

Click 

Instruction for use	EN
Instructions d'utilisation	FR
Gebrauchsanweisung	DE
Gebruiksaanwijzing	NL
Instrucciones de uso	ES
Istruzioni per l'uso	IT
Instrucțiuni de utilizare	RO
Návod na použitie	SK
Navodilo za uporabo	SL
Használati utasítás	HU
Упутство за употребу	SR
Инструкция за употреба	BG
Upute za upotrebu	BS
Návod k použití	CS
Οδηγίες χρήσης	EL
تعليمات الاستخدام	AR
Udhëzime për përdorim	SQ
Упатство за употреба	MK
Lietošanas instrukcija	LV
Naudojimo instrukcija	LT
Қолдану нұсқаулығы	KK
Інструкція з використання	UK
دستورالعمل استفاده	FA
Kasutusjuhend	ET
Инструкция по применению	RU
Kullanma talimatı	TR
Instrukcja obsługi	PL
Instruções de uso	PT
Brugsanvisning	DA
Käyttöohje	FI
Bruksanvisning	SV
Bruksanvisning	NO

Rowenta® | Tefal®

X-CLEAN 10

EN

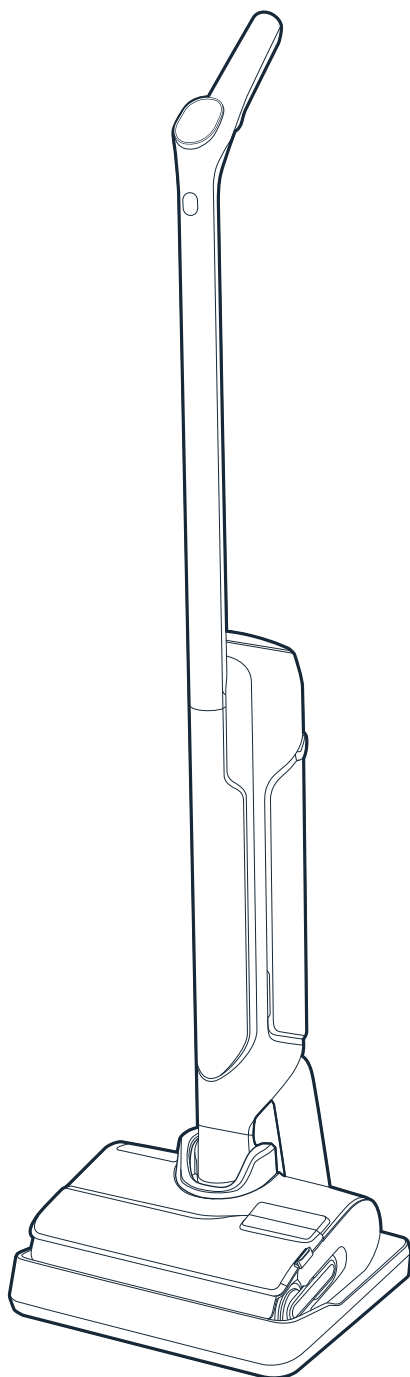

Thank you for choosing us.  
**PLEASE READ CAREFULLY**  
the « Safety & Use instructions » booklet before first use.

# CONTENTS

## 1 / DEVICE OVERVIEW

- Device
- Head
- Waste water tank
- Spare-parts and accessory

## 2 / HOW TO INSTALL YOUR DEVICE

- Device assembly
- Charging base installation

## 3 / HOW TO SET UP THE VOCAL ASSISTANT

## 4 / SCREEN DISPLAY

- Screen
- Modes
- Color indicators
- Battery indicators

## 5 / HOW TO USE YOUR DEVICE

- Before use
- Start the device
- Laid-flat position
- Floor compatibility
- After each use

## 6 / HOW TO MAINTAIN YOUR DEVICE

- Once a week
- Every 6 months

## 7 / TROUBLESHOOTING AND SOLUTIONS

## 8 / SPECIFICATIONS

## 9 / WARNINGS

EACH TIME YOU SEE

**WATCH THE  
VIDEO HERE**



click to see the tutorial video

■ DEVICE

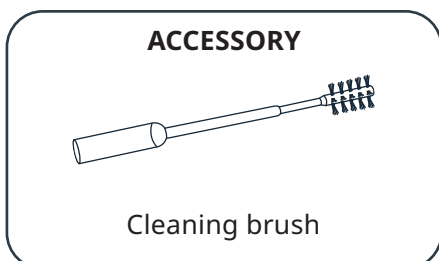
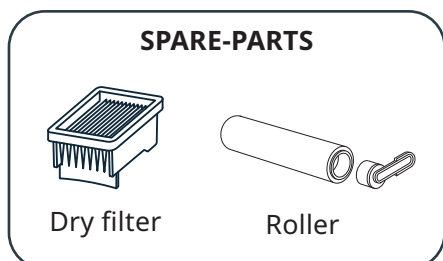
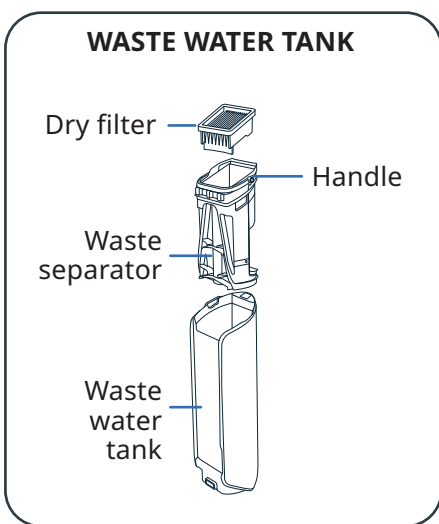
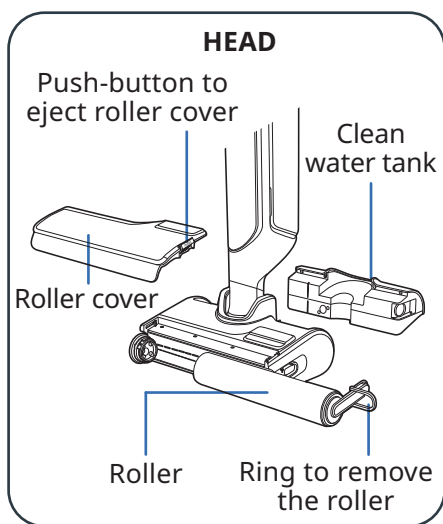
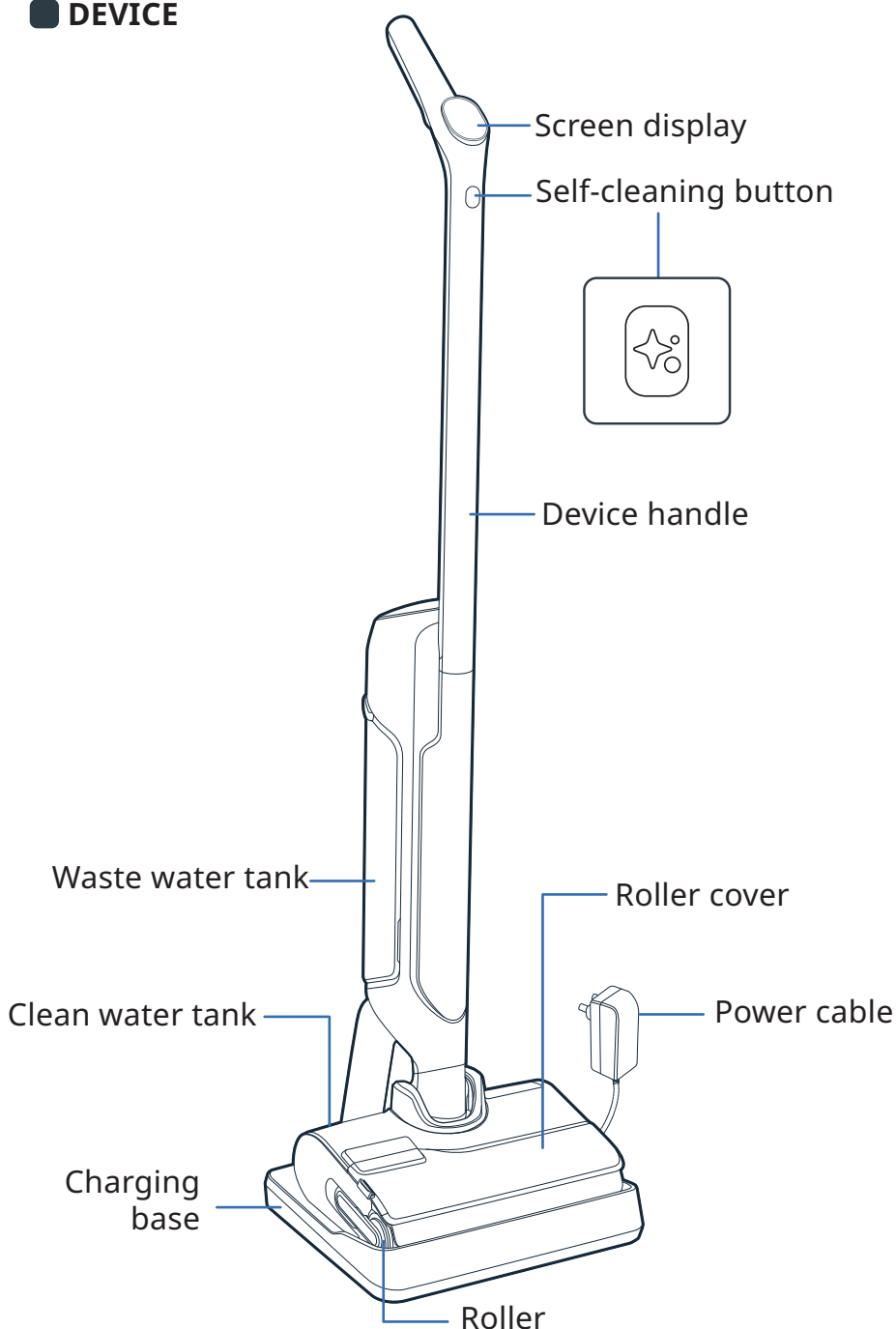

### ASSEMBLY

- 1 Insert the handle into the body of the device.
- 2 A click indicates if the handle is correctly seated.

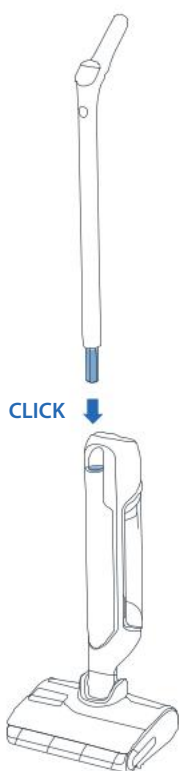

### CHARGING BASE INSTALLATION

- 1 Flip the charging base over.

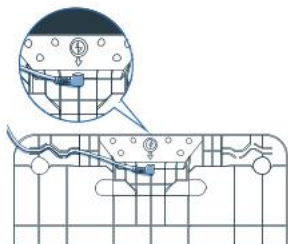

- 2 Plug the power cable into the base, following the arrow on the charging base.

- 3 Connect the charging base to the power source and place the appliance on it. It will charge automatically.

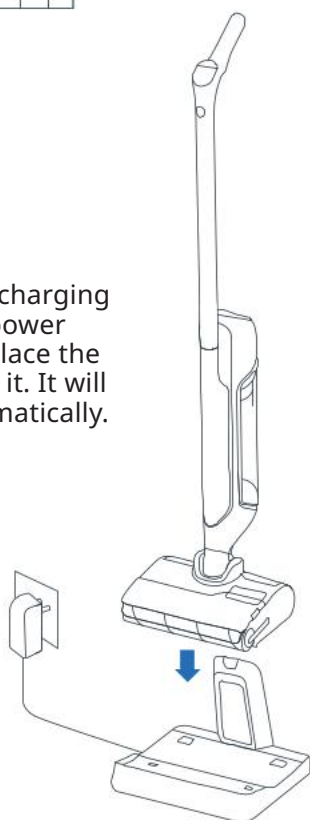

- 4 If the product is correctly connected and charging, **you will hear a signal and a battery icon will be displayed on the screen.**



### 3 / HOW TO SET UP THE VOCAL ASSISTANT

■ YOUR DEVICE MUST BE ON THE CHARGING BASE.

#### 1 - CHOOSE YOUR LANGUAGE

WATCH THE VIDEO HERE ▶

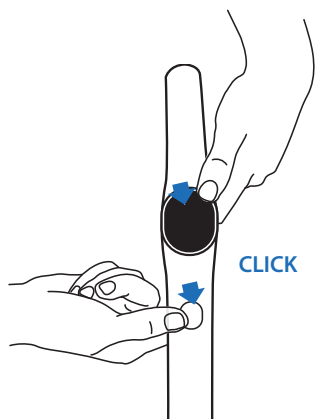

- Press the Self-cleaning button and the MODE button at the same time.
- Repeat the action until you hear your language (17 languages available).

#### 2 - VOCAL ASSISTANT

The MODE button allows to turn ON, turn OFF or turn DOWN the vocal assistant.

WATCH THE VIDEO HERE ▶

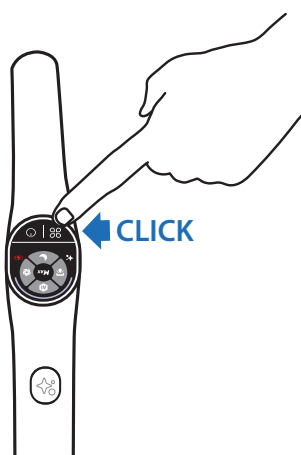

- **Step 1**  
To activate the vocal assistant press the MODE button during 2 sec.
- **Step 2**  
To turn down the volume press the MODE button during 2 sec.
- **Step 3**  
To deactivate the vocal assistant press the MODE button during 2 sec.

### 4 / SCREEN DISPLAY

#### ■ SCREEN

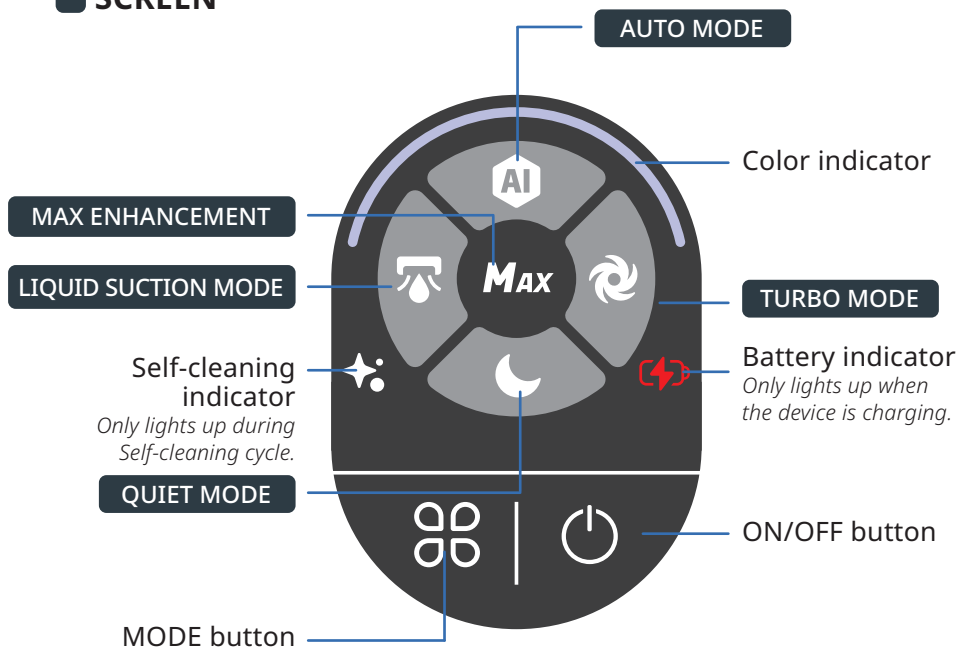

WATCH THE VIDEO HERE

## HOW TO CHANGE MODES

Device must be ON and in usage position



- Press the MODE button to switch between modes.

## MODES EXPLANATION



**AUTO MODE**

Surfaces: different levels of dirt.  
Detects dirt to adapt suction power and water flow.



**TURBO MODE**

Surfaces: very dirty.  
Suction power :   
Water flow :



**QUIET MODE**

Surfaces: moderately dirty.  
Suction power:   
Water flow:



**LIQUID SUCTION MODE**

Surfaces: wet (like bathroom).  
Suction power:   
Water flow:



**MAX ENHANCEMENT**

- Enhances other cleaning modes to instantly obtain the highest power.
- To use the MAX enhancement, keep the mode button pressed.

Suction power:   
Water flow:

## COLOR INDICATORS

When using the device, the color on the screen indicates:

- The amount of dirt detected.

**DIRT DETECT**



**HIGH DIRTINESS LEVEL**



- When device is ON or PAUSED.

**CLEANING UNDERWAY**



**CLEANING PAUSE**

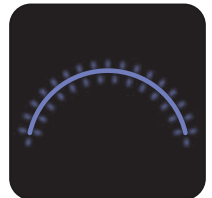

- When an error occurs\*.

**ERROR**



\* Refer to the « Safety & Use instructions » booklet.

## BATTERY INDICATORS

A full charge takes approximately 3 hours 30 minutes.

**100%**

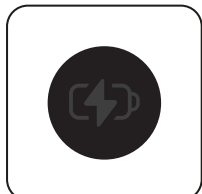

**50% - 100%**



**10% - 50%**



**< 10%**

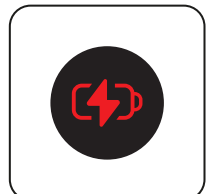

- To see battery level, return the device to the charging base.  
When the device is charging, press the ON/OFF button to see battery level.



## 5 / HOW TO USE YOUR DEVICE

### BEFORE USE

Fill the water tank

WATCH THE VIDEO HERE 

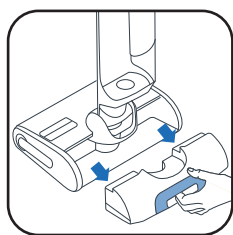

1 Remove the clean water tank.



2 Open the clean water tank.



3 Add cleaning solution\*.

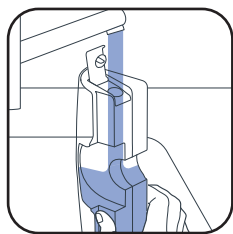

4 Fill the clean water tank. Use water between 10 °C and 50 °C.

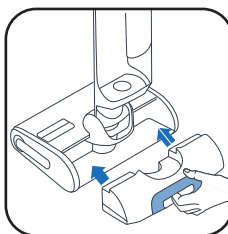

5 Place the clean water tank back.

*The maximum capacity is 790 ml.*

3\*

Do not use foaming solutions, white vinegar, black soap, bleach, or essential oils (refer to the "Safety and User Instructions" booklet). Adding a cleaning solution is optional.



Rowenta detergent for wet & dry vacuum cleaners (ZR340LV1)



Sanytol multi-surfaces disinfectant cleaner with eucalyptus

Dosage recommendation: 20 mL (dilution at <3% of the total clean water tank capacity)

### START THE DEVICE

Device must be off the charging base.

WATCH THE VIDEO HERE 

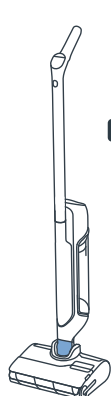

#### PARKING POSITION

The device is upright. In parking position the device stops working.



#### USAGE POSITION

The head is unlocked and the device can be used.



In usage position, tilt the product, and press the ON/OFF button to start the device. By default the product starts up in AUTO mode. Press it again to STOP.

IN PARKING POSITION THE DEVICE STOPS WORKING. TO RESUME CLEANING, SWITCH INTO USAGE POSITION AND PRESS ON/OFF BUTTON

### SELECT YOUR MODE AND START CLEANING

#### LAID-FLAT POSITION

To clean under furnitures.

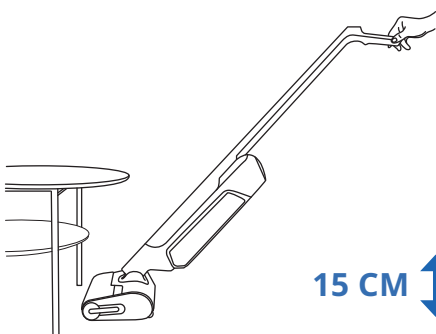

When the device is laid-down the suction power is automatically adjusted.

15 CM 

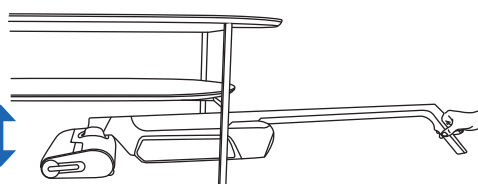

#### FLOOR COMPATIBILITY

This device is compatible with hard floors only.

WOOD

TILE

LINOLEUM

LAMINATE

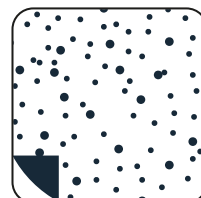
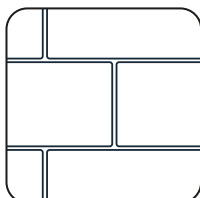

Don't use on rugs, carpets, walls and windows (Refer to the « Safety & Use instructions » booklet).

WATCH THE VIDEO HERE 

## AFTER EACH USE

### 1 - EMPTY THE WASTE WATER TANK



1 Remove the waste water tank.



2 Remove the waste separator by pulling the handle.



3 Open the latch.



4 Throw away the solid waste.



5 Flush the liquid waste.



6 Place the waste separator back.



7 Place the waste water tank back.

### 2 - FILL THE CLEAN WATER TANK WITH WATER



1 Remove the clean water tank.

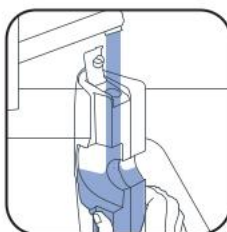

2 Fill the clean water tank\*.



3 Place the clean water tank back.

\* Use water between 10 °C and 50 °C.

### 3 - LAUNCH THE SELF-CLEANING & SELF-DRYING PROGRAMS

Device must be on the charging base. The charging base must be connected to a power source.

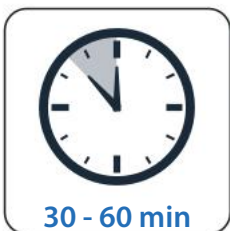

- The self-cleaning program automatically cleans the device and the roller.
- The self-drying program automatically dries the device and the roller. The drying cycle is adjusted according to the moisture detected on the roller.

■ Self-cleaning and self-drying cycles will not start if battery level is below 20%.

IF THE CLEAN WATER TANK IS EMPTY, THE SELF-CLEANING PROGRAM STOPS.  
IF THE WASTE WATER TANK IS FULL, THE SELF-CLEANING PROGRAM STOPS.

## START SELF-CLEANING AND/OR DRYING

WATCH THE VIDEO HERE 

### SELF-CLEANING AND DRYING

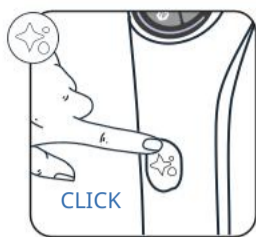

Press the Self-cleaning button once.

### SELF-CLEANING ONLY

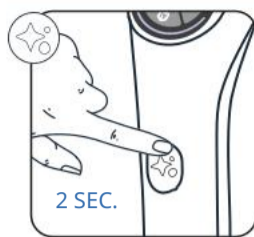

Press the Self-cleaning button during 2 sec.

### DRYING ONLY

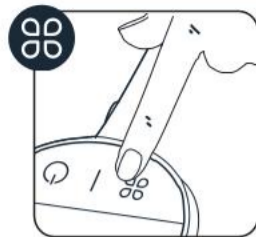

Press the MODE button.

## STOP SELF-CLEANING AND/OR DRYING

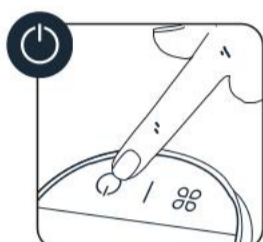

OR



- Press the ON/OFF button or the Self-cleaning button

## 4 - WHEN THE SELF-CLEANING IS FINISHED, CLEAN THE WASTE WATER TANK



- Remove the waste water tank

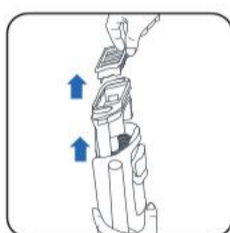

- Remove the filter and the waste separator by pulling the handle.



- Throw away the solid waste.



- Flush the liquids.

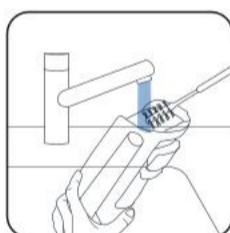

- Clean the waste water tank with the cleaning brush accessory.



- Open the latch and rinse the waste separator.

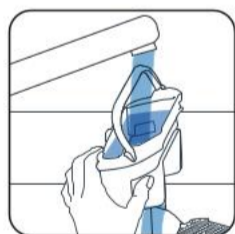

- Remove remaining dirt and clean the filter area.

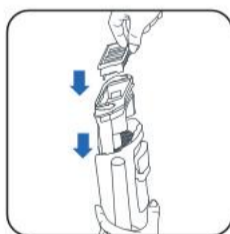

- Replace the separator.



- Place the waste water tank back.

## 5 - EMPTY THE CLEAN WATER TANK

To avoid stagnant water, empty the clean water tank.

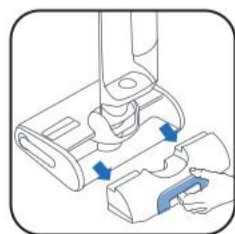

- Remove the clean water tank.



- Empty the clean water tank.



- Place the clean water tank back.



**ONCE A WEEK****1 - CLEAN THE CHARGING BASE**

Do not put the charging base under water.



- Unplug the charging base from the power source.
- Hand-clean the charging base with a dry or damp cloth.

**2 - CLEAN THE SUCTION PIPE**

- Use the cleaning brush accessory to clean remaining dirt from the suction pipe.

**3 - CLEAN THE FILTER GRID**

Do not put the entire filter under water. If so, let it dry for 48 hours.

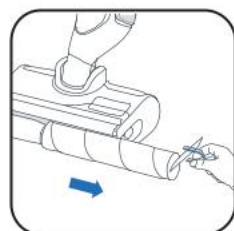
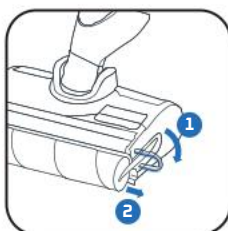

- Remove the filter.
- Open the filter grid.
- Only clean and rinse the grid of the filter.

**4 - CLEAN THE HEAD AND THE ROLLER COVER**

- ① Press on the push-button. ② Lift up the roller cover.
- Pull the purple ring of the roller.
- Remove the roller by pulling the purple ring.

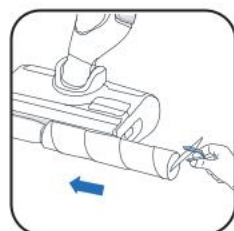

- Clean behind the roller.
- Clean the inside of the roller cover.
- Place the roller back.



- Place the roller cover back.

**EVERY 6 MONTHS**

- Change the roller and the filter. If you find the roller is damaged, change it before.

[www.rowenta.com](http://www.rowenta.com)[www.tefal.com](http://www.tefal.com)

Dry filter

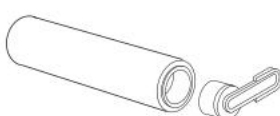

Roller



## 7 / TROUBLESHOOTING AND SOLUTIONS

Issue	Possible Causes	Solutions
The appliance has less suction, makes noise or a whistling sound, or drops debris on the ground.	The appliance's air channel is blocked.	Clean the suction head, clean the air channel, clean the filter and foam (see user manual).
	Failure of the vacuum cleaner.	Please contact our after-sales service.
The floor is too wet.	The water flow is too high or the roller is soaked.	Make sure that you are using INTELLIGENT mode or QUIET mode.
	Water leakage.	Please contact our after-sales service.
The floor is not wet enough.	The clean water tank is empty.	Fill the clean water tank with water.
	The water distribution system is clogged.	Fill your water tank with cold household white vinegar and perform one Self-cleaning cycle.
	The water flow is too low.	Make sure that you are using INTELLIGENT mode or TURBO mode.
The appliance does not clean the floor properly.	The roller is dirty.	Launch Self-cleaning cycle, then clean the roller by hand.
	The appliance has not been set to the correct mode for cleaning.	Use INTELLIGENT mode or switch between QUIET mode and TURBO mode to optimize cleaning.
The appliance damages the floor.	The accessory has been used without the roller.	Always use the appliance with the roller fitted and the clean water tank full.
	A foreign object is stuck in the cleaning head.	Clean the cleaning head.
The appliance shuts down on its own.	The waste water tank is full.	Empty the waste water tank.
	The battery level is too low.	Charge the appliance on its base.
The roller is stuck.	An object or fibers are blocking the roller.	Disassemble the roller and remove any items that are blocking the rotation.
The appliance splashes water everywhere.	The protective cover is not mounted properly.	Detach the roller and replace it correctly.
	The roller is mounted incorrectly.	Detach the roller and replace it correctly.

## 8 / SPECIFICATIONS

### CHARGERS

Reference	Country	Reference
GZ7035xx / GZ7540xx / GF7035xx / GF7540xx	Europe	SS-2230003738

### BATTERY

Reference	Voltage	Reference
GZ7035xx / GZ7540xx / GF7035xx / GF7540xx	21.6V	SS-2230003737

### WATER TANKS CAPACITIES

Description	Capacity (ml)
Clean Water Tank	790 ml
Waste water tank	670 ml



## 9 / WARNINGS

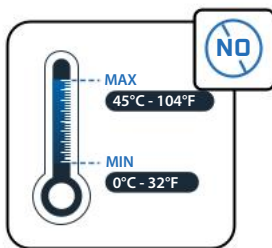
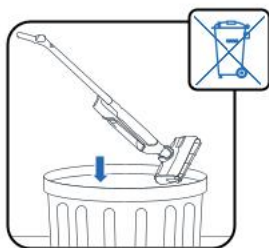

Do not expose the appliance to temperatures  $<0^{\circ}\text{C}$  and  $>45^{\circ}\text{C}$ .

Do not put water with a temperature  $>50^{\circ}\text{C}$  in the tank.

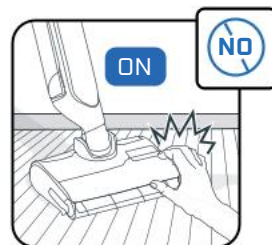
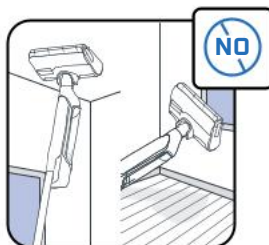

This appliance is intended for use on hard ground. Do not use on rugs, carpets, walls and windows.

Do not touch the rotating parts without stopping the product and disconnecting the supply unit.

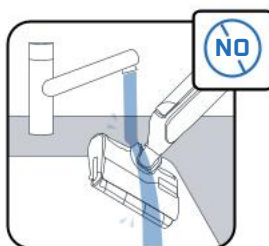

Do not put your appliance under water and use a dry or damp cloth to clean the suction channel.

Children should be supervised to ensure that they do not play with the appliance.

This appliance is for household and indoor domestic use only.

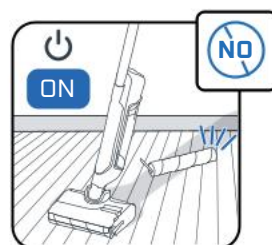

Do not use the appliance on electrical appliances such as the inside of ovens or electrical outlets.

Do not wash the roller in the dishwasher or washing machine.

Do not use the appliance without water tanks and roller.



Do not remove the roller brush during or immediately after the self-cleaning cycle, as there is a risk of burns from the hot metal surface of the heater.



Do not put greasy products (e.g. black soap), foaming, toxic, flammable, explosive, corrosive, aggressive or with solid particles in the water tank. Do not put bleach in the product.



Rowenta | Tefal®

X-CLEAN 10

FR

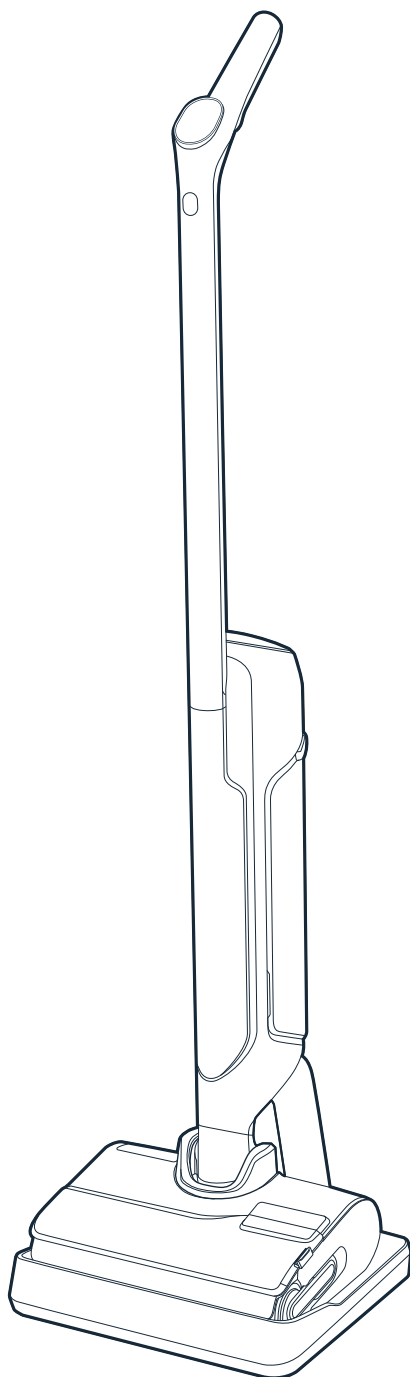

Merci de nous avoir fait confiance.

**LISEZ ATTENTIVEMENT**

le livret « Consignes de sécurité et d'utilisation »  
avant la première utilisation.

# SOMMAIRE

## 1 / PRÉSENTATION DE L'APPAREIL

- Appareil
- Tête
- Réservoir d'eau sale
- Pièces de rechange et accessoires

## 2 / INSTALLER VOTRE APPAREIL

- Assemblage de l'appareil
- Installation de la base de charge

## 3 / CONFIGURER L'ASSISTANT VOCAL

## 4 / ÉCRAN D'AFFICHAGE

- Écran
- Modes
- Témoins de couleur
- Voyants de la batterie

## 5 / UTILISER VOTRE APPAREIL

- Avant utilisation
- Démarrer l'appareil
- Position à plat
- Compatibilité des sols
- Après chaque utilisation

## 6 / ENTREtenir VOTRE APPAREIL

- Une fois par semaine
- Tous les 6 mois

## 7 / DÉPANNAGE ET SOLUTIONS

## 8 / SPÉCIFICATIONS

## 9 / AVERTISSEMENTS

CHAQUE FOIS QUE VOUS VOYEZ :

**REGARDEZ  
LA VIDÉO ICI** 

Cliquez pour voir le tutoriel vidéo

# 1 / PRÉSENTATION DE L'APPAREIL

## ■ APPAREIL

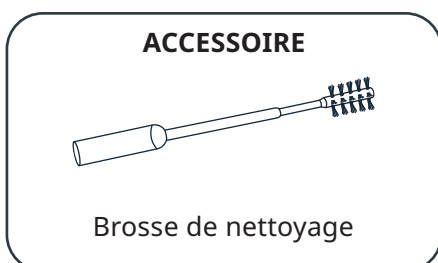
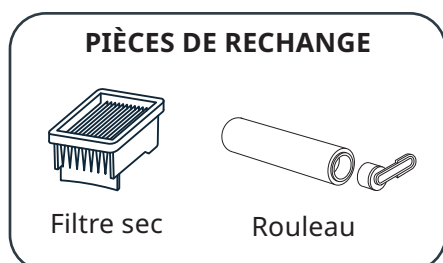
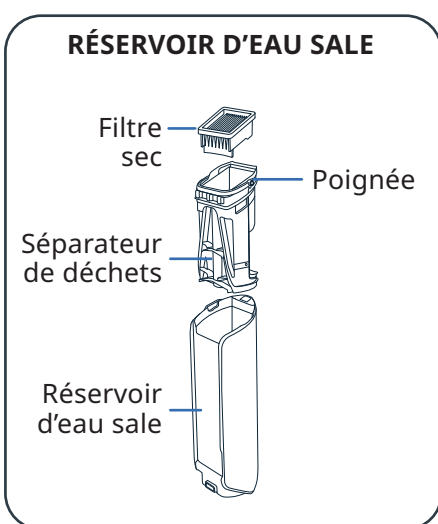
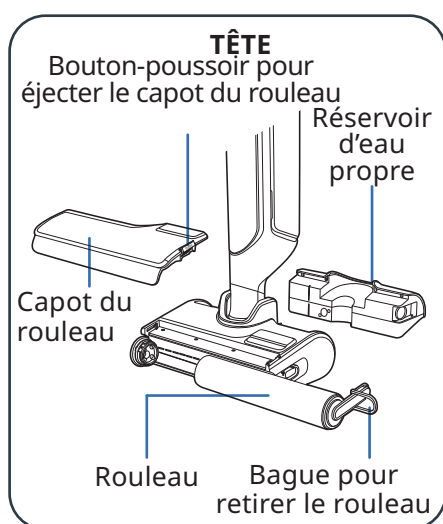
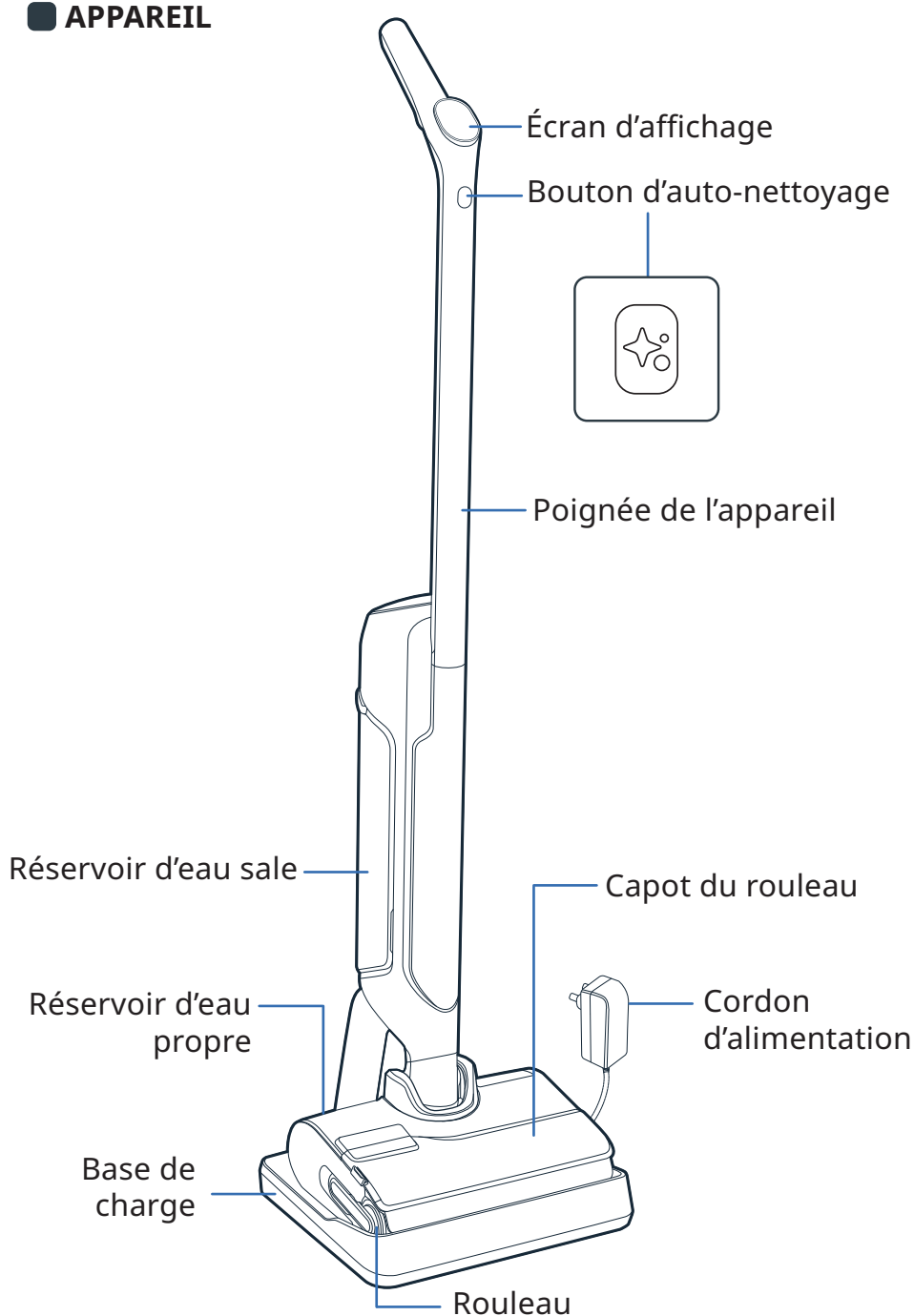

### ■ ASSEMBLAGE

- 1 Insérez la poignée dans le corps de l'appareil.
- 2 Un clic indique que la poignée est correctement installée.

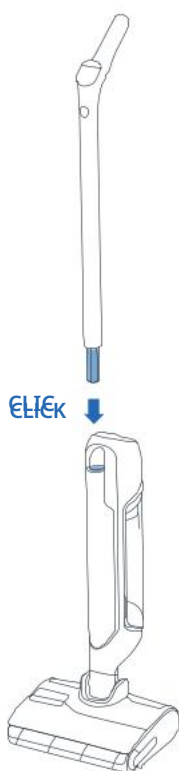

### ■ INSTALLATION DE LA BASE DE CHARGE

- 1 Retournez la base de charge.

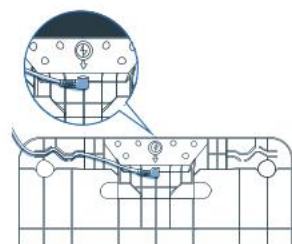

- 2 Branchez le câble d'alimentation sur la base, en suivant la flèche sur la base de charge.

- 3 Branchez la base de charge à une source d'alimentation et placez l'appareil dessus. Il se chargera automatiquement.

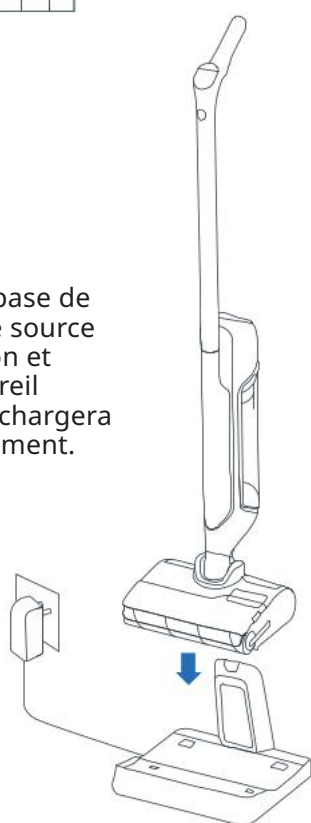

- 4 Si le produit est correctement connecté et en charge, **vous entendez un signal et une icône de batterie s'affiche l'écran.**



### 3 / CONFIGURER L'ASSISTANT VOCAL

■ VOTRE APPAREIL DOIT SE TROUVER SUR LA BASE DE CHARGE.

#### 1 - CHOISIR VOTRE LANGUE

REGARDEZ LA VIDÉO ICI ▶

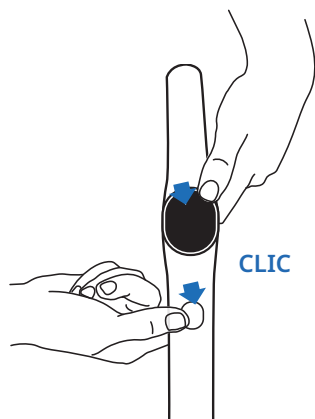

- Appuyez simultanément sur le bouton d'auto-nettoyage et le bouton MODE.
- Répétez l'action jusqu'à ce que vous entendiez votre langue (17 langues disponibles).

#### 2 - ASSISTANT VOCAL

Le bouton MODE permet d'activer, de désactiver ou de baisser le volume de l'assistant vocal.

REGARDEZ LA VIDÉO ICI ▶

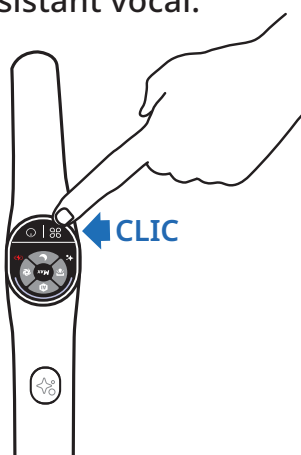

- **Étape 1**  
Pour activer l'assistant vocal, appuyez sur le bouton MODE pendant 2 secondes.
- **Étape 2**  
Pour baisser le volume, appuyez sur le bouton MODE pendant 2 secondes.
- **Étape 3**  
Pour désactiver l'assistant vocal, appuyez sur le bouton MODE pendant 2 secondes.

### 4 / ÉCRAN D'AFFICHAGE

#### ■ ÉCRAN

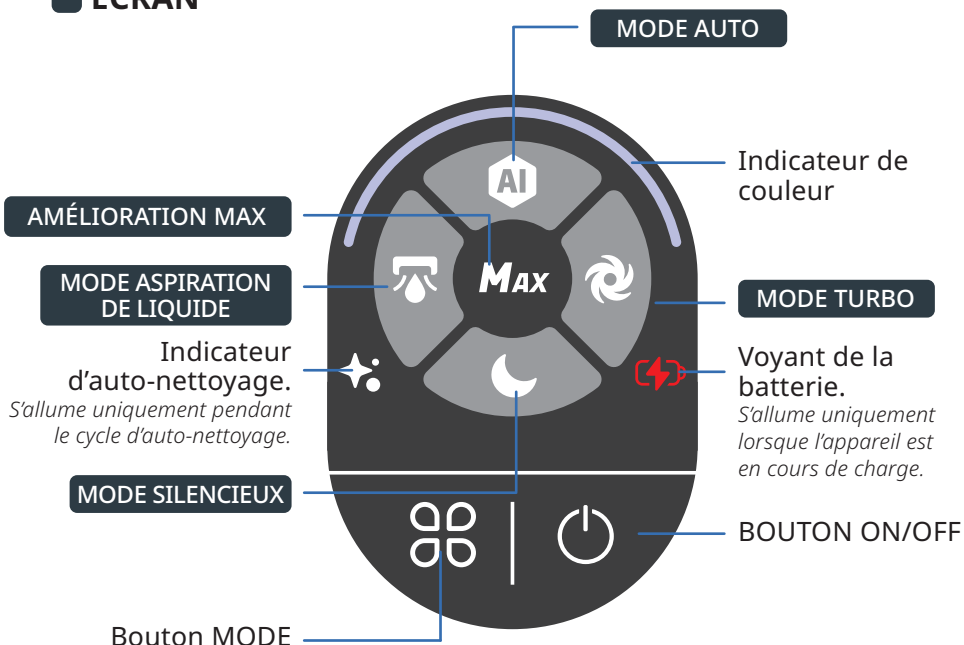

REGARDEZ LA VIDÉO ICI

## CHANGER DE MODE

L'appareil doit être allumé et en position d'utilisation



Appuyez sur le bouton MODE pour passer d'un mode à l'autre.

## EXPLICATION DES MODES



### MODE AUTO

Surfaces : différents niveaux de saleté.  
Détection de la saleté pour ajuster la puissance d'aspiration et le débit d'eau.



### MODE TURBO

Surfaces : très sales.  
Puissance d'aspiration :



Débit d'eau :



### MODE SILENCIEUX

Surfaces : modérément sales.  
Puissance d'aspiration :



Débit d'eau :



### MODE ASPIRATION DE LIQUIDE

Surfaces : mouillées (EX. : salle de bain)  
Puissance d'aspiration :



Débit d'eau :



### AMÉLIORATION MAX

Améliore les autres modes de nettoyage pour obtenir instantanément la puissance la plus élevée.

Pour utiliser l'amélioration MAX, maintenez le bouton MODE enfoncé.

Puissance d'aspiration :



Débit d'eau :

## TÉMOINS DE COULEUR

Lors de l'utilisation de l'appareil, la couleur à l'écran indique :

La quantité de saleté détectée.

SALETÉ DÉTECTÉE



NIVEAU DE SALETÉ ÉLEVÉ



Lorsque l'appareil est allumé ou en pause.

NETTOYAGE EN COURS



NETTOYAGE EN PAUSE

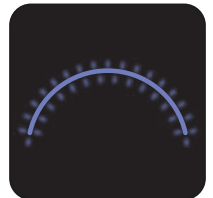

Lorsqu'une erreur se produit\*.

ERREUR



\* Se référer au livret « Consignes de sécurité et d'utilisation ».

## VOYANTS DE LA BATTERIE

Une charge complète dure environ 3 heures 30 minutes.

100%



50% - 100%



10% - 50%



< 10%



Pour voir le niveau de charge de la batterie, replacez l'appareil sur la base de charge.

Lorsque l'appareil est en charge, appuyez sur le bouton ON/OFF pour voir le niveau de charge de la batterie.



## 5 / UTILISER VOTRE APPAREIL

### AVANT UTILISATION

Remplissez le réservoir d'eau.

REGARDEZ LA VIDÉO ICI

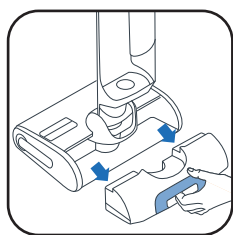

1 Retirez le réservoir d'eau propre.



2 Ouvrez le réservoir d'eau propre.



3 Ajoutez de la solution de nettoyage\*.

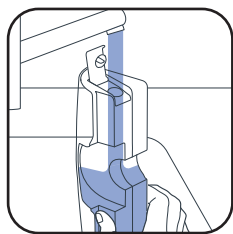

4 Remplissez le réservoir d'eau propre. Utilisez de l'eau entre 10°C et 50°C.

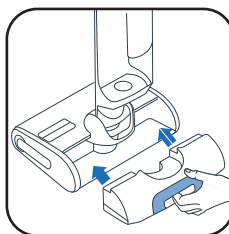

5 Remettez le réservoir d'eau propre en place.

La capacité maximale est de 790 ml.

3\* N'utilisez pas de solutions moussantes, de vinaigre blanc, de savon noir, d'eau de Javel ou d'huiles essentielles (reportez-vous au livret « Consignes de sécurité et d'utilisation »).

L'ajout d'une solution nettoyante est facultatif.



Détergent Rowenta pour aspirateurs eau et poussière (ZR340LV1)



Nettoyant désinfectant multi-surfaces Sanytol à l'eucalyptus

Recommandation posologique : 20 ml (dilution à <3 % de la capacité totale du réservoir d'eau propre)

### DÉMARRER L'APPAREIL

L'appareil doit être retiré de la base de charge.

REGARDEZ LA VIDÉO ICI

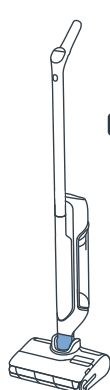

#### POSITION DE RANGEMENT

L'appareil est à la verticale. En position de rangement, l'appareil cesse de fonctionner.



#### POSITION D'UTILISATION

La tête est déverrouillée et l'appareil peut être utilisé.

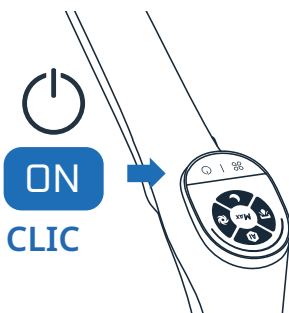

En position d'utilisation, inclinez le produit et appuyez sur le bouton ON/OFF pour démarrer l'appareil. Par défaut, le produit démarre en mode AUTO. Appuyez de nouveau dessus pour arrêter

EN POSITION DE RANGEMENT, L'APPAREIL CESSE DE FONCTIONNER. POUR REPRENDRE LE NETTOYAGE, PASSEZ EN POSITION D'UTILISATION ET APPUYEZ SUR LE BOUTON ON/OFF

### SÉLECTIONNEZ VOTRE MODE ET COMMENCEZ LE NETTOYAGE

#### POSITION À PLAT

Pour nettoyer sous les meubles.

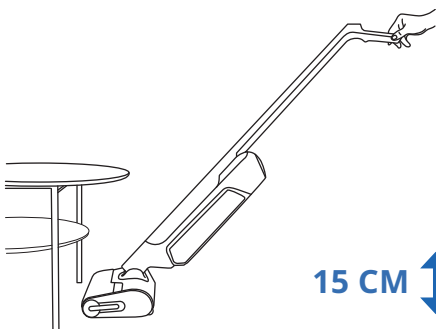

Lorsque l'appareil est à plat, la puissance d'aspiration est automatiquement ajustée.

15 CM

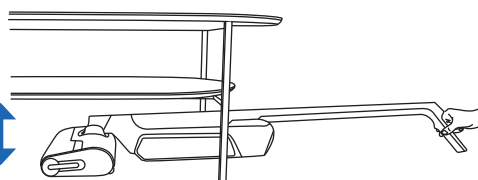

#### COMPATIBILITÉ DES SOLS

Cet appareil est compatible avec les sols durs uniquement.

BOIS

CARRELAGE

LINOLÉUM

STRATIFIÉ

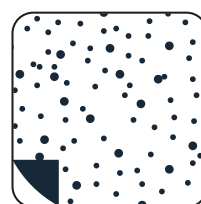
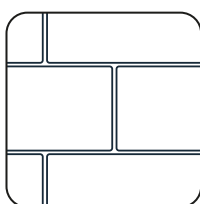

Ne l'utilisez pas sur les tapis, moquettes, murs et fenêtres (se reporter au livret « Consignes de sécurité et d'utilisation »).

## ■ APRÈS CHAQUE UTILISATION

REGARDEZ  
LA VIDÉO ICI ▶

### 1 - VIDER LE RÉSERVOIR D'EAU SALE



1 Retirez le réservoir d'eau sale.

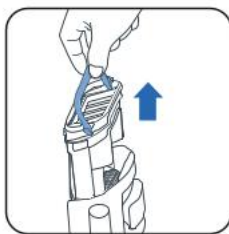

2 Retirez le séparateur de déchets en tirant sur la poignée.



3 Ouvrez le loquet.



4 Jetez les déchets solides.



5 Rincez les déchets liquides.



6 Remettez le séparateur de déchets en place.



7 Remettez le réservoir d'eau sale en place.

### 2 - REMPLIR LE RÉSERVOIR D'EAU PROPRE AVEC DE L'EAU



1 Retirez le réservoir d'eau propre.



2 Remplissez le réservoir d'eau propre\*.

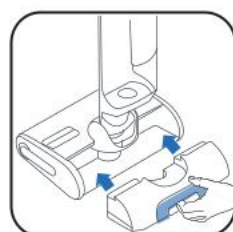

3 Remettez le réservoir d'eau propre en place.

\* Utilisez de l'eau entre 10°C et 50°C.

### 3 - LANCER LES PROGRAMMES D'AUTO-NETTOYAGE ET D'AUTO-SÉCHAGE

L'appareil doit être sur la base de charge. La base de charge doit être branchée à une source d'alimentation.

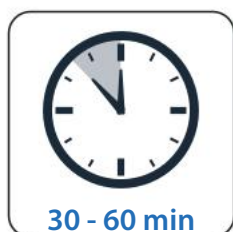

30 - 60 min

- Le programme d'auto-nettoyage nettoie automatiquement l'appareil et le rouleau.
- Le programme d'auto-séchage sèche automatiquement l'appareil et le rouleau. Le cycle de séchage est ajusté en fonction de l'humidité détectée sur le rouleau.

- Les cycles d'auto-nettoyage et d'auto-séchage ne démarrent pas si le niveau de charge de la batterie est inférieur à 20 %.

SI LE RÉSERVOIR D'EAU PROPRE EST VIDE, LE PROGRAMME D'AUTO-NETTOYAGE S'ARRÊTE.  
SI LE RÉSERVOIR D'EAU SALE EST VIDE, LE PROGRAMME D'AUTO-NETTOYAGE S'ARRÊTE.

## DÉMARRER L'AUTO-NETTOYAGE ET/OU LE SÉCHAGE

REGARDEZ LA VIDÉO ICI 

### AUTO-NETTOYAGE ET SÉCHAGE

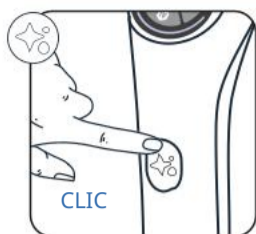

Appuyez une fois sur le bouton d'auto-nettoyage

### AUTO-NETTOYAGE UNIQUEMENT

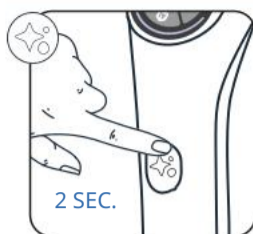

Appuyez sur le bouton d'auto-nettoyage pendant 2 secondes.

### SÉCHAGE UNIQUEMENT



Appuyez sur le bouton MODE.

## ARRÊTER L'AUTO-NETTOYAGE ET/OU LE SÉCHAGE

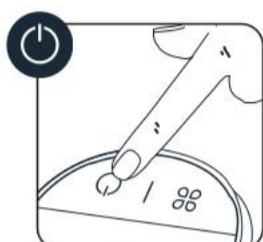

OU



Appuyez sur le bouton ON/OFF ou sur le bouton d'auto-nettoyage

## 4 - UNE FOIS L'AUTO-NETTOYAGE TERMINÉ, NETTOYER LE RÉSERVOIR D'EAU SALE



1 Retirez le réservoir d'eau sale

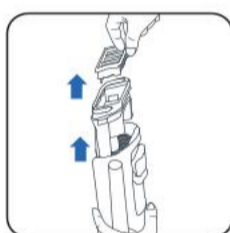

2 Retirez le filtre et le séparateur de déchets en tirant sur la poignée.



3 Jetez les déchets solides.



4 Rincez les liquides.

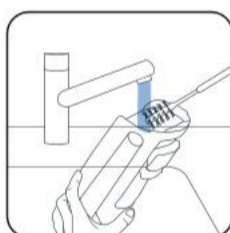

5 Nettoyez le réservoir d'eau sale à l'aide de la brosse de nettoyage.



6 Ouvrez le loquet et rincez le séparateur de déchets.

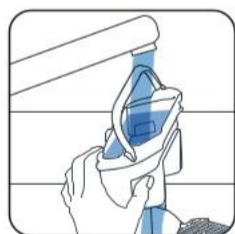

7 Retirez les saletés restantes et nettoyez la zone du filtre.

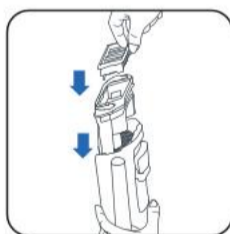

8 Remettez le séparateur en place.



9 Remettez le réservoir d'eau sale en place.

## 5 - VIDER LE RÉSERVOIR D'EAU PROPRE

Pour éviter que l'eau stagne, videz le réservoir d'eau propre.

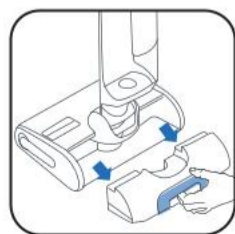

1 Retirez le réservoir d'eau propre.



2 Videz le réservoir d'eau propre.

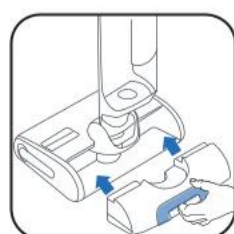

3 Remettez le réservoir d'eau propre en place.



**UNE FOIS PAR SEMAINE****1 - NETTOYER LA BASE DE CHARGE**

Ne placez pas la base de charge sous l'eau.



- Débranchez la base de charge de la source d'alimentation.

- Nettoyez la base de charge à la main avec un chiffon sec ou humide.

**2 - NETTOYER LE TUYAU D'ASPIRATION**

- Utilisez la brosse de nettoyage pour nettoyer les saletés restantes du tuyau d'aspiration.

**3 - NETTOYER LA GRILLE FILTRANTE**

Ne placez pas entièrement le filtre sous l'eau. Si vous le faites, laissez-le sécher pendant 48 heures.

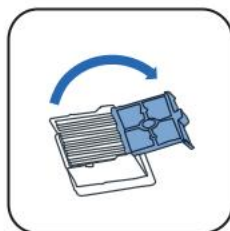

- Retirez le filtre.

- Ouvrez la grille filtrante.

- Nettoyez et rincez uniquement la grille du filtre.

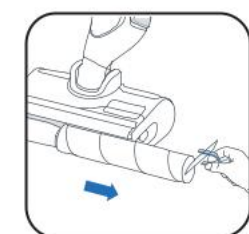
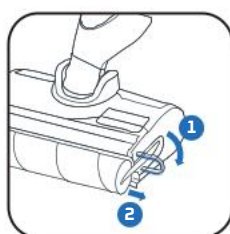
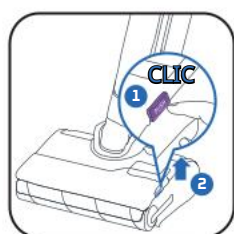
**4 - NETTOYER LA TÊTE ET LE CAPOT DU ROULEAU**

- ① Appuyez sur le bouton-poussoir. ② Soulevez le capot du rouleau.

- Tirez la bague violette sur le rouleau.

- Retirez le rouleau en tirant la bague violette.

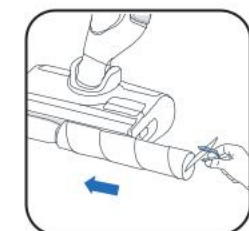

- Nettoyez derrière le rouleau.

- Nettoyez l'intérieur du capot du rouleau.

- Remettez le rouleau en place.



- Remettez le capot du rouleau en place.

**TOUS LES 6 MOIS**

- Remplacez le rouleau et le filtre. Si vous constatez que le rouleau est endommagé, changez-le plus tôt.

[www.rowenta.com](http://www.rowenta.com)[www.tefal.com](http://www.tefal.com)

Filtre sec



Rouleau



## 7 / DÉPANNAGE ET SOLUTIONS

Problème	Causes possibles	Solutions
L'appareil aspire moins bien, fait du bruit, siffle ou des débris tombent au sol.	Le conduit d'air de l'appareil est bloqué.	Nettoyez la tête d'aspiration, nettoyez le conduit d'air; nettoyez le filtre et la mousse (voir le manuel d'utilisation).
	Défaillance de l'aspirateur.	Veillez contacter le service après-vente
Le sol est trop humide.	Le débit d'eau est trop élevé ou le rouleau est détrempe.	Assurez-vous que vous utilisez le mode INTELLIGENT ou QUIET.
	Fuite d'eau	Veillez contacter le service après-vente
Le sol n'est pas assez humide	Le réservoir d'eau propre est vide.	Remplissez le réservoir avec de l'eau propre.
	Le système de distribution d'eau est obstrué.	Remplissez votre réservoir d'eau avec du vinaigre blanc froid et effectuez 1 cycle d'autonettoyage.
	Le débit d'eau est trop faible.	Assurez-vous que vous utilisez le mode INTELLIGENT ou TURBO.
L'appareil ne nettoie pas correctement le sol.	Le rouleau est sale.	Lancez le mode autonettoyant, puis nettoyez le rouleau à la main.
	Le mode utilisé pour le nettoyage n'est pas adapté	Utilisez le mode INTELLIGENT ou basculez entre les modes QUIET/TURBO pour optimiser le nettoyage.
Le sol est endommagé	L'accessoire est utilisé sans le rouleau.	Utilisez toujours l'appareil avec le rouleau en place et un réservoir d'eau propre plein.
	Un corps étranger est coincé dans la tête de nettoyage.	Nettoyez la tête de nettoyage.
L'appareil s'éteint tout seul.	Le réservoir d'eau sale est plein.	Videz le réservoir d'eau sale.
	Le niveau de la batterie est trop faible.	Chargez l'appareil sur sa base.
Le rouleau est coincé.	Un objet ou des fibres bloquent le rouleau.	Démontez le rouleau et retirez tout élément bloquant la rotation.
L'appareil projette de l'eau partout.	Le couvercle de protection n'est pas correctement monté.	Déverrouillez le couvercle et remettez-le en place correctement.
	Le rouleau n'est pas monté correctement.	Déverrouillez le rouleau et remettez-le en place correctement.

## 8 / SPÉCIFICATIONS

CHARGEURS		
Référence	Pays	Référence
GZ7035xx / GZ7540xx / GF7035xx / GF7540xx	Europe	SS-2230003738

BATTERIE		
Référence	Tension	Référence
GZ7035xx / GZ7540xx / GF7035xx / GF7540xx	21.6V	SS-2230003737

CAPACITÉ DES RÉSERVOIRS D'EAU	
Description	Capacité (ml)
Réservoir d'eau propre	790 ml
Réservoir d'eau sale	670 ml



## 9 / AVERTISSEMENTS

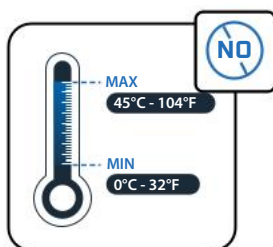

N'exposez pas l'appareil à une température supérieure à  $<0^{\circ}\text{C}$  and  $>45^{\circ}\text{C}$ .

Ne mettez pas d'eau dont la température est supérieure à  $50^{\circ}\text{C}$  dans le réservoir.

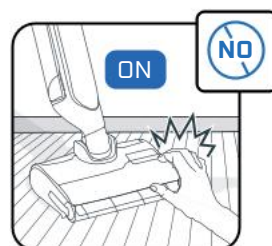
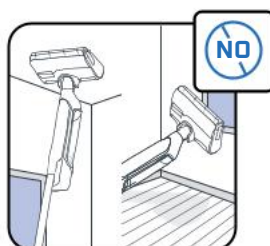

Cet appareil est destiné à un usage sur sol dur. N'utilisez pas l'appareil sur les tapis, moquettes, murs et fenêtres.

Ne touchez pas les pièces rotatives avant d'avoir arrêté le produit et débranché l'alimentation.

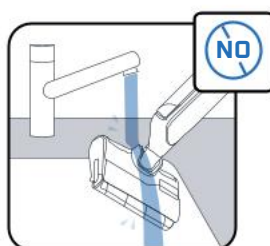

Ne mettez pas l'appareil sous l'eau et nettoyez le conduit d'aspiration à l'aide d'un chiffon sec ou humide.

Il convient de surveiller les enfants pour s'assurer qu'ils ne jouent pas avec l'appareil.

Cet appareil est destiné à un usage domestique intérieur uniquement.

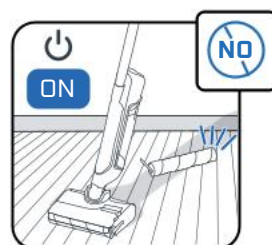

Ne mettez pas l'appareil au four ou dans toute autre appareil électrique.

Ne passez pas le rouleau au lave-vaisselle ou à la machine à laver.

N'utilisez pas l'appareil sans ses réservoirs d'eau ni son rouleau.



Ne retirez pas la brosse rotative pendant ou immédiatement après le cycle d'auto-nettoyage : il existe un risque de brûlure avec la surface métallique chaude de l'élément chauffant.

Ne mettez pas de produits gras (par exemple du savon noir), moussants, toxiques, inflammables, explosifs, corrosifs, agressifs ou avec des particules solides dans le réservoir d'eau. Ne mettez pas d'eau de Javel dans l'appareil.



Rowenta | Tefal®

X-CLEAN 10

DE

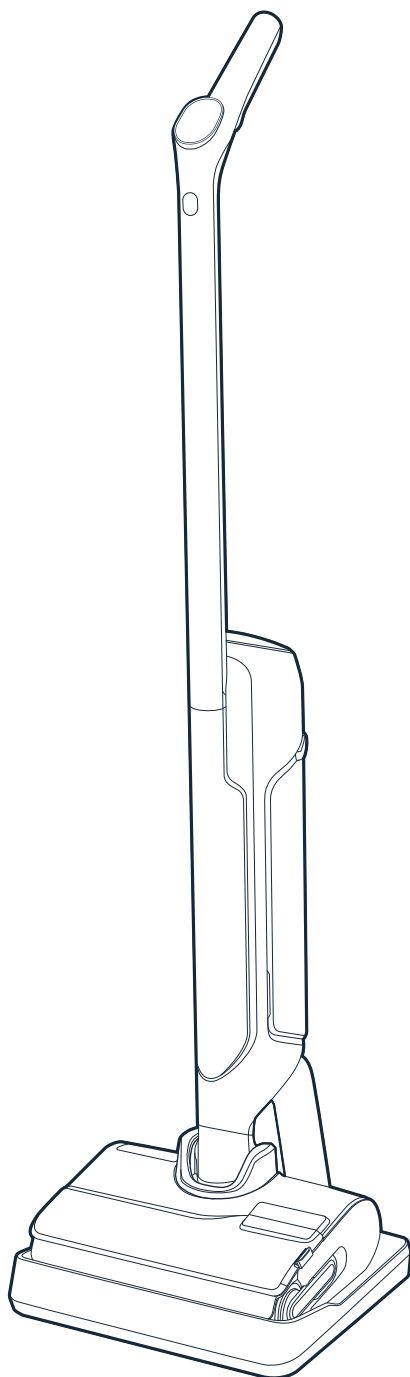

Vielen Dank, dass Sie sich für uns entschieden haben.

**BITTE LESEN SIE SICH**

die Broschüre „Sicherheits- und Gebrauchshinweise“ vor dem ersten Gebrauch sorgfältig durch.

# INHALT

## 1 / GERÄTEÜBERSICHT

- Gerät
- Kopf
- Schmutzwassertank
- Ersatzteile und Zubehör

## 2 / SO RICHTEN SIE IHR GERÄT EIN

- Aufbau des Geräts
- Einrichtung der Ladestation

## 3 / EINRICHTUNG DES SPRACHASSISTENTEN

## 4 / BILDSCHIRMANZEIGE

- Display
- Modus
- Farbanzeigen
- Akkuanzeigen

## 5 / SO VERWENDEN SIE IHR GERÄT

- Vor dem Gebrauch
- Schalten Sie das Gerät ein
- Flach liegende Position
- Kompatibilität von Böden
- Nach jedem Gebrauch

## 6 / SO PFLEGEN SIE IHR GERÄT

- Einmal pro Woche
- Alle 6 Monate

## 7 / FEHLERBEHEBUNG UND LÖSUNGEN

## 8 / TECHNISCHE DATEN

## 9 / WARNHINWEISE

JEDES MAL, WENN SIE FOLGENDES SEHEN:

SEHEN SIE SICH DAS  
VIDEO HIER AN



Klicken Sie hier, um das Tutorial-Video ansehen

## GERÄT

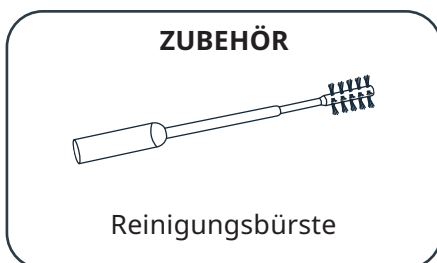
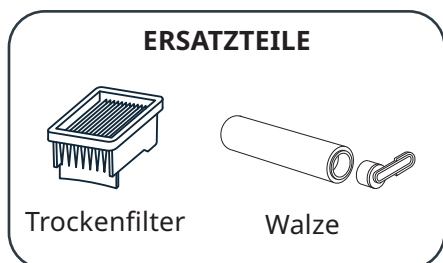
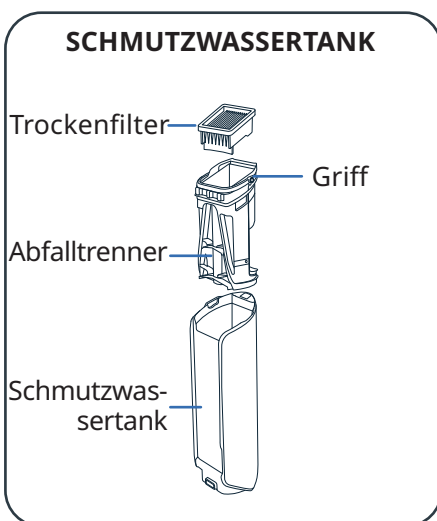
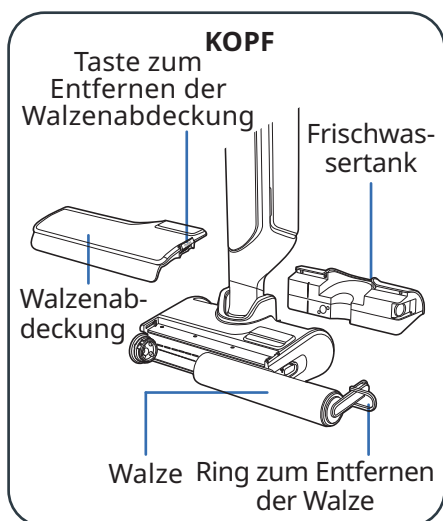
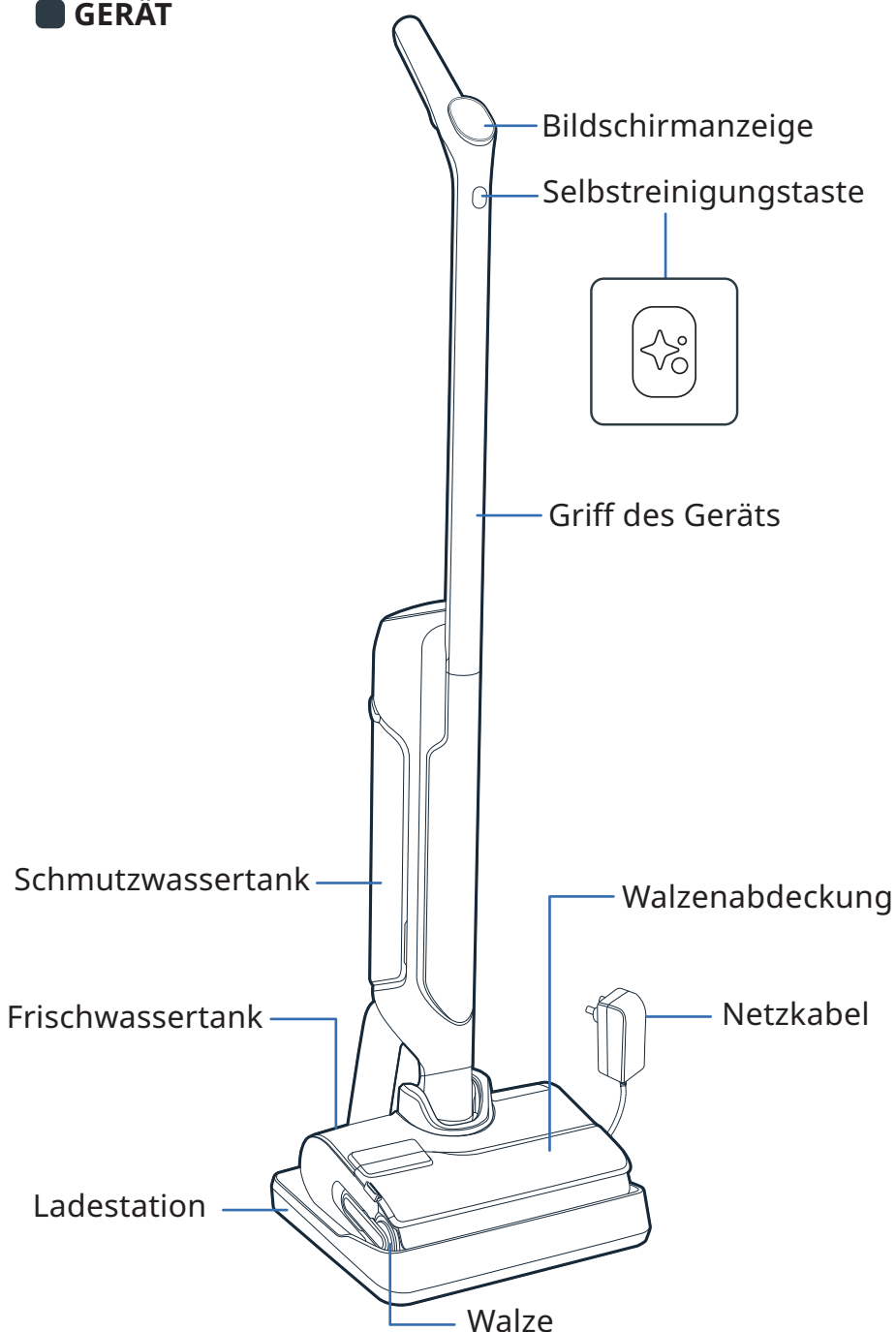

### AUFBAU

- 1 Führen Sie den Griff in das Gehäuse des Geräts ein.
- 2 Sie hören ein Klicken, wenn der Griff richtig sitzt.

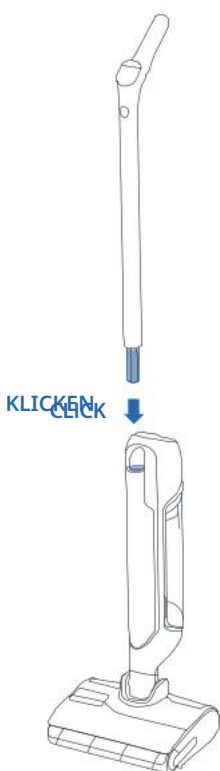

### EINRICHTUNG DER LADESTATION

- 1 Drehen Sie die Ladestation um.

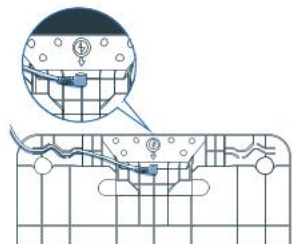

- 2 Schließen Sie das Netzkabel an die Station an und richten Sie sich dabei nach dem Pfeil auf der Station.

- 3 Schließen Sie die Ladestation an eine Stromquelle an und stellen Sie das Gerät darauf. Es wird automatisch aufgeladen.



- 4 Wenn das Gerät richtig angeschlossen ist und aufgeladen wird, **ertönt ein Signalton und auf dem Bildschirm wird ein Batteriesymbol angezeigt.**



### 3 / EINRICHTUNG DES SPRACHASSISTENTEN

■ IHR GERÄT MUSS SICH AUF DER LADESTATION BEFINDEN.

#### 1 - WÄHLEN SIE IHRE SPRACHE AUS

SEHEN SIE SICH DAS VIDEO HIER AN 

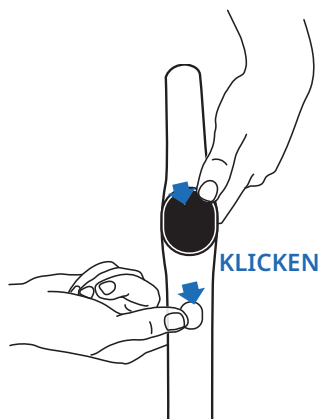

- Drücken Sie die Selbstreinigungstaste und die MODE-Taste gleichzeitig.
- Wiederholen Sie den Vorgang, bis Sie Ihre Sprache hören (17 Sprachen verfügbar).

#### 2 - SPRACHUNTERSTÜTZUNG

Die MODE-Taste ermöglicht es, die Sprachunterstützung EIN, AUS oder LEISER zu schalten.

SEHEN SIE SICH DAS VIDEO HIER AN 

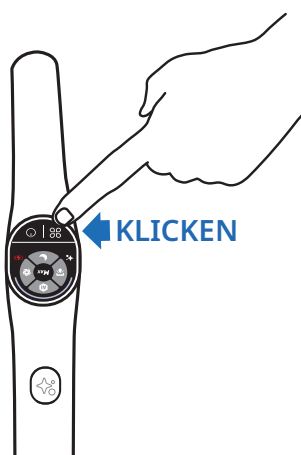

- **Schritt 1**  
Halten Sie die MODE-Taste 2 Sekunden lang gedrückt, um die Sprachunterstützung zu aktivieren.
- **Schritt 2**  
Halten Sie die MODE-Taste 2 Sekunden lang gedrückt, um die Lautstärke zu verringern.
- **Schritt 3**  
Halten Sie die MODE-Taste 2 Sekunden lang gedrückt, um die Sprachunterstützung zu deaktivieren.

### 4 / BILDSCHIRMANZEIGE

#### ■ DISPLAY

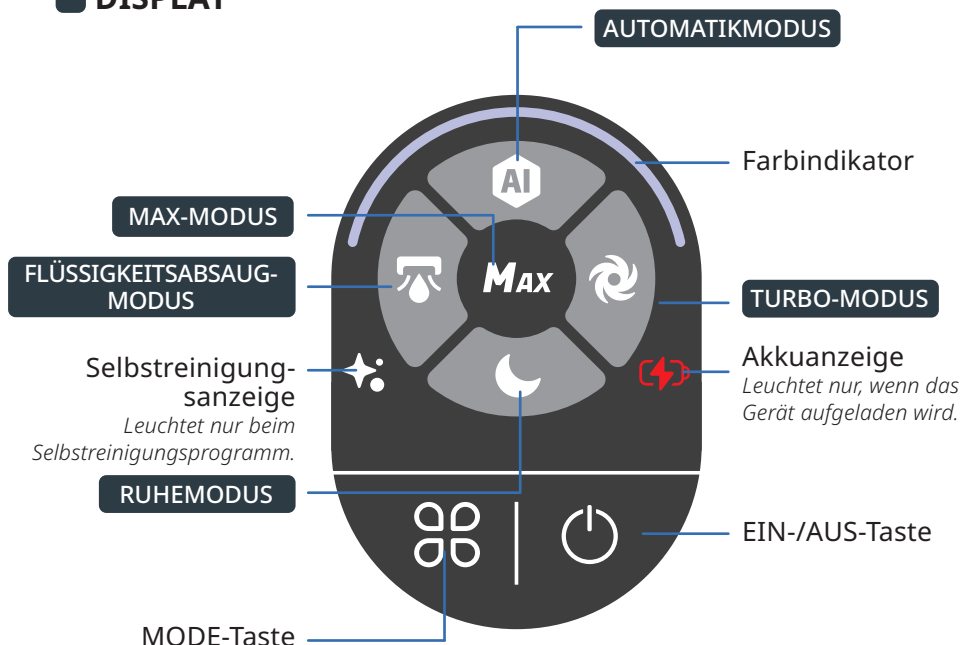

## SO WECHSELN SIE DIE MODI

Das Gerät muss **EINGESCHALTET** sein und zur Verwendung bereit sein



- Drücken Sie die MODE-Taste, um zwischen den Modi zu wechseln

## ERKLÄRUNG DER MODI



### AUTOMATIKMODUS

Oberflächen: unterschiedlich starke Verschmutzung Erkennt Schmutz, um Saugleistung und Wasserdurchfluss anzupassen.



### TURBO-MODUS

Oberflächen: stark verschmutzt  
Saugleistung:   
Wasserdurchfluss:



### RUHEMODUS

Oberflächen: mittlere Verschmutzung  
Saugleistung:   
Wasserdurchfluss:



### FLÜSSIGKEITSABSAUG-MODUS

Oberflächen: nass (wie im Badezimmer)  
Saugleistung:   
Wasserdurchfluss:



### MAX-MODUS

- Verbessert andere Reinigungsmodi, um sofort die höchste Leistung zu erhalten.
  - Um die MAXIMALE Leistung zu erhalten, halten Sie die Modus-Taste gedrückt.
- Saugleistung:   
Wasserdurchfluss:

## FARBANZEIGEN

Bei Verwendung des Geräts bedeutet die Farbe auf dem Bildschirm Folgendes:

- Die Menge des erkannten Schmutzes.

### SCHMUTZERKENNUNG



### HOHER VERSCHMUTZUNGSGRAD



- Wenn das Gerät **EINGESCHALTET** ist oder **ANGEHALTEN** wurde.

### REINIGUNG LÄUFT



### REINIGUNG ANGEHALTEN



- Wenn ein Fehler auftritt\*.

### FEHLER



\* Siehe Broschüre „Sicherheits- und Gebrauchshinweise“.

## AKKUANZEIGEN

Eine vollständige Aufladung dauert ca. 3 Stunden und 30 Minuten.

100%

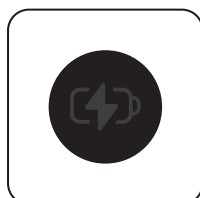

50% - 100%



10% - 50%



< 10%



- Um den Akkustand zu überprüfen, setzen Sie das Gerät wieder in die Ladestation ein. Drücken Sie während des Ladevorgangs die EIN-/AUS-Taste, um den Akkustand anzuzeigen.



## 5 / SO VERWENDEN SIE IHR GERÄT

### VOR DEM GEBRAUCH

#### Wassertank auffüllen

SEHEN SIE SICH DAS VIDEO HIER AN

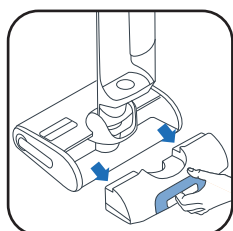

1 Entfernen Sie den Frischwassertank.



2 Öffnen Sie den Frischwassertank.



3 Geben Sie Reinigungsmittel hinein\*.

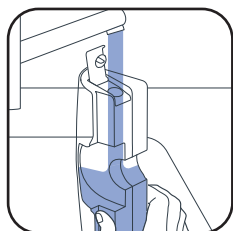

4 Befüllen Sie den Frischwasserbehälter. Verwenden Sie Wasser zwischen 10 °C und 50 °C. Die maximale Füllmenge beträgt 790 ml.

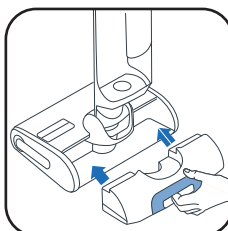

5 Setzen Sie den Frischwassertank wieder ein.

3\* Verwenden Sie keine schäumenden Lösungen, keinen weißen Essig, keine schwarze Seife, kein Bleichmittel oder ätherische Öle (siehe Handbuch „Sicherheits- und Gebrauchsanweisungen“). Das Hinzufügen einer Reinigungslösung ist optional.



Rowenta-Reinigungsmittel für Nass- und Trockensauger (ZR340LV1)



Sanytol-Desinfektionsreiniger für mehrere Oberflächen mit Eukalyptus

Dosierungsempfehlung: 20 ml (Verdünnung unter 3 % des gesamten Fassungsvermögens des Frischwassertanks)

### SCHALTEN SIE DAS GERÄT EIN

Das Gerät darf sich nicht in der Ladestation befinden.

SEHEN SIE SICH DAS VIDEO HIER AN

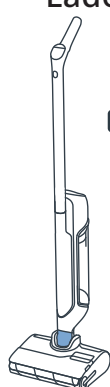

■ **PARKPOSITION**  
Das Gerät steht aufrecht. In der Parkposition funktioniert das Gerät nicht.

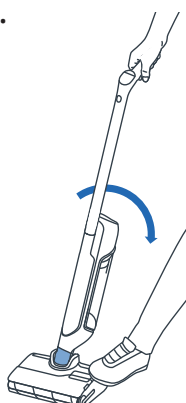

■ **NUTZUNGSPPOSITION**  
Der Kopf ist entriegelt und das Gerät kann verwendet werden.

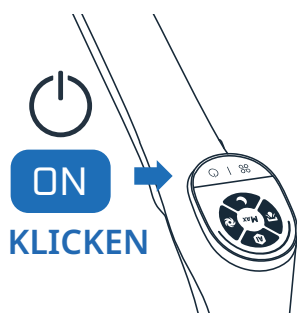

ON

KLICKEN

■ Neigen Sie in der Nutzungsposition das Gerät und drücken Sie die EIN-/AUS-Taste, um das Gerät zu starten. Standardmäßig befindet sich das Produkt im AUTOMATIK-Modus. Zum ANHALTEN erneut drücken.

IN DER PARKPOSITION FUNKTIONIERT DAS GERÄT NICHT. ZUM FORTSETZEN DER REINIGUNG, SCHALTEN SIE IN DIE VERWENDUNGSPPOSITION UND DRÜCKEN SIE DIE EIN-/AUS-TASTE.

### WÄHLEN SIE IHREN MODUS AUS UND BEGINNEN SIE MIT DER REINIGUNG

#### FLACH LIEGENDE POSITION

Zum Reinigen unter Möbeln.

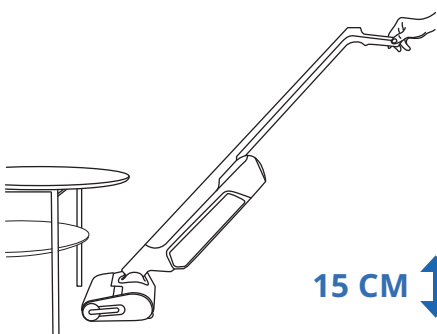

■ Wenn das Gerät flach hingelegt wird, wird die Saugleistung automatisch angepasst.

15 CM

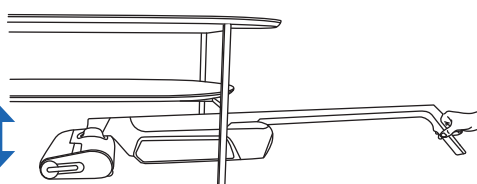

#### KOMPATIBILITÄT VON BÖDEN

Dieses Gerät ist nur für Hartböden geeignet.

HOLZ

FLIESEN

LINOLEUM

LAMINAT

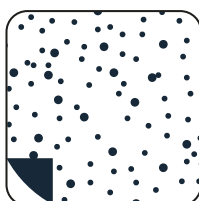
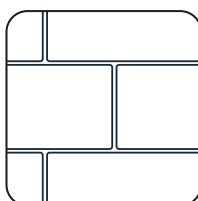

■ Verwenden Sie es nicht auf Teppichen, Teppichböden Wänden und Fenstern (siehe Broschüre „Sicherheits- und Gebrauchshinweise“).

## NACH JEDEM GEBRAUCH

SEHEN SIE SICH DAS VIDEO HIER AN 

### 1 - LEEREN SIE DEN SCHMUTZWSSERTANK.



1 Entfernen Sie den Schmutzwassertank.

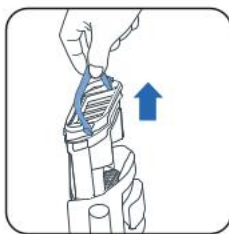

2 Entfernen Sie den Abfalltrenner, indem Sie am Griff ziehen.



3 Öffnen Sie die Verriegelung.



4 Werfen Sie die festen Abfälle weg.



5 Entsorgen Sie flüssige Abfälle über das Abwasser.



6 Setzen Sie den Abfalltrenner wieder ein.



7 Setzen Sie den Schmutzwassertank wieder ein.

### 2 - BEFÜLLEN SIE DEN FRISCHWSSERTANK MIT WASSER.

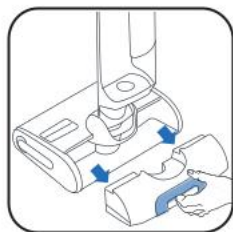

1 Entfernen Sie den Frischwassertank.



2 Befüllen Sie den Frischwassertank.\*

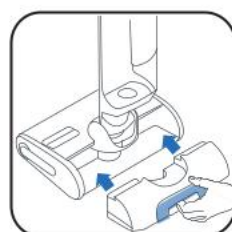

3 Setzen Sie den Frischwassertank wieder ein.

\* Verwenden Sie Wasser zwischen 10 °C und 50 °C.

### 3 - DIE SELBSTREINIGUNGS- UND SELBSTTROCKNUNGSPROGRAMME STARTEN

Das Gerät muss sich in der Ladestation befinden. Die Ladestation muss an eine Stromquelle angeschlossen sein.

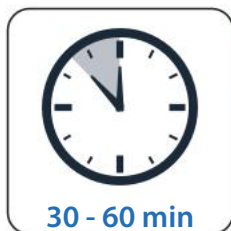

30 - 60 min

- Das Selbstreinigungsprogramm reinigt das Gerät und die Walze automatisch.
- Das Selbsttrocknungsprogramm trocknet das Gerät und die Walze automatisch. Der Trocknungszyklus wird entsprechend der auf der Walze erkannten Feuchtigkeit eingestellt.

- Selbstreinigungs- und Selbsttrocknungsprogramm werden nicht gestartet, wenn der Akkustand unter 20 % liegt.

WENN DER FRISCHWSSERTANK LEER IST, WIRD DAS SELBSTREINIGUNGSPROGRAMM ANGEHALTEN.  
WENN DER SCHMUTZWSSERTANK VOLL IST, WIRD DAS SELBSTREINIGUNGSPROGRAMM ANGEHALTEN.

## SELBSTREINIGUNG UND/ODER TROCKNEN STARTEN

SEHEN SIE SICH DAS VIDEO HIER AN

### SELBSTREINIGUNG UND TROCKNEN

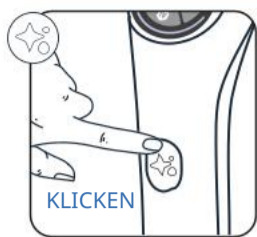

Drücken Sie die Selbstreinigungstaste einmal.

### NUR SELBSTREINIGUNG

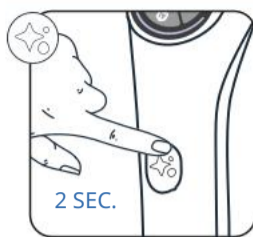

Halten Sie die Selbstreinigungstaste 2 Sekunden lang gedrückt.

### NUR TROCKNEN

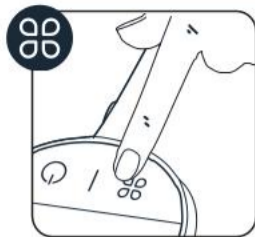

Drücken Sie die MODE-Taste.

## SELBSTREINIGUNG UND/ODER TROCKNEN STOPPEN



ODER



Drücken Sie die EIN-/AUS-Taste oder die Selbstreinigungstaste

## 4 - WENN DIE SELBSTREINIGUNG ABGESCHLOSSEN IST, REINIGEN SIE DEN SCHMUTZWSSERTANK.



1 Entfernen Sie den Schmutzwassertank.

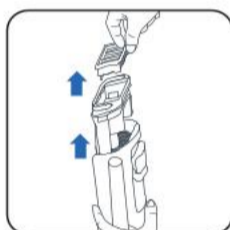

2 Entfernen Sie den Filter und den Abfalltrenner, indem Sie am Griff ziehen.



3 Werfen Sie die festen Abfälle weg.



4 Entsorgen Sie Flüssigkeiten über das Abwasser.

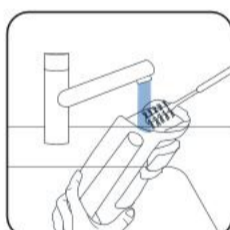

5 Reinigen Sie den Schmutzwassertank mit der Reinigungsbürste.



6 Öffnen Sie die Verriegelung und spülen Sie den Abfalltrenner.

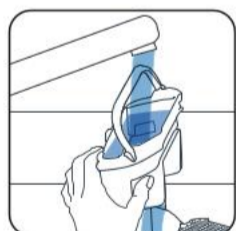

7 Entfernen Sie verbleibenden Schmutz und reinigen Sie den Filterbereich.

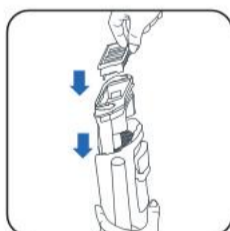

8 Tauschen Sie den Trenner aus.



9 Setzen Sie den Schmutzwassertank wieder ein.

## 5 - DEN FRISCHWSSERTANK LEEREN

Um stehendes Wasser zu vermeiden, leeren Sie den Frischwassertank.

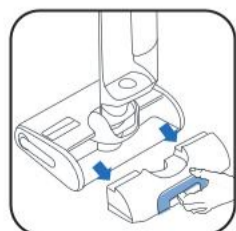

1 Entfernen Sie den Frischwassertank.



2 Leeren Sie den Frischwassertank.



3 Setzen Sie den Frischwassertank wieder ein.



**EINMAL PRO WOCHE****1 - DIE LADESTATION REINIGEN**

Tauchen Sie die Ladestation nicht unter Wasser.



- Trennen Sie die Ladestation von der Stromquelle.

- Reinigen Sie die Ladestation von Hand mit einem trockenen oder feuchten Tuch.

**2 - DAS SAUGROHR REINIGEN**

- Verwenden Sie das Reinigungsbürstenzubehör, um verbleibenden Schmutz aus dem Saugrohr zu entfernen.

**3 - DAS FILTERGITTER REINIGEN**

Tauchen Sie nicht den ganzen Filter unter Wasser. Falls doch, lassen Sie ihn 48 Stunden trocknen.

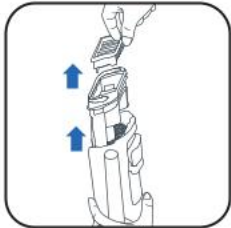

- Entfernen Sie den Filter.

- Öffnen Sie das Filtergitter.

- Reinigen und spülen Sie nur das Gitter des Filters.

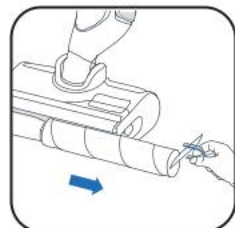
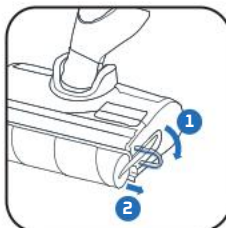
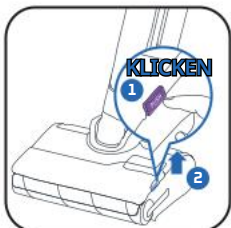
**4 - DEN KOPF UND DIE WALZENABDECKUNG REINIGEN**

- ① Drücken Sie die Taste. ② Heben Sie die Walzenabdeckung an.

- Ziehen Sie den violetten Ring der Walze heraus.

- Entfernen Sie die Walze, indem Sie den violetten Ring ziehen.

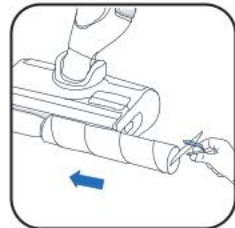

- Reinigen Sie den Bereich hinter der Walze.

- Reinigen Sie die Innenseite der Walzenabdeckung.

- Setzen Sie die Walze wieder ein.



- Bringen Sie die Walzenabdeckung wieder an.

**ALLE 6 MONATE**

- Wechseln Sie die Walze und den Filter. Wenn Sie feststellen, dass die Walze beschädigt ist, tauschen Sie sie vorher aus.

[www.rowenta.com](http://www.rowenta.com)

[www.tefal.com](http://www.tefal.com)



Trockenfilter

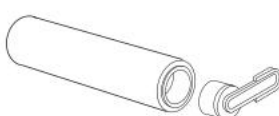

Walze



## 7 / FEHLERBEHEBUNG UND LÖSUNGEN

Problem	Mögliche Ursachen	Lösungen
Das Gerät saugt schlechter, macht Geräusche, pfeift, oder Schmutz fällt auf den Boden.	Der Luftkanal des Geräts ist blockiert.	Reinigen Sie den Saugkopf, den Luftkanal, den Filter und den Schaumstoff (siehe Benutzerhandbuch).
	Störung am Staubsauger.	Bitte wenden Sie sich an unseren Kundendienst.
Der Boden ist zu nass.	Der Wasserdurchfluss ist zu hoch oder die Walze ist feucht.	Vergewissern Sie sich, dass Sie den INTELLIGENT-Modus oder den QUIET-Modus verwenden.
	Wasser tritt aus	Bitte wenden Sie sich an unseren Kundendienst.
Der Boden ist nicht nass genug.	Der Frischwasserbehälter ist leer.	Füllen Sie den Behälter mit Wasser.
	Das Wasserverteilungssystem ist verstopft.	Füllen Sie den Wasserbehälter mit kaltem Haushaltsessig, und führen Sie das Selbstreinigungsprogramm aus.
	Der Wasserdurchfluss ist zu niedrig.	Vergewissern Sie sich, dass Sie den INTELLIGENT-Modus oder den TURBO-Modus verwenden.
Das Gerät reinigt den Boden nicht richtig.	Die Walze ist verschmutzt.	Starten Sie den Selbstreinigungsmodus und reinigen Sie die Walze dann von Hand.
	Es wird nicht der richtige Reinigungsmodus verwendet.	Verwenden Sie den INTELLIGENT-Modus oder wechseln Sie zwischen den QUIET-/TURBO-Modi, um die Reinigung zu optimieren.
Der Boden ist beschädigt.	Das Zubehör wird ohne Walze verwendet.	Verwenden Sie das Gerät immer mit angebrachter Walze und einem vollen Wasserbehälter.
	Im Reinigungskopf ist ein Fremdkörper eingeklemmt.	Säubern Sie den Reinigungskopf.
Das Gerät schaltet sich von selbst aus.	Der Schmutzwasserbehälter ist voll.	Leeren Sie den Schmutzwasserbehälter.
	Der Akkustand ist zu niedrig.	Laden Sie das Gerät auf der Basisstation auf.
Blockierte Walze.	Ein Gegenstand oder Stofffasern blockieren die Walze.	Entfernen Sie die Walze und alle Gegenstände, die die Drehung blockieren.
Wasser spritzt überall hin.	Die Schutzabdeckung ist nicht ordnungsgemäß angebracht.	Entriegeln Sie die Abdeckung und setzen Sie sie wieder ein.
	Die Walze ist falsch angebracht.	Lösen Sie die Walze und setzen Sie sie wieder ein.

## 8 / TECHNISCHE DATEN

LADEGERÄTE		
Referenz	Land	Referenz
GZ7035xx / GZ7540xx / GF7035xx / GF7540xx	Europa	SS-2230003738

AKKU		
Referenz	Spannung	Referenz
GZ7035xx / GZ7540xx / GF7035xx / GF7540xx	21.6V	SS-2230003737

FASSUNGSVERMÖGEN DES WASSERTANKS	
Beschreibung	Kapazität (ml)
Frischwassertank	790 ml
Schmutzwassertank	670 ml



## 9 / WARNUNGEN

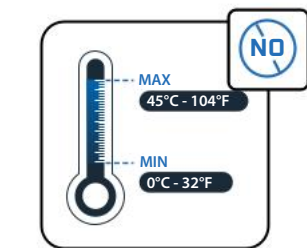
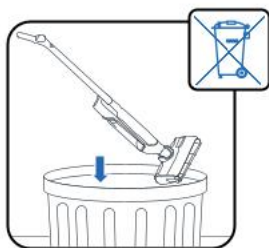

Setzen Sie das Gerät keinen Temperaturen von  $<0\text{ }^{\circ}\text{C}$  and  $>45\text{ }^{\circ}\text{C}$  aus.

Das Wasser zum Befüllen des Tanks darf eine Temperatur von über  $50\text{ }^{\circ}\text{C}$  nicht überschreiten.

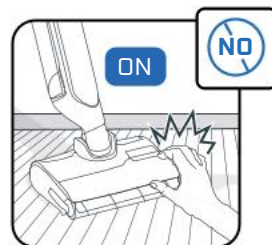
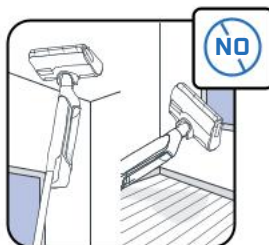

Dieses Gerät ist für den Einsatz auf Hartböden vorgesehen. Verwenden Sie es nicht auf Teppichen, Teppichböden, Wänden und Fenstern.

Berühren Sie die sich drehenden Teile nicht, bevor das Gerät ausgeschaltet und das Netzteil vom Stromnetz getrennt ist.

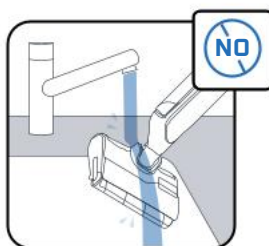

Legen Sie das Gerät nicht ins Wasser, und verwenden Sie ein trockenes oder feuchtes Tuch, um das Saugrohr zu reinigen.

Kinder müssen beaufsichtigt werden, um sicherzugehen, dass sie nicht mit dem Gerät spielen.

Dieses Gerät ist nur für den Hausgebrauch und den Gebrauch in Innenräumen bestimmt.

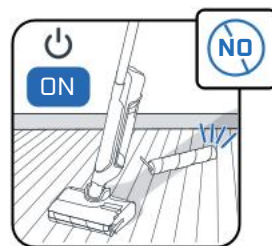
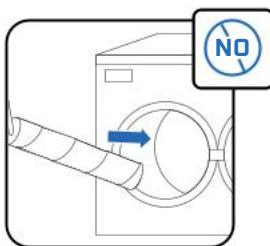
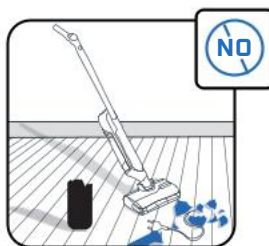

Verwenden Sie das Gerät nicht an elektrischen Geräten wie z. B. in Öfen oder Steckdosen.

Die Walze darf nicht in der Spülmaschine oder in der Waschmaschine gereinigt werden.

Verwenden Sie das Gerät nicht ohne Wasserbehälter und Walze.



Entfernen Sie die Walze nicht während oder unmittelbar nach dem Selbstreinigungsprogramm, da die heiße Metalloberfläche des Heizgeräts Verbrennungen verursachen kann.



Geben Sie keine fettigen Produkte (z. B. schwarze Seife), schaumbildende, giftige, entzündliche, explosive, ätzende, aggressive Produkte oder Produkte mit festen Partikeln in den Wassertank. Geben Sie kein Bleichmittel in das Produkt.



# Rowenta | Tefal

## X-CLEAN 10

NL

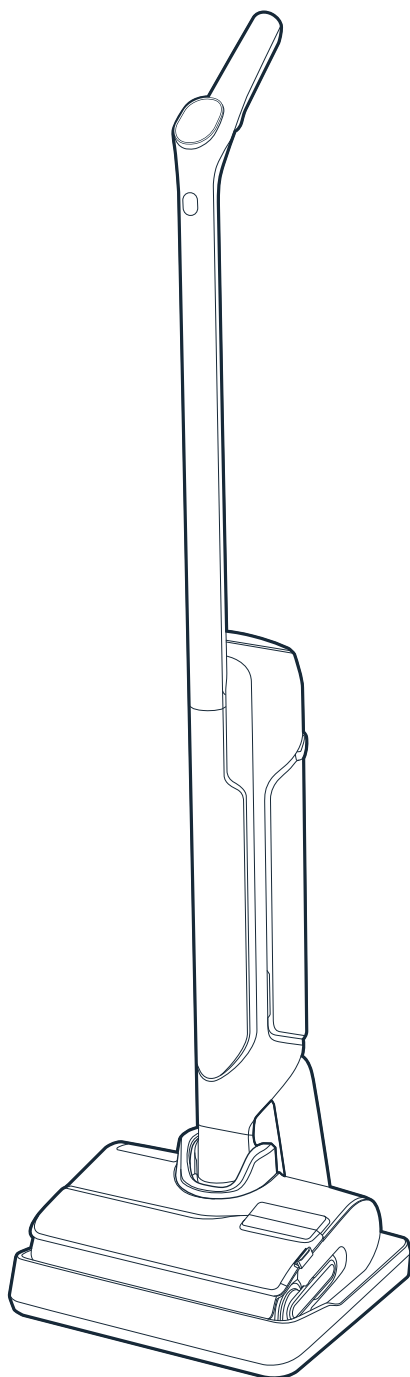

Hartelijk dank dat u voor ons hebt gekozen.  
Neem vóór het **EERSTE GEBRUIK AANDACHTIG** het boekje  
met de veiligheids- en gebruiksvorschriften door.

# INHOUD

## 1 / APPARAATOVERZICHT

- Apparaat
- Kop
- Afvalwaterreservoir
- Reserveonderdelen en accessoires

## 2 / HET APPARAAT INSTALLEREN

- Het apparaat in elkaar zetten
- Installatie van het oplaadstation

## 3 / DE SPRAAKASSISTENT INSTELLEN

## 4 / DISPLAY

- Scherm
- Modus
- Kleurindicatoren
- Accu-indicatoren

## 5 / HET APPARAAT GEBRUIKEN

- Voor ingebruikname
- Start het apparaat
- Liggende positie
- Geschikte vloeren
- Na elk gebruik

## 6 / ONDERHOUD VAN HET APPARAAT

- Eenmaal per week
- Elke 6 maanden

## 7 / PROBLEEMOPLOSSING

## 8 / SPECIFICATIES

## 9 / WAARSCHUWINGEN

ELKE KEER DAT U DIT ZIET:

**BEKIJK DE  
VIDEO HIER**



Klik hier om de instructievideo te bekijken

■ APPARAAT

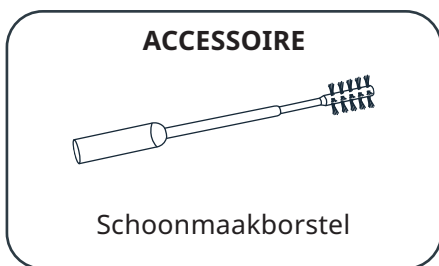
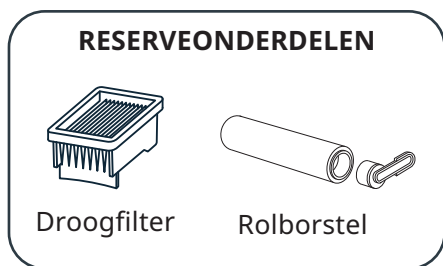
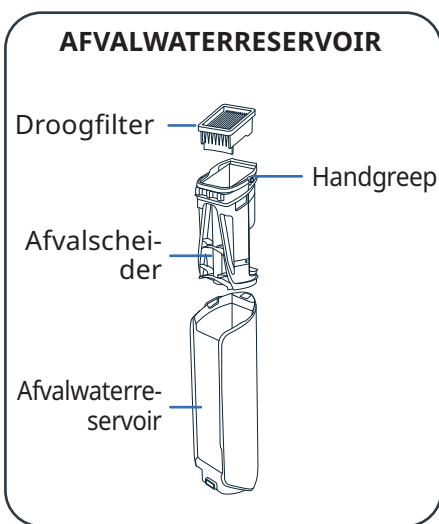
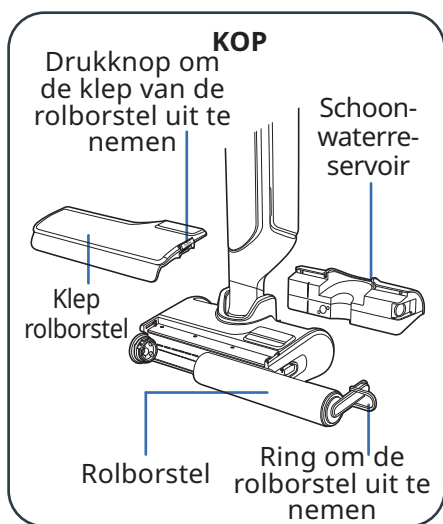
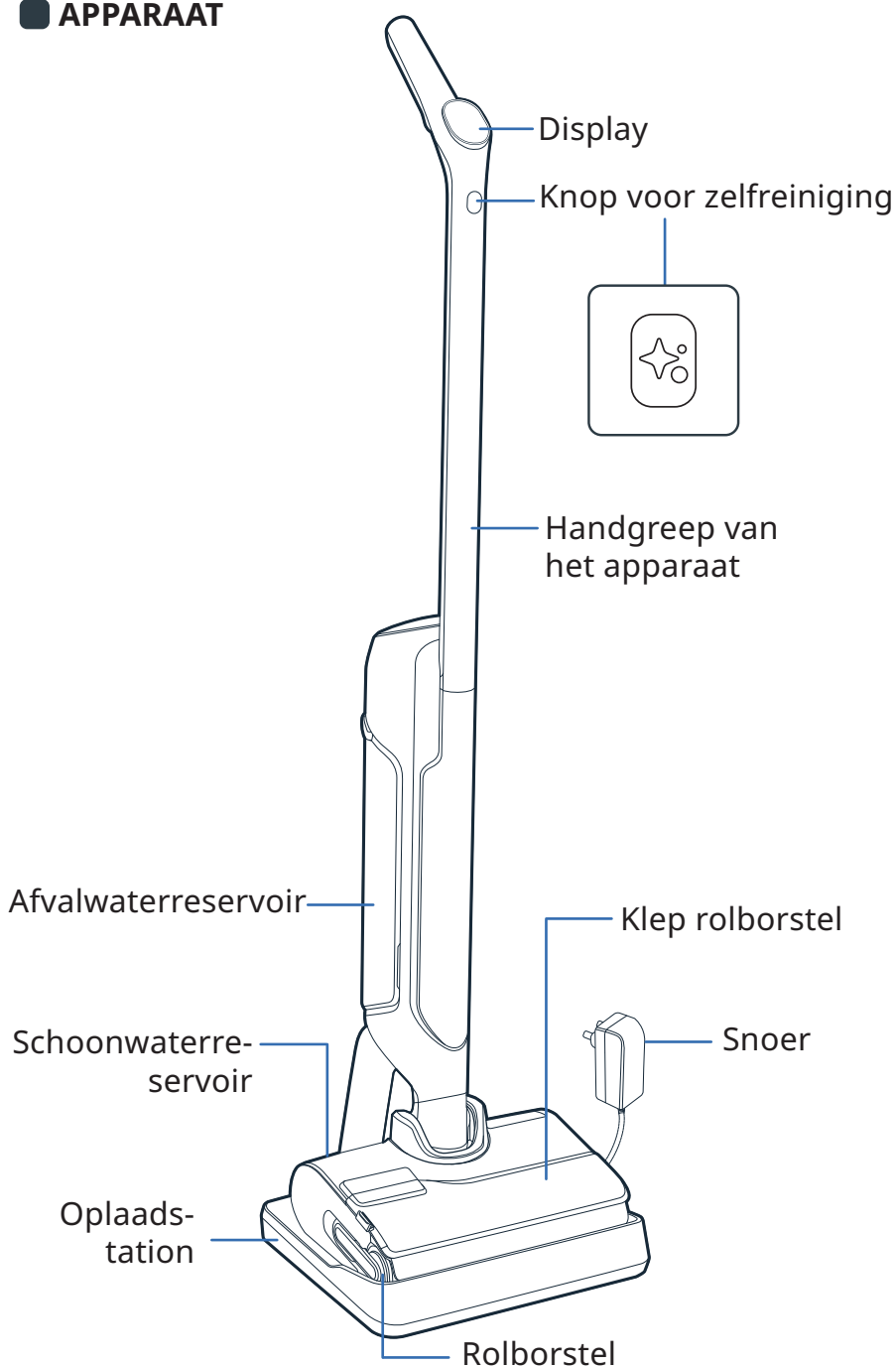

### MONTAGE

- 1 Steek de handgreep in de behuizing van het apparaat.
- 2 Een klik geeft aan dat de handgreep correct is geplaatst.



### INSTALLATIE VAN HET OPLAADSTATION

- 1 Draai het oplaadstation om.

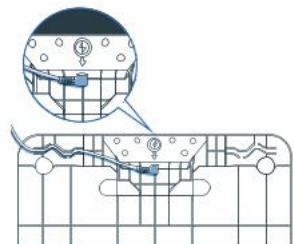

- 2 Sluit het netsnoer aan op het basisstation en volg daarbij de pijl op het oplaadstation.

- 3 Sluit het oplaadstation aan op de voedingsbron en plaats het apparaat erop. De accu wordt automatisch opgeladen.

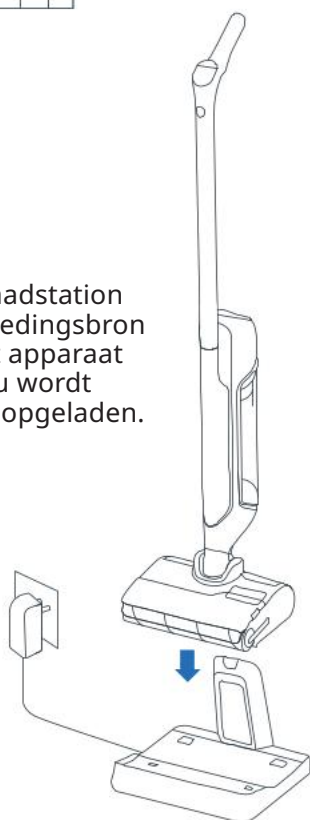

- 4 Als het product correct is aangesloten en wordt opgeladen, **hoort u een signaal en wordt er een batterijpictogram weergegeven op het scherm.**



### 3 / DE SPRAAKASSISTENT INSTELLEN

#### ■ HET APPARAAT MOET ZICH OP HET OPLAADSTATION BEVINDEN.

#### 1 - KIES UW TAAL

BEKIJK DE VIDEO HIER ▶

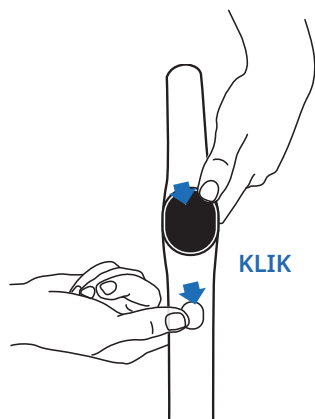

- Druk tegelijkertijd op de knop voor zelfreiniging en de MODE-knop.
- Herhaal deze handeling totdat u uw taal hoort (17 talen beschikbaar).

#### 2 - SPRAAKASSISTENT

Met de MODE-knop kunt u de spraakassistent in- of uitschakelen.

BEKIJK DE VIDEO HIER ▶



- **Stap 1**  
Druk gedurende 2 seconden op de MODE-knop om de spraakassistent in te schakelen.
- **Stap 2**  
Druk 2 seconden op de MODE-knop om het volume te verlagen.
- **Stap 3**  
Druk gedurende 2 seconden op de MODE-knop om de spraakassistent uit te schakelen.

### 4 / DISPLAY

#### ■ SCHERM

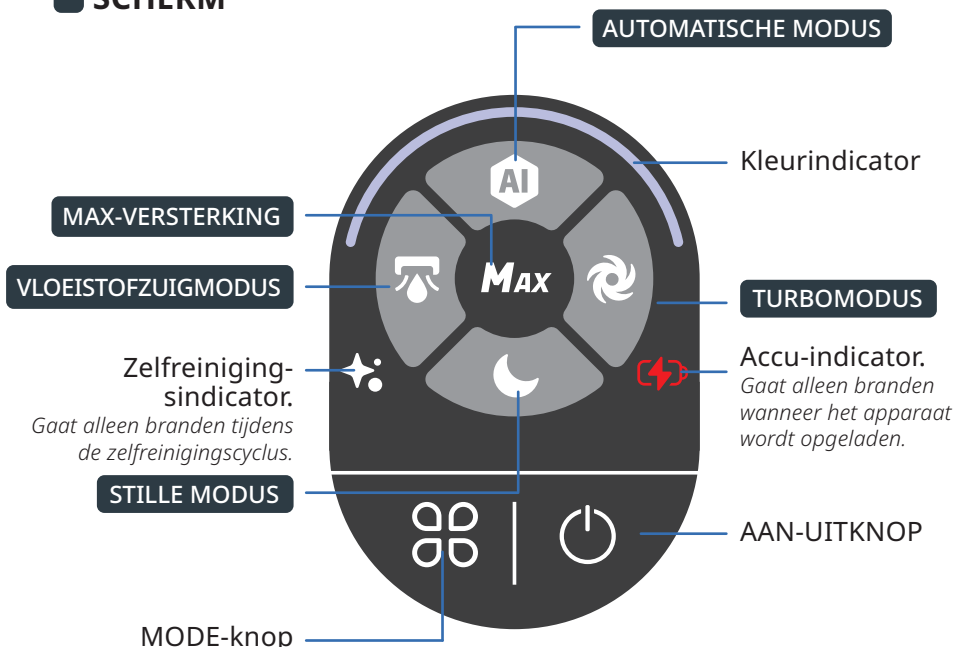

## DE MODUS WIJZIGEN

Het apparaat moet zijn ingeschakeld en in de gebruiksstand staan

BEKIJK DE VIDEO HIER



- Druk op de MODE-knop om tussen de modi te schakelen.

## UITLEG MODI



### AUTOMATISCHE MODUS

Oppervlakken: verschillende vuilniveaus.  
Detecteert vuil om de zuigkracht en waterstroom aan te passen.



### TURBOMODUS

Oppervlakken: zeer vuil.  
Zuigkracht:   
Waterstroom:



### STILLE MODUS

Oppervlakken: redelijk vuil.  
Zuigkracht:   
Waterstroom:



### VLOEISTOFZUIGMODUS

Oppervlakken: nat (zoals badkamer)  
Zuigkracht:   
Waterstroom:



### MAX-VERSTERKING

- Verbetert andere reinigingsmodi om direct het hoogste vermogen te krijgen.
- Houd de MODE-knop ingedrukt om de MAX-versterking te gebruiken.  
Zuigkracht:   
Waterstroom:

## KLEURINDICATOREN

Wanneer u het apparaat gebruikt, geeft de kleur op het scherm het volgende aan:

- De hoeveelheid vuil die is gedetecteerd.

- Wanneer het apparaat AAN of GEPAUZEERD is.

### VUILDETECTIE



### GROTE HOEVEELHEID VUIL



### BEZIG MET SCHOONMAKEN



### SCHOONMAAK ONDERBROKEN



- Wanneer er een fout optreedt\*.

### FOUT



\* Raadpleeg het boekje met de veiligheids- en gebruiksvorschriften.

## ACCU-INDICATOREN

Het duurt ongeveer 3 uur en 30 minuten om de accu volledig op te laden.

100%

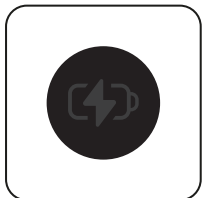

50% - 100%



10% - 50%



< 10%

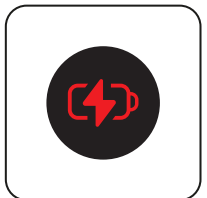

- Plaats het apparaat terug in het oplaadstation om het laadniveau van de accu te zien. Wanneer het apparaat wordt opgeladen, drukt u op de aan-uitknop om het laadniveau van de accu te bekijken.



## 5 / HET APPARAAT GEBRUIKEN

### VOOR INGEBRUIKNAME

Vul het waterreservoir

BEKIJK DE VIDEO HIER

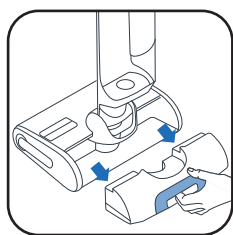

1 Haal het schoonwaterreservoir er af.



2 Open het schoonwaterreservoir.



3 Voeg schoonmaakmiddel toe\*.

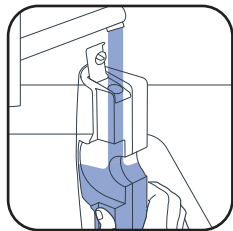

4 Vul het schoonwaterreservoir. Gebruik water tussen 10 °C en 50 °C.

*De maximuminhoud is 790 ml.*

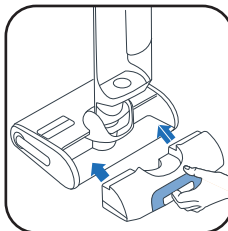

5 Plaats het schoonwaterreservoir.

3\* Gebruik geen schuimende oplossingen, witte azijn, zwarte zeep, bleekmiddel of etherische oliën (raadpleeg de brochure "Veiligheids- en gebruiksinstructies"). Het toevoegen van een reinigingsoplossing is optioneel.



Rowenta-reinigingsmiddel voor nat- en droogstofzuigers (ZR340LV1)



Sanytol desinfecterende allesreiniger met eucalyptus

Doseringaanbeveling: 20 mL (verdunding van minder dan 3% van de totale capaciteit van het schoonwatertank)

### START HET APPARAAT

Het apparaat mag zich niet op het oplaadstation bevinden.

BEKIJK DE VIDEO HIER

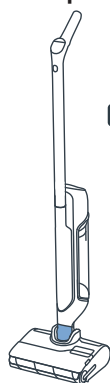

■ **PARKEERSTAND**  
Het apparaat staat rechtop. In de parkeerstand werkt het apparaat niet meer.



■ **GEBRUIKSSTAND**  
De kop is ontgrendeld en het apparaat kan worden gebruikt.



■ Kantel het product in de gebruiksstand en druk op de aan-uitknop om het apparaat te starten. Bij het starten gaat het product standaard naar de AUTO-modus. Druk nogmaals op de knop om te STOPPEN

IN DE PARKEERSTAND WERKT HET APPARAAT NIET MEER. OM HET SCHOONMAAKPROCES TE HERVATTEN, SCHAKELT U HET APPARAAT IN DE GEBRUIKSSTAND EN DRUKT U OP DE AAN-UITKNOP

### KIES EEN MODUS EN BEGIN MET SCHOONMAKEN

#### LIGGENDE POSITIE

Om onder meubels schoon te maken.

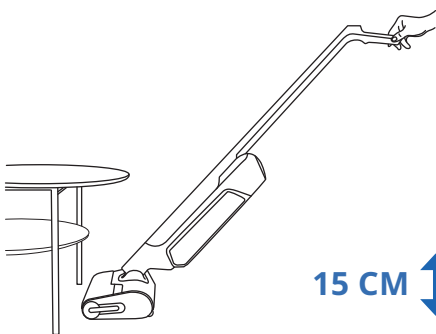

■ Wanneer het apparaat ligt, wordt de zuigkracht automatisch aangepast.

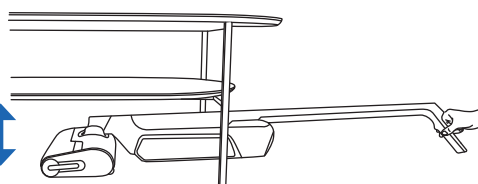

#### GESCHIKTE VLOEREN

Dit apparaat is alleen compatibel met harde vloeren.

HOUT

TEGEL

LINOLEUM

LAMINAAT

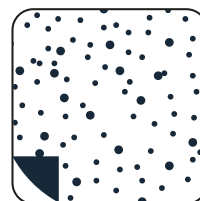
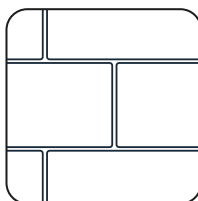

■ Niet gebruiken op vloerkleden, tapijten, muren en ramen (raadpleeg het boekje met de veiligheids- en gebruiksvorschriften).

## ■ NA ELK GEBRUIK

BEKIJK DE VIDEO HIER 

### 1 - HET AFVALWATERRESERVOIR LEGEN



1 Haal het afvalwaterreservoir er af.

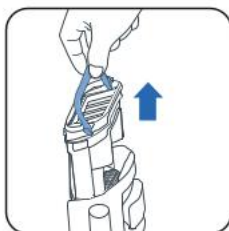

2 Neem de afvalscheider er uit door aan de handgreep te trekken.



3 Open de vergrendeling.

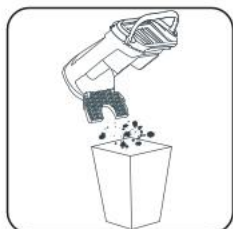

4 Gooi het vaste afval weg.



5 Spoel het vloeibare afval weg.



6 Plaats de afvalscheider terug.



7 Plaats het afvalwaterreservoir terug.

### 2 - HET SCHOONWATERRESERVOIR VULLEN



1 Haal het schoonwaterreservoir er af.



2 Vul het schoonwaterreservoir\*.

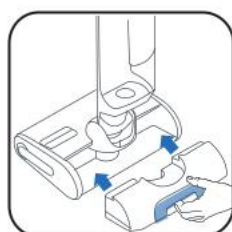

3 Plaats het schoonwaterreservoir.

\* Gebruik water tussen 10 °C en 50 °C.

### 3 - DE ZELFREINIGINGS- EN ZELFDROOGPROGRAMMA'S STARTEN

Het apparaat moet zich op het oplaadstation bevinden. Het oplaadstation moet zijn aangesloten op een voedingsbron.

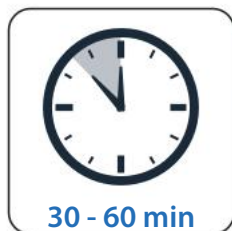

- Het zelfreinigingsprogramma maakt het apparaat en de rolborstel automatisch schoon.
- Het zelfdroogprogramma droogt het apparaat en de rolborstel automatisch. De droogcyclus wordt aangepast op basis van het vocht dat op de rolborstel wordt gedetecteerd.

■ De zelfreinigings- en zelfdroogcycli starten niet als het laadniveau van de accu lager is dan 20%.

ALS HET SCHOONWATERRESERVOIR LEEG IS, STOPT HET ZELFREINIGINGSPROGRAMMA.  
ALS HET AFVALWATERRESERVOIR VOL IS, STOPT HET ZELFREINIGINGSPROGRAMMA.

## ZELFREINIGING EN/OF DROGEN STARTEN

BEKIJK DE VIDEO HIER 

### ZELFREINIGING EN DROGEN

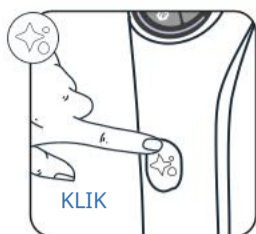

KLIK  
Druk één keer op de knop voor zelfreiniging.

### ALLEEN ZELFREINIGING

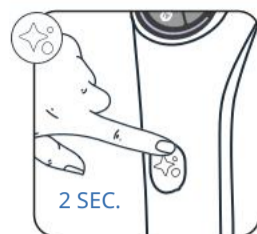

2 SEC.  
Druk gedurende 2 seconden op de knop voor zelfreiniging.

### ALLEEN DROGEN



Druk op de MODE-knop.

## ZELFREINIGING EN/OF DROGEN STOPPEN

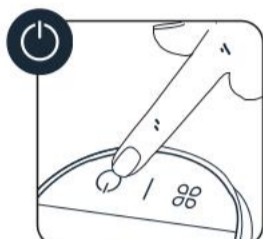

OF



Druk op de aan-uitknop of de knop voor zelfreiniging

## 4 - WANNEER DE ZELFREINIGINGSCYCLUS IS VOLTOOID, MAAKT U HET AFVALWATERRESERVOIR SCHOON



1 Haal het afvalwaterreservoir er af.

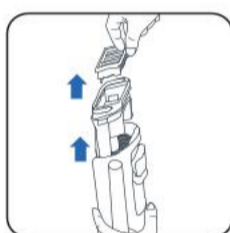

2 Neem het filter en de afvalscheider er uit door aan de handgreep te trekken.



3 Gooi het vaste afval weg.



4 Spoel de vloeistoffen weg.

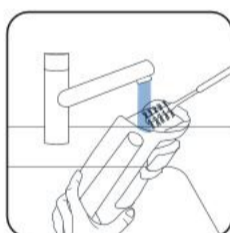

5 Maak het afvalwaterreservoir schoon met de bijgeleverde schoonmaakborstel.



6 Open de vergrendeling en spoel de afvalscheider af.



7 Verwijder achtergebleven vuil en maak het filtergebied schoon.

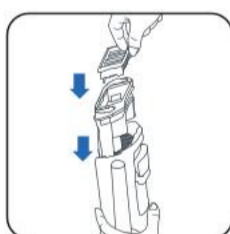

8 Plaats de afvalscheider terug.



9 Plaats het afvalwaterreservoir terug.

## 5 - HET SCHOONWATERRESERVOIR LEGEN

Om stilstaand water te voorkomen, moet het schoonwaterreservoir leeggemaakt worden.

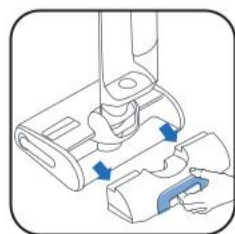

1 Haal het schoonwaterreservoir er af.



2 Leeg het schoonwaterreservoir.

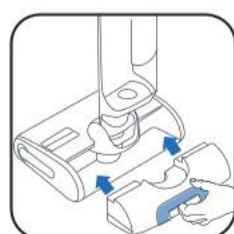

3 Plaats het schoonwaterreservoir.



**EENMAAL PER WEEK****1 - HET OPLAADSTATION SCHOONMAKEN**

Dompel het oplaadstation niet onder water.



- Haal de stekker van het oplaadstation uit het stopcontact.

- Maak het oplaadstation schoon met een droge of vochtige doek.

**2 - DE ZUIGBUIS SCHOONMAKEN**

- Gebruik de bijgeleverde schoonmaakborstel om achtergebleven vuil van de zuigbuis te verwijderen.

**3 - HET FILTERROOSTER SCHOONMAKEN**

Dompel het filter niet volledig onder water. Als dat toch gebeurt, laat het filter dan 48 uur drogen.



- Haal het filter er uit.

- Open het filterrooster.

- Maak alleen het rooster van het filter schoon.

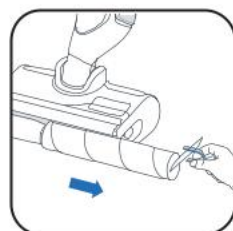
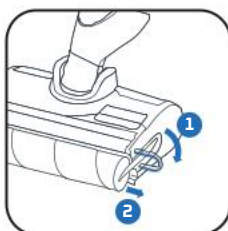
**4 - DE KOP EN KLEP VAN DE ROLBORSTEL REINIGEN**

- 1 Druk op de knop.
- 2 Til de klep van de rolborstel op.

- Trek aan de paarse ring van de rolborstel.

- Haal de rolborstel er uit door aan de paarse ring te trekken.

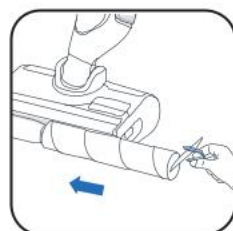

- Maak achter de rolborstel schoon.

- Maak de binnenkant van de klep schoon.

- Plaats de rolborstel terug.



- Plaats de klep van de rolborstel terug.

**ELKE 6 MAANDEN**

- Vervang de rolborstel en het filter. Als u merkt dat de rolborstel beschadigd is, vervangt u deze eerder.

[www.rowenta.com](http://www.rowenta.com)[www.tefal.com](http://www.tefal.com)

Droogfilter

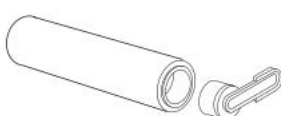

Rolborstel



## 7 / PROBLEEMOPLOSSING

Probleem	Mogelijke oorzaken	Oplossingen
Het apparaat zuigt minder goed, maakt lawaai, maakt een fluitend geluid of laat vuil achter op de grond.	Het luchtkanaal van het apparaat is geblokkeerd.	Reinig de zuigkop, reinig het luchtkanaal, reinig het filter en het schuim (zie de gebruikershandleiding).
	Storing van de stofzuiger.	Neem contact op met de klantenservice.
De vloer is te nat.	De waterstroom is te groot of de rolborstel is te vochtig.	Zorg ervoor dat u de INTELLIGENT-modus of de QUIET-modus gebruikt.
	Waterlekkage	Neem contact op met de klantenservice.
De vloer is niet nat genoeg.	Het reservoir voor schoon water is leeg.	Vul het reservoir met schoon water.
	Het water-distributiesysteem is verstopt.	Vul het waterreservoir met koude schoonmaakazijn en voer 1 zelfreinigingscyclus uit.
	De waterstroom is te klein.	Zorg ervoor dat u de INTELLIGENT-modus of de TURBO-modus gebruikt.
Het apparaat maakt de vloer niet goed schoon.	De rolborstel is vuil.	Start een zelfreinigingsprocedure en reinig de rolborstel vervolgens met de hand.
	De reinigingsmodus wordt niet aangepast	Gebruik de INTELLIGENT-modus of schakel tussen de QUIET-/TURBO-modi om de reiniging te optimaliseren.
De vloer is beschadigd	Het accessoire wordt gebruikt zonder de rolborstel.	Gebruik het apparaat altijd met de rolborstel bevestigd en met een vol reservoir voor schoon water.
	Er zit een vreemd voorwerp vast in de reinigingskop.	Reinig de reinigingskop.
Het apparaat schakelt automatisch uit.	Het reservoir voor vuil water is vol.	Leeg het reservoir voor vuil water.
	Het batterijniveau is te laag.	Laad het apparaat op het oplaadstation op.
Vastgelopen rolborstel.	De rolborstel wordt geblokkeerd door een object of vezels.	Demonteer de rolborstel en verwijder de voorwerpen die de rotatie blokkeren.
Het apparaat laat overal spetters achter.	De beschermkap is niet goed gemonteerd.	Haal de kap eraf en plaats deze op de juiste wijze terug.
	De rolborstel is verkeerd gemonteerd.	Haal de rolborstel eraf en plaats deze op de juiste wijze terug.

## 8 / SPECIFICATIES

OPLADERS		
Referentie	Land	Referentie
GZ7035xx / GZ7540xx / GF7035xx / GF7540xx	Europa	SS-2230003738

ACCU		
Referentie	Spanning	Referentie
GZ7035xx / GZ7540xx / GF7035xx / GF7540xx	21.6V	SS-2230003737

INHOUD VAN HET WATERRESERVOIR	
Beschrijving	Inhoud (ml)
Schoonwaterreservoir	790 ml
Afvalwaterreservoir	670 ml



## 9 / WAARSCHUWINGEN

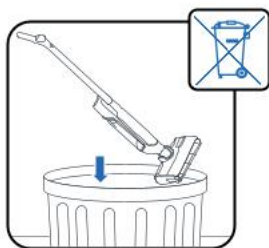

Stel het apparaat niet bloot aan temperaturen  $<0^{\circ}\text{C}$  and  $>45^{\circ}\text{C}$ .

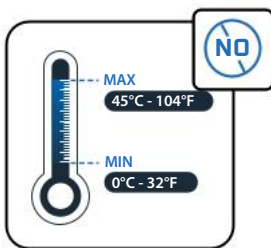

Vul het reservoir niet met water warmer dan  $50^{\circ}\text{C}$ .

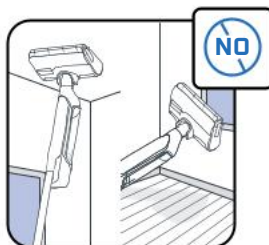

Dit apparaat is bedoeld voor gebruik op een harde ondergrond. Gebruik dit apparaat niet op vloerkleden, tapijten, muren en ramen.

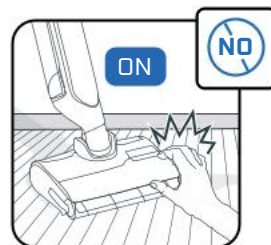

Raak de draaiende onderdelen niet aan zonder het apparaat uit te zetten en de stekker uit het stopcontact te halen.

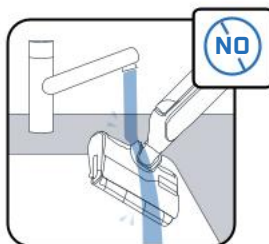

Dompel het apparaat niet onder water en gebruik een droge of vochtige doek om de zuiggeleider schoon te maken.



Kinderen moeten onder toezicht staan om ervoor te zorgen dat ze niet met het apparaat spelen.



Dit apparaat is alleen bestemd voor huishoudelijk gebruik binnenshuis.

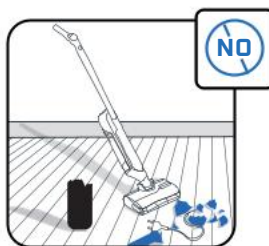

Gebruik het apparaat niet voor elektrische apparaten zoals de binnenkant van ovens of stopcontacten.

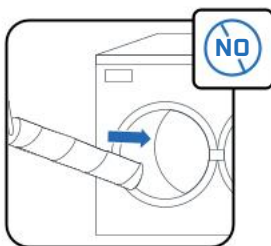

Doe de rolborstel niet in de vaatwasmachine of wasmachine.

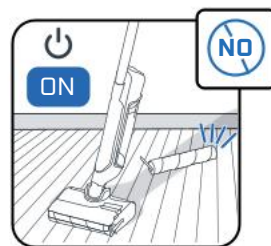

Gebruik het apparaat niet zonder de waterreservoirs en rolborstel.



Haal de rolborstel niet tijdens of direct na de zelfreinigingscyclus uit het apparaat, omdat er een risico op brandwonden bestaat door het hete metaal van het verwarmingselement.



Gebruik geen vette producten (bijv. zwarte zeep), schuimende, giftige, ontvlambare, explosieve, bijtende of schurende producten of producten met vaste deeltjes in het waterreservoir. Gebruik geen bleekmiddel in het apparaat.



# Rowenta | Tefal

## X-CLEAN 10

ES

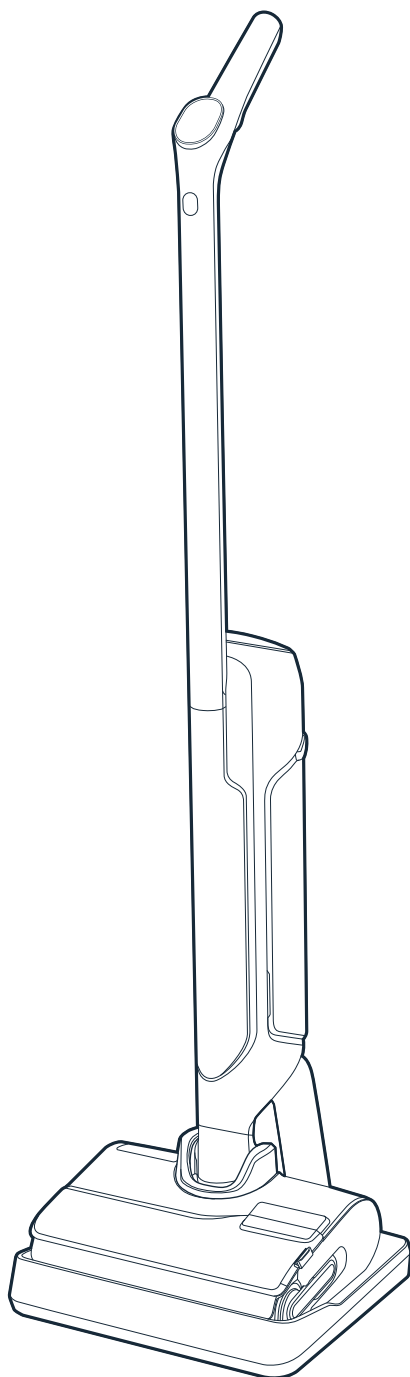

Gracias por elegirnos.  
**LEE ATENTAMENTE EL FOLLETO**  
«Instrucciones de seguridad y de uso» antes de utilizar el  
aparato por primera vez.

# CONTENIDO

## 1 / DESCRIPCIÓN GENERAL DEL DISPOSITIVO

- Dispositivo
- Cabezal
- Depósito de agua sucia
- Piezas de repuesto y accesorio

## 2 / INSTALACIÓN DEL DISPOSITIVO

- Montaje del dispositivo
- Instalación de la base de carga

## 3 / CONFIGURACIÓN DEL ASISTENTE DE VOZ

## 4 / PANTALLA

- Pantalla
- Modos
- Indicadores de color
- Indicadores de batería

## 5 / USO DEL DISPOSITIVO

- Antes de usarlo
- Inicia el dispositivo
- Posición horizontal
- Compatibilidad con suelos
- Después de cada uso

## 6 / MANTENIMIENTO DEL DISPOSITIVO

- Una vez a la semana
- Cada 6 meses

## 7 / RESOLUCIÓN DE PROBLEMAS

## 8 / ESPECIFICACIONES

## 9 / ADVERTENCIAS

CADA VEZ QUE VEAS:

**MIRA EL  
VÍDEO AQUÍ** 

Haz clic para ver el tutorial en vídeo

# 1 / DESCRIPCIÓN GENERAL DEL DISPOSITIVO

## DISPOSITIVO

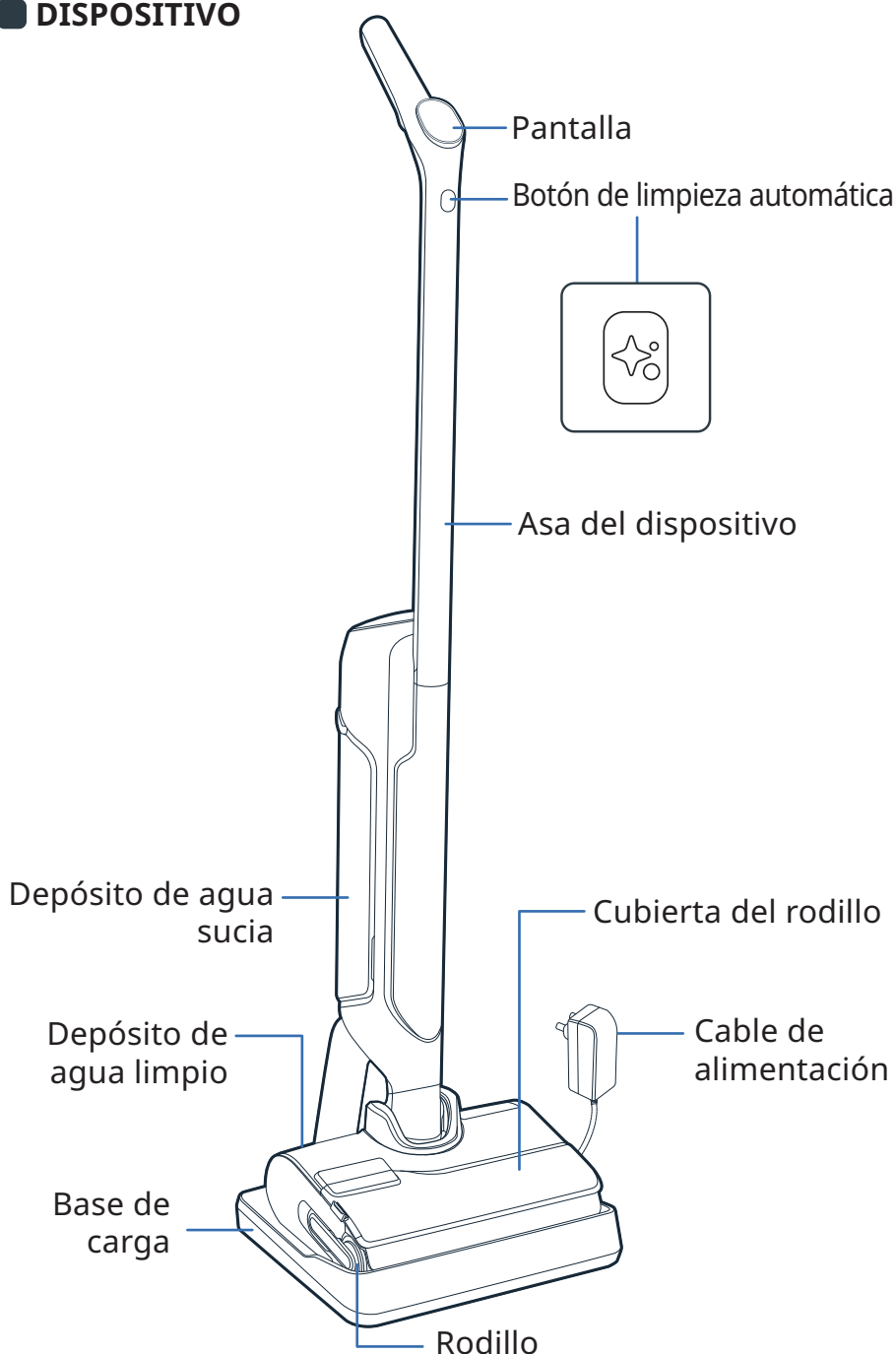

### CABEZAL

Pulsa el botón para expulsar la cubierta del rodillo

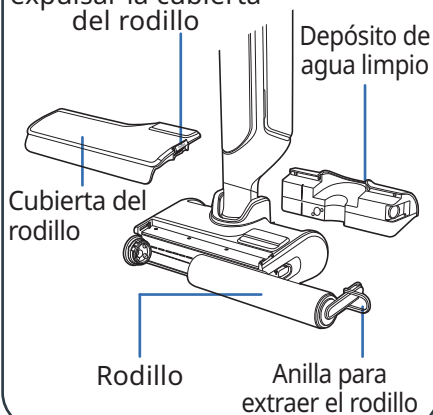

### DEPÓSITO DE AGUA SUCIA

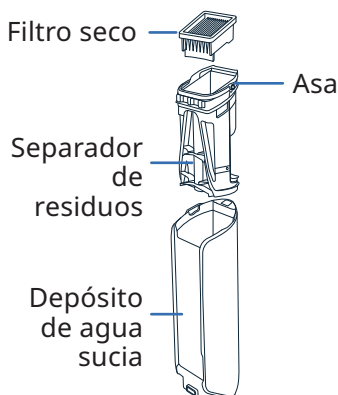

### PIEZAS DE REPUESTO



Filtro seco

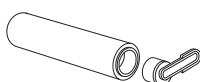

Rodillo

### ACCESORIO



Cepillo de limpieza



### ■ MONTAJE

- 1 Inserta el asa en el cuerpo del dispositivo.
- 2 Un clic indica si el asa está correctamente encajada.

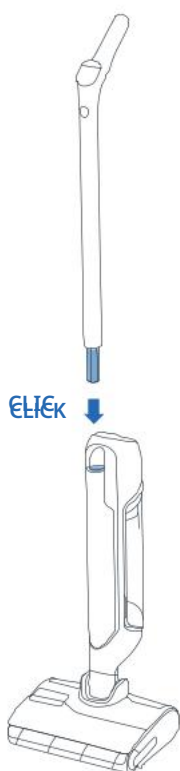

### ■ INSTALACIÓN DE LA BASE DE CARGA

- 1 Dale la vuelta a la base de carga.

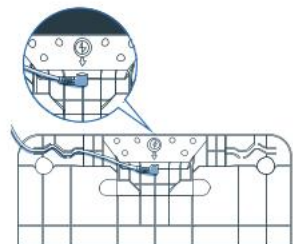

- 2 Enchufa el cable de alimentación a la base siguiendo la flecha de la base de carga.

- 3 Conecta la base de carga a la fuente de alimentación y pone el aparato encima. Se cargará automáticamente.



- 4 Si el dispositivo está conectado y cargándose correctamente, **oirás una señal y aparecerá un icono de batería en la pantalla.**



### 3 / CONFIGURACIÓN DEL ASISTENTE DE VOZ

■ EL DISPOSITIVO DEBE ESTAR EN LA BASE DE CARGA.

#### 1 - ELIGE TU IDIOMA

MIRA EL VÍDEO AQUÍ ▶

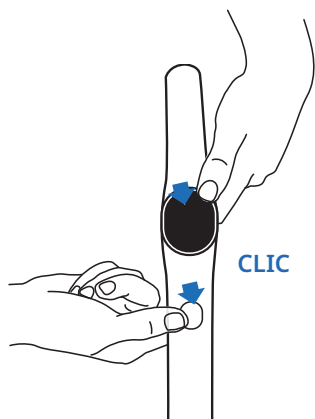

- Pulsa el botón de limpieza automática y el botón MODE al mismo tiempo.
- Repite la acción hasta que escuches tu idioma (*hay 17 disponibles*).

#### 2 - ASISTENTE DE VOZ

Con el botón MODE puedes encender, apagar o bajar el volumen del nivel del asistente de voz.

MIRA EL VÍDEO AQUÍ ▶

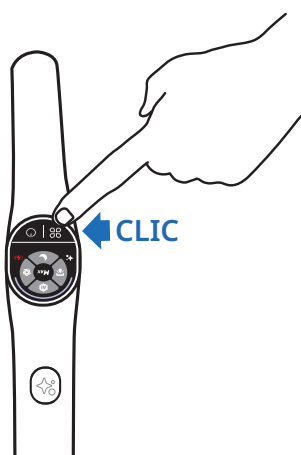

- **Paso 1**  
Para activar el asistente de voz, pulsa el botón MODE durante 2 segundos
- **Paso 2**  
Para bajar el volumen, pulsa el botón MODE durante 2 segundos
- **Paso 3**  
Para desactivar el asistente de voz, pulsa el botón MODE durante 2 segundos

### 4 / PANTALLA

#### ■ PANTALLA

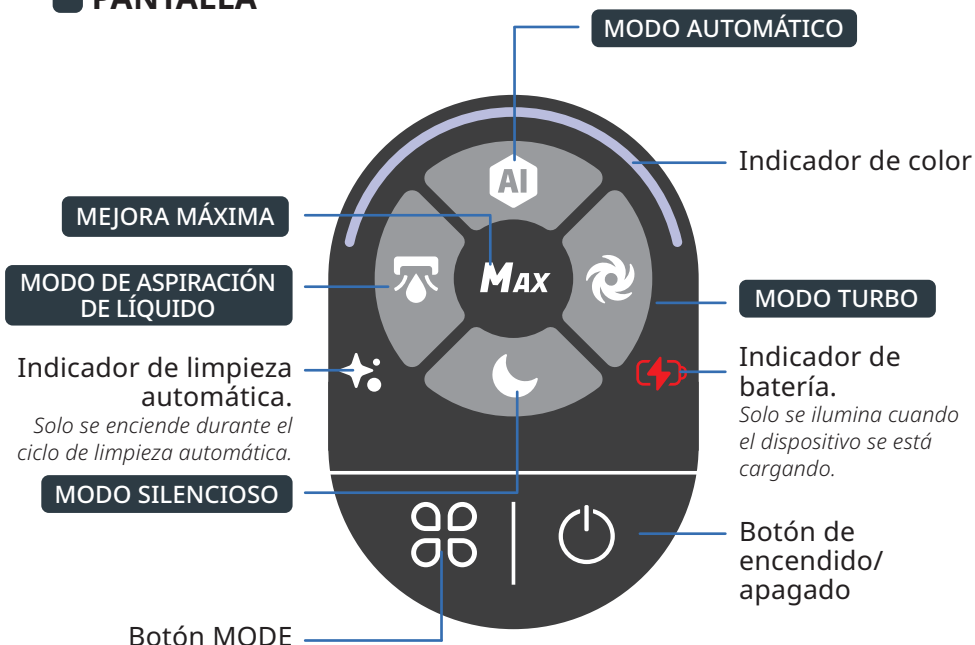

MIRA EL VÍDEO AQUÍ ▶

## ■ CAMBIO DE MODO

El dispositivo debe estar encendido y en posición de uso.



■ Pulsa el botón MODE para alternar entre los modos.

## ■ EXPLICACIÓN DE LOS MODOS



### MODO AUTOMÁTICO

Superficies: Diferentes niveles de suciedad.  
Detecta la suciedad para adaptar la potencia de aspiración y el flujo de agua.



### MODO TURBO

Superficies: Muy sucias.

Potencia de aspiración:



Flujo de agua:



### MODO SILENCIOSO

Superficies: Moderadamente sucias.

Potencia de aspiración:



Flujo de agua:



### MODO DE ASPIRACIÓN DE LÍQUIDO

Superficies: Húmedas (como el baño).

Potencia de aspiración:



Flujo de agua:



### MEJORA MÁXIMA

■ Mejora otros modos de limpieza para obtener al instante la máxima potencia.

■ Para utilizar el modo de mejora máxima, mantén pulsado el botón MODE.

Potencia de aspiración:



Flujo de agua:

## ■ INDICADORES DE COLOR

Al utilizar el dispositivo, el color de la pantalla indica:

■ La cantidad de suciedad detectada.

SE HA DETECTADO SUCIEDAD



NIVEL DE SUCIEDAD ALTO



■ Cuando el dispositivo está encendido o en pausa.

LIMPIEZA EN CURSO



LIMPIEZA EN PAUSA



■ Cuando se produce un error\*.

ERROR



\*Consulta el folleto «Instrucciones de seguridad y uso».

## ■ INDICADORES DE BATERÍA

Una carga completa tarda aproximadamente 3 horas y 30 minutos.

100%

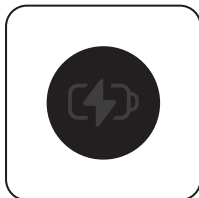

50% - 100%



10% - 50%



< 10%



■ Para ver el nivel de la batería, vuelve a colocar el dispositivo en la base de carga.

Cuando el dispositivo se esté cargando, pulsa el botón de encendido/apagado para ver el nivel de la batería.



## 5 / USO DEL DISPOSITIVO

### ANTES DE USAR

Rellena el depósito de agua

MIRA EL VÍDEO AQUÍ ▶

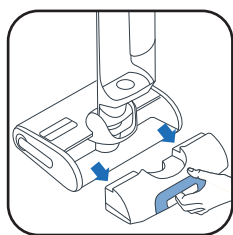

1 Retira el depósito de agua limpia.



2 Abre el depósito de agua limpia.



3 Añade solución de limpieza\*.

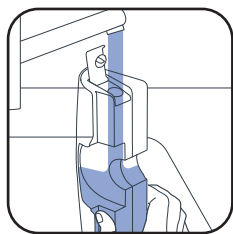

4 Llena el depósito de agua limpia. Usa agua entre 10 y 50 °C.

La capacidad máxima es de 790 ml.

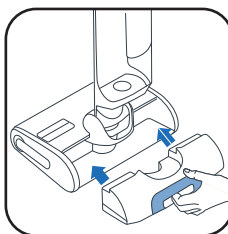

5 Vuelve a colocar el depósito de agua limpia.

3\*

No utilice soluciones espumosas, vinagre blanco, jabón negro, lejía ni aceites esenciales (consulte el folleto "Seguridad e Instrucciones de uso"). Añadir una solución de limpieza es opcional.



Detergente Rowenta para aspiradoras en seco y húmedo (ZR340LV1)



Limpiador desinfectante multisuperficies Sanytol con eucalipto

Recomendación de dosificación: 20 mL (dilución inferior al 3 % de la capacidad total del depósito de agua limpia)

### INICIA EL DISPOSITIVO

El dispositivo debe estar fuera de la base de carga.

MIRA EL VÍDEO AQUÍ ▶

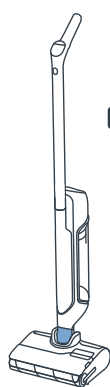

■ **POSICIÓN DE ESTACIONAMIENTO**  
El dispositivo está en vertical. En la posición de estacionamiento, el dispositivo deja de funcionar.



■ **POSICIÓN DE USO**  
El cabezal está desbloqueado y el dispositivo se puede utilizar.

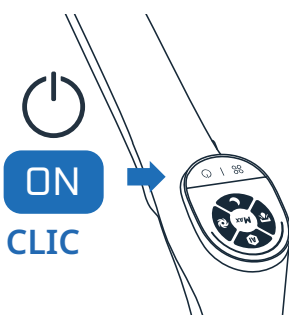

■ En la posición de uso, inclina el dispositivo y pulsa el botón de encendido/apagado para encender el dispositivo. Por defecto, el dispositivo se enciende en modo automático. Púlsalo de nuevo para detenerlo.

EN LA POSICIÓN DE ESTACIONAMIENTO, EL DISPOSITIVO DEJA DE FUNCIONAR. PARA REANUDAR LA LIMPIEZA, CAMBIA A LA POSICIÓN DE USO Y PULSA EL BOTÓN DE ENCENDIDO/APAGADO

### SELECCIONA EL MODO E INICIA LA LIMPIEZA

#### POSICIÓN HORIZONTAL

Para limpiar debajo de muebles.

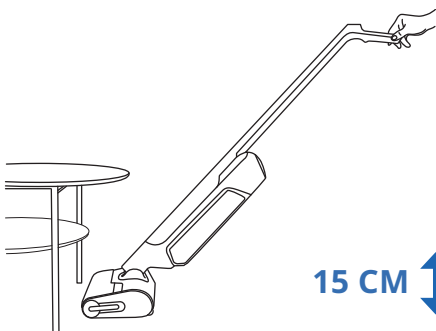

■ Cuando el dispositivo está tumbado, la potencia de aspiración se ajusta automáticamente.

15 CM

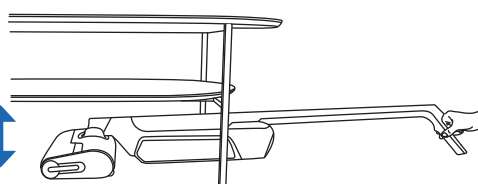

#### COMPATIBILIDAD CON SUELOS

Este dispositivo solo es compatible con suelos duros.

MADERA

AZULEJO

LINÓLEO

LAMINADO

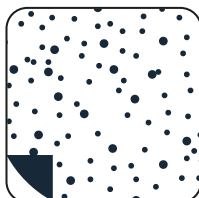
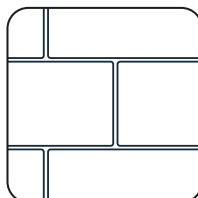

■ No lo utilices en alfombras, moquetas, paredes y ventanas (consulta el folleto «Instrucciones de seguridad y uso»).

## ■ DESPUÉS DE CADA USO

MIRA EL  
VÍDEO AQUÍ ▶

### 1 - VACIAR EL DEPÓSITO DE AGUA SUCIA



1 Retira el depósito de agua sucia.

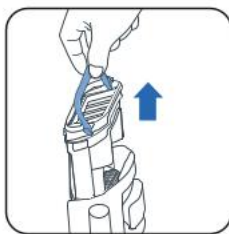

2 Retire el separador de residuos tirando del asa.



3 Abre el pestillo.



4 Tira los residuos sólidos a la basura.



5 Desecha los residuos líquidos de forma adecuada.



6 Vuelve a colocar el separador de residuos.



7 Vuelve a colocar el depósito de agua sucia.

### 2 - LLENAR DE AGUA EL DEPÓSITO DE AGUA LIMPIA



1 Retira el depósito de agua limpia.

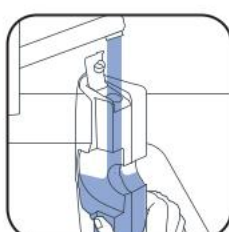

2 Llena el depósito de agua limpia\*.



3 Vuelve a colocar el depósito de agua limpia.

\*Usa agua entre 10 y 50 °C.

### 3 - INICIAR LOS PROGRAMAS DE LIMPIEZA Y SECADO AUTOMÁTICOS

El dispositivo debe estar en la base de carga. La base de carga debe estar conectada a una fuente de alimentación.

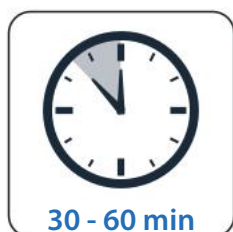

30 - 60 min

- El programa de limpieza automática limpia automáticamente el dispositivo y el rodillo.
- El programa de secado automático seca automáticamente el dispositivo y el rodillo. El ciclo de secado se ajusta en función de la humedad detectada en el rodillo.

■ Los ciclos de limpieza y secado automáticos no se iniciarán si el nivel de la batería es inferior al 20 %.

SI EL DEPÓSITO DE AGUA LIMPIA ESTÁ VACÍO, EL PROGRAMA DE LIMPIEZA AUTOMÁTICA SE DETIENE.  
SI EL DEPÓSITO DE AGUA SUCIA ESTÁ LLENO, EL PROGRAMA DE LIMPIEZA AUTOMÁTICA SE DETIENE.

## INICIAR LA LIMPIEZA Y/O SECADO AUTOMÁTICOS

MIRA EL VÍDEO AQUÍ 

### LIMPIEZA Y SECADO AUTOMÁTICOS

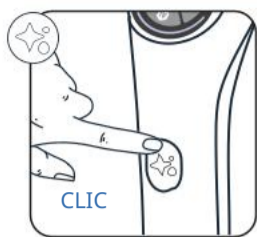

Pulsa el botón de limpieza automática una vez.

### SOLO LIMPIEZA AUTOMÁTICA

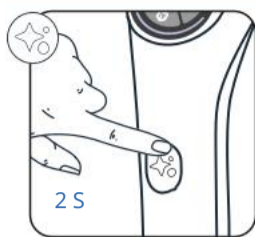

Pulsa el botón de limpieza automática durante 2 segundos

### SOLO SECADO

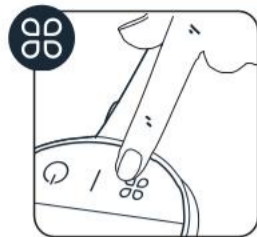

Pulsa el botón MODE.

## DETENER LA LIMPIEZA Y/O SECADO AUTOMÁTICOS



Pulsa el botón de encendido/apagado o el botón de limpieza automática.

## 4 - CUANDO LA LIMPIEZA AUTOMÁTICA HAYA TERMINADO, LIMPIA EL DEPÓSITO DE AGUA SUCIA



1 Retira el depósito de agua sucia.

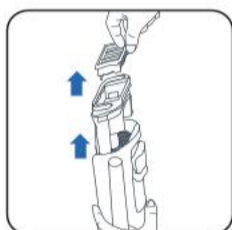

2 Retira el filtro y e el separador de residuos tirando del asa.



3 Tira los residuos sólidos a la basura.



4 Tira los líquidos.

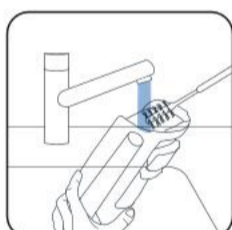

5 Limpia el depósito de agua sucia con el cepillo de limpieza incluido como accesorio.



6 Abre el pestillo y enjuaga el separador de residuos.



7 Quita la suciedad restante y limpia la zona del filtro.



8 Vuelve a colocar el separador.



9 Vuelve a colocar el depósito de agua sucia.

## 5 - VACIAR EL DEPÓSITO DE AGUA LIMPIA

Para evitar que el agua se quede estancada, vacía el depósito de agua limpia.

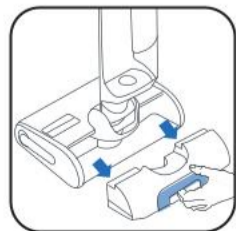

1 Retira el depósito de agua limpia.



2 Vacía el depósito de agua limpia.

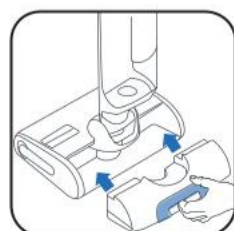

3 Vuelve a colocar el depósito de agua limpia.



## UNA VEZ A LA SEMANA

### 1 - LIMPIAR LA BASE DE CARGA

No sumerjas la base de carga en agua.



Desenchufa la base de carga de la fuente de alimentación.

Limpia a mano la base de carga con un paño seco o humedecido.

### 2 - LIMPIAR EL TUBO DE ASPIRACIÓN



Utiliza el cepillo de limpieza incluido como accesorio para limpiar la suciedad restante del tubo de aspiración.

### 3 - LIMPIAR LA REJILLA DEL FILTRO\*

No sumerjas el filtro entero en agua. Si el filtro se moja demasiado, déjalo secar 48 horas.



Retira el filtro.



Abre la rejilla del filtro.



Limpia y enjuaga únicamente la rejilla del filtro.

### 4 - LIMPIAR EL CABEZAL Y LA CUBIERTA DEL RODILLO

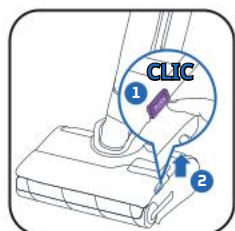

1 Pulsa el botón de extracción. 2 Levanta la cubierta del rodillo.

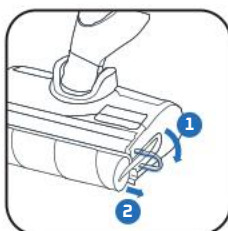

Tira de la anilla morada del rodillo.

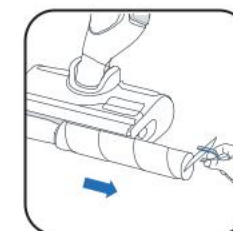

Saca el rodillo tirando de la anilla morada.



Limpia detrás del rodillo.



Limpia el interior de la cubierta del rodillo.

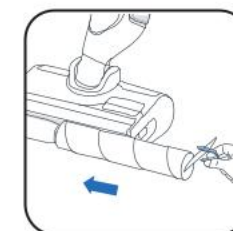

Coloca el rodillo de nuevo en su lugar.



Coloca la cubierta del rodillo de nuevo en su lugar.

### CADA 6 MESES

Cambia el rodillo y el filtro. Si ves que el rodillo está dañado, cámbielo antes.

[www.rowenta.com](http://www.rowenta.com)

[www.tefal.com](http://www.tefal.com)



Filtro seco

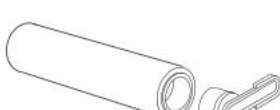

Rodillo



## 7 / RESOLUCIÓN DE PROBLEMAS

Problema	Causas Posibles	Soluciones
El aparato tiene menos succión, hace ruido o un silbido, o suelta escombros en el suelo.	El canal de aire del aparato está bloqueado.	Limpie la cabeza de succión, limpie el canal de aire, limpie el filtro y la espuma (consulte el manual de usuario).
	Fallo del aspirador.	Por favor, contacte con nuestro servicio postventa.
El suelo está demasiado mojado.	El flujo de agua es demasiado alto o el rodillo está empapado.	Asegúrese de que está utilizando el modo INTELLIGENT o QUIET.
	Fuga de agua.	Por favor, contacte con nuestro servicio postventa.
El suelo no está lo suficientemente mojado.	El depósito de agua limpia está vacío.	Llene el depósito de agua limpia con agua.
	El sistema de distribución de agua está obstruido.	Llene su depósito de agua con vinagre blanco doméstico frío y realice un ciclo de Auto-Limpieza.
	El flujo de agua es demasiado bajo.	Asegúrese de que está utilizando el modo INTELLIGENT o TURBO.
El aparato no limpia bien el suelo.	El rodillo está sucio.	Inicie el ciclo de Auto-Limpieza, luego limpie el rodillo a mano.
	El aparato no ha sido configurado al modo correcto para la limpieza.	Utilice el modo INTELLIGENT o cambie entre el modo QUIET y TURBO para optimizar la limpieza.
El aparato daña el suelo.	El accesorio ha sido utilizado sin el rodillo.	Siempre utilice el aparato con el rodillo colocado y el depósito de agua limpia lleno.
	Un objeto extraño está atascado en la cabeza de limpieza.	Limpie la cabeza de limpieza.
El aparato se apaga por sí mismo.	El depósito de agua sucia está lleno.	Vacíe el depósito de agua sucia.
	El nivel de batería es demasiado bajo.	Cargue el aparato en su base.
El rodillo está atascado.	Un objeto o fibras están bloqueando el rodillo.	Desmonte el rodillo y retire cualquier objeto que esté bloqueando la rotación.
El aparato salpica agua por todas partes.	La cubierta protectora no está montada correctamente.	Desmonte la cubierta y colóquela correctamente.
	El rodillo está montado incorrectamente.	Desmonte el rodillo y colóquelo correctamente.

## 8 / ESPECIFICACIONES

CARGADORES		
Referencia	País	Referencia
GZ7035xx / GZ7540xx / GF7035xx / GF7540xx	Europa	SS-2230003738

BATERÍA		
Referencia	Voltaje	Referencia
GZ7035xx / GZ7540xx / GF7035xx / GF7540xx	21.6V	SS-2230003737

CAPACIDAD DE LOS DEPÓSITOS DE AGUA	
Descripción	Capacidad (ml)
Depósito de agua limpia	790 ml
Depósito de agua sucia	670 ml



## 9 / ADVERTENCIAS

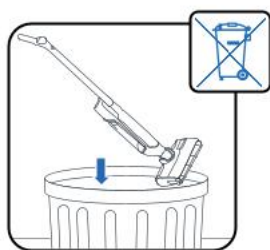

No expongas el aparato a temperaturas menores a  $<0^{\circ}\text{C}$  and  $>$  y mayores a  $45^{\circ}\text{C}$ .

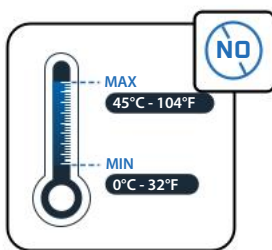

No llenes el depósito con agua que esté a más de  $50^{\circ}\text{C}$ .

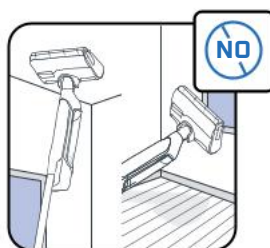

Este aparato está diseñado para uso en suelos duros. No utilices el aparato en moquetas, alfombras, paredes y ventanas.

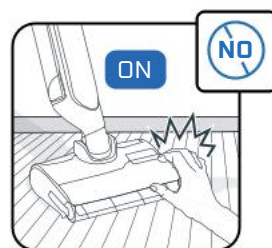

No toques las piezas giratorias sin antes detener el producto y desconectar la unidad de alimentación.

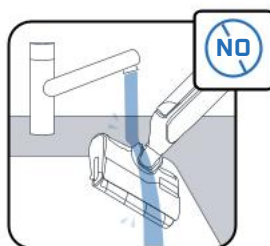

No sumerjas el aparato en agua y utiliza un paño seco o humedecido para limpiar el canal de aspiración.



Se debe supervisar a los niños para asegurarse de que no jueguen con el aparato.



Este aparato está diseñado solo para uso doméstico y en interiores.

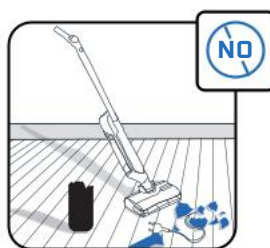

No utilices el aparato para limpiar aparatos eléctricos, como el interior de un horno o enchufes.

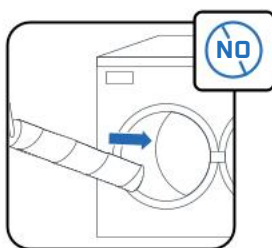

No laves el rodillo en el lavavajillas o la lavadora.

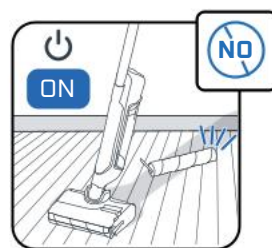

No utilices el aparato sin los depósitos de agua y el rodillo.



No retires el cepillo giratorio durante o inmediatamente después del ciclo de limpieza automática, ya que podrías quemarte con la superficie metálica caliente del calentador.



No pongas productos oleosos (p. ej., jabón negro), que hagan espuma, tóxicos, inflamables, explosivos, corrosivos, agresivos o con partículas sólidas en el depósito de agua. No pongas lejía en el producto.



Rowenta | Tefal®

X-CLEAN 10

IT

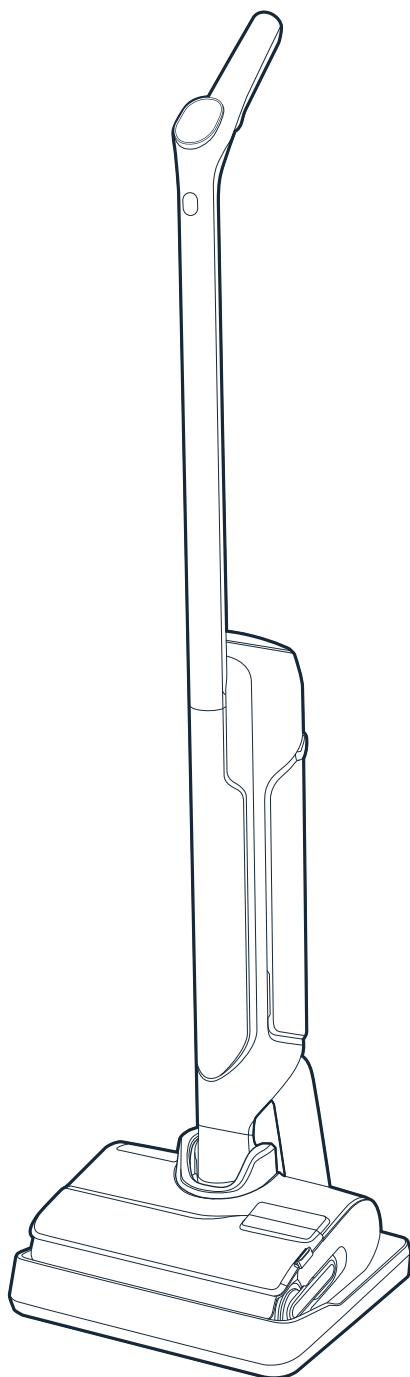

Grazie per la fiducia.  
**LEGGERE CON ATTENZIONE**  
il libretto «Norme di sicurezza e d'uso» prima  
del primo utilizzo.

# RIEPILOGO

## 1 / PANORAMICA DEL DISPOSITIVO

- Dispositivo
- Testa
- Serbatoio dell'acqua di scarico
- Parti di ricambio e accessori

## 2 / COME INSTALLARE IL DISPOSITIVO

- Assemblaggio del dispositivo
- Installazione della base di ricarica

## 3 / COME CONFIGURARE L'ASSISTENTE VOCALE

## 4 / DISPLAY

- Display
- Modalità
- Indicatori a colori
- Indicatori della batteria

## 5 / COME UTILIZZARE IL DISPOSITIVO

- Prima dell'uso
- Avviare il dispositivo
- Posizione orizzontale
- Compatibilità con il pavimento
- Dopo ogni uso

## 6 / COME ESEGUIRE LA MANUTENZIONE DEL DISPOSITIVO

- Una volta alla settimana
- Ogni 6 mesi

## 7 / RISOLUZIONE DEI PROBLEMI E SOLUZIONI

## 8 / SPECIFICHE

## 9 / AVVERTENZE

OGNI VOLTA CHE SI VEDE:

**GUARDARE IL  
VIDEO QUI** 

Fare clic per vedere il video tutorial

# 1 / PANORAMICA DEL DISPOSITIVO

## DISPOSITIVO

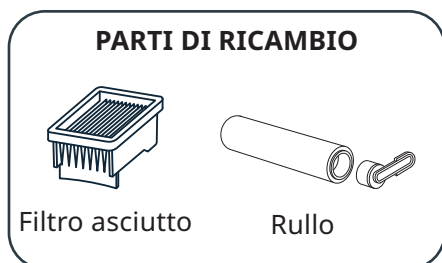
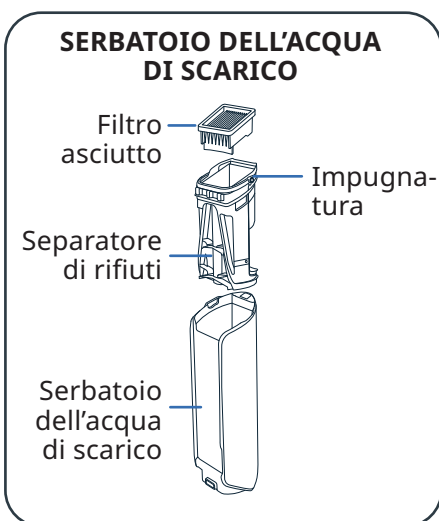
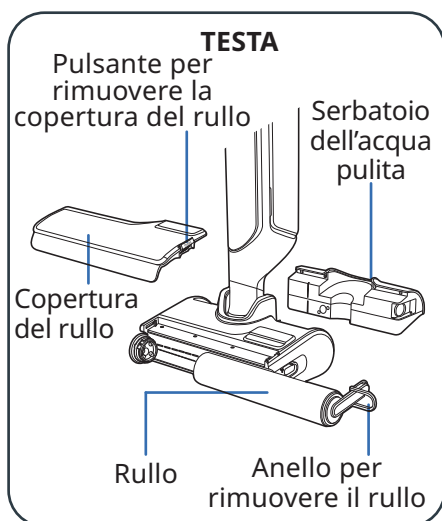
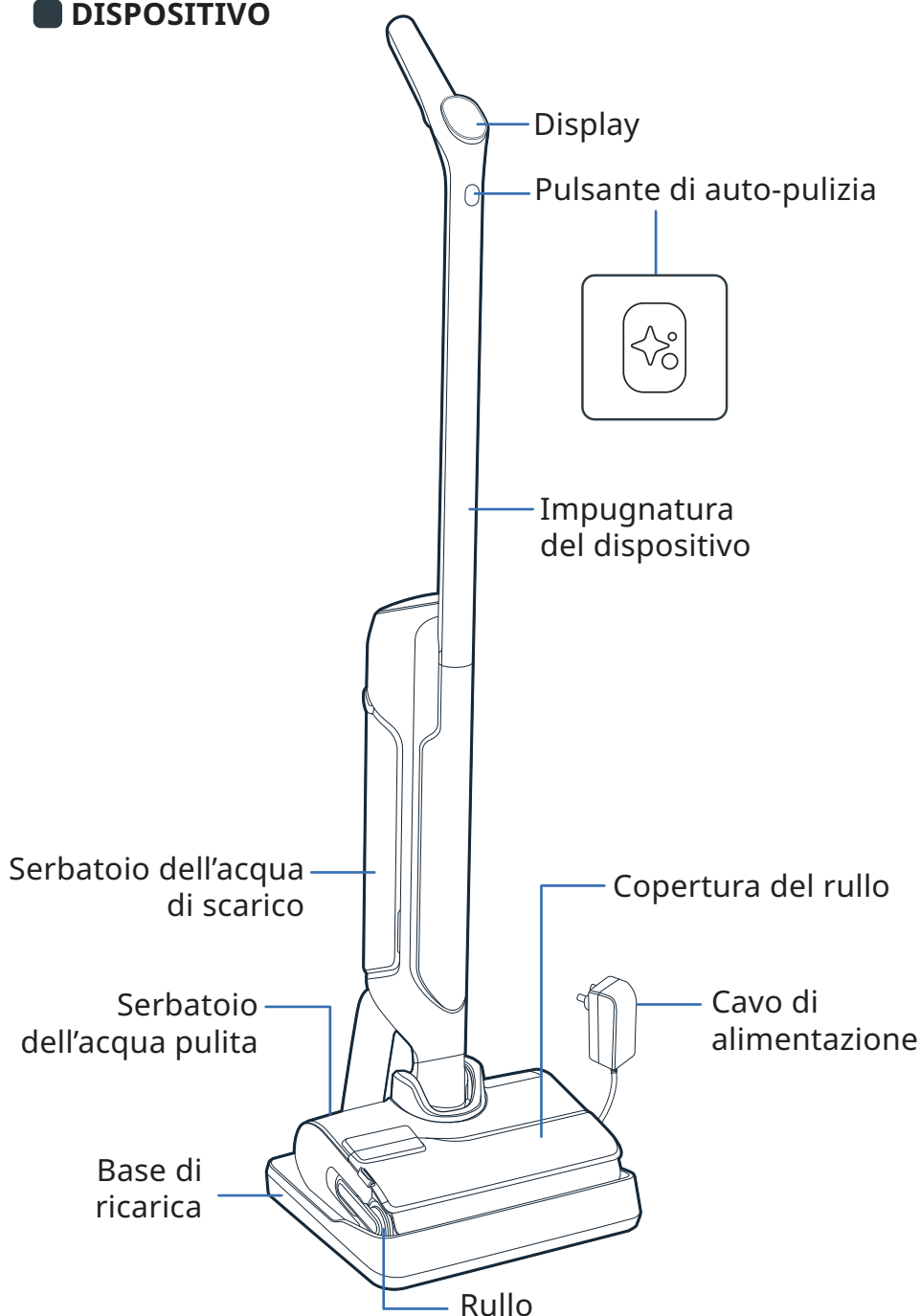

**ASSEMBLAGGIO**

- 1 Inserire l'impugnatura nel corpo del dispositivo.
- 2 L'impugnatura è inserita correttamente quando si sente un clic.

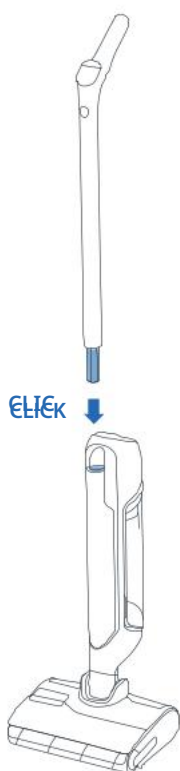
**INSTALLAZIONE DELLA BASE DI RICARICA**

- 1 Capovolgere la base di ricarica.

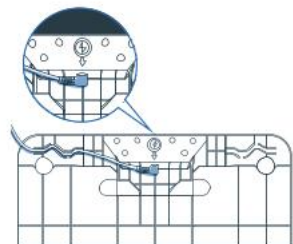

- 2 Inserire il cavo di alimentazione nella base, seguendo la freccia sulla base di ricarica.

- 3 Collegare la base di ricarica alla fonte di alimentazione e posizionarvi l'apparecchio. Il prodotto si ricarica automaticamente.



- 4 Se il prodotto è collegato e in carica correttamente, **viene emesso un segnale acustico e sullo schermo viene visualizzata l'icona della batteria.**



### 3 / COME CONFIGURARE L'ASSISTENTE VOCALE

■ IL DISPOSITIVO DEVE TROVARSI SULLA BASE DI RICARICA.

#### 1 - SCEGLIERE LA LINGUA

GUARDARE IL VIDEO QUI 

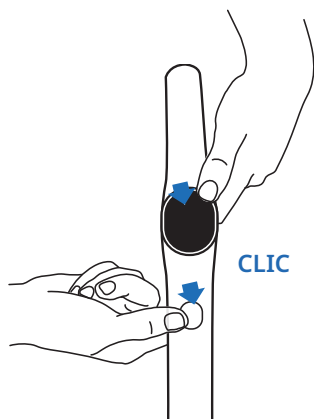

- Premere contemporaneamente il pulsante di auto-pulizia e il pulsante MODE.
- Ripetere l'operazione finché non si sente la lingua desiderata (*17 lingue disponibili*).

#### 2 - ASSISTENTE VOCALE

GUARDARE IL VIDEO QUI 

Il pulsante MODE consente di attivare, disattivare o abbassare il volume dell'assistente vocale.

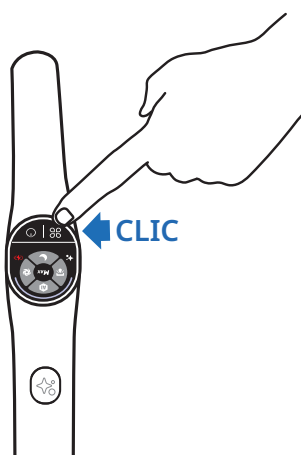

- **Passaggio 1**  
Per attivare l'assistente vocale, premere il tasto MODE per 2 secondi.
- **Passaggio 2**  
Per abbassare il volume, premere il tasto MODE per 2 secondi.
- **Passaggio 3**  
Per disattivare l'assistente vocale, premere il tasto MODE per 2 secondi.

### 4 / DISPLAY

#### ■ DISPLAY

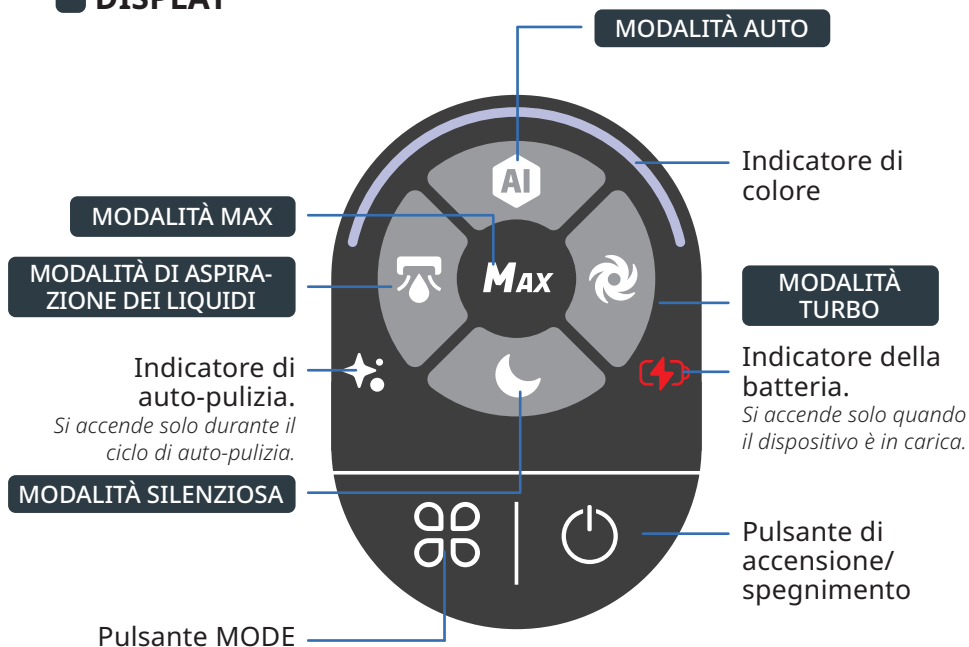

## COME CAMBIARE MODALITÀ

Il dispositivo deve essere acceso e in posizione di utilizzo



- Premere il pulsante MODE per cambiare modalità.

## SPIEGAZIONE DELLE MODALITÀ



### MODALITÀ AUTO

Superfici: diversi gradi di sporcizia. Rileva la sporcizia per adattare la potenza di aspirazione e il flusso d'acqua.



### MODALITÀ TURBO

Superfici: molto sporche.

Potenza di aspirazione:



Flusso d'acqua: 



### MODALITÀ SILENZIOSA

Superfici: moderatamente sporche.

Potenza di aspirazione:



Flusso d'acqua: 



### MODALITÀ DI ASPIRAZIONE DEI LIQUIDI

Superfici: bagnate (come il bagno)

Potenza di aspirazione:

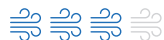

Flusso d'acqua: 



### MODALITÀ MAX

- Potenzia le altre modalità di pulizia per ottenere immediatamente la massima potenza.

- Per utilizzare il potenziamento MAX, tenere premuto il pulsante MODE.

Potenza di aspirazione: 

Flusso d'acqua: 

## INDICATORI A COLORI

Quando si utilizza il dispositivo, il colore sullo schermo indica:

- La quantità di sporcizia rilevata.

- Quando il dispositivo è acceso o in pausa.

RILEVATA POLVERE



ALTO LIVELLO DI SPORCIZIA



PULIZIA IN CORSO



PULIZIA IN PAUSA



- Quando si verifica un errore\*.

ERRORE



\*Fare riferimento al libretto «Norme di sicurezza e d'uso».

## INDICATORI DELLA BATTERIA

Una carica completa richiede circa 3 ore e 30 minuti.

100%

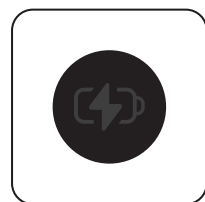

50% - 100%

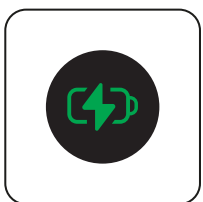

10% - 50%



< 10%



- Per controllare il livello della batteria, collocare il dispositivo nella base di ricarica. Quando il dispositivo è in carica, premere il pulsante di accensione/spegnimento per visualizzare il livello della batteria.



## 5 / COME UTILIZZARE IL DISPOSITIVO

### PRIMA DELL'USO

Riempire il serbatoio dell'acqua

GUARDARE IL VIDEO QUI 

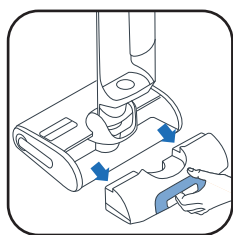

1 Rimuovere il serbatoio dell'acqua pulita.



2 Aprire il serbatoio dell'acqua pulita.



3 Aggiungere il detergente\*.

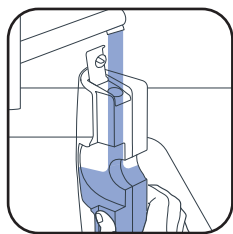

4 Riempire il serbatoio dell'acqua pulita. Utilizzare acqua tra 10 °C e 50 °C.

La capacità massima è di 790 ml.

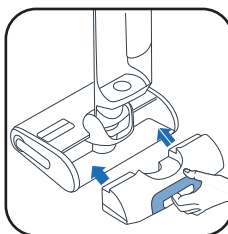

5 Riposizionare il serbatoio dell'acqua pulita.

3\* Non utilizzare soluzioni schiumogene, aceto bianco, sapone nero, candeggina o oli essenziali (fare riferimento al libretto "Sicurezza e Istruzioni per l'Uso"). L'aggiunta di una soluzione detergente è facoltativa.



Detergente Rowenta per aspirapolvere a umido e a secco (ZR340LV1)



Detergente disinfettante multi-superficie Sanytol con eucalipto

Dose raccomandata: 20 mL (diluizione inferiore al 3% della capacità totale del serbatoio dell'acqua pulita)

### AVVIARE IL DISPOSITIVO

Il dispositivo deve essere scollegato dalla base di ricarica.

GUARDARE IL VIDEO QUI 

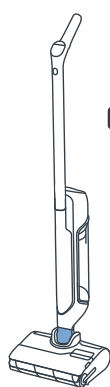

#### POSIZIONE DI RIPOSO

Il dispositivo è in posizione verticale. In posizione di riposo, il dispositivo smette di funzionare.



#### POSIZIONE DI UTILIZZO

La testa è sbloccata e il dispositivo può essere utilizzato.

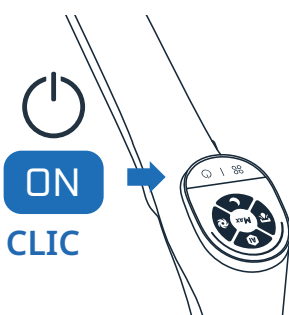

In posizione di utilizzo, inclinare il prodotto e premere il pulsante di accensione/spegnimento per avviare il dispositivo. Per impostazione predefinita, il prodotto si avvia in modalità AUTO. Premere di nuovo per spegnere.

IN POSIZIONE DI RIPOSO, IL DISPOSITIVO SMETTE DI FUNZIONARE. PER RIPRENDERE LA PULIZIA, PORTARE L'INTERRUTTORE IN POSIZIONE DI UTILIZZO E PREMERE IL PULSANTE DI ACCENSIONE/SPEGNIMENTO

### SELEZIONARE LA MODALITÀ E AVVIARE LA PULIZIA

#### POSIZIONE ORIZZONTALE

Per pulire sotto i mobili.

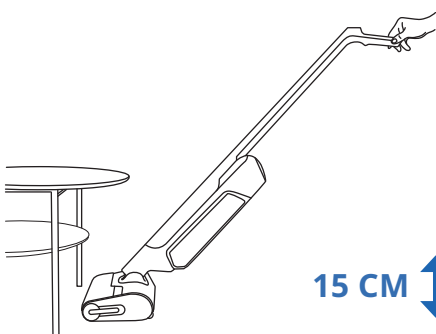

Quando il dispositivo è in posizione orizzontale, la potenza di aspirazione viene regolata automaticamente.

#### COMPATIBILITÀ CON IL PAVIMENTO

Questo dispositivo è compatibile solo con i pavimenti duri.

LEGNO



PIASTRELLE

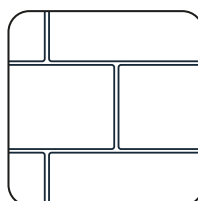

LINOLEUM

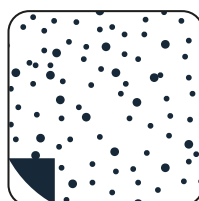

LAMINATO



Non utilizzare su moquette, tappeti, pareti e finestre (fare riferimento al libretto «Norme di sicurezza e d'uso»).

## DOPO OGNI USO

### 1 - SVUOTARE IL SERBATOIO DELL'ACQUA DI SCARICO

GUARDARE IL VIDEO QUI 



- 1 Rimuovere il serbatoio dell'acqua di scarico.

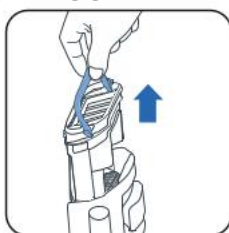

- 2 Rimuovere il separatore di rifiuti tirando l'impugnatura.



- 3 Aprire il dispositivo di chiusura.

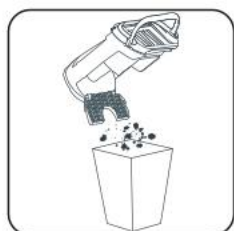

- 4 Buttare i rifiuti solidi.



- 5 Svuotare i rifiuti liquidi.



- 6 Riposizionare il separatore di rifiuti.



- 7 Riposizionare il serbatoio dell'acqua di scarico.

## 2 - RIEMPIRE IL SERBATOIO DELL'ACQUA PULITA CON ACQUA

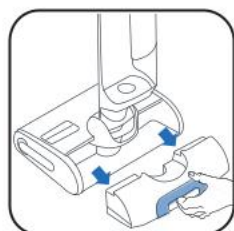

- 1 Rimuovere il serbatoio dell'acqua pulita.

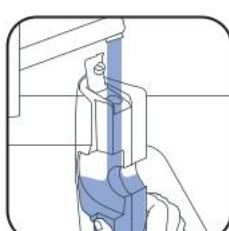

- 2 Riempire il serbatoio dell'acqua pulita\*.

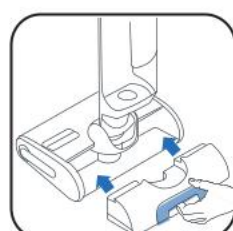

- 3 Riposizionare il serbatoio dell'acqua pulita.

\*Utilizzare acqua tra 10 °C e 50 °C.

## 3 - AVVIARE I PROGRAMMI DI AUTO-PULIZIA E AUTO-ASCIUGATURA

Il dispositivo deve trovarsi sulla base di ricarica. La base di ricarica deve essere collegata a una fonte di alimentazione.

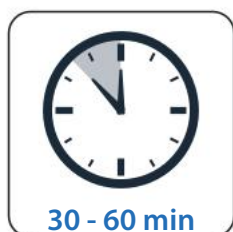

- Il programma di auto-pulizia pulisce automaticamente il dispositivo e il rullo.
- Il programma di auto-asciugatura asciuga automaticamente il dispositivo e il rullo. Il ciclo di asciugatura viene regolato in base all'umidità rilevata sul rullo.

- I cicli di auto-pulizia e auto-asciugatura non si avviano se il livello della batteria è inferiore al 20%.

SE IL SERBATOIO DELL'ACQUA PULITA È VUOTO, IL PROGRAMMA DI AUTO-PULIZIA SI ARRESTA.  
SE IL SERBATOIO DELL'ACQUA DI SCARICO È PIENO, IL PROGRAMMA DI AUTO-PULIZIA SI INTERROMPE.

## AVVIARE L'AUTO-PULIZIA E/O L'ASCIUGATURA

GUARDARE IL VIDEO QUI 

### AUTO-PULIZIA E ASCIUGATURA

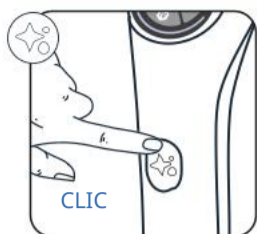

Premere una volta il pulsante di auto-pulizia.

### SOLO AUTO-PULIZIA

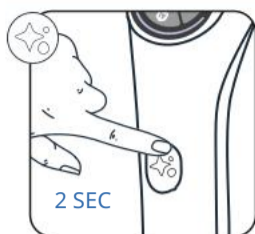

Premere il pulsante di auto-pulizia per 2 secondi.

### SOLO ASCIUGATURA

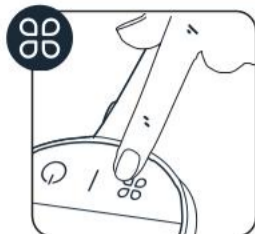

Premere il pulsante MODE.

## ARRESTARE L'AUTO-PULIZIA E/O L'ASCIUGATURA



OPPURE



Premere il pulsante di accensione/spegnimento o il pulsante di auto-pulizia

## 4 - AL TERMINE DELL'AUTO-PULIZIA, PULIRE IL SERBATOIO DELL'ACQUA DI SCARICO



1 Rimuovere il serbatoio dell'acqua di scarico

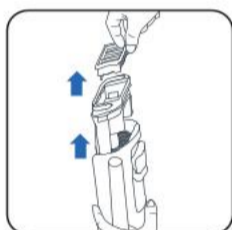

2 Rimuovere il filtro e il separatore di rifiuti tirando l'impugnatura.



3 Buttare i rifiuti solidi.



4 Svuotare i liquidi.



5 Pulire il serbatoio dell'acqua di scarico con la spazzola per la pulizia.



6 Aprire il dispositivo di chiusura e sciacquare il separatore di rifiuti.

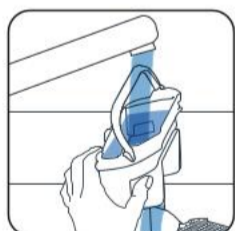

7 Rimuovere i residui di sporco e pulire l'area del filtro.

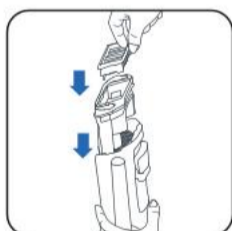

8 Riposizionare il separatore.



9 Riposizionare il serbatoio dell'acqua di scarico.

## 5 - SVUOTARE IL SERBATOIO DELL'ACQUA PULITA

Per evitare ristagni d'acqua, svuotare il serbatoio dell'acqua pulita.



1 Rimuovere il serbatoio dell'acqua pulita.



2 Svuotare il serbatoio dell'acqua pulita.

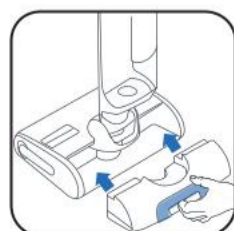

3 Riposizionare il serbatoio dell'acqua pulita.



### UNA VOLTA ALLA SETTIMANA

#### 1 - PULIRE LA BASE DI RICARICA

Non immergere la base di ricarica in acqua.



- Scollegare la base di ricarica dalla fonte di alimentazione.

- Pulire a mano la base di ricarica con un panno asciutto o umido.

#### 2 - PULIRE IL TUBO DI ASPIRAZIONE



- Utilizzare la spazzola per la pulizia per eliminare i residui di sporco dal tubo di aspirazione.

#### 3 - PULIRE LA GRIGLIA DEL FILTRO

Non immergere completamente il filtro in acqua. In tal caso, lasciare asciugare per 48 ore.



- Rimuovere il filtro.

- Aprire la griglia del filtro.

- Pulire e sciacquare solo la griglia del filtro.

#### 4 - PULIRE LA TESTA E LA COPERTURA DEL RULLO

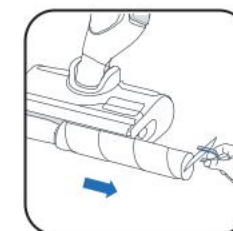
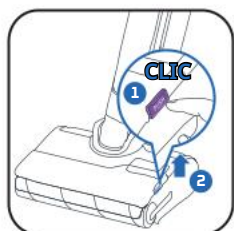

- ① Premere il pulsante.  
② Sollevare la copertura del rullo.

- Tirare l'anello viola del rullo.

- Rimuovere il rullo tirando l'anello viola.

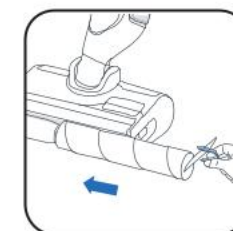

- Pulire la parte posteriore del rullo.

- Pulire l'interno della copertura del rullo.

- Riposizionare il rullo.



- Riposizionare la copertura del rullo.

#### OGNI 6 MESI

- Sostituire il rullo e il filtro. Se il rullo è danneggiato, sostituirlo prima.

[www.rowenta.com](http://www.rowenta.com)

[www.tefal.com](http://www.tefal.com)



Filtro asciutto

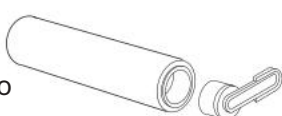

Rullo



## 7 / RISOLUZIONE DEI PROBLEMI E SOLUZIONI

Problema	Possibili cause	Soluzioni
L'apparecchio non aspira bene, fa rumore, emette un sibilo o lascia detriti sul pavimento.	Il canale dell'aria è ostruito.	Pulire la testina di aspirazione, il canale dell'aria, il filtro normale e il filtro per la schiuma (vedere il Manuale dell'utente).
	Malfunzionamento dell'aspirapolvere.	Contattare il centro di assistenza.
Il pavimento è troppo bagnato.	Il flusso dell'acqua è troppo forte o il rullo è inzuppato.	Accertarsi di utilizzare la modalità INTELLIGENT o la modalità QUIET.
	Perdita di acqua	Contattare il centro di assistenza.
Il pavimento non è abbastanza bagnato.	Il serbatoio dell'acqua pulita è vuoto.	Riempire il serbatoio pulito con acqua.
	Il sistema di distribuzione dell'acqua è ostruito.	Riempire il serbatoio dell'acqua con aceto bianco domestico freddo e avviare 1 ciclo di autopulizia.
	Il flusso d'acqua è troppo lento.	Accertarsi di utilizzare la modalità INTELLIGENT o la modalità TURBO.
L'apparecchio non pulisce accuratamente il pavimento.	Il rullo è sporco.	Avviare la modalità di autopulizia e poi pulire il rullo manualmente.
	La modalità utilizzata per la pulizia non è adatta.	Utilizzare la modalità INTELLIGENT o passare dalla modalità QUIET alla modalità TURBO e viceversa per ottimizzare la pulizia.
Il pavimento è danneggiato.	L'accessorio è utilizzato senza il rullo.	L'apparecchio deve essere sempre utilizzato con il rullo montato e il serbatoio di acqua pulita pieno.
	Un oggetto estraneo è incastrato nella testina di pulizia.	Pulire la testina di pulizia.
L'apparecchio si spegne da solo.	Il serbatoio di acqua sporca è pieno.	Svuotare il serbatoio di acqua sporca.
	Il livello della batteria è basso.	Caricare l'apparecchio sulla base.
Rullo bloccato.	Un oggetto o delle fibre stanno bloccando il rullo.	Smontare il rullo e rimuovere eventuali oggetti che bloccano la rotazione.
L'apparecchio schizza acqua dappertutto.	Il coperchio di protezione non è montato in modo corretto.	Sbloccare il coperchio e riposizionarlo correttamente.
	Il rullo non è montato in modo corretto.	Sbloccare il rullo e riposizionarlo correttamente.

## 8 / SPECIFICHE

CARICABATTERIE		
Riferimento	Paese	Riferimento
GZ7035xx / GZ7540xx / GF7035xx / GF7540xx	Europa	SS-2230003738

BATTERIA		
Riferimento	Tensione	Riferimento
GZ7035xx / GZ7540xx / GF7035xx / GF7540xx	21.6V	SS-2230003737

CAPACITÀ DEL SERBATOIO DELL'ACQUA	
Descrizione	Capacità (ml)
Serbatoio dell'acqua pulita	790 ml
Serbatoio dell'acqua di scarico	670 ml



## 9 / AVVERTENZE



Non esporre l'apparecchio a temperature inferiori a 0 °C e superiori a 45 °C.

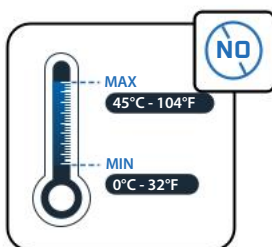

Non introdurre acqua con temperatura superiore a 50 °C nel serbatoio.

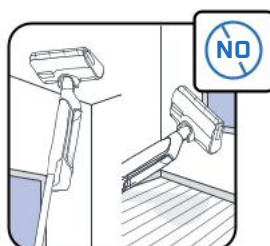

Questo apparecchio è destinato all'uso su pavimenti duri. Non utilizzare su moquette, tappeti, pareti e finestre.

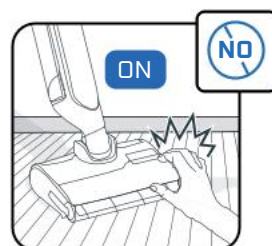

Non toccare le parti rotanti senza prima arrestare e scollegare l'unità di alimentazione.

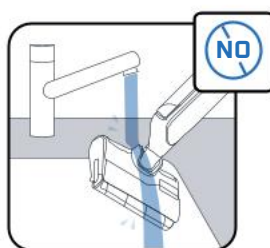

Non immergere l'apparecchio in acqua e utilizzare un panno asciutto o umido per pulire il canale di aspirazione.



Sorvegliare i bambini per accertarsi che non giochino con l'apparecchio.



Questo apparecchio è destinato esclusivamente all'uso domestico e in ambienti interni.

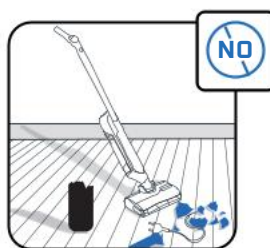

Non utilizzare l'apparecchio con altri apparecchi elettrici, come l'interno di forni o prese elettriche.

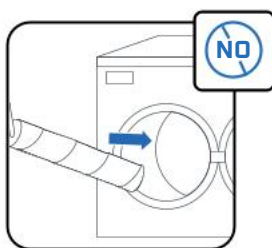

Non lavare il rullo in lavastoviglie o in lavatrice.

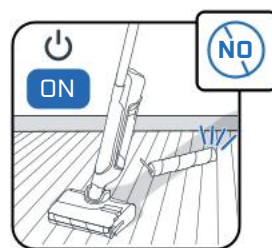

Non utilizzare l'apparecchio senza serbatoi dell'acqua e rullo.



Non rimuovere la spazzola a rullo durante o subito dopo il ciclo di auto-pulizia, poiché vi è il rischio di ustioni dovute alla superficie metallica calda del riscaldatore.



Non introdurre prodotti grassi (ad esempio sapone nero), schiumogeni, tossici, infiammabili, esplosivi, corrosivi, aggressivi o con particelle solide nel serbatoio dell'acqua. Non inserire candeggina nel prodotto.



# Rowenta | Tefal

## X-CLEAN 10

RO

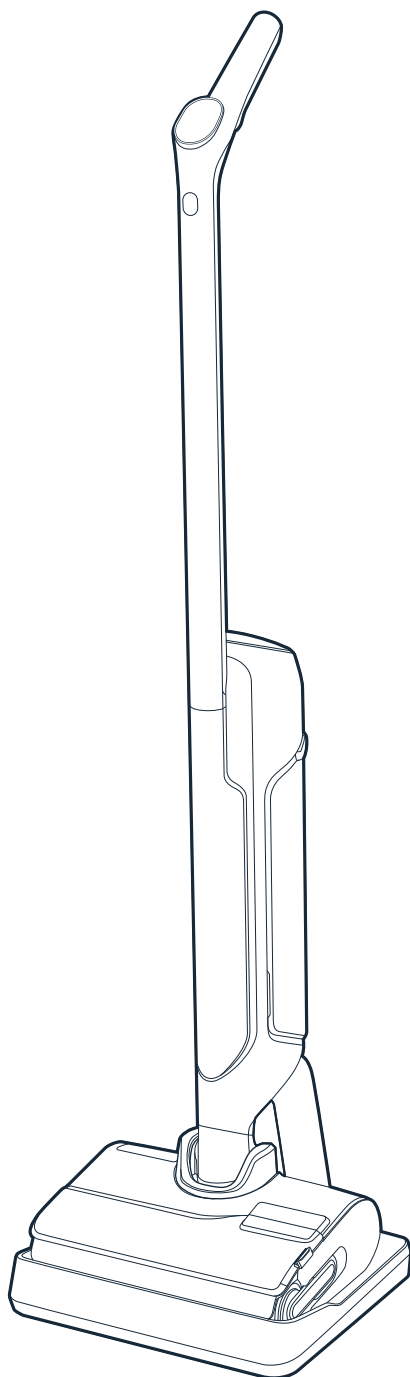

Vă mulțumim că ne-ați ales.  
**CITIȚI CU ATENȚIE**  
broșura „Instrucțiuni de siguranță și utilizare”  
înainte de prima utilizare.

# CUPRINS

## 1 / PREZENTAREA GENERALĂ A DISPOZITIVULUI

- Dispozitiv
- Cap
- Rezervor de apă reziduală
- Piese de schimb și accesorii

## 2 / INSTALAREA DISPOZITIVULUI

- Ansamblul dispozitivului
- Instalarea bazei de încărcare

## 3 / CUM SE CONFIGUREAZĂ ASISTENTUL VOCAL

## 4 / AFIȘAJ PE ECRAN

- Ecran
- Moduri
- Indicatori color
- Indicatori baterie

## 5 / CUM SĂ UTILIZAȚI DISPOZITIVUL

- Înainte de utilizare
- Porniți dispozitivul
- Poziție orizontală
- Compatibilitate cu podeaua
- După fiecare utilizare

## 6 / CUM SĂ VĂ ÎNTREȚINEȚI DISPOZITIVUL

- Săptămânal
- La fiecare 6 luni

## 7 / DEPANARE ȘI SOLUȚII

## 8 / SPECIFICAȚII

## 9 / AVERTISMENTE

DE FIECARE DATĂ CÂND VEDEȚI:

URMĂRIȚI  
VIDEOCLIPUL AICI



Faceți clic pentru a vedea tutorialul video

# 1 / PREZENTARE GENERALĂ A DISPOZITIVULUI

## DISPOZITIV

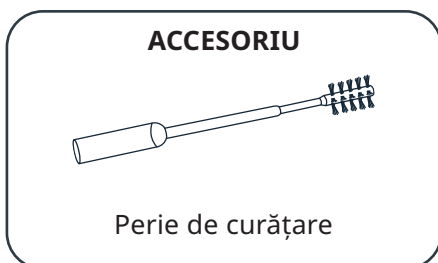
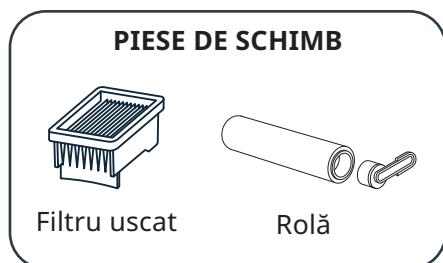
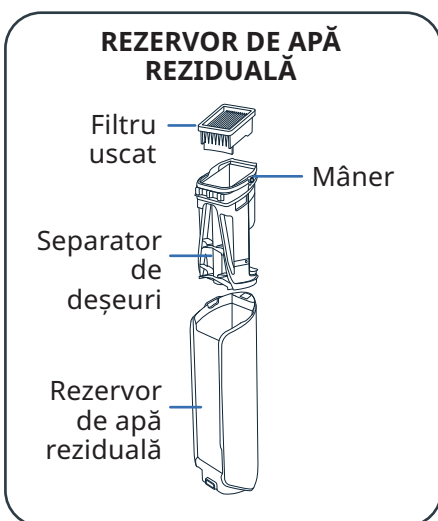
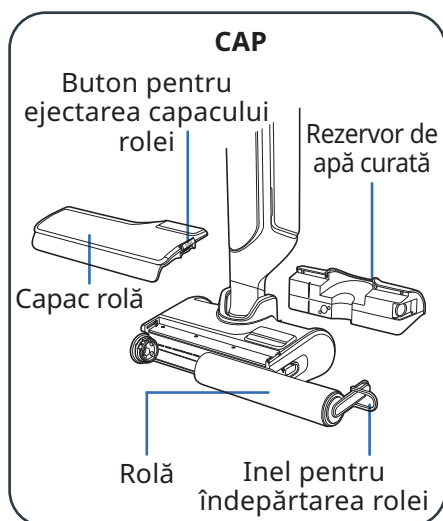
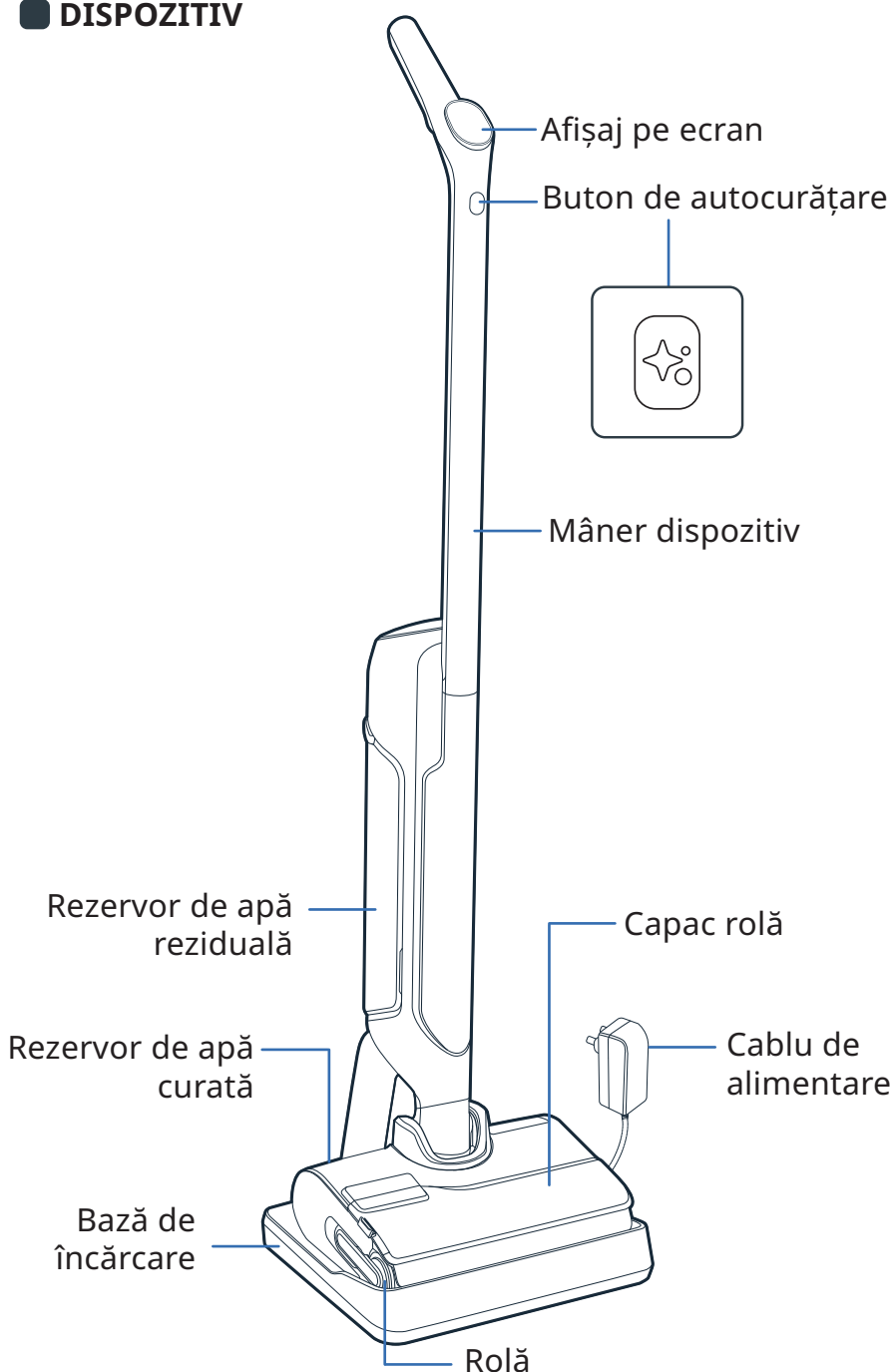

### ASAMBLARE

- 1 Introduceți mânerul în corpul dispozitivului.
- 2 Un clic indică dacă mânerul este așezat corect.



### INSTALAREA BAZEI DE ÎNCĂRCARE

- 1 Întoarceți baza de încărcare.

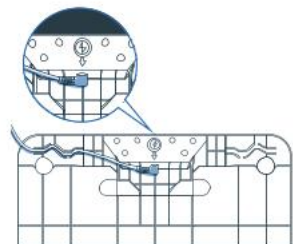

- 2 Introduceți cablul de alimentare în bază, urmând săgeata de pe baza de încărcare.

- 3 Conectați baza de încărcare la sursa de alimentare și așezați aparatul pe aceasta. Acesta se va încărca automat.



- 4 Dacă produsul este conectat corect și se încarcă, **veți auzi un semnal sonor și o pictogramă a bateriei va fi afișată pe ecran.**



### 3 / CUM SE CONFIGUREAZĂ ASISTENTUL VOCAL

■ **DISPOZITIVUL TREBUIE SĂ FIE POZIȚIONAT PE BAZA DE ÎNCĂRCARE.**

#### 1 - SELECȚAȚI LIMBA

URMĂRIȚI VIDEOCLIPUL AICI ▶

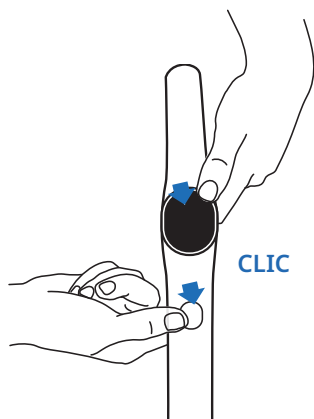

- Apăsați butonul de autocurățare și butonul MODE (Mod) în același timp.
- Repetați acțiunea până când auziți limba dvs. (17 limbi disponibile).

#### 2 - ASISTENT VOCAL

URMĂRIȚI VIDEOCLIPUL AICI ▶

Butonul MODE (Mod) permite activarea, dezactivarea sau oprirea asistentului vocal.

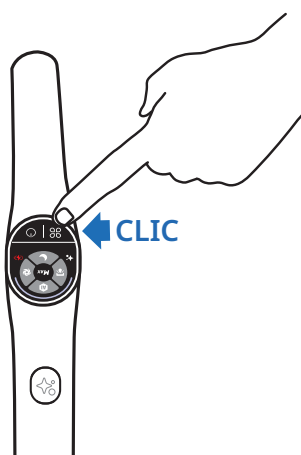

- **Pasul 1**  
Pentru a activa asistentul vocal, apăsați butonul MODE (Mod) timp de 2 secunde.
- **Pasul 2**  
Pentru a reduce volumul, apăsați butonul MODE (Mod) timp de 2 secunde.
- **Pasul 3**  
Pentru a dezactiva asistentul vocal, apăsați butonul MODE (Mod) timp de 2 secunde.

### 4 / AFIȘAJ PE ECRAN

#### ■ ECRAN

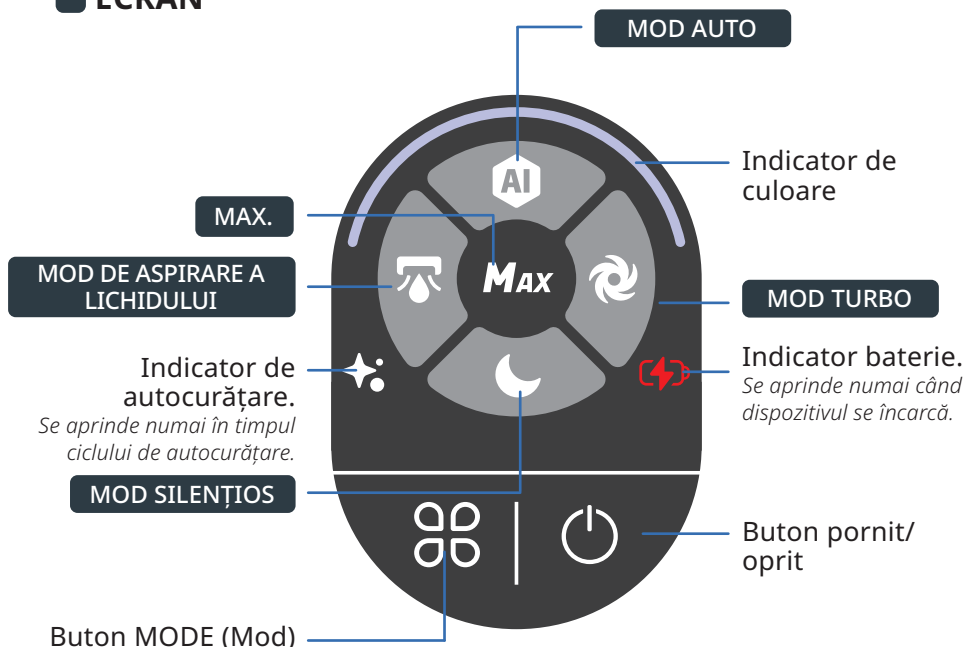

## CUM SĂ SCHIMBAȚI MODURILE

Dispozitivul trebuie să fie pornit și în poziție de utilizare



- Apăsați butonul MODE (Mod) pentru a comuta între moduri.

## EXPLICAȚIA MODURILOR



### MOD AUTO

Suprafețe: diferite niveluri de murdărie.

Detectează murdăria pentru a adapta puterea de aspirare și debitul de apă.



### MOD TURBO

Suprafețe: foarte murdare.

Putere de aspirare:



Flux de apă:



### MOD SILENȚIOS

Suprafețe: moderat murdare.

Putere de aspirare:



Flux de apă:



### MOD DE ASPIRARE A LICHIDULUI

Suprafețe: umede (cum ar fi baia)

Putere de aspirare:



Flux de apă:



### MAX.

- Îmbunătățește alte moduri de curățare pentru a obține instantaneu cea mai mare putere.

- Pentru a utiliza MAX, mențineți butonul de mod apăsat.

Putere de aspirare:

Flux de apă:

## INDICATORI COLOR

Atunci când utilizați dispozitivul, culoarea de pe ecran indică:

- Cantitatea de murdărie detectată.

### DETECTOR DE MURDĂRIE



### NIVEL RIDICAT DE MURDĂRIE



- Când dispozitivul este PORNIT sau ÎN REPAUS.

### CURĂȚARE ÎN CURS



### CURĂȚATE ÎNTRERUPTĂ

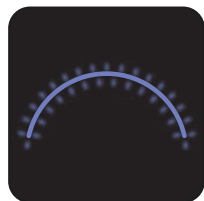

- Când apare o eroare\*.

### EROARE



\* Consultați broșura cu „Instrucțiuni de siguranță și utilizare”.

## INDICATORI BATERIE

O încărcare completă durează aproximativ 3 ore și 30 de minute.

100%

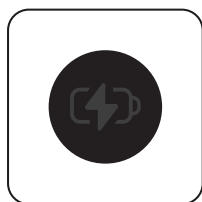

50% - 100%



10% - 50%



< 10%



- Pentru a vedea nivelul bateriei, întoarceți dispozitivul la baza de încărcare. Când dispozitivul se încarcă, apăsați butonul pornit/oprit pentru a vedea nivelul bateriei.



## 5 / CUM SĂ UTILIZAȚI DISPOZITIVUL

### ■ ÎNAINTE DE UTILIZARE

#### Umplerea rezervorului de apă

URMĂRIȚI  
VIDEOCLIPUL AICI ▶

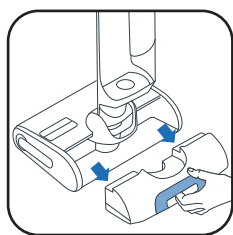

- 1 Îndepărtați rezervorul de apă curată.



- 2 Deschideți rezervorul de apă curată.



- 3 Adăugați soluție de curățare\*.

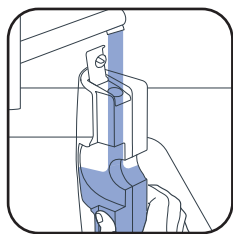

- 4 Umpleți rezervorul de apă curată. Utilizați apă între 10 °C și 50 °C.

Capacitatea maximă este de 790 ml.

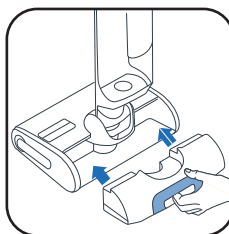

- 5 Puneți rezervorul de apă curată la loc.

- 3\* Nu utilizați soluții spumante, oțet alb, săpun negru, înălbitor sau uleiuri esențiale (consultați „Ghidul de siguranță și instrucțiuni de utilizare”). Adăugarea unei soluții de curățare este opțională.



Detergent Rowenta pentru aspiratoare umede și uscate (ZR340LV1)



Detergent dezinfectant Sanytol pentru suprafețe multiple cu eucalipt

Recomandare de dozare: 20 ml (diluare <3% din capacitatea totală a rezervorului de apă curată)

### ■ PORNIȚI DISPOZITIVUL

Dispozitivul trebuie să fie scos de pe baza de încărcare.

URMĂRIȚI  
VIDEOCLIPUL AICI ▶

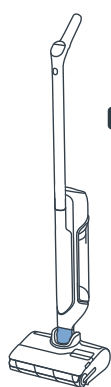

#### ■ POZIȚIA DE ANDOCARE

Dispozitivul este în poziție verticală. În poziția de andocare, dispozitivul nu mai funcționează.



#### ■ POZIȚIE DE UTILIZARE

Capul este deblocat și dispozitivul poate fi utilizat.

- În poziția de utilizare, înclinați produsul, și apăsați butonul pornit/oprit pentru a porni dispozitivul. În mod implicit, produsul pornește în modul AUTO. Apăsați-l din nou pentru a opri.

ÎN POZIȚIA DE ANDOCARE, DISPOZITIVUL NU MAI FUNCȚIONEAZĂ. PENTRU A RELUA CURĂȚAREA, COMUTAȚI ÎN POZIȚIA DE UTILIZARE ȘI APĂSAȚI BUTONUL PORNIT/OPRIT

ON  
CLIC

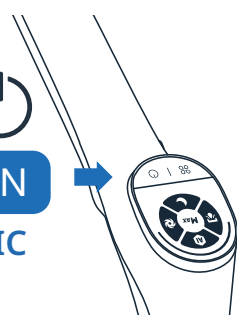

### SELECȚAȚI MODUL ȘI ÎNCEPEȚI CURĂȚAREA

#### ■ POZIȚIE ORIZONTALĂ

Pentru a curăța sub mobilier.

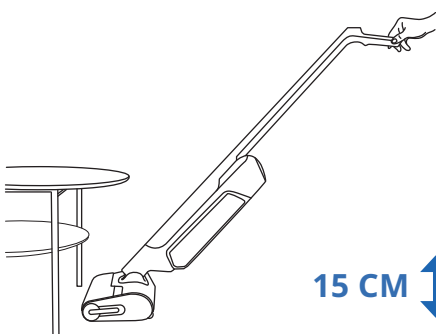

- Atunci când dispozitivul este orientat pe orizontală, puterea de aspirare este reglată automat.

15 CM

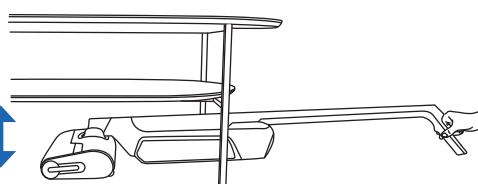

#### ■ COMPATIBILITATE CU PODEAUA

Acest dispozitiv este compatibil numai cu podele dure.

LEMN

GRESIE

LINOLEUM

LAMINAT

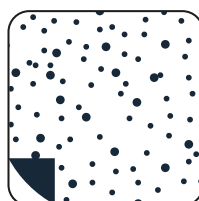
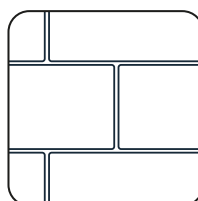

- Nu utilizați pe covoare, mochete, pereți și ferestre (consultați broșura „Instrucțiuni de siguranță și utilizare”).

## DUPĂ FIECARE UTILIZARE

### 1 - GOLIȚI REZERVORUL DE APĂ REZIDUALĂ



**1** Scoateți rezervorul de apă reziduală.

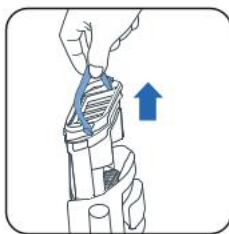

**2** Scoateți separatorul de deșuri trăgând de mâner.



**3** Deschideți prinderea.



**4** Aruncați reziduurile solide.



**5** Evacuați lichidul rezidual.



**6** Așezați separatorul de deșuri la loc.



**7** Așezați rezervorul de apă reziduală la loc.

### 2 - UMLEȚI REZERVORUL DE APĂ CURATĂ CU APĂ

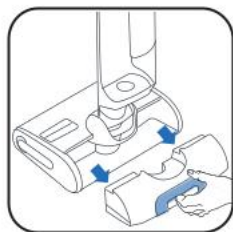

**1** Îndepărtați rezervorul de apă curată.



**2** Umpleți rezervorul de apă curată\*.

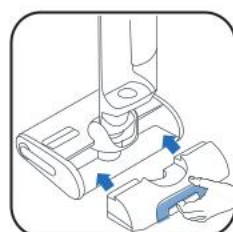

**3** Puneți rezervorul de apă curată la loc.

\* Utilizați apă între 10 °C și 50 °C.

### 3 - LANSAȚI PROGRAMELE DE AUTOCURĂȚARE ȘI DE USCARE AUTOMATĂ

Dispozitivul trebuie să fie pe baza de încărcare. Baza de încărcare trebuie să fie conectată la o sursă de alimentare.

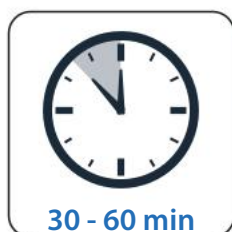

- Programul de autocurățare curăță automat dispozitivul și rola.
- Programul de uscare automată uscă automat dispozitivul și rola. Ciclul de uscare este ajustat în funcție de umiditatea detectată pe rolă.

■ Ciclurile de autocurățare și de uscare automată nu vor începe dacă nivelul bateriei este sub 20%.

DACĂ REZERVORUL DE APĂ CURATĂ ESTE GOL, PROGRAMUL DE AUTOCURĂȚARE SE OPREȘTE.  
DACĂ REZERVORUL DE APĂ REZIDUALĂ ESTE PLIN, PROGRAMUL DE AUTOCURĂȚARE SE OPREȘTE.

## ■ ÎNCEPEȚI AUTOCURĂȚAREA ȘI/SAU USCAREA AUTOMATĂ

URMĂRIȚI VIDEOCLIPUL AICI ▶

### AUTOCURĂȚARE ȘI USCARE AUTOMATĂ

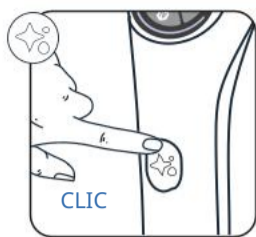

Apăsați o dată butonul de autocurățare.

### NUMAI AUTOCURĂȚARE

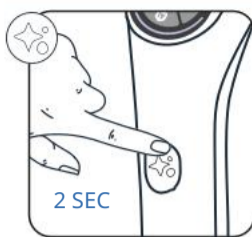

Apăsați butonul de autocurățare timp de 2 secunde.

### NUMAI USCARE

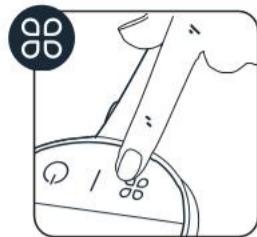

Apăsați butonul MODE (Mod).

## ■ OPRIȚI AUTOCURĂȚAREA ȘI/SAU USCAREA AUTOMATĂ



SAU



■ Apăsați butonul pornit/oprit sau butonul de curățare automată

## 4 - CÂND AUTOCURĂȚAREA ESTE TERMINATĂ, CURĂȚAȚI REZERVORUL DE APĂ REZIDUALĂ



1 Scoateți rezervorul de apă reziduală

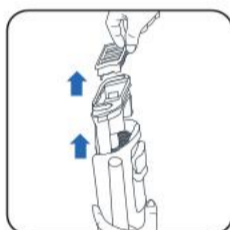

2 Scoateți filtrul și separatorul de deșuri trăgând de mâner.



3 Aruncați reziduurile solide.



4 Eliminați lichidele.

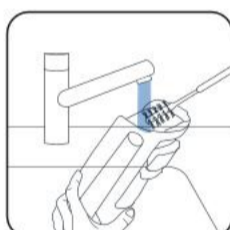

5 Curățați rezervorul de apă reziduală cu accesoriul perie de curățare.



6 Deschideți prinderea și clățiți separatorul de deșuri.



7 Îndepărtați murdăria rămasă și curățați zona filtrului.

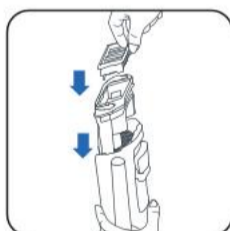

8 Înlocuiți separatorul.



9 Așezați rezervorul de apă reziduală la loc.

## 5 - GOLIȚI REZERVORUL DE APĂ CURATĂ

Pentru a evita stagnarea apei, goliți rezervorul de apă curată.

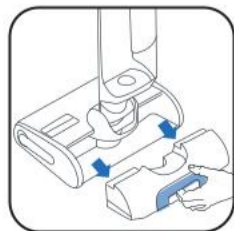

1 Îndepărtați rezervorul de apă curată.



2 Goliți rezervorul de apă curată.



3 Puneți rezervorul de apă curată la loc.



**SĂPTĂMÂNAL****1 - CURĂȚAȚI BAZA DE ÎNCĂRCARE**

Nu puneți baza de încărcare sub apă.



■ Deconectați baza de încărcare de la sursa de alimentare.

■ Curățați manual baza de încărcare cu o lavetă uscată sau umedă.

**2 - CURĂȚAȚI CONDUCTA DE ASPIRAȚIE**

■ Utilizați accesoriul perie de curățare pentru a curăța murdăria rămasă din conducta de aspirație.

**3 - CURĂȚAȚI GRILA FILTRULUI**

Nu puneți întregul filtru sub apă. Dacă este cazul, lăsați-l să se usuce timp de 48 de ore.

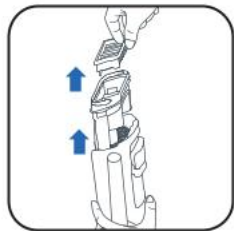

■ Îndepărtați filtrul.



■ Deschideți grila filtrului.

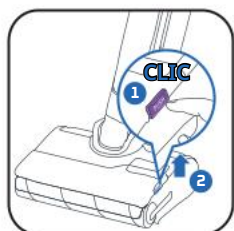

■ Curățați și clățiți numai grila filtrului.

**4 - CURĂȚAȚI CAPUL ȘI CAPACUL ROLEI**

■ ① Apăsați pe buton.  
② Ridicați capacul rolei.

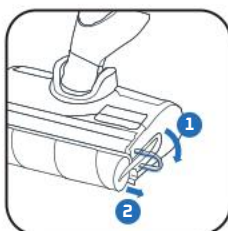

■ Trageți inelul violet al rolei.

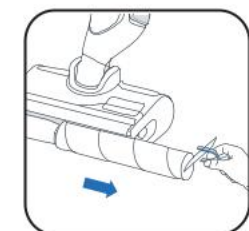

■ Scoateți rola trăgând de inelul violet.



■ Curățați în spatele rolei.



■ Curățați interiorul capacului rolei.

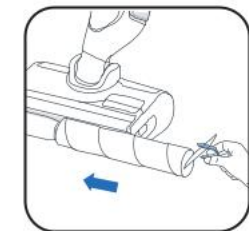

■ Așezați rola la loc.



■ Așezați capacul rolei la loc.

**LA FIECARE 6 LUNI**

■ Schimbați rola și filtrul. Dacă descoperiți că rola este deteriorată, schimbați-o înainte.

[www.rowenta.com](http://www.rowenta.com)

[www.tefal.com](http://www.tefal.com)



Filtru uscat

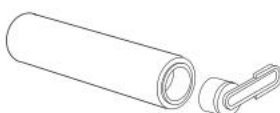

Rolă



## 7 / DEPANARE ȘI SOLUȚII

Problemă	Cauze posibile	Soluții
Aparatul aspiră mai puțin bine, face zgomot, șuieră sau cad reziduuri pe jos.	Canalul de aer al aparatului este blocat.	Curățați capul de aspirare, curățați canalul de aer, curățați filtrul și spuma (consultați manualul de utilizare).
	Eroare aspirator.	Contactați serviciul nostru post-vânzare.
Pardoseala este prea umedă.	Debitul de apă este prea mare sau rola este udă.	Asigurați-vă că utilizați modul INTELLIGENT sau modul QUIET.
	Scurgere de apă.	Contactați serviciul nostru post-vânzare.
Pardoseala nu este destul de umedă.	Rezervorul de apă curată este gol.	Umpleți rezervorul cu apă.
	Sistemul de distribuție a apei este înfundat.	Umpleți rezervorul de apă cu oțet alb rece de uz casnic și efectuați 1 ciclu de curățare automată.
	Debitul apei este prea scăzut.	Asigurați-vă că utilizați modul INTELLIGENT sau modul TURBO.
Aparatul nu curăță pardoseala corespunzător.	Rola este murdară.	Lansați un mod de curățare automată și apoi curățați rola manual.
	Modul utilizat pentru curățare nu este adaptat.	Utilizați modul INTELLIGENT sau comutați între modurile QUIET/TURBO pentru a optimiza curățarea.
Pardoseala este deteriorată.	Accesorii este utilizat fără rola.	Utilizați întotdeauna aparatul cu rola asamblată și un rezervor de apă curată plin.
	Un obiect străin este blocat în capul de curățare.	Curățați capul de curățare.
Aparatul se oprește singur.	Rezervorul de apă murdară este plin.	Goliți rezervorul de apă murdară.
	Nivelul bateriei este prea scăzut.	Încărcați aparatul pe bază.
Rolă blocată.	Un obiect sau fibre blochează rola.	Dezasamblați rola și îndepărtați toate elementele care blochează rotația.
Aparatul împrășcă apă peste tot.	Capacul de protecție nu este montat corect.	Deblocați capacul și remontați-l corect.
	Rola este montată incorect.	Deblocați rola și remontați-o corect.

## 8 / SPECIFICAȚII

ÎNCĂRCĂTOARE		
Referință	Țară	Referință
GZ7035xx / GZ7540xx / GF7035xx / GF7540xx	Europa	SS-2230003738

ACUMULATOR		
Referință	Tensiune	Referință
GZ7035xx / GZ7540xx / GF7035xx / GF7540xx	21.6V	SS-2230003737

CAPACITĂȚILE REZERVOARELOR DE APĂ	
Descriere	Capacitate (ml)
Rezervor de apă curată	790 ml
Rezervor de apă reziduală	670 ml



## 9 / ATENȚIONĂRI

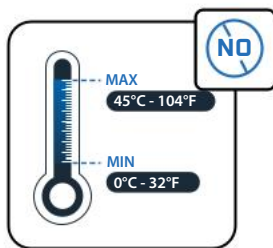
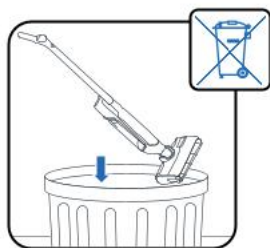

Nu expuneți aparatul la temperaturi de  $<0^{\circ}\text{C}$  and  $>45^{\circ}\text{C}$ .

Nu introduceți apă cu o temperatură  $> 50^{\circ}\text{C}$  în rezervor.

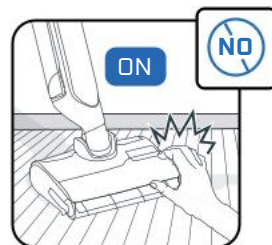
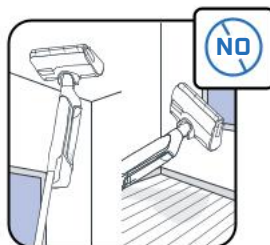

Acest aparat trebuie folosit pe podele dure. Nu folosiți pe covoaare, mochete, pereți și ferestre.

Nu atingeți piesele rotative fără a opri produsul și a deconecta unitatea de alimentare.

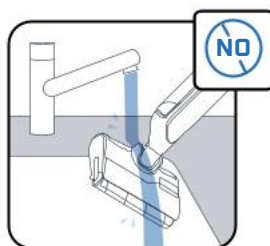

Nu puneți aparatul sub apă, ci folosiți o lavetă uscată sau umedă pentru a curăța canalul de aspirație.

Copiii trebuie supravegheați pentru a vă asigura că nu se joacă cu aparatul.

Acest aparat este doar pentru uz casnic, în interior.

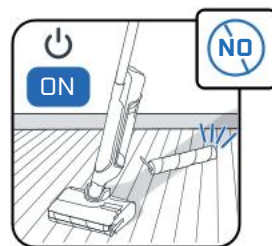
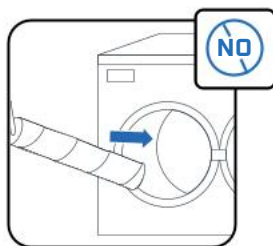
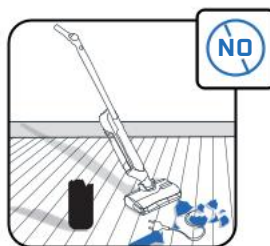

Nu folosiți aparatul pentru a curăța aparatele electrocasnice, de exemplu interiorul cuptorului, sau prizele electrice.

Nu spălați rola în mașina de spălat vase sau în cea de spălat rufe.

Nu folosiți aparatul fără rezervoare de apă și rolă.



Nu scoateți peria cu role în timpul sau imediat după ciclul de autocurățare, deoarece există riscul de arsuri de la suprafața metalică fierbinte a încălzitorului.

Nu puneți în rezervorul de apă produse grase (de ex. săpun negru), spumante, toxice, inflamabile, explozive, corozive, agresive sau cu particule solide. Nu puneți clor în produs.



Rowenta | Tefal®

X-CLEAN 10

SK

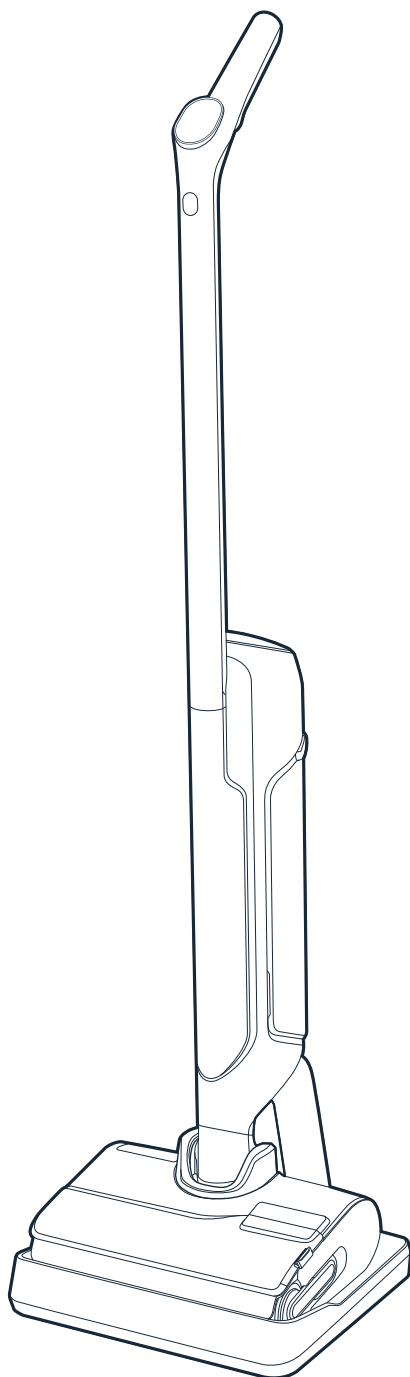

Ďakujeme, že ste si vybrali práve nás.  
Pred prvým použitím si **POZORNE PREČÍTAJTE**  
brožúru „Bezpečnostné pokyny a používanie“.

# OBSAH

## 1 / PREHĽAD ZARIADENIA

- Zariadenie
- Hlava
- Nádrž na odpadovú vodu
- Náhradné diely a príslušenstvo

## 2 / NÁVOD NA MONTÁŽ ZARIADENIA

- Montáž zariadenia
- Inštalácia nabíjacej základne

## 3 / NASTAVENIE HLASOVÉHO POMOCNÍKA

## 4 / DISPLEJ OBRAZOVKY

- Obrazovka
- Režimy
- Farebné indikátory
- Indikátory úrovne nabitia batérie

## 5 / POUŽÍVANIE ZARIADENIA

- Pred použitím
- Spustenie zariadenia
- Poloha naležato
- Kompatibilita s podlahou
- Po každom použití

## 6 / ÚDRŽBA ZARIADENIA

- Raz týždenne
- Každých 6 mesiacov

## 7 / RIEŠENIE PROBLÉMOV

## 8 / ŠPECIFIKÁCIE

## 9 / VAROVANIA

VŽDY, KEĎ SA ZOBRAZÍ:

**POZRITE SI  
VIDEO TU**



Kliknutím zobrazíte inštruktážne video

ZARIADENIE

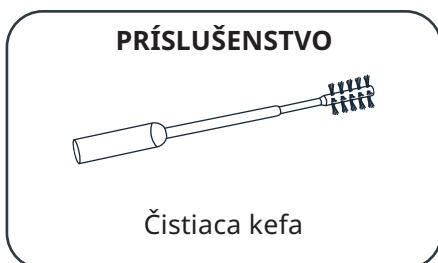
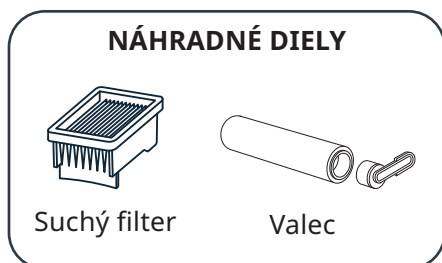
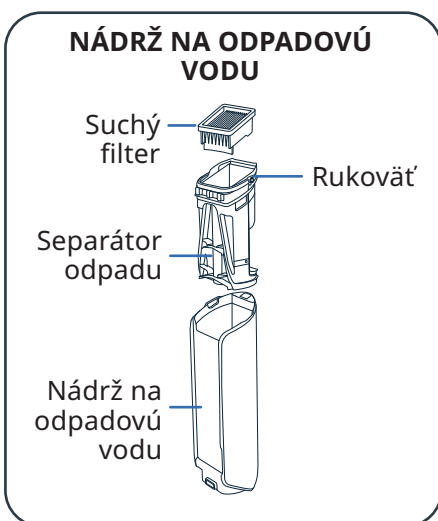
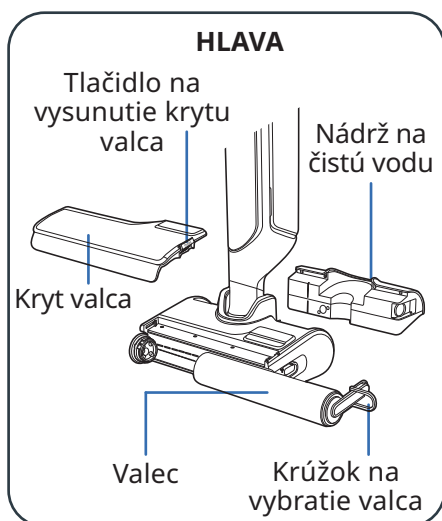
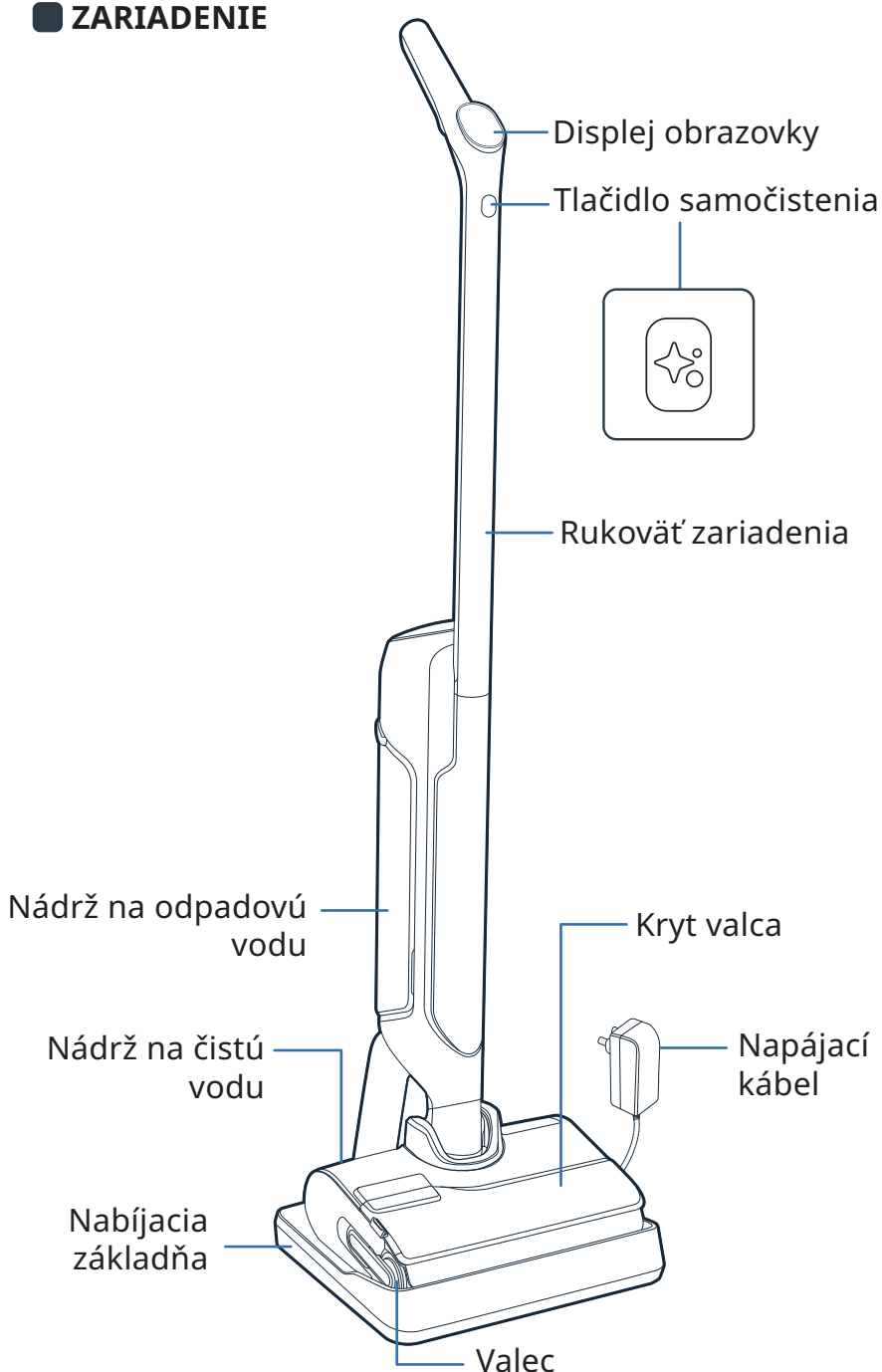

**MONTÁŽ**

- 1 Zasuňte rukoväť do tela zariadenia.
- 2 Keď začujete kliknutie, rukoväť je správne nasadená.

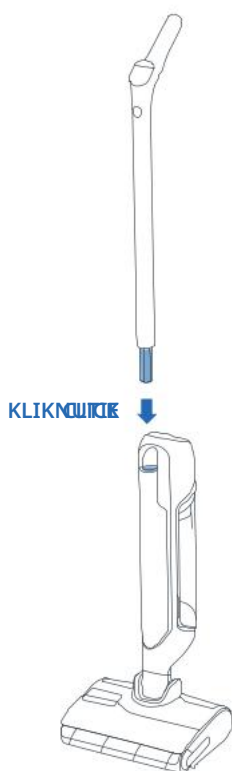
**INŠTALÁCIA NABÍJACEJ ZÁKLADNE**

- 1 Otočte nabíjaciu základňu dolu hlavou.

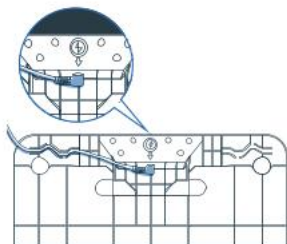

- 2 Zapojte napájací kábel do základne podľa šípky na nabíjacej základni.

- 3 Pripojte nabíjaciu základňu k zdroju napájania a umiestnite na ňu spotrebič. Ten sa automaticky nabije.



- 4 Ak je výrobok správne pripojený a nabíja sa, **budete počuť signál a na obrazovke sa zobrazí ikona batérie.**



## 3 / NASTAVENIE HLASOVÉHO POMOCNÍKA

■ ZARIADENIE JE POTREBNÉ UMIESTNIŤ NA NABÍJACIU ZÁKLADŇU.

### 1 - VYBERTE JAZYK

POZRITE SI VIDEO TU ▶

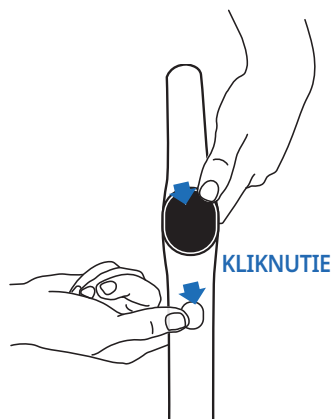

- Stlačte naraz tlačidlo samočistenia a tlačidlo Režim.
- Tento krok opakujte, až kým sa nezvo váš jazyk (k dispozícii je 17 jazykov).

### 2 - HLASOVÝ POMOCNÍK

Pomocou tlačidla pre režim môžete zapnúť, vypnúť alebo stíšiť hlasového pomocníka.

POZRITE SI VIDEO TU ▶



- **1. krok**  
Ak chcete hlasového pomocníka aktivovať, stlačte tlačidlo Režim na 2 sekundy.
- **2. krok**  
Ak chcete hlasového pomocníka stíšiť, stlačte tlačidlo Režim na 2 sekundy.
- **3. krok**  
Ak chcete hlasového pomocníka deaktivovať, stlačte tlačidlo Režim na 2 sekundy.

## 4 / DISPLEJ OBRAZOVKY

### ■ OBRAZOVKA

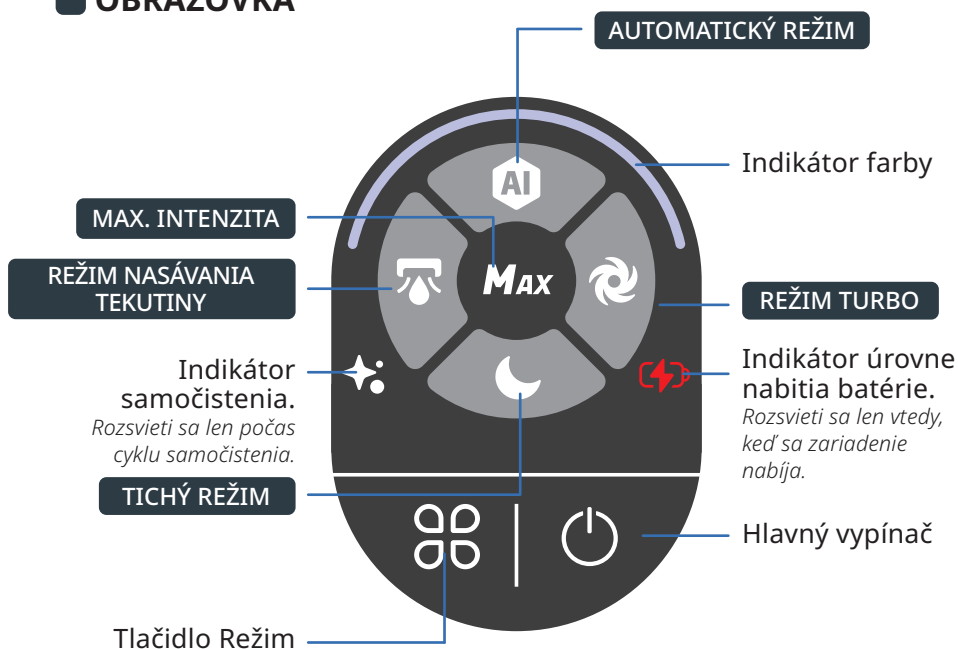

## ZMENA REŽIMOV

Zariadenie musí byť zapnuté a v polohe používania



- Stlačením tlačidla Režim prepínate medzi režimami.

## VYSVETLENIE REŽIMOV





### AUTOMATICKÝ REŽIM

Povrchy: rôzne úrovne znečistenia.  
Rozpozná mieru znečistenia a prispôbí jej sací výkon a prietok vody.



### REŽIM TURBO

Povrchy: veľmi znečistené.  
Sací výkon:   
Prietok vody: 





### TICHÝ REŽIM

Povrchy: stredne znečistené.  
Sací výkon:   
Prietok vody: 





### REŽIM NASÁVANIA TEKUTINY

Povrchy: vlhké (napr. kúpeľňa)  
Sací výkon:   
Prietok vody: 

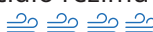

### MAX. INTENZITA

- Zintenzívňuje ostatné režimy čistenia na okamžité dosiahnutie najvyššieho výkonu.
- Ak chcete používať maximálnu intenzitu, podržte tlačidlo režimu stlačené.  
Sací výkon:   
Prietok vody: 

## FAREBNÉ INDIKÁTORY

Počas používania zariadenia farba na obrazovke indikuje:

- Úroveň zisteného znečistenia.

- Keď je zariadenie zapnuté alebo pozastavené.

#### ZISTENIE ZNEČISTENIA



#### VYSOKÁ ÚROVEŇ ZNEČISTENIA



#### PREBIEHA ČISTENIE

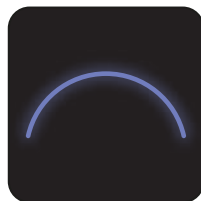

#### ČISTENIE POZASTAVENÉ

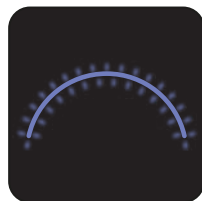

- Keď sa vyskytne chyba\*.

#### CHYBA



\* Pozrite si brožúru Bezpečnostné pokyny a používanie.

## INDIKÁTORY ÚROVNE NABITIA BATÉRIE

Úplné nabitie trvá približne 3 hodiny a 30 minút.

100%

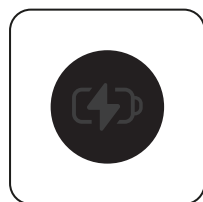

50% - 100%



10% - 50%



< 10%



- Ak chcete zistiť úroveň nabitia batérie, vráťte zariadenie do nabíjacej základne.  
Keď sa zariadenie nabíja, stlačením hlavného vypínača zobrazíte úroveň nabitia batérie.



## 5 / POUŽÍVANIE ZARIADENIA

### ■ PRED POUŽITÍM

Naplňte nádrž na vodu

POZRITE SI  
VIDEO TU

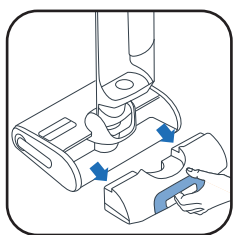

1 Vyberte nádrž na čistú vodu.



2 Otvorte nádrž na čistú vodu.



3 Pridajte čistiaci roztok\*.

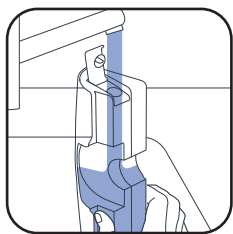

4 Naplňte nádrž na čistú vodu. Použite vodu s teplotou od 10 °C do 50 °C.

Maximálna kapacita je 790 ml.

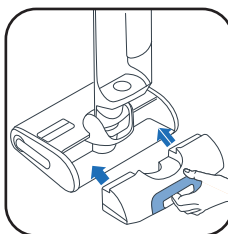

5 Vráťte nádrž na čistú vodu na miesto.

3\*

Nepoužívajte penivé roztoky, biely ocot, čierne mydlo, bielicidlo ani éterické oleje (pozri „Príručka bezpečnosti a používania“). Pridanie čistiaceho roztoku je voliteľné.



Čistiaci prostriedok Rowenta pre mokré a suché vysávače (ZR340LV1)



Dezinfekčný čistič Sanytol na všetky povrchy s eukalyptom

Odporúčaná dávka: 20 ml (riedenie <3 % z celkovej kapacity čistého vodného zásobníka)

### ■ SPUSTENIE ZARIADENIA

Zariadenie sa nesmie nachádzať na nabíjacej základni.

POZRITE SI  
VIDEO TU

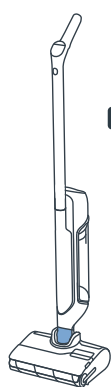

#### ■ PARKOVACIA POLOHA

Zariadenie je vo zvislej polohe. V parkovacej polohe zariadenie prestane pracovať.

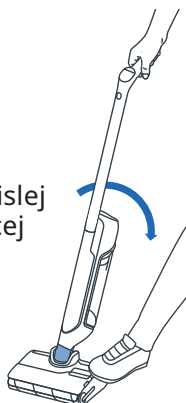

#### ■ PREVÁDZKOVÁ POLOHA

Hlava je odistená a zariadenie možno používať.



ON

KLIKNUTIE

- V prevádzkovej polohe výrobok nakloňte a stlačením hlavného vypínača ho zapnite. Výrobok sa automaticky spustí v predvolenom režime. Opakovaným stlačením ho zastavíte.

V PARKOVACEJ POLOHE ZARIADENIE PRESTANE PRACOVAŤ. AK CHCETE POKRAČOVAŤ V ČISTENÍ, DAJTE HO DO PREVÁDZKOVEJ POLOHY A STLAČTE HLAVNÝ VYPÍNAČ

## VYBERTE REŽIM A ZAČNITE S ČISTENÍM

### ■ POLOHA NALEŽATO

Na čistenie pod nábytkom.

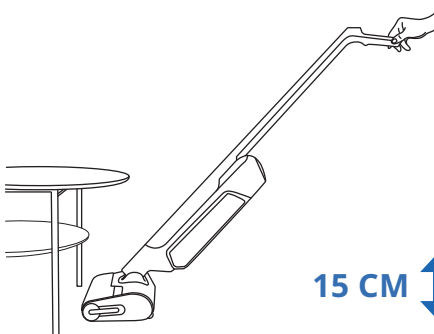

- Keď sa zariadenie sklopí naležato, sací výkon sa automaticky upraví.

15 CM

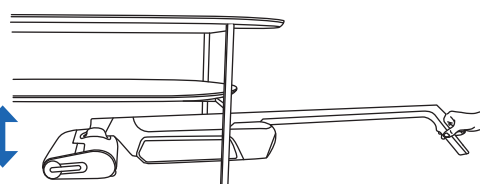

### ■ KOMPATIBILITA S PODLAHOU

Zariadenie je kompatibilné len s tvrdými podlahami.

DREVO

DLAŽBA

LINOLEUM

LAMINÁT

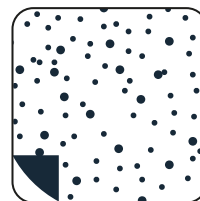
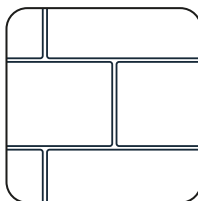

- Nepoužívajte na koberce, steny a okná (pozrite si brožúru Bezpečnostné pokyny a používanie).

## PO KAŽDOM POUŽITÍ

### 1 - VYPRÁZDNITE NÁDRŽ NA ODPADOVÚ VODU

POZRITE SI  
VIDEO TU 



1 Vyberte nádrž na odpadovú vodu.

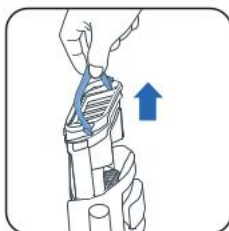

2 Potiahnutím rukoväte vyberte separátor odpadu.



3 Odistite poistku.



4 Vyhodte pevný odpad.



5 Vypláchnite tekutý odpad.



6 Vráťte separátor odpadu na miesto.



7 Vráťte nádrž na odpadovú vodu na miesto.

## 2 - NAPLNĚTE NÁDRŽ NA ČISTÚ VODU VODOU

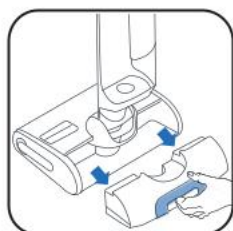

1 Vyberte nádrž na čistú vodu.

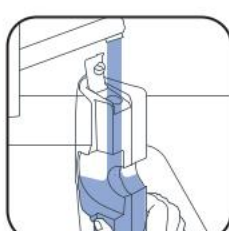

2 Naplňte nádrž na čistú vodu\*.

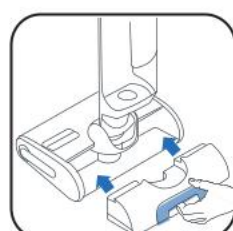

3 Vráťte nádrž na čistú vodu na miesto.

\* Použite vodu s teplotou 10 °C až 50 °C.

## 3 - SPUSŤTE PROGRAMY SAMOČISTENIA A SUŠENIA

Zariadenie musí byť umiestnené na nabíjacej základni.  
Nabíjacia základňa musí byť pripojená k zdroju napájania.

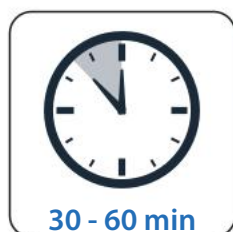

- Program samočistenia automaticky vyčistí zariadenie aj valec.
- Program sušenia automaticky vysuší zariadenie aj valec. Cyklus sušenia sa upraví automaticky podľa zistenej miery vlhkosti valca.

■ Cykly samočistenia a sušenia sa nespustia, ak je úroveň nabitia batérie nižšia ako 20 %.

AK JE NÁDRŽ NA ČISTÚ VODU PRÁZDNA, PROGRAM SAMOČISTENIA SA ZASTAVÍ.  
AK JE NÁDRŽ NA ŠPINAVÚ VODU PLNÁ, PROGRAM SAMOČISTENIA SA ZASTAVÍ.

## SPUSTITE SAMOČISTENIE A/ALEBO SUŠENIE

POZRITE SI VIDEO TU 

### SAMOČISTENIE A SUŠENIE

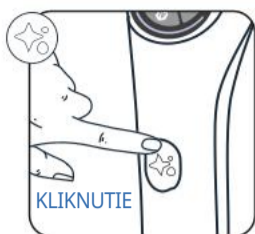

Stlačte jedenkrát tlačidlo samočistenia.

### LEN SAMOČISTENIE



Stlačte tlačidlo samočistenia na 2 sekundy.

### LEN SUŠENIE



Stlačte tlačidlo Režim.

## ZASTAVTE SAMOČISTENIE A/ALEBO SUŠENIE



ALEBO



Stlačte hlavný vypínač alebo tlačidlo samočistenia

## 4 - PO DOKONČENÍ SAMOČISTENIA VYČISTITE NÁDRŽ NA ODPADOVÚ VODU



1 Vyberte nádrž na odpadovú vodu.

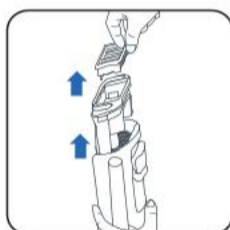

2 Potiahnutím rukoväte vyberte filter a separátor odpadu.



3 Vyhodte pevný odpad.



4 Vyláchnite tekutý odpad.

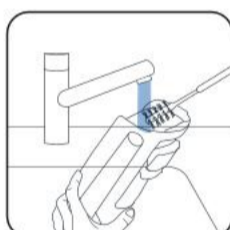

5 Vyčistite nádrž na odpadovú vodu pomocou čistiacej kefy.



6 Odistite poistku a opláchnite separátor odpadu.



7 Odstráňte zvyšné nečistoty a vyčistite oblasť filtra.

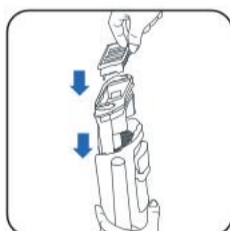

8 Vymeňte separátor.



9 Vráťte nádrž na odpadovú vodu na miesto.

## 5 - VYPRÁZDNITE NÁDRŽ NA ČISTÚ VODU

Aby voda v zariadení nestála príliš dlho, vyprázdňte nádrž na čistú vodu.

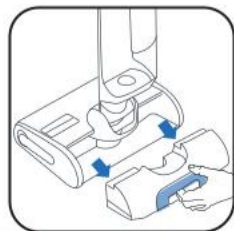

1 Vyberte nádrž na čistú vodu.



2 Vyprázdňte nádrž na čistú vodu.

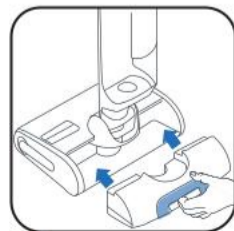

3 Vráťte nádrž na čistú vodu na miesto.



**RAZ TÝŽDENNE****1 - VYČISTITE NABÍJACIU ZÁKLADŇU**

Nabíjaciu základňu nedávajte pod vodu.



- Odpojte nabíjaciu základňu od zdroja napájania.

- Ručne vyčistite nabíjaciu základňu suchou alebo navlhčenou handričkou.

**2 - VYČISTITE SACIU HADICU**

- Pomocou čistiacej kefy vyčistite zvyšné nečistoty zo sacej hadice.

**3 - ČISTENIE MRIEŽKY FILTRA**

Nedávajte pod vodu celý filter. V opačnom prípade ho nechajte 48 hodín schnúť.

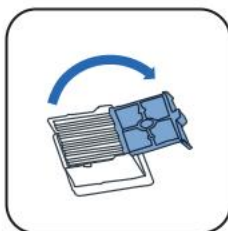

- Vyberte filter.

- Otvorte mriežku filtra.

- Vyčistite a opláchnite len mriežku filtra.

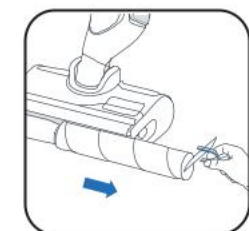
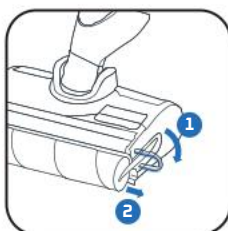
**4 - VYČISTITE HLAVU A KRYT VALCA**

- 1 Stlačte tlačidlo.
- 2 Nadvihnite kryt valca.

- Potiahnite fialový krúžok valca.

- Potiahnutím fialového krúžka vytiahnite valec.

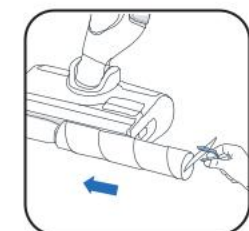

- Vyčistite priestor za valcom.

- Vyčistite vnútornú časť krytu valca.

- Vráťte valec na miesto.



- Vráťte kryt valca na miesto.

**KAŽDÝCH 6 MESIACOV**

- Vymeňte valec a filter. Ak sa vám valec zdá poškodený, vymeňte ho aj skôr.

[www.rowenta.com](http://www.rowenta.com)[www.tefal.com](http://www.tefal.com)

Suchý filter

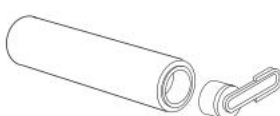

Valec



## 7 / RIEŠENIE PROBLÉMOV

Problém	Možné príčiny	Riešenia
Zariadenie horšie vysáva, vydáva hluk, píska alebo nečistoty padajú na zem.	Vzduchový kanál zariadenia je zablokovaný.	Vyčistíte saciu hlavu, vyčistíte vzduchový kanál, vyčistíte filter a penu (pozrite si návod na použitie).
	Porucha vysávača.	Obráťte sa na popredajný servis.
Podlaha je príliš mokrá.	Prietok vody je príliš vysoký alebo je valec premočený.	Uistite sa, že používate režim INTELLIGENT alebo režim QUIET.
	Únik vody	Obráťte sa na popredajný servis.
Podlaha nie je dostatočne mokrá.	Zásobník na čistú vodu je prázdny.	Naplňte zásobník na čistú vodu vodou.
	Systém distribúcie vody je upchatý.	Naplňte zásobník na vodu studeným domácim bielym octom a vykonajte 1 cyklus samočistenia.
	Prietok vody je príliš nízky.	Uistite sa, že používate režim INTELLIGENT alebo režim TURBO.
Zariadení nečistí podlahu správne.	Valec je znečistený.	Spustíte režim samočistenia a potom valec vyčistíte ručne.
	Režim čistenia nie je prispôsobený	Na optimalizáciu čistenia použite režim INTELLIGENT alebo prepínajte medzi režimami QUIET/TURBO.
Podlaha je poškodená	Príslušenstvo sa používa bez valca.	Zariadenie vždy používajte s namontovaným valcom a plným zásobníkom čistej vody.
	V čistiacej hlave uviazol cudzí predmet.	Vyčistíte čistiacu hlavu.
Zariadenie sa samo vypne.	Zásobník špinavej vody je plný.	Vyprázdňte zásobník špinavej vody.
	Úroveň nabitia batérie je príliš nízka.	Zariadenie nabíjajte na základni.
Zaseknutý valec.	Predmet alebo vlákna blokujú valec.	Rozmontujte valec a odstráňte všetky predmety, ktoré blokujú otáčanie.
Zariadenie strieka na všetky strany.	Ochranný kryt nie je správne namontovaný.	Odstíte kryt a správne ho nasadte.
	Valec je namontovaný nesprávne.	Odstíte valec a správne ho nasadte.

## 8 / ŠPECIFIKÁCIE

NABÍJAČKY		
Referencia	Krajina	Referencia
GZ7035xx / GZ7540xx / GF7035xx / GF7540xx	Európa	SS-2230003738

BATÉRIA		
Referencia	Napätie	Referencia
GZ7035xx / GZ7540xx / GF7035xx / GF7540xx	21.6V	SS-2230003737

KAPACITA NÁDRŽÍ NA VODU	
Opis	Kapacita (ml)
Nádrž na čistú vodu	790 ml
Nádrž na odpadovú vodu	670 ml



## 9 / VAROVANIA

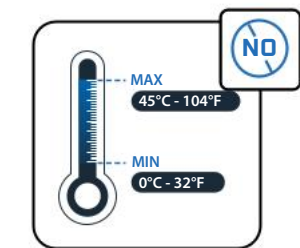
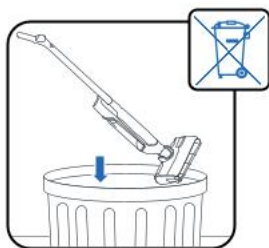

Nevystavujte spotrebič teplotám <math><0\text{ }^{\circ}\text{C}</math> and <math>>45\text{ }^{\circ}\text{C}</math>.



Na plnenie nádrže nepoužívajte vodu s teplotou >math>>50\text{ }^{\circ}\text{C}</math>.

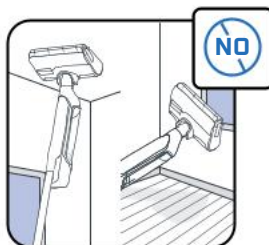

Tento spotrebič je určený na použitie na pevnej zemi. Nepoužívajte na rohože, koberce, steny ani okná.

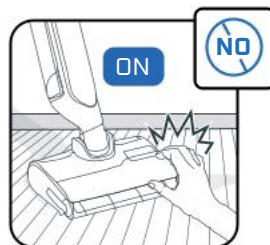

Nedotýkajte sa rotujúcich častí predtým, než zastavíte výrobok a odpojte napájaciu jednotku.

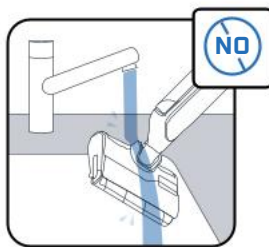

Spotrebič neumiestňujte pod vodu a na čistenie sacieho kanála používajte suchú alebo vlhkú handričku.



Dozrite na to, aby sa deti so spotrebičom nehrali.



Tento spotrebič je určený len na použitie v domácnosti a v interiéri.

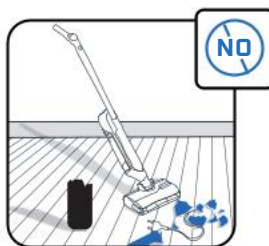

Spotrebič nepoužívajte na elektrické zariadenia, ako je vnútro rúry alebo elektrické zásuvky.

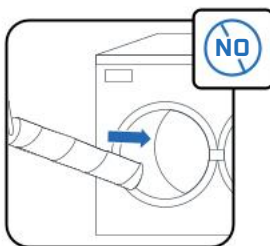

Valec neumývajte v umývačke riadu ani v práčke.

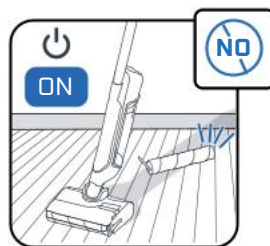

Spotrebič nepoužívajte bez zásobníkov vody a valca.



Neodstraňujte kefu valca počas samočistiaceho cyklu ani bezprostredne po ňom, pretože hrozí nebezpečenstvo popálenia na horúcom kovovom povrchu ohrievača.



Do nádrže na vodu nedávajte masťné výrobky (napr. čierne mydlo), penivé, toxické, horľavé, výbušné, korozívne, či agresívne výrobky ani výrobky obsahujúce pevné častice. Nedávajte do výrobku bielidlo.



# Rowenta | Tefal

## X-CLEAN 10

SL

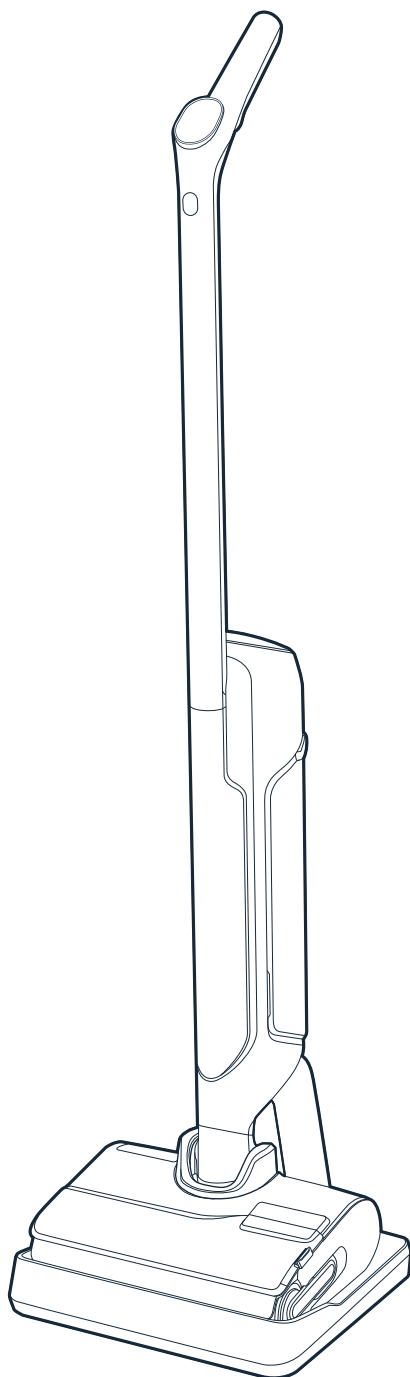

Hvala, da ste izbrali naš izdelek.  
Pred prvo uporabo **NATANČNO PREBERITE** knjižico  
«Varnostna navodila in navodila za uporabo».

# VSEBINA

## 1 / PREGLED NAPRAVE

- Naprava
- Glava
- Posoda za odpadno vodo
- Nadomestni deli in pripomočki

## 2 / KAKO NAMESTITI NAPRAVO

- Sestavljanje naprave
- Namestitev enote za polnjenje

## 3 / KAKO NAMESTITI GLASOVNEGA POMOČNIKA

## 4 / PRIKAZ ZASLONA

- Zaslon
- Načini
- Barvni indikatorji
- Indikatorji baterije

## 5 / KAKO UPORABLJATI NAPRAVO

- Pred uporabo
- Zaženite napravo.
- Položaj v ležečem položaju
- Združljivost s talno površino
- Po vsaki uporabi

## 6 / KAKO VZDRŽEVATI NAPRAVO

- Enkrat tedensko
- Vsakih 6 mesecev

## 7 / ODPRAVLJANJE TEŽAV IN REŠITVE

## 8 / SPECIFIKACIJE

## 9 / OPOZORILA

VSAKIČ, KO SE PRIKAŽE:

OGLEJTE SI  
VIDEOPOSNETEK  
TUKAJ



Kliknite za ogled videoposnetka z navodili

**NAPRAVA**

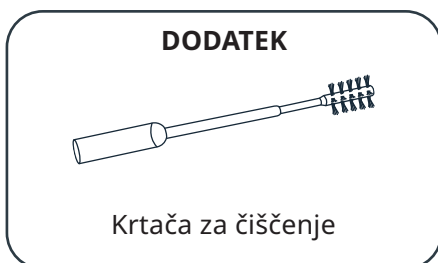
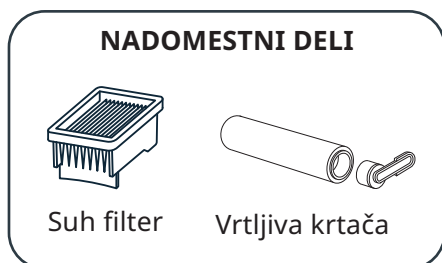
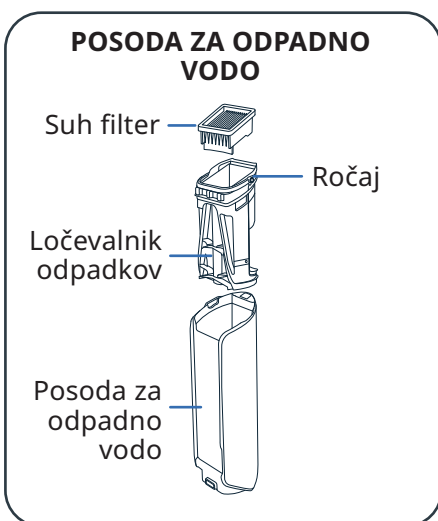
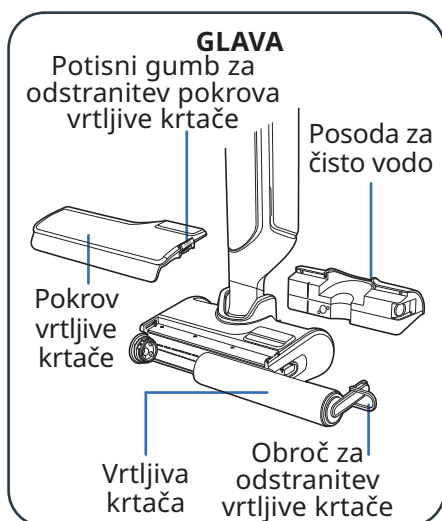
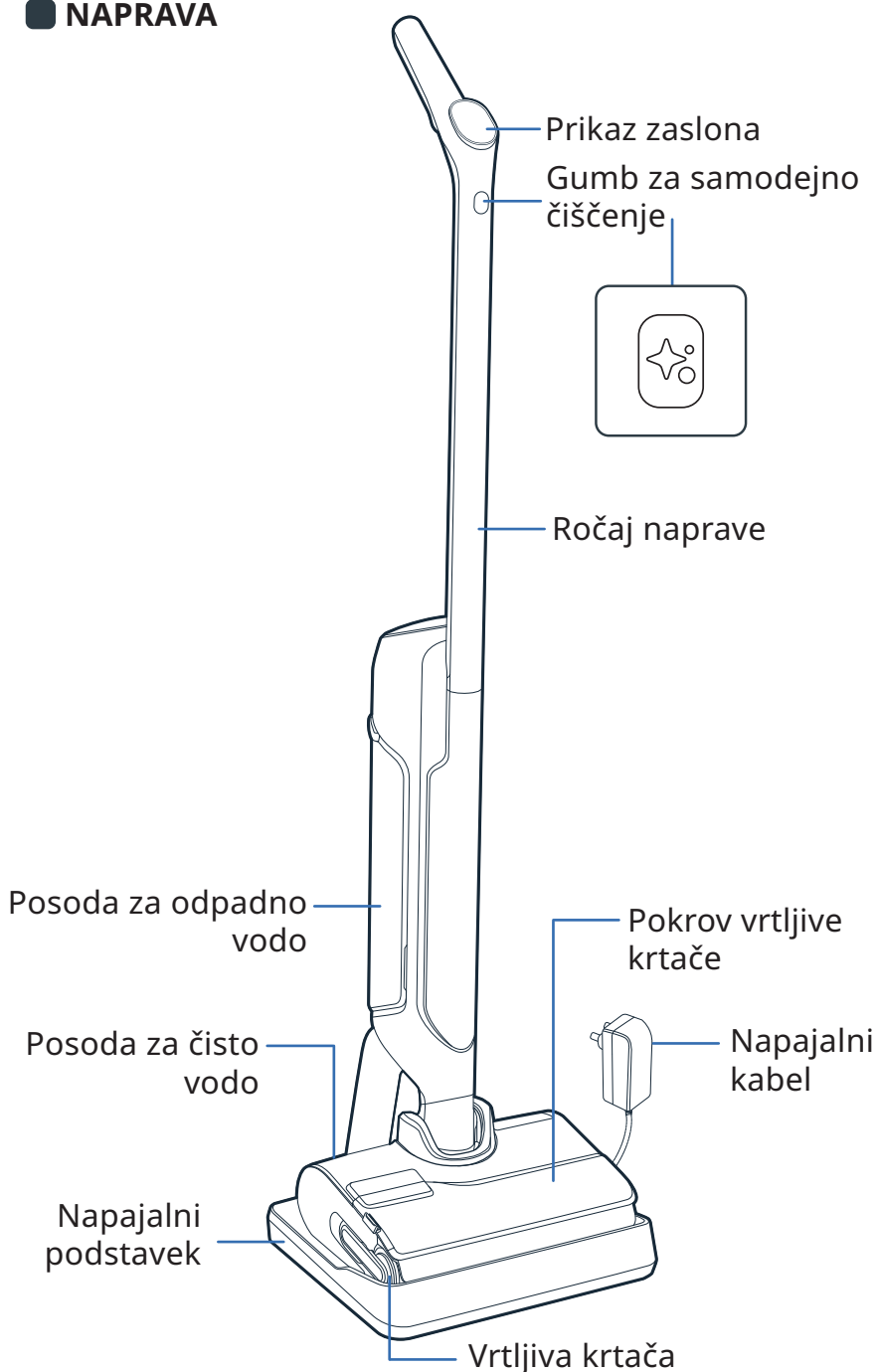

### SESTAVLJANJE:

- 1 Ročaj vstavite v ohišje naprave.
- 2 Zvok klika pomeni, da je ročaj pravilno nameščen.



### NAMESTITEV ENOTE ZA POLNJENJE

- 1 Obrnite enoto za polnjenje.

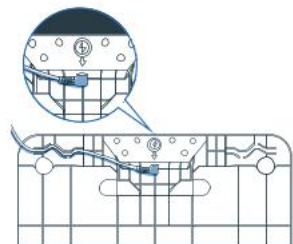

- 2 Napajalni kabel priključite v enoto tako, da sledite puščici na enoti za polnjenje.

- 3 Enoto za polnjenje priključite na vir napajanja in nanjo postavite napravo. Polnjenje se začne samodejno.



- 4 Če je izdelek pravilno priključen in se polni, boste slišali signal, **na zaslonu pa bo prikazana ikona baterije.**



## 3 / KAKO NAMESTITI GLASOVNEGA POMOČNIKA

### ■ NAPRAVA MORA BITI V ENOTI ZA POLNJENJE

#### 1 - IZBERITE ŽELENI JEZIK

OGLEJTE SI  
VIDEOPOSNETEK  
TUKAJ

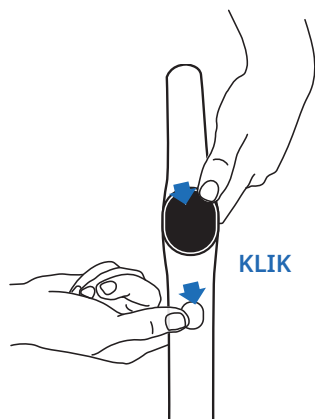

- Hkrati pritisnite gumb za samodejno čiščenje in gumb MODE.
- Dejanje ponavljajte, dokler ne slišite svojega jezika (*na voljo je 17 jezikov*).

#### 2 - GLASOVNI POMOČNIK

Z gumbom MODE lahko glasovnega pomočnika VKLOPITE, IZKLOPITE ali mu ZMANJŠATE GLASNOST.

OGLEJTE SI  
VIDEOPOSNETEK  
TUKAJ



- 1. korak**  
Za vklop glasovnega pomočnika pritisnite in pridržite gumb MODE 2 sekundi.
- 2. korak**  
Za zmanjšanje glasnosti pritisnite in pridržite gumb MODE 2 sekundi.
- 3. korak**  
Za izklop glasovnega pomočnika pritisnite in pridržite gumb MODE 2 sekundi.

## 4 / PRIKAZ ZASLONA

### ■ ZASLON

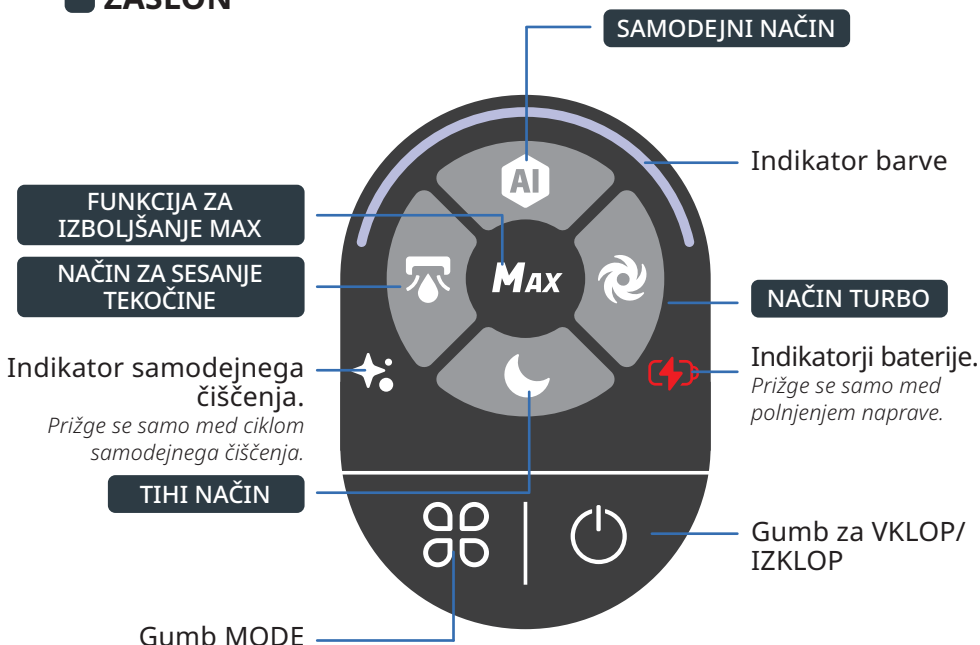

## KAKO ZAMENJATI NAČINE

Naprava mora biti **VKLOPLJENA** in v položaju za uporabo



- Pritisnite gumb MODE, da izbirate med načini.

## RAZLAGA NAČINOV



### SAMODEJNI NAČIN

Površine: različne stopnje umazanije.  
Zaznava umazanijo, da prilagodi moč sesanja in pretok vode.



### NAČIN TURBO

Površine: zelo umazane.  
Moč sesanja:   
Pretok vode:



### TIHI NAČIN

Površine: zmerno umazane.  
Moč sesanja:   
Pretok vode:



### NAČIN ZA SESANJE TEKOČINE

Površine: mokre (kot v kopalnici).  
Moč sesanja:   
Pretok vode:



### FUNKCIJA ZA IZBOLJŠANJE MAX

- Izboljša druge načine čiščenja, da takoj doseže najvišjo moč.
- Če želite uporabiti funkcijo za izboljšanje MAX, pridržite gumb za način.  
Moč sesanja:   
Pretok vode:

## BARVNI INDIKATORJI

Ko uporabljate napravo, barva na zaslonu označuje:

- Količino zaznane umazanije.

ZAZNANA JE  
UMAZANIJA



VISOKA STOPNJA  
UMAZANIJE



- Da je naprava **VKLOPLJENA** ali **ZAČASNO ZAUSTAVLJENA**.

POTEKA  
ČIŠČENJE



ČIŠČENJE JE  
ZAUSTAVLJENO

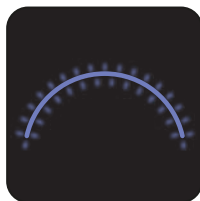

- Da je prišlo do napake\*.

NAPAKA



\* Glejte knjižico «Varnostna navodila in navodila za uporabo».

## INDIKATORJI BATERIJE

Polno polnjenje baterije traja približno 3 ure in 30 minut.

100%

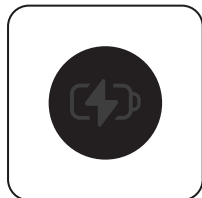

50% - 100%



10% - 50%



< 10%



- Če želite preveriti stanje baterije, napravo vrnite v enoto za polnjenje. Ko se naprava polni, pritisnite gumb VKLOP/IZKLOP, da vidite stanje baterije.



## 5 / KAKO UPORABLJATI NAPRAVO

### ■ PRED UPORABO

Napolnite posodo za vodo.

OGLEJTE SI  
VIDEOPOSNETEK  
TUKAJ

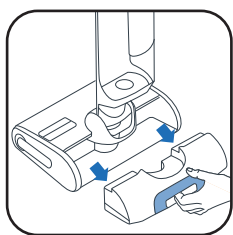

1 Odstranite posodo za čisto vodo.



2 Odprite posodo za čisto vodo.



3 Dodajte čistilno raztopino\*.

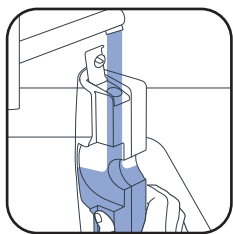

4 Napolnite posodo za čisto vodo. Uporabite vodo s temperaturo med 10 °C in 50 °C.

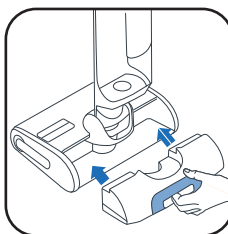

5 Posodo za čisto vodo postavite nazaj.

*Največja prostornina je 790 ml.*

3\*

Ne uporabljajte penilnih raztopin, belega kisa, črnega mila, belila ali eteričnih olj (glejte „Navodila za varnost in uporabo“). Dodajanje čistilne raztopine je izbirno.



Rowenta detergent za mokro in suho sesalce (ZR340LV1)



Sanytol razkuževalno čistilo za vse površine z evkaliptusom

Priporočeni odmerek: 20 ml (razredčitev <3% skupne kapacitete rezervoarja za čisto vodo)

### ■ ZAŽENITE NAPRAVO.

Naprava ne sme biti v enoti za polnjenje.

OGLEJTE SI  
VIDEOPOSNETEK  
TUKAJ

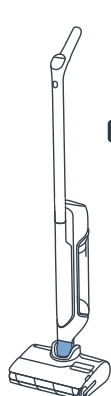

#### ■ POLOŽAJ ZA PARKIRANJE

Naprava je v pokončnem položaju. Naprava v položaju za parkiranje preneha delovati.



#### ■ POLOŽAJ ZA UPORABO

Glava je odklenjena in napravo lahko uporabljate.



■ V položaju za uporabo izdelek nagnite, in pritisnite gumb za VKLOP/IZKLOP, da zaženete napravo. Izdelek se bo privzeto zagnal v SAMODEJNEM načinu. Pritisnite znova za ZAUSTAVITEV.

NAPRAVA V POLOŽAJU ZA PARKIRANJE PRENEHA DELOVATI. ZA NADALJEVANJE ČIŠČENJA PREKLOPITE V POLOŽAJ ZA UPORABO IN PRITISNITE GUMB ZA VKLOP/IZKLOP

## IZBERITE NAČIN IN ZAČNITE S ČIŠČENJEM

### ■ POLOŽAJ V LEŽEČEM POLOŽAJU

Za čiščenje pod pohištvom.

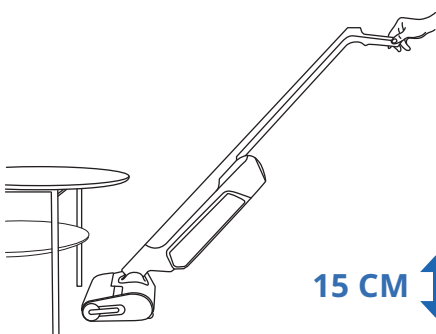

■ Ko je naprava v ležečem položaju, se sesalna moč samodejno prilagodi.

### ■ ZDRUŽLJIVOST S TALNO POVRŠINO

Naprava je združljiva samo s trdimi tlemi.

LES

PLOŠČICE

LINOLEJ

LAMINAT

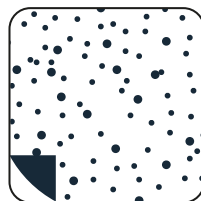
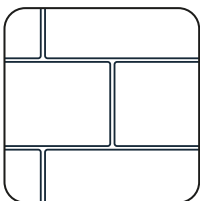

■ Ne uporabljajte na preprogah, stenah in oknih (glejte knjižico «Varnostna navodila in navodila za uporabo»).

## PO VSAKI UPORABI

OGLEDITE SI  
VIDEOPOSNETEK  
TUKAJ

### 1 - IZPRAZNITE POSODO ZA ODPADNO VODO



1 Odstranite posodo za odpadno vodo.

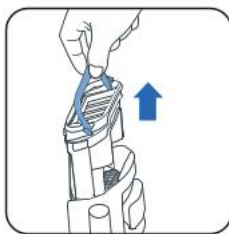

2 Odstranite ločevalnik odpadkov tako, da povlečete ročaj.



3 Odprite zapah.

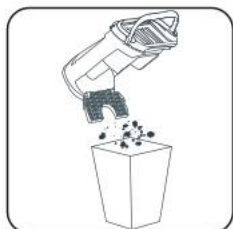

4 Zavržite trde odpadke.



5 Zavržite tekočo umazanijo.



6 Ločevalnik odpadkov postavite nazaj.



7 Posodo za odpadno vodo postavite nazaj.

### 2 - POSODO ZA ČISTO VODO NAPOLNITE Z VODO

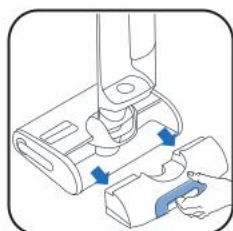

1 Odstranite posodo za čisto vodo.

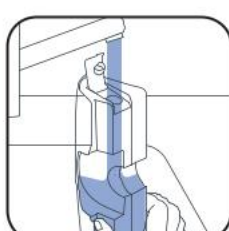

2 Napolnite posodo za čisto vodo\*.

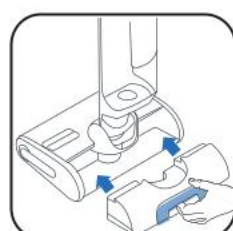

3 Posodo za čisto vodo postavite nazaj.

\* Uporabite vodo s temperaturo med 10 °C in 50 °C.

### 3 - ZAŽENITE PROGRAMA SAMODEJNEGA ČIŠČENJA IN SAMODEJNEGA SUŠENJA

Naprava mora biti v enoti za polnjenje. Enota za polnjenje mora biti priključena na vir napajanja.

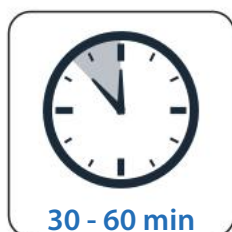

- Program za samodejno čiščenje samodejno očisti napravo in vrtljivo krtačo.
- Program samodejnega sušenja samodejno posuši napravo in vrtljivo krtačo. Cikel sušenja se prilagodi glede na zaznano vlago na vrtljivi krtači.

■ Cikla samodejnega čiščenja in sušenja se ne začneta, če je stanje baterije pod 20 %.

ČE JE POSODA ZA ČISTO VODO PRAZNA, SE PROGRAM SAMODEJNEGA ČIŠČENJA ZAUSTAVI.  
ČE JE POSODA ZA ODPADNO VODO POLNA, SE PROGRAM SAMODEJNEGA ČIŠČENJA ZAUSTAVI.

## ■ ZAČETEK SAMODEJNEGA ČIŠČENJA IN/ALI SUŠENJA

OGLEJTE SI  
VIDEOPOSNETEK  
TUKAJ

### SAMODEJNO ČIŠČENJE IN SUŠENJE

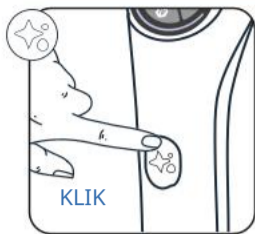

Enkrat pritisnite gumb za samodejno čiščenje.

### SAMO SAMODEJNO ČIŠČENJE

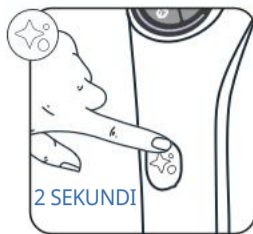

Za dve sekundi pritisnite gumb za samodejno sušenje.

### SAMO SUŠENJE

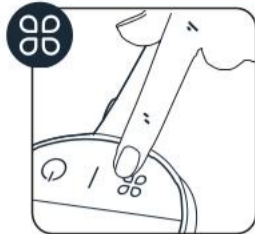

Pritisnite gumb MODÉ.

## ■ ZAUSTAVITEV SAMODEJNEGA ČIŠČENJA IN/ALI SUŠENJA



ALI



■ Pritisnite gumb za VKLOP/IZKLOP ali gumb za samodejno čiščenje

## 4 - KO SE SAMODEJNO ČIŠČENJE KONČA, OČISTITE POSODO ZA ODPADNO VODO



1 Odstranite posodo za odpadno vodo.

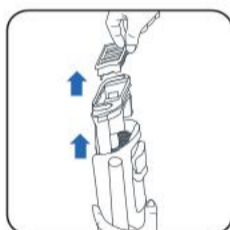

2 Odstranite filter in ločevalnik odpadkov tako, da povlečete ročaj.



3 Zavržite trde odpadke.



4 Zavržite tekočine.

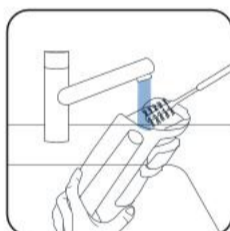

5 Posodo za odpadno vodo očistite s krtačo za čiščenje (dodatek).



6 Odprite zapah in očistite ločevalnik odpadkov.

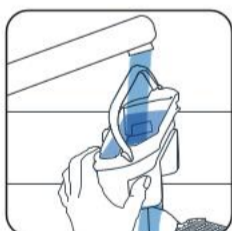

7 Odstranite preostalo umazanijo in očistite območje filtra.



8 Namestite ločevalnik.



9 Posodo za odpadno vodo postavite nazaj.

## 5 - IZPRAZNITE POSODO ZA ČISTO VODO

Da bi se izognili stoječi vodi, izpraznite posodo za čisto vodo.

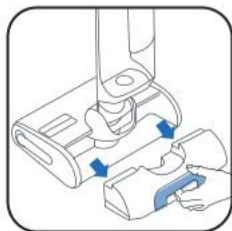

1 Odstranite posodo za čisto vodo.



2 Izpraznite posodo za čisto vodo.

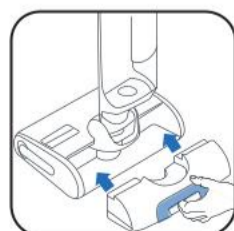

3 Posodo za čisto vodo postavite nazaj.



**ENKRAT TEDENSKO****1 - OČISTITE ENOTO ZA POLNLENJE**

Enote za polnjenje ne umivajte s tekočo vodo.



■ Enoto za polnjenje izključite iz vira za napajanje.

■ Enoto za polnjenje očistite ročno tako, da uporabite suho ali vlažno krpo.

**2 - OČISTITE SESALNO CEV**

■ Uporabite krtačo za čiščenje (dodatek) in očistite preostalo umazanijo v sesalni cevi.

**3 - ČIŠČENJE MREŽE FILTRA**

Filtra ne umivajte s tekočo vodo. Sicer ga pustite, da se suši 48 ur.



■ Odstranite filter.



■ Odprite mrežo filtra.



■ Očistite in sperite samo mrežo filtra.

**4 - OČISTITE GLAVO IN POKROV VRTLJIVE KRTAČE**

■ 1 Pritisnite potisni gumb. 2 Dvignite pokrov vrtljive krtače.



■ Povlecite vijolični obroč vrtljive krtače.

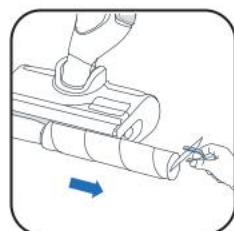

■ Vrtljivo krtačo odstranite tako, da povlečete vijolični obroč.



■ Očistite za vrtljivo krtačo.



■ Očistite notranjost pokrova vrtljive krtače.



■ Vrtljivo krtačo postavite nazaj.



■ Pokrov vrtljive krtače postavite nazaj.

**VSAKIH 6 MESECEV**

■ Zamenjajte vrtljivo krtačo in filter. Če je vrtljiva krtača poškodovana, jo zamenjajte že prej.

[www.rowenta.com](http://www.rowenta.com)

[www.tefal.com](http://www.tefal.com)



Suh filter

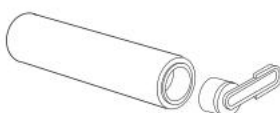

Vrtljiva krtača



## 7 / ODPRAVLJANJE TEŽAV IN REŠITVE

Težava	Možni Vzroki	Rešitve
Naprava ima manjšo sesalno moč, povzroča hrup ali piščanje ali na tla spušča umazanijo.	Zračni kanal naprave je zamašen.	Očistite sesalno glavo, očistite zračni kanal, očistite filter in peno (glejte uporabniški priročnik).
	Okvara sesalnika.	Prosim, obrnite se na našo poprodajno storitev.
Tla so preveč mokra.	Pretok vode je previsok ali valj je prepojen.	Prepričajte se, da uporabljate INTELLIGENT način ali QUIET način.
	Uhajanje vode.	Prosim, obrnite se na našo poprodajno storitev.
Tla niso dovolj mokra.	Rezervoar za čisto vodo je prazen.	Napolnite rezervoar za čisto vodo z vodo.
	Sistem za distribucijo vode je zamašen.	Napolnite vaš rezervoar z mrzlim gospodinjskim belim kisom in izvedite en cikel samočiščenja.
	Pretok vode je prenizek.	Prepričajte se, da uporabljate INTELLIGENT način ali TURBO način.
Naprava ne čisti tal pravilno.	Valj je umazan.	Zaženite cikel samočiščenja, nato valj očistite ročno.
	Naprava ni nastavljena na pravilen način čiščenja.	Uporabite INTELLIGENT način ali preklopite med QUIET načinom in TURBO načinom za optimizacijo čiščenja.
Naprava poškoduje tla.	Dodatek je bil uporabljen brez valja.	Vedno uporabljajte napravo z nameščenim valjem in polnim rezervoarjem za čisto vodo.
	V čistilni glavi je obtičal tujek.	Očistite čistilno glavo.
Naprava se sama izklopi.	Rezervoar za umazano vodo je poln.	Izpraznite rezervoar za umazano vodo.
	Nivo baterije je prenizek.	Napravo napolnite na njeni postaji.
Valj je zataknjen.	Predmet ali vlakna blokirajo valj.	Razstavite valj in odstranite vse predmete, ki blokirajo vrtenje.
Naprava povsod škropi vodo.	Zaščitni pokrov ni pravilno nameščen.	Odstranite pokrov in ga pravilno namestite nazaj.
	Valj je nepravilno nameščen.	Odstranite valj in ga pravilno namestite nazaj.

## 8 / SPECIFIKACIJE

POLNILNIKI		
Referenca	Država	Referenca
GZ7035xx / GZ7540xx / GF7035xx / GF7540xx	Evropa	SS-2230003738

BATERIJA		
Referenca	Napetost	Referenca
GZ7035xx / GZ7540xx / GF7035xx / GF7540xx	21.6V	SS-2230003737

PROSTORNINA POSODE ZA VODO	
Opis	Prostornina (ml)
Posoda za čisto vodo	790 ml
Posoda za odpadno vodo	670 ml



## 9 / OPOZORILA

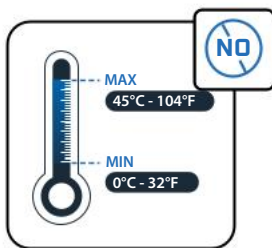
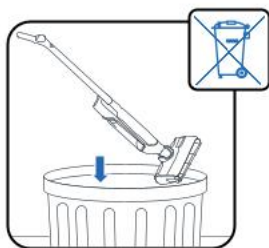

Naprave ne izpostavljajte temperaturam  $<0^{\circ}\text{C}$  and  $>45^{\circ}\text{C}$ .



Posode za vodo ne polnite z vodo s temperaturo nad  $50^{\circ}\text{C}$ .

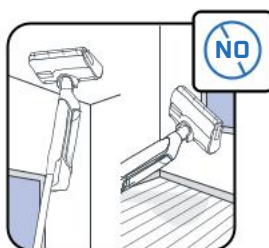

Ta naprava je namenjena za uporabo na trdih tleh. Na uporabljajte na preprogah, stenah in oknih.

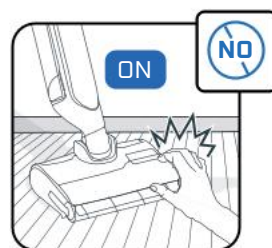

Med delovanjem naprave se ne dotikajte vrtljivih delov. Pred tem izključite napajalno enoto.

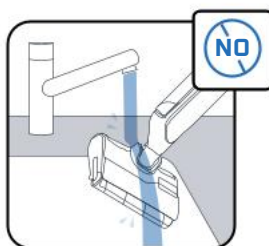

Naprave ne potopite v vodo in kanal za sesanje očistite s suho ali vlažno krpo.



Otroke nadzorujte in se prepričajte, da se z napravo ne igrajo.



Naprava je namenjena samo za uporabo v gospodinjstvu v notranjih prostorih.

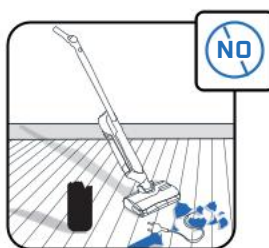

Naprave ne uporabljajte na električnih napravah, na primer v notranjosti pečice ali na električnih vtičnicah.

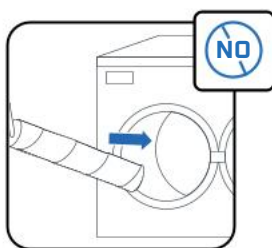

Vrtljive krtače ne operite v pomivalnem ali pralnem stroju.

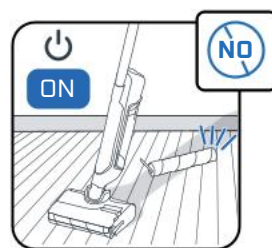

Naprave ne uporabljajte brez nameščene posode za vodo in vrtljive krtače.



Med ciklom samodejnega čiščenja ali takoj po njem ne odstranjujte vrtljive krtače, saj obstaja nevarnost opeklin zaradi vroče kovinske površine grelnika.



V rezervoar za vodo ne dajate mastnih izdelkov (npr. črnih mil), penečih se izdelkov, strupenih, vnetljivih, eksplozivnih, jedkih ali agresivnih izdelkov oziroma izdelkov s trdnimi delci. V izdelek ne dodajate belila.



Rowenta® | Tefal®

X-CLEAN 10

HU

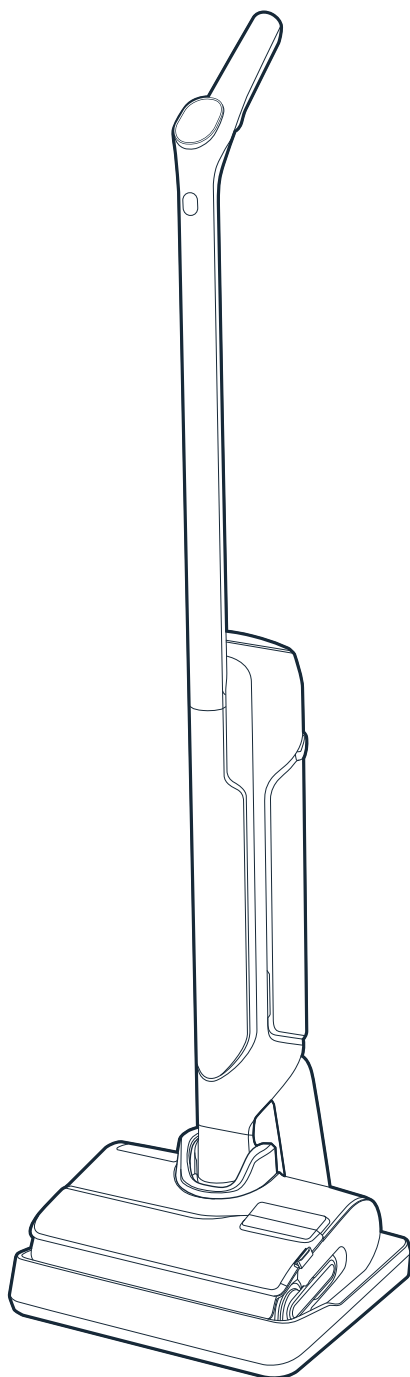

Köszönjük, hogy minket választott.

Az első használat előtt **FIGYELMESEN OLVASSA EL** a „Biztonsági és használati utasítások” című kézikönyvet.

# ÖSSZEFOGLALÁS

## 1 / AZ ESZKÖZ ÁTTEKINTÉSE

- Eszköz
- Fej
- Szennyezettvíztartály
- Alkatrészek és tartozékok

## 2 / AZ ESZKÖZ TELEPÍTÉSE

- Az eszköz összeszerelése
- A töltőalapzat telepítése

## 3 / A HANGFUNKCIÓS TÁMOGATÁS BEÁLLÍTÁSA

## 4 / KIJELZŐEGYSÉG

- Képernyő
- Üzem mód
- Színjelzők
- Töltöttségi szint kijelzők

## 5 / AZ ESZKÖZ HASZNÁLATA

- Használat előtt
- Indítsa be a készüléket
- Fektetett helyzet
- Padlókompatibilitás
- Minden használat után

## 6 / AZ ESZKÖZ KARBANTARTÁSA

- Hetente egyszer
- 6 havonta

## 7 / HIBAELHÁRÍTÁS ÉS MEGOLDÁSOK

## 8 / MŰSZAKI ADATOK

## 9 / FIGYELMEZTETÉSEK

MINDEN ALKALOMMAL,  
AMIKOR A KÖVETKEZŐT LÁTJA:

**TEKINTSE MEG  
A VIDEÓT ITT**



Kattintson ide az oktatóvideó megtekintéséhez

## ■ ESZKÖZ

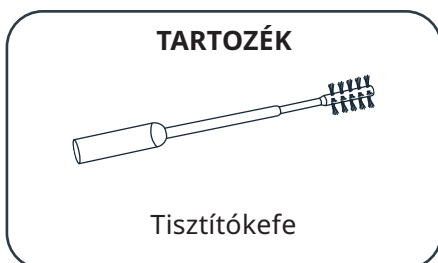
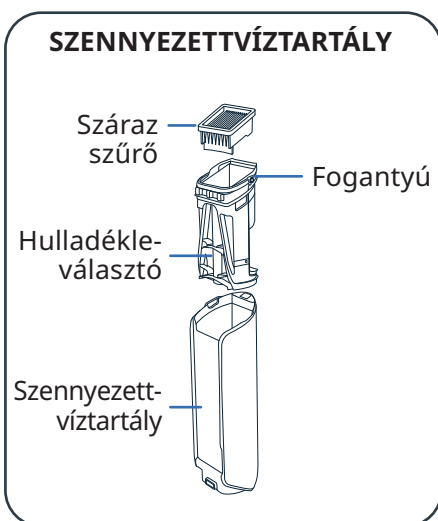
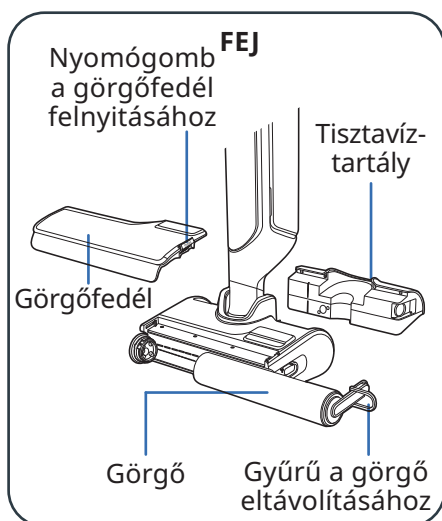
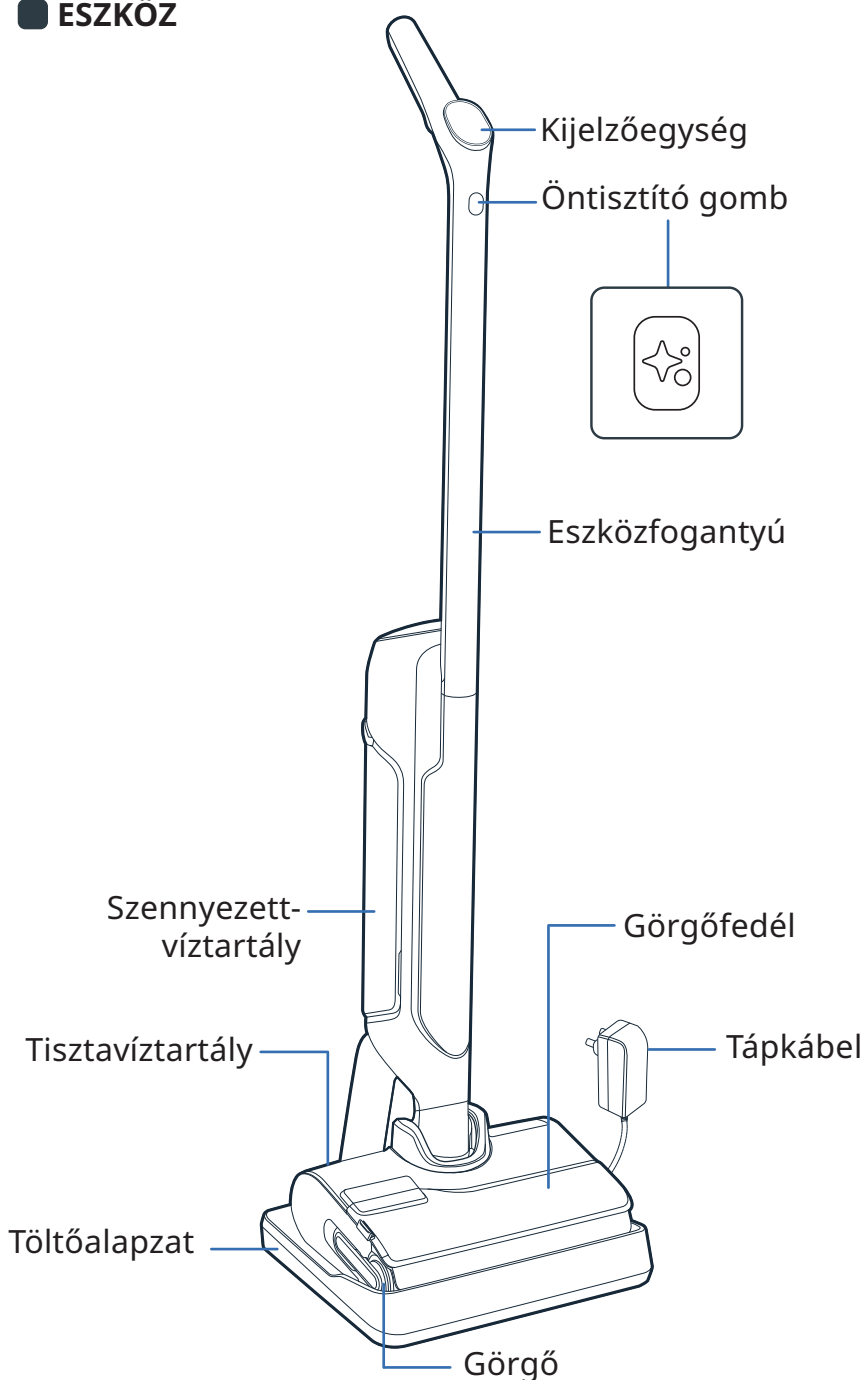

### ■ ÖSSZEÁLLÍTÁS

- 1 Illessze a fogantyút az eszközre.
- 2 Egy kattánás jelzi, hogy a fogantyú megfelelően illeszkedik-e.



### ■ A TÖLTŐALAPZAT TELEPÍTÉSE

- 1 Fordítsa meg a töltőalapot.

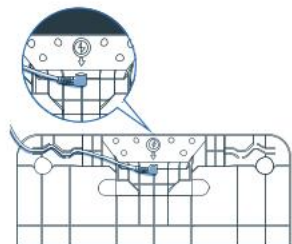

- 2 Csatlakoztassa a tápkábelt az alapzathoz a töltőalapon lévő nyíl iránya szerint.

- 3 Csatlakoztassa a töltőalapot az áramforráshoz, és helyezze rá az eszközt. Automatikusan töltődni kezd.



- 4 Ha a termék megfelelően van csatlakoztatva és töltődik, **egy jelet fog hallani, és egy akkumulátor ikon jelenik meg a képernyőn.**



## 3 / A HANGFUNKCIÓS TÁMOGATÁS BEÁLLÍTÁSA

### ■ AZ ESZKÖZNEK A TÖLTŐALAPZATON KELL LENNIE.

#### 1 - VÁLASSZA KI A NYELVET

TEKINTSE MEG  
A VIDEÓT ITT

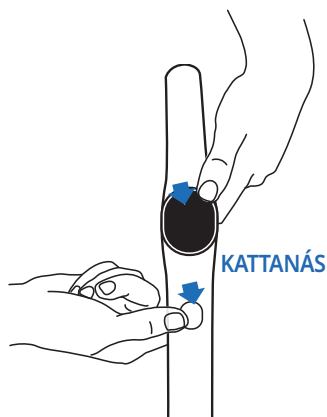

- Nyomja meg egyszerre az Öntisztító gombot és az ÜZEMMÓD gombot.
- Ismétlje meg a műveletet, amíg meg nem hallja a kívánt nyelvet (17 nyelv áll rendelkezésre).

#### 2 - HANGFUNKCIÓS TÁMOGATÁS

TEKINTSE MEG  
A VIDEÓT ITT

Az ÜZEMMÓD gomb lehetővé teszi a hangfunkciós támogatás be- és kikapcsolását, illetve a hangerő csökkentését.



- 1. lépés**  
A hangfunkciós támogatás aktiválásához nyomja meg az ÜZEMMÓD gombot 2 másodpercig.
- 2. lépés**  
A hangerő csökkentéséhez nyomja meg az ÜZEMMÓD gombot 2 másodpercig.
- 3. lépés**  
A hangfunkciós támogatás kikapcsolásához nyomja meg az ÜZEMMÓD gombot 2 másodpercig.

## 4 / KIJELZŐEGYSÉG

### ■ KÉPERNYŐ

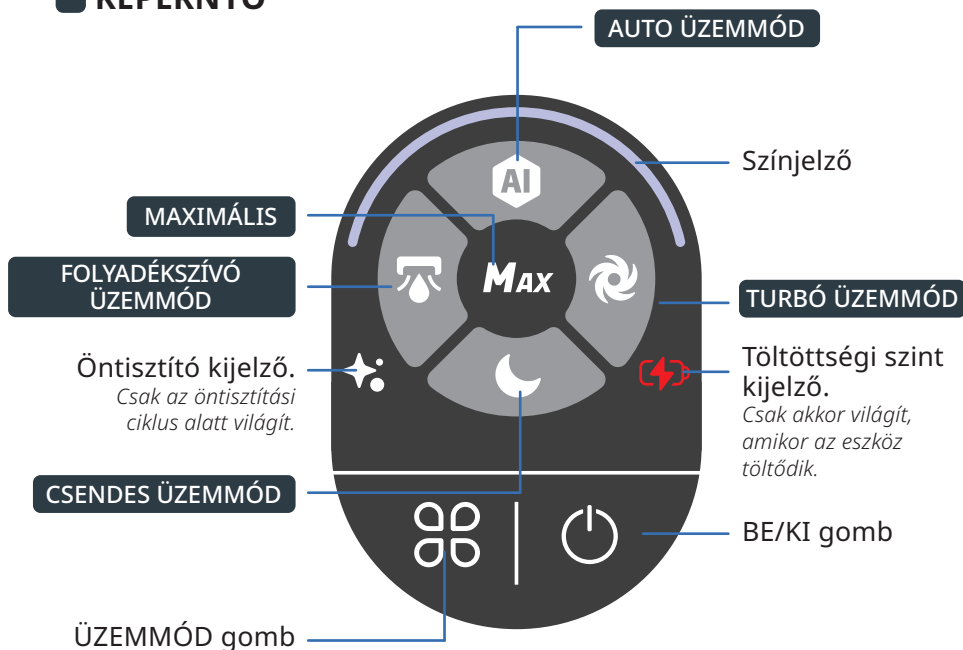

## AZ ÜZEMMÓDOK KÖZÖTTI VÁLTÁS

A készüléknek BEKAPCSOLT ÁLLAPOTBAN és használati helyzetben kell lennie



- Az üzemmódok közötti váltáshoz nyomja meg az ÜZEMMÓD gombot.

## ÜZEMMÓDOK MAGYARÁZATA



### AUTO ÜZEMMÓD

Felületek: különböző szennyezettségi szintek. Érzékeli a szennyeződések a szívóerő és a vízáramlás beállításához.



### TURBÓ ÜZEMMÓD

Felületek: nagyon piszkos. Szívóteljesítmény:

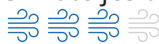

Vízáramlás:



### CSENDES ÜZEMMÓD

Felületek: mérsékeltlen piszkos. Szívóteljesítmény:



Vízáramlás:



### FOLYADÉKSZÍVÓ ÜZEMMÓD

Felületek: nedves (pl. fürdőszoba) Szívóteljesítmény:



Vízáramlás:



### MAXIMÁLIS

- Javítja a többi tisztítási módot, hogy azonnal a legnagyobb teljesítményt érje el.

- A MAXIMÁLIS funkció használatához tartsa lenyomva az üzemmód gombot.

Szívóteljesítmény:

Vízáramlás:

## SZÍNJELZŐK

Az eszköz használatakor a képernyőn megjelenő szín a következőket jelzi:

- Az észlelt szennyeződés mennyisége.

- Ha a készülék BE van KAPCSOLVA vagy SZÜNETELTETVE van.

### SZENNYEZŐDÉS ÉSZLELÉSE



### MAGAS SZENNYEZETTSÉGI SZINT



### TISZTÍTÁS FOLYAMATBAN



### A TISZTÍTÁS SZÜNETEL

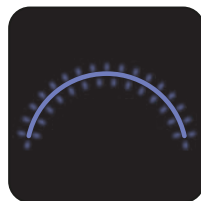

- Hiba esetén\*.

### HIBA



\* Olvassa el a „Biztonsági és használati utasítások” című füzetet.

## TÖLTÖTTSSÉGI SZINT KIJELEZŐK

A teljes feltöltés körülbelül 3 óra 30 percet vesz igénybe.

100%

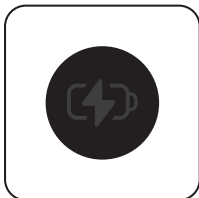

50% - 100%



10% - 50%



< 10%



- Az akkumulátor töltöttségi szintjének megtekintéséhez helyezze vissza az eszközt a töltőalapzatra. Az eszköz töltése közben nyomja meg az BE/KI gombot az akkumulátor töltöttségi szintjének megtekintéséhez.



## 5 / AZ ESZKÖZ HASZNÁLATA

### HASZNÁLATBA VÉTEL ELŐTT

Töltse fel a víztartályt

TEKINTSE MEG  
A VIDEÓT ITT

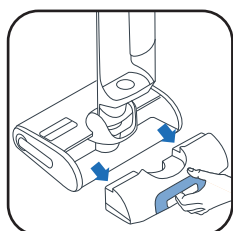

1 Távolítsa el a tisztavíztartályt.



2 Nyissa ki a tisztavíztartályt.



3 Adjon hozzá tisztítóoldatot\*.

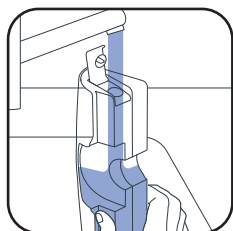

4 Töltse fel a tisztavíztartályt. Használjon 10 °C és a 50 °C közötti hőmérsékletű vizet. *A maximális úrtartalom 790 ml.*

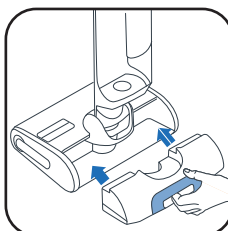

5 Helyezze vissza a tisztavíztartályt.

3\*

Ne használjon habzó oldatokat, fehér ecetet, fekete szappant, hipó-t vagy illóolajokat (lásd a „Biztonsági és használati útmutató” füzetet). Tisztítószer hozzáadása nem kötelező.



Rowenta tisztítószer nedves és száraz porszívókhoz (ZR340LV1)



Sanytol eukaliptuszos fertőtlenítő tisztítószer többféle felületre

Adagolási javaslat: 20 mL (hígítás kevesebb mint 3% a teljes tisztavíz-tartály kapacitásából)

### INDÍTSA BE A KÉSZÜLÉKET

Az eszközt le kell választani a töltőalapról.

TEKINTSE MEG  
A VIDEÓT ITT

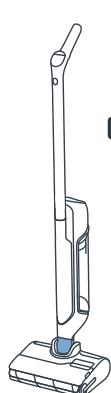

#### PARKOLÁSI POZÍCIÓ

Az eszköz függőleges helyzetben van. Parkolási pozícióban az eszköz nem működik.



#### HASZNÁLATI POZÍCIÓ

A fej ki van oldva, és az eszköz használható.



KATTANÁS

Használati pozícióban döntse meg a terméket, és nyomja meg a BE/KI gombot az eszköz elindításához. Alapértelmezés szerint a termék AUTO üzemmódban van. A LEÁLLÍTÁSHOZ nyomja meg újra

PARKOLÁSI POZÍCIÓBAN AZ ESZKÖZ NEM MŰKÖDIK. A TISZTÍTÁS FOLYTATÁSÁHOZ KAPCSOLJA HASZNÁLATI POZÍCIÓBA, ÉS NYOMJA MEG A BE/KI GOMBOT

### VÁLASSZA KI AZ ÜZEMMÓDOT, ÉS KEZDJE EL A TAKARÍTÁST

#### FEKTETETT HELYZET

Bútorok alatti takarításhoz.

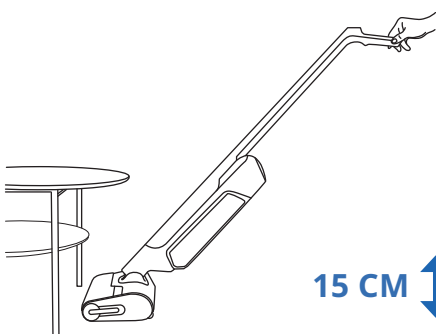

Amikor az eszköz le van fektetve, a szívóerő automatikusan módosul.

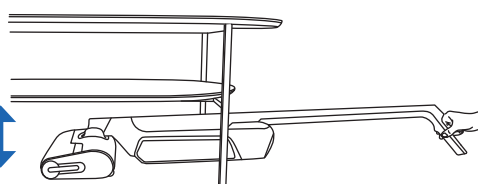

#### PADLÓKOMPATIBILITÁS

Az eszköz csak kemény padlófelületeken használható.

FA



CSEMPÉ

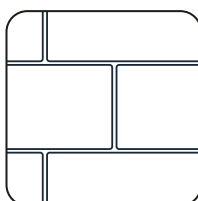

LINÓLEUM

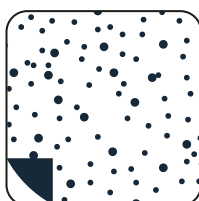

LAMINÁLT



Ne használja ágyelön, szőnyegen, falon vagy ablakon (lásd: «Biztonsági és használati utasítások» című füzetet).

## MINDEN HASZNÁLAT UTÁN

### 1 - A SZENNYEZETT-VÍZTARTÁLY ÜRÍTÉSE

TEKINTSE MEG  
A VIDEÓT ITT



- 1 Távolítsa el a szennyezett-víztartályt.

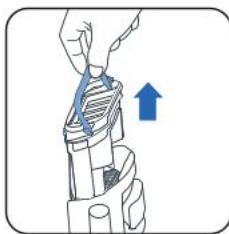

- 2 A fogantyú meghúzásával távolítsa el a hulladékleválasztót.



- 3 Oldja fel a reteszt.



- 4 Dobja ki a szilárd hulladékot.



- 5 Eressze le a folyékony hulladékot.



- 6 Helyezze vissza a hulladékleválasztót.



- 7 Helyezze vissza a szennyezett-víztartályt.

### 2 - TÖLTSE FEL A TISZTAVÍZTARTÁLYT VÍZZEL

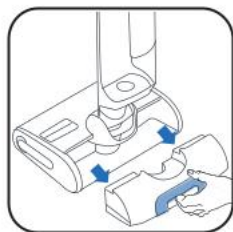

- 1 Távolítsa el a tisztavíztartályt.



- 2 Töltse fel a tisztavíztartályt\*.



- 3 Helyezze vissza a tisztavíztartályt.

\* Használjon 10 °C és 50 °C közötti hőmérsékletű vizet.

### 3 - INDÍTSA EL AZ ÖNTISZTÍTÁSI ÉS ÖNSZÁRÍTÁSI PROGRAMOKAT

Az eszköznek a töltőalapon kell lennie. A töltőalapot áramforráshoz kell csatlakoztatni.



30 - 60 PERC

- Az öntisztítási program automatikusan megtisztítja az eszközt és a görgőt.
- Az önszáritási program automatikusan megszáritja az eszközt és a görgőt. A szárítási ciklus a görgőn észlelt nedvességnek megfelelően van beállítva.

- Az öntisztító és önszáritó ciklusok nem indulnak el, ha az akkumulátor töltöttségi szintje 20% alatt van.

HA A TISZTAVÍZTARTÁLY ÜRES, AZ ÖNTISZTÍTÁSI PROGRAM LEÁLL.  
HA A SZENNYEZETT-VÍZTARTÁLY MEGTELT, AZ ÖNTISZTÍTÁSI PROGRAM LEÁLL.

## ■ AZ ÖNTISZTÍTÁS ÉS/VAGY ÖNSZÁRÍTÁS INDÍTÁSA

TEKINTSE MEG  
A VIDEÓT ITT

### ÖNTISZTÍTÁS- ÉS SZÁRÍTÁS



Nyomja meg egyszer az Öntisztító gombot.

### CSAK ÖNTISZTÍTÁS

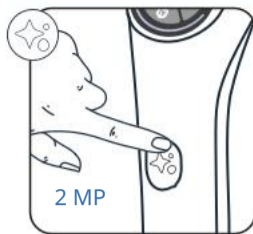

Nyomja meg az Öntisztító gombot 2 másodpercig.

### CSAK SZÁRÍTÁS

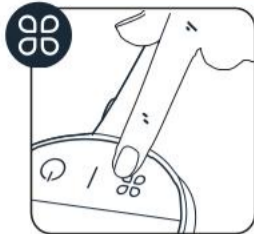

Nyomja meg az ÜZEMMÓD gombot.

## ■ AZ ÖNTISZTÍTÁS ÉS/VAGY ÖNSZÁRÍTÁS LEÁLLÍTÁSA



VAGY



■ Nyomja meg az BE/KI vagy az Öntisztító gombot

## 4 - HA AZ ÖNTISZTÍTÁS BEFEJZŐDÖTT, TISZTÍTSA MEG A SZENNYEZETTVÍZTARTÁLYT



1 Távolítsa el a szennyezettvíztartályt

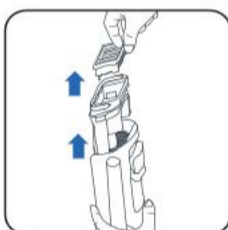

2 A fogantyú meghúzásával távolítsa el a szűrőt és a hulladékleválasztót.



3 Dobja ki a szilárd hulladékot.



4 Eressze le a folyadékokat.

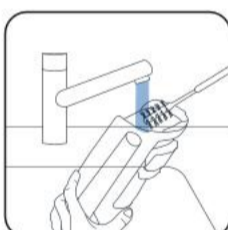

5 Tisztítsa meg a szennyezettvíztartályt a tisztítókefe tartozékkal.



6 Oldja fel a reteszt, és öblítse ki a hulladékleválasztót.

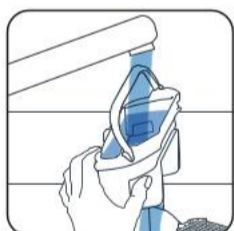

7 Távolítsa el a maradék szennyeződést, és tisztítsa meg a szűrő területét.

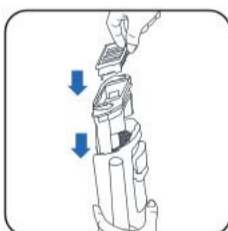

8 Cserélje ki a leválasztót.



9 Helyezze vissza a szennyezettvíztartályt.

## 5 - A TISZTAVÍZTARTÁLY ÜRÍTÉSE

A poshadt víz elkerülése érdekében ürítse ki a tisztavíztartályt.

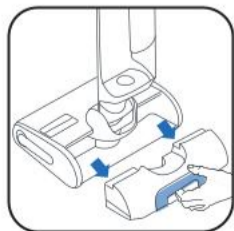

1 Távolítsa el a tisztavíztartályt.



2 Ürítse ki a tisztavíztartályt.

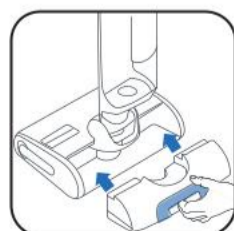

3 Helyezze vissza a tisztavíztartályt.



**HETENTE EGYSZER****1 - TISZTÍTSA MEG A TÖLTŐALAPZATOT**

Ne tegye a töltőalapot folyó víz alá.



■ Húzza ki a töltőalapot az áramforrásból.

■ A töltőalapot kézzel, száraz vagy nedves ruha segítségével tisztítsa.

**2 - TISZTÍTSA MEG A SZÍVÓCSÖVET**

■ A tisztítókefe tartozék segítségével távolítsa el a szívócsövön maradt szennyeződések.

**3 - TISZTÍTSA MEG A SZŰRŐRÁCSOT**

Ne tegye a teljes szűrőt folyó víz alá. Ha mégis, hagyja száradni 48 órán keresztül.

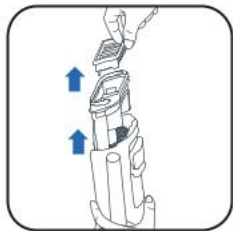

■ Távolítsa el a szűrőt.

■ Nyissa ki a szűrőrácst.

■ Csak a szűrő rácsát tisztítsa meg és öblítse le.

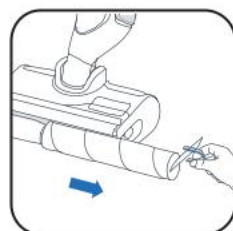
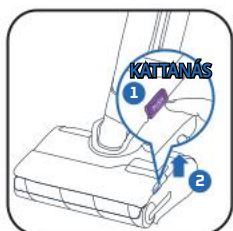
**4 - TISZTÍTSA MEG A FEJET ÉS A GÖRGŐFEDELET**

■ 1 Nyomja meg a nyomógombot. 2 Emelje fel a görgőfedelet.

■ Húzza meg a görgő lila gyűrűjét.

■ A lila gyűrű meghúzásával távolítsa el a görgőt.

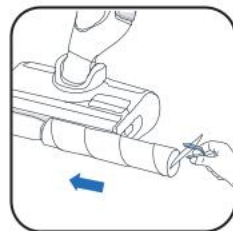

■ Tisztítsa meg a görgő mögötti területet.

■ Tisztítsa meg a görgőfedél belsejét.

■ Helyezze vissza a görgőt.



■ Helyezze vissza a görgőfedelet.

**6 HAVONTA**

■ Cserélje ki a görgőt és a szűrőt. Ha a görgő sérült, cserélje ki korábban.

[www.rowenta.com](http://www.rowenta.com)

[www.tefal.com](http://www.tefal.com)



Száraz szűrő

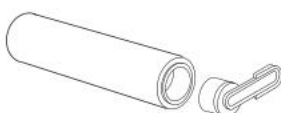

Görgő



## 7 / HIBAELHÁRÍTÁS ÉS MEGOLDÁSOK

Probléma	Lehetséges Okok	Megoldások
A készülék kevesebb szívóerővel rendelkezik, zajt vagy sípoló hangot ad, vagy szennyeződést hagy a padlón.	A készülék légcsatornája eltömődött.	Tisztítsa meg a szívófejet, tisztítsa meg a légcsatornát, tisztítsa meg a szűrőt és a habot (lásd a felhasználói kézikönyvet).
	A porszívó meghibásodott.	Kérjük, vegye fel a kapcsolatot az ügyfélszolgálatunkkal.
A padló túlságosan nedves.	A vízáramlás túl erős vagy a henger átnedvesedett.	Győződjön meg róla, hogy INTELLIGENT vagy QUIET módot használ.
	Vízszivárgás.	Kérjük, vegye fel a kapcsolatot az ügyfélszolgálatunkkal.
A padló nem elég nedves.	A tiszta víztartály üres.	Töltse fel a tiszta víztartályt vízzel.
	A vízelosztó rendszer eltömődött.	Töltse fel a víztartályát hideg háztartási fehér ecettel és végezzen egy Öntisztító ciklust.
	A vízáramlás túl alacsony.	Győződjön meg róla, hogy INTELLIGENT vagy TURBO módot használ.
A készülék nem tisztítja megfelelően a padlót.	A henger piszkos.	Indítsa el az Öntisztító ciklust, aztán tisztítsa meg a hengert kézzel.
	A készülék nem a megfelelő tisztítási módban van beállítva.	Használja az INTELLIGENT módot vagy váltogasson az QUIET és a TURBO mód között a tisztítás optimalizálása érdekében.
A készülék károsítja a padlót.	A tartozékot henger nélkül használták.	Mindig használja a készüléket a hengerrel felszerelve és a tiszta víztartályt megtöltve.
	Idegen tárgy ragadt a tisztítófejbe.	Tisztítsa meg a tisztítófejet.
A készülék magától kikapcsol.	A szennyezett víztartály tele van.	Üritse ki a szennyezett víztartályt.
	Az akkumulátor szintje túl alacsony.	Töltse fel a készüléket az állomásán.
A henger elakadt.	Tárgy vagy szálak blokkolják a hengert.	Szedje szét a hengert és távolítsa el az akadályozó tárgyakat.
A készülék mindenhol vizet fröcsköl.	A védőfedél nincs megfelelően felszerelve.	Vegye le a fedőt és helyezze vissza helyesen.
	A henger helytelenül van felszerelve.	Vegye le a hengert és helyezze vissza helyesen.

## 8 / MŰSZAKI ADATOK

TÖLTŐK		
Referencia	Ország	Referencia
GZ7035xx / GZ7540xx / GF7035xx / GF7540xx	Európa	SS-2230003738

AKKUMULÁTOR		
Referencia	Feszültség	Referencia
GZ7035xx / GZ7540xx / GF7035xx / GF7540xx	21.6V	SS-2230003737

VÍZTARTÁLY ÚRTARTALMA	
Leírás	Úrtartalom (ml)
Tisztavíztartály	790 ml
Szennyezettvíztartály	670 ml



## 9 / FIGYELMEZTETÉSEK



Ne tegye ki a készüléket  $<0^{\circ}\text{C}$  and  $>45^{\circ}\text{C}$ -ot meghaladó hőmérsékletnek.

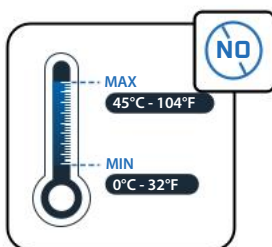

Ne tölts fel a tartályt  $50^{\circ}\text{C}$ -nál magasabb hőmérsékletű vízzel.



A készüléket kemény padlón való használatra tervezték. Ne használja szőnyegen, falon és ablakon.

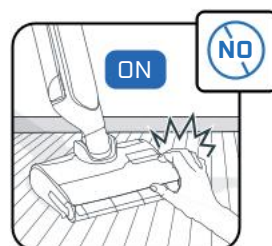

Ha nem állította le a terméket és nem vette ki a tápegységet, ne érintse meg a forgó alkatrészeket.

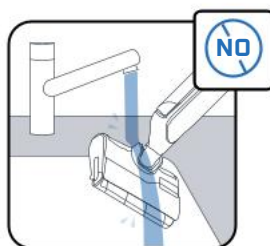

Ne tegye a készüléket víz alá! Használjon száraz vagy nedves kendőt a szívócsatorna tisztításához.



A gyermekeket szemmel kell tartani, hogy ne játsszanak a készülékkel.



A készülék kizárólag háztartási és beltéri használatra szolgál.



Ne használja a készüléket elektromos készülékeken, például sütők belsejében vagy elektromos aljzatokon.

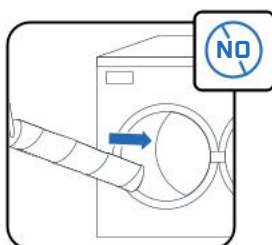

Ne tisztítsa a görgőt mosogatógépben vagy mosógépben.

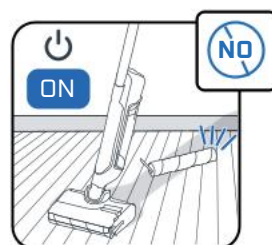

Ne használja a készüléket a víztartályok és a görgő nélkül.



Ne távolítsa el a forgófejt az öntisztítási ciklus alatt vagy közvetlenül azt követően, mivel a melegítő forró fémfelülete égési sérülést okozhat.



Ne tegyen zsíros termékeket (pl. fekete szappant), habzó, mérgező, gyúlékony, robbanékony, maró hatású, agresszív anyagokat vagy szilárd részecskéket a víztartályba. Ne tegyen fehérítőt a termékbe.



# Rowenta | Tefal

## X-CLEAN 10

SR

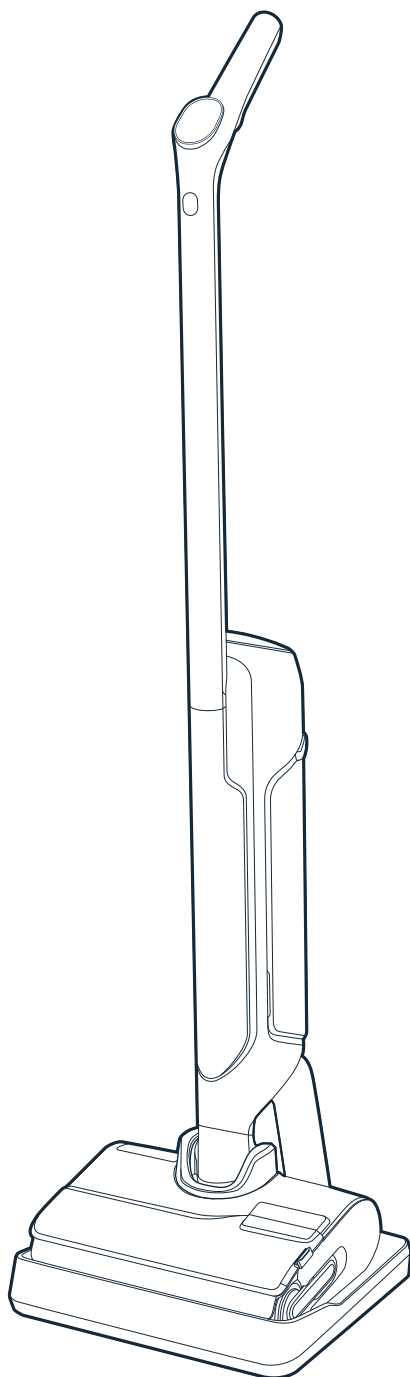

Hvala vam što birate nas.

**PAŽLJIVO PROČITAJTE**

„Uputstva za bezbednost i korišćenje“ pre prve upotrebe.

# SADRŽAJ

## 1 / PREGLED UREĐAJA

- Uređaj
- Glava
- Rezervoar za otpadnu vodu
- Rezervni delovi i dodaci

## 2 / KAKO DA MONTIRATE UREĐAJ

- Sklapanje uređaja
- Montaža baze za punjenje

## 3 / KAKO DA PODESITE GLASOVNOG POMOĆNIKA

## 4 / EKRAN

- Ekran
- Režimi
- Indikatori boje
- Indikatori baterije

## 5 / KAKO DA KORISTITE UREĐAJ

- Pre upotrebe
- Pokrenite uređaj
- Položaj na ravnom
- Kompatibilnost poda
- Nakon svakog korišćenja

## 6 / KAKO DA ODRŽAVATE UREĐAJ

- Jednom nedeljno
- Svakih 6 meseci

## 7 / REŠAVANJE PROBLEMA I REŠENJA

## 8 / SPECIFIKACIJE

## 9 / UPOZORENJA

SVAKI PUT KADA VIDITE:

**POGLEDAJTE  
VIDEO OVDE** 

Kliknite da pogledate video sa uputstvima

## UREĐAJ

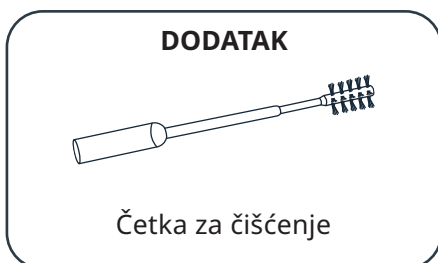
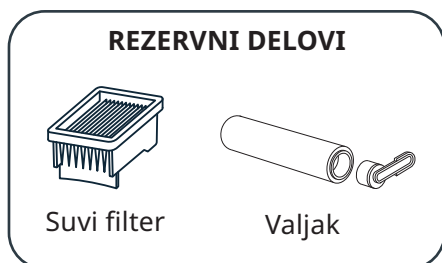
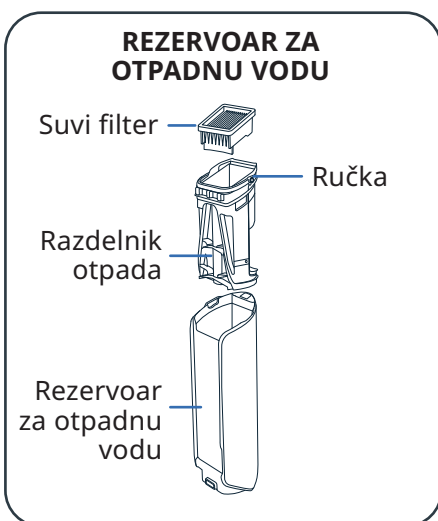
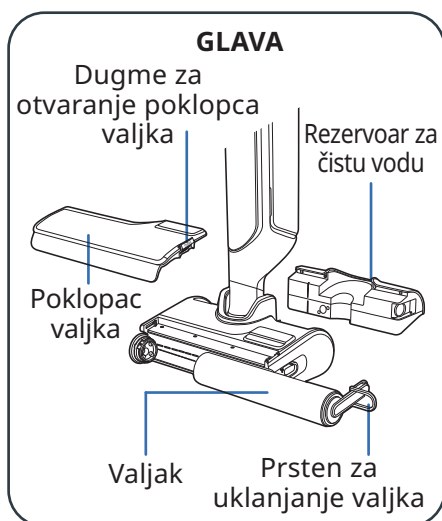
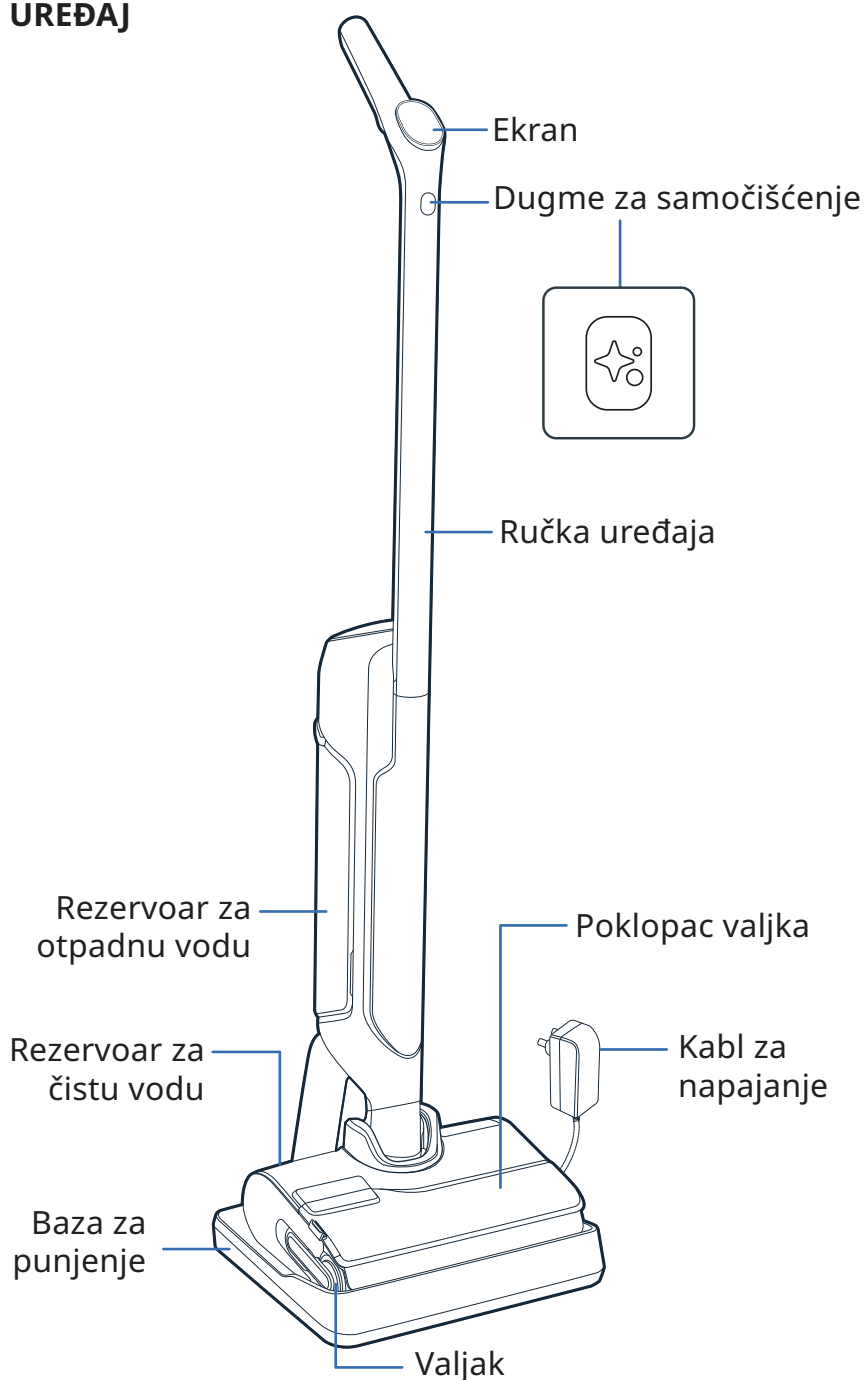

## SKLAPANJE

- 1 Ručku umetnite u telo uređaja.
- 2 Klik ukazuje da je ručka ispravno postavljena.

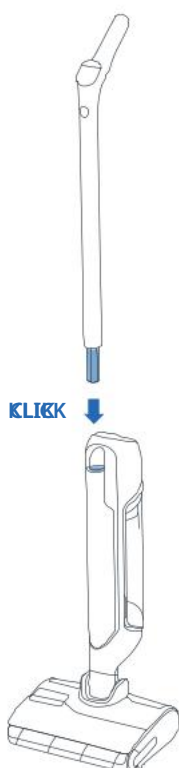

## MONTAŽA BAZE ZA PUNJENJE

- 1 Okrenite bazu za punjenje.

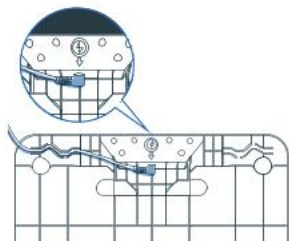

- 2 Kabl za napajanje uključite u bazu prateći strelicu na bazi za punjenje.

- 3 Bazu za punjenje povežite na izvor napajanja, a na nju postavite uređaj. Automatski će se puniti.

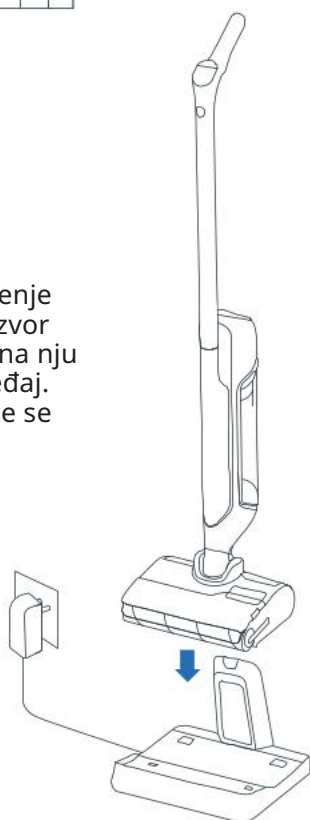

- 4 Ako je uređaj ispravno povezan i puni se, čućete signal, a **ikonica baterije će biti prikazana na ekranu.**



## 3 / KAKO DA PODESITE GLASOVNOG POMOĆNIKA

■ VAŠ UREĐAJ MORA DA STOJI NA BAZI ZA PUNJENJE.

### 1 - IZABERITE JEZIK

POGLEDAJTE VIDEO OVDE 

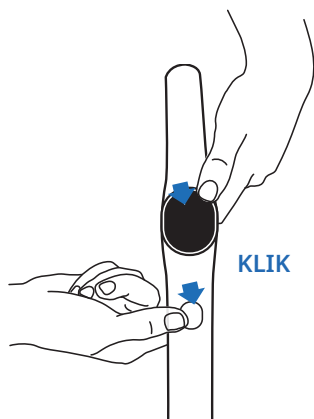

- Pritisnite dugme za samočišćenje i dugme REŽIM u isto vreme.
- Ovu radnju ponavljajte dok ne čujete svoj jezik (*dostupno je 17 jezika*).

### 2 - GLASOVNI POMOĆNIK

Dugme REŽIM omogućava vam da UKLJUČITE, ISKLJUČITE i SMANJITE glasovnog pomoćnika.

POGLEDAJTE VIDEO OVDE 



- **1. korak**  
Da biste aktivirali glasovnog pomoćnika, pritisnite dugme REŽIM u trajanju od 2 sekunde.
- **2. korak**  
Da biste smanjili jačinu zvuka, pritisnite dugme REŽIM u trajanju od 2 sekunde.
- **3. korak**  
Da biste deaktivirali glasovnog pomoćnika, pritisnite dugme REŽIM u trajanju od 2 sekunde.

## 4 / EKRAN

### ■ EKRAN

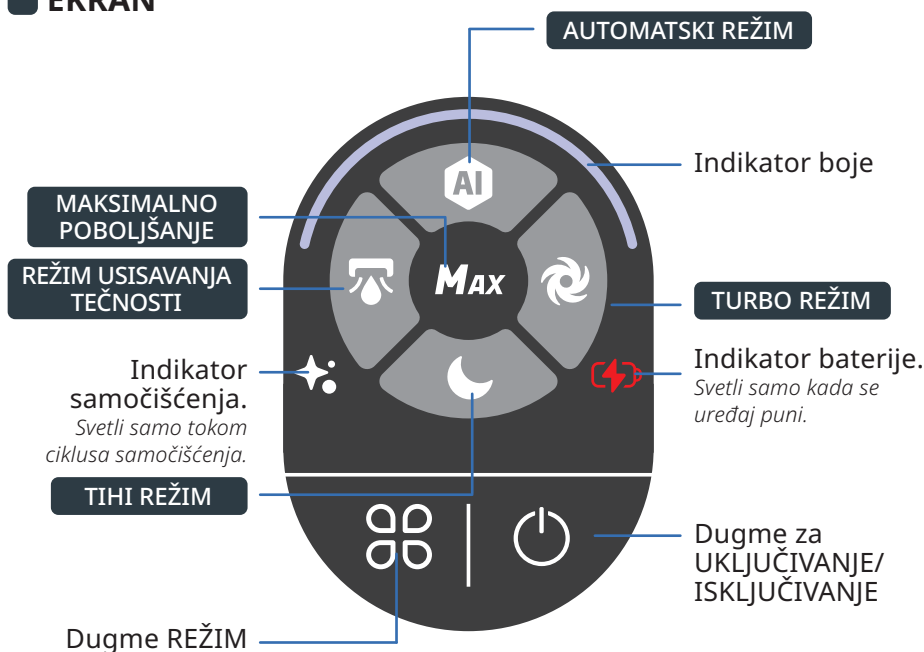

## KAKO SE MENJAJU REŽIMI

Uređaj mora biti UKLJUČEN i u položaju za korišćenje



- Pritisnite dugme REŽIM da biste prelazili između režima.

## OBJAŠNENJE REŽIMA



### AUTOMATSKI REŽIM

Površine: različiti nivoi prljavštine.  
Prepoznaje prljavštinu radi prilagođavanja jačine usisavanja i protoka vode.



### TURBO REŽIM

Površine: veoma zaprljane.  
Jačina usisavanja:   
Protok vode:



### TIHI REŽIM

Površine: umereno zaprljane.  
Jačina usisavanja:   
Protok vode:



### REŽIM USISAVANJA TEČNOSTI

Površine: mokre (kao što je kupatilo)  
Jačina usisavanja:   
Protok vode:



### MAKSIMALNO POBOLJŠANJE

- Poboljšava ostale režime za čišćenje radi trenutnog dobijanja najveće jačine.
- Da biste koristili MAKSIMALNO poboljšanje, držite dugme za režim pritisnuto.

Jačina usisavanja:   
Protok vode:

## INDIKATORI BOJE

Kada koristite uređaj, boja na ekranu ukazuje:

- Količinu otkrivene prašine.

#### OTKRIVANJE PRLJAVŠTINE



#### VISOK NIVO ZAPRLJANOSTI



- Kada je uređaj UKLJUČEN ili PAUZIRAN.

#### ČIŠĆENJE U TOKU



#### ČIŠĆENJE JE PAUZIRANO

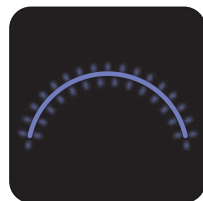

- Kada dođe do greške\*.

#### GREŠKA



\* Pogledajte „Uputstva za bezbednost i korišćenje“.

## INDIKATORI BATERIJE

Za potpuno punjenje potrebna su 3 sata i 30 minuta.

100%



50% - 100%



10% - 50%



< 10%



- Da biste videli nivo baterije, uređaj vratite na bazu za punjenje.

Kada se uređaj puni, pritisnite dugme za UKLJUČIVANJE/ISKLJUČIVANJE da biste videli nivo baterije.



## 5 / KAKO DA KORISTITE UREĐAJ

### PRE UPOTREBE

#### Punjenje rezervoara za vodu

POGLEDAJTE VIDEO OVDE

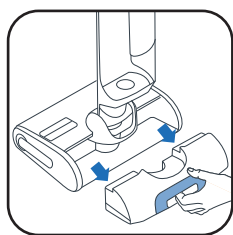

1 Uklonite rezervoar za čistu vodu.



2 Otvorite rezervoar za čistu vodu.



3 Dodajte rastvor za čišćenje\*.

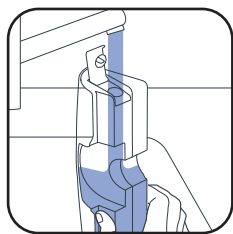

4 Napunite rezervoar za čistu vodu. Koristite vodu temperature između 10 °C i 50 °C.

Maksimalna zapremina iznosi 790 ml.

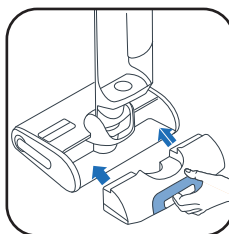

5 Vratite rezervoar za čistu vodu.

3\* Ne koristite rastvore koji stvaraju penu, beli siruše, crni sapun, izbeljivač ili eterična ulja (pogledajte priručnik „Bezbednosna i uputstva za upotrebu“).  
Додавање средства за чишћење је опционо.



Rowenta deterđent za usisivače za suvo i mokro usisavanje (ZR340LV1)



Sanytol dezinfekciono sredstvo za čišćenje više površina sa eukaliptusom

Preporučena doza: 20 mL (razređenje manje od 3% ukupnog kapaciteta rezervoara za čistu vodu)

### POKRETANJE UREĐAJA

Uređaj ne sme da stoji na bazi za punjenje.

POGLEDAJTE VIDEO OVDE

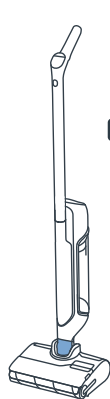

#### POLOŽAJ ZA PARKIRANJE

Uređaj stoji uspravno. U položaju za parkiranje uređaj prestaje s radom.



#### POLOŽAJ ZA KORIŠĆENJE

Glava je otključana i uređaj može da se koristi.



U položaju za korišćenje, nagnite proizvod i pritisnite dugme za UKLJUČIVANJE/ISKLJUČIVANJE da biste pokrenuli uređaj. Proizvod podrazumevano počinje s radom u AUTOMATSKOM režimu. Ponovo ga pritisnite radi ZAUSTAVLJANJA

U POLOŽAJU ZA PARKIRANJE UREĐAJ PRESTAJE S RADOM. DA BISTE NASTAVILI S ČIŠĆENJEM, PREDITE U POLOŽAJ ZA ČIŠĆENJE I PRITISNITE DUGME ZA UKLJUČIVANJE/ISKLJUČIVANJE

### IZABERITE REŽIM I POKRENITE ČIŠĆENJE

#### POLOŽAJ NA RAVNOM

Za čišćenje ispod nameštaja.

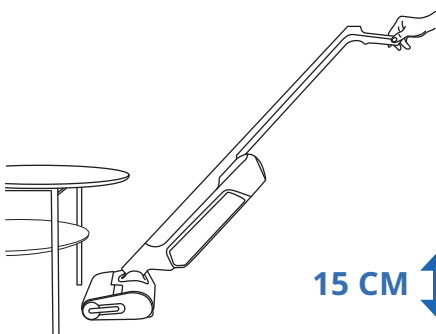

Kada je uređaj položen, jačina usisavanja se automatski podešava.

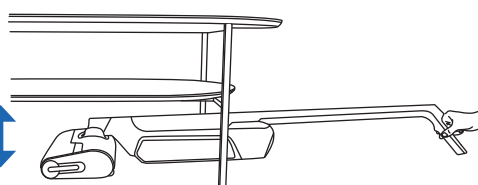

#### KOMPATIBILNOST PODA

Uređaj je kompatibilan samo sa tvrdim podovima.

DRVO

PLOČICE

LINOLEUM

LAMINAT

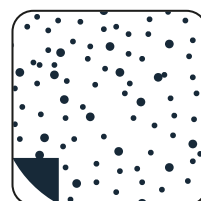
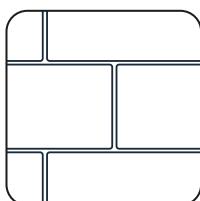

Nemojte koristiti na prostirkama, tepisima, zidovima i prozorima (videti „Uputstva za bezbednost i korišćenje“).

## ■ NAKON SVAKOG KORIŠĆENJA

### 1 - PRAŽNENJE REZERVOARA ZA PRLJAVU VODU

POGLEDAJTE  
VIDEO OVDE 



- 1** Uklonite rezervoar za prljavu vodu.

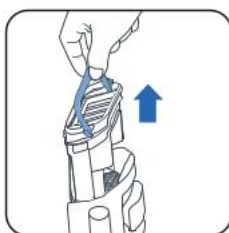

- 2** Uklonite razdelnik otpada povlačenjem ručke.



- 3** Otvorite rezu.



- 4** Bacite čvrsti otpad.



- 5** Prospite tečni otpad.



- 6** Vratite razdelnik otpada.



- 7** Vratite rezervoar za prljavu vodu.

## 2 - PUNJENJE VODOM REZERVOARA ZA ČISTU VODU

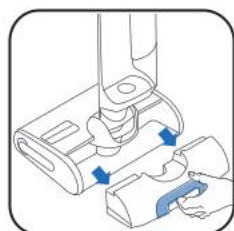

- 1** Uklonite rezervoar za čistu vodu.

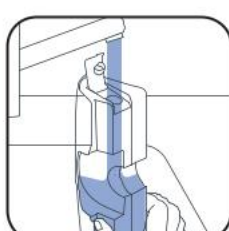

- 2** Napunite rezervoar za čistu vodu\*.



- 3** Vratite rezervoar za čistu vodu.

\* Koristite vodu temperature između 10 °C i 50 °C.

## 3 - POKRETANJE PROGRAMA ZA SAMOČIŠĆENJE I SAMOSUŠENJE

Uređaj mora da stoji na bazi za punjenje. Baza za punjenje mora biti povezana na izvor napajanja.

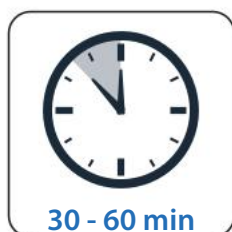

- Program za samočišćenje automatski čisti uređaj i valjak.
- Program za samosušenje automatski suši uređaj i valjak. Ciklus sušenja se podešava prema vlazi koju detektuje valjak.

- Ciklusi samočišćenja i samosušenja neće se pokrenuti ako je nivo baterije ispod 20%.

AKO JE REZERVOAR ZA ČISTU VODU PRAZAN, PROGRAM SAMOČIŠĆENJA SE ZAUSTAVLJA.  
AKO JE REZERVOAR ZA PRLJAVU VODU PUN, PROGRAM SAMOČIŠĆENJA SE ZAUSTAVLJA.

## POKRETANJE SAMOČIŠĆENJA I/ILI SUŠENJA

POGLEDAJTE VIDEO OVDE 

### SAMOČIŠĆENJE I SUŠENJE

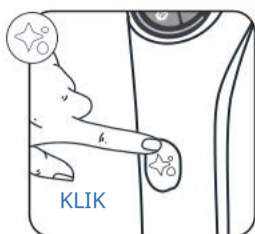

KLIK

Dugme za samočišćenje pritisnite jednom.

### SAMO SAMOČIŠĆENJE



2 SEKUNDE

Dugme za samočišćenje pritisnite u trajanju od 2 sekunde.

### SAMO SUŠENJE



Pritisnite dugme REŽIM.

## ZAUSTAVLJANJE SAMOČIŠĆENJA I/ILI SUŠENJA

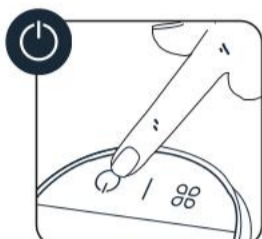

ILI



Pritisnite dugme za UKLJUČIVANJE/ISKLUČIVANJE ili dugme za samočišćenje

## 4 - KADA SE ZAVRŠI SAMOČIŠĆENJE, OČISTITE REZERVOAR ZA PRLJAVU VODU



1 Uklonite rezervoar za prljavu vodu

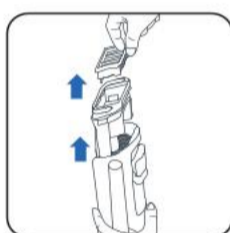

2 Uklonite filter i razdelnik otpada povlačenjem ručke.



3 Bacite čvrsti otpad.



4 Prospite tečnost.

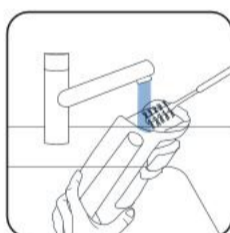

5 Rezervoar za prljavu vodu očistite pomoću četke za čišćenje.



6 Otvorite rezu i isperite razdelnik otpada.

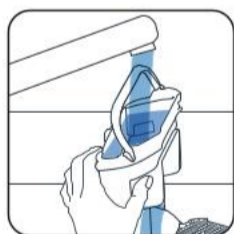

7 Uklonite preostalu prljavštinu i očistite područje filtera.

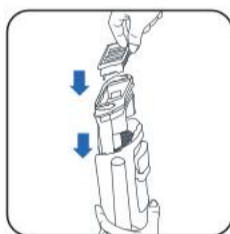

8 Zamenite razdelnik.



9 Vratite rezervoar za prljavu vodu.

## 5 - PRAŽNENJE REZERVOARA ZA ČISTU VODU

Da biste izbegli pojavu ustajalosti vode, ispraznite rezervoar za čistu vodu.

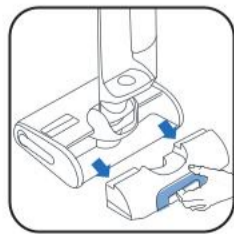

1 Uklonite rezervoar za čistu vodu.



2 Ispraznite rezervoar za čistu vodu.



3 Vratite rezervoar za čistu vodu.



**JEDNOM NEDELJNO****1 - ČIŠĆENJE BAZE ZA PUNJENJE**

Bazu za punjenje nemojte stavljati pod vodu.



■ Bazu za punjenje isključite iz izvora napajanja.

■ Ručno očistite bazu za punjenje suvom ili vlažnom krpom.

**2 - ČIŠĆENJE CEVI ZA USISAVANJE**

■ Koristite četku za čišćenje da biste očistili preostalu prljavštinu iz cevi za usisavanje.

**3 - ČIŠĆENJE REŠETKE FILTERA**

Nemojte ceo filter stavljati pod vodu. Ako to ipak uradite, ostavite da se suši 48 sati.



■ Uklonite filter.

■ Otvorite rešetku filtera.

■ Čistite i isperite samo rešetku filtera.

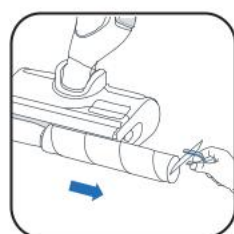
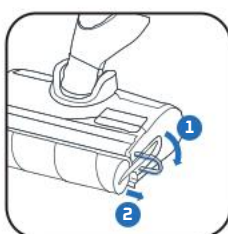
**4 - ČIŠĆENJE GLAVE I POKLOPCA VALJKA**

■ 1 Pritisnite dugme.  
2 Podignite poklopac valjka.

■ Povucite ljubičasti prsten na valjku.

■ Uklonite valjak povlačenjem ljubičastog prstena.

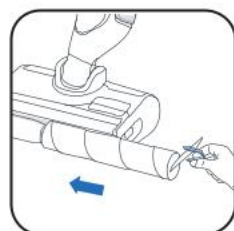

■ Očistite deo iza valjka.

■ Očistite unutrašnji deo poklopca valjka.

■ Vratite valjak.



■ Vratite poklopac valjka.

**SVAKIH 6 MESECI**

■ Zamenite valjak i filter. Ako otkrijete da je valjak oštećen, prethodno ga zamenite.

[www.rowenta.com](http://www.rowenta.com)

[www.tefal.com](http://www.tefal.com)



Suvi filter

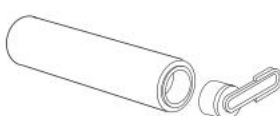

Valjak



## 7 / REŠAVANJE PROBLEMA I REŠENJA

Problem	Mogući uzroci	Rešenja
Aparat slabije usisava, proizvodi buku, zvižduke ili krhotine padaju na zemlju.	Vazdušni kanal uređaja je blokiran.	Očistite usisnu glavu, očistite vazdušni kanal, očistite filter i penu (pogledajte uputstvo za upotrebu).
	Kvar usisivača.	Kontaktirajte našu postprodajnu službu.
Pod je previše mokar.	Protok vode je previsok ili je valjak mokar.	Uverite se da koristite INTELLIGENT režim ili QUIET režim.
	Curenje vode	Kontaktirajte našu postprodajnu službu.
Pod nije dovoljno mokar.	Rezervoar za čistu vodu je prazan.	Rezervoar za čistu vodu napunite vodom.
	Sistem za distribuciju vode je začepljen.	Napunite rezervoar za vodu hladnim belim sirćetom za domaćinstvo i izvršite 1 ciklus samočišćenja.
	Protok vode je prenizak.	Uverite se da koristite INTELLIGENT režim ili TURBO režim.
Uređaj ne čisti pod pravilno.	Valjak je prljav.	Pokrenite režim samočišćenja, a zatim ručno očistite valjak.
	Režim koji se koristi za čišćenje nije prilagođen	Koristite INTELLIGENT režim ili prelazite između QUIET/TURBO režima da biste optimizovali čišćenje.
Pod je oštećen	Dodatak se koristi bez valjka.	Uvek koristite uređaj sa sklopljenim valjkom i punim rezervoarom za čistu vodu.
	Strani predmet se zaglavio u glavi za čišćenje.	Očistite glavu za čišćenje.
Uređaj se isključuje sam.	Rezervoar za prljavu vodu je pun.	Ispraznite rezervoar za prljavu vodu.
	Nivo baterije je prenizak.	Napunite uređaj na njegovoj bazi.
Zaglavljani valjak.	Predmet ili vlakna blokiraju valjak.	Rastavite valjak i uklonite sve predmete koji blokiraju rotaciju.
Uređaj prska na sve strane.	Zaštitni poklopac nije pravilno montiran.	Otključajte poklopac i zamenite ga ispravno.
	Valjak je pogrešno montiran.	Otključajte valjak i zamenite ga ispravno.

## 8 / SPECIFIKACIJE

PUNJAČI		
Reference	Zemlja	Reference
GZ7035xx / GZ7540xx / GF7035xx / GF7540xx	Evropa	SS-2230003738

BATERIJA		
Reference	Voltaža	Reference
GZ7035xx / GZ7540xx / GF7035xx / GF7540xx	21.6V	SS-2230003737

ZAPREMINA REZERVOARA ZA VODU	
Opis	Zapremina (ml)
Rezervoar za čistu vodu	790 ml
Rezervoar za otpadnu vodu	670 ml



## 9 / UPOZORENJA

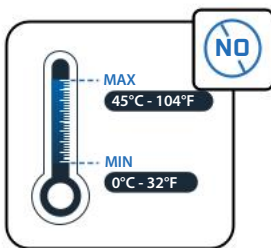

Ne izlažite uređaj temperaturama  $<0^{\circ}\text{C}$  and  $>45^{\circ}\text{C}$ .

Nemojte da stavljate vodu temperature  $>50^{\circ}\text{C}$  u rezervoar.

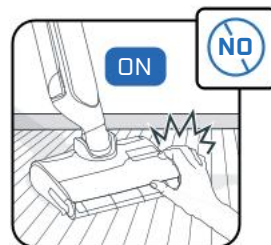
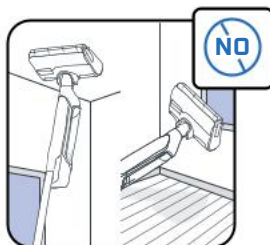

Ovaj uređaj je namenjen za upotrebu na tvrdoj podlozi. Ne koristite na prostirkama, tepisima, zidovima i prozorima.

Ne dodirujte rotirajuće delove bez zaustavljanja proizvoda i isključivanja jedinice za napajanje.

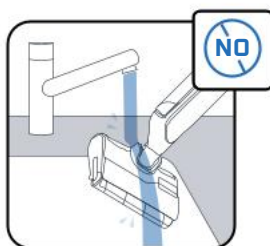

Ne stavljajte uređaj pod vodu i koristite suhu ili vlažnu krpu ili za čišćenje usisnog kanala.

Decu treba nadzirati kako bi se osiguralo da se ne igraju uređajem.

Ovaj uređaj je samo za upotrebu u domaćinstvu i u zatvorenom prostoru.

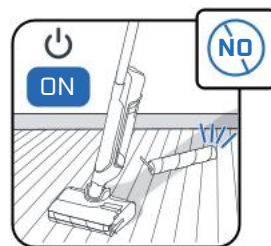
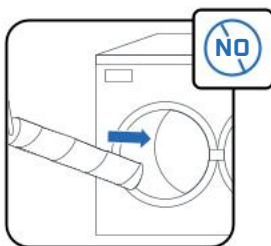
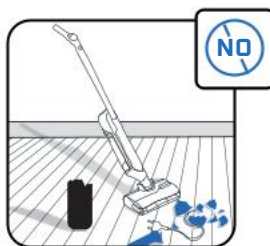

Ne koristite uređaj na električnim uređajima kao što su unutrašnjost rerni ili električnih utičnica.

Ne perite valjak u mašini za sudove ili veš mašini.

Ne koristite uređaj bez rezervoara za vodu i valjka.



Četku valjka nemojte uklanjati tokom ili odmah nakon ciklusa samočišćenja jer postoji rizik od opekotina zbog vruće metalne površine grejača.



Ne stavljajte u rezervoar za vodu masne proizvode (npr. crni sapun), penu, toksične, zapaljive, eksplozivne, korozivne, agresivne ili proizvode sa čvrstim česticama. Ne stavljajte izbeljivač u proizvod.



# Rowenta | Tefal

## X-CLEAN 10

BG

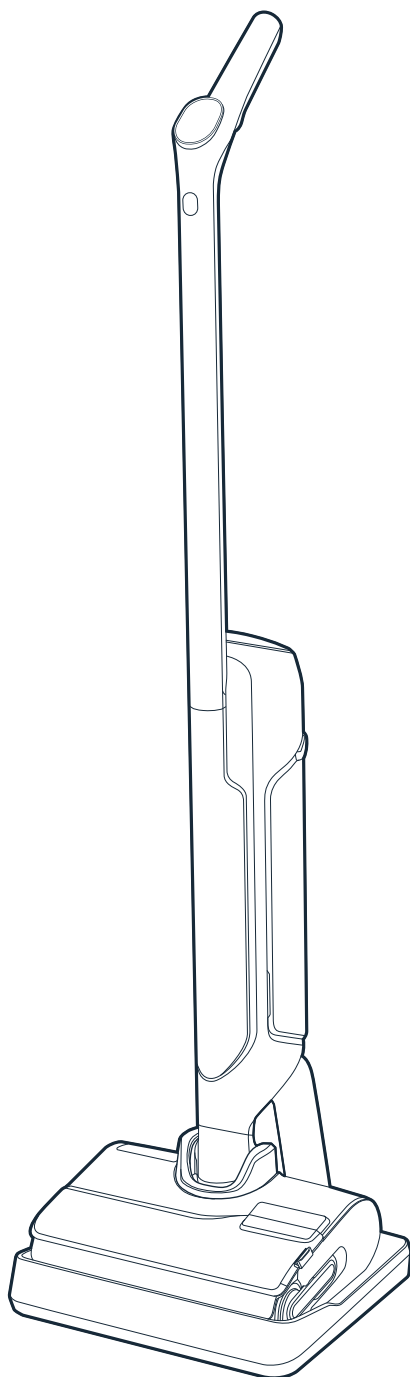

Благодарим Ви, че избрахте нас.  
**МОЛЯ, ПРОЧЕТЕТЕ ВНИМАТЕЛНО**  
книжката « Инструкции за безопасност и употреба »  
преди първата употреба.

# СЪДЪРЖАНИЕ

## 1 / ОБЩ ПРЕГЛЕД НА УСТРОЙСТВОТО

- Устройство
- Глава
- Резервоар за отпадъчна вода
- Резервни части и аксесоари

## 2 / КАК ДА МОНТИРАТЕ ВАШЕТО УСТРОЙСТВО

- Сглобяване на устройството
- Монтиране на поставката за зареждане

## 3 / КАК ДА НАСТРОИТЕ ГЛАСОВИЯ АСИСТЕНТ

## 4 / ДИСПЛЕЙ НА ЕКРАНА

- Екран
- Режими
- Цветни индикатори
- Индикатори за батерията

## 5 / КАК ДА ИЗПОЛЗВАТЕ ВАШЕТО УСТРОЙСТВО

- Преди употреба
- Стартиране на устройството
- Легнала позиция
- Съвместимост с пода
- След всяка употреба

## 6 / КАК ДА ПОДДЪРЖАТЕ ВАШЕТО УСТРОЙСТВО

- Веднъж седмично
- На всеки 6 месеца

## 7 / ОТСТРАНЯВАНЕ НА НЕИЗПРАВНОСТИ И РЕШЕНИЯ

## 8 / СПЕЦИФИКАЦИИ

## 9 / ПРЕДУПРЕЖДЕНИЯ

ВСЕКИ ПЪТ, КОГАТО ВИДИТЕ:

ГЛЕДАЙТЕ  
ВИДЕОКЛИПА  
ТУК



Щракнете, за да видите обучителния видеоклип

# 1 / ОБЩ ПРЕГЛЕД НА УСТРОЙСТВОТО

## ■ УСТРОЙСТВО

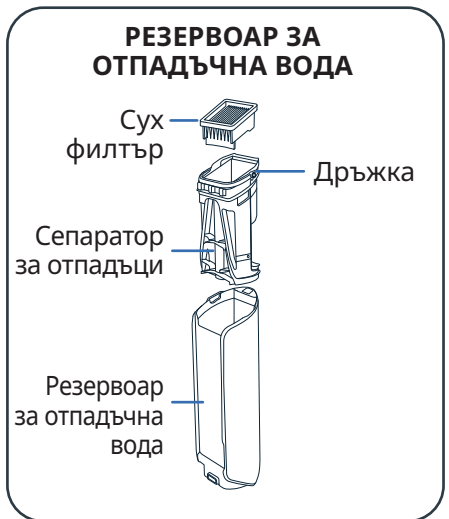
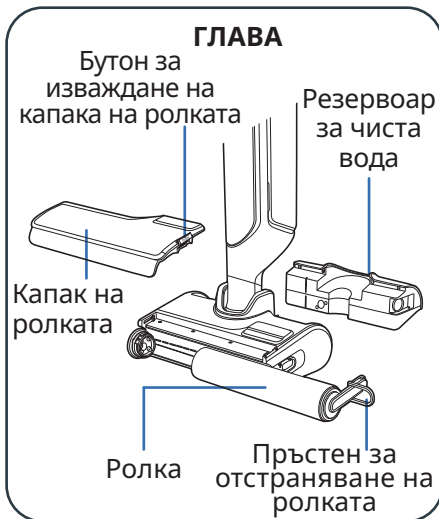
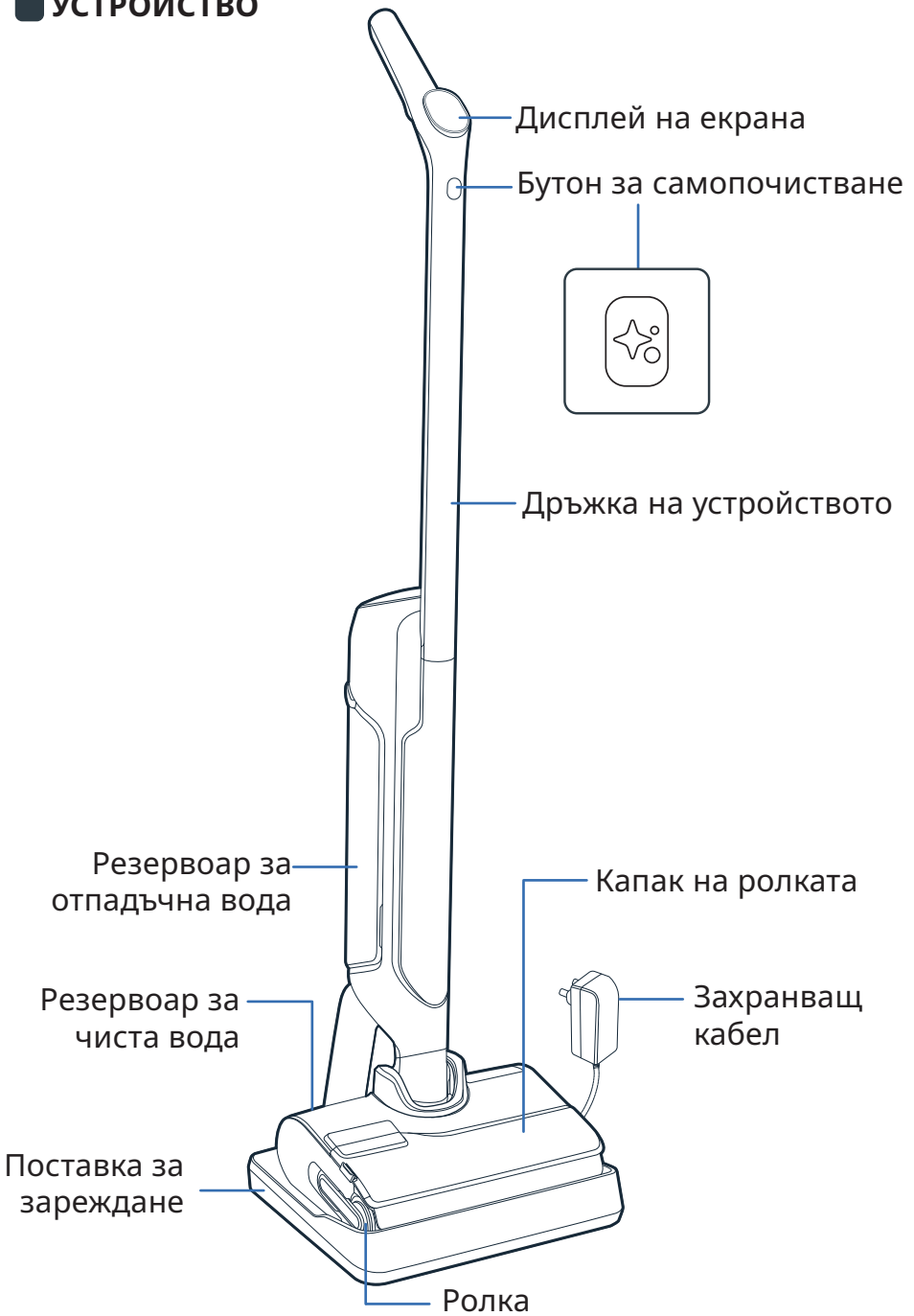

## 2 / КАК ДА МОНТИРАТЕ ВАШЕТО УСТРОЙСТВО

### ■ СГЛОБЯВАНЕ

ГЛЕДАЙТЕ  
ВИДЕОКЛИПА  
ТУК



- 1 Поставете дръжката в корпуса на устройството.
- 2 С щракване се показва дали дръжката е поставена правилно.

ЩРАКВАНЕ

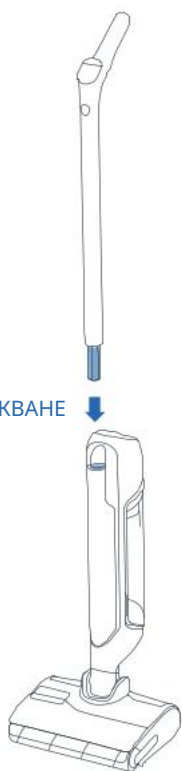

### ■ МОНТИРАНЕ НА ПОСТАВКАТА ЗА ЗАРЕЖДАНЕ

- 1 Обърнете поставката за зареждане.

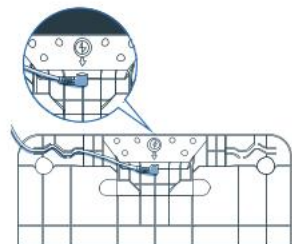

- 2 Включете захранващия кабел в поставката, като следвате посоката, указана от стрелката на поставката за зареждане.

- 3 Свържете поставката за зареждане към източника на захранване и поставете уреда върху нея. Той ще се зареди автоматично.



- 4 Ако продуктът е правилно свързан и се зарежда, **ще чуете сигнал и на екрана ще се покаже икона на батерия.**



## 3 / КАК ДА НАСТРОИТЕ ГЛАСОВИЯ АСИСТЕНТ

### ■ УСТРОЙСТВОТО ВИ ТРЯБВА ДА БЪДЕ НА ПОСТАВКАТА ЗА ЗАРЕЖДАНЕ.

#### 1 - ИЗБЕРЕТЕ ВАШИЯ ЕЗИК

ГЛЕДАЙТЕ  
ВИДЕОКЛИПА  
ТУК

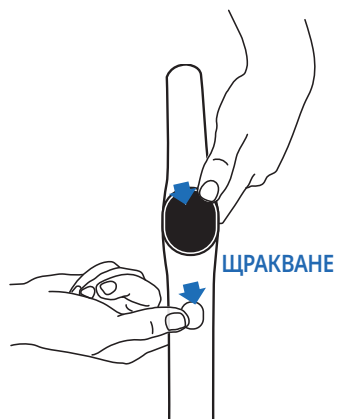

- Натиснете бутона за самопочистване и бутона MODE (РЕЖИМ) едновременно.
- Повтаряйте действието, докато чуете Вашия език (*налични са 17 езика*).

#### 2 - ГЛАСОВ АСИСТЕНТ

Бутонът MODE (РЕЖИМ) позволява да включвате, изключвате или намалявате силата на звука на гласовия асистент.

ГЛЕДАЙТЕ  
ВИДЕОКЛИПА  
ТУК



- **Стъпка 1**  
За да активирате гласовия асистент, натиснете бутона MODE (РЕЖИМ) за 2 сек.
- **Стъпка 2**  
За да намалите силата на звука, натиснете бутона MODE (РЕЖИМ) за 2 сек.
- **Стъпка 3**  
За да дезактивирате гласовия асистент, натиснете бутона MODE (РЕЖИМ) за 2 сек.

## 4 / ДИСПЛЕЙ НА ЕКРАНА

### ■ ЕКРАН

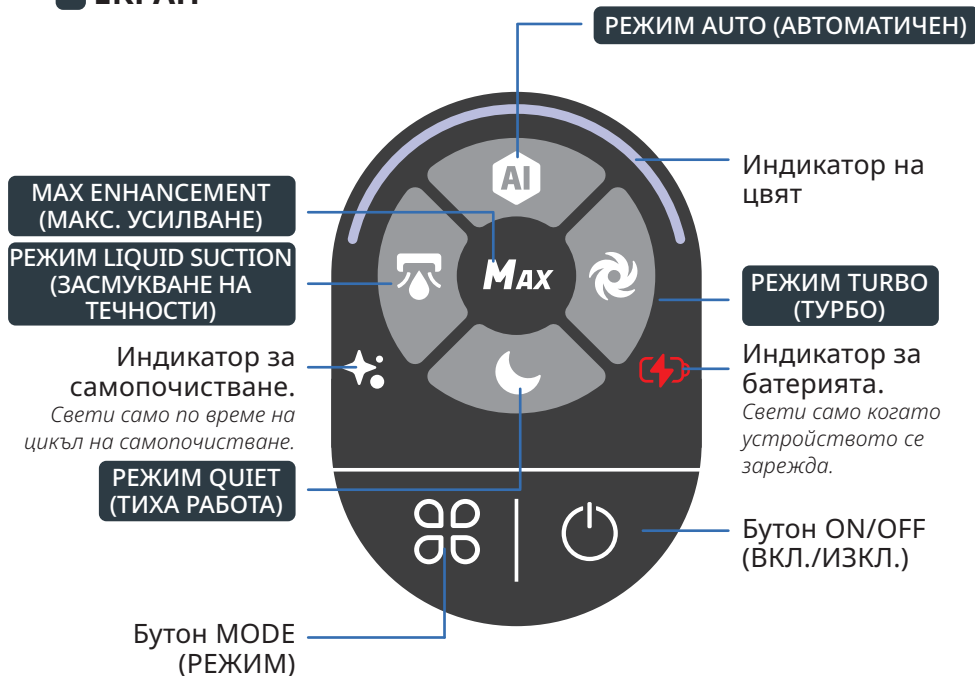



## КАК ДА СМЕНЯТЕ РЕЖИМИТЕ

Устройството трябва да е включено и да бъде в позиция за използване



- Натиснете бутона MODE (РЕЖИМ), за да превключите между режимите.

## ОБЯСНЕНИЕ НА РЕЖИМИТЕ



### РЕЖИМ AUTO (АВТОМАТИЧЕН)

Повърхности: различни нива на замърсяване.  
Открива замърсяванията, за да адаптира силата на засмукване и водния поток.

### РЕЖИМ TURBO (ТУРБО)

Повърхности: много замърсени.  
Сила на засмукване:   
Воден поток:



### РЕЖИМ QUIET (ТИХА РАБОТА)

Повърхности: умерено замърсени.  
Сила на засмукване:   
Воден поток:



### РЕЖИМ LIQUID SUCTION (ЗАСМУКВАНЕ НА ТЕЧНОСТИ)

Повърхности: мокри (например в банята)  
Сила на засмукване:   
Воден поток:



### МАХ ENHANCEMENT (МАКС. УСИЛВАНЕ)

- Усилва други режими на почистване, за да получите незабавно най-голямата мощност.
- За да използвате МАКС. усилване, задръжте натиснат бутона за режим.  
Сила на засмукване:   
Воден поток:

## ЦВЕТНИ ИНДИКАТОРИ

Когато използвате устройството, цветът на екрана показва:

- Количеството открити замърсявания.

ОТКРИТИ СА ЗАМЪРСЯВАНИЯ



ВИСОКО НИВО НА ЗАМЪРСЕНОСТ



- Когато устройството е ВКЛЮЧЕНО или НА ПАУЗА.

ПОЧИСТВАНЕТО Е В ХОД



ПОЧИСТВАНЕТО Е НА ПАУЗА



- Когато възникне грешка\*.

ГРЕШКА



\* Направете справка с книжката «Инструкции за безопасност и употреба».

## ИНДИКАТОРИ ЗА БАТЕРИЯТА

Пълното зареждане отнема приблизително 3 часа и 30 минути.

100%

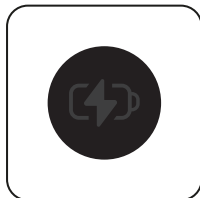

50% - 100%



10% - 50%



< 10%



- За да видите нивото на батерията, върнете устройството на поставката за зареждане.  
Когато устройството се зарежда, натиснете бутона ON/OFF (ВКЛ./ИЗКЛ.), за да видите нивото на батерията.



## 5 / КАК ДА ИЗПОЛЗВАТЕ ВАШЕТО УСТРОЙСТВО

### ■ ПРЕДИ УПОТРЕБА

#### Пълнене на резервоара за вода

ГЛЕДАЙТЕ  
ВИДЕОКЛИПА  
ТУК

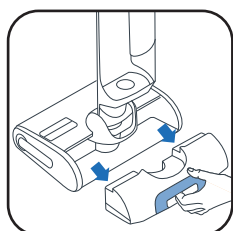

**1** Отстранете резервоара за чиста вода.

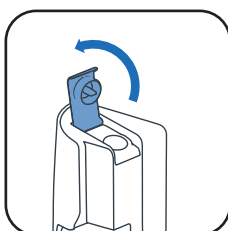

**2** Отворете резервоара за чиста вода.



**3** Добавете почистващ разтвор\*.

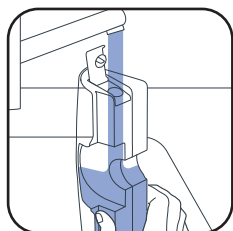

**4** Напълнете резервоара за чиста вода. Използвайте вода с температура между 10°C и 50°C.

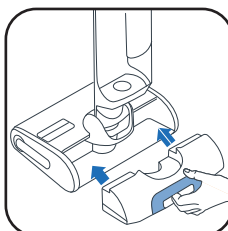

**5** Поставете обратно резервоара за чиста вода.

Максималната вместимост е 790 ml.

**3\***

Не използвайте пенливи разтвори, бял оцет, черен сапун, белина или етерични масла (вж. „Инструкции за безопасност и употреба“). Добавянето на почистващ разтвор е по избор.



Почистващ препарат Rowenta за прахосмукачки за сухо и мокро почистване (ZR340LV1)



Дезинфекциращ почистващ препарат Sanytol за всички повърхности с евкалипт

Препоръчителна доза: 20 ml (разреждане <3% от общия обем на резервоара за чиста вода)

### ■ СТАРТИРАНЕ НА УСТРОЙСТВОТО

Устройството трябва да е извън поставката за зареждане.

ГЛЕДАЙТЕ  
ВИДЕОКЛИПА  
ТУК

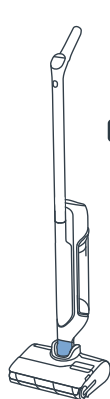

#### ■ ПОЗИЦИЯ ЗА ПАРКИРАНЕ

Устройството е изправено. В позиция за паркиране устройството спира да работи.

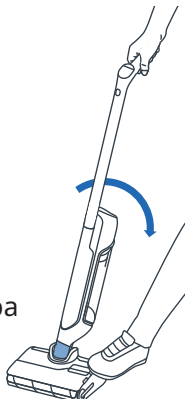

#### ■ ПОЗИЦИЯ ЗА ИЗПОЛЗВАНЕ

Главата се отключва и устройството може да се използва.



■ В позиция за използване наклонете продукта и натиснете бутона ON/OFF (ВКЛ./ИЗКЛ.), за да стартирате устройството. По подразбиране продуктът стартира в режим AUTO (АВТОМАТИЧЕН). Натиснете го отново, за да СПРЕ.

В позиция за паркиране устройството спира да работи. за да възобновите почистването, превключете в позиция за използване и натиснете бутона ON/OFF (ВКЛ./ИЗКЛ.)

### ИЗБЕРЕТЕ ВАШИЯ РЕЖИМ И СТАРТИРАЙТЕ ПРОЦЕСА НА ПОЧИСТВАНЕ

#### ■ ЛЕГНАЛА ПОЗИЦИЯ

За почистване под мебели.

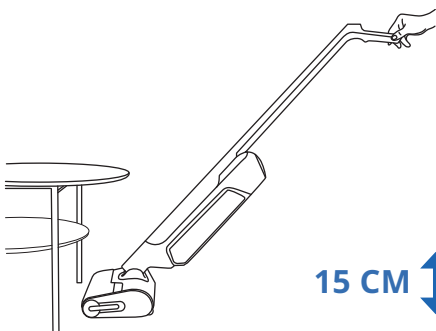

■ Когато устройството е в легнала позиция, силата на засмукване се регулира автоматично.

15 CM

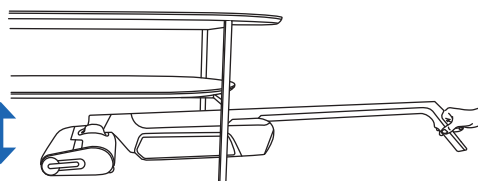

#### ■ СЪВМЕСТИМОСТ С ПОДА

Това устройство е съвместимо само с твърди подови настилки.

ДЪРВО

ПЛОЧКИ

ЛИНОЛЕУМ

ЛАМИНАТ

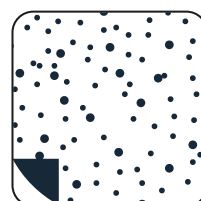
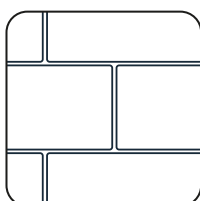

■ Не използвайте върху килими, мокети, стени и прозорци (направете справка с книжката «Инструкции за безопасност и употреба»).

## ■ СЛЕД ВСЯКА УПОТРЕБА 1 - ИЗПРАЗНЕТЕ РЕЗЕРВОАРА ЗА ОТПАДЪЧНА ВОДА

ГЛЕДАЙТЕ  
ВИДЕОКЛИПА  
ТУК



1 Отстранете резервоара за отпадъчна вода.

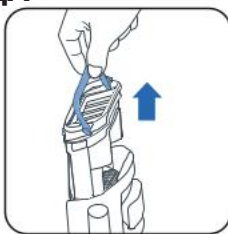

2 Отстранете сепаратора за отпадъци, като издърпате дръжката.



3 Отворете ключалката.



4 Изхвърлете твърдите отпадъци.



5 Отмийте течните отпадъци.



6 Поставете обратно сепаратора за отпадъци.



7 Поставете обратно резервоара за отпадъчна вода.

## 2 - НАПЪЛНЕТЕ РЕЗЕРВОАРА ЗА ЧИСТА ВОДА С ВОДА

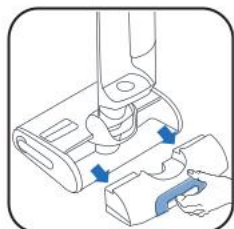

1 Отстранете резервоара за чиста вода.

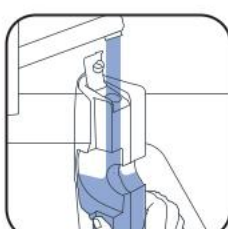

2 Напълнете резервоара за чиста вода\*.



3 Поставете обратно резервоара за чиста вода.

\* Използвайте вода с температура между 10°C и 50°C.

## 3 - СТАРТИРАЙТЕ ПРОГРАМИТЕ ЗА САМОПОЧИСТВАНЕ И САМОИЗСУШАВАНЕ

Устройството трябва да бъде върху поставката за зареждане. Поставката за зареждане трябва да бъде свързана към източник на захранване.



30 – 60 МИН

- Програмата за самопочистване автоматично почиства устройството и ролката.
- Програмата за самоизсушаване автоматично изсушава устройството и ролката. Цикълът на сушене се регулира в зависимост от влагата, открита върху ролката.

■ Циклите на самопочистване и самоизсушаване няма да стартират, ако нивото на батерията е под 20%.

Ако резервоарът за чиста вода е празен, програмата за самопочистване спира.  
Ако резервоарът за отпадъчна вода е пълен, програмата за самопочистване спира.

## ■ СТАРТИРАЙТЕ САМОПОЧИСТВАНЕ И/ИЛИ СУШЕНЕ

ГЛЕДАЙТЕ  
ВИДЕОКЛИПА  
ТУК

### САМОПОЧИСТВАНЕ И СУШЕНЕ

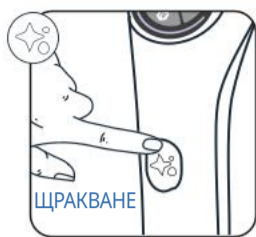

Натиснете веднъж бутона за самопочистване.

### САМО САМОПОЧИСТВАНЕ



Натиснете бутона за самопочистване за 2 секунди.

### САМО СУШЕНЕ

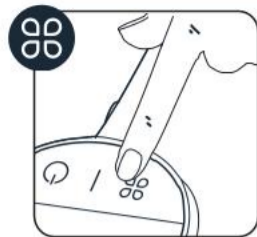

Натиснете бутона MODE (РЕЖИМ).

## ■ СПРЕТЕ САМОПОЧИСТВАНЕТО И/ИЛИ СУШЕНЕТО



ИЛИ



■ Натиснете бутона ON/OFF (ВКЛ./ИЗКЛ.) или бутона за самопочистване

## 4 - КОГАТО САМОПОЧИСТВАНЕТО ЗАВЪРШИ, ПОЧИСТЕТЕ РЕЗЕРВОАРА ЗА ОТПАДЪЧНА ВОДА



1 Отстранете резервоара за отпадъчна вода

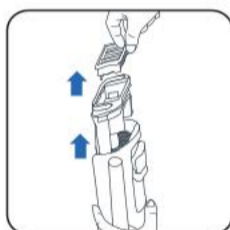

2 Отстранете филтъра и сепаратора за отпадъци, като издърпате дръжката.



3 Изхвърлете твърдите отпадъци.



4 Отмийте течностите.

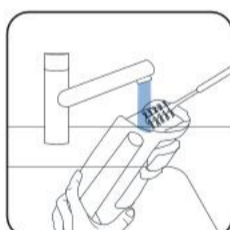

5 Почистете резервоара за отпадъчна вода с почистващата четка, предоставена като аксесоар.



6 Отворете ключалката и изплакнете сепаратора за отпадъци.



7 Отстранете останалите замърсявания и почистете зоната около филтъра.

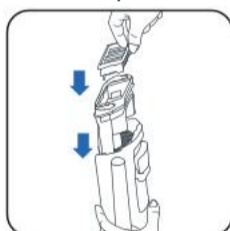

8 Поставете обратно сепаратора.



9 Поставете обратно резервоара за отпадъчна вода.

## 5 - ИЗПРАЗНЕТЕ РЕЗЕРВОАРА ЗА ЧИСТА ВОДА

За да избегнете наличието на застояла вода, изпразнете резервоара за чиста вода.

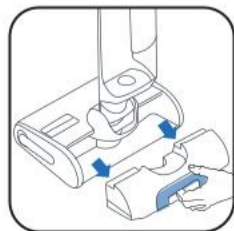

1 Отстранете резервоара за чиста вода.



2 Изпразнете резервоара за чиста вода.

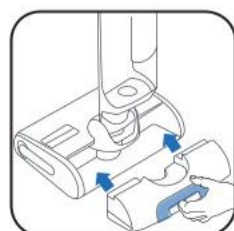

3 Поставете обратно резервоара за чиста вода.



## ■ ВЕДНЪЖ СЕДМИЧНО

ГЛЕДАЙТЕ  
ВИДЕОКЛИПА  
ТУК 

### 1 - ПОЧИСТЕТЕ ПОСТАВКАТА ЗА ЗАРЕЖДАНЕ

Не поставяйте поставката за зареждане под вода.



- Изключете поставката за зареждане от източника на захранване.
- Почистете ръчно поставката за зареждане със суха или влажна кърпа.

### 2 - ПОЧИСТЕТЕ СМУКАТЕЛНАТА ТРЪБА



- Използвайте четката за почистване, предоставена като аксесоар, за да почистите останалите замърсявания от смукателната тръба.

### 3 - ПОЧИСТЕТЕ МРЕЖАТА НА ФИЛТЪРА

Не поставяйте целия филтър под вода. Ако това се случи, го оставете да изсъхне за 48 часа.



- Отстранете филтъра.
- Отворете мрежата на филтъра.
- Почистете и изплакнете само мрежата на филтъра.

### 4 - ПОЧИСТЕТЕ ГЛАВАТА И КАПАКА НА РОЛКАТА

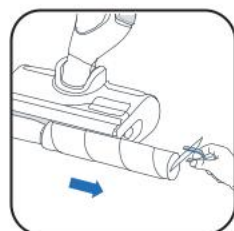
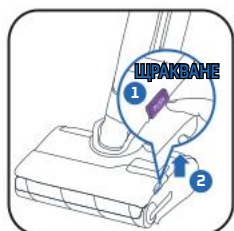

- 1 Натиснете бутона.  
2 Повдигнете капака на ролката.
- Издърпайте лилавия пръстен на ролката.
- Отстранете ролката, като издърпате лилавия пръстен.

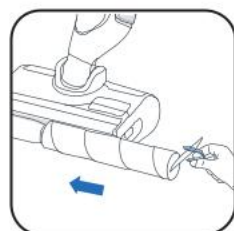

- Почистете зад ролката.
- Почистете вътрешността на капака на ролката.
- Поставете ролката обратно.



- Поставете капака на ролката обратно.

### ■ НА ВСЕКИ 6 МЕСЕЦА

- Сменете ролката и филтъра. Ако установите, че ролката е повредена, я сменете преди това.

[www.rowenta.com](http://www.rowenta.com)    [www.tefal.com](http://www.tefal.com)



Сух филтър

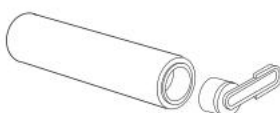

Ролка



## 7 / ОТСТРАНЯВАНЕ НА НЕИЗПРАВНОСТИ И РЕШЕНИЯ

Проблем	Възможни причини	Решения
Уредът засмуква по-слабо, издава шум, свири или на земята падат отломки.	Въздушният канал на уреда е запушен.	Почистете накрайника за засмукване, почистете въздушния канал, почистете филтъра и порестата подложка (вижте ръководството за потребителя).
	Неизправност на прахосмукачката.	Свържете се с нашия следпродажбен сервиз.
Подът е твърде мокър.	Водният поток е твърде силен или ролката е подгизнала.	Уверете се, че използвате режим INTELLIGENT (АВТОМАТИЧЕН) или QUIET (ЕКОЛОГИЧЕН).
	Изтичане на вода	Свържете се с нашия следпродажбен сервиз.
Подът не е достатъчно мокър.	Резервоарът за чиста вода е празен.	Напълнете резервоара за чиста вода с вода.
	Водопреносната система е запушена.	Напълнете резервоара си за вода със студен домашен бял оцет и изпълнете 1 цикъл на самопочистване.
	Потоъкът вода е твърде слаб.	Уверете се, че използвате режим INTELLIGENT (АВТОМАТИЧЕН) или TURBO (МАКСИМАЛНА МОЩНОСТ).
Уредът не почиства пода качествено.	Ролката е мръсна.	Стартирайте режим Self-Clean (Самопочистване) и след това почистете ролката на ръка.
	Режимът, използван за почистване, не е подходящ	Използвайте режим INTELLIGENT (АВТОМАТИЧЕН) или превключвайте между режимите QUIET/TURBO (ЕКОЛОГИЧЕН/МАКСИМАЛНА МОЩНОСТ), за да оптимизирате почистването.
Подът се уврежда	Принадлежността се използва без ролката.	Винаги използвайте уреда с монтирана ролка и пълен резервоар за чиста вода.
	В почистващия накрайник е заседнало чуждо тяло.	Почистете почистващия накрайник.
Уредът се изключва от само себе си.	Резервоарът за мръсна вода е пълен.	Изпразнете резервоара за мръсна вода.
	Нивото на заряд на батерията е твърде ниско.	Заредете уреда върху неговата основа.
Ролката е блокирана.	Предмет или влакна блокират ролката.	Разгледете ролката и отстранете всички елементи, които блокират въртенето.
Уредът пръска на всички страни.	Защитният капак не е монтиран правилно.	Отключете капака и го монтирайте на мястото му по правилния начин.
	Ролката е монтирана неправилно.	Отключете ролката и я монтирайте на мястото ѝ по правилния начин.

## 8 / СПЕЦИФИКАЦИИ

### ЗАРЯДНИ УСТРОЙСТВА

Справка	Държава	Справка
GZ7035xx / GZ7540xx / GF7035xx / GF7540xx	Европа	SS-2230003738

### БАТЕРИЯ

Справка	Напрежение	Справка
GZ7035xx / GZ7540xx / GF7035xx / GF7540xx	21.6V	SS-2230003737

### ВМЕСТИМОСТИ НА РЕЗЕРВОАРИТЕ ЗА ВОДА

Описание	Вместимост (ml)
Резервоар за чиста вода	790 ml
Резервоар за отпадъчна вода	670 ml



## 9 / ПРЕДУПРЕЖДЕНИЯ

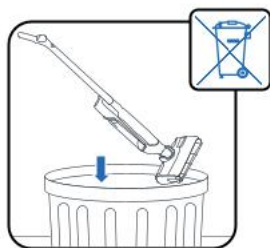

Не излагайте уреда на температури  $<0^{\circ}\text{C}$  and  $>45^{\circ}\text{C}$ .

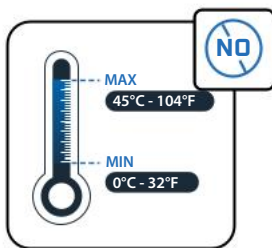

Не наливайте вода с температура  $>50^{\circ}\text{C}$  в резервоара.



Този уред е предназначен за употреба върху твърди повърхности. Не използвайте върху килими, мокети, стени и прозорци.

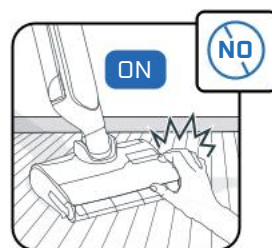

Не докосвайте въртящите се части, без да сте спрели продукта и да сте разкачили захранващото устройство.

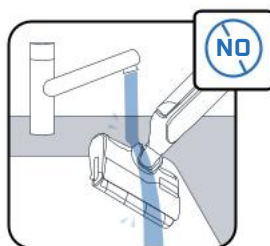

Не поставяйте уреда под вода и използвайте суха или влажна кърпа за почистване на канала за засмукване.



Деца трябва да бъдат под наблюдение, за да се гарантира, че не си играят с уреда.



Този уред е предназначен само за домашна употреба на закрито.

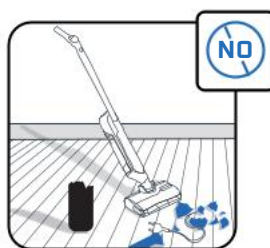

Не използвайте уреда върху електрически уреди, като например вътрешността на фурни или електрически контакти.

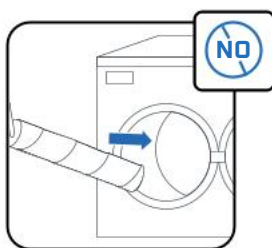

Не мийте ролката в съдомиялна машина и не перете в пералня.

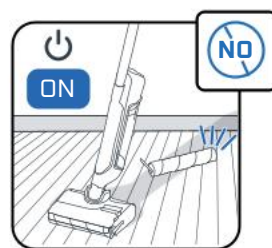

Не използвайте уреда без резервоари за вода и ролка.



Не отстранявайте ролковата четка по време на или веднага след цикъла на самопочистване, тъй като има риск от изгаряния от горещата метална повърхност на нагревателя.



Не поставяйте мазни продукти (напр. черен сапун), пенливи, токсични, запалими, експлозивни, корозивни, агресивни продукти или такива с твърди частици в резервоара за вода. Не поставяйте белина в продукта.



# Rowenta | Tefal

## X-CLEAN 10

BS

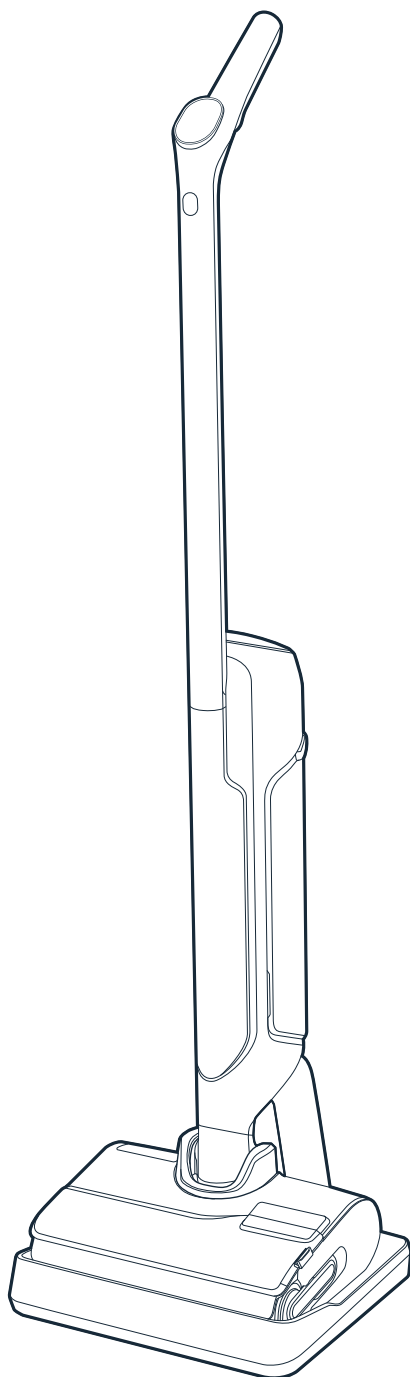

Hvala što ste nas odabrali.  
Prije prve upotrebe **PAŽLJIVO PROČITAJTE**  
knjižicu «Sigurnosna uputstva i uputstva za upotrebu».

# SADRŽAJ

## 1 / PREGLED APARATA

- Aparat
- Glava
- Spremnik za prljavu vodu
- Rezervni dijelovi i pribor

## 2 / KAKO INSTALIRATI APARAT

- Sastavljanje aparata
- Instalacija baze za punjenje

## 3 / KAKO POSTAVITI GLASOVNOG ASISTENTA

## 4 / PRIKAZ NA EKRANU

- Ekran
- Načini rada
- Indikatori u boji
- Indikatori za bateriju

## 5 / KAKO KORISTITI APARAT

- Prije upotrebe
- Pokrenite aparat
- Položena pozicija
- Kompatibilnost sa podovima
- Nakon svake upotrebe

## 6 / KAKO ODRŽAVATI APARAT

- Jednom sedmično
- Svakih 6 mjeseci

## 7 / RJEŠAVANJE PROBLEMA I RJEŠENJA

## 8 / SPECIFIKACIJE

## 9 / UPOZORENJA

SVAKI PUT KAD VIDITE:

**POGLEDAJTE  
VIDEO OVDJE**



Kliknite za prikaz video uputstava

■ APARAT

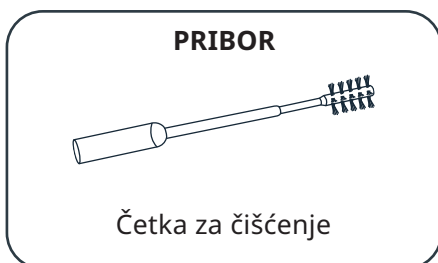
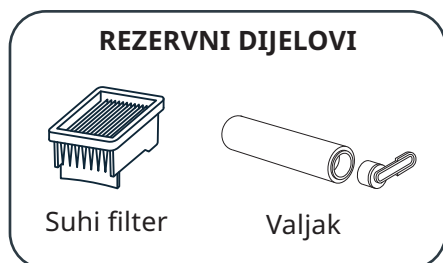
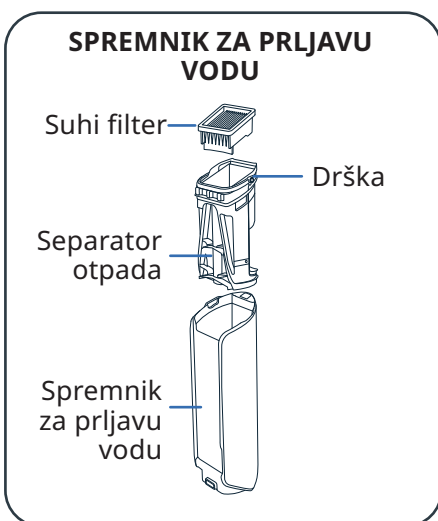
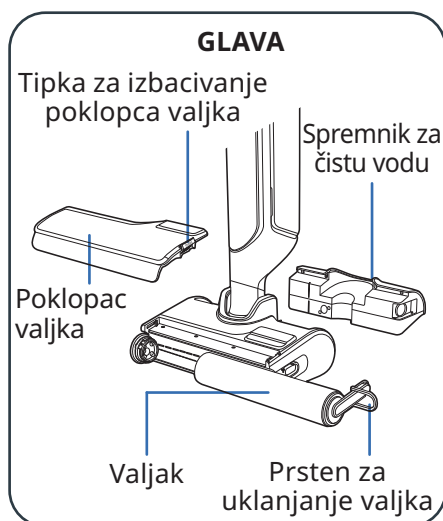
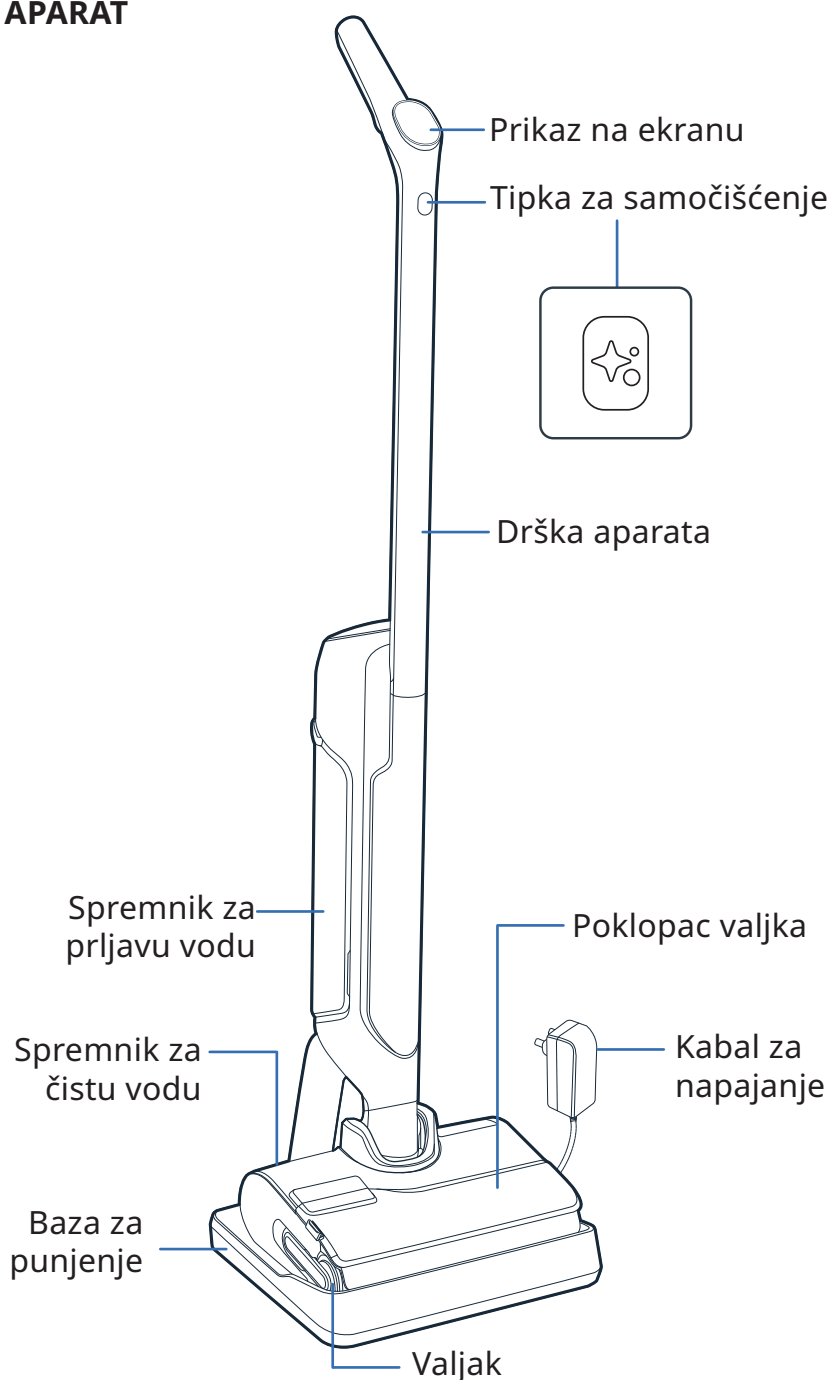

**SASTAVLJANJE**

- 1 Umetnite dršku u tijelo aparata.
- 2 Klik označava da je drška pravilno postavljena.

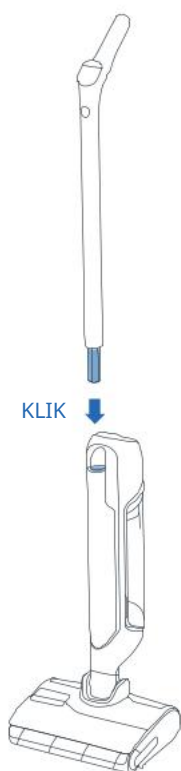
**INSTALACIJA BAZE ZA PUNJENJE**

- 1 Okrenite bazu za punjenje.

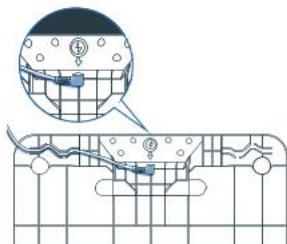

- 2 Uključite kabal za napajanje u bazu, prateći strijelicu na bazi za punjenje.

- 3 Spojite bazu za punjenje na izvor napajanja i postavite aparat na nju. Punjenje će se pokrenuti automatski.



- 4 Ako je aparat ispravno spojen i puni se, **čuje se signal i na ekranu se prikazuje ikona baterije.**



## 3 / KAKO POSTAVITI GLASOVNOG ASISTENTA

### ■ APARAT MORA BITI NA BAZI ZA PUNJENJE.

#### 1 - ODABERITE JEZIK

POGLEDAJTE VIDEO OVDJE

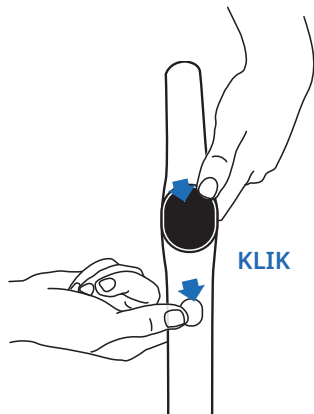

- Istovremeno pritisnite tipku za samočišćenje i tipku za način rada.
- Ponavljajte radnju dok ne čujete svoj jezik (*dostupno je 17 jezika*).

#### 2 - VOKALNI ASISTENT

Tipka za način rada omogućava uključivanje, isključivanje ili utišavanje vokalnog asistenta.

POGLEDAJTE VIDEO OVDJE



- 1. korak**  
Da biste aktivirali vokalnog asistenta, na 2 sekunde pritisnite tipku za način rada.
- 2. korak**  
Za utišavanje na 2 sekunde pritisnite tipku za način rada.
- 3. korak**  
Da biste deaktivirali vokalnog asistenta, na 2 sekunde pritisnite tipku za način rada.

## 4 / PRIKAZ NA EKRANU

### ■ EKRAN

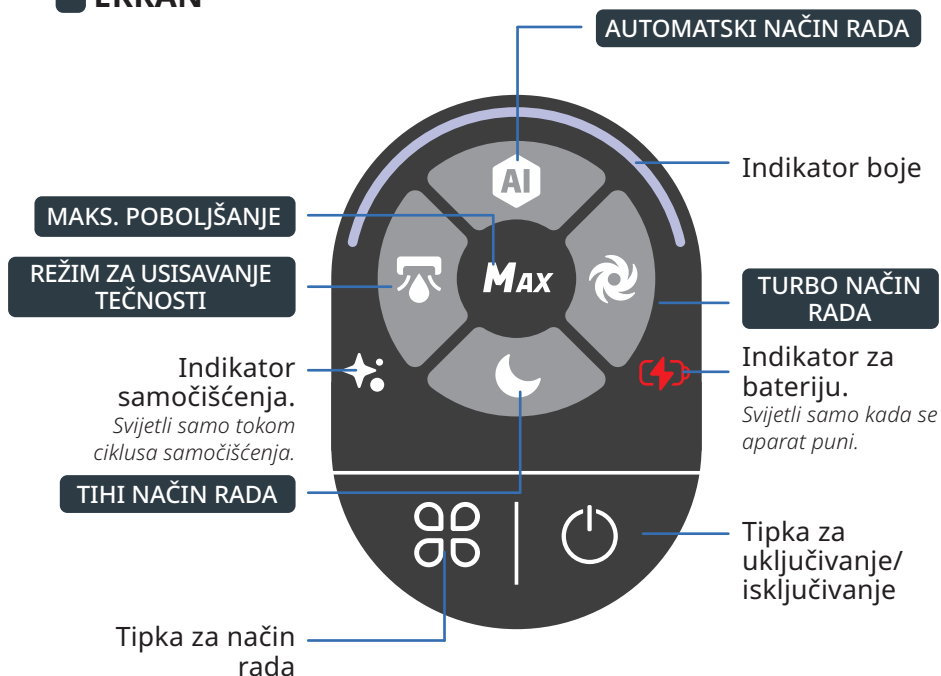

## KAKO PROMIJENITI NAČIN RADA

POGLEDAJTE VIDEO OVDJE



Aparat mora biti uključen i u položaju za upotrebu



- Pritisnite tipku za način rada da biste promijenili način rada.

## OBJAŠNENJE NAČINA RADA



### AUTOMATSKI NAČIN RADA

Površine: različiti nivo prljavštine.  
Otkriva prljavštinu da bi se prilagodila usisna snaga i protok vode.



### TURBO NAČIN RADA

Površine: vrlo prljave.  
Usisna snaga:   
Protok vode:



### TIHI NAČIN RADA

Površine: umjereno prljave.  
Usisna snaga:   
Protok vode:



### REŽIM ZA USISAVANJE TEČNOSTI

Površine: mokre (npr. kupatilo)  
Usisna snaga:   
Protok vode:



### MAKS. POBOLJŠANJE

- Poboljšava druge načine čišćenja da bi se odmah postigla najveća snaga.
  - Da biste koristili MAX poboljšanje, tipku za način rada držite pritisnutu.
- Usisna snaga:   
Protok vode:

## INDIKATORI U BOJI

Kada koristite aparat, boja na ekranu pokazuje:

- Količinu otkrivene prljavštine.

### PREPOZNAVANJE PRLJAVŠTINE



### VISOK NIVO PRLJAVŠTINE



- Kada je aparat UKLJUČEN ili PAUZIRAN.

### ČIŠĆENJE U TOKU



### ČIŠĆENJE PAUZIRANO

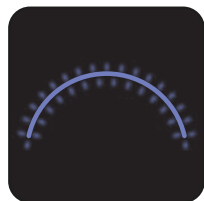

- Kada dođe do greške\*.

### GREŠKA



\* Pogledajte knjižicu «Sigurnosna uputstva i uputstva za upotrebu».

## INDIKATORI ZA BATERIJU

Aparatu trebaju otprilike 3 sata i 30 minuta da se napuni do kraja.

100%

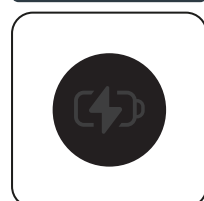

50% - 100%



10% - 50%



< 10%



- Da biste vidjeli nivo napunjenosti baterije, vratite aparat na bazu za punjenje. Kada se aparat puni, pritisnite tipku za uključivanje/isključivanje da biste vidjeli nivo napunjenosti baterije.



## 5 / KAKO KORISTITI APARAT

### Prije upotrebe

#### Punjenje spremnika za vodu

POGLEDAJTE VIDEO OVDJE

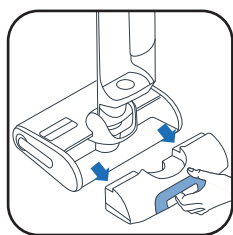

1 Izvadite spremnik za čistu vodu.



2 Otvorite spremnik za čistu vodu.



3 Dodajte sredstvo za čišćenje\*.

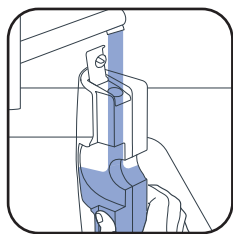

4 Napunite spremnik za čistu vodu. Koristite vodu čija je temperatura između 10 i 50 °C.

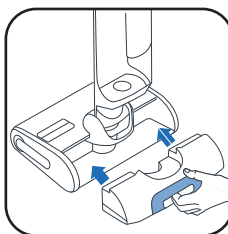

5 Vratite spremnik za čistu vodu.

Maksimalni kapacitet je 790 ml.

3\*

Ne koristite pjenaste otopine, bijeli ocat, crni sapun, izbjeljivač ili eterična ulja (pogledajte „Upute za sigurnost i korištenje“). Dodavanje sredstva za čišćenje je opcionalno.



Rowenta deterdžent za usisivače za mokro i suho čišćenje (ZR340LV1)



Sanytol dezinfekcijsko sredstvo za više površina s eukaliptusom

Preporučena doza: 20 ml (razrjeđenje <3 % ukupnog kapaciteta spremnika za čistu vodu)

### POKRENITE APARAT

Aparat ne smije biti na bazi za punjenje.

POGLEDAJTE VIDEO OVDJE

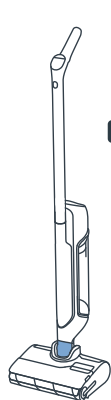

#### POZICIJA ZA PARKIRANJE

Aparat je uspravan. U poziciji za parkiranje aparat prestaje raditi.



#### POLOŽAJ ZA UPOTREBU

Glava je otključana i aparat se može koristiti.



U položaju za upotrebu nagnite aparat i za pokretanje aparata pritisnite tipku za uključivanje/isključivanje. Aparat se prema zadanom podešavanju pokreće u automatskom načinu rada. Ponovo pritisnite za zaustavljanje.

U POZICIJI ZA PARKIRANJE APARAT PRESTAJE RADITI. ZA NASTAVAK ČIŠĆENJA PREBACITE SE U POLOŽAJ ZA UPOTREBU I PRITISNITE TIPKU ZA UKLJUČIVANJE/ISKLUČIVANJE

### ODABERITE NAČIN RADA I POČNITE SA ČIŠĆENJEM

#### POLOŽENA POZICIJA

Za čišćenje ispod namještaja.

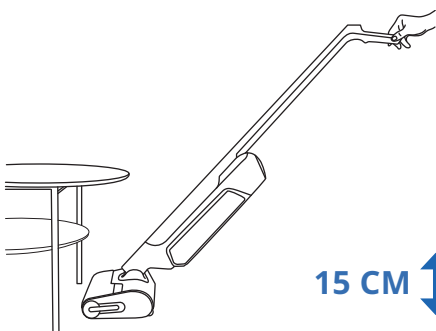

Kada je aparat položen, usisna snaga se automatski podešava.

15 CM

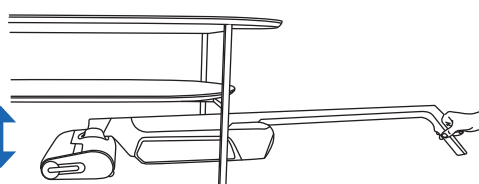

#### KOMPATIBILNOST SA PODOVIMA

Ovaj aparat je kompatibilan samo sa tvrdim podovima.

DRVO

PLOČICE

LINOLEUM

LAMINAT

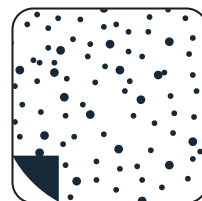
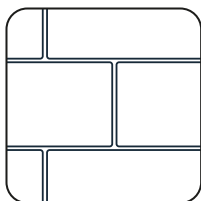

Nemojte ga koristiti na prostirkama, tepisima, zidovima i prozorima (pogledajte knjižicu «Sigurnosna uputstva i uputstva za upotrebu»).

## ■ NAKON SVAKE UPOTREBE

POGLEDAJTE  
VIDEO OVDJE



### 1 - ISPRAZNITE SPREMNIK ZA PRLJAVU VODU



1 Izvadite spremnik za prljavu vodu.

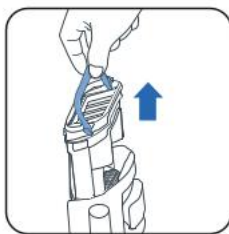

2 Izvadite separator otpada povlačenjem drške.



3 Otvorite bravu.



4 Bacite kruti otpad.



5 Isperite tečni otpad.



6 Vratite separator otpada.



7 Vratite spremnik za prljavu vodu.

### 2 - SPREMNIK ZA ČISTU VODU NAPUNITE VODOM



1 Izvadite spremnik za čistu vodu.



2 Napunite spremnik za čistu vodu\*.

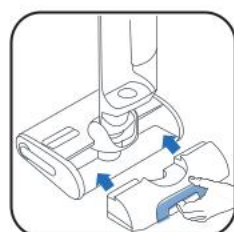

3 Vratite spremnik za čistu vodu.

\* Koristite vodu čija je temperatura između 10 i 50 °C.

### 3 - POKRENITE PROGRAME SAMOSTALNOG ČIŠĆENJA I SUŠENJA

Aparat mora biti na bazi za punjenje. Baza za punjenje mora biti spojena na izvor napajanja.



30 - 60 min

- Program za samostalno čišćenje automatski čisti aparat i valjak.
- Program za samostalno čišćenje automatski suši aparat i valjak. Ciklus sušenja podešava se prema vlažnosti valjka.

■ Ciklusi samostalnog čišćenja i sušenja neće se pokrenuti ako je nivo napunjenosti baterije ispod 20%.

AKO JE SPREMNIK ZA ČISTU VODU PRAZAN, PROGRAM SAMOSTALNOG ČIŠĆENJA SE ZAUSTAVLJA.  
AKO JE SPREMNIK ZA PRLJAVU VODU PUN, PROGRAM SAMOSTALNOG ČIŠĆENJA SE ZAUSTAVLJA.

## POKRENITE SAMOSTALNO ČIŠĆENJE I/ILI SUŠENJE

POGLEDAJTE VIDEO OVDJE



### SAMOSTALNO ČIŠĆENJE I SUŠENJE

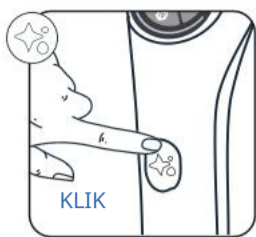

KLIK

Jednom pritisnite tipku za samostalno čišćenje.

### SAMO SAMOSTALNO ČIŠĆENJE



2 SEKUNDE

Na 2 sekunde pritisnite tipku za samostalno čišćenje.

### SAMO SUŠENJE

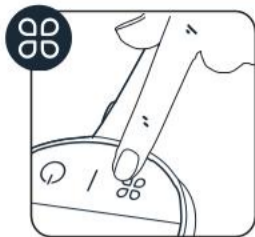

Pritisnite tipku za način rada.

## ZAUSTAVITE SAMOSTALNO ČIŠĆENJE I/ILI SUŠENJE



ILI



Pritisnite tipku za uključivanje/isključivanje ili tipku za samostalno čišćenje

## 4 - KADA JE SAMOSTALNO ČIŠĆENJE GOTOVO, OČISTITE SPREMNIK ZA PRLJAVU VODU



1 Izvadite spremnik za prljavu vodu



2 Izvadite separator otpada povlačenjem drške.



3 Bacite kruti otpad.



4 Isperite tečnost.

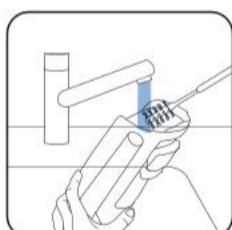

5 Priborom za čišćenje očistite spremnik za prljavu vodu.



6 Otvorite bravu i isperite separator otpada.

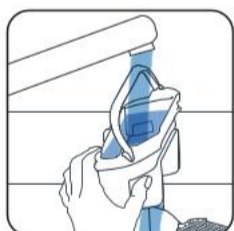

7 Očistite preostalu prljavštinu i područje filtera.



8 Vratite separator.



9 Vratite spremnik za prljavu vodu.

## 5 - ISPRAZNITE SPREMNIK ZA ČISTU VODU

Da voda ne bi stajala u aparatu, ispraznite spremnik za čistu vodu.



1 Izvadite spremnik za čistu vodu.



2 Ispraznite spremnik za čistu vodu.

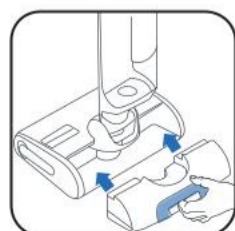

3 Vratite spremnik za čistu vodu.



**JEDNOM SEDMIČNO****1 - OČISTITE BAZU ZA PUNJENJE**

Ne stavljajte bazu za punjenje pod vodu.



- Isključite bazu za punjenje iz izvora napajanja.

- Ručno očistite bazu za punjenje suhom ili vlažnom krpom.

**2 - OČISTITE USISNU CIJEV**

- Četkom za čišćenje očistite preostalu prljavštinu iz usisne cijevi.

**3 - ČIŠĆENJE REŠETKE FILTERA**

Ne stavljajte cijeli filter pod vodu. Ako to uradite, ostavite da se suši 48 sati.



- Izvadite filter.

- Otvorite rešetku filtera.

- Očistite i isperite samo rešetku filtera.

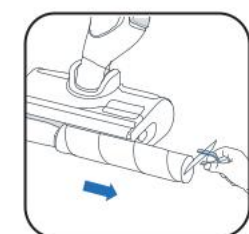
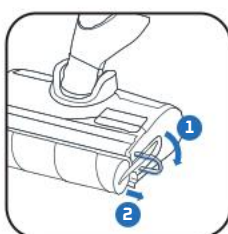
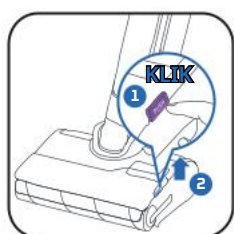
**4 - OČISTITE GLAVU I POKLOPAC VALJKA**

- 1 Pritisnite tipku.
- 2 Podignite poklopac valjka.

- Povucite ljubičasti prsten valjka.

- Izvadite valjak povlačenjem ljubičastog prstena.

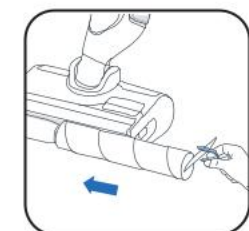

- Očistite iza valjka.

- Očistite unutrašnjost poklopca valjka.

- Vratite valjak.



- Vratite poklopac valjka.

**SVAKIH 6 MJESECI**

- Zamijenite valjak i filter. Ako otkrijete da je valjak oštećen, promijenite ga ranije.

[www.rowenta.com](http://www.rowenta.com)[www.tefal.com](http://www.tefal.com)

Suhi filter

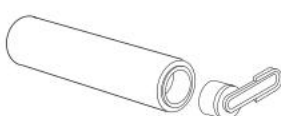

Valjak



## 7 / RJEŠAVANJE PROBLEMA I RJEŠENJA

Problem	Mogući uzroci	Rješenja
Aparat ne usisava dovoljno dobro, bučan je, zviždi ili prljavština pada na to.	Blokiran je kanal za zrak u aparatu.	Očistite usisnu glavu, očistite kanal za zrak, očistite filter i pjenu (pogledajte korisnička uputstva).
	Usisavač ne radi.	Kontaktirajte servis.
Pod je premokar.	Prejak protok vode ili je valjak premokar.	Provjerite da li koristite način rada INTELLIGENT ili QUIET.
	Curi voda	Kontaktirajte servis.
Pod nije dovoljno mokar.	Spremnik za čistu vodu je prazan.	Sipajte vodu u spremnik za čistu vodu.
	Začepljen je sistem za distribuciju vode.	U spremnik za vodu sipajte hladno bijelo sirće i odradite 1 ciklus samostalnog čišćenja.
	Protok vode je preslab.	Provjerite da li koristite način rada INTELLIGENT ili TURBO.
Aparat nije dobro očistio pod.	Valjak je prljav.	Pokrenite način za samostalno čišćenje, a zatim ručno očistite valjak.
	Za čišćenje se koristi neprikladan način rada	Za optimizaciju čišćenja koristite način INTELLIGENT ili se prebacujte između načina QUIET i TURBO.
Pod je oštećen	Nastavak je upotrebljen bez valjka.	Aparat uvijek koristite sa valjkom i napunjenim spremnikom za čistu vodu.
	U glavi za čišćenje je zaglavljene strani predmet.	Očistite glavu za čišćenje.
Aparat se sam isključuje.	Spremnik za prljavu vodu je pun.	Ispraznite spremnik za prljavu vodu.
	Nivo napunjenosti baterije je prenizak.	Napunite aparat na bazi.
Valjak se zaglavio.	Predmet ili dlake blokiraju valjak.	Rastavite valjak i skinite sve što blokira njegovo okretanje.
Aparat raspršuje vodu posvuda.	Zaštitni pokrov nije pravilno postavljen.	Otključajte pokrov i pravilno ga postavite.
	Valjak nije pravilno postavljen.	Otključajte valjak i pravilno ga postavite.

## 8 / SPECIFIKACIJE

PUNJAČI		
Referenca	Država	Referenca
GZ7035xx / GZ7540xx / GF7035xx / GF7540xx	Evropa	SS-2230003738

BATERIJA		
Referenca	Napon	Referenca
GZ7035xx / GZ7540xx / GF7035xx / GF7540xx	21.6V	SS-2230003737

KAPACITETI SPREMNIKA ZA VODU	
Opis	Kapacitet (ml)
Spremnik za čistu vodu	790 ml
Spremnik za prljavu vodu	670 ml



## 9 / UPOZORENJA

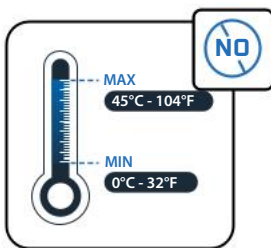

Ne izlažite aparat temperaturama  $<0^{\circ}\text{C}$  and  $>45^{\circ}\text{C}$ .

Spremnik ne punitite vodom čija je temperatura iznad  $50^{\circ}\text{C}$ .

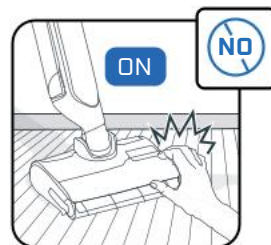
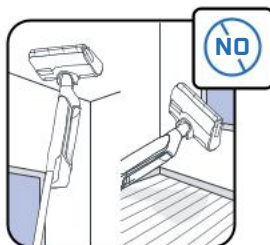

Aparat je namijenjen za korištenje na tvrdim podovima. Nemojte ga koristiti na prostirkama, tepisima, zidovima i prozorima.

Ne dodirujte rotirajuće dijelove ako niste zaustavili aparat i iskopčali jedinicu za napajanje.

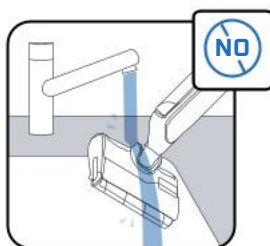

Ne stavljajte aparat pod vodu i koristite suhu ili vlažnu krpu za čišćenje usisnog kanala.

Djecu je potrebno nadzirati da biste bili sigurni da se ne igraju aparatom.

Ovaj aparat može se koristiti samo u domaćinstvu i u zatvorenom prostoru.

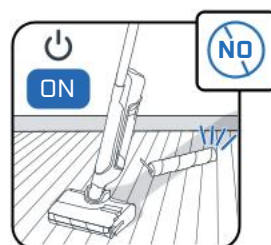
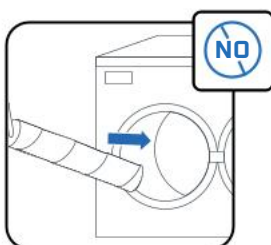

Nemojte koristiti aparat na električnim aparatima kao što su unutrašnjost pećnica ili električne utičnice.

Ne perite valjak u mašini za pranje posuđa ili veša.

Aparat nemojte koristiti bez spremnika za vodu i valjka.

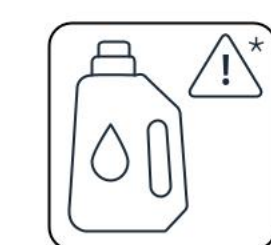

Ne uklanjajte valjkastu četku tokom ili neposredno nakon ciklusa samostalnog čišćenja jer postoji opasnost od opekotina zbog vrućeg metala na površini grijača.

U spremnik za vodu ne stavljajte masne proizvode (npr. crni sapun), pjenušave, otrovne, zapaljive, eksplozivne, korozivne, agresivne proizvode ili proizvode koji sadrže krute čestice. U aparat nemojte stavljati izbjeljivač.



Rowenta | Tefal®

X-CLEAN 10

CS

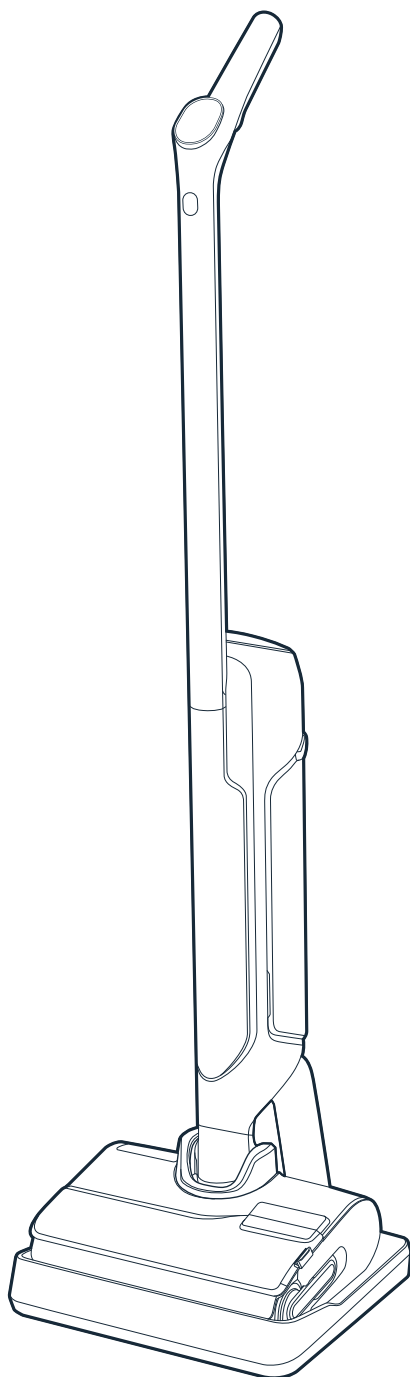

Děkujeme za důvěru.  
Před prvním použitím si **PEČLIVĚ PŘEČTĚTE PŘÍRUČKU**  
„Bezpečnostní pokyny a návod k použití“.

# OBSAH

## 1 / PŘEHLED ZAŘÍZENÍ

- Zařízení
- Hlavice
- Nádržka na špinavou vodu
- Náhradní díly a příslušenství

## 2 / JAK NAINSTALOVAT ZAŘÍZENÍ

- Sestavení zařízení
- Instalace nabíjecí základny

## 3 / JAK NASTAVIT HLASOVÉHO ASISTENTA

## 4 / OBRAZOVKA

- Obrazovka
- Režimy
- Barevné kontrolky
- Kontrolky baterie

## 5 / JAK POUŽÍVAT ZAŘÍZENÍ

- Před použitím
- Spustte zařízení.
- Poloha naležato
- Kompatibilita s podlahami
- Po každém použití

## 6 / JAK PROVÁDĚT ÚDRŽBU ZAŘÍZENÍ

- Jednou týdně
- Každých 6 měsíců

## 7 / ODSTRAŇOVÁNÍ PROBLÉMŮ A ŘEŠENÍ

## 8 / SPECIFIKACE

## 9 / VAROVÁNÍ

PŘI KAŽDÉM ZOBRAZENÍ:

**PODÍVEJTE SE  
NA VIDEO ZDE**



Kliknutím zobrazíte instruktážní video

## ■ ZAŘÍZENÍ

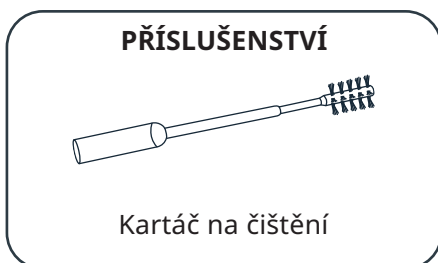
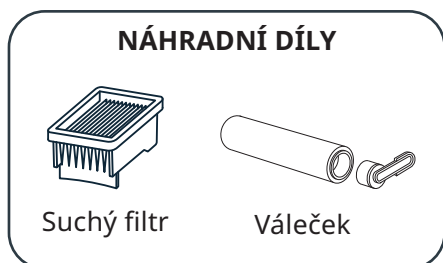
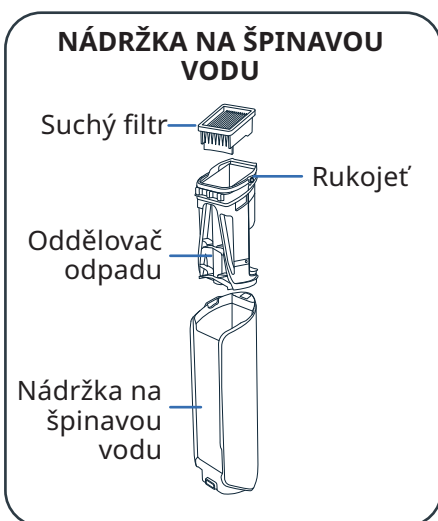
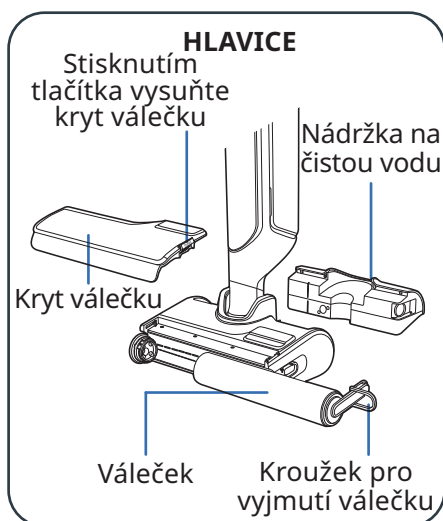
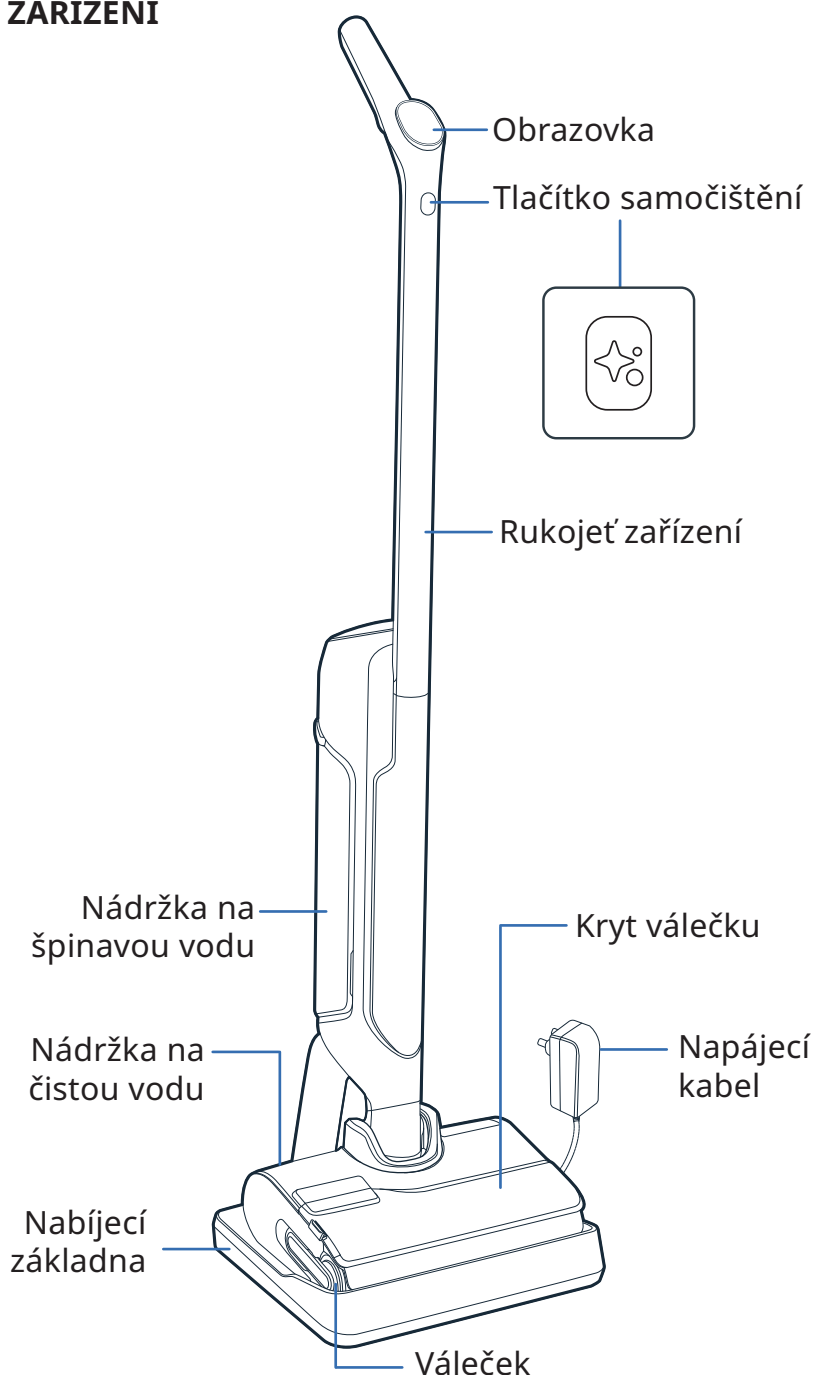



### SESTAVENÍ

- 1 Vložte rukojeť do těla zařízení.
- 2 Rukojeť je správně usazena, jakmile zacvakne na místo.

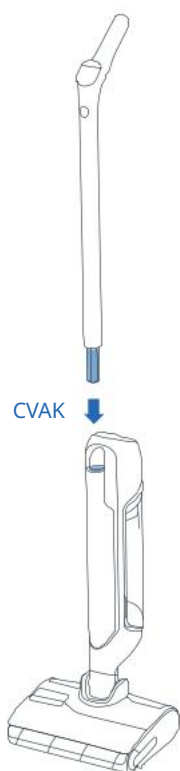

### INSTALACE NABÍJECÍ ZÁKLADNY

- 1 Překlopte nabíjecí základnu.

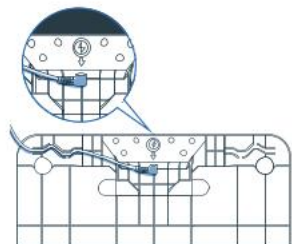

- 2 Zapojte napájecí kabel do základny podle šipky na nabíjecí základně.

- 3 Připojte nabíjecí základnu ke zdroji napájení a položte na ni spotřebič. Ten se automaticky nabije.



- 4 Pokud je výrobek správně připojen a nabíjí se, **uslyšíte signál a na obrazovce se zobrazí ikona baterie.**



### 3 / JAK NASTAVIT HLASOVÉHO ASISTENTA

#### ■ ZAŘÍZENÍ MUSÍ BÝT UMÍSTĚNO NA NABÍJECÍ ZÁKLADNĚ.

#### 1 - ZVOLTE JAZYK

PODÍVEJTE SE NA VIDEO ZDE 

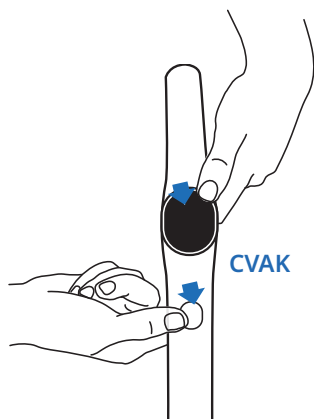

- Stiskněte současně tlačítko samočištění a tlačítko REŽIM.
- Opakujte akci, dokud neuslyšíte požadovaný jazyk (k dispozici je 17 jazyků).

#### 2 - HLASOVÝ ASISTENT

Tlačítko REŽIM umožňuje ZAPNOUT, VYPNOUT nebo SNÍŽIT HLASITOST hlasového asistenta.

PODÍVEJTE SE NA VIDEO ZDE 

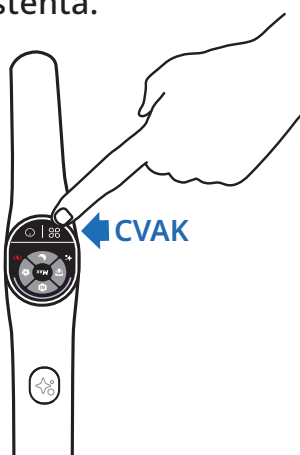

- **Krok 1**  
Pro aktivaci hlasového asistenta stiskněte tlačítko REŽIM na 2 s.
- **Krok 2**  
Pro snížení hlasitosti stiskněte tlačítko REŽIM na 2 s.
- **Krok 3**  
Pro vypnutí hlasového asistenta stiskněte tlačítko REŽIM na 2 s.

### 4 / OBRAZOVKA

#### ■ OBRAZOVKA

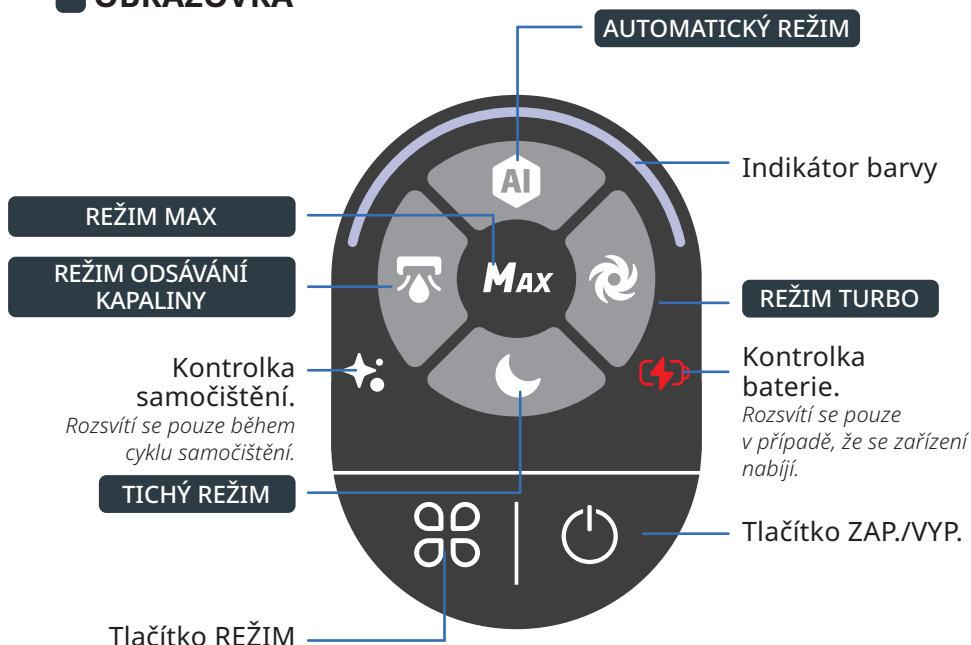

## JAK ZMĚNIT REŽIMY

Zařízení musí být ZAPNUTÉ a v poloze pro používání



- Stisknutím tlačítka REŽIM můžete přepínat mezi režimy.

## VYSVĚTLENÍ REŽIMŮ



### AUTOMATICKÝ REŽIM

Povrchy: různé úrovně znečištění.  
Detekuje nečistoty pro přizpůsobení sacího výkonu a průtoku vody.



### REŽIM TURBO

Povrchy: velmi znečištěné.  
Sací výkon:   
Průtok vody:



### TICHÝ REŽIM

Povrchy: mírně znečištěné.  
Sací výkon:   
Průtok vody:



### REŽIM ODSÁVÁNÍ KAPALINY

Povrchy: mokré (např. koupelna)  
Sací výkon:   
Průtok vody:



### REŽIM MAX

- Vylepšuje ostatní režimy čištění, aby zařízení okamžitě dosáhlo nejvyššího výkonu.
- Chcete-li použít režim MAX, podržte stisknuté tlačítko režimu.  
Sací výkon:   
Průtok vody:

## BAREVNÉ KONTROLKY

Při používání zařízení barva na obrazovce značí:

- Množství zjištěných nečistot.

BYLO ZJIŠTĚNO  
ZNEČIŠTĚNÍ



VYSOKÁ ÚRO-  
VEŇ ZNEČIŠTĚNÍ



- Jestli je zařízení ZAPNUTO nebo POZASTAVENO.

PROBÍHÁ ÚKLID



ÚKLID  
POZASTAVEN

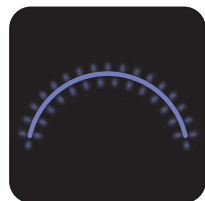

- Pokud dojde k chybě\*.

CHYBA



\* Viz brožurka „bezpečnostní pokyny a návod k použití“.

## KONTROLKY BATERIE

Plné nabití trvá přibližně 3 hodiny 30 minut.

100%

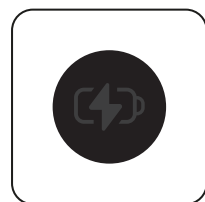

50% - 100%



10% - 50%



< 10%



- Pokud chcete zjistit úroveň nabití baterie, vraťte zařízení do nabíjecí základny.  
Když se zařízení nabíjí, stisknutím tlačítka ZAP./VYP. zobrazíte úroveň nabití baterie.



## 5 / JAK POUŽÍVAT ZAŘÍZENÍ

### ■ Před použitím

Naplňte nádržku na vodu

PODÍVEJTE SE  
NA VIDEO ZDE

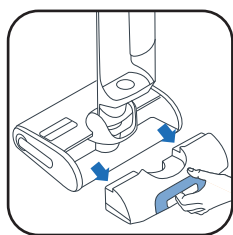

1 Vyměňte nádržku na čistou vodu.



2 Otevřete nádržku na čistou vodu.



3 Přidejte čisticí roztok\*.

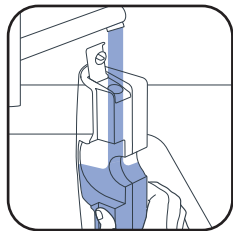

4 Naplňte nádržku na čistou vodu. Použijte vodu v rozmezí 10 °C až 50 °C.

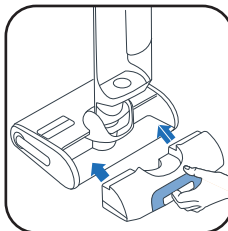

5 Vložte nádržku na čistou vodu zpět.

Maximální kapacita je 790 ml.

3\* Nepoužívejte pěňivé roztoky, bílý ocet, černé mýdlo, bělidlo ani éterické oleje (viz brožura „Bezpečnostní a uživatelské pokyny“). Přidání čisticího roztoku je volitelné.



Čisticí prostředek Rowenta pro mokré a suché vysavače (ZR340LV1)



Dezinfekční čisticí prostředek Sanytol na různé povrchy s eukalyptem

Doporučené dávkování: 20 mL (ředění menší než 3 % celkové kapacity nádrže na čistou vodu)

### ■ SPUSŤTE ZAŘÍZENÍ.

Zařízení musí být mimo nabíjecí základnu.

PODÍVEJTE SE  
NA VIDEO ZDE

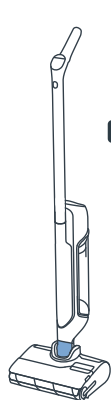

#### ■ PARKOVACÍ POLOHA

Zařízení je ve vzpřímené poloze. V parkovací poloze zařízení přestane fungovat.

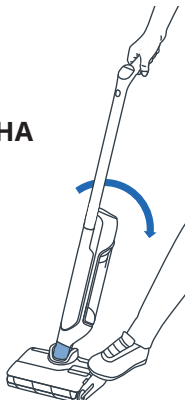

#### ■ POLOHA PRO POUŽÍVÁNÍ

Hlavice je odemčena a zařízení lze používat.



■ V poloze pro používání nakloňte výrobek a stisknutím tlačítka ZAP./VYP. zařízení spustíte. Ve výchozím nastavení se výrobek spustí v automatickém režimu. Dalším stisknutím tlačítka jej ZASTAVÍTE.

V PARKOVACÍ POLOZE ZAŘÍZENÍ PŘESTANE FUNGOVAT. ÚKLID OBNOVÍTE PŘEPNUTÍM DO POLOHY PRO POUŽÍVÁNÍ A STISKNUTÍM TLAČÍTKA ZAP./VYP.

## VYBERTE REŽIM A ZAČNĚTE UKLÍZET

### ■ POLOHA NALEŽATO

Pro čištění pod nábytkem.

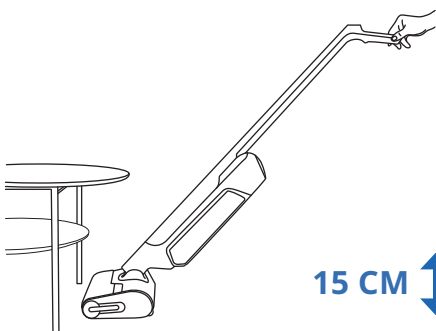

■ Po položení zařízení se automaticky nastaví sací výkon.

15 CM

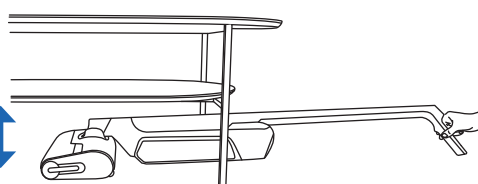

### ■ KOMPATIBILITA S PODLAHAMÍ

Toto zařízení je kompatibilní pouze s tvrdými podlahami.

DŘEVO

DLAŽDICE

LINOLEUM

LAMINÁT

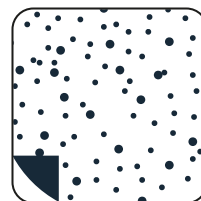
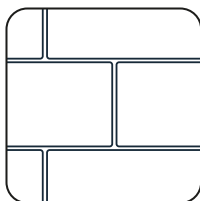

■ Nepoužívejte na koberce, koberečky, stěny a okna (viz brožurka „Bezpečnostní pokyny a návod k použití“).

## PO KAŽDÉM POUŽITÍ

PODÍVEJTE SE  
NA VIDEO ZDE

### 1 - VYPRÁZDNĚTE NÁDRŽKU NA ŠPINAVOU VODU



1 Sejměte nádržku na špinavou vodu.

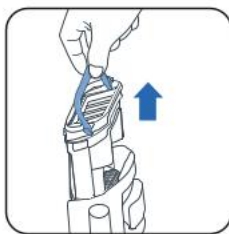

2 Zatažením za rukojeť vyjměte oddělovač odpadu.



3 Otevřete západku.

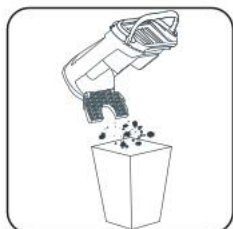

4 Vyhodte pevný odpad.



5 Vypláchněte kapalný odpad.



6 Vložte zpět odlučovač odpadu.



7 Vložte zpět nádržku na špinavou vodu.

### 2 - NAPLNĚTE NÁDRŽKU NA ČISTOU VODU.

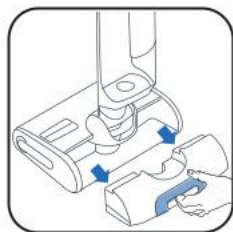

1 Vyjměte nádržku na čistou vodu.



2 Naplňte nádržku na čistou vodu\*.

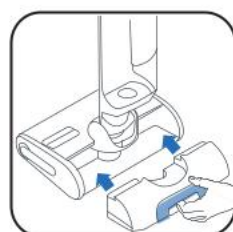

3 Vložte nádržku na čistou vodu zpět.

\* Použijte vodu o teplotě mezi 10 °C a 50 °C.

### 3 - SPUŠTĚNÍ PROGRAMŮ SAMOČIŠTĚNÍ A SAMOSUŠENÍ

Zařízení musí být na nabíjecí základně. Nabíjecí základna musí být připojena ke zdroji napájení.

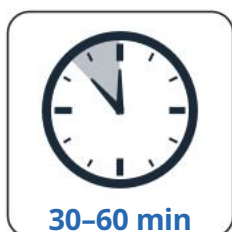

- Program samočištění automaticky vyčistí zařízení a váleček.
- Program samosušení automaticky vysuší zařízení a váleček. Cyklus sušení se nastavuje podle vlhkosti zjištěné na válečku.

■ Cykly samočištění a samosušení se nespustí, pokud je úroveň baterie nižší než 20 %.

POKUD JE NÁDRŽKA NA ČISTOU VODU PŘÁZDNÁ, PROGRAM AUTOMATICKÉHO ČIŠTĚNÍ SE ZASTAVÍ.  
POKUD JE NÁDRŽKA NA ŠPINAVOU VODU PLNÁ, PROGRAM SAMOČIŠTĚNÍ SE ZASTAVÍ.

## ZAHÁJENÍ SAMOČIŠTĚNÍ A/NEBO SUŠENÍ

PODÍVEJTE SE  
NA VIDEO ZDE 

### SAMOČIŠTĚNÍ A SUŠENÍ



Stiskněte  
jednou tlačítko  
samočištění.

### POUZE SAMOČIŠTĚNÍ



Na 2 sekundy stiskněte  
tlačítko samočištění.

### POUZE SUŠENÍ

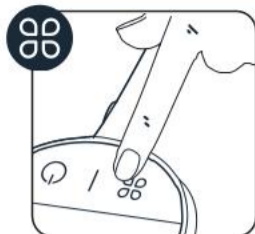

Stiskněte tlačítko  
REŽIM.

## ZASTAVENÍ SAMOČIŠTĚNÍ A/NEBO SUŠENÍ

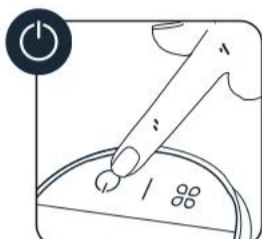

NEBO



Stiskněte tlačítko ZAP./VYP. nebo tlačítko  
samočištění

## 4 - PO DOKONČENÍ SAMOČIŠTĚNÍ VYČISTĚTE NÁDRŽKU NA ŠPINAVOU VODU



1 Vyměňte  
nádržku na  
špinavou vodu

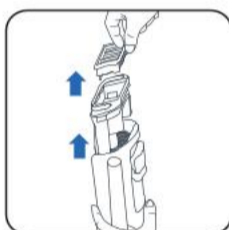

2 Zatažením za  
rukojeť vyjměte filtr  
a odlučovač odpadu.



3 Vyhodte pevný  
odpad.



4 Vyláchněte  
kapaliny.

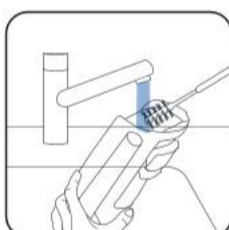

5 Vyčistěte nádržku  
na špinavou vodu  
pomocí čistícího  
kartáčku.



6 Otevřete západku  
a propláchněte  
oddělovač  
odpadu.



7 Odstraňte  
zbývající nečistoty  
a vyčistěte oblast  
filtru.

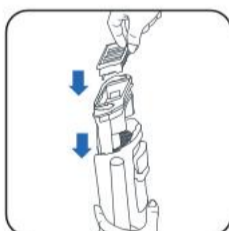

8 Vratte zpět  
oddělovač.



9 Vložte zpět  
nádržku na  
špinavou vodu.

## 5 - VYPRÁZDNĚTE NÁDRŽKU NA ČISTOU VODU

Vylijte zbytkovou vodu z nádržky na čistou vodu.

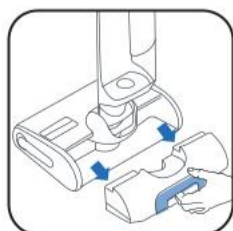

1 Vyměňte nádržku  
na čistou vodu.



2 Vyprázdněte  
nádržku na  
čistou vodu.

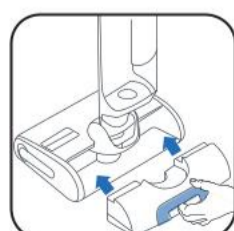

3 Vložte nádržku  
na čistou vodu  
zpět.



**JEDNOU TÝDNĚ****1 - VYČISTĚTE NABÍJECÍ ZÁKLADNU**

Nabíjecí základnu nepokládejte pod vodu.



- Odpojte nabíjecí základnu od zdroje napájení.

- Nabíjecí základnu čistěte ručně pomocí suchého nebo vlhkého hadříku.

**2 - ČIŠTĚNÍ SACÍCH TRUBIČEK**

- Pomocí čistícího kartáčku odstraňte zbývající nečistoty ze sací trubičky.

**3 - ČIŠTĚNÍ MŘÍŽKY FILTRU**

Neponořujte celý filtr pod vodu. Nechte ho 48 hodin schnout.



- Vyjměte filtr.

- Otevřete mřížku filtru.

- Očistěte a propláchněte pouze mřížku.

**4 - ČIŠTĚNÍ HLAVICE A KRYTU VÁLEČKU**

- 1 Stiskněte tlačítko.
- 2 Zvedněte kryt válečku.

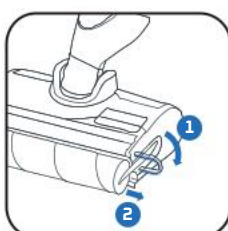

- Vytáhněte fialový kroužek válečku.

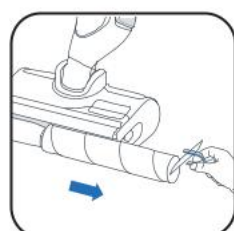

- Vyjměte váleček zatažením za fialový kroužek.



- Vyčistěte prostor za válečkem.



- Vyčistěte vnitřní stranu krytu válečku.

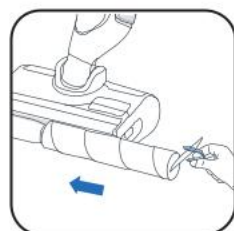

- Vraťte váleček zpět.



- Vraťte zpět kryt válečku.

**KAŽDÝCH 6 MĚSÍCŮ**

- Vyměňte váleček a filtr. Pokud zjistíte poškození válečku, vyměňte jej dříve.

[www.rowenta.com](http://www.rowenta.com)[www.tefal.com](http://www.tefal.com)

Suchý filtr

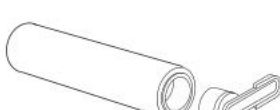

Váleček



## 7 / ODSTRAŇOVÁNÍ PROBLÉMŮ A ŘEŠENÍ

Problém	Možné příčiny	Řešení
Přístroj hůře vysává, vydává hluk, píská nebo z něho na zem padají nečistoty.	Vzduchový kanálek přístroje je ucpaný.	Vyčistěte sací hlavu, vyčistěte vzduchový kanálek, vyčistěte filtr a pěnu (viz uživatelská příručka).
	Závada vysavače.	Obratse se na náš poprodejní servis.
Podlaha je příliš mokrá.	Je příliš vysoký průtok vody nebo je váleček vlhký.	Ujistěte se, že používáte režim INTELLIGENT nebo QUIET.
	Vytékání vody	Obratse se na náš poprodejní servis.
Podlaha není dostatečně vlhká.	Nádržka na čistou vodu je prázdná.	Naplňte nádržku na čistou vodu.
	System rozvodu vody je ucpaný.	Naplňte nádržku na vodu studeným bílým octem a proveďte 1 samočisticí cyklus.
	Průtok vody je příliš nízký.	Ujistěte se, že používáte režim INTELLIGENT nebo TURBO.
Spotřebič nečistí podlahu správně.	Váleček je špinavý.	Spustte samočisticí režim a poté váleček ručně vyčistěte.
	Režim čištění nebyl správně nastaven	Pro optimální úklid používejte režim INTELLIGENT nebo přepínejte mezi režimy QUIET a TURBO.
Podlaha je poškozená	Přístroj je používán bez válečku.	Přístroj vždy používejte s nasazeným válečkem a s plnou nádržkou na vodu.
	V čisticí hlavě je zaseknutý cizí předmět.	Vyčistěte čisticí hlavu.
Přístroj se sám vypíná.	Nádržka na špinavou vodu je plná.	Vyprázdněte nádržku na vodu.
	Úroveň nabití baterie je příliš nízká.	Přístroj nabíjejte na jeho základně.
Zaseknutý váleček.	Váleček je zablokovaný cizím předmětem nebo vlákny.	Demontujte váleček a odstraňte veškeré předměty, které mu brání v otáčení.
Spotřebič stříká všude okolo.	Ochranný kryt není správně nasazen.	Odjistěte kryt a správně jej nasadte.
	Váleček je nesprávně nasazen.	Odjistěte váleček a správně jej nasadte.

## 8 / SPECIFIKACE

NABÍJEČKY		
Reference	Země	Reference
GZ7035xx / GZ7540xx / GF7035xx / GF7540xx	Evropa	SS-2230003738

BATERIE		
Reference	Napětí	Reference
GZ7035xx / GZ7540xx / GF7035xx / GF7540xx	21.6V	SS-2230003737

OBJEM NÁDRŽKY NA VODU	
Popis	Objem (ml)
Nádržka na čistou vodu	790 ml
Nádržka na špinavou vodu	670 ml



## 9 / VAROVÁNÍ

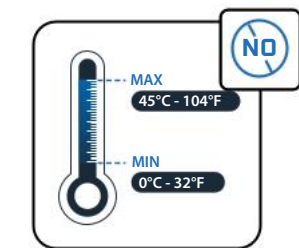
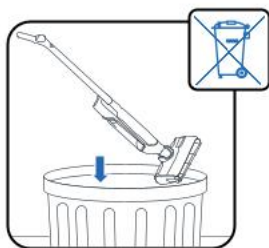

Nevystavujte spotřebič teplotám  $<0^{\circ}\text{C}$  and  $>45^{\circ}\text{C}$ .



Neplňte nádržku vodou o teplotě vyšší než  $50^{\circ}\text{C}$ .

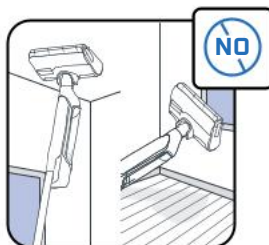

Spotřebič je určen k používání na tvrdém povrchu. Nepoužívejte jej na koberce, stěny a okna.

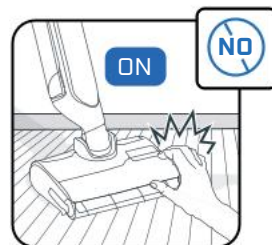

Nedotýkejte se rotujících částí, aniž byste spotřebič vypnuli a odpojili napájecí jednotku.

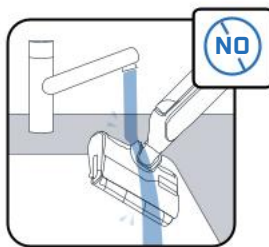

Spotřebič nedávejte pod vodu a k čištění sacího kanálu ani spotřebiče nepoužívejte suchý ani vlhký hadřík.



Dohlédněte, aby si se spotřebičem nehrály děti.



Tento spotřebič je určen pouze pro domácí použití.

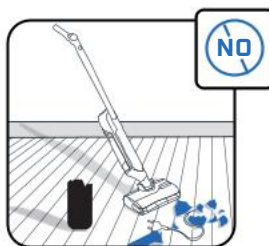

Spotřebič nepoužívejte na elektrických spotřebičích, například na elektrických zásuvkách nebo ve vnitřních trub.

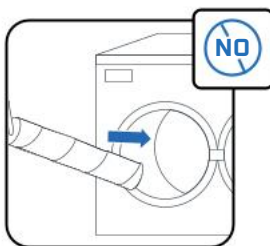

Nemyjte váleček v myčce ani pračce.

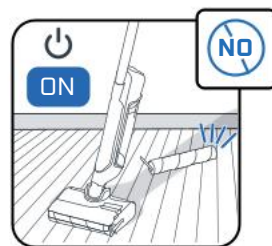

Spotřebič nepoužívejte bez nádržek na vodu a válečku.



Během cyklu samočištění nebo bezprostředně po něm rotační kartáč nevyjímejte, protože hrozí nebezpečí popálení horkým kovovým povrchem ohřívače.



Do nádržky na vodu nelijte látky, které jsou mastné (např. černé mýdlo), pěnlivé, toxické, hořlavé, výbušné, korozivní, agresivní nebo obsahují pevné částice. Do výrobku nevkládejte bělidlo.



# Rowenta | Tefal

## X-CLEAN 10

EL

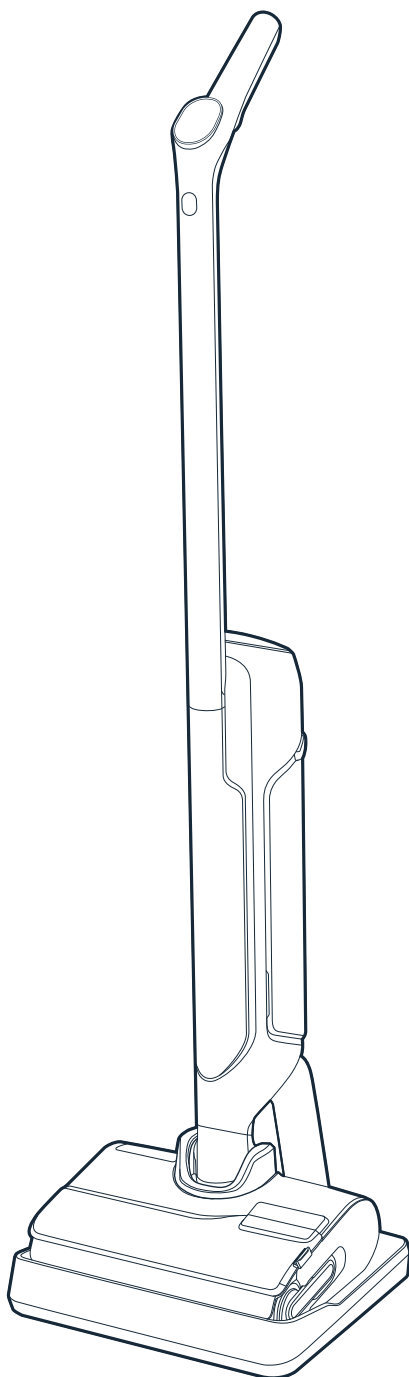

Ευχαριστούμε που μας επιλέξατε.

**ΔΙΑΒΑΣΤΕ ΠΡΟΣΕΚΤΙΚΑ**

το φυλλάδιο «Οδηγίες για την ασφάλεια και τη χρήση»,  
πριν από την πρώτη χρήση.

# ΠΕΡΙΕΧΟΜΕΝΑ

## 1 / ΕΠΙΣΚΟΠΗΣΗ ΣΥΣΚΕΥΗΣ

- Συσσκευή
- Πέλμα
- Δοχείο βρώμικου νερού
- Ανταλλακτικά και εξαρτήματα

## 2 / ΠΩΣ ΝΑ ΕΓΚΑΤΑΣΤΗΣΕΤΕ ΤΗ ΣΥΣΚΕΥΗ ΣΑΣ

- Συναρμολόγηση συσκευής
- Εγκατάσταση βάσης φόρτισης

## 3 / ΠΩΣ ΝΑ ΡΥΘΜΙΣΕΤΕ ΤΗ ΦΩΝΗΤΙΚΗ ΒΟΗΘΕΙΑ

## 4 / ΕΜΦΑΝΙΣΗ ΟΘΟΝΗΣ

- Οθονη
- Λειτουργίες
- Χρωματικές ενδείξεις
- Ενδείξεις μπαταρίας

## 5 / ΠΩΣ ΝΑ ΧΡΗΣΙΜΟΠΟΙΗΣΕΤΕ ΤΗ ΣΥΣΚΕΥΗ ΣΑΣ

- Πριν από τη χρήση
- Θέστε σε λειτουργία τη συσκευή
- Επίπεδη θέση
- Συμβατότητα δαπέδων
- Μετά από κάθε χρήση

## 6 / ΠΩΣ ΝΑ ΣΥΝΤΗΡΗΣΕΤΕ ΤΗ ΣΥΣΚΕΥΗ ΣΑΣ

- Μία φορά την εβδομάδα
- Κάθε 6 μήνες

## 7 / ΑΝΤΙΜΕΤΩΠΙΣΗ ΠΡΟΒΛΗΜΑΤΩΝ ΚΑΙ ΛΥΣΕΙΣ

## 8 / ΠΡΟΔΙΑΓΡΑΦΕΣ

## 9 / ΠΡΟΕΙΔΟΠΟΙΗΣΕΙΣ

ΚΑΘΕ ΦΟΡΑ ΠΟΥ ΒΛΕΠΕΤΕ:

ΠΑΡΑΚΟΛΟΥΘΗΣΤΕ  
ΤΟ ΒΙΝΤΕΟ ΕΔΩ



Κάντε κλικ για να δείτε το εκπαιδευτικό βίντεο

■ ΣΥΣΚΕΥΗ

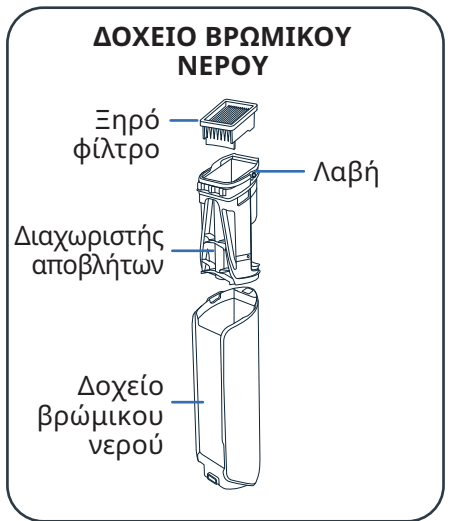
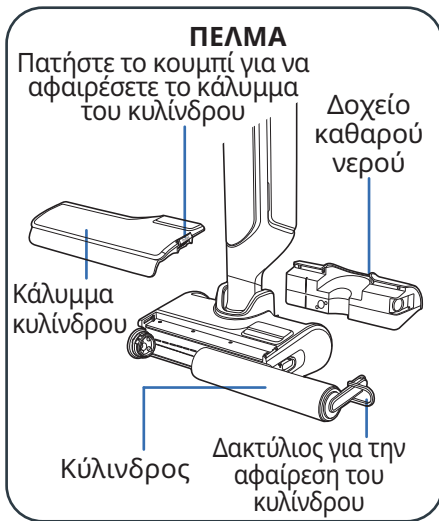
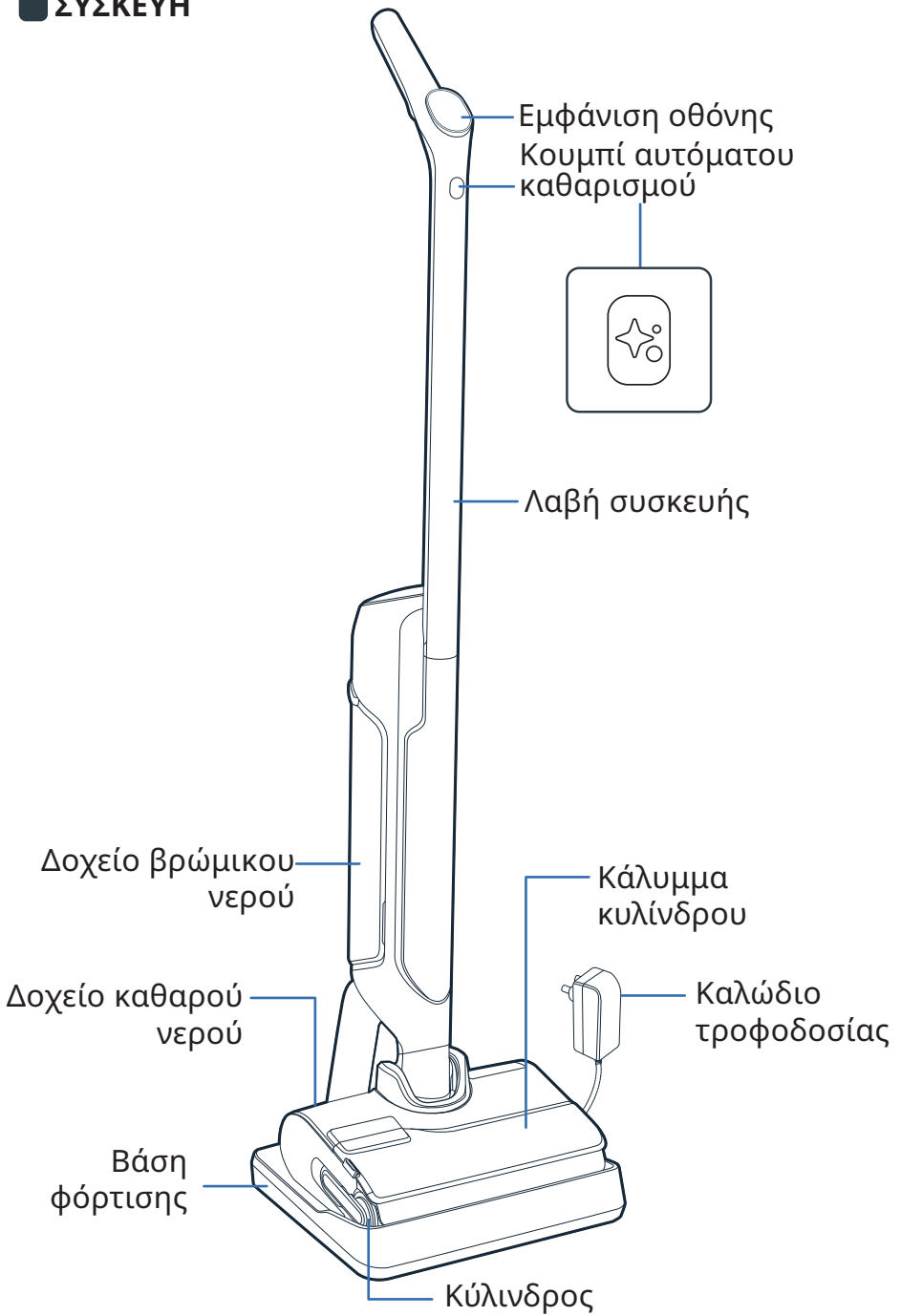

### ■ ΣΥΝΑΡΜΟΛΟΓΗΣΗ

ΠΑΡΑΚΟΛΟΥΘΗΣΤΕ  
ΤΟ ΒΙΝΤΕΟ ΕΔΩ 

- 1 Εισαγάγετε τη λαβή στο σώμα της συσκευής.
- 2 Ένα κλικ υποδεικνύει εάν η λαβή έχει τοποθετηθεί σωστά.

ΚΑΝΤΕ ΚΛΙΚ 



### ■ ΕΓΚΑΤΑΣΤΑΣΗ ΒΑΣΗΣ ΦΟΡΤΙΣΗΣ

- 1 Αναποδογυρίστε τη βάση φόρτισης.

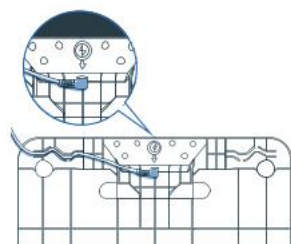

- 2 Συνδέστε το καλώδιο ρεύματος στη βάση, ακολουθώντας το βέλος στη βάση φόρτισης.

- 3 Συνδέστε τη βάση φόρτισης στην πηγή ρεύματος και τοποθετήστε τη συσκευή πάνω της. Θα φορτιστεί αυτόματα.



- 4 Αν το προϊόν είναι σωστά συνδεδεμένο και φορτίζει, **θα ακούσετε ένα σήμα και στην οθόνη θα εμφανιστεί ένα εικονίδιο μπαταρίας.**



### 3 / ΠΩΣ ΝΑ ΡΥΘΜΙΣΕΤΕ ΤΗ ΦΩΝΗΤΙΚΗ ΒΟΗΘΕΙΑ

■ Η ΣΥΣΚΕΥΗ ΣΑΣ ΠΡΕΠΕΙ ΝΑ ΒΡΙΣΚΕΤΑΙ ΣΤΗ ΒΑΣΗ ΦΟΡΤΙΣΗΣ.

#### 1 - ΕΠΙΛΕΞΤΕ ΤΗ ΓΛΩΣΣΑ ΣΑΣ

ΠΑΡΑΚΟΛΟΥΘΗΣΤΕ ΤΟ ΒΙΝΤΕΟ ΕΔΩ

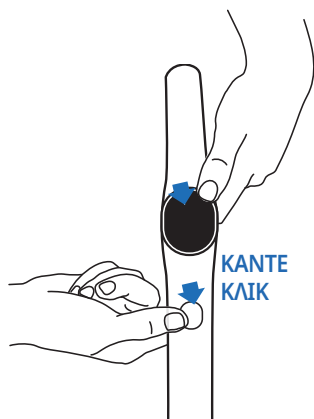

- Πατήστε ταυτόχρονα το κουμπί αυτόματου καθαρισμού και το κουμπί ΛΕΙΤΟΥΡΓΙΑΣ (MODE).
- Επαναλάβετε την ενέργεια μέχρι να ακούσετε τη γλώσσα σας (17 διαθέσιμες γλώσσες).

#### 2 - ΦΩΝΗΤΙΚΗ ΒΟΗΘΕΙΑ

Το κουμπί ΛΕΙΤΟΥΡΓΙΑΣ σας επιτρέπει να ΕΝΕΡΓΟΠΟΙΣΕΙΤΕ, ΑΠΕΝΕΡΓΟΠΟΙΣΕΙΤΕ ή να ΜΕΙΩΝΕΤΕ ΤΗΝ ΕΝΤΑΣΗ της φωνητικής βοήθειας.

ΠΑΡΑΚΟΛΟΥΘΗΣΤΕ ΤΟ ΒΙΝΤΕΟ ΕΔΩ



- **Βήμα 1**  
Για να ενεργοποιήσετε τη φωνητική βοήθεια, πατήστε το κουμπί ΛΕΙΤΟΥΡΓΙΑΣ για 2 δευτ.
- **Βήμα 2**  
Για να μειώσετε την ένταση του ήχου, πατήστε το κουμπί ΛΕΙΤΟΥΡΓΙΑΣ για 2 δευτ.
- **Βήμα 3**  
Για να απενεργοποιήσετε την φωνητική βοήθεια, πατήστε το κουμπί ΛΕΙΤΟΥΡΓΙΑΣ για 2 δευτ.

### 4 / ΕΜΦΑΝΙΣΗ ΟΘΟΝΗΣ

#### ■ ΟΘΟΝΗ



## ■ ΠΩΣ ΝΑ ΑΛΛΑΞΕΤΕ ΛΕΙΤΟΥΡΓΙΕΣ

Η συσκευή πρέπει να είναι **ΕΝΕΡΓΟΠΟΙΗΜΕΝΗ** και σε θέση χρήσης



■ Πιέστε το κουμπί **ΛΕΙΤΟΥΡΓΙΑΣ** για να επιλέξετε μεταξύ λειτουργιών.

## ■ ΕΠΕΞΗΓΗΣΗ ΛΕΙΤΟΥΡΓΙΩΝ





### ■ ΑΥΤΟΜΑΤΗ ΛΕΙΤΟΥΡΓΙΑ

Επιφάνειες: διαφορετικά επίπεδα ρύπων.  
Ανιχνεύει τους ρύπους για να προσαρμόζει την ισχύ αναρρόφησης και τη ροή του νερού.





### ■ ΛΕΙΤΟΥΡΓΙΑ TURBO

Επιφάνειες: πολύ βρόμικες.  
Ισχύς αναρρόφησης:   
Ροή νερού: 





### ■ ΑΘΟΥΡΥΒΗ ΛΕΙΤΟΥΡΓΙΑ

Επιφάνειες: σχετικά βρόμικες.  
Ισχύς αναρρόφησης:   
Ροή νερού: 





### ■ ΛΕΙΤΟΥΡΓΙΑ ΑΝΑΡΡΟΦΗΣΗΣ ΥΓΡΟΥ

Επιφάνειες: υγρές (όπως στο μπάνιο)  
Ισχύς αναρρόφησης:   
Ροή νερού: 

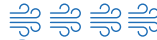

### ■ ΜΕΓ. ΕΝΙΣΧΥΣΗ

- Βελτιώνει άλλες λειτουργίες καθαρισμού, ώστε να επιτυγχάνεται άμεσα η υψηλότερη δυνατή ισχύς.
- Για να χρησιμοποιήσετε τη λειτουργία βελτίωσης MAX, κρατήστε πατημένο το κουμπί λειτουργίας.  
Ισχύς αναρρόφησης:   
Ροή νερού: 

## ■ ΧΡΩΜΑΤΙΚΕΣ ΕΝΔΕΙΞΕΙΣ

Όταν χρησιμοποιείτε τη συσκευή, το χρώμα στην οθόνη υποδεικνύει:

■ Την ποσότητα των ρύπων που εντοπίστηκαν.

### ■ ΑΝΙΧΝΕΥΣΗ ΡΥΠΩΝ



### ■ ΥΨΗΛΟ ΕΠΙΠΕΔΟ ΒΡΩΜΙΑΣ



■ Όταν η συσκευή είναι **ΕΝΕΡΓΟΠΟΙΗΜΕΝΗ** ή **ΣΕ ΠΑΥΣΗ**.

### ■ ΚΑΘΑΡΙΣΜΟΣ ΣΕ ΕΞΕΛΙΞΗ



### ■ ΠΑΥΣΗ ΚΑΘΑΡΙΣΜΟΥ



■ Όταν προκύπτει σφάλμα\*.

### ■ ΣΦΑΛΜΑ



\* Ανατρέξτε στο φυλλάδιο «Οδηγίες για την ασφάλεια και τη χρήση».

## ■ ΕΝΔΕΙΞΕΙΣ ΜΠΑΤΑΡΙΑΣ

Η πλήρης φόρτιση διαρκεί περίπου 3 ώρες και 30 λεπτά.

100%



50% - 100%



10% - 50%



< 10%



■ Για να δείτε το επίπεδο φόρτισης, επιστρέψτε τη συσκευή στη βάση φόρτισης.  
Όταν η συσκευή φορτίζεται, πατήστε το κουμπί ON/OFF για να δείτε το επίπεδο φόρτισης.



**ΠΡΙΝ ΑΠΟ ΤΗ ΧΡΗΣΗ**

Γεμίστε το δοχείο νερού

ΠΑΡΑΚΟΛΟΥΘΗΣΤΕ  
ΤΟ ΒΙΝΤΕΟ ΕΔΩ

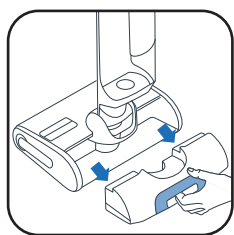

**1** Αφαιρέστε το δοχείο καθαρού νερού.



**2** Ανοίξτε το δοχείο καθαρού νερού.



**3** Προσθέστε διάλυμα καθαρισμού\*.

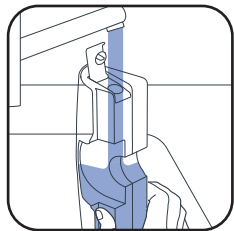

**4** Γεμίστε το δοχείο καθαρού νερού. Χρησιμοποιείτε νερό θερμοκρασίας μεταξύ 10°C και 50°C.

*Η μέγιστη χωρητικότητα είναι 790 ml.*

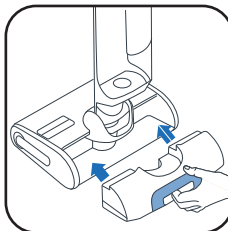

**5** Τοποθετήστε το δοχείο καθαρού νερού στη θέση του.

**3\***

Μην χρησιμοποιείτε αφρώδη διαλύματα, λευκό ξύδι, μαύρο σαπούνι, χλωρίνη ή αιθέρια έλαια (ανατρέξτε στο φυλλάδιο «Οδηγίες Ασφαλείας και Χρήσης»). Η προσθήκη διαλύματος καθαρισμού είναι προαιρετική.



Απορρυπαντικό Rowenta για ηλεκτρικές σκούπες υγρής και ξηρής αναρρόφησης (ZR340LV1)



Απολυμαντικό καθαριστικό πολλαπλών επιφανειών Sanytol με ευκαλύπτο

Σύσταση δοσολογίας: 20 mL (αραίωση μικρότερη από 3% της συνολικής χωρητικότητας της δεξαμενής καθαρού νερού)

**ΘΕΣΤΕ ΣΕ ΛΕΙΤΟΥΡΓΙΑ ΤΗ ΣΥΣΚΕΥΗ**

Η συσκευή πρέπει να βρίσκεται εκτός της βάσης φόρτισης.

ΠΑΡΑΚΟΛΟΥΘΗΣΤΕ  
ΤΟ ΒΙΝΤΕΟ ΕΔΩ

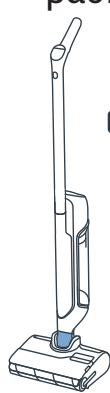

**ΘΕΣΗ ΣΤΑΘΜΕΥΣΗΣ**

Η συσκευή βρίσκεται σε όρθια θέση. Στη θέση στάθμευσης, η συσκευή σταματά να λειτουργεί.

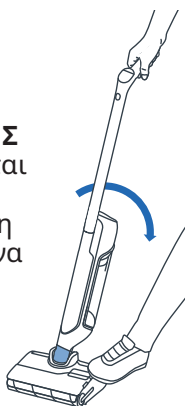

**ΘΕΣΗ ΧΡΗΣΗΣ**

Η κεφαλή είναι ξεκλείδωτη και μπορεί να χρησιμοποιηθεί.



■ Στη θέση χρήσης, γείρετε το προϊόν και πατήστε το κουμπί ON/OFF για να εκκινήσετε τη συσκευή. Από προεπιλογή, το προϊόν εκκινείται στην ΑΥΤΟΜΑΤΗ λειτουργία. Πατήστε το ξανά για ΔΙΑΚΟΠΗ.

ΣΤΗ ΘΕΣΗ ΣΤΑΘΜΕΥΣΗΣ, Η ΣΥΣΚΕΥΗ ΣΤΑΜΑΤΑ ΝΑ ΛΕΙΤΟΥΡΓΕΙ. ΓΙΑ ΝΑ ΣΥΝΕΧΙΣΕΤΕ Ο ΚΑΘΑΡΙΣΜΟΣ, ΜΕΤΑΒΕΙΤΕ ΣΤΗ ΘΕΣΗ ΧΡΗΣΗΣ ΚΑΙ ΠΑΤΗΣΤΕ ΤΟ ΚΟΥΜΠΙ ON/OFF

**ΕΠΙΛΕΞΤΕ ΤΗ ΛΕΙΤΟΥΡΓΙΑ ΣΑΣ ΚΑΙ ΞΕΚΙΝΗΣΤΕ ΤΟΝ ΚΑΘΑΡΙΣΜΟ**

**ΕΠΙΠΕΔΗ ΘΕΣΗ**

Για να καθαρίσετε κάτω από τα έπιπλα.

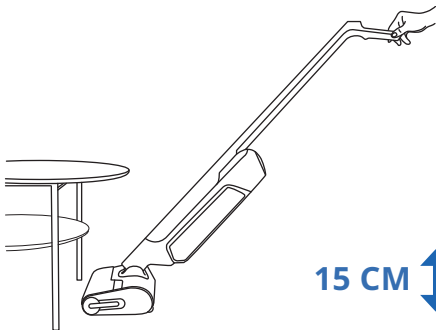

■ Όταν η συσκευή τοποθετείτε σε οριζόντια θέση, η ισχύς αναρρόφησης ρυθμίζεται αυτόματα.

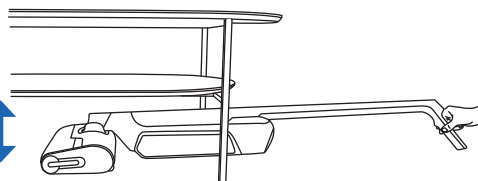

**ΣΥΜΒΑΤΟΤΗΤΑ ΔΑΠΕΔΩΝ**

Αυτή η συσκευή είναι συμβατή μόνο με σκληρά δάπεδα.

ΞΥΛΟ



ΠΛΑΚΑΚΙ

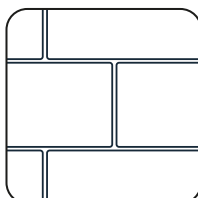

ΛΙΝΟΤΑΠΗΤΑΣ

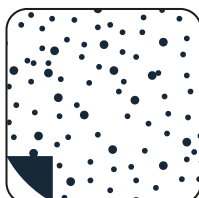

LAMINATE



■ Μην τη χρησιμοποιείτε σε μοκέτες, χαλιά, τοίχους και παράθυρα (ανατρέξτε στο φυλλάδιο «Οδηγίες για την ασφάλεια και τη χρήση»).

## ■ ΜΕΤΑ ΑΠΟ ΚΑΘΕ ΧΡΗΣΗ

ΠΑΡΑΚΟΛΟΥΘΗΣΤΕ  
ΤΟ ΒΙΝΤΕΟ ΕΔΩ 

### 1 - ΑΔΕΙΑΣΤΕ ΤΟ ΔΟΧΕΙΟ ΑΠΟΝΕΡΩΝ



**1** Αφαιρέστε το δοχείο απόνερων.

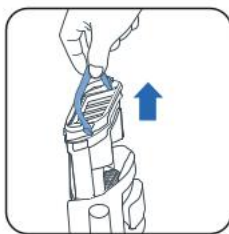

**2** Αφαιρέστε τον διαχωριστή αποβλήτων τραβώντας τη λαβή.



**3** Ανοίξτε την ασφάλεια.



**4** Πετάξτε τα στερεά απόβλητα.



**5** Ξεπλύνετε τα υγρά απόβλητα.



**6** Τοποθετήστε τον διαχωριστή αποβλήτων στη θέση του.



**7** Τοποθετήστε το δοχείο απόνερων στη θέση του.

### 2 - ΓΕΜΙΣΤΕ ΤΟ ΔΟΧΕΙΟ ΚΑΘΑΡΟΥ ΝΕΡΟΥ ΜΕ ΝΕΡΟ

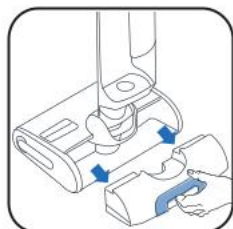

**1** Αφαιρέστε το δοχείο καθαρού νερού.

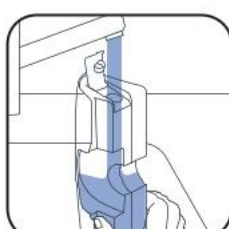

**2** Γεμίστε το δοχείο καθαρού νερού\*.

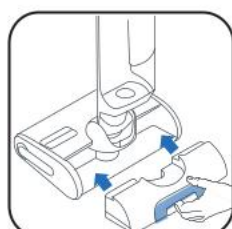

**3** Τοποθετήστε το δοχείο καθαρού νερού στη θέση του.

\* Χρησιμοποιήστε νερό σε θερμοκρασία μεταξύ 10°C και 50°C.

### 3 - ΕΚΚΙΝΗΣΤΕ ΤΑ ΠΡΟΓΡΑΜΜΑΤΑ ΑΥΤΟΜΑΤΟΥ ΚΑΘΑΡΙΣΜΟΥ ΚΑΙ ΑΥΤΟΜΑΤΟΥ ΣΤΕΓΝΩΜΑΤΟΣ

Η συσκευή πρέπει να βρίσκεται στη βάση φόρτισης. Η βάση φόρτισης πρέπει να είναι συνδεδεμένη σε μια πηγή ρεύματος.



**30-60 λεπτά**

- Το πρόγραμμα αυτόματου καθαρισμού καθαρίζει αυτόματα τη συσκευή και τον κύλινδρο.
- Το πρόγραμμα αυτόματου στεγνώματος στεγνώνει αυτόματα τη συσκευή και τον κύλινδρο. Ο κύκλος στεγνώματος ρυθμίζεται ανάλογα με την υγρασία που ανιχνεύεται στον κύλινδρο.

■ Οι κύκλοι αυτόματου καθαρισμού και αυτόματου στεγνώματος δεν ξεκινούν εάν το επίπεδο φόρτισης είναι κάτω από 20%.

ΕΑΝ ΤΟ ΔΟΧΕΙΟ ΚΑΘΑΡΟΥ ΝΕΡΟΥ ΕΙΝΑΙ ΑΔΕΙΟ, ΤΟ ΠΡΟΓΡΑΜΜΑ ΑΥΤΟΜΑΤΟΥ ΚΑΘΑΡΙΣΜΟΥ ΣΤΑΜΑΤΑ.  
ΕΑΝ Η ΔΕΞΑΜΕΝΗ ΑΠΟΝΕΡΩΝ ΕΙΝΑΙ ΓΕΜΑΤΗ, ΤΟ ΠΡΟΓΡΑΜΜΑ ΑΥΤΟΜΑΤΟΥ ΚΑΘΑΡΙΣΜΟΥ ΣΤΑΜΑΤΑ.

## ΞΕΚΙΝΗΣΤΕ ΤΟΝ ΑΥΤΟΜΑΤΟ ΚΑΘΑΡΙΣΜΟ Ή/ΚΑΙ ΤΟ ΣΤΕΓΝΩΜΑ

ΠΑΡΑΚΟΛΟΥΘΗΣΤΕ ΤΟ ΒΙΝΤΕΟ ΕΔΩ

### ΑΥΤΟΜΑΤΟΣ ΚΑΘΑΡΙΣΜΟΣ ΚΑΙ ΣΤΕΓΝΩΜΑ



Πατήστε μία φορά το κουμπί αυτόματου καθαρισμού.

### ΜΟΝΟ ΑΥΤΟΜΑΤΟΣ ΚΑΘΑΡΙΣΜΟΣ

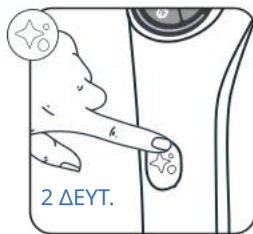

Πατήστε το κουμπί αυτόματου καθαρισμού για 2 δευτ.

### ΜΟΝΟ ΣΤΕΓΝΩΜΑ

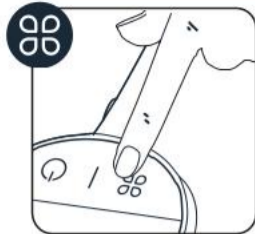

Πατήστε το κουμπί ΛΕΙΤΟΥΡΓΙΑΣ.

## ΔΙΑΚΟΠΤΕ ΤΟΝ ΑΥΤΟΜΑΤΟ ΚΑΘΑΡΙΣΜΟ Ή/ΚΑΙ ΤΟ ΣΤΕΓΝΩΜΑ



Ή



■ Πατήστε το κουμπί ON/OFF ή το κουμπί αυτόματου καθαρισμού

## 4 - ΟΤΑΝ ΟΛΟΚΛΗΡΩΘΕΙ Ο ΑΥΤΟΜΑΤΟΣ ΚΑΘΑΡΙΣΜΟΣ, ΚΑΘΑΡΙΣΤΕ ΤΗ ΔΕΞΑΜΕΝΗ ΑΠΟΝΕΡΩΝ



1 Αφαιρέστε το δοχείο απόνερων

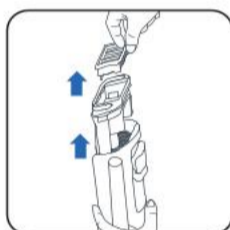

2 Αφαιρέστε το φίλτρο και τον διαχωριστή αποβλήτων τραβώντας τη λαβή.



3 Πετάξτε τα στερεά απόβλητα.



4 Ξεπλύνετε τα υγρά.

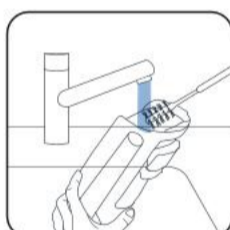

5 Καθαρίστε το δοχείο απόνερων με το βουρτσάκι καθαρισμού.



6 Ανοίξτε την ασφάλεια και ξεπλύνετε τον διαχωριστή αποβλήτων.

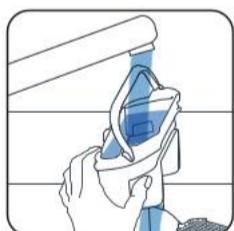

7 Αφαιρέστε τα υπολείμματα βρωμιάς και καθαρίστε την περιοχή του φίλτρου.



8 Επανατοποθετήστε τον διαχωριστή.



9 Τοποθετήστε το δοχείο απόνερων στη θέση του.

## 5 - ΑΔΕΙΑΣΤΕ ΤΟ ΔΟΧΕΙΟ ΚΑΘΑΡΟΥ ΝΕΡΟΥ

Για να αποφύγετε την εισροή στάσιμου νερού, αδειάστε το δοχείο καθαρού νερού.

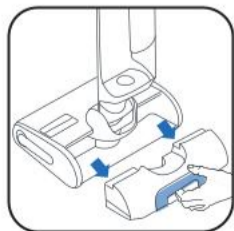

1 Αφαιρέστε το δοχείο καθαρού νερού.



2 Αδειάστε το δοχείο καθαρού νερού.



3 Τοποθετήστε το δοχείο καθαρού νερού στη θέση του.



## ■ ΜΙΑ ΦΟΡΑ ΤΗΝ ΕΒΔΟΜΑΔΑ

ΠΑΡΑΚΟΛΟΥΘΗΣΤΕ  
ΤΟ ΒΙΝΤΕΟ ΕΔΩ

### 1 - ΚΑΘΑΡΙΣΤΕ ΤΗ ΒΑΣΗ ΦΟΡΤΙΣΗΣ

Μην τοποθετείτε τη βάση φόρτισης κάτω από νερό.



- Αποσυνδέστε τη βάση φόρτισης από την πηγή ρεύματος.
- Καθαρίστε τη βάση φόρτισης με το χέρι με ένα στεγνό ή νωπό πανί.

### 2 - ΚΑΘΑΡΙΣΤΕ ΤΟΝ ΣΩΛΗΝΑ ΑΝΑΡΡΟΦΗΣΗΣ



- Χρησιμοποιήστε το βουρτσάκι καθαρισμού για να καθαρίσετε τα υπολείμματα στον σωλήνα αναρρόφησης.

### 3 - ΚΑΘΑΡΙΣΤΕ ΤΟ ΠΛΕΓΜΑ ΤΟΥ ΦΙΛΤΡΟΥ

Μην τοποθετείτε όλο το φίλτρο κάτω από νερό. Εάν συμβεί αυτό, αφήστε το να στεγνώσει για 48 ώρες.



- Αφαιρέστε το φίλτρο.
- Ανοίξτε το πλέγμα του φίλτρου.
- Μόνο καθαρίζετε και ξεπλένετε το πλέγμα του φίλτρου.

### 4 - ΚΑΘΑΡΙΣΤΕ ΤΗΝ ΚΕΦΑΛΗ ΚΑΙ ΤΟ ΚΑΛΥΜΜΑ ΚΥΛΙΝΔΡΟΥ

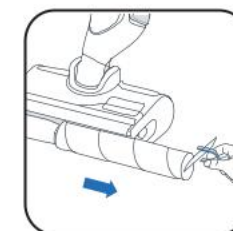
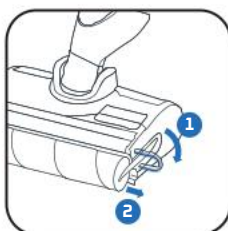

- ① Πατήστε το κουμπί.  
② Ανασηκώστε το κάλυμμα κυλίνδρου.
- Τραβήξτε τον μοβ δακτύλιο του κυλίνδρου.
- Αφαιρέστε τον κύλινδρο τραβώντας τον μοβ δακτύλιο.

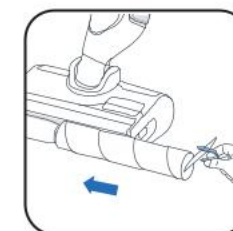

- Καθαρίστε πίσω από τον κύλινδρο.
- Καθαρίστε το εσωτερικό του καλύμματος κυλίνδρου.
- Τοποθετήστε τον κύλινδρο στη θέση του.



- Τοποθετήστε το κάλυμμα κυλίνδρου στη θέση του.

### ■ ΚΑΘΕ 6 ΜΗΝΕΣ

- Αλλάξτε τον κύλινδρο και το φίλτρο. Εάν διαπιστώσετε ότι ο κύλινδρος έχει υποστεί ζημιά, αντικαταστήστε τον πρώτα.

[www.rowenta.com](http://www.rowenta.com) [www.tefal.com](http://www.tefal.com)



Ξηρό φίλτρο

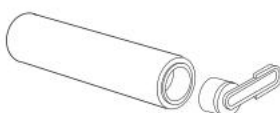

Κύλινδρος



## 7 / ΑΝΤΙΜΕΤΩΠΙΣΗ ΠΡΟΒΛΗΜΑΤΩΝ ΚΑΙ ΛΥΣΕΙΣ

Ζήτημα	Πιθανές Αιτίες	Λύσεις
Η συσκευή έχει λιγότερη αναρρόφηση, κάνει θόρυβο ή σφύριγμα, ή αφήνει σκουπίδια στο έδαφος.	Ο αεραγωγός της συσκευής είναι φραγμένος.	Καθαρίστε την κεφαλή αναρρόφησης, καθαρίστε τον αεραγωγό, καθαρίστε το φίλτρο και τον αφρό (δείτε το εγχειρίδιο χρήσης).
	Αποτυχία του ηλεκτρικού σκούπισματος.	Παρακαλώ επικοινωνήστε με την μεταπωλητική μας υπηρεσία.
Το πάτωμα είναι πολύ βρεγμένο.	Η ροή του νερού είναι πολύ υψηλή ή ο κύλινδρος είναι κορεσμένος.	Εξασφαλίστε ότι χρησιμοποιείτε τη λειτουργία INTELLIGENT ή QUIET.
	Διαρροή νερού.	Παρακαλώ επικοινωνήστε με την μεταπωλητική μας υπηρεσία.
Το πάτωμα δεν είναι αρκετά βρεγμένο.	Το δοχείο καθαρού νερού είναι άδειο.	Γεμίστε το δοχείο καθαρού νερού με νερό.
	Το σύστημα διανομής νερού είναι φραγμένο.	Γεμίστε το δοχείο νερού σας με κρύο οικιακό λευκό ξύδι και εκτελέστε έναν κύκλο αυτοκαθαρισμού.
	Η ροή του νερού είναι πολύ χαμηλή.	Εξασφαλίστε ότι χρησιμοποιείτε τη λειτουργία INTELLIGENT ή TURBO.
Η συσκευή δεν καθαρίζει σωστά το πάτωμα.	Ο κύλινδρος είναι βρώμικος.	Εκκινήστε τον κύκλο Αυτοκαθαρισμού και στη συνέχεια καθαρίστε τον κύλινδρο με το χέρι.
	Η συσκευή δεν έχει ρυθμιστεί στη σωστή λειτουργία για τον καθαρισμό.	Χρησιμοποιήστε τη λειτουργία INTELLIGENT ή εναλλάξτε μεταξύ QUIET και TURBO λειτουργίας για να βελτιστοποιήσετε τον καθαρισμό.
Η συσκευή προκαλεί ζημιές στο πάτωμα.	Το αξεσουάρ έχει χρησιμοποιηθεί χωρίς τον κύλινδρο.	Χρησιμοποιήστε πάντα τη συσκευή με τοποθετημένο τον κύλινδρο και το δοχείο καθαρού νερού γεμάτο.
	Ένα ξένο αντικείμενο είναι κολλημένο στο κεφάλι καθαρισμού.	Καθαρίστε το κεφάλι καθαρισμού.
Η συσκευή σβήνει από μόνη της.	Το δοχείο βρώμικου νερού είναι γεμάτο.	Αδειάστε το δοχείο βρώμικου νερού.
	Το επίπεδο της μπαταρίας είναι πολύ χαμηλό.	Φορτίστε τη συσκευή στη βάση της.
Ο κύλινδρος έχει κολλήσει.	Ένα αντικείμενο ή ίνες μπλοκάρουν τον κύλινδρο.	Διαλύστε τον κύλινδρο και αφαιρέστε τυχόν αντικείμενα που μπλοκάρουν την περιστροφή.
Η συσκευή πιτσιλά νερό παντού.	Το προστατευτικό κάλυμμα δεν έχει τοποθετηθεί σωστά.	Αφαιρέστε το κάλυμμα και τοποθετήστε το ξανά σωστά.
	Ο κύλινδρος έχει τοποθετηθεί λανθασμένα.	Αφαιρέστε τον κύλινδρο και τοποθετήστε τον ξανά σωστά.

## 8 / ΠΡΟΔΙΑΓΡΑΦΕΣ

ΦΟΡΤΙΣΤΕΣ		
Αναφορά	Χώρα	Αναφορά
GZ7035xx / GZ7540xx / GF7035xx / GF7540xx	Ευρωπη	SS-2230003738

ΜΠΑΤΑΡΙΑ		
Αναφορά	Τάση	Αναφορά
GZ7035xx / GZ7540xx / GF7035xx / GF7540xx	21.6V	SS-2230003737

ΧΩΡΗΤΙΚΟΤΗΤΑ ΔΟΧΕΙΟΥ ΝΕΡΟΥ	
Περιγραφή	Χωρητικότητα (ml)
Δοχείο καθαρού νερού	790 ml
Δοχείο βρώμικου νερού	670 ml



## 9 / ΠΡΟΕΙΔΟΠΟΙΗΣΕΙΣ



Μην εκθέτετε τη συσκευή σε θερμοκρασίες  $<0^{\circ}\text{C}$  and  $>45^{\circ}\text{C}$ .

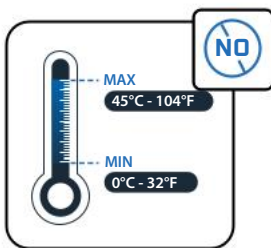

Μην τοποθετείτε νερό με θερμοκρασία άνω των  $50^{\circ}\text{C}$  στο δοχείο.

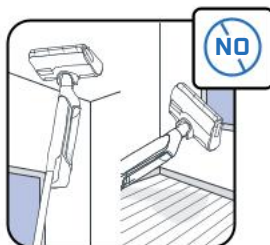

Η συσκευή αυτή προορίζεται για χρήση σε σκληρά δάπεδα. Μην τη χρησιμοποιείτε σε μοκέτες, χαλιά, τοίχους και παράθυρα.

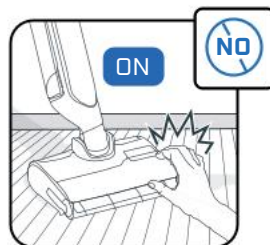

Μην αγγίζετε τα περιστρεφόμενα μέρη χωρίς να απενεργοποιήσετε το προϊόν και να αποσυνδέσετε το τροφοδοτικό.

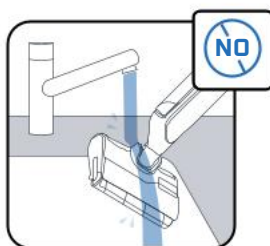

Μην τοποθετείτε τη συσκευή κάτω από νερό και μην χρησιμοποιείτε στεγνό ή νωπό πανί για να καθαρίσετε το κανάλι αναρρόφησης.



Τα παιδιά θα πρέπει να επιβλέπονται, προκειμένου να διασφαλίζεται ότι δεν παίζουν με τη συσκευή.



Η συσκευή αυτή προορίζεται μόνο για οικιακή και εσωτερική χρήση.

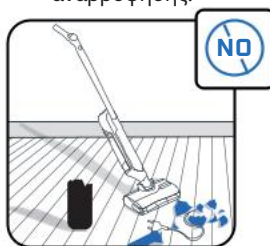

Μην χρησιμοποιείτε τη συσκευή σε ηλεκτρικές συσκευές, όπως στο εσωτερικό φούρνων ή σε πρίζες.

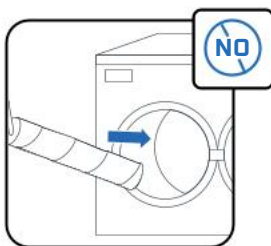

Μην πλένετε τον κύλινδρο στο πλυντήριο πιάτων ή στο πλυντήριο ρούχων.

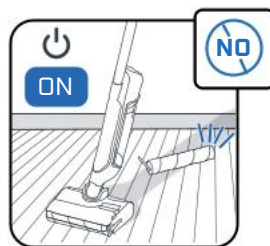

Μην χρησιμοποιείτε τη συσκευή χωρίς δοχεία νερού και κύλινδρο.



Μην αφαιρείτε την περιστρεφόμενη βούρτσα κατά τη διάρκεια ή αμέσως μετά τον κύκλο αυτόματου καθαρισμού, καθώς υπάρχει κίνδυνος εγκαυμάτων από την καυτή μεταλλική επιφάνεια του θερμαντικού σώματος.



Μην χρησιμοποιείτε λιπαρά προϊόντα (π.χ. μαύρο σαπούνι), αφριστικά, τοξικά, εύφλεκτα, εκρηκτικά, διαβρωτικά, επιθετικά προϊόντα ή προϊόντα που περιέχουν στερεά σωματίδια στο δοχείο νερού. Μην προσθέτετε λευκαντικό στο προϊόν.



# Rowenta | Tefal®

## X-CLEAN 10

AR

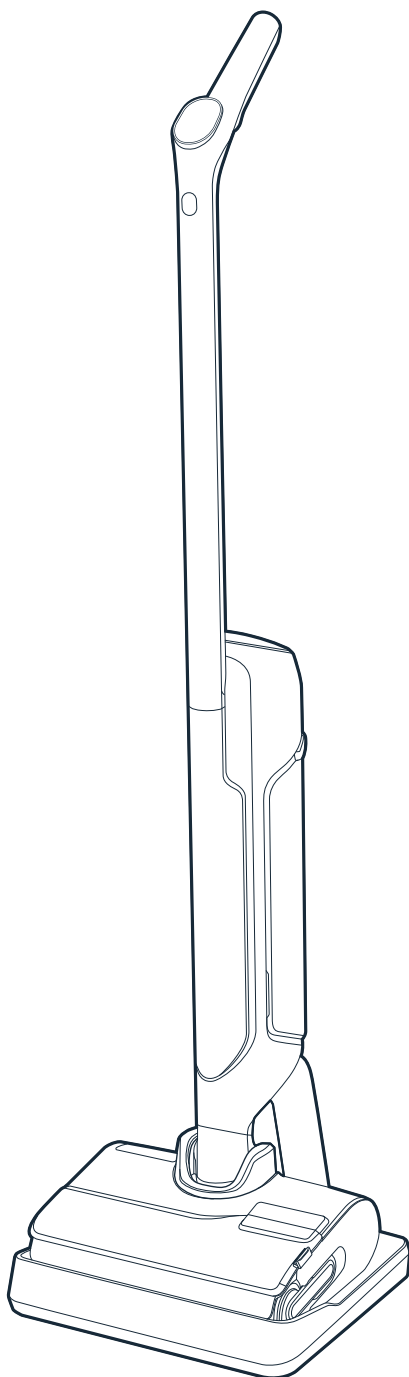

شكرًا لاختيارك منتجاتنا.  
**يُرجى قراءة كتيب**  
"تعليمات السلامة والاستخدام" بعناية قبل الاستخدام الأول.

# المحتويات

## 1 / نظرة عامة على الجهاز

- الجهاز
- الرأس
- خزان الماء المتسخة
- قطع الغيار والملحقات

## 2 / كيفية تركيب جهازك

- تجميع الجهاز
- تركيب قاعدة الشحن

## 3 / كيفية إعداد المساعد الصوتي

## 4 / شاشة العرض

- الشاشة
- الأوضاع
- مؤشرات الألوان
- مؤشرات البطارية

## 5 / كيفية استخدام جهازك

- قبل الاستخدام
- تشغيل الجهاز
- الوضع المسطح
- توافق الأرضية
- بعد كل استخدام

## 6 / كيفية صيانة جهازك

- مرة واحدة في الأسبوع
- كل 6 أشهر

## 7 / استكشاف الأعطال وإصلاحها والحلول

## 8 / المواصفات

## 9 / التحذيرات

في كل مرة ترى:

شاهد الفيديو  
هنا



انقر لمشاهدة الفيديو التعليمي

## الجهاز

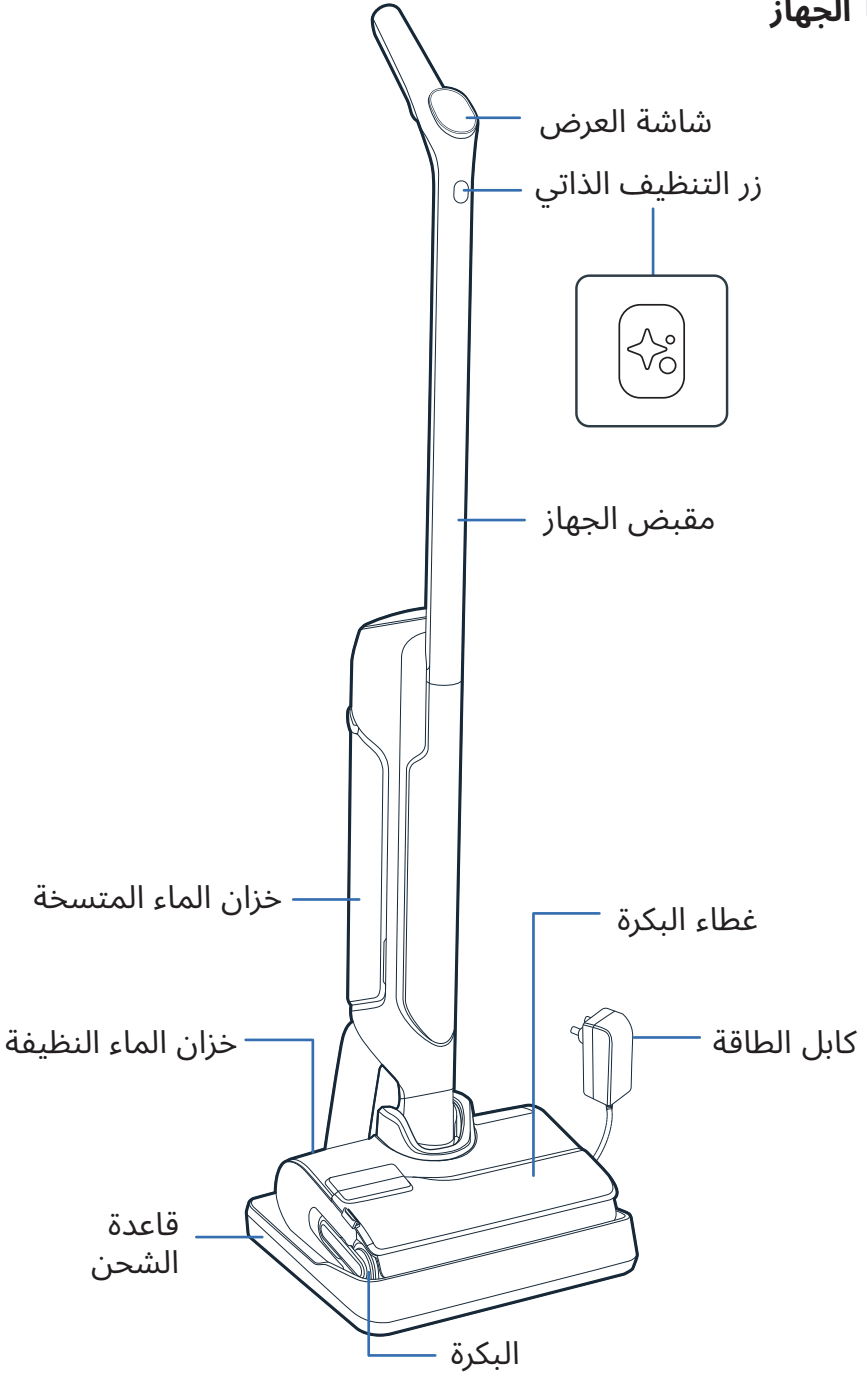

## خزان الماء المتسخة

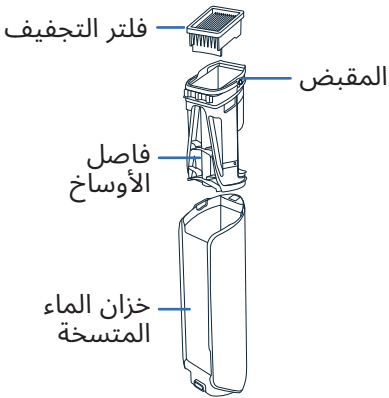

## الرأس

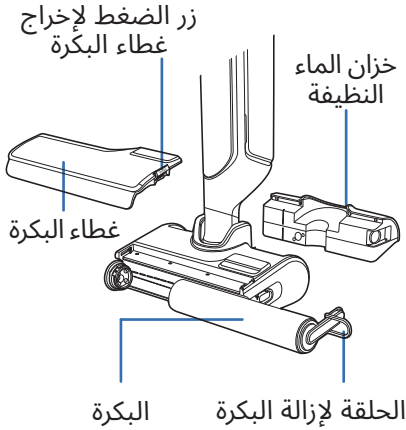

## الملحقات

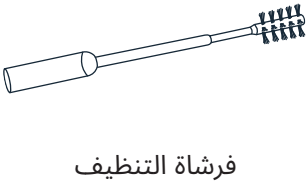

## قطع الغيار

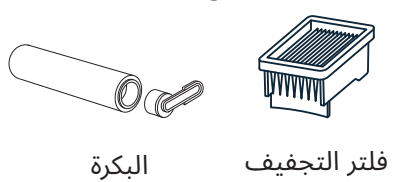

## التجميع



1 أدخل المقبض في هيكل الجهاز.

2 يشير صوت نقرة إلى تثبيت المقبض بشكل صحيح.

## تركيب قاعدة الشحن



1 اقلب قاعدة الشحن.

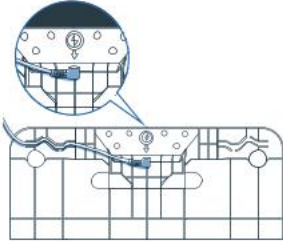
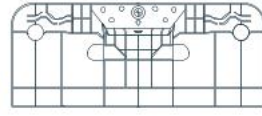

2 اعمد إلى وصل كابل الطاقة بالقاعدة، متبعاً السهم الموجود على قاعدة الشحن.

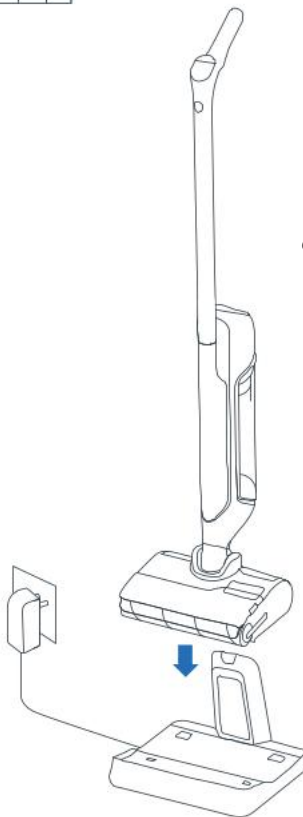

3 اعمد إلى وصل قاعدة الشحن بمصدر الطاقة وضع الجهاز عليها. وستشحن الجهاز تلقائيًا.

4 إذا تم توصيل المنتج بشكل صحيح وبدأ عملية الشحن، فستسمع إشارة صوتية وسيُعرض رمز البطارية على الشاشة.



■ ينبغي أن يكون جهازك موضوعًا على قاعدة الشحن.

▶ شاهد الفيديو هنا

#### 1 - اختيار لغتك



- اضغط على زر التنظيف الذاتي وزر MODE (الوضع) في الوقت نفسه.
- كرر الإجراء حتى تسمع لغتك (تتوفر 17 لغة).



▶ شاهد الفيديو هنا

#### 2 - المساعد الصوتي

يسمح زر MODE (الوضع) بتشغيل المساعد الصوتي أو إيقاف تشغيله أو خفض مستوى صوته.

- **الخطوة الأولى**  
لتنشيط المساعد الصوتي، اضغط على زر MODE (الوضع) لمدة ثابتيين.
- **الخطوة الثانية**  
لخفض مستوى الصوت، اضغط على زر MODE (الوضع) لمدة ثابتيين.
- **الخطوة الثالثة**  
لإلغاء تنشيط المساعد الصوتي، اضغط على زر MODE (الوضع) لمدة ثابتيين.



#### ■ الشاشة

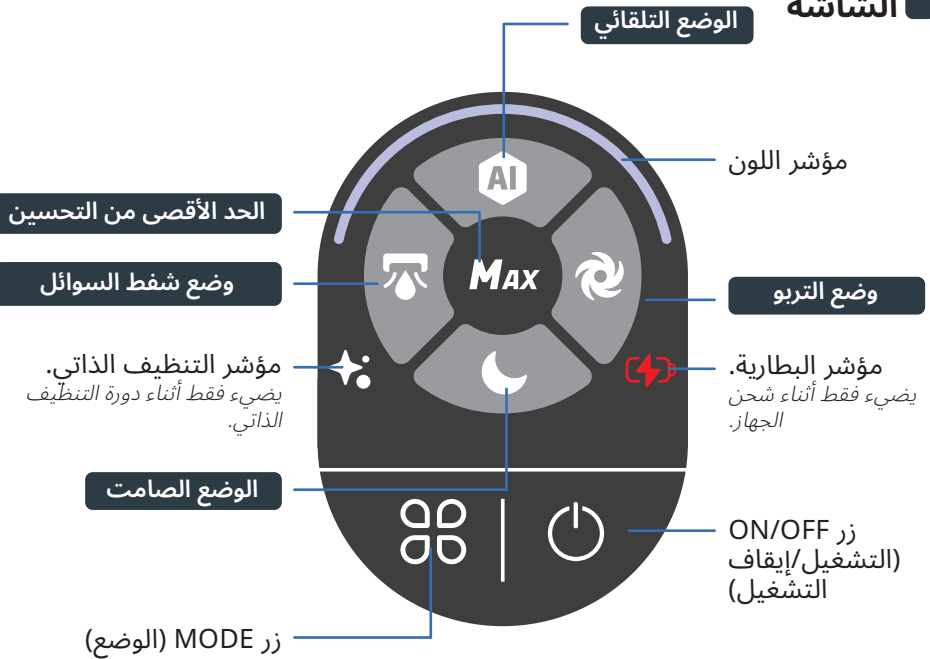

## كيفية تغيير الأوضاع

ينبغي أن يكون الجهاز قيد التشغيل وفي وضع الاستخدام



اضغط على زر MODE (الوضع) للتبديل بين الأوضاع.



## شرح عن الأوضاع



### وضع التربة

الأسطح: شديدة الاتساخ.  
قوة الشفط:   
تدفق الماء: 





### الوضع التلقائي

الأسطح: مستويات مختلفة من الأوساخ.  
يكتشف الأوساخ لتعديل قوة الشفط وتدفق الماء.





### وضع شفط السوائل

الأسطح: رطبة (مثل الحمام)  
قوة الشفط:   
تدفق الماء: 





### الوضع الصامت

الأسطح: معتدلة الاتساخ.  
قوة الشفط:   
تدفق الماء: 

## الحد الأقصى من التحسين

يحسّن أوضاع التنظيف الأخرى للحصول الفوري على أعلى طاقة.

لاستخدام الحد الأقصى من التحسين، استمر في الضغط على زر mode (الوضع).

قوة الشفط:   
تدفق الماء: 



## مؤشرات الألوان

عند استخدام الجهاز، يشير اللون الظاهر على الشاشة إلى:

ما إذا كان الجهاز قيد التشغيل أو متوقفًا مؤقتًا.

كمية الأوساخ المكتشفة.

تم إيقاف التنظيف مؤقتًا

جاري التنظيف

مستوى عالٍ من الأوساخ

اكتشاف الأوساخ



عند حدوث خطأ ما\*.

للخطأ



\* يُرجى الرجوع إلى كتيب «تعليمات السلامة والاستخدام».

## مؤشرات البطارية

تستغرق عملية الشحن بالكامل نحو 3 ساعات ونصف.

< 10%

10% - 50%

50% - 100%

100%

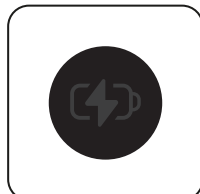

لرؤية مستوى البطارية، أعد الجهاز إلى قاعدة الشحن.

أثناء شحن الجهاز، اضغط على زر ON/OFF (التشغيل/إيقاف التشغيل) لرؤية مستوى البطارية.



شاهد الفيديو هنا

## قبل الاستخدام ملء خزان الماء



3 أضف محلول التنظيف\*.

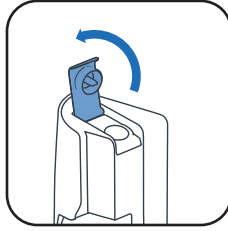

2 افتح خزان الماء النظيفة.

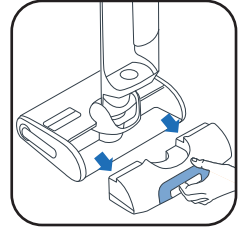

1 أزل خزان الماء النظيفة.

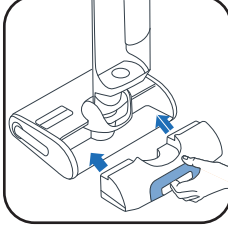

5 أعد خزان الماء النظيفة إلى مكانه.

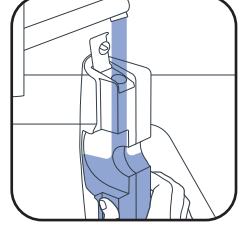

4 املأ خزان الماء النظيفة. استخدم ماء تتراوح درجة حرارتها بين 10 و50 درجة مئوية.

سعة الخزان القصوى هي 790 مل.

3\* لا تستخدم المحاليل الرغوية، الخل الأبيض، الصابون الأسود، المبيض أو الزيوت الأساسية (راجع كتيب "تعليمات السلامة والاستخدام"). إضافة محلول التنظيف امر اختياري.

منظف ومطهر متعدد الأسطح من سائيتول براءة الأوكالبتوس



منظف رويتنا للمكانس الكهربائية الرطبة والجافة (ZR340LV1)



توصية الجرعة: 20 مل (تخفيف إلى أقل من 3٪ من سعة خزان الماء النظيف الكلي)

شاهد الفيديو هنا

## تشغيل الجهاز

ينبغي ألا يكون الجهاز موضوعاً على قاعدة الشحن.

■ وضع الاستخدام  
يُلغى قفل الرأس ويمكن استخدام الجهاز.



■ وضع الوقوف  
يكون الجهاز في وضع مستقيم. يتوقف الجهاز عن العمل عندما يكون في وضع الوقوف.

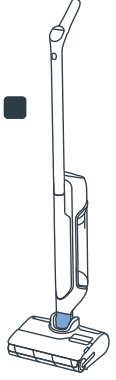

■ أمل المنتج عندما يكون في وضع الاستخدام، واضغط على زر ON/OFF (التشغيل/إيقاف التشغيل) لبدء تشغيل الجهاز. افتراضياً، يبدأ المنتج في العمل في الوضع AUTO (التلقائي). اضغط عليه مرة أخرى ليتوقف عن العمل.

يتوقف الجهاز عن العمل عندما يكون في وضع الوقوف. لاستئناف التنظيف، انتقل إلى وضع الاستخدام واضغط على زر ON/OFF (التشغيل/إيقاف التشغيل)



## حدد الوضع الخاص بك وابدأ التنظيف

■ الوضع المسطح  
للتنظيف تحت الأثاث.

■ عندما يُسطح الجهاز، تُضبط قوة الشفط تلقائياً.

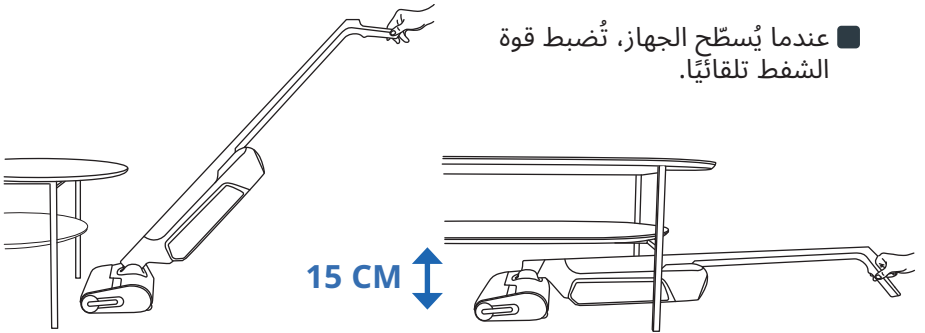

## توافق الأرضية

يتوافق هذا الجهاز مع الأرضيات الصلبة فقط.

صفح الأرضيات

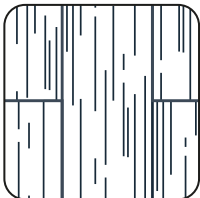

الأرضيات المشمعة

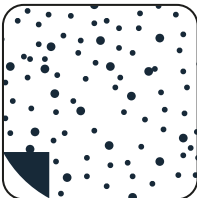

البلاط

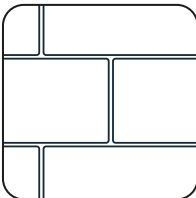

الخشب



■ تجنّب استخدامه على البُسط والسجاد والجران والنوافذ (راجع كتيب « تعليمات السلامة والاستخدام »).

## 1 - إفراغ خزان الماء المتسخة



3 افتح المزلاج.

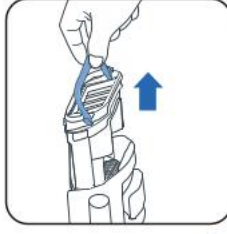

2 أزل فاصل الأوساخ  
عن طريق سحب  
المقبض.



1 أزل خزان الماء  
المتسخة.



6 أعد فاصل الأوساخ  
إلى مكانه.



5 اشطف الأوساخ  
السائلة.



4 تخلص من الأوساخ  
الصلبة.



7 أعد خزان الماء  
المتسخة إلى مكانه.

## 2 - ملء خزان الماء النظيفة بالماء



3 أعد خزان الماء  
النظيفة إلى مكانه.

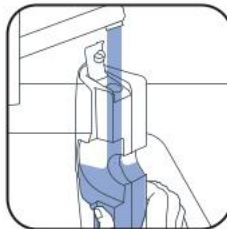

2 املاً خزان الماء  
النظيفة\*.



1 أزل خزان الماء  
النظيفة.

\* استخدم ماء تتراوح درجة حرارتها بين 10 و50 درجة مئوية.

## 3 - تشغيل برامج التنظيف والتجفيف الذاتي

ينبغي أن يكون الجهاز موضوعاً على قاعدة الشحن. وينبغي توصيل قاعدة الشحن بمصدر طاقة.

يعمل برنامج التنظيف الذاتي تلقائياً على تنظيف الجهاز والبكرة.

يعمل برنامج التجفيف الذاتي تلقائياً على تجفيف الجهاز والبكرة. تُضبط دورة التجفيف وفقاً للرطوبة المكتشفة على البكرة.



من 30 إلى 60 دقيقة

لن تبدأ دورتا التنظيف والتجفيف الذاتي إذا كان مستوى البطارية أقل من 20%.

يتوقف برنامج التنظيف الذاتي إذا كان خزان الماء النظيفة فارغاً.  
ويتوقف برنامج التنظيف الذاتي إذا كان خزان الماء المتسخة ممتلئاً.

## بدء تشغيل التنظيف الذاتي و/أو التجفيف

### التجفيف فقط

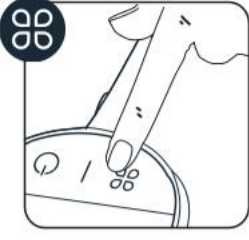

اضغط على زر MODE (الوضع).

### التنظيف الذاتي فقط



اضغط على زر التنظيف الذاتي لمدة ثانيتين.

### التنظيف الذاتي والتجفيف

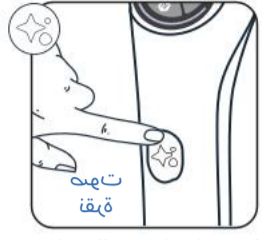

اضغط على زر التنظيف الذاتي مرة واحدة.

## إيقاف تشغيل التنظيف الذاتي و/أو التجفيف



le

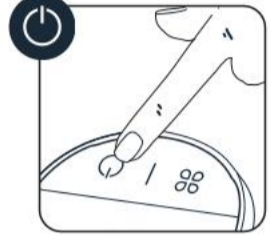

اضغط على زر ON/OFF (التشغيل/إيقاف التشغيل) أو زر التنظيف الذاتي

## 4 - تنظيف خزان الماء المتسخة عند انتهاء التنظيف الذاتي



3 تخلص من الأوساخ الصلبة.

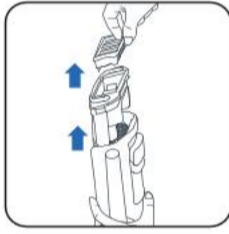

2 أزل الفلتر وفاصل الأوساخ عن طريق سحب المقبض.



1 إزالة خزان الماء المتسخة



6 افتح المزلاج واشطف فاصل الأوساخ.

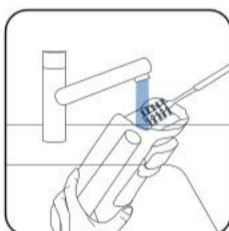

5 نطّف خزان الماء المتسخة باستخدام ملحق فرشاة التنظيف.



4 اشطف السوائل.



9 أعد خزان الماء المتسخة إلى مكانه.

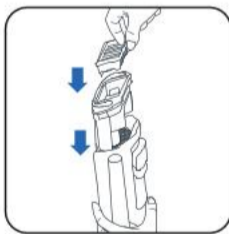

8 استبدل الفاصل.

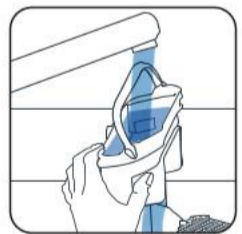

7 أزل ما تبقى من الأوساخ ونظف منطقة الفلتر.

## 5 - إفراغ خزان الماء النظيفة

لتجنب أي ركود للماء، أفرغ خزان الماء النظيفة.

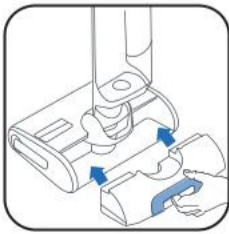

3 أعد خزان الماء النظيفة إلى مكانه.



2 أفرغ خزان الماء النظيفة.



1 أزل خزان الماء النظيفة.

## ■ مرة واحدة في الأسبوع

## 1 - تنظيف قاعدة الشحن

تجنب غمر قاعدة الشحن بالماء.

■ نظّف قاعدة الشحن يدويًا  
بقطعة قماش جافة أو  
رطبة.■ افصل قاعدة الشحن عن  
مصدر الطاقة.

## 2 - تنظيف أنبوب الشفط

■ استخدم ملحق فرشاة  
التنظيف لتنظيف ما تبقى  
من الأوساخ من أنبوب  
الشفط.

## 3 - تنظيف شبكة الفلتر

تجنب غمر الفلتر بأكمله بالماء. في حال حدوث ذلك، اتركه ليجمد لمدة 48 ساعة.

■ نظّف شبكة الفلتر فقط  
واشطفها.

■ افتح شبكة الفلتر.



■ أزل الفلتر.

## 4 - تنظيف الرأس وغطاء البكرة

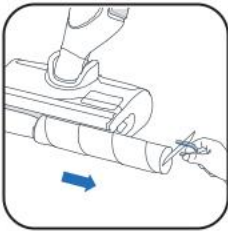
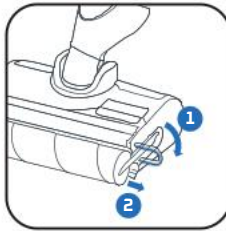
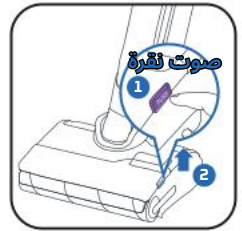
■ أزل البكرة عن  
طريق سحب الحلقة  
الأرجوانية.■ اسحب حلقة البكرة  
الأرجوانية.■ 1 اضغط على زر الضغط.  
■ 2 ارفع غطاء البكرة لأعلى.

■ أعد البكرة إلى مكانها.

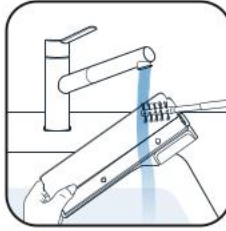
■ نظّف الجزء الداخلي  
من غطاء البكرة.

■ نظّف ما خلف البكرة.

■ أعد غطاء البكرة إلى  
مكانه.

## ■ كل 6 أشهر

■ غيّر البكرة والفلتر. إذا كانت البكرة تالفة، فغيّرها قبل ذلك.

www.rowenta.com

www.tefal.com

البكرة

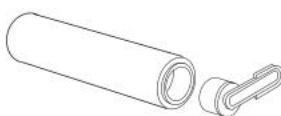

فلتر التجفيف



## 7 / استكشاف الأعطال وإصلاحها والحلول

المشكلة	الأسباب المُحتملة	الحلول
يمتص الجهاز بشكل أقل ويصدر الضوضاء أو الصافرات أو يسقط الحطام على الأرض.	قناة الجهاز الهوائية مسدودة.	نظّف رأس الشفط وقناة الهواء والفيلتر والرغوة (راجع دليل المستخدم).
	فشل المكنسة الكهربائية.	يُرجى التواصل مع خدمة ما بعد البيع لدينا.
الأرضية رطبة جدًا.	تدفق الماء مرتفع جدًا أو البكرة رطبة.	تأكد من أنك تستخدم الوضع INTELLIGENT (التلقائي) أو QUIET (البيئي).
	تسرب الماء	يُرجى التواصل مع خدمة ما بعد البيع لدينا.
الأرضية ليست رطبة بما يكفي.	خزان الماء التنظيف فارغ.	املاً الخزان التنظيف بالماء.
	نظام توزيع الماء مسدود.	املاً خزان الماء بالخل الأبيض المنزلي البارد وأبدأ دورة تنظيف ذاتية واحدة.
	تدفق الماء منخفض جدًا.	تأكد من أنك تستخدم الوضع INTELLIGENT (التلقائي) أو TURBO (البيئي).
لا ينظف الجهاز الأرضية جيدًا.	البكرة متسخة.	قم بتشغيل وضع التنظيف الذاتي، ثم قم بتنظيف البكرة يدويًا.
	لم يتم تكييف الوضع المستخدم للتنظيف	استخدم الوضع INTELLIGENT (التلقائي) أو اعمد إلى التبديل بين الوضعين QUIET (البيئي)/TURBO (الأقصى) لتحسين التنظيف.
الأرضية تالفة	يتم استخدام الملحق بدون البكرة.	استخدم الجهاز دائمًا مع بكرة مجمعة وخزان ماء نظيفة ممتلئ.
	جسم غريب عالق في رأس التنظيف.	قم بتنظيف رأس التنظيف.
يتوقف الجهاز عن العمل من تلقاء نفسه.	خزان الماء المتسخ ممتلئ.	أفرغ خزان الماء المتسخ.
	منسوب البطارية منخفض جدًا.	اشحن الجهاز على قاعدته.
البكرة عالقة.	يمنع جسم أو ألياف دوران البكرة.	قم بتفكيك البكرة وإزالة أي عناصر تمنع الدوران.
يرش الجهاز الرذاذ في كل أنحاء المكان.	لم يتم تركيب الغطاء الواقى بشكل صحيح.	حرر الغطاء واستبدله بشكل صحيح.
	تم تركيب البكرة بشكل خاطئ.	حرر البكرة واستبدلها بشكل صحيح.

## 8 / المواصفات

الشواحن		
المرجع	البلد	المرجع
SS-2230003738	أوروبا	GZ7035xx / GZ7540xx / GF7035xx / GF7540xx

البطارية		
المرجع	الجهد الكهربائي	المرجع
SS-2230003737	21.6V	GZ7035xx / GZ7540xx / GF7035xx / GF7540xx

ساعات خزان الماء	
الوصف	السعة (مل)
خزان الماء التنظيف	790 مل
خزان الماء المتسخة	670 مل



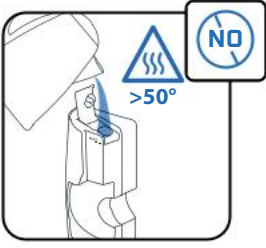

تجنب ملء الخزان بماء تزيد درجة حرارتها عن 50 درجة مئوية.

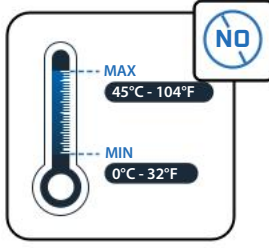

تجنب تعريض الجهاز لدرجات حرارة >45° C and 0° مئوية.

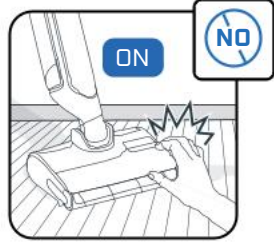
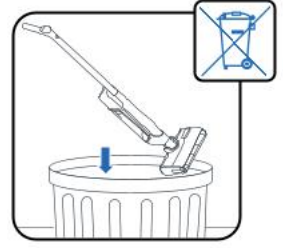

تجنب لمس الأجزاء الدوارة من دون إيقاف تشغيل المنتج وفصل وحدة الإمداد عن مصدر الطاقة.

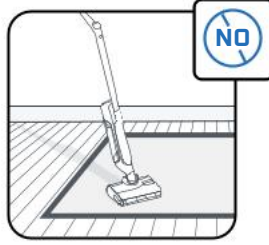

هذا الجهاز مُخصص للاستخدام على الأرضيات الصلبة. تجنب استخدامه على البُشَط والسجاد والجران والنوافذ.

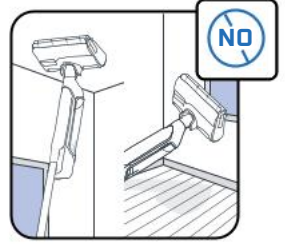

هذا الجهاز مُخصص للاستخدام المنزلي والداخلي فقط.



ينبغي مراقبة الأطفال للتأكد من عدم عبثهم بالجهاز.

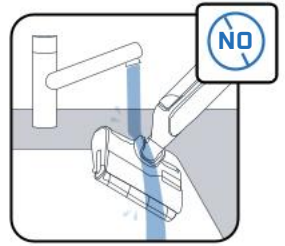

تجنب غمر منتجك بالماء واستخدم قطعة قماش جافة أو رطبة لتنظيف قناة الشفط.

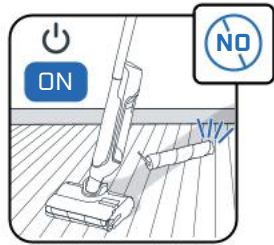

تجنب استخدام الجهاز من دون خزاني الماء والبيكرة.

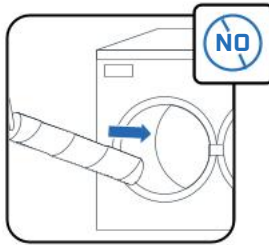

تجنب غسل البيكرة في غسالة الأطباق أو غسالة الملابس.

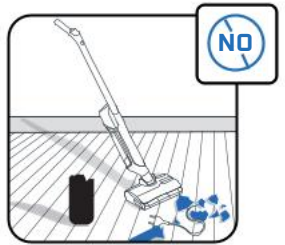

تجنب استخدام الجهاز على أجهزة كهربائية مثل داخل الأفران أو المنافذ الكهربائية.



تجنب وضع منتجات دهنية (مثل الصابون الأسود) أو رغوية أو سامة أو قابلة للاشتعال أو متفجرة أو قابلة للتآكل أو نشطة، أو منتجات تحتوي على جسيمات صلبة في خزان الماء. تجنب وضع مادة مبيضة في المنتج.



تجنب إزالة الفرشاة الدوارة أثناء دورة التنظيف الذاتي أو بعدها مباشرة، إذ ثمة خطر الإصابة بحروق من السطح المعدني الساخن للسخان.



# Rowenta | Tefal

## X-CLEAN 10

SQ

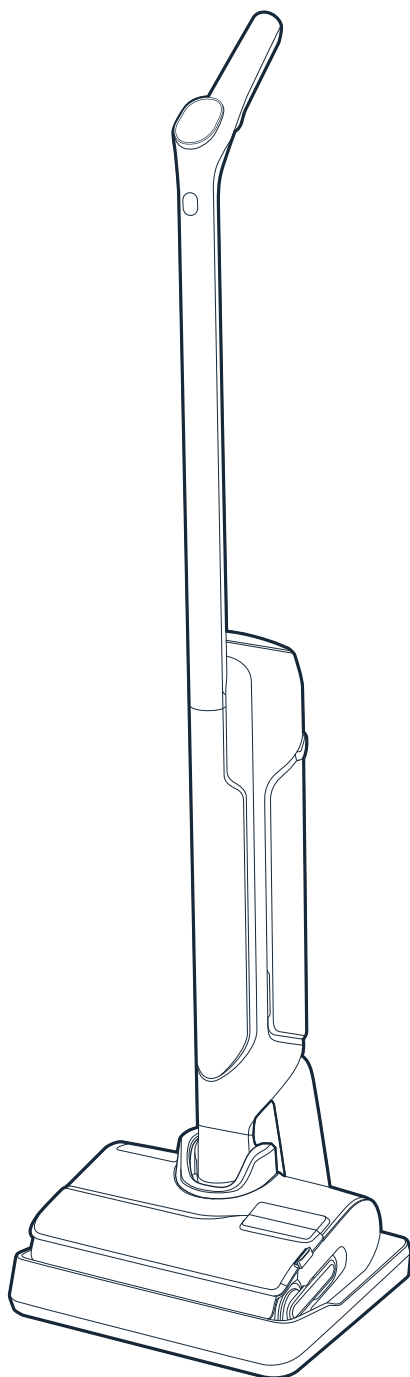

Faleminderit që na zgjidhni.  
**LEXONI ME KUJDES**  
broshurën “Udhëzimet e sigurisë dhe të përdorimit”  
përpara përdorimit për herë të parë.

# PËRMBAJTJA

## 1 / INFORMACION I PËRGJITHSHËM PËR PAJISJEN

- Pajisja
- Koka
- Depozita e ujit të përdorur
- Pjesët e këmbimit dhe aksesorët

## 2 / SI TË INSTALONI PAJISJEN TUAJ

- Montimi i pajisjes
- Instalimi i bazës së karikimit

## 3 / SI TË KONFIGURONI ASISTENTIN ZANOR

## 4 / EKRANI

- Ekрани
- Modalitetet
- Treguesit e ngjyrave
- Treguesit e baterisë

## 5 / SI TË PËRDORNI PAJISJEN

- Përpara përdorimit
- Ndizni pajisjen
- Pozicioni horizontal
- Përputhshmëria me dyshemënë
- Pas çdo përdorimi

## 6 / SI TË MIRËMBANI PAJISJEN

- Një herë në javë
- Çdo 6 muaj

## 7 / ZGJIDHJA E PROBLEMEVE DHE ZGJIDHJET

## 8 / SPECIFIKIMET

## 9 / PARALAJMËRIME

ÇDO HERË QË SHIKONI:

SHIKONI  
VIDEON KËTU



Klikoni për të parë videon udhëzuese

PAJISJA

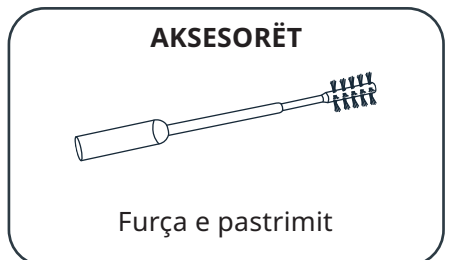
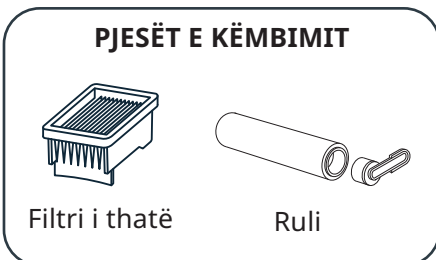
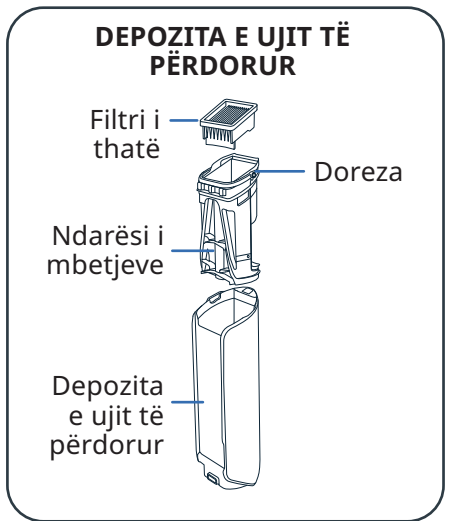
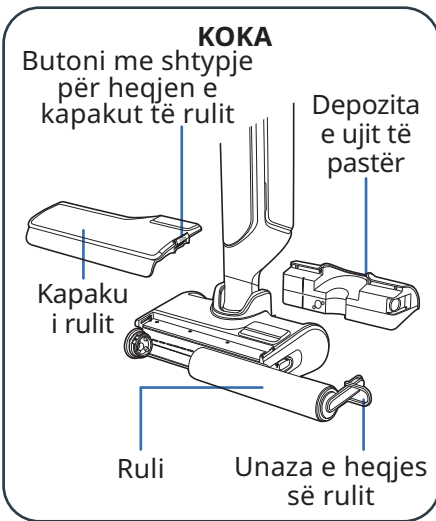
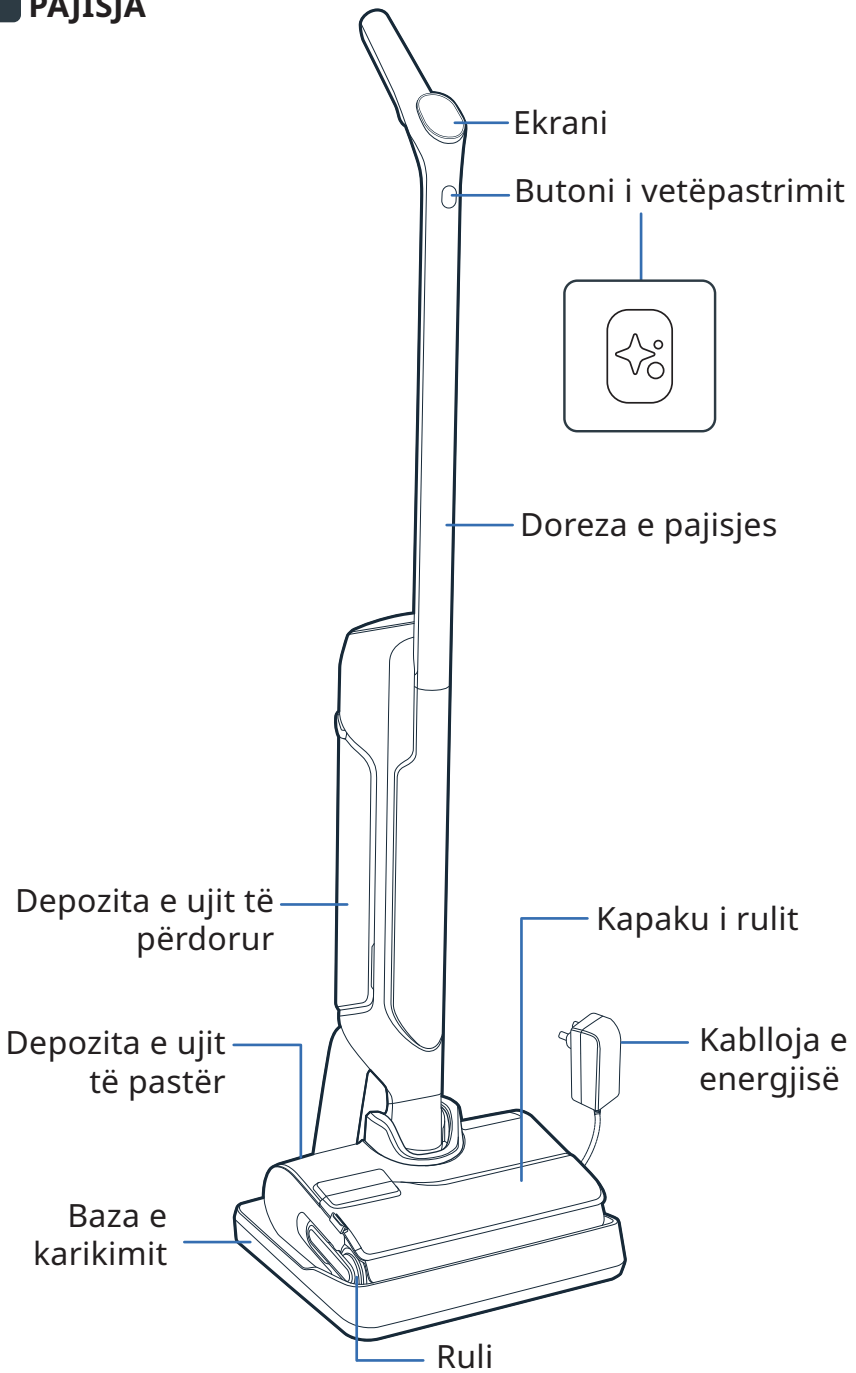

### MONTIMI

- 1 Vendosi dorezën në trupin e pajisjes.
- 2 Një tingull "klik" tregon nëse doreza është fiksuar siç duhet.

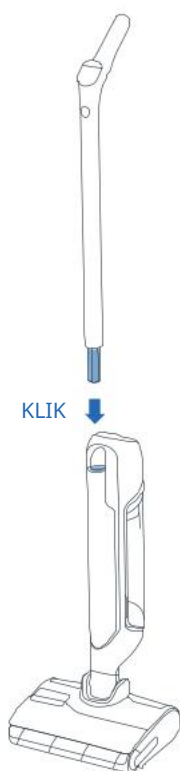

### INSTALIMI I BAZËS SË KARIKIMIT

- 1 Rrotulloni bazën e karikimit.

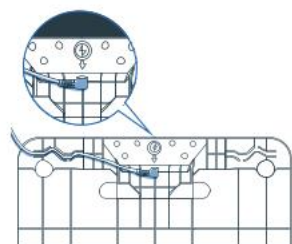

- 2 Futni kabllon e energjisë te baza, sipas shigjetës në bazën e karikimit.

- 3 Lidhni bazën e karikimit me burimin e energjisë dhe vendoseni pajisjen në të. Do të karikohet automatikisht.

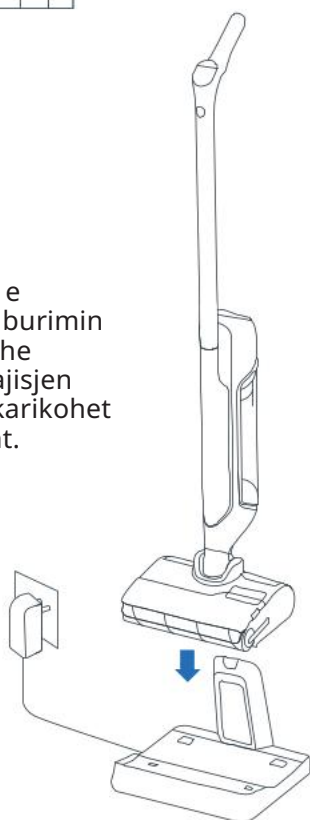

- 4 Nëse produkti është lidhur siç duhet dhe po karikohet, **do të dëgjoni një sinjal dhe në ekran do të shfaqet një ikonë baterie.**



### 3 / SI TË KONFIGURONI ASISTENTIN ZANOR

#### PAJISJA DUHET TË JETË TE BAZA E KARIKIMIT.

#### 1 - ZGJIDHNI GJUHËN

SHIKONI VIDEON KËTU

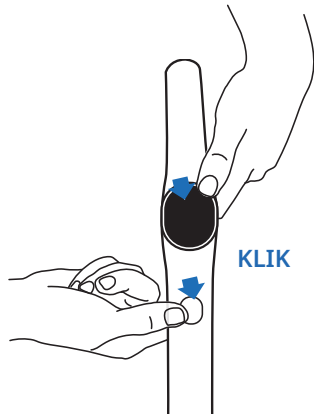

- Shtypni njëkohësisht butonin e vetëpastrimit dhe butonin "MODALITETI".
- Përsërisni veprimin derisa të dëgjoni gjuhën që dëshironi (ofrohen 17 gjuhë).

#### 2 - ASISTENTI ZANOR

Butoni "MODALITETI" ju lejon të AKTIVIZONI, ÇAKTIVIZONI ose të ULNI VOLUMIN e asistentit zanor.

SHIKONI VIDEON KËTU



- **Hapi 1**  
Për të aktivizuar asistentin zanor, shtypni butonin "MODALITETI" për 2 sekonda.
- **Hapi 2**  
Për të ulur volumin shtypni butonin "MODALITETI" për 2 sekonda.
- **Hapi 3**  
Për të çaktivizuar asistentin zanor, shtypni butonin "MODALITETI" për 2 sekonda.

### 4 / EKRANI

#### EKRANI

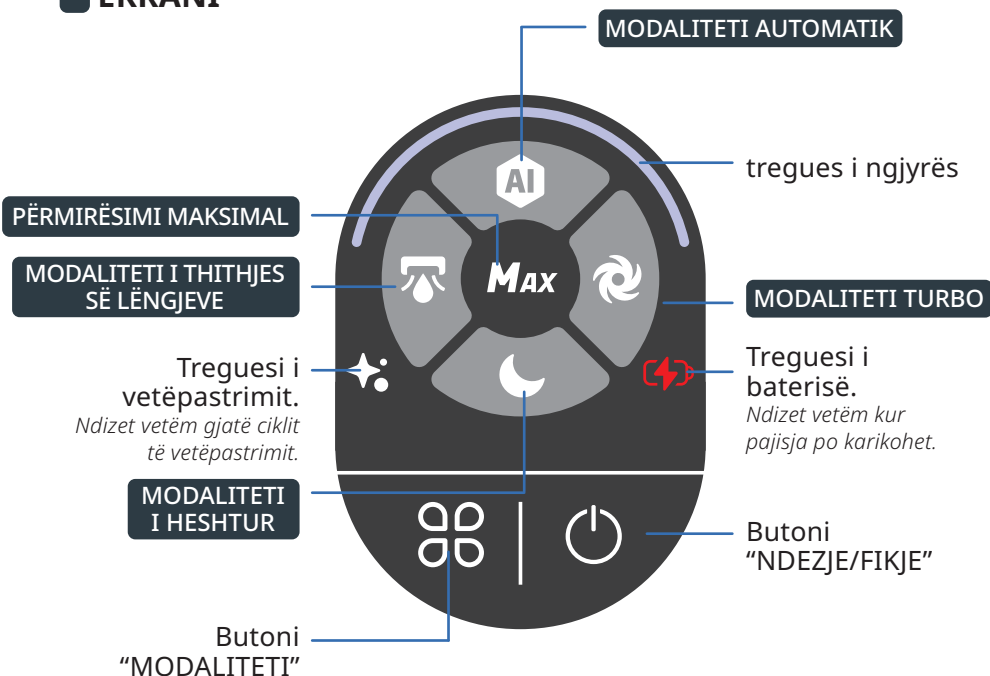

## SI TË NDRYSHONI MODALITETET

Pajisja duhet të jetë NDEZUR dhe në pozicion përdorimi



- Shtypni butonin "MODALITETI" për të ndërruar modalitetet.

## SHPJEGIMI I MODALITETEVE





### MODALITETI AUTOMATIK

Sipërfaqet: nivele të ndryshme papastërtie.  
Zbulon papastërtitë për të përshtatur fuqinë thithëse dhe rrjedhën e ujit.





### MODALITETI TURBO

Sipërfaqet: shumë të papastra.  
Fuqia thithëse:   
Rrjedha e ujit: 





### MODALITETI I HESHTUR

Sipërfaqet: mesatarisht të papastra.  
Fuqia thithëse:   
Rrjedha e ujit: 





### MODALITETI I THITHJES SË LËNGJEVE

Sipërfaqet: e lagura (p.sh. tualeti)  
Fuqia thithëse:   
Rrjedha e ujit: 



### PËRMIRËSIMI MAKSIMAL

- Përmirëson modalitetet e tjera të pastrimit për të arritur menjëherë fuqinë më të lartë.
- Për të përdorur përmirësimin MAKSIMAL, mbani shtypur butonin e modalitetit.  
Fuqia thithëse:   
Rrjedha e ujit: 

## TREGUESIT E NGJYRAVE

Gjatë përdorimit të pajisjes, ngjyra në ekran tregon:

- Sasinë e zbuluar të papastërtive.

#### ZBULIMI I PAPANSTËRTIVE



#### NIVEL I LARTË PAPANSTËRTIE



- Kur pajisja është NDEZUR ose NË PAUZË.

#### PO KRYHET PASTRIMI



#### PASTRIMI ËSHTË NË PAUZË



- Kur ndodh një gabim\*.

#### GABIM



\* Referojuni broshurës "Udhëzimet e sigurisë dhe të përdorimit".

## TREGUESIT E BATERISË

Një karikim i plotë kryhet për rreth 3 orë e 30 minuta.

100%



50% - 100%



10% - 50%



< 10%

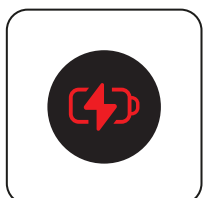

- Për të parë nivelin e baterisë, kthejeni pajisjen te baza e karikimit.  
Kur pajisja po karikohet, shtypni butonin "NDEZJE/FIKJE" për të parë nivelin e baterisë.



## 5 / SI TË PËRDORNI PAJISJEN

### ■ Përpara përdorimit Mbushni depozitën e ujit

SHIKONI  
VIDEON KËTU

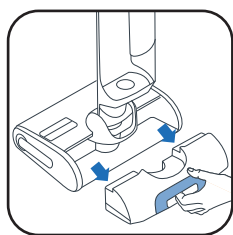

1 Hiqni depozitën e ujit të pastër.



2 Hapni depozitën e ujit të pastër.



3 Shtoni solucionin e pastrimit\*.

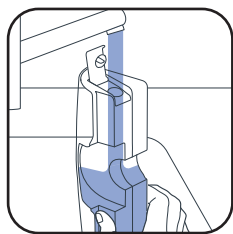

4 Mbushni depozitën e ujit të pastër. Përdorni ujë në temperatura mes 10°C dhe 50°C.

Kapaciteti maksimal është 790 ml.

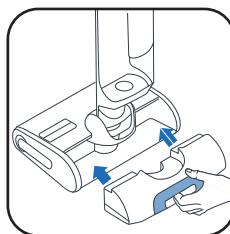

5 Vendosni sërish depozitën e ujit të pastër në vendin përkatës.

3\* Mos përdorni solucionet që bëjnë shumë, uthull të bardhë, sapun të zi, zbardhues ose vajra esencialë (shihni broshurën "Udhëzime për Sigurinë dhe Përdorimin"). Shtimi i një solucionit pastrimi është opsional.



Detergjent Rowenta për fshesa me vakum të lagështa dhe të thata (ZR340LV1)



Pastrues dhe dezinfektues Sanytol për shumë sipërfaqe me eukaliptus

Rekomandimi i dozës: 20 mL (hollim <3% e kapacitetit total të rezervuarit të ujit të pastër)

### ■ NDIZNI PAJISJEN

PAJISJA NUK DUHET TË JETË TE BAZA E KARIKIMIT.

SHIKONI  
VIDEON KËTU

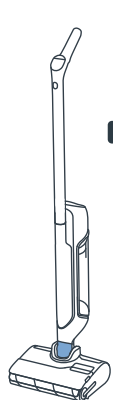

#### ■ POZICIONI I VENDQËNDRIMIT

Pajisja është në pozicion vertikal. Pajisja nuk funksionon në pozicionin e vendqëndrimit.



#### ■ POZICIONI I PËRDORIMIT

Koka është e shkyçur dhe pajisja mund të përdoret.



■ Në pozicionin e përdorimit, anoni produktin dhe shtypni butonin "NDEZJE/FIKJE" për të ndezur pajisjen. Produkti ndizet në modalitetin AUTOMATIK si parazgjedhje. Shtypeni sërish për ta NDALUAR.

PAJISJA NUK FUNKSIONON NË POZICIONIN E VENDQËNDRIMIT. PËR TË VAZHDUAR PASTRIMIN, KALOJENI NË POZICIONIN E PËRDORIMIT DHE SHTYPNI BUTONIN "NDEZJE/FIKJE"

## ZGJIDHNI MODALITETIN DHE NISNI PASTRIMIN

### ■ POZICIONI HORIZONTAL

Për pastrimin nën mobilie.

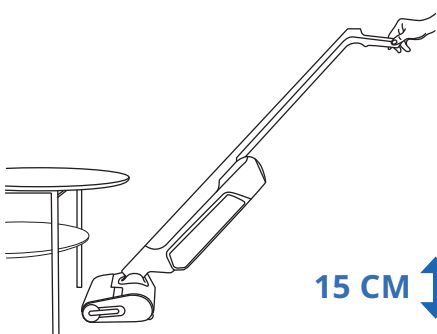

■ Kur pajisja është në pozicion horizontal, fuqia thithëse rregullohet automatikisht.

15 CM

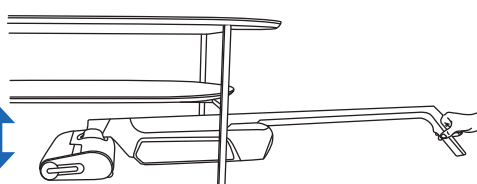

### ■ PËRPUTHSHMËRIA ME DYSHEMENË

Kjo pajisje është e përputhshme vetëm me dyshemetë e forta.

DRU

PLLAKË

LINOLEUM

LAMINAT

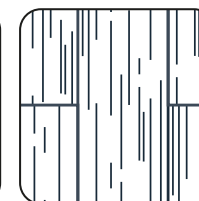
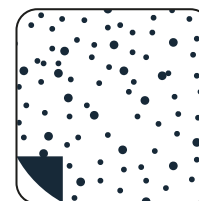
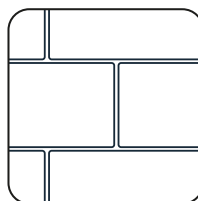

■ Mos e përdorni në qilima, tapete, mure dhe dritare (Referojuni broshurës "Udhëzimet e sigurisë dhe të përdorimit").

## PAS ÇDO PËRDORIMI

SHIKONI  
VIDEON KËTU

### 1 - ZBRAZNI DEPOZITËN E UJIT TË PËRDORUR



1 Hiqni depozitën e ujit të përdorur.

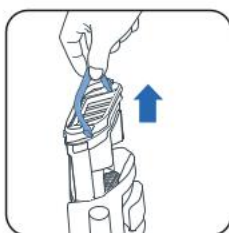

2 Hiqni ndarësin e mbetjeve duke tërhequr dorezën.



3 Hapni kapësen.



4 Hidhni mbetjet e ngurta.



5 Derdhni mbetjet e lëngëta.



6 Vendosni sërish ndarësin e mbetjeve në vendin përkatës.



7 Vendosni sërish depozitën e ujit të ndotur në vendin përkatës.

### 2 - MBUSHNI ME UJË DEPOZITËN E UJIT TË PASTËR

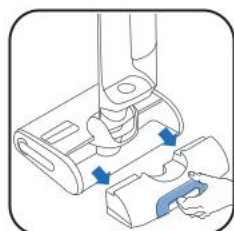

1 Hiqni depozitën e ujit të pastër.

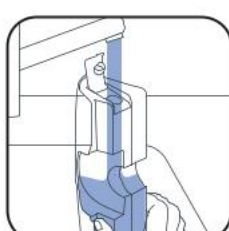

2 Mbushni depozitën e ujit të pastër\*.



3 Vendosni sërish depozitën e ujit të pastër në vendin përkatës.

\* Përdorni ujë në temperatura mes 10°C dhe 50°C.

### 3 - AKTIVIZONI PROGRAMET E VETËPASTRIMIT DHE TË VETËTHARJES

Pajisja duhet të jetë te baza e karikimit. Baza e karikimit duhet të jetë e lidhur me një burim energjie.



- Programi i vetëpastrimit pastron automatikisht pajisjen dhe rulin.
- Programi i vetëtharjes than automatikisht pajisjen dhe rulin. Cikli i tharjes përshtatet sipas lagështisë së diktuar në rul.

■ Ciklet e vetëpastrimit dhe vetëtharjes nuk do të nisin nëse niveli i baterisë është nën 20%.

NËSE DEPOZITA E UJIT TË PASTËR ËSHTË BOSH, PROGRAMI I VETËPASTRIMIT NDALON.  
NËSE DEPOZITA E UJIT TË PËRDORUR ËSHTË PLOT, PROGRAMI I VETËPASTRIMIT NDALON.

## NIS VETËPASTRIMIN DHE/OSE THARJEN

SHIKONI  
VIDEON KËTU

### VETËPASTRIM DHE THARJE

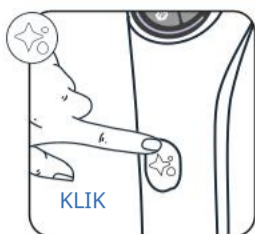

Shtypni një herë butonin e vetëpastrimit.

### VETËM VETËPASTRIM



Shtypni butonin e vetëpastrimit për 2 sekonda.

### VETËM THARJE



Shtypni butonin "MODALITETI".

## NDALONI VETËPASTRIMIN DHE/OSE THARJEN

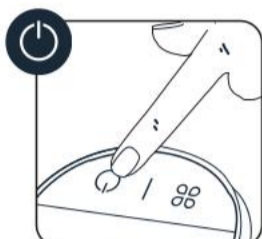

OSE



Shtyp butonin "NDEZJE/FIKJE" ose butonin e vetëpastrimit

## 4 - PASI TË PËRFUNDOJË VETËPASTRIMI, PASTRONI DEPOZITËN E UJIT TË PËRDORUR



1 Hiqni depozitën e ujit të përdorur

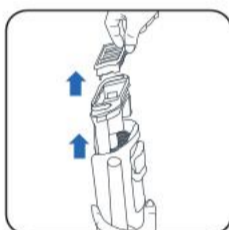

2 Hiqni filtrin dhe ndarësin e mbetjeve duke tërhequr dorezën.



3 Hidhni mbetjet e ngurta.



4 Derrdhni mbetjet e lëngëta.

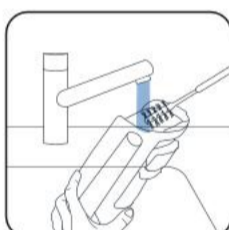

5 Pastroni depozitën e ujit të përdorur me aksesoren e furçës së pastrimit.



6 Hapni kapësen dhe shpëlani ndarësin e mbetjeve.

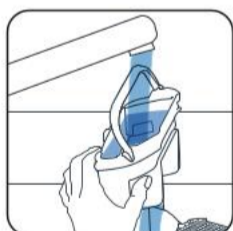

7 Hiqni papastërtitë e mbetura dhe pastroni zonën e filtrit.

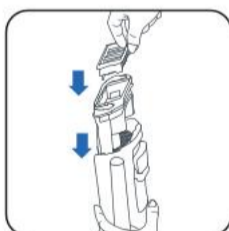

8 Zëvendësoni ndarësin.



9 Vendosni sërish depozitën e ujit të ndotur në vendin përkatës.

## 5 - ZBRAZNI DEPOZITËN E UJIT TË PASTËR

Për të shmangur ujën e ndenjtur, zbrazni depozitën e ujit të pastër.

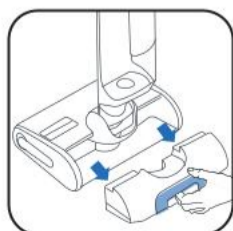

1 Hiqni depozitën e ujit të pastër.



2 Zbrazni depozitën e ujit të pastër.

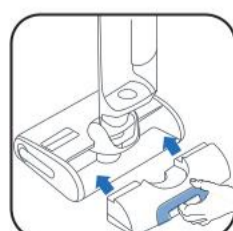

3 Vendosni sërish depozitën e ujit të pastër në vendin përkatës.



**■ NJË HERË NË JAVË****1 - PASTRONI BAZËN E KARIKIMIT**

Mos e zhysni bazën e karikimit në ujë.



- Hiqni bazën e karikimit nga burimi i energjisë.

- Pastrojeni bazën e karikimit manualisht me një leckë të thatë ose të njomë.

**2 - PASTRONI TUBIN E THITHJES**

- Përdorni aksesorin e furçës së pastrimit për të pastruar papastërtitë e mbetura nga tubi i thithjes.

**3 - PASTRONI RRJETËN E FILTRIT**

Mos e zhysni të gjithë filtrin në ujë. Nëse e zhysni, lëreni të thatet për 48 orë.



- Hiqni filtrin.

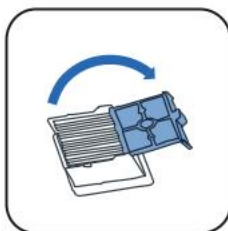

- Hapni rrjetën e filtrit.

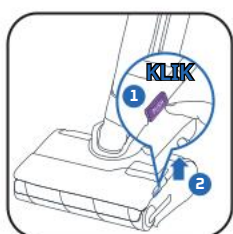

- Lani dhe shpëlani vetëm rrjetën e filtrit.

**4 - PASTRONI KOKËN DHE KAPAKUN E RULIT**

- ① Shtypni butonin me shtypje. ② Ngrini kapakun e rullit.

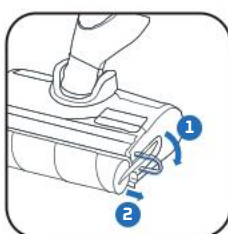

- Tërhiqni unazën lejla të rullit.

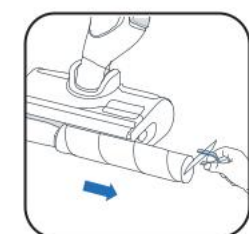

- Hiqni rulin duke tërhequr unazën lejla.



- Pastroni në pjesën e pasme të rullit.



- Pastroni pjesën e brendshme të kapakut të rullit.

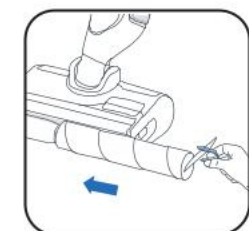

- Vendosni sërish rulin në vendin përkatës.



- Vendosni sërish kapakun e rullit në vendin përkatës.

**■ ÇDO 6 MUAJ**

- Ndërroni rulin dhe filtrin. Nëse shihni që ruli është i dëmtuar, ndërrojeni më herët.

[www.rowenta.com](http://www.rowenta.com)[www.tefal.com](http://www.tefal.com)

Filtiri i thatë



Ruli



## 7 / ZGJIDHJA E PROBLEMEVE DHE ZGJIDHJET

Problemi	Shkaqet e mundshme	Zgjidhjet
Pajisja thith më pak, bën zhurmë ose një tingull fishkëllime, ose lëshon mbetje në tokë.	Kanali i ajrit të pajisjes është bllokuar.	Pastroni kokën e thithjes, pastroni kanalën e ajrit, pastroni filtrin dhe shkumën (shihni manualin e përdoruesit).
	Pastruesi me vakum nuk punon.	Kontakttoni shërbimin tonë pas shitjeve.
Dyshemeja është shumë e lagur.	Rrjedha e ujit është shumë e madhe ose ruli është i zhytur në ujë.	Sigurohuni që po përdorni modalitetin INTELIGJENT (INTELLIGENT) ose QETËSI (QUIET).
	Rrjedhje uji.	Kontakttoni shërbimin tonë pas shitjeve.
Dyshemeja nuk është e lagur mjaftueshëm.	Depozita e ujit të pastër është bosh.	Mbushni depozitën e ujit të pastër me ujë.
	Sistemi i shpërndarjes së ujit është i bllokuar.	Mbushni depozitën e ujit me uthull të bardhë të ftohtë dhe bëni një cikël vetëpastrimi (Self-Clean).
	Rrjedha e ujit është shumë e vogël.	Sigurohuni që po përdorni modalitetin INTELIGJENT (INTELLIGENT) ose QETËSI (QUIET).
Pajisja nuk e pastron dyshemenë mirë.	Ruli është i papastër.	Aktivizoni modalitetin e vetëpastrimit (Self-Clean), më pas pastroni rulin me dorë.
	Pajisja nuk është caktuar në modalitetin e duhur për pastrim.	Përdorni modalitetin INTELIGJENT (INTELLIGENT) ose kaloni mes modaliteteve QETËSI (QUIET)/TURBO për të optimizuar pastrimin.
Pajisja dëmton dyshemenë.	Aksesorit është përdorur pa rulin.	Gjithmonë përdoreni pajisjen me rulin të vendosur si duhet dhe me depozitën e ujit të pastër plot.
	Një objekt i huaj ka ngecur në kokën e pastrimit.	Pastroni kokën e pastrimit.
Pajisja fiket vetë.	Depozita e ujit të ndotur është plot.	Zbrazni depozitën e ujit të ndotur.
	Niveli i baterisë është shumë i ulët.	Karikojeni pajisjen në bazën e saj.
Ruli ka ngecur.	Një objekt ose fibra po bllokojnë rulin.	Çmontoni rulin dhe hiqni objektet që po bllokojnë rrotullimin.
Pajisja spërkat ujë gjithandej.	Kapaku mbrojtës nuk është montuar në mënyrën e duhur.	Hiqni kapakun dhe rivendoseni në mënyrën e duhur.
	Ruli nuk është montuar në mënyrën e duhur.	Hiqni rulin dhe rivendoseni në mënyrën e duhur.

## 8 / SPECIFIKIMET

KARIKUESIT		
Referenca	Shteti	Referenca
GZ7035xx / GZ7540xx / GF7035xx / GF7540xx	Evropë	SS-2230003738

BATERIA		
Referenca	Tensioni	Referenca
GZ7035xx / GZ7540xx / GF7035xx / GF7540xx	21.6V	SS-2230003737

KAPACITETET E DEPOZITËS SË UJIT	
Përshkrimi	Kapaciteti (ml)
Depozita e ujit të pastër	790 ml
Depozita e ujit të përdorur	670 ml



## 9 / PARALAJMËRIME

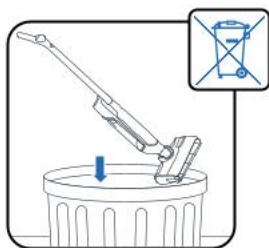

Mos e ekspozoni pajisjen në temperatura  $< 0^{\circ}\text{C}$  and  $> 45^{\circ}\text{C}$ .

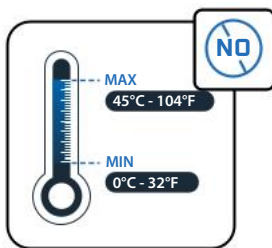

Mos vendosni ujë me temperaturë  $> 50^{\circ}\text{C}$  në depozitë.

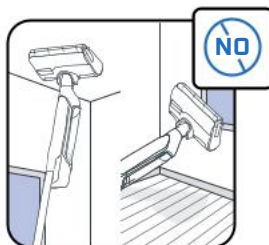

Kjo pajisje është projektuar për përdorim në sipërfaqe të forta. Mos e përdorni në qilima, tapete, mure dhe dritare.

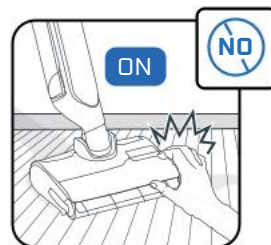

Mos prekni pjesët rrotulluese pa e shkëputur produktin nga puna dhe pa e hequr nga prizë.

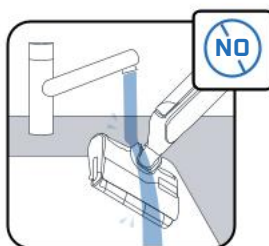

Mos e zhysni pajisjen në ujë dhe përdorni një leckë të thatë ose të njomë për të pastruar kanalit e thithjes.



Fëmijët duhet të mbikëqyren për t'u siguruar që të mos luajnë me pajisjen.



Kjo pajisje shërben vetëm për përdorim shtëpiak dhe në ambiente të brendshme.

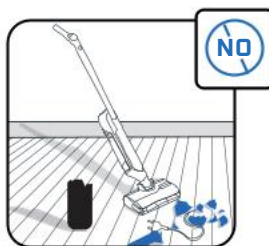

Mos e përdorni pajisjen në pajisje elektrike të tilla si pjesa e brendshme e furrave ose e prizave elektrike.

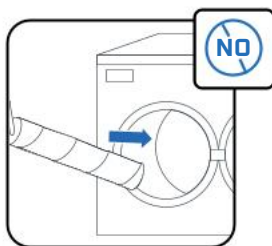

Mos e lani rulin në lavastovilje ose lavatrice.

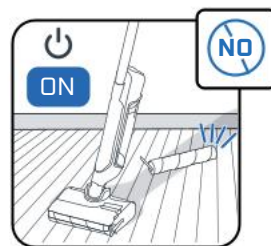

Mos e përdorni pajisjen pa depozitë uji dhe rul.



Mos e hiqni furçën e rulit gjatë ose menjëherë pas ciklit të vetëpastrimit, pasi ka rrezik djegieje nga sipërfaqja e metalit të nxehtë të ngrohësit.



Mos vendosni produkte të yndyrshme (p.sh. sapun të zi), shumëzuesë, toksike, të ndezshme, shpërthyesë, gërryese, agresive ose me grimca të ngurta në depozitën e ujit. Mos hidhni zbardhues në produkt.



# Rowenta | Tefal

## X-CLEAN 10

MK

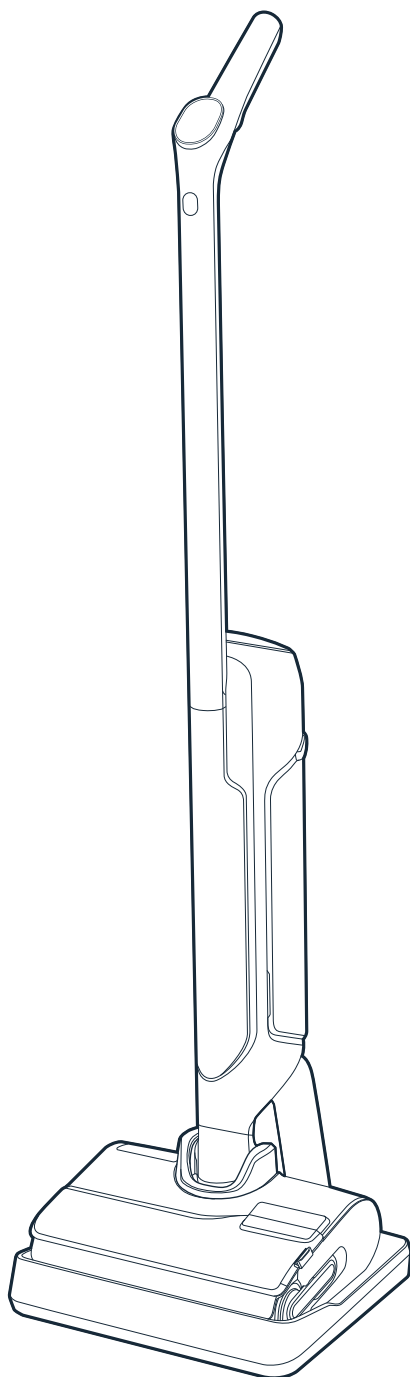

Ви благодариме што не избравте.  
**ВНИМАТЕЛНО ПРОЧИТАЈТЕ ГИ**  
« Упатствата за безбедност и користење »  
пред првата употреба.

# СОДРЖИНА

## 1 / ПРЕГЛЕД НА УРЕДОТ

- Уред
- Глава
- Резервоар за отпадна вода
- Резервни делови и додаток

## 2 / КАКО ДА ГО ИНСТАЛИРАТЕ ВАШИОТ УРЕД

- Склопување на уредот
- Инсталирање на станицата за полнење

## 3 / КАКО ДА ГО ПОСТАВИТЕ ГЛАСОВНИОТ АСИСТЕНТ

## 4 / ПРИКАЗ НА ЕКРАНОТ

- ЕКРАН
- Режиими
- Индикатори во боја
- Индикатори за батеријата

## 5 / КАКО ДА ГО КОРИСТИТЕ ВАШИОТ УРЕД

- Пред употреба
- Вклучете го уредот
- Хоризонтална положба
- Компатибилност на подот
- По секоја употреба

## 6 / КАКО ДА ГО ОДРЖУВАТЕ ВАШИОТ УРЕД

- Еднаш неделно
- На секои 6 месеци

## 7 / ОТСТРАНУВАЊЕ НА ПРОБЛЕМИ И МОЖНИ РЕШЕНИЈА

## 8 / СПЕЦИФИКАЦИИ

## 9 / ПРЕДУПРЕДУВАЊА

СЕКОЈ ПАТ КОГА ЌЕ ВИДИТЕ:

ПОГЛЕДНЕТЕ  
ГО ОВА ВИДЕО



Кликнете за да го погледнете видеото со упатства

■ УРЕД

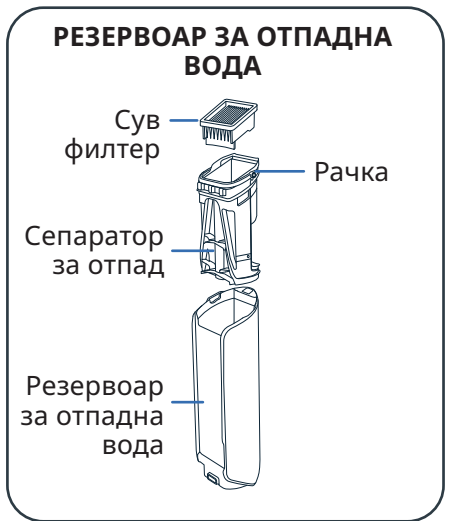
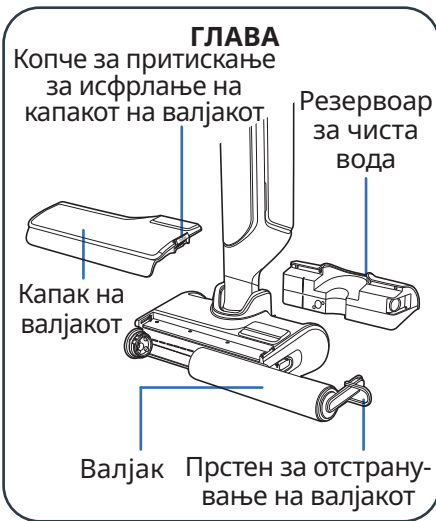
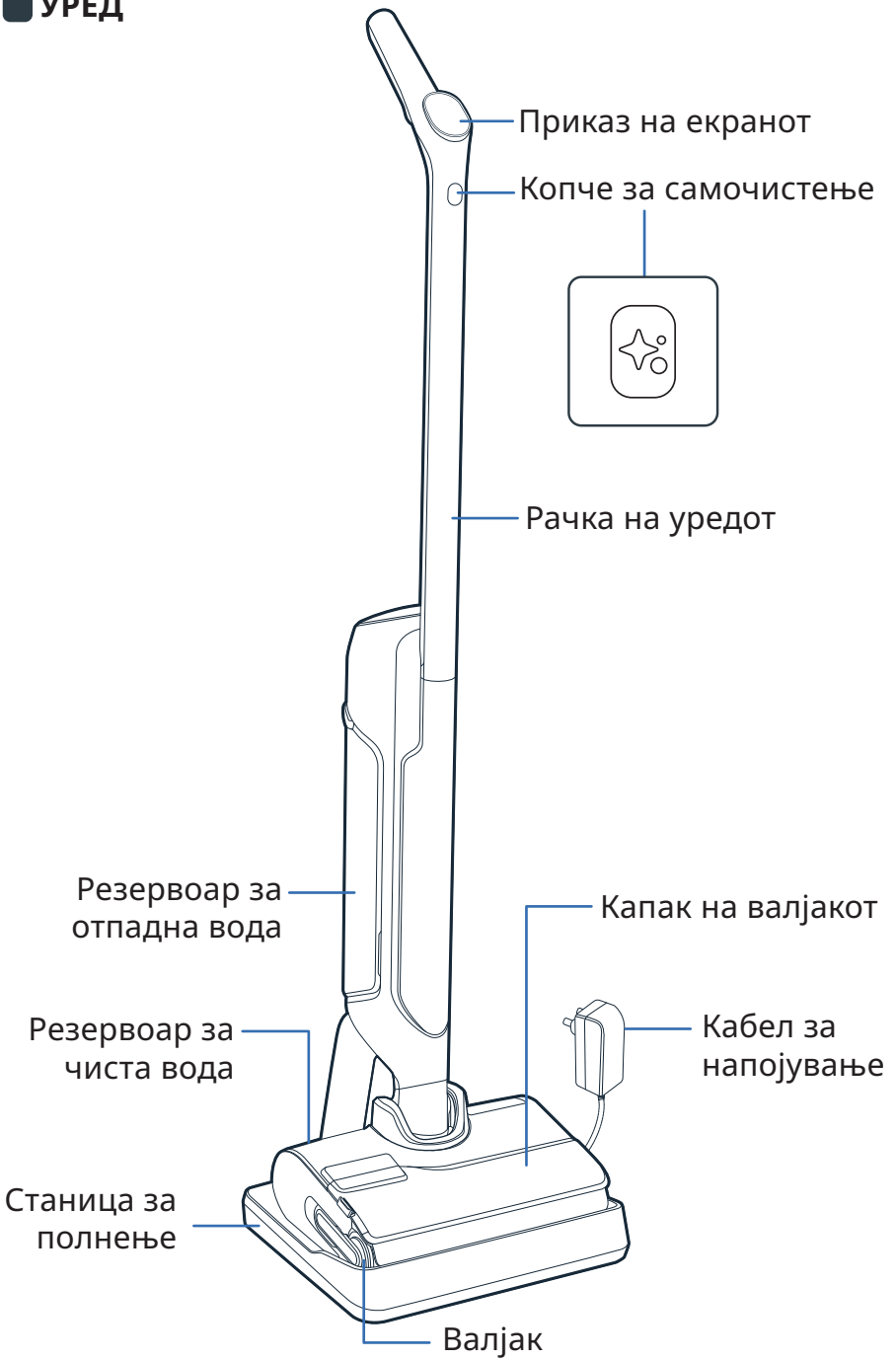

**■ СКЛОПУВАЊЕ**

- 1 Вметнете ја рачката во телото на уредот.
- 2 Кликот укажува дека рачката е правилно поставена.

**■ ИНСТАЛИРАЊЕ НА СТАНИЦАТА ЗА ПОЛНЕЊЕ**

- 1 Превртете ја станицата за полнење.

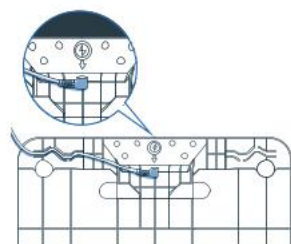

- 2 Ставете го кабелот за напојување во станицата, следејќи ја стрелката на станицата за полнење.

- 3 Поврзете ја станицата за полнење со изворот на напојување и ставете го апаратот на неа. Полнењето е автоматско.



- 4 Ако производот е соодветно поврзан и се полни, **ќе слушнете сигнал и на екранот ќе се прикаже икона за батеријата.**



## 3 / КАКО ДА ГО ПОСТАВИТЕ ГЛАСОВНИОТ АСИСТЕНТ

- ВАШИОТ УРЕД МОРА ДА БИДЕ ПОСТАВЕН НА СТАНИЦАТА ЗА ПОЛНЕЊЕ.

### 1 - ИЗБЕРЕТЕ ГО ВАШИОТ ЈАЗИК

ПОГЛЕДНЕТЕ  
ГО ОВА ВИДЕО

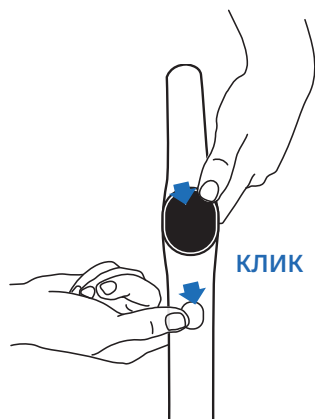

- Истовремено притиснете го копчето за самочиштење и копчето за РЕЖИМ.
- Повторувајте го тоа додека не го слушнете вашиот јазик (*достапни се 17 јазици*).

### 2 - ГЛАСОВЕН АСИСТЕНТ

Копчето РЕЖИМ ви овозможува да го вклучите, да го исклучите или да го намалите звукот на гласовниот асистент.

ПОГЛЕДНЕТЕ  
ГО ОВА ВИДЕО

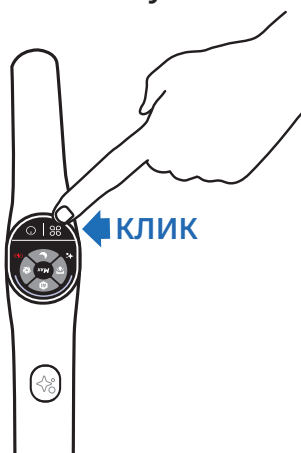

- **Чекор 1**  
За да го активирате гласовниот асистент, притиснете го копчето РЕЖИМ во траење од 2 секунди.
- **Чекор 2**  
За да го намалите звукот, притиснете го копчето РЕЖИМ во траење од 2 секунди.
- **Чекор 3**  
За да го деактивирате гласовниот асистент, притиснете го копчето РЕЖИМ во траење од 2 секунди.

## 4 / ПРИКАЗ НА ЕКРАНОТ

### ■ ЕКРАН

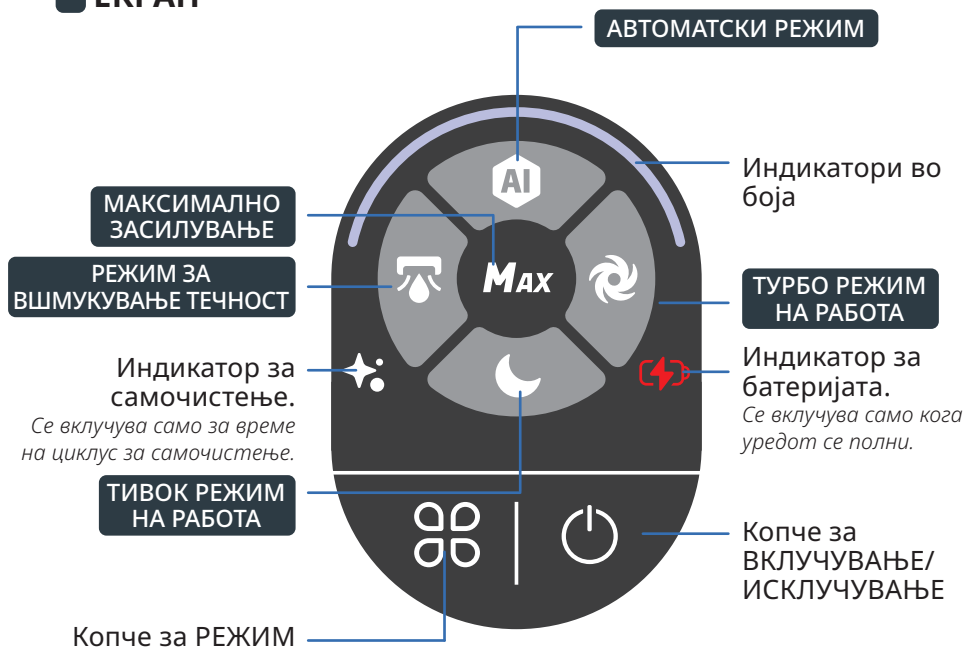

## КАКО СЕ МЕНУВА РЕЖИМ

Уредот мора да биде ВКЛУЧЕН и во положба за користење



- Притиснете го копчето за РЕЖИМ за да ги менувате режимите.

## ОБЈАСНУВАЊЕ НА РЕЖИМИТЕ



### АВТОМАТСКИ РЕЖИМ

Површини: различни нивоа на нечистотија.  
Ја детектира нечистотијата за да ја прилагоди јачината на вшмукување и протокот на вода.



### ТУРБО РЕЖИМ НА РАБОТА

Површини: многу валкани.  
Јачина на вшмукување:   
Проток на вода:



### ТИВОК РЕЖИМ НА РАБОТА

Површини: умерено валкани.  
Јачина на вшмукување:   
Проток на вода:



### РЕЖИМ ЗА ВШМУКУВАЊЕ ТЕЧНОСТ

Површини: влажни (како на пр. бања)  
Јачина на вшмукување:   
Проток на вода:



### МАКСИМАЛНО ЗАСИЛУВАЊЕ

- Ги засилува другите режими на чистење со цел веднаш да преминат на најголема јачина.
- За да го користите МАКСИМАЛНОТО засилување, задржете го притиснато копчето за режим.  
Јачина на вшмукување:   
Проток на вода:

## ИНДИКАТОРИ ВО БОЈА

Кога го користите уредот, бојата на екранот го означува следното:

- Количината на детектирана нечистотија.

### ДЕТЕКЦИЈА НА НЕЧИСТОТИЈА



### ВИСОК СТЕПЕН НА НЕЧИСТОТИЈА



- Кога уредот е ВКЛУЧЕН или на ПАУЗА.

### ЧИСТЕЊЕТО Е ВО ТЕК

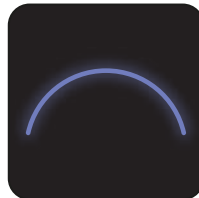

### ЧИСТЕЊЕТО Е СТАВЕНО НА ПАУЗА



- Кога ќе се појави грешка\*.

### ГРЕШКА



\* Погледнете во брошурата « Упатства за безбедност и користење ».

## ИНДИКАТОРИ ЗА БАТЕРИЈАТА

Целосното полнење трае околу 3 часа и 30 минути.

100%



50% - 100%



10% - 50%



< 10%



- За да го видите нивото на батеријата, вратете го уредот на станицата за полнење.  
Кога уредот се полни, притиснете го копчето за ВКЛУЧУВАЊЕ/ ИСКЛУЧУВАЊЕ за да го видите нивото на батеријата.



## 5 / КАКО ДА ГО КОРИСТИТЕ ВАШИОТ УРЕД

### ■ Пред употреба

Наполнете го резервоарот за вода

ПОГЛЕДНЕТЕ  
ГО ОВА ВИДЕО

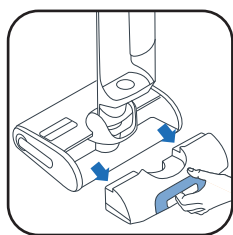

1 Отстранете го резервоарот за чиста вода.



2 Отворете го резервоарот за чиста вода.



3 Додадете раствор за чистење\*.

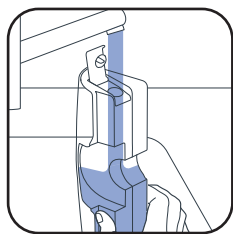

4 Наполнете го резервоарот за чиста вода. Користете вода со температура помеѓу 10°C и 50°C.

Максималниот капацитет е 790 ml.

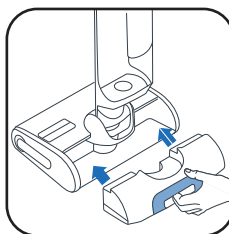

5 Вратете го резервоарот за чиста вода на место.

3\* Не користете пенести раствори, бел оцет, црн сапун, белило или етерични масла (погледнете го прирачникот „Безбедност и упатства за употреба“). Додавањето раствор за чистење е по избор.



Rowenta детергент за влажно и суво чистење со правосмукалки (ZR340LV1)



Sanytol дезинфекциски чистач за повеќе површини со еукалиптус

Препорака за дозирање: 20 ml (разредување <3% од вкупниот капацитет на резервоарот за чиста вода)

### ■ ВКЛУЧЕТЕ ГО УРЕДОТ

Уредот мора да биде отстранет од станицата за полнење.

ПОГЛЕДНЕТЕ  
ГО ОВА ВИДЕО

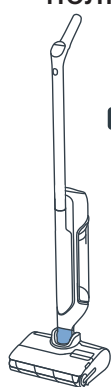

#### ■ ПОЛОЖБА ЗА ПАРКИРАЊЕ

Уредот е во исправена положба. Во положбата за паркирање, уредот престанува да работи.



#### ■ ПОЛОЖБА ЗА КОРИСТЕЊЕ

Главата е отклучена и уредот може да се користи.

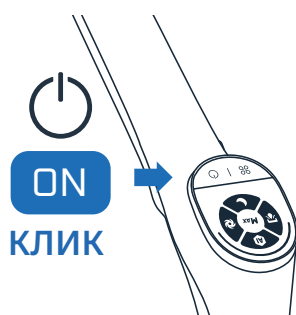

■ Кога е во положба за користење, навалете го производот, и притиснете го копчето за ВКЛУЧУВАЊЕ/ИСКЛУЧУВАЊЕ за да го вклучите уредот. Стандардно, производот се вклучува во АВТОМАТСКИ режим. Повторно притиснете го копчето за да го ПРЕКИНЕТЕ.

Во положбата за паркирање, уредот престанува да работи. За да продолжите со чистењето, префрлете го во положба за користење и пристигнете го копчето за вклучување/исклучување

### ИЗБЕРЕТЕ ГО ВАШИОТ РЕЖИМ И ЗАПОЧНЕТЕ СО ЧИСТЕЊЕТО

### ■ ХОРИЗОНТАЛНА ПОЛОЖБА

За чистење под мебел.

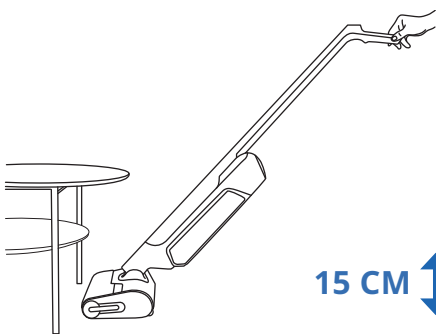

■ Кога уредот е поставен хоризонтално, јачината на вшмукување автоматски се приспособува.

15 CM

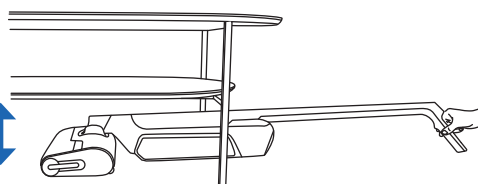

### ■ КОМПАТИБИЛНОСТ НА ПОДОТ

Овој уред е компатибилен само со тврди подови.

ДРВО

ПЛОЧКА

ЛИНОЛЕУМ

ЛАМИНАТ

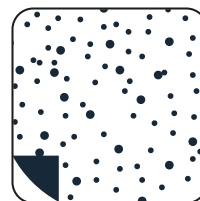
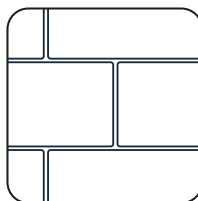

■ Не користете го на килими, теписи, сидови и прозорци (Погледнете во брошурата « Упатства за безбедност и користење »).

## ПО СЕКОЈА УПОТРЕБА

### 1 - ИСПРАЗНЕТЕ ГО РЕЗЕРВОАРОТ ЗА ОТПАДНА ВОДА

ПОГЛЕДНЕТЕ  
ГО ОВА ВИДЕО



1 Отстранете го резервоарот за отпадна вода.

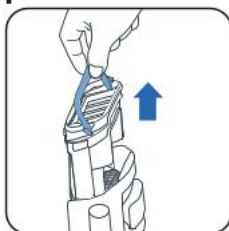

2 Отстранете го сепараторот за отпад со повлекување на рачката.



3 Отворете ја бравата.



4 Фрлете го цврстиот отпад.



5 Истурете го течниот отпад.



6 Вратете го сепараторот за отпад на место.



7 Вратете го резервоарот за отпадна вода на место.

### 2 - НАПОЛНЕТЕ ГО РЕЗЕРВОАРОТ ЗА ЧИСТА ВОДА

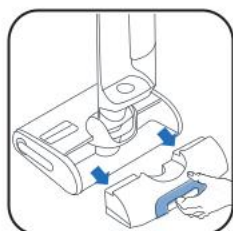

1 Отстранете го резервоарот за чиста вода.

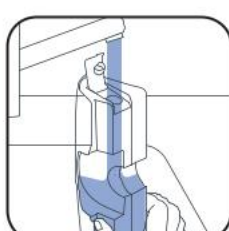

2 Наполнете го резервоарот за чиста вода\*.

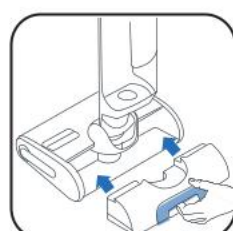

3 Вратете го резервоарот за чиста вода на место.

\* Користете вода со температура помеѓу 10°C и 50°C.

### 3 - АКТИВИРАЈТЕ ГИ ПРОГРАМИТЕ ЗА САМОЧИСТЕЊЕ И САМОСУШЕЊЕ

Уредот мора да биде поставен на станицата за полнење. Станицата за полнење мора да биде поврзана со извор на напојување.

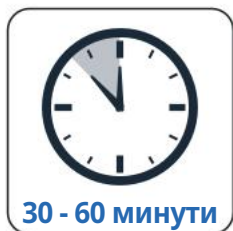

30 - 60 минути

■ Програмата за самочистење автоматски ги чисти уредот и валјакот.

■ Програмата за самосушење автоматски ги суши уредот и валјакот. Циклусот за сушење се приспособува во зависност од влагата којашто е детектирана на валјакот.

■ Циклусите за самочистење и самосушење нема да започнат ако нивото на батеријата е под 20%.

Ако резервоарот за чиста вода е празен, програмата за самочистење престанува. Ако резервоарот за отпадна вода е полн, програмата за самочистење престанува.

## ЗАПОЧНУВАЊЕ НА САМОЧИСТЕЊЕ И/ИЛИ СУШЕЊЕ

ПОГЛЕДНЕТЕ  
ГО ОВА ВИДЕО

### САМОЧИСТЕЊЕ И СУШЕЊЕ



Притиснете го копчето за самочистење еднаш.

### САМО САМОЧИСТЕЊЕ



Притиснете го копчето за самочистење во траење од 2 секунди.

### САМО СУШЕЊЕ

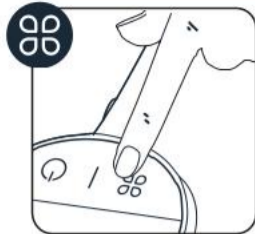

Притиснете го копчето за РЕЖИМ.

## СТОПИРАЊЕ НА САМОЧИСТЕЊЕ И/ИЛИ СУШЕЊЕ



ИЛИ

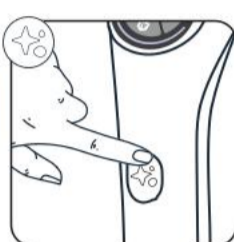

Притиснете го копчето за ВКЛУЧУВАЊЕ/ ИСКЛУЧУВАЊЕ или копчето за самочистење

## 4 - КОГА САМОЧИСТЕЊЕТО ЌЕ ЗАВРШИ, ИСЧИСТЕТЕ ГО РЕЗЕРВОРОТ ЗА ОТПАДНА ВОДА



1 Отстранете го резервоарот за отпадна вода



2 Отстранете го филтерот и сепараторот за отпад со повлекување на рачката.



3 Фрлете го цврстиот отпад.



4 Истурете ги течностите.

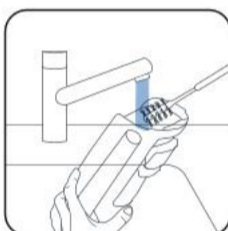

5 Исчистете го резервоарот за отпадна вода со додатокот со четка за чистење.



6 Отворете ја бравата и исплакнете го сепараторот за отпад.

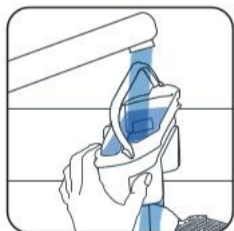

7 Отстранете ја преостанатата нечистотија и исчистете ја површината околу филтерот.

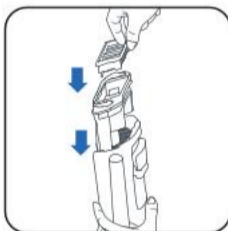

8 Заменете го сепараторот.



9 Вратете го резервоарот за отпадна вода на место.

## 5 - ИСПРАЗНЕТЕ ГО РЕЗЕРВОАРОТ ЗА ЧИСТА ВОДА

За да избегнете застоена вода, испразнете го резервоарот за чиста вода.

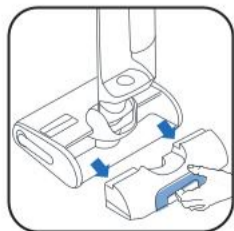

1 Отстранете го резервоарот за чиста вода.



2 Испразнете го резервоарот за чиста вода.

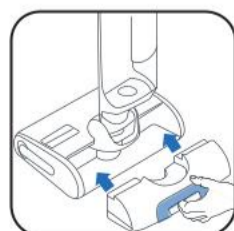

3 Вратете го резервоарот за чиста вода на место.



**ЕДНАШ НЕДЕЛНО****1 - ИСЧИСТЕТЕ ЈА СТАНИЦАТА ЗА ПОЛНЕЊЕ**

Не ставајте ја станицата за полнење под вода.



- Исклучете ја станицата за полнење од изворот на напојување.

- Рачно исчистете ја станицата за полнење со сува или со влажна крпа.

**2 - ИСЧИСТЕТЕ ЈА ЦЕВКАТА ЗА ВШМУКУВАЊЕ**

- Користете го додатокот со четка за чистење за да ја исчистите преостаната нечистотија од цевката за вшмукување.

**3 - ИСЧИСТЕТЕ ЈА РЕШЕТКАТА НА ФИЛТЕРОТ**

Не ставајте го целиот филтер под вода. Ако го направите тоа, оставете го да се суши 48 часа.



- Отстранете го филтерот.

- Отворете ја решетката на филтерот.

- Исчистете ја и исплакнете ја само решетката на филтерот.

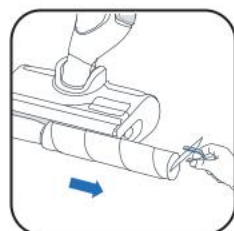
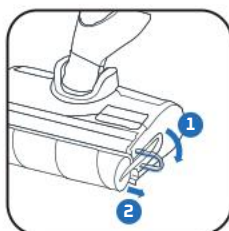
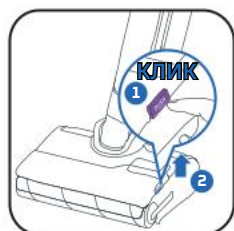
**4 - ИСЧИСТЕТЕ ЈА ГЛАВАТА И КАПАКОТ НА ВАЛЈАКОТ**

- 1 Притиснете го копчето за притискање.  
2 Подигнете го капакот на валјакот.

- Повлечете го виолетовиот прстен на валјакот.

- Отстранете го валјакот со повлекување на виолетовиот прстен.

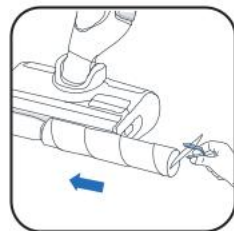

- Исчистете ја површината зад валјакот.

- Исчистете ја внатрешноста на капакот на валјакот.

- Вратете го валјакот на место.



- Вратете го капакот на валјакот на место.

**НА СЕКОИ 6 МЕСЕЦИ**

- Променете ги валјакот и филтерот. Ако утврдите дека валјакот е оштетен, променете го.

[www.rowenta.com](http://www.rowenta.com)

[www.tefal.com](http://www.tefal.com)



Сува филтер

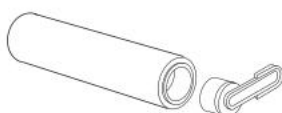

Валјак



## 7 / ОТСТРАНУВАЊЕ НА ПРОБЛЕМИ И МОЖНИ РЕШЕНИЈА

Проблем	Можни причини	Решенија
Апаратот послабо вшмукува, создава бучава или звук на свиркање или остава остатоци на плото.	Блокиран е каналот за воздух на апаратот.	Исчистете ја главата за вшмукување, исчистете ги каналот за воздух, филтерот и пената (види во корисничкото упатство).
	Правосмукалката не работи.	Контактирајте го нашиот оддел за постпродажни услуги.
Подот е премногу влажен.	Протокот на вода е пресилен или валјакот е премногу мокар.	Погрижете се да го користите режимот „INTELLIGENT“ или режимот „QUIET“.
	Протекува вода.	Контактирајте го нашиот оддел за постпродажни услуги.
Подот не е доволно влажен.	Резервоарот со чиста вода е празен.	Наполнете го резервоарот со вода.
	Системот за дистрибуција на вода е затнат.	Наполнете го резервоарот со ладен алкохолен оцет и пуштете еден циклус за самостојно чистење „Self-Clean“.
	Протокот на вода е премногу слаб.	Погрижете се да го користите режимот „INTELLIGENT“ или режимот „QUIET“.
Апаратот не го чисти подот правилно.	Валјакот е валкан.	Пуштете еден циклус за самостојно чистење „Self-Clean“, а потоа рачно исчистете.
	Апаратот не е поставен на правилен режим за чистење.	Користете го режимот „INTELLIGENT“ или менувајте ги режимите „QUIET/TURBO“ за да го оптимизирате чистењето.
Апаратот го оштетува подот.	Користен е само додатокот, без валјак.	Апаратот треба да се користи само со поставен валјак и полн резервоар со чиста вода.
	Заглавено е страно тело во главата за чистење.	Исчистете ја главата за чистење.
Апаратот сам се исклучува.	Полн е резервоарот со валкана вода.	Испразнете го резервоарот со валкана вода.
	Нивото на батеријата е премногу ниско.	Наполнете го апаратот на неговата база.
Валјакот е заглавен.	Предмет или влакна го блокираат валјакот.	Расклопете го валјакот и отстранете ги предметите што го блокираат ротирањето.
Апаратот прска вода насекаде.	Заштитниот капак е неправилно поставен.	Откачете го капакот и правилно поставете го.
	Валјакот е неправилно намонтиран.	Откачете го валјакот и правилно намонтирајте го.

## 8 / СПЕЦИФИКАЦИИ

ПОЛНАЧИ		
Референца	Земја	Референца
GZ7035xx / GZ7540xx / GF7035xx / GF7540xx	Европа	SS-2230003738

БАТЕРИЈА		
Референца	Напон	Референца
GZ7035xx / GZ7540xx / GF7035xx / GF7540xx	21.6V	SS-2230003737

КАПАЦИТЕТИ НА РЕЗЕРВОРОТ ЗА ВОДА	
Опис	Капацитет (ml)
Резервоар за чиста вода	790 ml
Резервоар за отпадна вода	670 ml



## 9 / ПРЕДУПРЕДУВАЊА

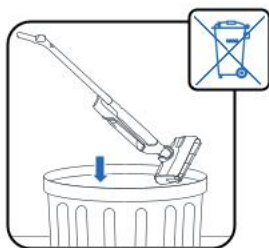

Не изложувајте го апаратот на температури  $< 0^{\circ}\text{C}$  and  $> 45^{\circ}\text{C}$ .

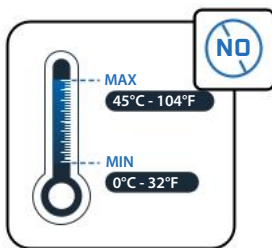

Не ставајте вода со температура  $> 50^{\circ}\text{C}$  во резервоарот.

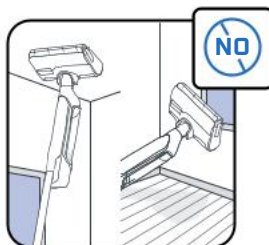

Апаратот е наменет да се користи на цврсто тло. Не користете го на килими, теписи, сидови и прозорци.

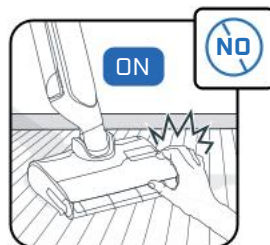

Не допирајте ги ротирачките делови без да го запрете производот и да ја исклучите единицата за напојување.

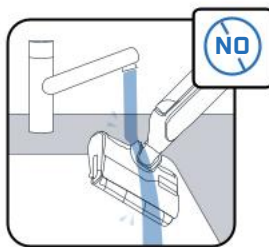

Не ставајте го апаратот под вода и користете сува или влажна крпа за да го исчистите каналот за вшмукување.



Децата треба да бидат под надзор за да се уверите дека не си играат со апаратот.



Апаратот е наменет само за користење во домаќинствата и во затворените простории во домовите.

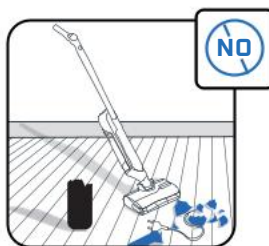

Не користете го апаратот на електрични апарати, како на пример во внатрешноста на рерните или на штекерите.

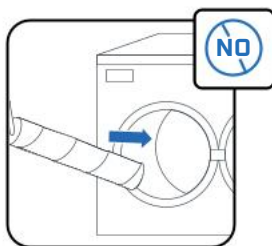

Немојте да го перете валјакот во машина за садови или во машина за алишта.

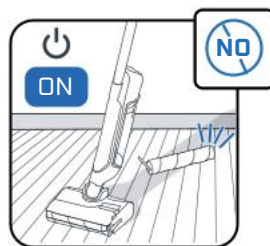

Не користете го апаратот без резервоар за вода и валјак.



Не отстранувајте ја четката-валјак за време на или веднаш по циклусот за самочистење, бидејќи постои ризик од изгореници од жешката метална површина на грејачот.



Не ставајте мрсни производи (на пр. црн сапун), пенливи, отровни, запаливи, експлозивни, корозивни или агресивни производи или производи со цврсти честички во резервоарот за вода. Не ставајте белило во производот.



# Rowenta | Tefal

## X-CLEAN 10

LV

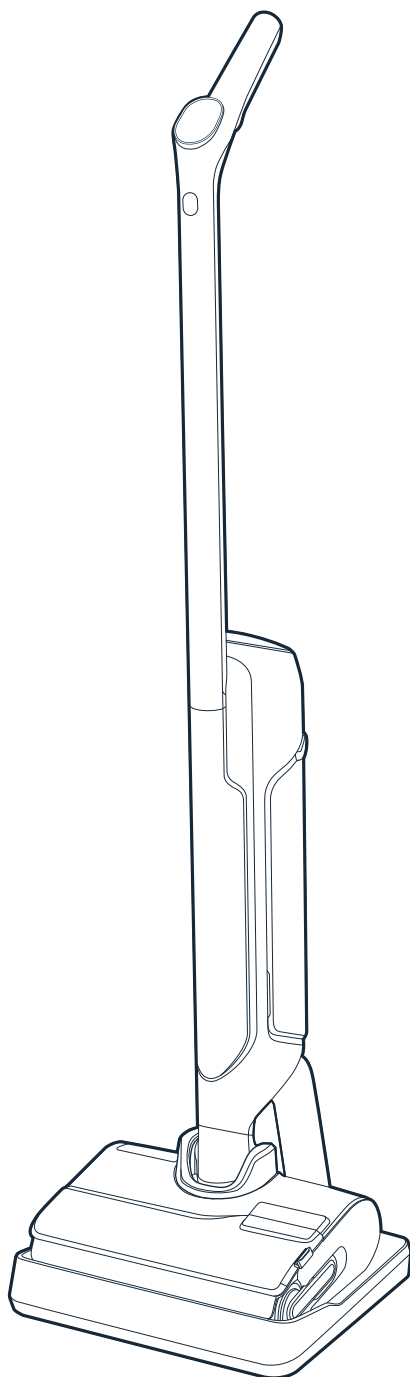

Paldies, ka izvēlējāties mūsu produktus!  
Pirms pirmās lietošanas reizes **UZMANĪGI IZLASIET**  
brošūru "Drošības un lietošanas noteikumi".

# SATURS

## 1 / IERĪCES PĀRSKATS

- Ierīce
- Galva
- Izlietotā ūdens tvertne
- Rezerves daļas un piederumi

## 2 / KĀ UZSTĀDĪT IERĪCI

- Ierīces montāža
- Uzlādes pamatnes uzstādīšana

## 3 / KĀ IESTATĪT BALSS ASISTENTU

## 4 / EKRĀNA DISPLEJS

- EKRĀNS
- Režīmi
- Krāsu indikatori
- Akumulatora indikatori

## 5 / KĀ LIETOT IERĪCI

- Pirms lietošanas
- Ierīces ieslēgšana
- Novietošana horizontāli
- Piemērotība grīdai
- Pēc katras lietošanas reizes

## 6 / KĀ KOPT IERĪCI

- Reizi nedēļā
- Reizi 6 mēnešos

## 7 / PROBLĒMU KONSTATĒŠANA UN RISINĀJUMI

## 8 / SPECIFIKĀCIJAS

## 9 / BRĪDINĀJUMI

KATRU REIZI, KAD REDZAT:

**NOSKATIETIES  
VIDEOKLIPU  
ŠEIT**



Lai noskatītos apmācību videoklipu, noklikšķiniet šeit

## IERĪCE

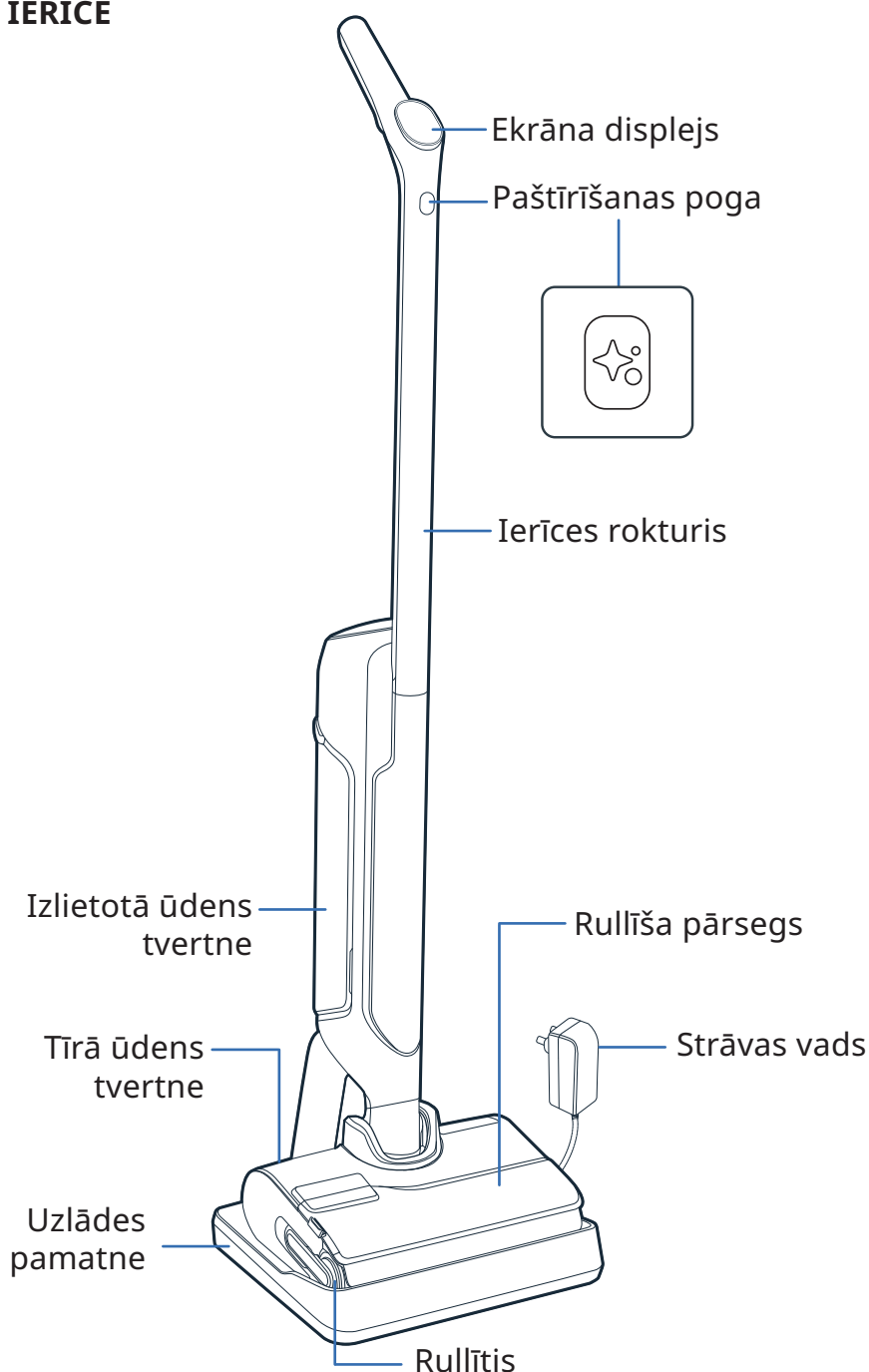

### GALVA

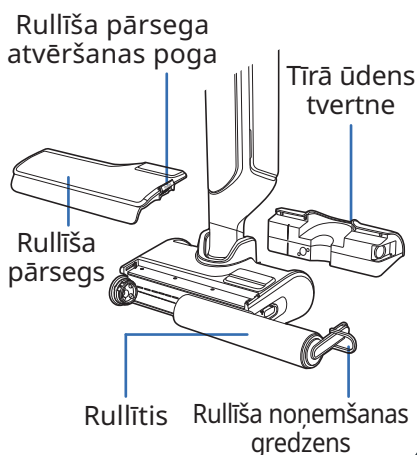

### IZLIETOTĀ ŪDENS TVERTNE

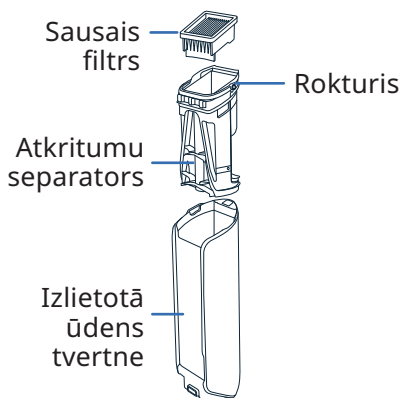

### REZERVES DAĻAS

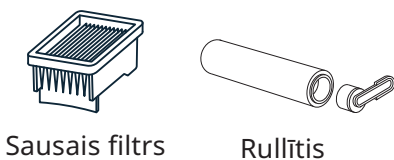

### PIEDERUMS





## SALIKŠANA

- 1 Ievietojiet rokturi ierīces korpusā.
- 2 Klikšķis norāda, ka rokturis ir ievietots pareizi.

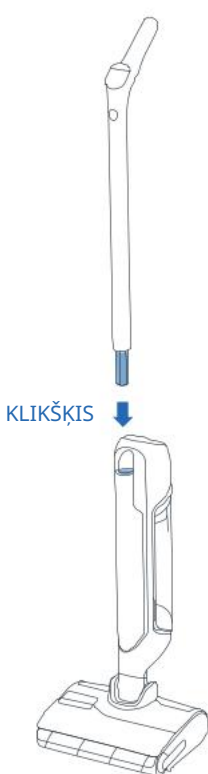

## UZLĀDES PAMATNES UZSTĀDĪŠANA

- 1 Apvērsiet otrādi uzlādes pamatni.

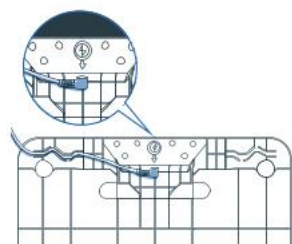

- 2 Pievienojiet strāvas kabeli pamatnei, ņemot vērā bultas virzianam uz tās.

- 3 Pievienojiet uzlādes pamatni barošanas avotam un uzlieciet ierīci uz tās. Uzlāde notiks automātiski.



- 4 Ja produkts ir pareizi pievienots un notiek uzlāde, **būs dzirdams skaņas signāls, un ekrānā tiks rādīta akumulatora ikona.**



## 3 / KĀ IESTATĪT BALSS ASISTENTU

### IERĪCEI IR JĀBŪT UZ UZLĀDES PAMATNES.

#### 1 - VALODAS IZVĒLE

NOSKATIETIES  
VIDEOKLIPU  
ŠEIT

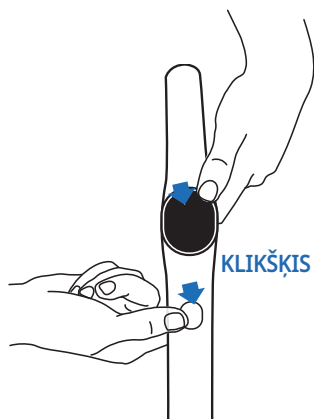

- Vienlaikus nospiediet paštīršanas pogu un REŽĪMA pogu.
- Atkārtojiet darbību, kamēr dzirdat savu valodu (*pieejamas 17 valodas*).

#### 2 - BALSS PALĪGS

Ar REŽĪMA pogu var IESLĒGT, IZSLĒGT balss asistentu vai IZSLĒGT tā skaņu.

NOSKATIETIES  
VIDEOKLIPU  
ŠEIT



- 1. darbība**  
Lai aktivizētu balss asistentu, 2 sekunžu laikā nospiediet REŽĪMA pogu.
- 2. darbība**  
Lai izslēgtu skaņu, 2 sekunžu laikā nospiediet REŽĪMA pogu.
- 3. darbība**  
Lai deaktivizētu balss asistentu, 2 sekunžu laikā nospiediet REŽĪMA POGU.

## 4 / EKRĀNA DISPLEJS

### EKRĀNS

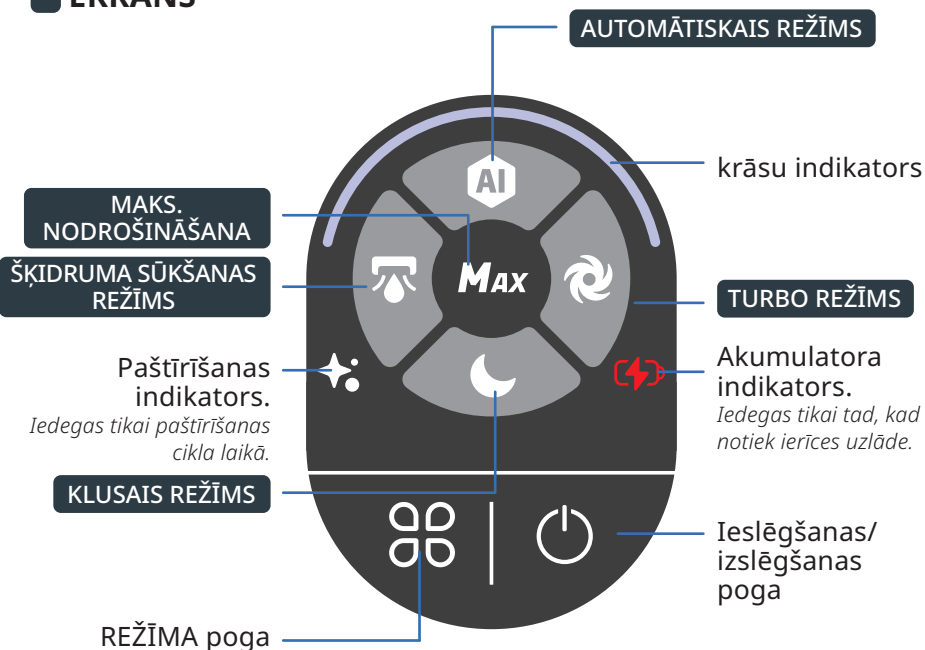



## KĀ MAINĪT REŽĪMUS

Ierīcei ir jābūt IESLĒGTAI un novietotai lietošanas pozīcijā



- Lai pārslēgtu režīmus, nospiediet REŽĪMA pogu.

## REŽĪMU SKAIDROJUMS



### AUTOMĀTISKAIS REŽĪMS

Virsmas: dažāda netīrības pakāpe.  
Nosaka netīrumu daudzumu, lai pielāgotu iesūkšanas jaudu un ūdens plūsmu.



### TURBO REŽĪMS

Virsmas: ļoti netīras.  
Sūkšanas jauda:   
Ūdens plūsma:



### KLUSAIS REŽĪMS

Virsmas: vidēji netīras.  
Sūkšanas jauda:   
Ūdens plūsma:



### ŠĶIDRUMA SŪKŠANAS REŽĪMS

Virsmas: slapjas (piemēram, vannasistaba)  
Sūkšanas jauda:   
Ūdens plūsma:



### MAKS. NODROŠINĀŠANA

- Nodrošina, lai citi režīmi nekavējoties sāktu darboties ar visaugstāko jaudu.
  - Lai lietotu MAKS. nodrošināšanu, turiet nospiestu režīma pogu.
- Sūkšanas jauda:   
Ūdens plūsma:

## KRĀSU INDIKATORI

Lietojot ierīci, krāsa ekrānā norāda:

- Noteikto netīrumu daudzumu.

- Ierīces statusu — IESLĒGTA vai APTURĒTA.

#### NETĪRUMU NOTEIKŠANA



#### AUGSTA NETĪRĪBAS PAKĀPE



#### NOTIEK TĪRĪŠANA



#### TĪRĪŠANAS APTURĒŠANA

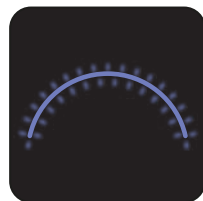

- Kļūdas rašanos\*.

#### KĻŪDA



\* Skatiet brošūru "Drošības un lietošanas norādījumi".

## AKUMULATORA INDIKATORI

Pilnai uzlādei ir nepieciešamas aptuveni 3 stundas un 30 minūtes.

100%

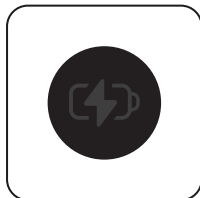

50% - 100%



10% - 50%



< 10%



- Lai skatītu akumulatora uzlādes līmeni, novietojiet ierīci uz uzlādes pamatnes. Kad notiek ierīces uzlāde, nospiediet IESLĒGŠANAS/IZSLĒGŠANAS pogu, lai skatītu akumulatora uzlādes līmeni.



## 5 / KĀ LIETOT IERĪCI

### ■ Pirms lietošanas

#### Ūdens tvertnes uzpildīšana

NOSKATIETIES  
VIDEOKLĪPU  
ŠEIT

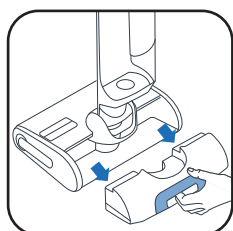

1 Noņemiet tīrā ūdens tvertni.

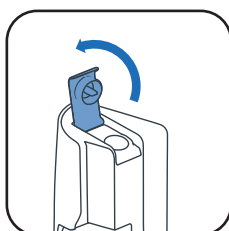

2 Atveriet tīrā ūdens tvertni.



3 Pievienojiet tīrīšanas šķidrumu\*.

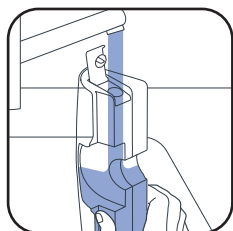

4 Uzpildiet tīrā ūdens tvertni. Ūdens temperatūrai jābūt diapazonā no 10 °C līdz 50 °C.

Maksimālā ietilpība 790 ml.

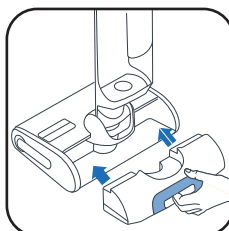

5 Novietojiet atpakaļ tīrā ūdens tvertni.

3\*

Nelietojiet putojošus šķīdumus, balto etiķi, melno ziepes, balinātāju vai ēteriskās eļļas (skatīt "Drošības un lietošanas instrukciju").

Tīrīšanas līdzekļa pievienošana ir izvēles iespēja.



Rowenta mazgāšanas līdzeklis mitriem un sausiem putekļsūcējiem (ZR340LV1)



Sanytol dezinfekcijas līdzeklis visām virsmām ar eikaliptu

Devas ieteikums: 20 ml (atšķaidījums <3 % no kopējās tīrā ūdens tvertnes tilpuma)

### ■ IERĪCES IESLĒGŠANA

Ierīce ir jānoņem no uzlādes pamatnes.

NOSKATIETIES  
VIDEOKLĪPU  
ŠEIT

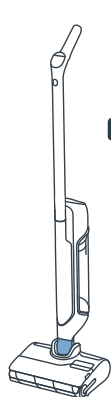

#### ■ STĀVĒŠANAS POZĪCIJA

Ierīce stāv vertikāli. Stāvēšanas pozīcijā ierīce pārstāj darboties.



#### ■ LIETOŠANAS POZĪCIJA

Galva ir atbloķēta, un ierīci var lietot.



■ Lietošanas pozīcijā sagāziet ierīci un nospiediet IESLĒGŠANAS/IZSLĒGŠANAS pogu, lai iedarbinātu ierīci. Pēc noklusējuma ierīce sāk darboties AUTOMĀTISKĀS darbības režīmā. Lai APTURĒTU, nospiediet to vēlreiz.

STĀVĒŠANAS POZĪCIJĀ IERĪCE PĀRTRAUČ DARBOTIES. LAI ATSĀKTU TĪRĪŠANU, PĀRSLĒDZIET LIETOŠANAS POZĪCIJU UN NOSPIEDIET IESLĒGŠANAS/IZSLĒGŠANAS POGU

### ATLASIET REŽĪMU UN SĀCIET TĪRĪT

#### ■ NOVIETOŠANA HORIZONTĀLI

Tīrīšanai zem mēbelēm.

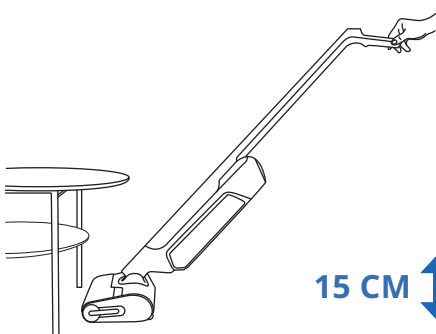

■ Kad ierīce ir nolaista horizontāli, automātiski tiek pielāgota sūkšanas jauda.

15 CM

#### ■ PIEMĒROTĪBA GRĪDAI

ŠĪ IERĪCE IR PIEMĒROTA TIKAI CIETĀ SEGUMA GRĪDĀM.

KOKS

FLĪZES

LINOLEJS

LAMINĀTS

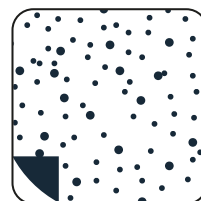
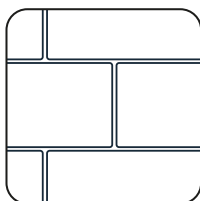

■ Nelietojiet uz grīdsegām, paklājiem, sienām un logiem (Skatiet brošūru "Drošības un lietošanas norādījumi").

## ■ PĒC KATRAS LIETOŠANAS REIZES

NOSKATIETIES  
VIDEOKLIPU  
ŠĒT

### 1 - IZTUKŠOJIET IZLIETOTĀ ŪDENS TVERTNI



1 Izņemiet izlietotā ūdens tvertni.

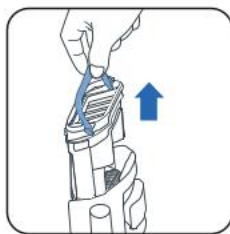

2 Noņemiet netīrumu separatoru, pavelkot aizroktura.



3 Atveriet fiksatoru.

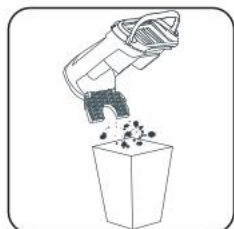

4 Izmetiet cietos netīrumus.



5 Izskalojiet šķīdros netīrumus.



6 Ielieciet netīrumu separatoru atpakaļ.



7 Ielieciet izlietotā ūdens tvertni atpakaļ.

### 2 - TĪRĀ ŪDENS TVERTNES UZPILDĪŠANA



1 Noņemiet tīrā ūdens tvertni.



2 Uzpildiet tīrā ūdens tvertni\*.

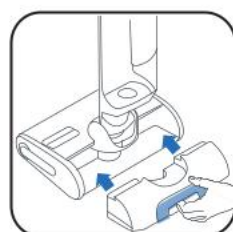

3 Novietojiet atpakaļ tīrā ūdens tvertni.

\* Ūdens temperatūrai jābūt diapazonā no 10 °C līdz 50 °C.

### 3 - PAŠTĪRĪŠANAS UN PAŠŽĀVĒŠANAS PROGRAMMU IESLĒGŠANA

Ierīcei ir jāatrodas uz uzlādes pamatnes. Uzlādes pamatnei ir jābūt pievienotai barošanas avotam.



30-60 min.

- Paštīrīšanas programma automātiski iztīra ierīci un rullīti.
- Pašžāvēšanas programma automātiski izžāvē ierīci un rullīti. Žāvēšanas cikls tiek pielāgots atbilstoši uz rullīša noteiktajam mitruma daudzumam.

- Paštīrīšanas un pašžāvēšanas cikli nedarbosies, ja akumulatora uzlādes līmenis ir mazāks par 20%.

JA TĪRĀ ŪDENS TVERTNE IR TUKŠA, PAŠTĪRĪŠANAS PROGRAMMA TIEK APTURĒTA.  
JA IZLIETOTĀ ŪDENS TVERTNE IR PILNA, PAŠTĪRĪŠANAS PROGRAMMA TIEK APTURĒTA.

## PAŠTĪRĪŠANAS UN/VAI ŽĀVĒŠANAS SĀKŠANA

NOSKATĪETIES  
VIDEOKLĪPU  
ŠEIT

### PAŠTĪRĪŠANA UN ŽĀVĒŠANA

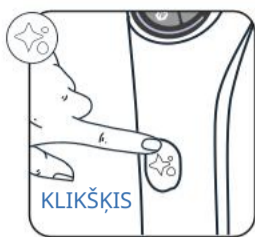

Vienu reizi nospiediet paštīrīšanas pogu.

### TIKAI PAŠTĪRĪŠANA



2 sekunžu laikā nospiediet paštīrīšanas pogu.

### TIKAI ŽĀVĒŠANA

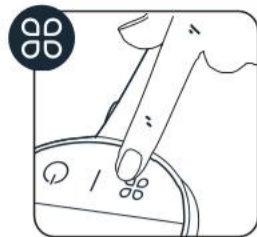

Nospiediet REŽĪMA pogu.

## PAŠTĪRĪŠANAS UN/VAI ŽĀVĒŠANAS APTURĒŠANA

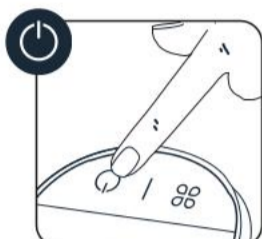

VAI



Nospiediet IESLĒGŠANAS/IZSLĒGŠANAS vai paštīrīšanas pogu

## 4 - KAD IR PABEIGTA PAŠTĪRĪŠANA, IZTĪRIET IZLIETOTĀ ŪDENS TVERTNI



1 Noņemiet izlietotā ūdens tvertni

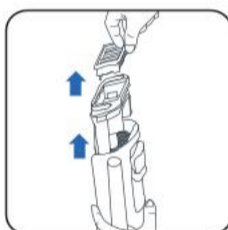

2 Noņemiet filtru un netīrumu separatoru, pavelkot aiz roktura.



3 Izmetiet cietos netīrumus.



4 Izskalojiet šķidrumus.

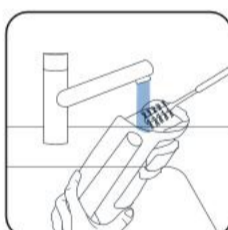

5 Iztīriet izlietotā ūdens tvertni ar tīrīšanas suku (piederums).



6 Atveriet fiksatoru un izskalojiet netīrumu separatoru.



7 Izņemiet atlikušos netīrumus un iztīriet filtra apgabalu.



8 Nomainiet separatoru.



9 Ielieciet izlietotā ūdens tvertni atpakaļ.

## 5 - IZTUKŠOJIET TĪRĀ ŪDENS TVERTNI

Lai ūdens nesastāvētos, iztukšojiet tīrā ūdens tvertni.

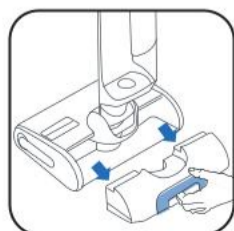

1 Noņemiet tīrā ūdens tvertni.



2 Iztukšojiet tīrā ūdens tvertni.

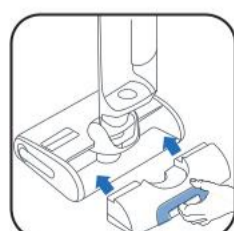

3 Novietojiet atpakaļ tīrā ūdens tvertni.



**REIZI NEDEĻĀ****1 - NOTĪRIET UZLĀDES PAMATNI**

Neiegremdējiet uzlādes pamatni ūdenī.



■ Atvienojiet uzlādes pamatni no barošanas avota.

■ Manuāli notīriet uzlādes pamatni ar sausu vai mitru drānu.

**2 - SŪKŠANAS CAURULES TĪRĪŠANA**

■ Lai no sūkšanas caurules iztīrītu atlikušos netīrumus, lietojiet tīrīšanas suku (piederumu).

**3 - FILTRA REŽĢA TĪRĪŠANA**

Neiegremdējiet visu filtra ūdenī. Ja tas ir izdarīts, atstājiet to nožūt uz 48 stundām.

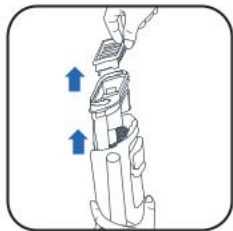

■ Noņemiet filtru.



■ Atveriet filtra režģi.

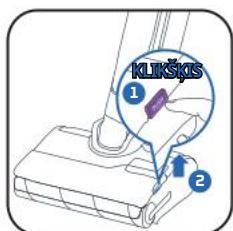
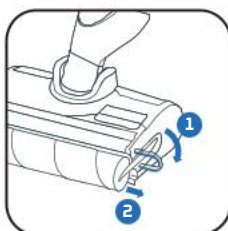

■ Tīriet un skalojiet tikai filtra režģi.

**4 - GALVAS UN RULLĪŠA PĀRSEGA TĪRĪŠANA**■ 1 Nospiediet spiežampogu.  
2 Paceliet uz augšu rullīša pārsegu.

■ Pavelciet rullīša violeto gredzenu.



■ Izņemiet rullīti, velkot aiz violetā gredzena.



■ Notīriet vietu aiz rullīša.



■ Iztīriet rullīša pārsega iekšpusi.

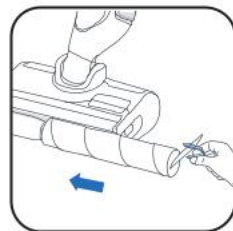

■ Uzlieciet rullīti atpakaļ.



■ Uzlieciet atpakaļ rullīša pārsegu.

**REIZI 6 MĒNEŠOS**

■ Nomainiet rullīti un filtru. Ja konstatējat, ka rullītis ir bojāts, vispirms nomainiet to.

[www.rowenta.com](http://www.rowenta.com) [www.tefal.com](http://www.tefal.com)

Sausais filtrs

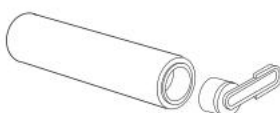

Rullītis



## 7 / PROBLĒMU KONSTATĒŠANA UN RISINĀJUMI

Problēma	Iespējamie cēloņi	Risinājumi
Ierīce sūc vāji, rada troksni vai svilpojošu skaņu, vai kaisa grūžus uz grīdas.	Ierīces gaisa kanāls ir bloķēts.	Iztīriet sūkšanas uzgali, iztīriet gaisa kanālu, iztīriet filtru un putas (sk. lietotāja rokasgrāmatu).
	Putekļsūcēja atteice.	Sazinieties ar mūsu pēcpārdošanas dienestu.
Grīda ir pārāk slapja.	Ūdens plūsma ir pārāk intensīva vai rullītis ir piemircis.	Izmantojiet režīmu INTELLIGENT vai QUIET.
	Ūdens noplūde.	Sazinieties ar mūsu pēcpārdošanas dienestu.
Grīda nav pietiekami mitra.	Tīrā ūdens tvertne ir tukša.	Ielejiet ūdeni tīrā ūdens tvertnē.
	Ūdens sadales sistēma ir nosprostota.	Ielejiet ūdens tvertnē aukstu lietošanai mājstaimniecībā paredzētu baltvīna etiķi un izpildiet vienu paštīrīšanas ciklu.
	Ūdens plūsma ir pārāk vāja.	Izmantojiet režīmu INTELLIGENT vai QUIET.
Ierīce pienācīgi netīra grīdu.	Rullītis ir netīrs.	Palaidiet paštīrīšanas režīmu un pēc tam notīriet rullīti ar rokām.
	Ierīcei nav ieslēgts pareizais tīrīšanas režīms.	Izmantojiet režīmu INTELLIGENT vai pārslēdziet starp režīmiem QUIET/TURBO, lai optimizētu tīrīšanu.
Ierīce bojā grīdu.	Piederums ir izmantots bez rulliša.	Vienmēr izmantojiet ierīci ar pievienotu rullīti un pilnu ūdens tvertni.
	Tīrīšanas uzgali ir iesprūdis svešķermenī.	Iztīriet tīrīšanas uzgali.
Ierīce pati izslēdzas.	Netīrā ūdens tvertne ir pilna.	Izlejiet netīrā ūdens tvertni.
	Akumulatora uzlādes līmenis ir pārāk zems.	Uzlādējiet ierīci uz uzlādes pamatnes.
Rullītis ir iesprūdis.	Kāds priekšmets vai šķiedras bloķē rullīti.	Izjauciet rullīti un izņemiet visus objektus, kas bloķē rotāciju.
Ierīce visur izšļaksta ūdeni.	Azsargpārsegs uzlikts nepareizi.	Atvienojiet un pareizi uzlieciet pārsegu.
	Rullītis uzlikts nepareizi.	Atvienojiet un pareizi uzlieciet rullīti.

## 8 / SPECIFIKĀCIJAS

LĀDĒTĀJI		
Atsauce	Valsts	Atsauce
GZ7035xx / GZ7540xx / GF7035xx / GF7540xx	Eiropa	SS-2230003738

AKUMULATORS		
Atsauce	Spriegums	Atsauce
GZ7035xx / GZ7540xx / GF7035xx / GF7540xx	21.6V	SS-2230003737

ŪDENS TVERTNES IETILPĪBA	
Apraksts	Ietilpība (ml)
Tīrā ūdens tvertne	790 ml
Izlietotā ūdens tvertne	670 ml



## 9 / BRĪDINĀJUMI



Nepakļaujiet ierīci temperatūrai virs  $0^{\circ}\text{C}$  and  $>45^{\circ}\text{C}$ .

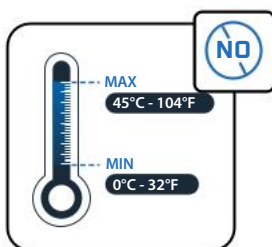

Neļeļiet tvertnē ūdeni, kas karstāks par  $50^{\circ}\text{C}$ .

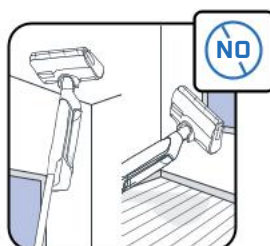

Šī ierīce ir paredzēta izmantošanai uz cietiem grīdas segumiem. Nelietojiet ierīci uz grīdsegām, paklājiem, sienām un logiem.

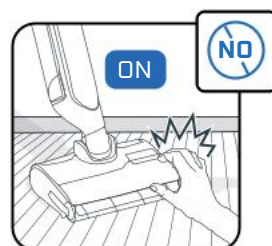

Nepieskarieties rotējošajām daļām, kamēr ierīce nav izslēgta un atvienots barošanas bloks.

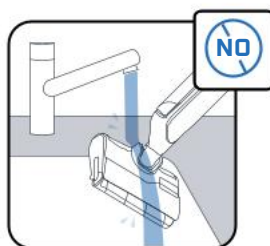

Neiegremdējiet ierīci ūdenī un iztīriet sūkšanas kanālu ar sausu vai mitru drānu.



Uzraugiet bērnus, lai viņi nerotaļājas ar ierīci.



Šī ierīce ir paredzēta lietošanai tikai mājāsaimniecībā un iekštelpās.



Nelietojiet ierīci elektroierīcēs, piemēram, cepeškrāsnīs vai elektrības kontaktligzdās.



Nemazgājiet rullīti trauku mazgājamajā mašīnā vai veļas mašīnā.

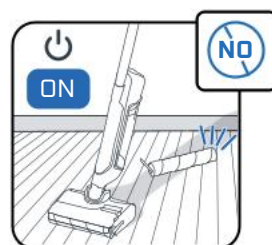

Nelietojiet ierīci bez ūdens tvertnēm un rullīša.



Paštīrīšanas cikla laikā vai tūlīt pēc tā pabeigšanas nenonemiet rullīša suku, jo sildītāja virsmas karstais metāls var radīt apdegumus.



Neievietojiet ūdens tvertnē taukainus produktus (piemēram, melnās ziepes), putojošus, toksiskus, viegli uzliesmojošus, sprādzienbīstamus, kodīgus, agresīvus produktus vai produktus ar cietām daļiņām. Neļeļiet ierīcē balinātāju.



# Rowenta | Tefal

## X-CLEAN 10

LT

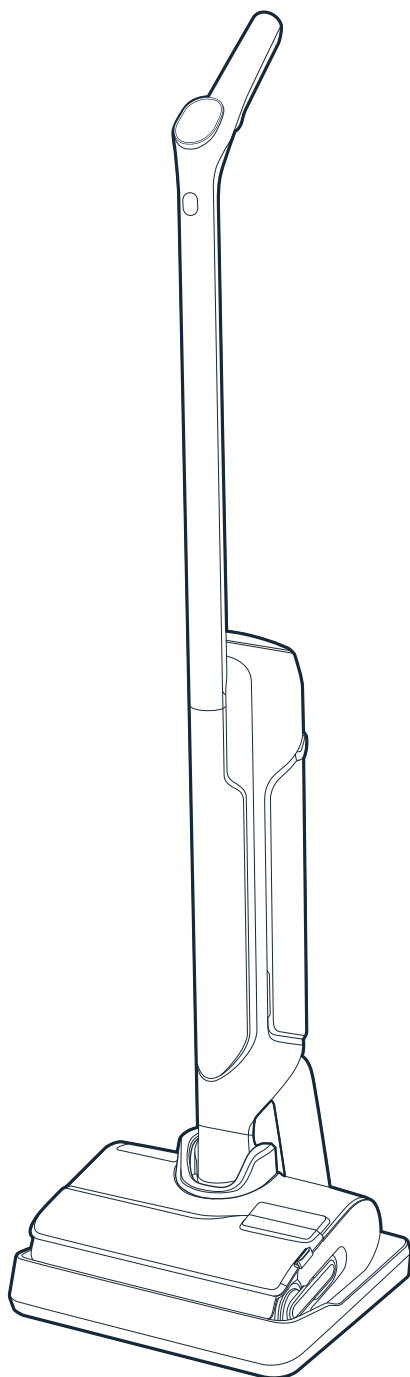

Dėkojame, kad pasirinkote mus.  
Prieš naudodami pirmą kartą, **ĮDĖMIAI PERSKAITYKITE**  
brošiūrą „Saugumo ir naudojimo instrukcijos“.

# TURINYS

## 1 / PRIETAISO APŽVALGA

- Prietaisas
- Galvutė
- Nešvaraus vandens bakelis
- Atsarginės dalys ir priedai

## 2 / KAIP ĮRENGTI SAVO PRIETAISĄ

- Prietaiso surinkimas
- Įkrovimo pagrindo įrengimas

## 3 / KAIP NUSTATYTI BALSŲ ASISTENTĄ

## 4 / EKRANO RODINYS

- EKTRANAS
- Režimai
- Spalviniai indikatoriai
- Akumuliatoriaus indikatoriai

## 5 / KAIP NAUDOTIS PRIETAISU

- Prieš naudodami
- Paleiskite prietaisą
- Paguldyta padėtis
- Grindų suderinamumas
- Po kiekvieno naudojimo

## 6 / KAIP PRIŽIŪRĖTI PRIETAISĄ

- Kartą per savaitę
- Kas 6 mėnesius

## 7 / TRIKČIŲ ŠALINIMAS IR SPRENDIMAI

## 8 / SPECIFIKACIJOS

## 9 / ĮSPĖJIMAI

KASKART PAMATYSITE:

**ŽIŪRĖKITE  
VAIZDO ĮRAŠĄ  
ČIA**



Spustelėkite norėdami peržiūrėti mokomąjį vaizdo įrašą

## ■ PRIETAISAS

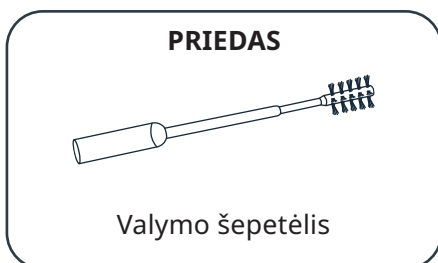
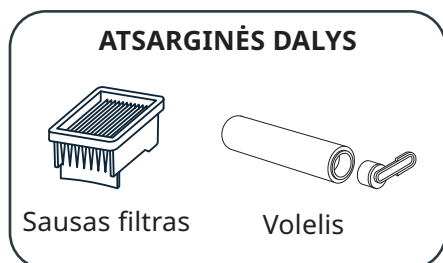
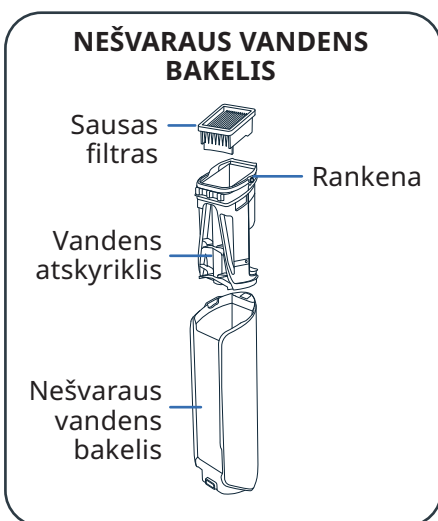
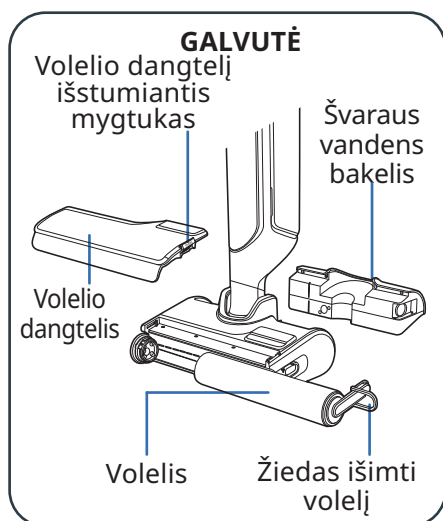
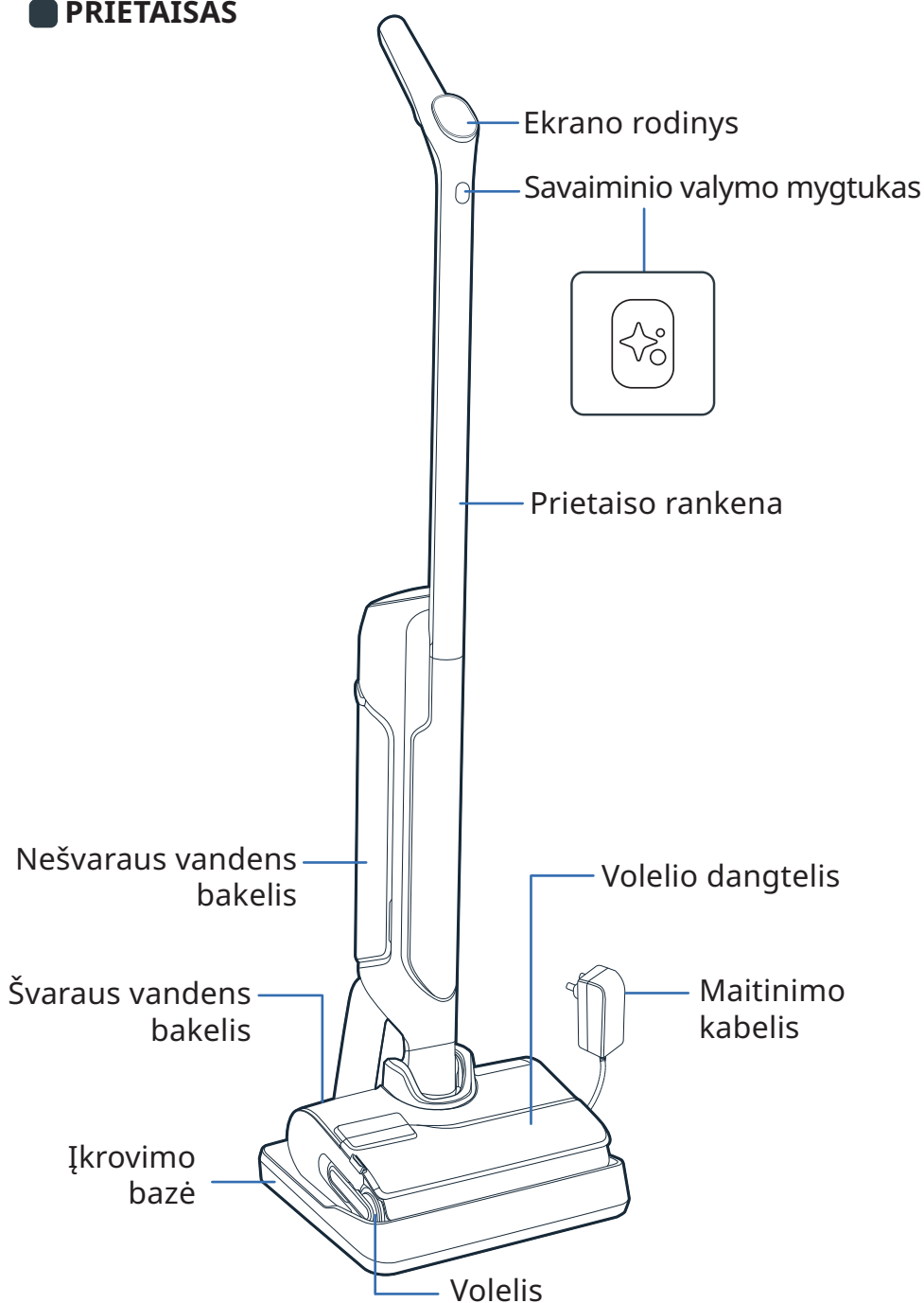



### ■ SAŪRANKA

- 1 Įkiškite rankeną į prietaiso korpusą.
- 2 Spustelėjimas parodo, ar rankena įstatyta teisingai.

SPUSTELĖKITE



### ■ ĮKROVIMO PAGRINDO ĮRENGIMAS

- 1 Apverskite įkrovimo pagrindą.

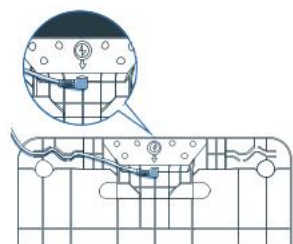

- 2 Prijunkite maitinimo kabelį prie pagrindo, vadovaudamiesi rodykle ant įkrovimo pagrindo.

- 3 Prijunkite įkrovimo pagrindą prie maitinimo šaltinio ir uždėkite prietaisą. Jis bus įkraunamas automatiškai.

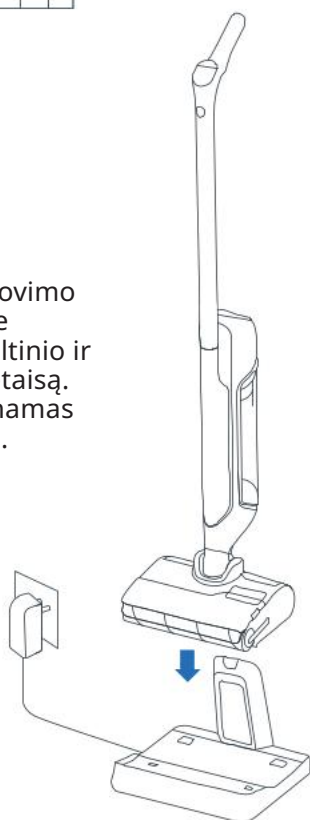

- 4 Jei produktas tinkamai prijungtas ir įkraunamas, **išgirsite signalą, o ekrane pasirodys akumuliatoriaus piktograma.**



## 3 / KAIP NUSTATYTI BALSŲ ASISTENTĄ

### ■ JŪSŲ PRIETAISAS TURI BŪTI ANT ĮKROVIMO PAGRINDO.

#### 1 - RINKTIS KALBĄ

ŽIURĖKITE VAIZDO ĮRAŠĄ ČIA

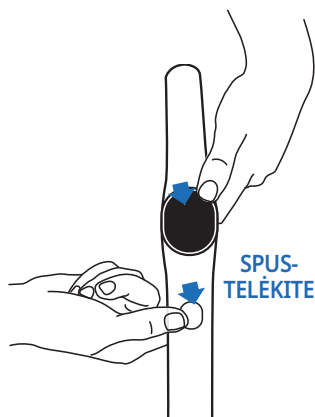

- Vienu metu paspauskite savaiminio valymo mygtuką ir REŽIMO mygtuką.
- Kartokite veiksmą, kol išgirsite savo kalbą (yra 17 kalbų).

#### 2 - BALSŲ ASISTENTAS

REŽIMO mygtukas leidžia ĮJUNGTI, IŠJUNGTI arba PATILDYTI balso asistentą.

ŽIURĖKITE VAIZDO ĮRAŠĄ ČIA



- **1 žingsnis**  
Norėdami įjungti balso asistentą, paspauskite REŽIMO mygtuką 2 sek.
- **2 žingsnis**  
Norėdami patildyti garsą, paspauskite REŽIMO mygtuką 2 sek.
- **3 žingsnis**  
Norėdami išjungti balso asistentą, paspauskite REŽIMO mygtuką 2 sek.

## 4 / EKRANO RODINYS

### ■ EKRANAS

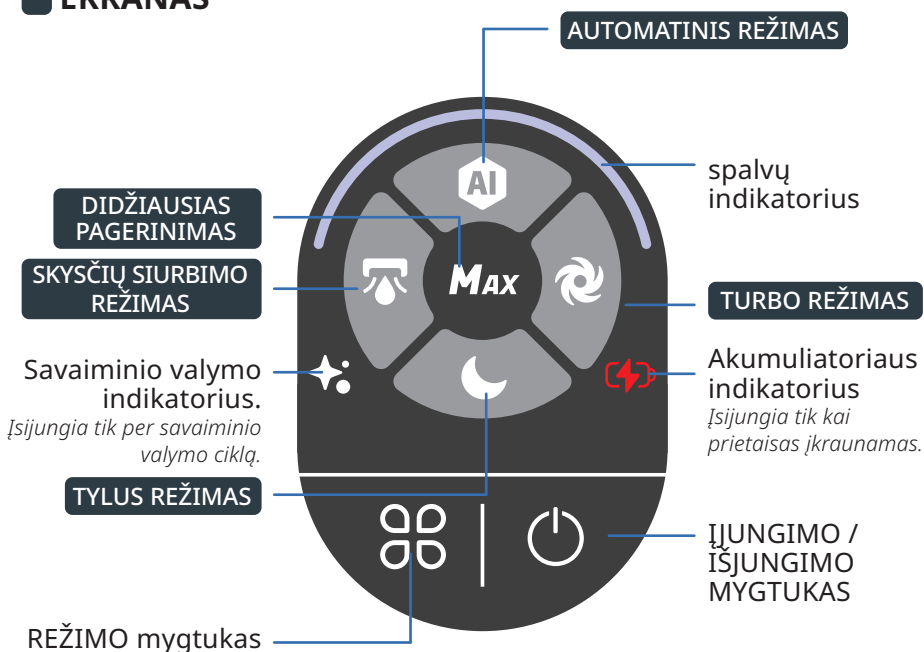

## KAIP KEISTI REŽIMUS

Prietaisas turi būti įjungtas ir naudojimo padėtyje



- Paspauskite REŽIMO mygtuką, kad perjungtumėte režimus.

## REŽIMŲ PAAIŠKINIMAS



### AUTOMATINIS REŽIMAS

Paviršiai: įvairūs nešvarumų lygiai.  
Aptinka nešvarumus, kad pritaikytų siurbimo galią ir vandens srautą.



### TURBO REŽIMAS

Paviršiai: labai nešvarūs.  
Maitinimo galia:   
Vandens srautas:



### TYLUS REŽIMAS

Paviršiai: vidutiniškai nešvarūs   
Maitinimo galia:   
Vandens srautas:



### SKYSČIŲ SIURBIMO REŽIMAS

Paviršiai: šlapi (kaip vonios kambarys)  
Maitinimo galia:   
Vandens srautas:



### DIDŽIAUSIAS PAGERINIMAS

- Pagerina kitus valymo režimus, kad akimirksniu gautų didžiausią galią.
- Norėdami naudoti didžiausią pagerinimą, laikykite režimo mygtuką nuspaustą.

Maitinimo galia:   
Vandens srautas:

## SPALVINIAI INDIKATORIAI

Naudojant prietaisą, spalva ekrane nurodo:

- aptikto purvo kiekį;

NEŠVARUMŲ  
APTIKIMAS



DIDELIS NEŠVARUMŲ  
LYGIS



- kada prietaisas yra ĮJUNGTAS, o kada PRISTABDYTAS;

VYKDOMAS  
VALYMAS



VALYMAS  
PRISTABDYTAS

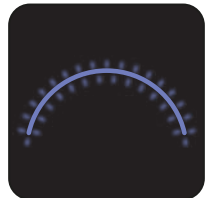

- kada įvyksta klaida\*.

KLAIDA



\* Žr. „Saugos ir naudojimo instrukcijų“ brošiūrą.

## AKUMULIATORIAUS INDIKATORIAI

Visiškam įkrovimui reikia 3 val. 30 minučių.

100%



50% - 100%



10% - 50%



< 10%



- Norėdami pamatyti akumuliatoriaus įkrovos lygį, grąžinkite prietaisą ant įkrovimo pagrindo. Kai prietaisas įkraunamas, norėdami pamatyti akumuliatoriaus lygį paspauskite ĮJUNGIMO / IŠJUNGIMO mygtuką.



## 5 / KAIP NAUDOTIS PRIETAISU

### ■ Prieš naudodami Pripildykite vandens bakelį

ŽIURĖKITE  
VAIZDO ĮRAŠĄ

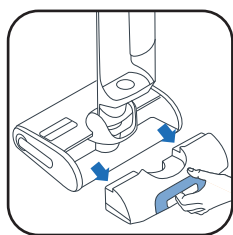

1 Nuimkite švaraus vandens bakelį.



2 Atidarykite švaraus vandens bakelį.



3 Pridėkite valymo tirpalo\*.

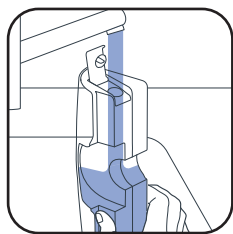

4 Pripildykite švaraus vandens bakelį. Naudokite vandenį nuo 10 °C iki 50 °C.

Didžiausia talpa – 790 ml.

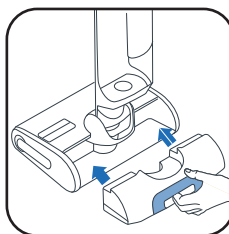

5 Pastatykite švaraus vandens bakelį atgal.

3\*

Nenaudokite putojančių tirpalų, baltojo acto, juodojo muilo, baliklio ar eterinių aliejų (žr. „Saugos ir naudojimo instrukciją“). Valymo tirpalo pridėjimas yra neprivalomas.



„Rowenta“ ploviklis šlapiems ir sausiesiems dulkių siurbliams (ZR340LV1)



„Sanytol“ daugiavfunkcinis dezinfekuojantis valiklis su eukaliptu

Dozavimo rekomendacija: 20 ml (skiesti iki <3 % bendro švaraus vandens talpos tūrio)

### ■ PALEISKITE PRIETAISĄ

ŽIURĖKITE  
VAIZDO ĮRAŠĄ

Prietaisas turi būti nuimtas nuo įkrovimo pagrindo.

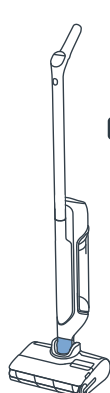

■ **STOVĖJIMO PADĖTIS**  
Prietaisas yra stačias. Stovėjimo padėtyje prietaisas neveikia.



■ **NAUDOJIMO PADĖTIS**  
Galvutė atrakinta, o prietaisą galima naudoti.



ON

SPUS-TELĖKITE

■ Naudojimo padėtyje pakreipkite produktą ir paspauskite ĮJUNGIMO / IŠJUNGIMO MYGTUKĄ, norėdami įjungti prietaisą. Pagal numatytuosius nustatymus produktas įjungiamas AUTOMATINIŲ režimu. Norėdami SUSTABDYTI, paspauskite dar kartą.

STOVĖJIMO PADĖTYJE PRIETAISAS NEBEVEIKIA. NORĖDAMI TĘSTI VALYMĄ, ĮJUNKITE NAUDOJIMO PADĖTĮ IR PASPAUSKITE ĮJUNGIMO / IŠJUNGIMO MYGTUKĄ

### PASIRINKITE SAVO REŽIMĄ IR PRADĖKITE VALYTI

### ■ PAGULDYTA PADĖTIS NORINT IŠVALYTI SRITIS PO BALDAIS.

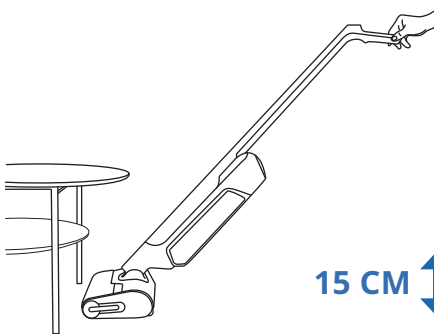

■ Kai prietaisas paguldomas, siurbimo galia reguliuojama automatiškai.

15 CM

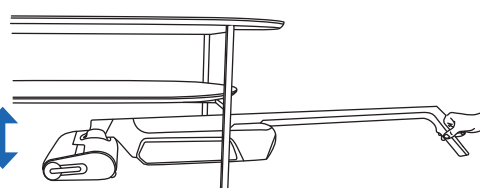

### ■ GRINDŲ SUDERINAMUMAS

Šis prietaisas suderinamas tik su kietomis grindimis.

MEDIS

PLYTELĖS

LINOLEUMAS

LAMINATAS

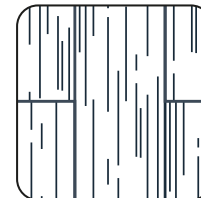
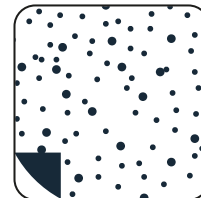
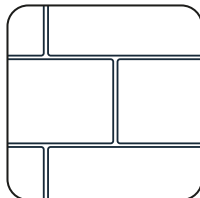

■ Nenaudokite ant kilimų, kiliminių dangų, sienų ir langų (žr. „Saugos ir naudojimo instrukcijų“ brošiūrą).

## PO KIEKVIENO NAUDOJIMO 1 - IŠ NEŠVARAUS VANDENS BAKELIO IŠPILKITE VANDENĮ

ŽIURĖKITE  
VAIZDO ĮRAŠĄ  
CIA



- 1 Nuimkite nešvaraus vandens bakelį.

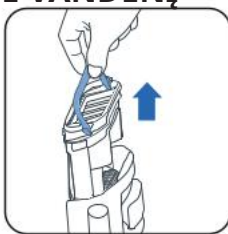

- 2 Nuimkite atliekų atskyriklį patraukdami už rankenos.



- 3 Atidarykite skląstį.



- 4 Išmeskite kietas atliekas.



- 5 Skystas atliekas nuleiskite į kanalizaciją.



- 6 Vėl uždėkite vandens atskyriklį.



- 7 Įstatykite nešvaraus vandens bakelį.

## 2 - Į ŠVARAUS VANDENS BAKELĮ PRIPILKITE VANDENS



- 1 Nuimkite švaraus vandens bakelį.

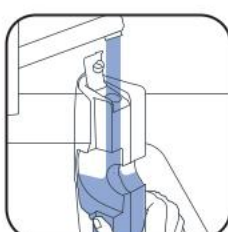

- 2 Pripildykite švaraus vandens bakelį\*.

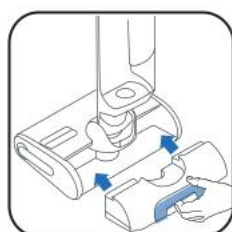

- 3 Pastatykite švaraus vandens bakelį atgal.

\* Naudokite vandenį nuo 10 °C iki 50 °C.

## 3 - PALEISKITE SAVAIMINIO VALYMO IR SAVAIMINIO DŽIOVINIMO PROGRAMAS

Prietaisą padėkite ant įkrovimo pagrindo. Įkrovimo pagrindas turi būti prijungtas prie maitinimo šaltinio.



30-60 min.

- Savaiminio valymo programa automatiškai išvalo prietaisą ir volelį.
- Savaiminio džiovinimo programa automatiškai išdžiovina prietaisą ir volelį. Džiovinimo ciklas reguliuojamas pagal ant volelio aptiktą drėgmę.

- Savaiminio valymo ir savaiminio džiovinimo ciklai neprasideda, jei akumulatoriaus įkrovos lygis yra žemesnis nei 20 %.

JEI ŠVARAUS VANDENS BAKELIS YRA TUŠČIAS, SAVAIMINIO VALYMO PROGRAMA SUSTOJA.  
JEI NEŠVARAUS VANDENS BAKELIS YRA TUŠČIAS, SAVAIMINIO VALYMO PROGRAMA SUSTOJA.

## PRADĖTI SAVAIMINĮ VALYMĄ IR (ARBA) DŽIOVINIMĄ

ŽIURĖKITE  
VAIZDO ĮRAŠĄ  
CIA

### SAVAIMINIS VALYMAS IR DŽIOVINIMAS

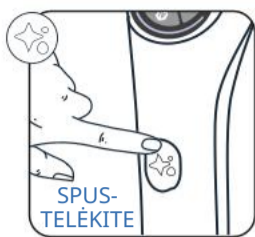

Vieną kartą nuspauskite savaiminio valymo mygtuką.

### TIK SAVAIMINIS VALYMAS



Paspauskite savaiminio valymo mygtuką 2 sek.

### TIK DŽIOVINIMAS

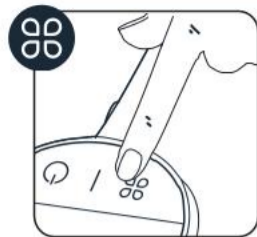

Nuspauskite mygtuką MODE (išstūmimas).

## SUSTABDYKITE SAVAIMINĮ VALYMĄ IR (ARBA) DŽIOVINIMĄ

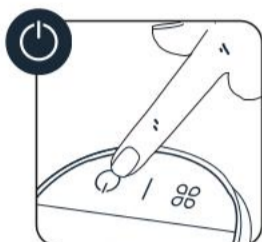

ARBA



Paspauskite ĮJUNGIMO / IŠJUNGIMO MYGTUKĄ arba savaiminio valymo mygtuką

## 4 - BAIGĘ SAVAIMINĮ VALYMĄ, IŠVALYKITE NEŠVARAUS VANDENS BAKELĮ



1 Nuimkite nešvaraus vandens bakelį

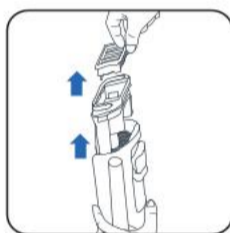

2 Nuimkite filtrą ir atliekų atskyriklį patraukdami už rankenos.



3 Išmeskite kietas atliekas.



4 Skysčius nuleiskite į kanalizaciją.

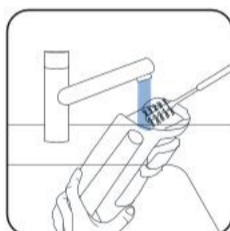

5 Išvalykite nešvaraus vandens bakelį valymo šepetėlio priedu.



6 Atidarykite skląstį ir išskalaukite atliekų atskyriklį.



7 Pašalinkite likusius nešvarumus ir išvalykite filtro sritį.



8 Vėl uždėkite atskyriklį.



9 Įstatykite nešvaraus vandens bakelį.

## 5 - IŠPILKITE VANDENĮ IŠ ŠVARAUS VANDENS BAKELIO

Norėdami išvengti užsistovėjusio vandens, išpilkite vandenį iš švaraus vandens bakelio.

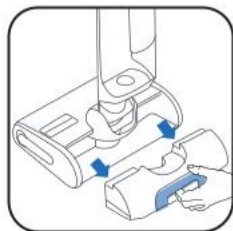

1 Nuimkite švaraus vandens bakelį.



2 Išpilkite vandenį iš švaraus vandens bakelio.

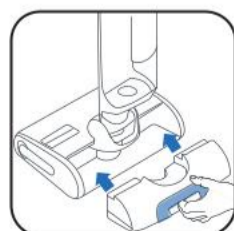

3 Pastatykite švaraus vandens bakelį atgal.



## ■ KARTĄ PER SAVAITĘ

### 1 - IŠVALYKITE ĮKROVIMO PAGRINDĄ

Nekiškite įkrovimo pagrindo po vandeniu.



■ Ištraukite įkrovimo pagrindą iš maitinimo šaltinio.

■ Ranka valykite įkrovimo pagrindą sausa arba drėgna šluoste.

### 2 - NUVALYKITE SIURBIMO VAMZDELĮ



■ Naudokite valymo šepetėlio priedą nuvalyti likusius nešvarumus nuo siurbimo vamzdelio.

### 3 - VALYKITE FILTRO GROTELES

Nekiškite viso filtro po vandeniu. Jei visgi taip padarote, palikite džiuoti 48 val.

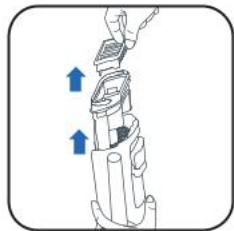

■ Nuimkite filtrą.

■ Atidarykite filtro groteles.

■ Valykite ir skalaukite tik filtro groteles.

### 4 - VALYKITE GALVUTĘ IR VOLELIO DANGTĮ

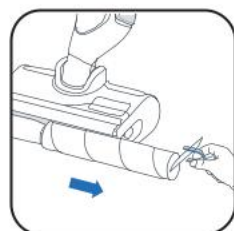

■ ① Paspauskite mygtuką.  
② Pakelkite volelio dangtį.

■ Patraukite violetinį volelio žiedą.

■ Nuimkite volelį patraukdami už violetinio žiedo.

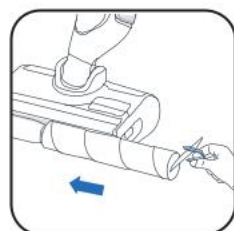

■ Išvalykite už volelio.

■ Išvalykite volelio dangčio vidų.

■ Įstatykite volelį atgal į vietą.



■ Uždėkite volelio dangtį.

### ■ KAS 6 MĖNESIUS

■ Pakeiskite volelį ir filtrą. Jei volelis pažeistas, pakeiskite jį.

[www.rowenta.com](http://www.rowenta.com)

[www.tefal.com](http://www.tefal.com)



Sausas filtras

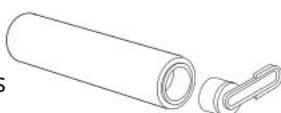

Volelis



## 7 / TRIKČIŲ ŠALINIMAS IR SPRENDIMAI

Problema	Galimos priežastys	Sprendimai
Prietaisą prasčiau siurbia, sklaidžia keistus garsus, švilpia arba iš jo ant paviršiaus iškrenta atliekos.	Užsikimšęs prietaiso oro kanalas.	Išvalykite siurbimo galvutę, oro kanalą, filtrą ir filtro kempinę (žr. naudojimo instrukciją).
	Dulkių siurblio gedimas.	Susisiekite su mūsų garantinio aptarnavimo centru.
Per šlapios grindys.	Per didelis vandens srautas arba permirkęs volelis.	Įsitikinkite, kad naudojate IŠMANŪJĮ arba TYLŪJĮ režimą.
	Vandens nuotėkis.	Susisiekite su mūsų garantinio aptarnavimo centru.
Grindys nepakankamai šlapios.	Tuščias švaraus vandens bakelis.	Į švaraus vandens bakelį pripilkite vandens.
	Užsikimšusi vandens paskirstymo sistema.	Į vandens bakelį pripilkite šalto buitinio baltojo acto ir atlikite vieną savaiminio išsivalymo ciklą.
	Per žemas vandens srautas.	Įsitikinkite, kad naudojate IŠMANŪJĮ arba TYLŪJĮ režimą.
Prietaisą netinkamai išvalo grindis.	Nešvarus volelis.	Įjunkite savaiminio išsivalymo režimą ir rankomis išvalykite volelį.
	Nustatytas netinkamas valymo režimas.	Naudokite IŠMANŪJĮ režimą arba pakaitomis naudokite TYLŪJĮ ir (arba) TURBO režimą.
Prietaisą pažeidžia grindis.	Priedas panaudotas be volelio.	Prietaisą naudokite tik su tinkamai pritvirtintu voleliu ir pilnu švaraus vandens bakeliu.
	Valymo galvutėje įstrigęs pašalinis daiktas.	Išvalykite valymo galvutę.
Prietaisą išsijunginėja.	Pilnas nešvaraus vandens bakelis.	Iš nešvaraus vandens bakelio išpilkite vandenį.
	Per žema akumuliatoriaus įkrova.	Padėkite prietaisą ant jo pagrindo ir įkraukite.
Užstrigo volelis.	Įstrigęs pašalinis daiktas arba plaušeliai.	Išardykite volelį ir pašalinkite visus sukimą stabdančius pašalinius daiktus.
Prietaisą taško vandenį.	Netinkamai pritvirtintas apsauginis dangtelis.	Nuimkite dangtelį ir iš naujo tinkamai jį uždėkite.
	Netinkamai pritvirtintas volelis.	Nuimkite volelį ir iš naujo tinkamai jį pritvirtinkite.

## 8 / SPECIFIKACIJOS

ĮKROVIKLIAI		
Nuoroda	Šalis	Nuoroda
GZ7035xx / GZ7540xx / GF7035xx / GF7540xx	Europa	SS-2230003738

AKUMULIATORIUS		
Nuoroda	Įtampa	Nuoroda
GZ7035xx / GZ7540xx / GF7035xx / GF7540xx	21.6V	SS-2230003737

VANDENS BAKELIO TALPA	
Aprašymas	Talpa (ml)
Švaraus vandens bakelis	790 ml
Nešvaraus vandens bakelis	670 ml



## 9 / PERSPĖJIMAI

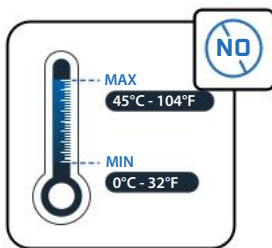
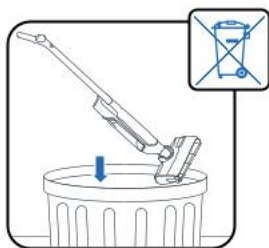

Nelaikykite prietaiso  $<0^{\circ}\text{C}$  and  $>45^{\circ}\text{C}$  temperatūroje.



Į bakelį nepilkite vandens, kurio temperatūra yra  $>50^{\circ}\text{C}$ .

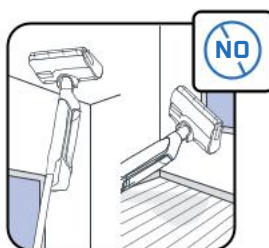

Šis prietaisas skirtas naudoti ant kieto pagrindo. Nenaudokite ant kilimų, kiliminių dangų, sienų ir langų.

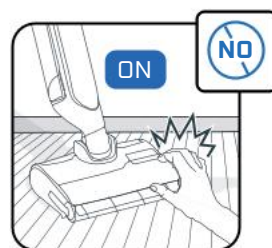

Nelieskite besisukančių dalių nesustabdę gaminio ir neatjungę maitinimo bloko.

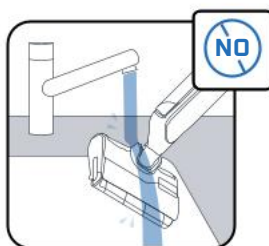

Nedėkite prietaiso po vandeniu, o siurbimo kanalą valykite sausa ar drėgna šluoste.



Vaikus reikia prižiūrėti, kad jie nežaistų su prietaisu.



Šis prietaisas skirtas naudoti tik buityje ir patalpose.

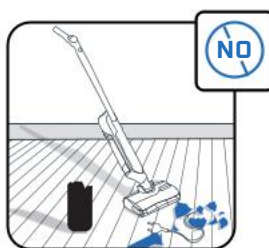

Nenaudokite prietaiso ant elektros prietaisų, pvz., orkaičių viduje arba ant elektros lizdų.

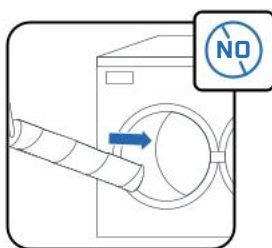

Neplaukite volelio indaplovėje arba skalbimo mašinoje.

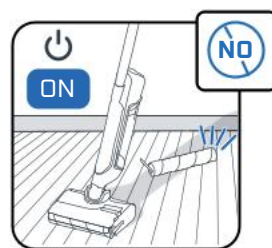

Nenaudokite prietaiso be vandens bakelių ir volelio.



Neišimkite ritininio šepetėlio savaiminio išsivalymo ciklo metu arba iš karto po jo, nes dėl įkaitusio šildytuvo metalinio paviršiaus kyla pavojus nudegti.



Nepilkite į vandens bakelį riebių produktų (pvz., juodo muilo), putojančių, nuodingų, deglių, sprogių, ėsdinančių, agresyvių ar kietų medžiagų. Į gaminį nedėkite baliklio.



# Rowenta | Tefal

## X-CLEAN 10

KK

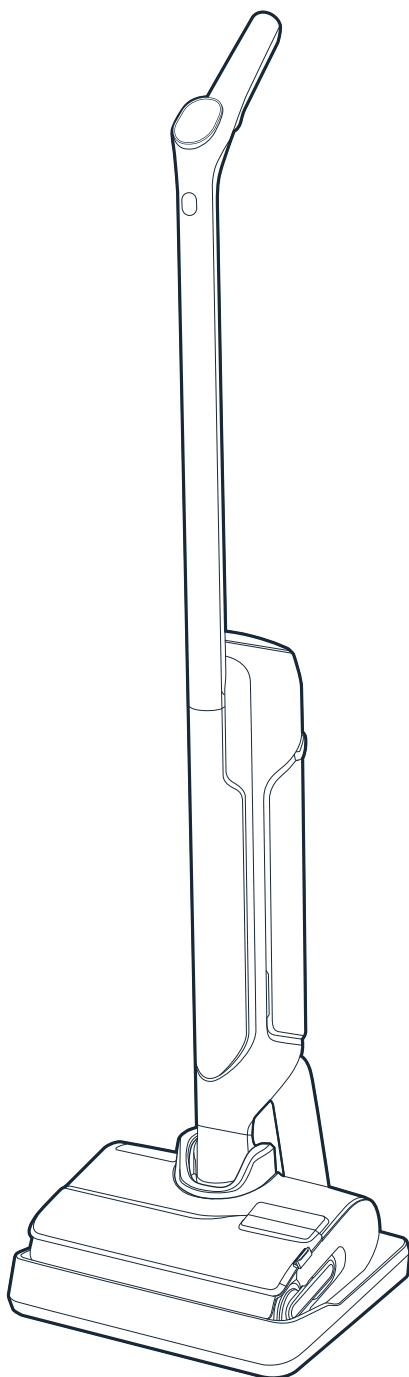

Бізді таңдағаныңыз үшін рақмет.  
Алғаш рет пайдалану алдында «Қауіпсіздік және  
пайдалану жөніндегі нұсқаулар» кітапшасын  
**МҰҚИЯТ ОҚЫП ШЫҒЫҢЫЗ.**

# МАЗМҰНЫ

## 1 / ҚҰРЫЛҒЫҒА ШОЛУ

- Құрылғы
- Бас бөлігі
- Пайдаланылған су ыдысы
- Қосалқы бөлшектер мен керек-жарақтар

## 2 / ҚҰРЫЛҒЫНЫ ОРНАТУ ЖОЛЫ

- Құрылғыны құрастыру
- Зарядтау негізін орнату

## 3 / ДАУЫСТЫҚ КӨМЕКШІНІ ОРНАТУ ЖОЛЫ

## 4 / ЭКРАН ДИСПЛЕЙІ

- Экран
- Режимдер
- Түс индикаторлары
- Батарея индикаторлары

## 5 / ҚҰРЫЛҒЫҢЫЗДЫ ПАЙДАЛАНУ ӘДІСІ

- Пайдаланар алдында
- Құрылғыны іске қосыңыз
- Тегіс жатқызылған позиция
- Еден үйлесімділігі
- Әр пайдаланудан кейін

## 6 / ҚҰРЫЛҒЫҒА ТЕХНИКАЛЫҚ ҚЫЗМЕТ КӨРСЕТУ ЖОЛЫ

- Аптасына бір рет
- 6 айда бір рет

## 7 / АҚАУЛЫҚТАРДЫ ЖОЮ ЖӘНЕ ШЕШУ ЖОЛДАРЫ

## 8 / ТЕХНИКАЛЫҚ СИПАТТАМАЛАР

## 9 / ЕСКЕРТУЛЕР

МЫНА ЖАҒДАЙЛАРДЫ БАЙҚАСАҢЫЗ:

**БЕЙНЕНІ  
МЫНА ЖЕРДЕН  
ҚАРАҢЫЗ**



Оқыту бейнесін көру үшін басыңыз

■ ҚҰРЫЛҒЫ

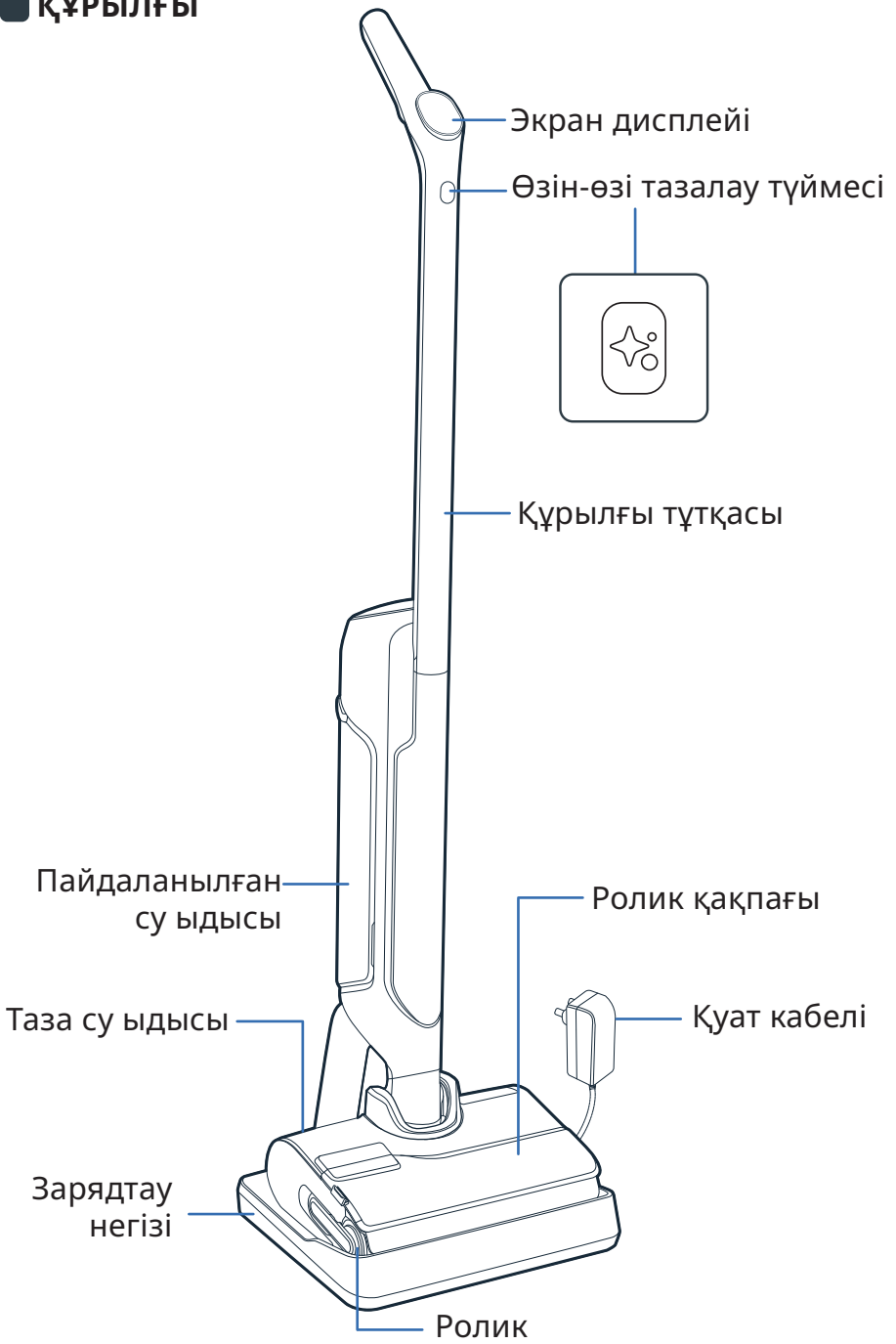

**БАС БӨЛІГІ**

Ролик қақпағын алу үшін түймені басыңыз

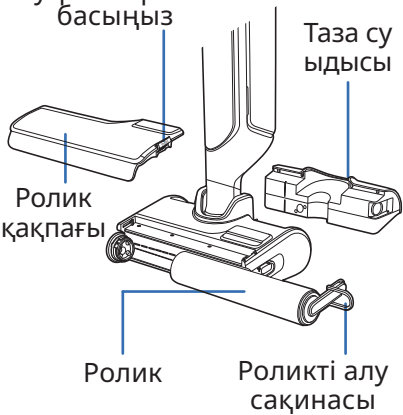

**ПАЙДАЛАНЫЛҒАН СУ ЫДЫСЫ**

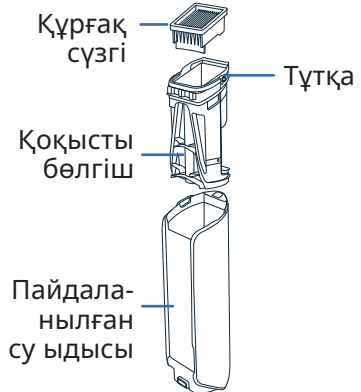

**ҚОСАЛҚЫ БӨЛШЕКТЕР**

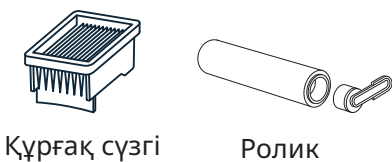

**КЕРЕК-ЖАРАҚ**

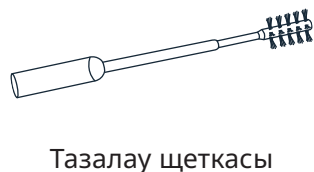

### ■ ҚҰРАСТЫРУ

- 1 Тұтқаны құрылғының корпусына салыңыз.
- 2 «Сырт» еткен дыбыс тұтқаның дұрыс орнатылғанын білдіреді.



### ■ ЗАРЯДТАУ НЕГІЗІН ОРНАТУ

- 1 Зарядтау негізін аударыңыз.

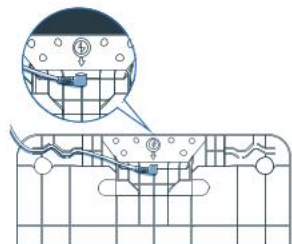

- 2 Қуат кабелін зарядтау негізіндегі көрсеткі бойынша негізге қосыңыз.

- 3 Зарядтау негізін қуат көзіне қосып, оған құрылғыны қойыңыз. Ол автоматты түрде зарядталады.



- 4 Егер өнім дұрыс жалғанып, зарядталып жатса, **сигнал беріліп, экранда батарея белгішесі пайда болады.**



## 3 / ДАУЫСТЫҚ КӨМЕКШІНІ ОРНАТУ ЖОЛЫ

### ■ ҚҰРЫЛҒЫҢЫЗ ЗАРЯДТАУ НЕГІЗІНДЕ БОЛУЫ КЕРЕК.

#### 1 - ӨЗ ТІЛІҢІЗДІ ТАҢДАҢЫЗ

БЕЙНЕНІ  
МЫНА ЖЕРДЕН  
ҚАРАҢЫЗ



«СЫРТ»  
ЕТКЕН  
ДЫБЫС



- Өзін-өзі тазалау түймесі мен РЕЖИМ түймесін бір уақытта басыңыз.
- Қажет тілді естігенше әрекетті қайталаңыз (17 тіл бар).

#### 2 - ДАУЫСТЫҚ КӨМЕКШІ РЕЖИМ түймесі дауыстық көмекшіні қосуға, өшіруге немесе дыбысын төмендетуге мүмкіндік береді.

БЕЙНЕНІ  
МЫНА ЖЕРДЕН  
ҚАРАҢЫЗ



«СЫРТ»  
ЕТКЕН  
ДЫБЫС

- **1-қадам**  
Дауыстық көмекшіні іске қосу үшін РЕЖИМ түймесін 2 секунд басып тұрыңыз.
- **2-қадам**  
Дыбыс деңгейін төмендету үшін РЕЖИМ түймесін 2 секунд басып тұрыңыз.
- **3-қадам**  
Дауыстық көмекшіні өшіру үшін РЕЖИМ түймесін 2 секунд басып тұрыңыз.

## 4 / ЭКРАН ДИСПЛЕЙІ

### ■ ЭКРАН



## РЕЖИМДЕРДІ АУЫСТЫРУ ЖОЛЫ

Құрылғы ҚОСУЛЫ және жұмыс жағдайында болуы керек



Режимдер арасында ауысу үшін РЕЖИМ түймесін басыңыз.

## РЕЖИМДЕРДІҢ ТҮСІНДІРМЕСІ



### АВТОМАТТЫ РЕЖИМ

Беттер: ластанудың түрлі деңгейлері.  
Сору қуаты мен су ағынын бейімдеу үшін ластануды анықтайды.



### ТУРБО РЕЖИМІ

Беттер: өте лас.  
Сору қуаты :   
Су ағыны:



### ТЫНЫШ РЕЖИМ

Беттер: орташа ластанған.  
Сору қуаты :   
Су ағыны:



### СҰЙЫҚТЫҚТЫ СІҢІРУ РЕЖИМІ

Беттер: ылғал (мысалы, жуынатын бөлмеде)  
Сору қуаты :   
Су ағыны:



### МАКСИМАЛДЫ КҮШЕЙТУ

■ Максимальды қуатқа лезде жету үшін басқа тазалау режимдерін күшейтеді.  
■ МАКСИМАЛДЫ күшейту функциясын пайдалану үшін режим түймесін басып тұрыңыз.  
Сору қуаты :   
Су ағыны:

## ТҮС ИНДИКАТОРЛАРЫ

Құрылғыны пайдаланған кезде, экрандағы түс мыналарды білдіреді:

■ Анықталған ластану мөлшері.

КІРДІ АНЫҚТАУ



ЛАСТАНУДЫҢ ЖОҒАРЫ ДЕҢГЕЙІ



■ Құрылғы ҚОСЫЛҒАНДА немесе КІДІРТІЛГЕНДЕ.

ТАЗАЛАУ ЖҮРІП ЖАТЫР



ТАЗАЛАУДЫ КІДІРТУ

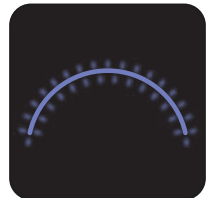

■ Қате пайда болған кезде\*.

ҚАТЕ



\* «Қауіпсіздік және пайдалану жөніндегі нұсқаулар» кітапшасын қараңыз.

## БАТАРЕЯ ИНДИКАТОРЛАРЫ

Толық зарядтауға шамамен 3 сағат 30 минут кетеді.

100%



50% - 100%



10% - 50%



< 10%



■ Зарядтау деңгейін білу үшін құрылғыны зарядтау негізіне қайтарыңыз.  
Құрылғы зарядталып жатқанда, батарея деңгейін көру үшін ҚОСУ/ ӨШІРУ түймесін басыңыз.



## 5 / ҚҰРЫЛҒЫҢЫЗДЫ ПАЙДАЛАНУ ӘДІСІ

### Пайдаланар алдында

#### Су ыдысын толтыру

БЕЙНЕНІ  
МЫНА ЖЕРДЕН  
ҚАРАҢЫЗ

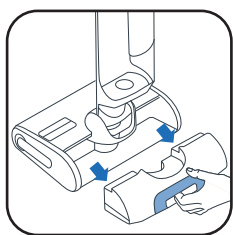

**1** Таза су ыдысын шығарып алыңыз.



**2** Таза су ыдысын ашыңыз.



**3** Тазалау ерітіндісін қосыңыз\*.

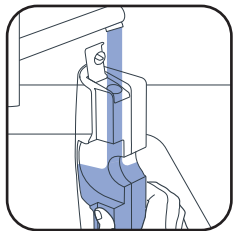

**4** Таза су ыдысын толтырыңыз. Температурасы 10-50 °C аралығындағы суды қолданыңыз.

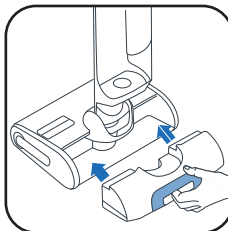

**5** Таза су ыдысын орнына қойыңыз.

Максималды сыйымдылығы – 790 мл.

**3\***

Көбіктенетін ерітінділерді, ақ сірке суын, қара сабынды, ағартқышты немесе эфир майларын пайдаланбаңыз («Қауіпсіздік және пайдалану нұсқаулығы» кітабын қараңыз). Тазалау ерітіндісін қосу міндетті емес.



Rowenta дымқыл және құрғақ шаңсорғыштарға арналған жуғыш құрал (ZR340LV1)



С эвкалипт қосылған Sanitol көп беттерге арналған дезинфекциялық тазалағыш

Дозалау ұсынысы: 20 мл (таза су багының жалпы көлемінің <3% ерітіндісі)

### ҚҰРЫЛҒЫНЫ ІСКЕ ҚОСЫҢЫЗ

Құрылғыны зарядтау негізінен алу керек.

БЕЙНЕНІ  
МЫНА ЖЕРДЕН  
ҚАРАҢЫЗ

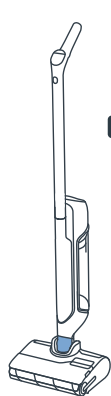

#### ТҰРАҚ ПОЗИЦИЯСЫ

Құрылғы тік күйде. Тұрақ позициясында құрылғы жұмысын тоқтатады.



#### ПАЙДАЛАНУ ПОЗИЦИЯСЫ

Басы құлыптан босатылған және құрылғыны пайдалануға болады.



«СЫРТ»  
ЕТКЕН  
ДЫБЫС

Пайдалану позициясында өнімді еңкейтіп, құрылғыны іске қосу үшін ҚОСУ/ӨШІРУ түймесін басыңыз. Әдепкі бойынша, өнім АВТОМАТТЫ режимде іске қосылады. ТОҚТАТУ үшін оны қайтадан басыңыз

Тұрақ позициясында құрылғы жұмысын тоқтатады. тазалауды жалғастыру үшін пайдалану күйіне ауысып, қосу/өшіру түймесін басыңыз

### РЕЖИМДІ ТАҢДАП, ТАЗАЛАУДЫ БАСТАҢЫЗ

#### ТЕГІС ЖАТҚЫЗЫЛҒАН ПОЗИЦИЯ

Жиһаздың астын тазалау үшін.

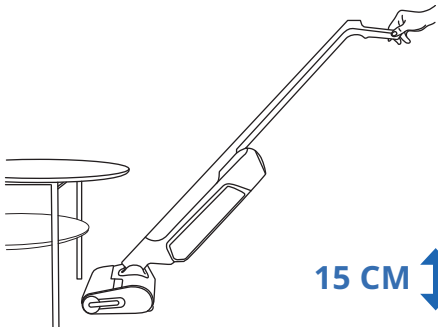

Құрылғы тегіс жатқызылған кезде, сору қуаты автоматты түрде реттеледі.

#### ЕДЕН ҮЙЛЕСІМДІЛІГІ

БҰЛ ҚҰРЫЛҒЫ ТЕК ҚАТТЫ ЕДЕНДЕРМЕН ҮЙЛЕСІМДІ.

АҒАШ

ПЛИТКА

ЛИНОЛЕУМ

ЛАМИНАТ

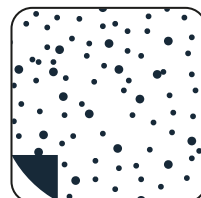
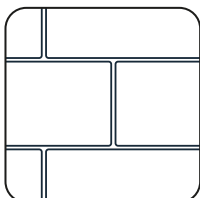

Кілемдерде, төсеніштерде, қабырғаларда және терезелерде қолданбаңыз («Қауіпсіздік және пайдалану жөніндегі нұсқаулар» кітапшасын қараңыз).

## ӘР ПАЙДАЛАНУДАН KEЙІН

БЕЙНЕНІ  
МЫНА ЖЕРДЕН  
ҚАРАҢЫЗ

### 1 - ПАЙДАЛАНЫЛҒАН СУ ЫДЫСЫН БОСАТЫҢЫЗ



1 Пайдаланылған су ыдысын шығарып алыңыз.

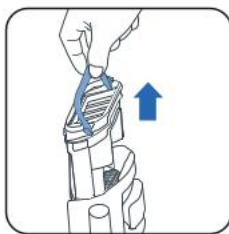

2 Тұтқаны тарту арқылы қоқыс бөлгішті алыңыз.



3 Ысырманы ашыңыз.



4 Қатты тұрмыстық қалдықтарды тастаңыз.



5 Сұйық қалдықтарды шайыңыз.



6 Қоқыс бөлгішті артқа қойыңыз.



7 Пайдаланылған су ыдысын орнына қойыңыз.

### 2 - ТАЗА СУ ЫДЫСЫНА СУ ҚҰЙЫҢЫЗ

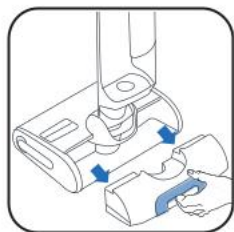

1 Таза су ыдысын шығарып алыңыз.



2 Таза су ыдысын толтырыңыз\*.

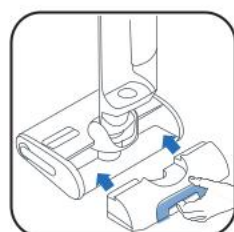

3 Таза су ыдысын орнына қойыңыз.

\* Температурасы 10-50 °C аралығындағы суды пайдаланыңыз.

### 3 - ӨЗІН-ӨЗІ ТАЗАЛАУ ЖӘНЕ ӨЗІН-ӨЗІ КЕПТІРУ БАҒДАРЛАМАЛАРЫН ІСКЕ ҚОСЫҢЫЗ

Құрылғы зарядтау негізінде болуы керек. Зарядтау негізі қуат көзіне қосылуы керек.



30-60 мин

- Өзін-өзі тазалау бағдарламасы автоматты түрде құрылғыны және роликті тазалайды.
- Өзін-өзі кептіру бағдарламасы құрылғы мен роликті автоматты түрде құрғатады. Кептіру циклі роликте анықталған ылғалға сәйкес реттеледі.

■ Батарея деңгейі 20%-дан төмен болса, өзін-өзі тазалау және өзін-өзі кептіру циклдары басталмайды.

Егер таза су ыдысы бос болса, өзін-өзі тазалау бағдарламасы тоқтайды. Егер пайдаланылған су ыдысы толы болса, өзін-өзі тазалау бағдарламасы тоқтайды.

## ӨЗІН-ӨЗІ ТАЗАЛАУДЫ ЖӘНЕ/НЕМЕСЕ КЕПТИРҮДІ БАСТАҢЫЗ

БЕЙНЕНІ  
МЫНА ЖЕРДЕН  
ҚАРАҢЫЗ

### ӨЗІН-ӨЗІ ТАЗАЛАУ ЖӘНЕ КЕПТИРУ

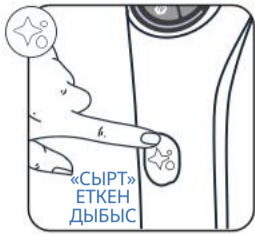

Өзін-өзі тазалау түймесін бір рет басыңыз.

### ТЕК ӨЗІН-ӨЗІ ТАЗАЛАУ



Өзін-өзі тазалау түймесін 2 секунд басып тұрыңыз.

### ТЕК КЕПТИРУ

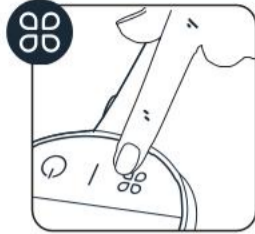

РЕЖИМ түймесін басыңыз.

## ӨЗІН-ӨЗІ ТАЗАЛАУДЫ ЖӘНЕ/НЕМЕСЕ КЕПТИРҮДІ ТОҚАТАҢЫЗ



НЕМЕСЕ



ҚОСУ/ӨШІРУ түймесін немесе Өзін-өзі тазалау түймесін басыңыз

## 4 - ӨЗІН-ӨЗІ ТАЗАЛАУ АЯҚТАЛҒАН КЕЗДЕ, ПАЙДАЛАНЫЛҒАН СУ ЫДЫСЫН ТАЗАЛАҢЫЗ



1 Пайдаланылған су ыдысын шығарып алыңыз



2 Тұтқаны тарту арқылы сүзгі мен қоқысты бөлгішті алыңыз.



3 Қатты тұрмыстық қалдықтарды тастаңыз.



4 Сұйықтықтарды шайыңыз.

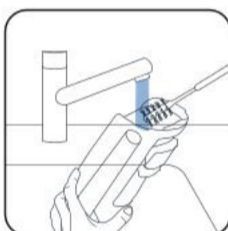

5 Пайдаланылған су ыдысын тазалау щеткасының керек-жарағымен тазалаңыз.



6 Ысырманы ашып, қоқысты бөлгішті шайыңыз.



7 Қалған кірді кетіріп, сүзгі аймағын тазалаңыз.

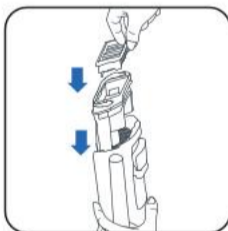

8 Бөлгішті ауыстырыңыз.



9 Пайдаланылған су ыдысын орнына қойыңыз.

## 5 - ТАЗА СУ ЫДЫСЫН БОСАТЫҢЫЗ

Судың тамуына жол бермеу үшін таза су ыдысын босатыңыз.

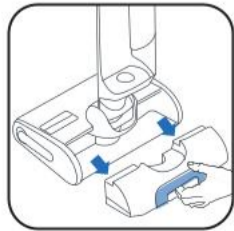

1 Таза су ыдысын шығарып алыңыз.



2 Таза су ыдысын босатыңыз.

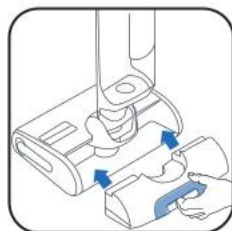

3 Таза су ыдысын орнына қойыңыз.



**■ АПТАСЫНА БІР РЕТ**

БЕЙНЕНІ  
МЫНА ЖЕРДЕН  
ҚАРАҢЫЗ 

**1 - ЗАРЯДТАУ НЕГІЗІН ТАЗАЛАҢЫЗ**

Зарядтау негізін су астына қоймаңыз.



■ Зарядтау негізін қуат көзінен ажыратыңыз.

■ Зарядтау негізін құрғақ немесе дымқыл шүберекпен қолмен тазалаңыз.

**2 - СОРУ ҚҰБЫРЫН ТАЗАЛАҢЫЗ**



■ Тазалау щеткасын пайдаланып, сорғыш құбырдағы кірдің қалдықтарын тазалаңыз.

**3 - СҮЗГІ ТОРЫН ТАЗАЛАУ**

Бүкіл сүзгіні су астына қоймаңыз. Егер су тисе, оны 48 сағат кептіріңіз.

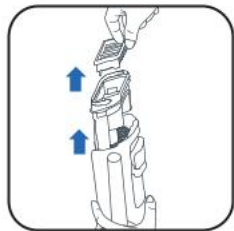

■ Сүзгіні алып тастаңыз.

■ Сүзгі торын ашыңыз.

■ Тек сүзгі торын тазалап, шайыңыз.

**4 - БАСТЫ БӨЛІГІН ЖӘНЕ РОЛИК ҚАҚПАҒЫН ТАЗАЛАҢЫЗ**

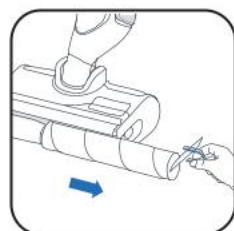
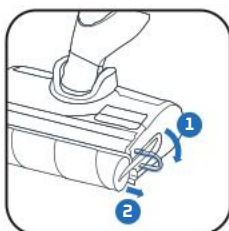
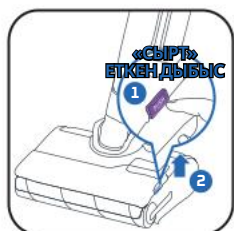

■ 1 Түймені басыңыз.  
2 Ролик қақпағын жоғары көтеріңіз.

■ Роликтің күлгін сақинасын тартыңыз.

■ Күлгін сақинаны тарту арқылы роликті алыңыз.

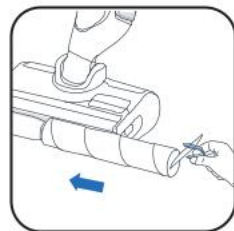

■ Роликтің артын тазалаңыз.

■ Ролик қақпағының ішкі жағын тазалаңыз.

■ Роликті орнына қойыңыз.



■ Роликтің қақпағын орнына қойыңыз.

**■ 6 АЙДА БІР РЕТ**

■ Роликті және сүзгіні ауыстырыңыз. Егер роликтің зақымдалғанын байқасаңыз, алдымен оны ауыстырыңыз.

[www.rowenta.com](http://www.rowenta.com)    [www.tefal.com](http://www.tefal.com)



Құрғақ сүзгі

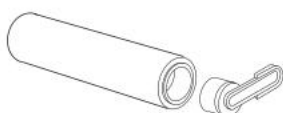

Ролик



## 7 / АҚАУЛЫҚТАРДЫ ЖОЮ ЖӘНЕ ШЕШУ ЖОЛДАРЫ

Мәселенің	Ықтимал себептері	Шешімдері
Құрылғы аз сорып, шу немесе ысқырған дыбыс шығарады немесе қоқыстарды жерге түсіреді.	Құрылғының ауа арнасы бітеліп қалған.	Сору басын, ауа арнасын, сүзгіні және пенопласты тазалаңыз (пайдаланушы нұсқаулығын қараңыз).
	Шаңсорғыш жұмыс істемейді.	Сатудан кейінгі қызмет көрсету орталығына хабарласыңыз.
Еден тым ылғал.	Су ағыны тым жоғары немесе роликке су тиген.	ИНТЕЛЛЕКТУАЛДЫҚ режимді немесе ТЫНЫШ режимін пайдаланып жатқаныңызға көз жеткізіңіз.
	Су ағып тұр.	Сатудан кейінгі қызмет көрсету орталығына хабарласыңыз.
Еден жеткілікті ылғалданбаған.	Таза су ыдысы бос.	Таза су ыдысына су құйыңыз.
	Су тарату жүйесі бітеліп қалған.	Су ыдысын салқын тұрмыстық ақ сірке суымен толтырып, бір өзін-өзі тазалау циклін орындаңыз.
	Су ағыны тым төмен.	ИНТЕЛЛЕКТУАЛДЫҚ режимді немесе ТЫНЫШ режимін пайдаланып жатқаныңызға көз жеткізіңіз.
Құрылғы еденді дұрыс тазаламайды.	Ролик кірлеген.	Өзін-өзі тазалау режимін іске қосыңыз, одан кейін роликті қолмен тазалаңыз.
	Құрылғы тазалау үшін дұрыс режимге қойылмаған.	Тазалауды оңтайландыру үшін ИНТЕЛЛЕКТУАЛДЫҚ режимді пайдаланыңыз немесе ТЫНЫШ/ТУРБО режимі арасында ауысыңыз.
Құрылғы еденді бүлдіріп жатыр.	Керек-жарақ роликсіз қолданылған.	Құрылғыны әрқашан ролик орнатылған және таза су ыдысын суға толтырып пайдаланыңыз.
	Тазалау басына бөгде зат кептеліп қалған.	Тазалау басын тазалаңыз.
Құрылғы өздігінен өшеді.	Кірлеген су ыдысы толы.	Кірлеген су ыдысын босатыңыз.
	Батарея қуаты тым аз.	Құрылғыны табанына қойып зарядтаңыз.
Ролик тұрып қалады.	Бір зат немесе талшықтар роликті бөгеіп тұр.	Роликті ашып, айналуға кедергі келтіретін кез келген заттарды алып тастаңыз.
Құрылғы барлық жерге су шашады.	Қорғағыш қақпақ дұрыс орнатылмаған.	Қақпақты алып, дұрыс салыңыз.
	Ролик дұрыс орнатылмаған.	Роликті ажыратып, дұрыс салыңыз.

## 8 / ТЕХНИКАЛЫҚ СИПАТТАМАЛАР

ЗАРЯДТАУ ҚҰРАЛДАРЫ		
Сілтеме	Ел	Сілтеме
GZ7035xx / GZ7540xx / GF7035xx / GF7540xx	Еуропа	SS-2230003738

БАТАРЕЯ		
Сілтеме	Кернеуі	Сілтеме
GZ7035xx / GZ7540xx / GF7035xx / GF7540xx	21.6V	SS-2230003737

СУ ЫДЫСЫНЫҢ СЫЙЫМДЫЛЫҒЫ	
Сипаттамасы	Сыйымдылығы (мл)
Таза су ыдысы	790 мл
Пайдаланылған су ыдысы	670 мл



## 9 / ЕСКЕРТУЛЕР

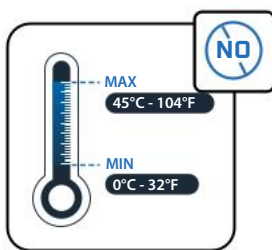
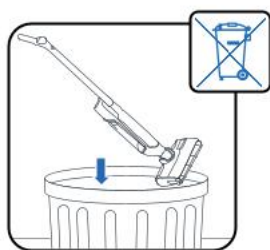

Құрылғыны температурасы  $<0^{\circ}\text{C}$  and  $>45^{\circ}\text{C}$  болатын жерге қоймаңыз.



Су ыдысына температурасы  $>50^{\circ}\text{C}$  болатын су құймаңыз.

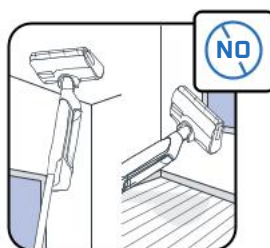

Бұл құрылғы қатты еденде пайдалануға арналған. Кілемдерде, кілемді еден жабындарында, қабырғаларда және терезелерде пайдаланбаңыз.



Өнімді тоқтатпай және қуат беру блогын ажыратпай, айналмалы бөліктерге қол тигізбеңіз.

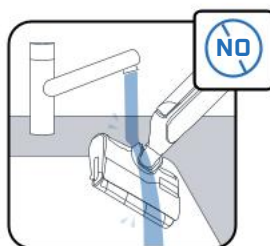

Құрылғыны судың астына қоймаңыз және сору арнасын құрғақ дымқыл шүберекпен тазалаңыз.



Балалардың құрылғымен ойнамауын қадағалау керек.



Бұл құрылғы тек тұрмыстық мақсатта және үй ішінде пайдалануға арналған.

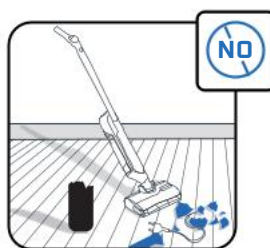

Құрылғыны пештердің іші немесе электр розеткалары сияқты электр құрылғыларында пайдаланбаңыз.

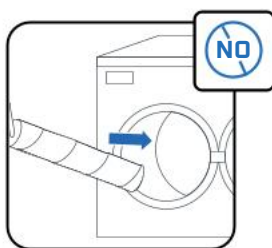

Роликті ыдыс жуғыш немесе кір жуғыш машинада жууға болмайды.

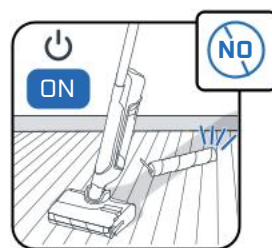

Құрылғыны су ыдыстары мен роликсіз пайдаланбаңыз.



Өзін-өзі тазалау циклі кезінде немесе одан кейін роликті щетканы бірден алып тастамаңыз, себебі ыстық металдан күйіп қалу қаупі бар.



Су ыдысына майлы өнімдерді (мысалы, қара сабын), көбіктенетін, улы, тұтанғыш, жарылғыш, коррозиялық, агрессивті немесе қатты бөлшектері бар заттарды салмаңыз. Бұйымның ішіне ағартқыш құймаңыз.



Rowenta | Tefal®

X-CLEAN 10

UK

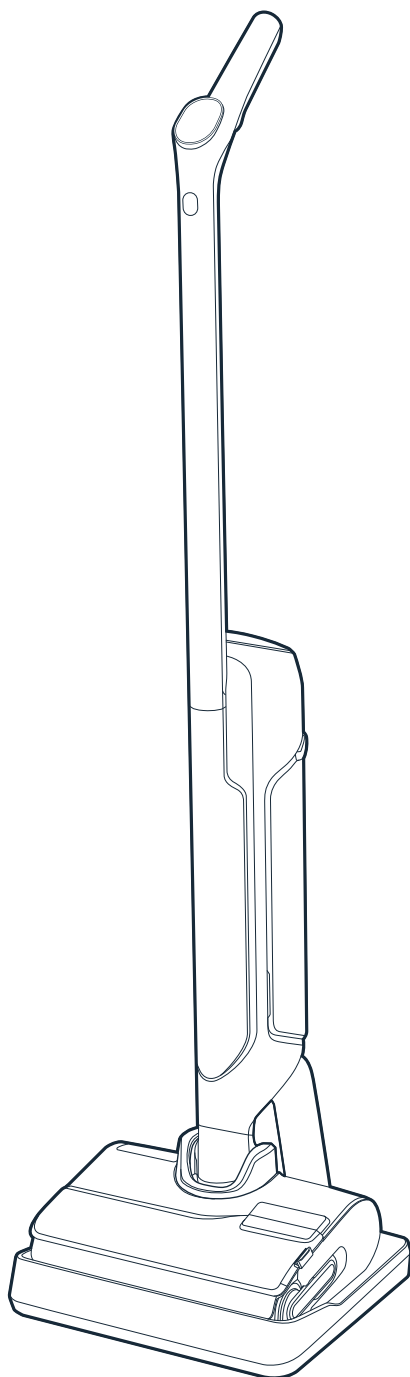

Дякуємо, що користуєтеся нашими послугами!

**УВАЖНО ПРОЧИТАЙТЕ**

брошуру «Інструкції з техніки безпеки й використання»  
перед першим використанням виробу.

# ВМІСТ

## 1 / ОГЛЯД ПРИСТРОЮ

- Пристрій
- Головка
- Резервуар для відпрацьованої води
- Запасні частини й аксесуари

## 2 / УСТАНОВЛЕННЯ ПРИСТРОЮ

- Збирання пристрою
- Встановлення док-станції

## 3 / НАЛАШТУВАННЯ ГОЛОСОВОГО АСИСТЕНТА

## 4 / ВІДОБРАЖЕННЯ НА ЕКРАНІ

- Екран
- Режими
- Кольорові індикатори
- Індикатори акумулятора

## 5 / ВИКОРИСТАННЯ ПРИСТРОЮ

- Перед першим використанням
- Запустіть прилад
- Горизонтальне положення
- Підходить для використання на таких підлогах
- Після кожного використання

## 6 / ОБСЛУГОВУВАННЯ ПРИСТРОЮ

- Щотижня
- Кожні 6 місяців

## 7 / УСУНЕННЯ ПРОБЛЕМ І РІШЕННЯ

## 8 / ТЕХНІЧНІ ДАНІ

## 9 / ПОПЕРЕДЖЕННЯ

У РАЗІ ВІДОБРАЖЕННЯ:

**ПЕРЕГЛЯНЬТЕ  
ВІДЕО ТУТ**



Натисніть, щоб переглянути відео з інструкціями

■ ПРИСТРІЙ

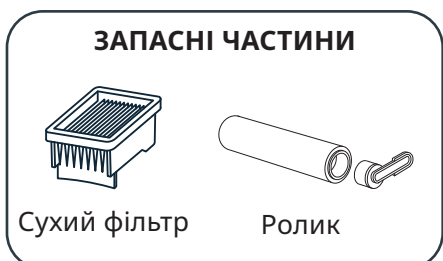
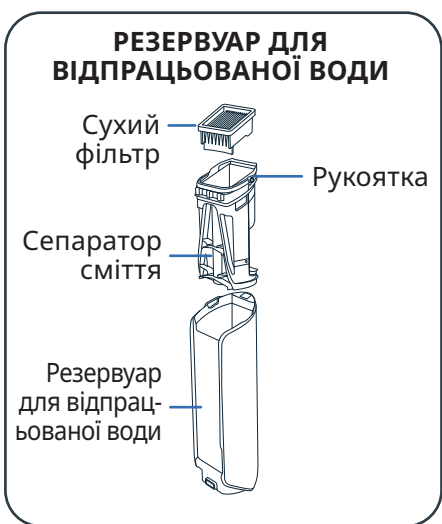
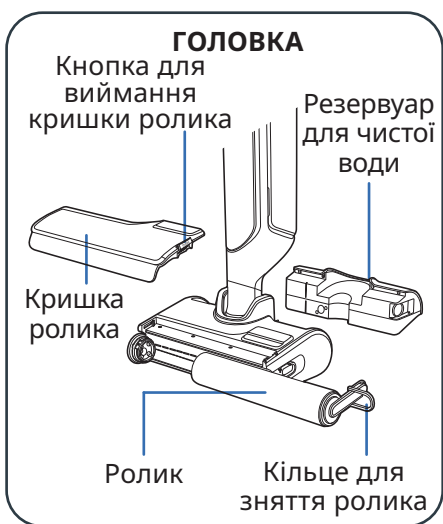
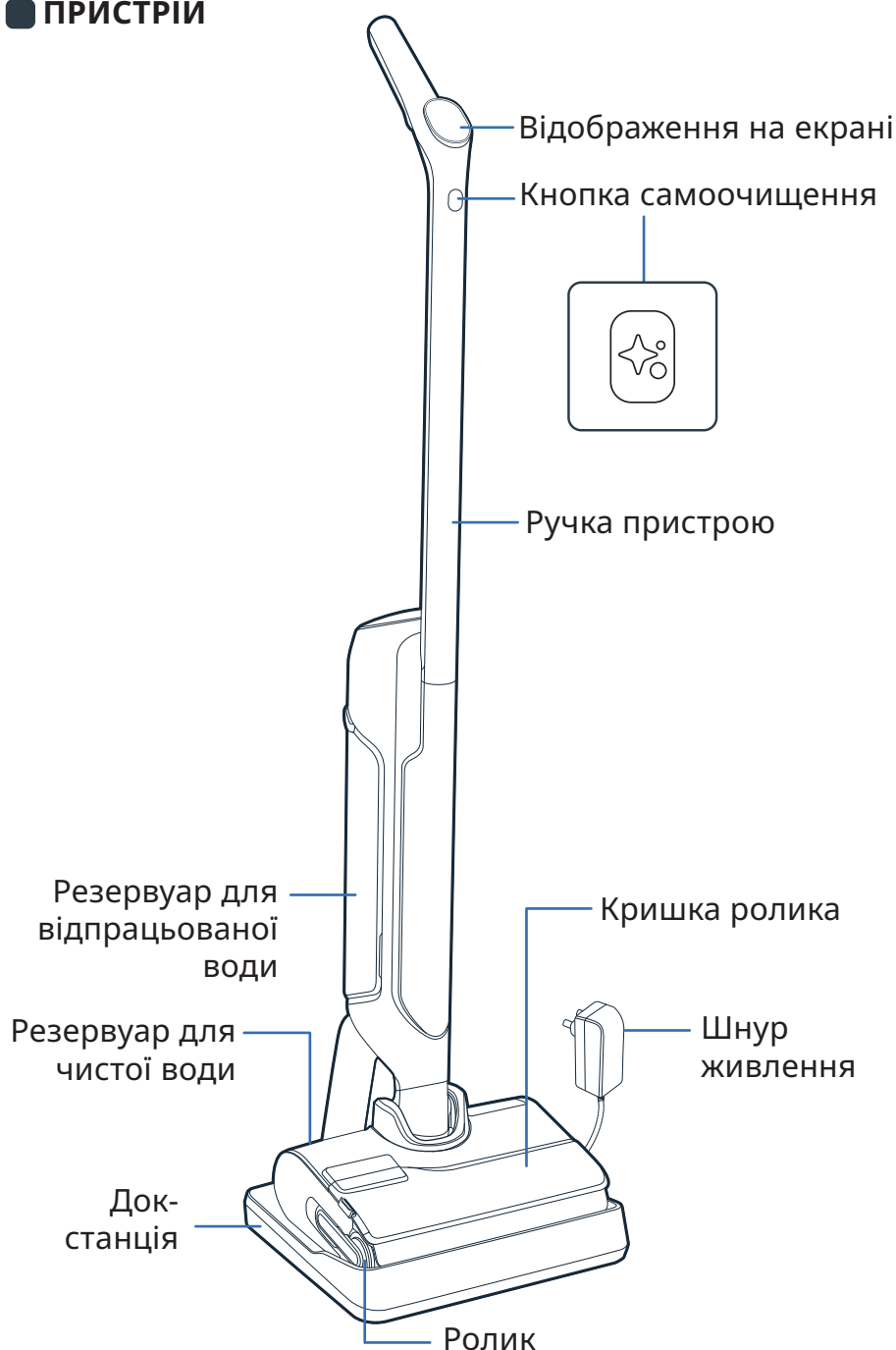

## ■ ЗБИРАННЯ

- 1 Під'єднайте ручку до корпусу пристрою.
- 2 Якщо ручку правильно встановлено, ви почуєте характерний звук клацання.

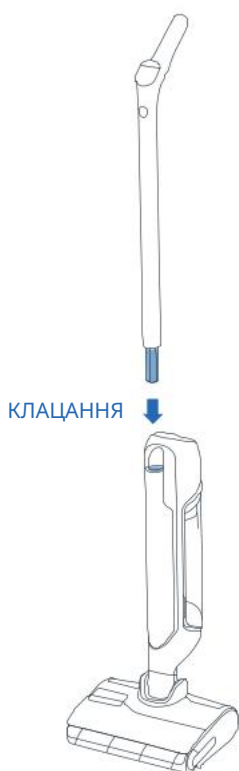

## ■ ВСТАНОВЛЕННЯ ДОК-СТАНЦІЇ

- 1 Переверніть док-станцію.

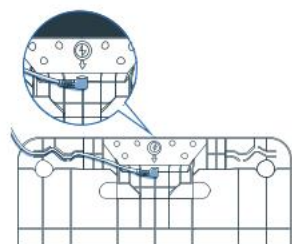

- 2 Під'єднайте кабель живлення до корпусу, орієнтуючись на стрілку на док-станції.

- 3 Під'єднайте док-станцію до джерела живлення та розмістіть прилад на ній. Заряджання розпочнеться автоматично.



- 4 Якщо пристрій правильно під'єднано й він заряджається, **пролунає сигнал, а на екрані з'явиться значок акумулятора.**



### 3 / НАЛАШТУВАННЯ ГОЛОСОВОГО АСИСТЕНТА

#### ■ ПРИСТРІЙ МАЄ БУТИ НА ДОК-СТАНЦІЇ.

#### 1 - ВИБЕРІТЬ МОВУ

ПЕРЕГЛЯНЬТЕ  
ВІДЕО ТУТ

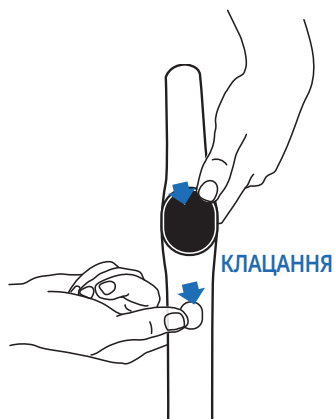

- Одночасно натисніть кнопку самоочищення та ВИБОРУ РЕЖИМУ.
- Повторюйте дію, доки не почуєте необхідну мову (доступно 17 мов).

#### 2 - ГОЛОСОВИЙ АСИСТЕНТ

Кнопка ВИБОРУ РЕЖИМУ дає змогу ввімкнути, вимкнути або зменшити гучність голосового асистента.

ПЕРЕГЛЯНЬТЕ  
ВІДЕО ТУТ

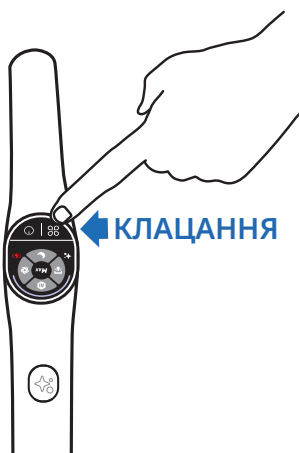

- **Крок 1**  
Щоб активувати голосового асистента, натисніть і втримуйте кнопку ВИБОРУ РЕЖИМУ протягом 2 секунд.
- **Крок 2**  
Щоб зменшити гучність, натисніть і втримуйте кнопку ВИБОРУ РЕЖИМУ протягом 2 секунд.
- **Крок 3**  
Щоб деактивувати голосового асистента, натисніть і втримуйте кнопку ВИБОРУ РЕЖИМУ протягом 2 секунд.

### 4 / ВІДОБРАЖЕННЯ НА ЕКРАНІ

#### ■ ЕКРАН





## ЗМІНА РЕЖИМІВ

Пристрій необхідно ВВІМКНУТИ й установити в робоче положення



- Натисніть кнопку ВИБОРУ РЕЖИМУ, щоб перемкнути режим.

## ОПИС РЕЖИМІВ



### АВТОМАТИЧНИЙ РЕЖИМ

Поверхні: різні рівні забруднень. Виявляє забруднення, щоб адаптувати потужність усмоктування та витрату води.



### ПРИСКОРЕНИЙ РЕЖИМ

Поверхні: дуже брудні. Потужність усмоктування:

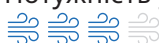

Витрата води:



### ТИХИЙ РЕЖИМ

Поверхні: помірно брудні. Потужність усмоктування:



Витрата води:



### РЕЖИМ УСМОКТУВАННЯ РІДИН

Поверхні: вологі (як у ванній кімнаті)

Потужність усмоктування:



Витрата води:



### МАКСИМАЛЬНИЙ РЕЖИМ

- Підсилює інші режими прибирання, щоб миттєво досягти найвищої потужності.
- Для використання МАКСИМАЛЬНОГО підсилення, натисніть і втримуйте кнопку вибору режиму.

Потужність усмоктування:

Витрата води:

## КОЛЬОРОВІ ІНДИКАТОРИ

Під час роботи пристрою колір на екрані означає:

- рівень забруднення, який було виявлено.

#### ВИЯВЛЕННЯ ЗАБРУДНЕНЬ



#### ВИСОКИЙ РІВЕНЬ ЗАБРУДНЕННЯ



- Коли пристрій УВІМКНЕНО або ПРИЗУПИНЕНО.

#### ВИКОНУЄТЬСЯ ПРИБИРАННЯ



#### ПРИБИРАННЯ ПРИЗУПИНЕНО



- У разі виявлення помилки\*.

#### ПОМИЛКА



\* Див. брошуру «Інструкції з техніки безпеки й використання».

## ІНДИКАТОРИ АКУМУЛЯТОРА

Час повного заряджання — близько 3 годин 30 хвилин.

100%



50% - 100%



10% - 50%



< 10%



- Щоб перевірити рівень заряду акумулятора, помістіть пристрій на док-станцію. Щоб дізнатися рівень заряду під час заряджання, натисніть кнопку ввімкнення / вимкнення.



## 5 / ВИКОРИСТАННЯ ПРИСТРОЮ

### Перед першим використанням Наповніть резервуар для води

ПЕРЕГЛЯНЬТЕ  
ВІДЕО ТУТ

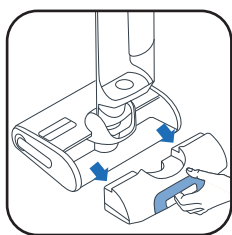

**1** Вийміть резервуар для чистої води.



**2** Відкрийте резервуар для чистої води.



**3** Додайте розчин для чищення\*.

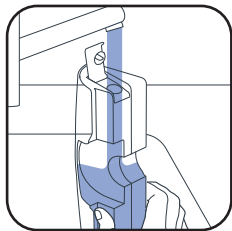

**4** Наповніть резервуар для води. Використовуйте воду температурою від 10 °C до 50 °C.

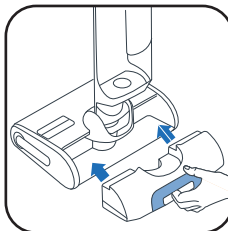

**5** Установіть резервуар для чистої води.

Максимальний об'єм — 790 мл.

**3\*** Не використовуйте піноутворюючі розчини, білий оцет, чорне мило, відбілювач або ефірні олії (див. «Посібник із безпеки та користування»). Додавання миючого розчину є необов'язковим.



Миючий засіб Rowenta для пилососів для сухого та вологого прибирання (ZR340LV1)



Дезинфікуючий засіб Sanytol для всіх поверхонь з евкаліптом

Рекомендована доза: 20 мл (розведення <3 % від загальної ємності резервуара для чистої води)

### ЗАПУСТІТЬ ПРИЛАД Зніміть пристрій із док-станції.

ПЕРЕГЛЯНЬТЕ  
ВІДЕО ТУТ

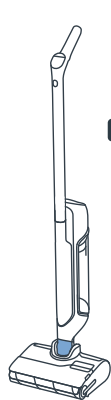

**ПОЛОЖЕННЯ ДЛЯ ПАРКУВАННЯ**  
Розташуйте пристрій вертикально. У положенні для паркування пристрій перестає працювати.



**ПОЛОЖЕННЯ ДЛЯ ВИКОРИСТАННЯ**  
Розблокуйте головку, щоб використовувати пристрій.



У положенні для використання нахиліть виріб і кнопку ввімкнення / вимкнення, щоб увімкнути пристрій. За замовчуванням пристрій запускається в автоматичному режимі. Натисніть кнопку ще раз, щоб ВИМКНУТИ пристрій.

У положенні для паркування пристрій перестає працювати, щоб відновити прибирання, встановіть пристрій у положення для використання та натисніть кнопку ввімкнення / вимкнення

### ВИБЕРІТЬ НЕОБХІДНИЙ РЕЖИМ І ПОЧНІТЬ ПРИБИРАННЯ

#### ГОРИЗОНТАЛЬНЕ ПОЛОЖЕННЯ Для прибирання під меблями.

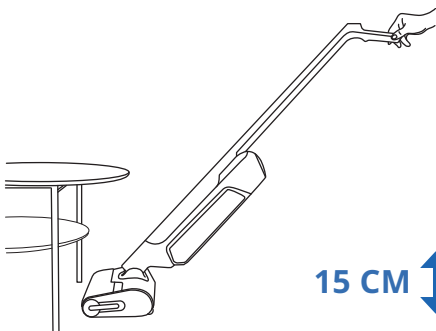

У горизонтальному положенні потужність усмоктування автоматично регулюється.

#### ПІДХОДИТЬ ДЛЯ ВИКОРИСТАННЯ НА ТАКИХ ПІДЛОГАХ Цей пристрій призначений для використання лише на твердих поверхнях.

ДЕРЕВИНА

ПЛИТКА

ЛІНОЛЕУМ

ЛАМІНАТ

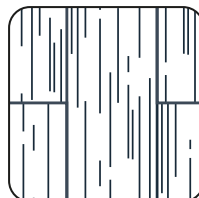
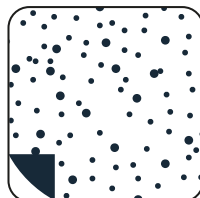
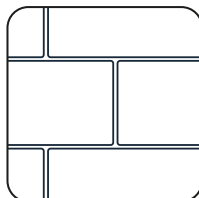

Заборонено використовувати для прибирання килимів, килимових покриттів, стін або вікон (див. брошуру «Інструкції з техніки безпеки й використання»).

## ПІСЛЯ КОЖНОГО ВИКОРИСТАННЯ

### 1 - СПОРОЖНІТЬ РЕЗЕРВУАР ДЛЯ ВІДПРАЦЬОВАНОЇ ВОДИ

ПЕРЕГЛЯНЬТЕ  
ВІДЕО ТУТ



1 Вийміть резервуар для відпрацьованої води.

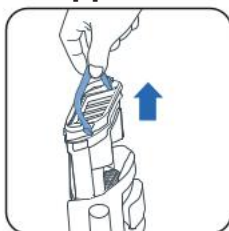

2 Потягніть ручку, щоб вийняти сепаратор сміття.



3 Відкрийте засувку.



4 Видаліть тверде сміття.



5 Злийте брудні рідини.



6 Установіть сепаратор сміття на місце.



7 Установіть резервуар для відпрацьованої води на місце.

## 2 - ЗАПОВНІТЬ РЕЗЕРВУАР ДЛЯ ЧИСТОЇ ВОДИ

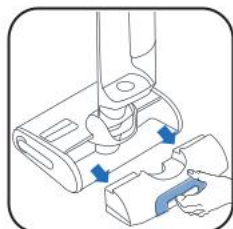

1 Вийміть резервуар для чистої води.

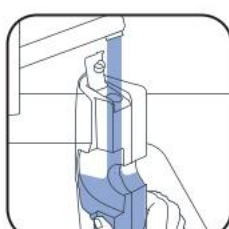

2 Наповніть резервуар для чистої води\*.

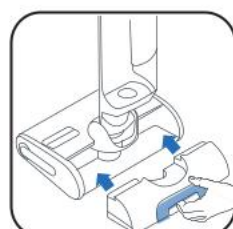

3 Установіть резервуар для чистої води.

\* Використовуйте воду температурою від 10 °C до 50 °C.

## 3 - ЗАПУСК ПРОГРАМ ДЛЯ САМОСТІЙНОГО ОЧИЩЕННЯ ТА СУШІННЯ

Розмістіть пристрій на док-станції. Підключіть док-станцію до джерела живлення.

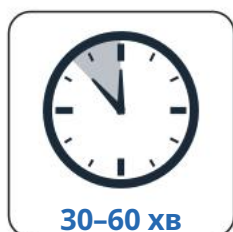

30-60 хв

- Програма для самоочищення автоматично очищає пристрій і ролик.
- Програма самостійного сушіння сушить пристрій і ролик. Цикл сушіння регулюється відповідно до рівня вологості ролика.

■ Цикли самостійного очищення та сушіння не розпочнуться, якщо рівень заряду акумулятора нижче ніж 20 %.

Якщо резервуар для чистої води порожній, то програма самоочищення зупиняється.  
Якщо резервуар для відпрацьованої води заповнено, то програма самоочищення зупиняється.

## ЗАПУСК САМОСТІЙНОГО ОЧИЩЕННЯ ТА/АБО СУШІННЯ

ПЕРЕГЛЯНЬТЕ  
ВІДЕО ТУТ

САМОСТІЙНЕ ОЧИЩЕННЯ  
ТА СУШІННЯ

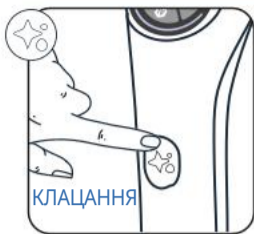

Натисніть кнопку самоочищення один раз.

ЛИШЕ САМООЧИЩЕННЯ



Натисніть і втримуйте кнопку самоочищення протягом 2 секунд.

ЛИШЕ СУШІННЯ

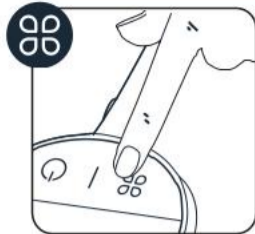

Натисніть кнопку ВИБОРУ РЕЖИМІВ.

## ЗАПУСК САМОСТІЙНОГО ОЧИЩЕННЯ ТА СУШІННЯ



АБО



Натисніть кнопку ввімкнення / вимкнення або самоочищення

## 4 - ПІСЛЯ ЗАВЕРШЕННЯ САМООЧИЩЕННЯ ОЧИСТЬТЕ РЕЗЕРВУАР ДЛЯ ВІДПРАЦЬОВАНОЇ ВОДИ



1 Вийміть резервуар для відпрацьованої води

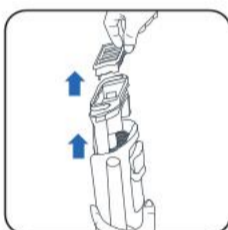

2 Вийміть фільтр і сепаратор сміття, потягнувши ручку.



3 Видаліть тверде сміття.



4 Злийте рідини.

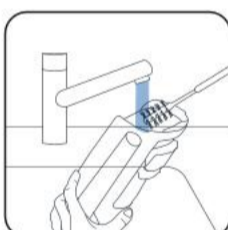

5 Очистьте резервуар для відпрацьованої води за допомогою щітки для чищення, яка входить до комплекту постачання.



6 Відкрийте засувку й промийте сепаратор сміття.

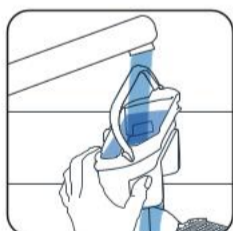

7 Видаліть залишки бруду й очистьте зону фільтра.



8 Установіть сепаратор на місце.



9 Установіть резервуар для відпрацьованої води на місце.

## 5 - СПОРОЖНІТЬ РЕЗЕРВУАР ДЛЯ ВІДПРАЦЬОВАНОЇ ВОДИ

Спорожніть резервуар для чистої води, щоб вода не застоювалася.

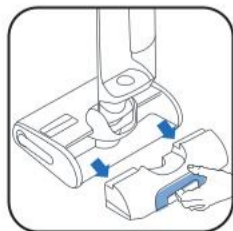

1 Вийміть резервуар для чистої води.



2 Спорожніть резервуар для чистої води.

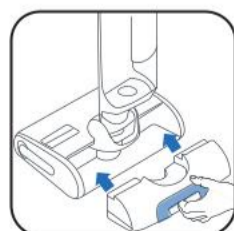

3 Установіть резервуар для чистої води.



**ЩОТИЖНЯ****1 - ОЧИЩЕННЯ ДОК-СТАНЦІЇ**

Не занурюйте док-станцію у воду.



■ Від'єднайте док-станцію від джерела живлення.

■ Очистіть док-станцію вручну сухою або вологою тканиною.

**2 - ОЧИЩЕННЯ ТРУБКИ ВСМОКТУВАННЯ**

■ За допомогою щітки для чищення, яка входить до комплекту, очистьте бруд, що залишився на трубці всмоктування.

**3 - ОЧИЩЕННЯ РЕШІТКИ ФІЛЬТРА**

Не занурюйте фільтр повністю у воду. Якщо так сталося, дайте йому висохнути протягом 48 годин.



■ Вийміть фільтр.

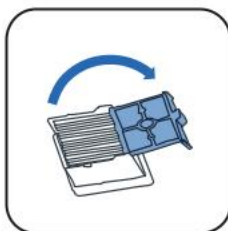

■ Відкрийте решітку фільтра.

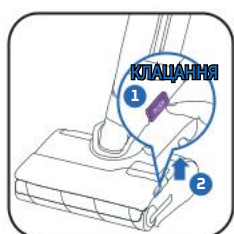
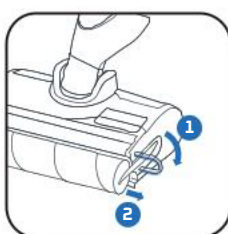

■ Очистьте й промийте лише решітку фільтра.

**4 - ОЧИЩЕННЯ ГОЛОВКИ Й КРИШКИ РОЛИКА**■ 1 Натисніть кнопку.  
2 Підійміть кришку ролика.

■ Потягніть за фіолетове кільце ролика.

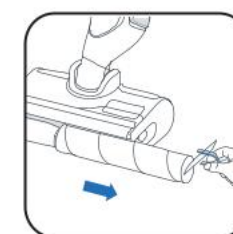

■ Потягніть за фіолетове кільце ролика, щоб витягнути його.



■ Очистьте ділянку позаду ролика.



■ Очистьте внутрішню частину кришки ролика.

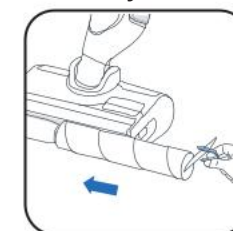

■ Установіть ролик на місце.



■ Установіть кришку ролика на місце.

**КОЖНІ 6 МІСЯЦІВ**

■ Змініть ролик і фільтр. Якщо ролик пошкоджено, замініть його перед використанням.

[www.rowenta.com](http://www.rowenta.com)[www.tefal.com](http://www.tefal.com)

Сухий фільтр



Ролик



## 7 / УСУНЕННЯ ПРОБЛЕМ І РІШЕННЯ

Проблема	Ймовірні причини	Способи усунення
Прилад гірше всмоктує, його робота супроводжується шумом чи свистом або він скидає сміття на землю.	Повітряний канал приладу заблокований.	Очистьте вакуумну головку, повітряний канал, фільтр та видаліть піну (див. посібник користувача).
	Несправність пирососа.	Зверніться в службу післяпродажного обслуговування.
Підлога занадто волога.	Надто сильний напір води або ролик вологий.	Використовуйте РОЗУМНИЙ режим або ТИХИЙ РЕЖИМ.
	Витікання води.	Зверніться в службу післяпродажного обслуговування.
Підлога недостатньо волога.	Резервуар для чистої води порожній.	Заповніть водою резервуар для чистої води.
	Система розподілення води засмічена.	Заповніть резервуар для води холодним білим оцтом і запустіть цикл самоочищення.
	Недостатній напір води.	Використовуйте РОЗУМНИЙ режим або ТИХИЙ РЕЖИМ.
Прилад не очищує підлогу належним чином.	Ролик брудний.	Запустіть режим самоочищення, а потім почистьте ролик уручну.
	Для приладу не встановлено правильний режим прибирання.	Використовуйте РОЗУМНИЙ режим або перемикайтеся між ТИХИМ і ТУРБО режимами, щоб оптимізувати прибирання.
Прилад пошкоджує підлогу.	Акcesуар використовувався без ролика.	Завжди використовуйте прилад разом зі встановленим роликом і заповненим резервуаром для чистої води.
	У вакуумній головці застряг сторонній предмет.	Очистьте вакуумну головку.
Прилад вимикається самостійно.	Резервуар для брудної води заповнений.	Спорожніть резервуар для брудної води.
	Рівень заряду акумулятора низький.	Зарядіть прилад на док-станції.
Ролик заблокований.	Предмет чи волокна блокують ролик.	Розберіть ролик і приберіть усі предмети, які заважають йому обертатися.
Прилад розбризкує воду.	Захисну кришку не встановлено належним чином.	Зніміть кришку й установіть її належним чином.
	Ролик установлено неправильно.	Зніміть ролик і встановіть його належним чином.

## 8 / ТЕХНІЧНІ ДАНІ

ЗАРЯДНІ ПРИСТРОЇ		
Код	Країна	Код
GZ7035xx / GZ7540xx / GF7035xx / GF7540xx	Європа	SS-2230003738

АКУМУЛЯТОР		
Код	Напруга	Код
GZ7035xx / GZ7540xx / GF7035xx / GF7540xx	21.6V	SS-2230003737

ЄМНОСТІ РЕЗЕРВУАРІВ ДЛЯ ВОДИ	
Опис	Ємність (мл)
Резервуар для чистої води	790 мл
Резервуар для відпрацьованої води	670 мл



## 9 / ПОПЕРЕДЖЕННЯ



Не піддавайте прилад впливу температур понад  $<0^{\circ}\text{C}$  and  $>45^{\circ}\text{C}$ .

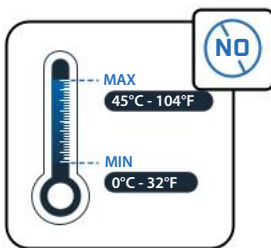

Не використовуйте для заповнення резервуара воду температурою  $>50^{\circ}\text{C}$ .

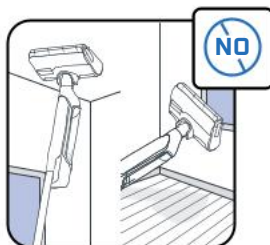

Цей прилад призначений для використання на твердих поверхнях. Не використовуйте його для прибирання килимів, стін або вікон.

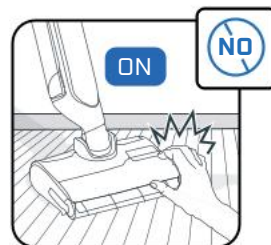

Не торкайтеся рухомих частин, коли прилад не зупинено й не від'єднано блок живлення.

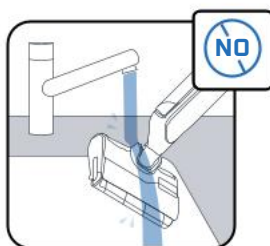

Не занурюйте прилад у воду та не використовуйте сухі або вологі ганчірки для очищення всмоктувального каналу.



Не дозволяйте дітям гратися з приладом.



Цей прилад призначений виключно для використання в приміщенні в побутових цілях.



Не використовуйте прилад на електричних виробках, наприклад усередині духовок або на електричних розетках.

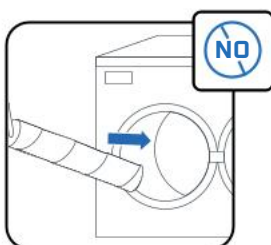

Не мийте ролик у посудомийній або пральній машині.

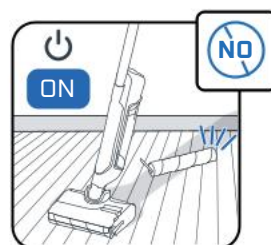

Не використовуйте прилад без резервуарів для води й ролика.



Не знімайте роликову щітку під час або одразу після циклу самоочищення, щоб запобігти опікам унаслідок контакту з гарячою металевою поверхнею нагрівача.



Не заливайте в резервуар для води жирні (наприклад, чорне мило), пінисті, токсичні, займисті, вибухонебезпечні, корозійні чи агресивні засоби, а також засоби, що містять тверді частки. Не заливайте в прилад відбілювач.



# Rowenta | Tefal

## X-CLEAN 10

FA

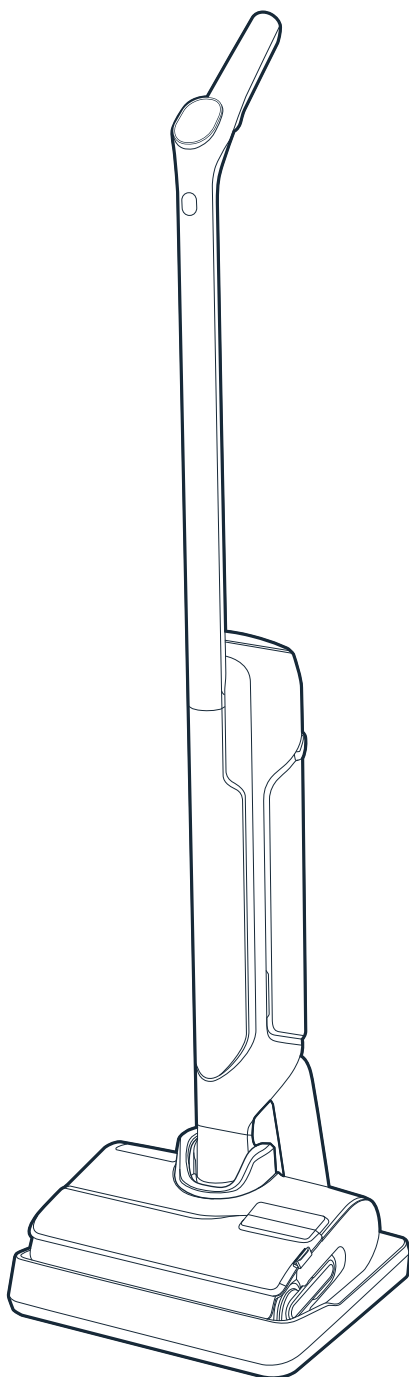

از اینکه ما را انتخاب کردید سپاسگزاریم.  
**لطفاً قبل از اولین استفاده دفترچه**  
«دستورالعمل‌های استفاده و ایمنی» را با دقت مطالعه کنید.

# فهرست مطالب

## 1 / نمای کلی دستگاه

- دستگاه
- بخش اصلی
- مخزن آب کثیف
- قطعات یدکی و لوازم جانبی

## 2 / نحوه نصب دستگاه

- سرهم کردن دستگاه
- نصب پایه شارژ

## 3 / نحوه راه اندازی دستیار صوتی

## 4 / نمایشگر روی صفحه

- نمایشگر
- حالت‌ها
- چراغ‌های نشانگر رنگی
- نشانگرهای باتری

## 5 / نحوه استفاده از دستگاه

- قبل از استفاده
- روشن کردن دستگاه
- وضعیت خوابیده
- سازگاری با کفپوش
- پس از هر بار استفاده

## 6 / نحوه نگهداری از دستگاه

- هفته‌ای یکبار
- هر ۶ ماه یکبار

## 7 / عیب‌یابی و راه حل

## 8 / مشخصات

## 9 / هشدارها

هر بار این پیام را دیدید:

**ویدیو را در اینجا  
تماشا کنید** ▶

برای دیدن ویدیوی آموزشی کلیک کنید

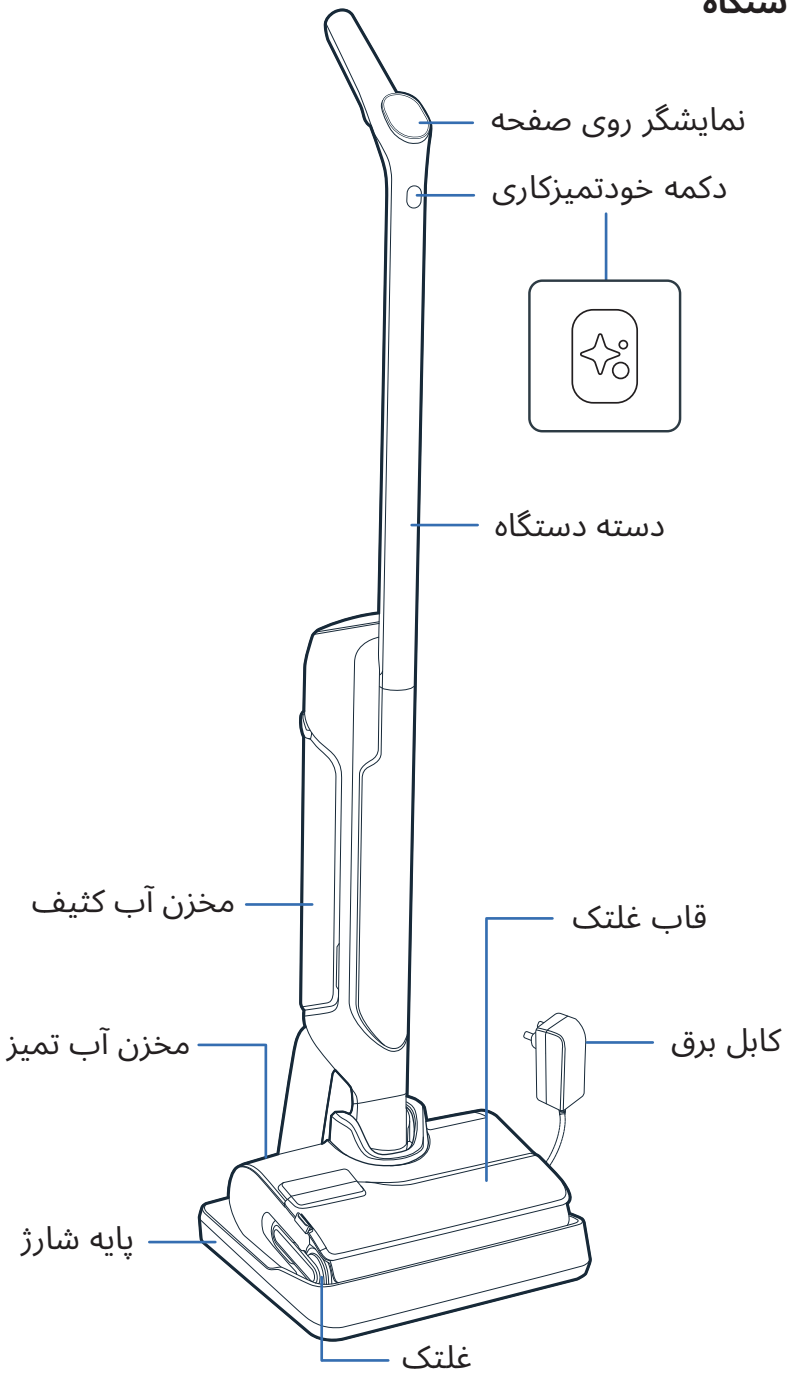

**مخزن آب کثیف**

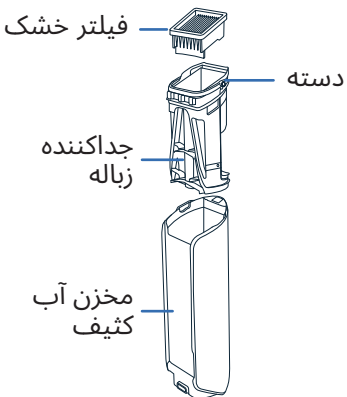

**بخش اصلی**

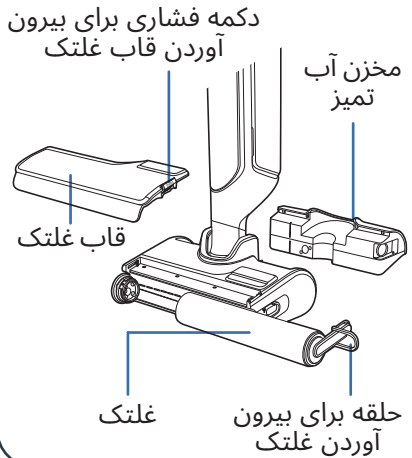

**لوازم جانبی**

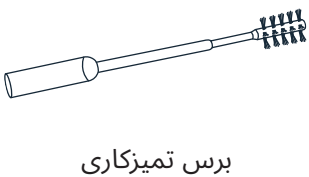

**قطعات یدکی**

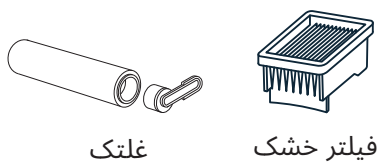

### سرهم کردن



1 دسته را به داخل  
بدنه دستگاه جا  
بزنید.

2 اگر دسته درست جا  
بیفتد صدای کلیکی  
شنیده می‌شود.

### نصب پایه شارژ



1 پایه شارژ را برگردانید.

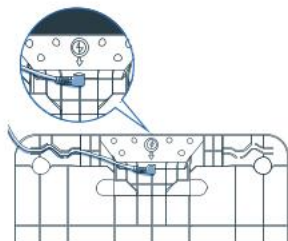
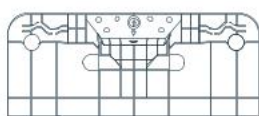

2 با دنبال کردن پیکان روی پایه شارژ، سیم  
برق را به داخل پایه بزنید.

3 پایه شارژ را به منبع برق  
متصل کنید و دستگاه را  
روی آن قرار دهید. به‌طور  
خودکار شارژ می‌شود.

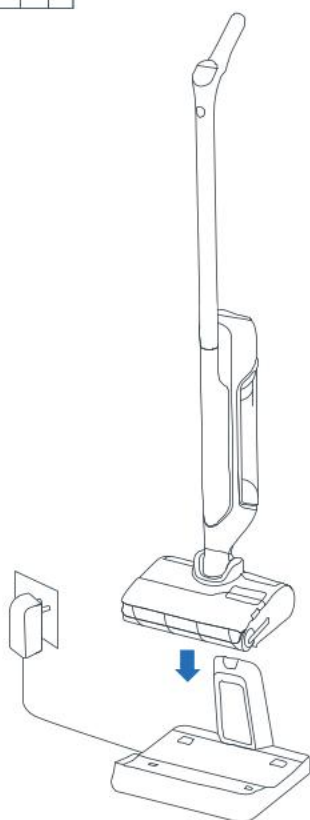

4 اگر محصول درست متصل  
شده باشد و شروع به شارژ  
کردن کند، صدایی می‌شنوید  
و نماد باتری روی نمایشگر  
نشان داده می‌شود.



دستگاه باید روی پایه شارژ قرار داشته باشد.

ویدیو را در اینجا تماشا کنید

1 - انتخاب زبان



- دکمه خودتمیزکاری و دکمه MODE را همزمان فشار دهید.
- این عملکرد را تکرار کنید تا زبان موردنظرتان را بشنوید (۱۷ زبان موجود است).

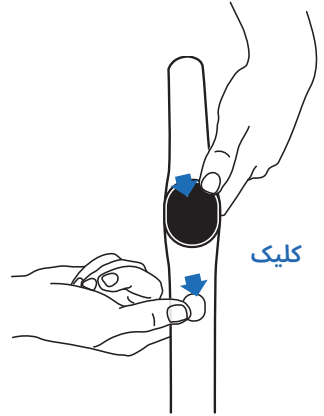

ویدیو را در اینجا تماشا کنید

2 - دستیار صوتی

با دکمه MODE می‌توانید دستیار صوتی را روشن (ON)، یا خاموش (OFF) کنید یا صدای دستیار صوتی را کم (DOWN) کنید.

- مرحله ۱** برای فعال کردن دستیار صوتی، دکمه MODE را به مدت ۲ ثانیه فشار دهید.
- مرحله ۲** برای کم کردن صدا، دکمه MODE را به مدت ۲ ثانیه فشار دهید.
- مرحله ۳** برای غیرفعال کردن دستیار صوتی، دکمه MODE را به مدت ۲ ثانیه فشار دهید.



نمایشگر

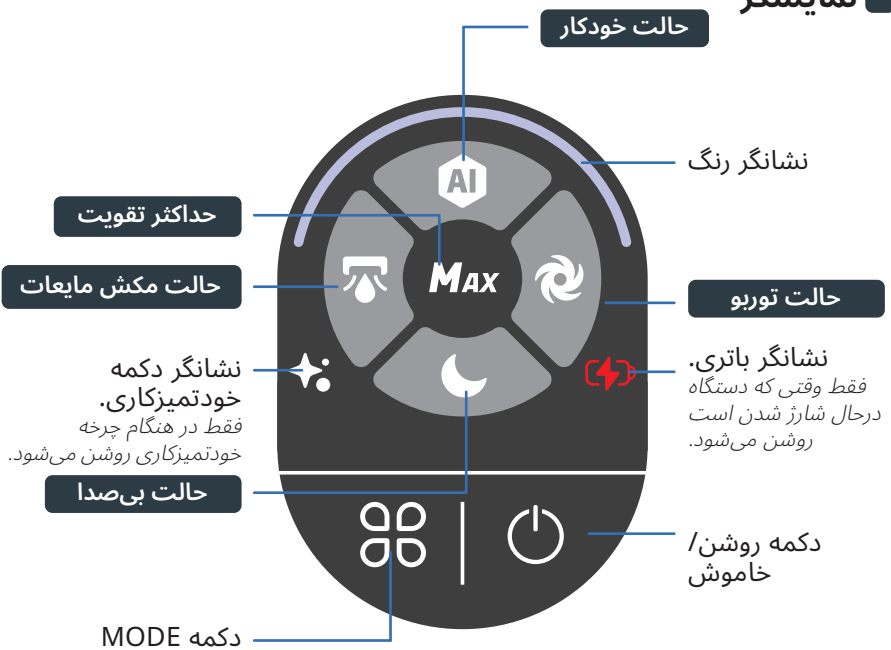

## نحوه تغییر حالت‌ها

دستگاه باید روشن باشد و در وضعیت استفاده باشد

دکمه MODE را فشار دهید و بین حالت‌ها جابه‌جا شوید.



## توضیح حالت‌ها



### توربو حالت

سطوح: خیلی کثیف.  
قدرت مکش:   
جریان آب:



### حالت خودکار

سطوح: میزان متفاوتی از کثیف بودن.  
میزان کثیفی را شناسایی می‌کند و نیروی مکش و جریان آب را با آن تطبیق می‌دهد.



### حالت مکش مایعات

سطوح: خیس (مثل حمام)  
قدرت مکش:   
جریان آب:



### حالت بی‌صدا

سطوح: نسبتاً کثیف.  
قدرت مکش:   
جریان آب:

### حداکثر تقویت

حالت‌های دیگر تمیزکاری را تقویت می‌کند تا بلافاصله بالاترین قدرت را به دست آورد.  
برای استفاده از حداکثر تقویت، همچنان دکمه حالت را فشار دهید.

قدرت مکش:   
جریان آب:



## چراغ‌های نشانگر رنگی

وقتی از این دستگاه استفاده می‌کنید، رنگ روی نمایشگر نشان‌دهنده این موارد است:

مقدار کثیفی شناسایی شده.

وقتی دستگاه روشن است یا روی حالت توقف موقت (PAUSED) قرار دارد.

توقف موقت تمیزکاری

انجام تمیزکاری درحال

میزان کثیفی بالا

شناسایی کثیفی



وقتی خطایی روی می‌دهد\*.

خطا



\* به دفترچه راهنمای «دستورالعمل‌های استفاده و ایمنی» مراجعه کنید.

## نشانگرهای باتری

شارژ کامل تقریباً ۳ ساعت و نیم طول می‌کشد.

< 10%

10% - 50%

50% - 100%

100%



برای دیدن میزان باتری، دستگاه را روی پایه شارژ قرار دهید.

وقتی دستگاه درحال شارژ است، دکمه روشن/خاموش را فشار دهید تا میزان باتری را ببینید.



ویدیو را در اینجا تماشا کنید

### قبل از استفاده پر کردن مخزن آب



3 مایع شوینده را داخل آن بریزید\*.



2 مخزن آب تمیز را باز کنید.

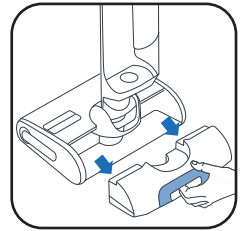

1 مخزن آب تمیز را بیرون بیاورید.

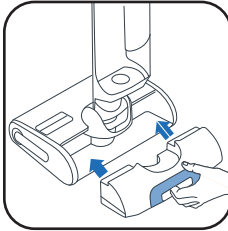

5 مخزن آب تمیز را به جای خود برگردانید.

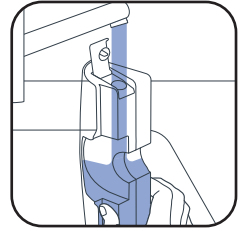

4 مخزن آب تمیز را پر کنید. درجه آب باید بین ۱۰ درجه و ۵۰ درجه سانتی‌گراد باشد. حداکثر ظرفیت مخزن ۷۹۰ میلی‌لیتر است.

3\* از محلول‌های کفزا، سرکه سفید، صابون سیاه، سفیدکننده یا روغن‌های ضروری استفاده نکنید (به «دفترچه دستورالعمل ایمنی و کاربرد» مراجعه کنید). افزودن محلول تمیزکننده اختیاری است.

ضد عفونی کننده سطوح مختلف (سابتول (حاوی اکالیپتوس)



شوینده رونتا برای جاروبرقی های خشک و تر (ZR340LV1)



میزان توصیه شده: ۲۰ میلی‌لیتر (رقیق سازی کمتر از ۳٪ ظرفیت کل مخزن آب تمیز)

ویدیو را در اینجا تماشا کنید

### روشن کردن دستگاه

دستگاه باید از روی پایه شارژ برداشته شده باشد.

وضعیت استفاده  
قفل بخش اصلی دستگاه باز شده است و می‌توانید از دستگاه استفاده کنید.

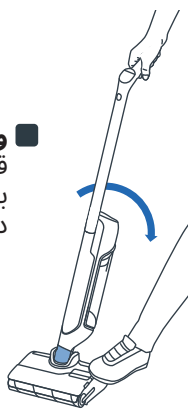

وضعیت پارک  
دستگاه در حالت ایستاده است. در حالت پارک دستگاه از کار کردن می‌ایستد.

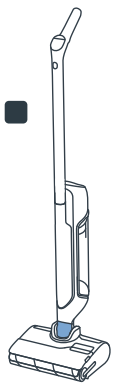

در حالت استفاده، دستگاه را خم کنید، و دکمه روشن/خاموش را فشار دهید تا دستگاه روشن شود. به‌طور پیش‌فرض، محصول با حالت خودکار (AUTO) شروع به کار می‌کند. آن را دوباره فشار دهید تا متوقف شود.

در حالت پارک دستگاه از کار کردن می‌ایستد. برای ادامه تمیزکاری، آن را به حالت استفاده برگردانید و دکمه روشن/خاموش را فشار دهید.



حالت موردنظر را انتخاب کنید و تمیزکاری را شروع کنید.

### وضعیت خوابیده

برای تمیز کردن زیر مبلمان.

وقتی دستگاه در حالت خوابیده است، نیروی مکش به‌طور خودکار تنظیم می‌شود.

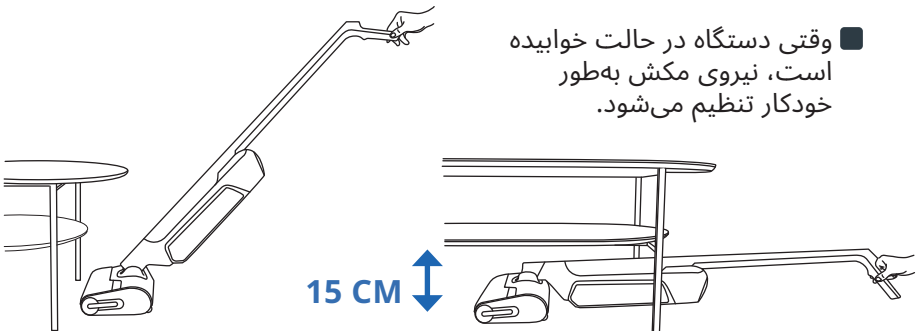

### سازگاری با کفپوش

این دستگاه فقط با سطوح سخت سازگاری دارد.

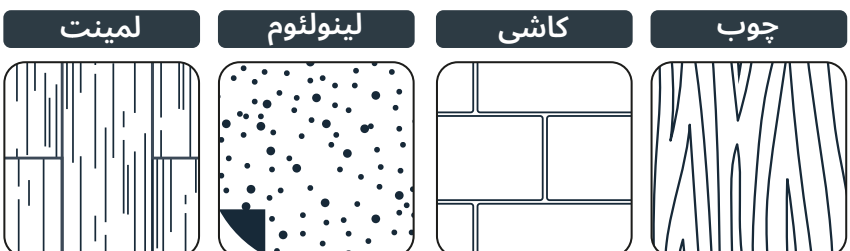

از آن روی فرش/موکت، قالی، دیوار و پنجره استفاده نکنید (به دفترچه راهنمای «دستورالعمل‌های استفاده و ایمنی» مراجعه کنید).

## پس از هر بار استفاده 1 - خالی کردن مخزن آب کثیف



3 ضامن را باز کنید.

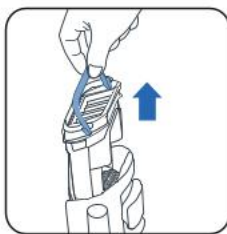

2 جداکننده زباله را با  
کشیدن دسته بیرون  
بیاورید.



1 مخزن آب کثیف را  
بیرون بیاورید.



6 جداکننده زباله را سر  
جای خود برگردانید.



5 آب کثیف را داخل  
توالت بریزید و  
سیفون بکشید.



4 زباله‌های جامد را در  
سطل زباله بیندازید.



7 مخزن آب کثیف  
را به جای خود  
برگردانید.

## 2 - پر کردن مخزن آب تمیز با آب

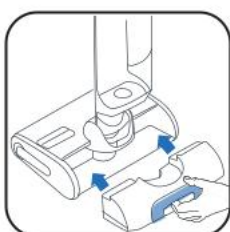

3 مخزن آب تمیز را به  
جای خود برگردانید.



2 مخزن آب تمیز را پر  
کنید\*.

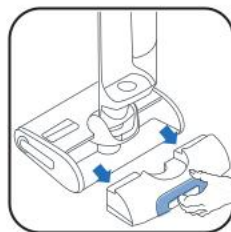

1 مخزن آب تمیز را  
بیرون بیاورید.

دمای آب باید بین 10 درجه تا 50 درجه سانتی‌گراد باشد.

## 3 - راه‌اندازی برنامه‌های خودتمیزکاری و خشک‌کن خودکار

دستگاه باید روی پایه شارژ قرار داشته باشد. پایه شارژ باید به منبع برق متصل باشد.

■ برنامه خودتمیزکاری به‌طور خودکار دستگاه و غلتک را تمیز می‌کند.

■ برنامه خشک‌کننده خودکار به‌طور خودکار دستگاه و غلتک را خشک می‌کند. چرخه خشک کردن براساس رطوبتی که روی غلتک شناسایی شده است تنظیم می‌شود.



۳۰ تا ۶۰ دقیقه

■ اگر میزان باتری از ۲۰٪ کمتر باشد چرخه‌های خودتمیزکاری و خشک‌کن خودکار شروع نمی‌شود.

اگر مخزن آب تمیز خالی شود، برنامه خودتمیزکاری متوقف می‌شود.  
اگر مخزن آب کثیف پر شود، برنامه خودتمیزکاری متوقف می‌شود.

### فقط خشککن

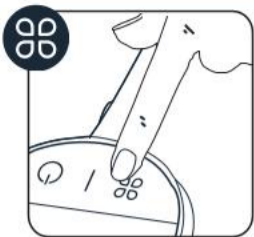

دکمه MODE را فشار دهید.

### فقط خودتمیزکاری



دکمه خودتمیزکاری را به مدت ۲ ثانیه فشار دهید.

### خودتمیزکاری و خشککن خودکار

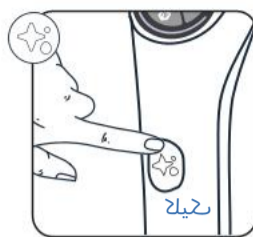

دکمه خودتمیزکاری را یکبار فشار دهید.

## توقف خودتمیزکاری و/یا خشککن خودکار



ای



دکمه روشن/خاموش یا دکمه خودتمیزکاری را فشار دهید

## 4 - وقتی خودتمیزکاری به پایان رسید، مخزن آب کثیف را تمیز کنید



3 زباله‌های جامد را در سطل زباله بیندازید.

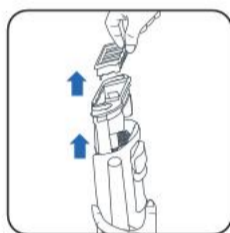

2 فیلتر و جداکننده زباله را با کشیدن دسته بیرون بیاورید.



1 مخزن آب کثیف را بیرون بیاورید



6 ضامن را باز کنید و جداکننده زباله را آبکشی کنید.

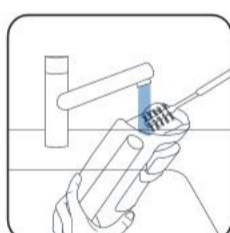

5 مخزن آب کثیف را با برس تمیزکاری پاک کنید.



4 آب کثیف را در توالت بریزید و سیفون را بکشید.



9 مخزن آب کثیف را به جای خود برگردانید.

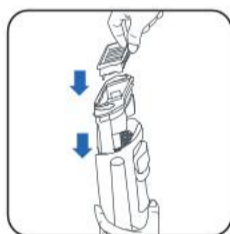

8 جداکننده را سر جای خود قرار دهید.

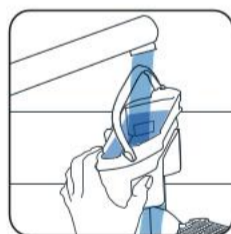

7 زباله‌های باقیمانده را بردارید و جای فیلتر را تمیز کنید.

## 5 - خالی کردن مخزن آب تمیز

برای جلوگیری از راکد شدن آب، مخزن آب تمیز را خالی کنید.

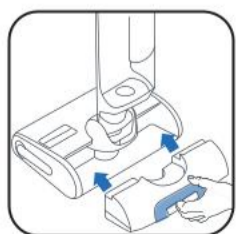

3 مخزن آب تمیز را به جای خود برگردانید.



2 مخزن آب تمیز را خالی کنید.

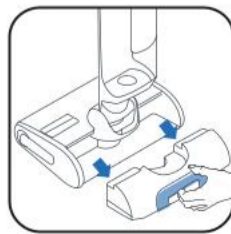

1 مخزن آب تمیز را بیرون بیاورید.



## هفته‌ای یکبار

### 1 - پایه شارژر را تمیز کنید

پایه شارژر را زیر آب قرار ندهید.

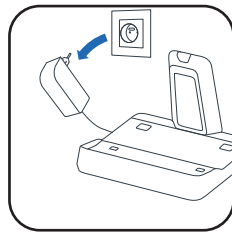
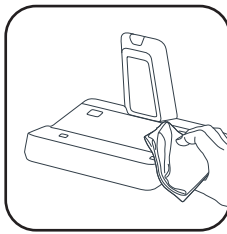

پایه شارژر را از برق بیرون بکشید. پایه شارژر را با یک پارچه خشک یا مرطوب تمیز کنید.

### 2 - پاک کردن لوله مکش

از برس تمیزکاری برای تمیز کردن باقیمانده زباله در لوله مکش استفاده کنید.

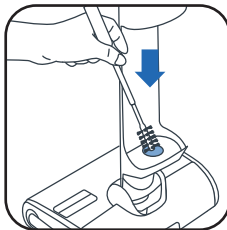

### 3 - تمیز کردن شبکه فیلتر

کل فیلتر را زیر آب قرار ندهید. اگر این کار را کردید باید ۴۸ ساعت صبر کنید تا خشک شود.

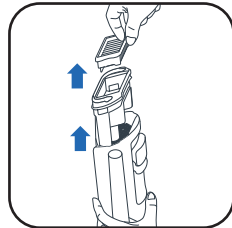
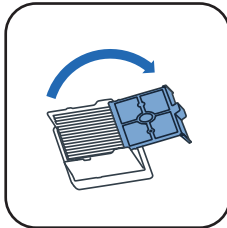
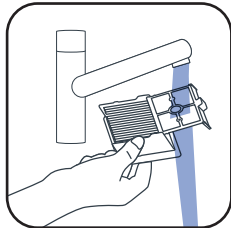

فیلتر را بیرون بیاورید. فقط شبکه فیلتر را تمیز کنید و با آب بشویید. شبکه آن را باز کنید.

### 4 - تمیز کردن بخش اصلی و قاب غلتک

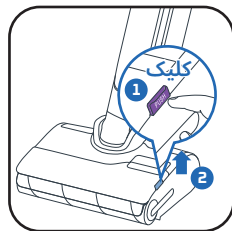
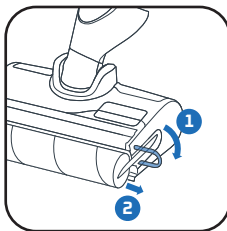
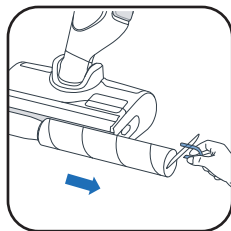

دکمه فشاری را فشار دهید. قاب غلتک را بالا بکشید. حلقه بنفش غلتک را بیرون بکشید. با بیرون کشیدن حلقه بنفش غلتک را بیرون بیاورید.

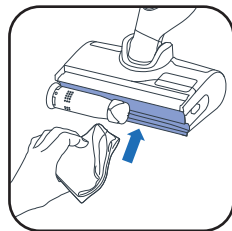
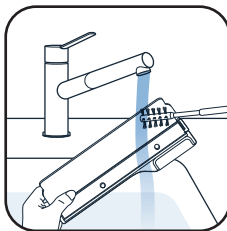
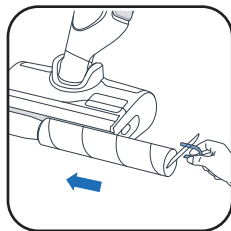

پشت غلتک را تمیز کنید. غلتک را به جای خود برگردانید. داخل قاب غلتک را تمیز کنید.



قاب غلتک را به جای خود برگردانید.

### هر ۶ ماه یکبار

غلتک و فیلتر را تعویض کنید. اگر متوجه شدید که غلتک آسیب دیده است قبل از شش ماه ان را تعویض کنید.

[www.rowenta.com](http://www.rowenta.com) [www.tefal.com](http://www.tefal.com)

غلتک

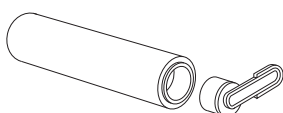

فیلتر خشک



مشکل	علت احتمالی	راهکارها
دستگاه مکش کمتری دارد، سروصدا تولید می‌کند، صدای صوت می‌دهد، یا آشغال روی زمین پخش می‌کند.	کانال هوای دستگاه مسدود شده است.	سری مکش را تمیز کنید، کانال هوا را تمیز کنید، فیلتر و فوم را تمیز کنید (به دفترچه راهنمای کاربر مراجعه کنید).
	خرابی جاروبرقی.	لطفاً با خدمات پس از فروش تماس بگیرید.
کف زمین بیش از حد خیس است.	جریان آب بسیار زیاد است یا غلتک نم کشیده است.	مطمئن شوید از حالت INTELLIGENT یا QUIET استفاده می‌کنید.
	نشستی آب.	لطفاً با خدمات پس از فروش تماس بگیرید.
کف زمین به اندازه کافی خیس نیست.	مخزن آب تمیز خالی است.	مخزن را با آب تمیز پر کنید.
	سیستم توزیع آب مسدود است.	مخزن آب را با سرکه سفید خانگی خنک پر کنید و یک چرخه خودتمیزکننده انجام دهید.
	جریان آب بسیار کم است.	مطمئن شوید از حالت INTELLIGENT یا QUIET استفاده می‌کنید.
دستگاه کف زمین را به خوبی تمیز نمی‌کند.	غلتک کثیف است.	یک حالت خودتمیزکننده راه‌اندازی کنید و غلتک را با دست تمیز کنید.
	دستگاه روی حالت درست تمیزکاری تنظیم نشده است.	برای بهینه‌سازی تمیزکاری، از حالت INTELLIGENT استفاده کنید یا بین حالت‌های QUIET/TURBO جابجا شوید.
دستگاه کف زمین را خراش می‌دهد.	دستگاه بدون غلتک استفاده شده است.	همیشه غلتک را به دستگاه وصل کنید و مخزن آب تمیز را پر کنید.
	یک شمع خارجی در سری تمیزکننده گیر کرده است.	سری تمیزکننده را تمیز کنید.
دستگاه خودبخود خاموش می‌شود.	مخزن آب کثیف پر است.	مخزن آب کثیف را خالی کنید.
	سطح شارژ باتری بسیار کم است.	دستگاه را روی پایه آن شارژ کنید.
غلتک گیر کرده است.	یک شی، یا پرزها غلتک را مسدود کرده‌اند.	غلتک را جدا کنید و هرچیزی که مانع چرخش غلتک می‌شود بیرون بیاورید.
دستگاه همه جا آب پخش می‌کند.	روکش محافظ درست نصب نشده است.	روکش را جدا کنید و دوباره آن را درست در جای خود قرار دهید.
	غلتک به صورت اشتباه نصب شده است.	غلتک را جدا کنید و دوباره آن را درست در جای خود قرار دهید.

## 8 / مشخصات

شارژرها		
مرجع	کشور	مرجع
SS-2230003738	Europe	GZ7035xx / GZ7540xx / GF7035xx / GF7540xx

باتری		
مرجع	ولتاژ	مرجع
SS-2230003737	21.6V	GZ7035xx / GZ7540xx / GF7035xx / GF7540xx

ظرفیت مخزن‌های آب	
شرح	ظرفیت (میلی‌لیتر)
مخزن آب تمیز	۷۹۰ میلی‌لیتر
مخزن آب کثیف	۶۷۰ میلی‌لیتر



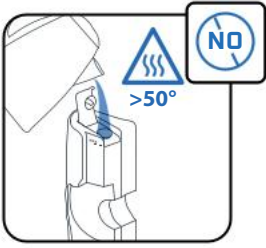

از پر کردن مخزن دستگاه با آبی با دمای بیش از ۵۰ درجه سانتیگراد خودداری کنید.

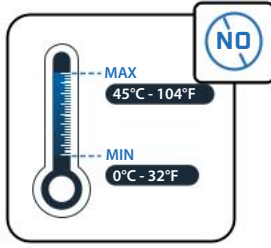

دستگاه را در معرض دماهای  $0 < C \text{ and } > 45^{\circ} C$  درجه سانتیگراد قرار ندهید.

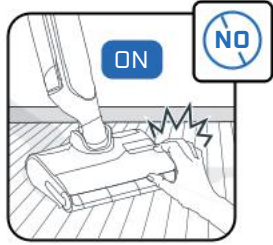
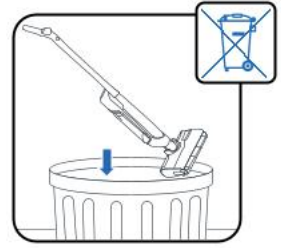

از لمس قطعات چرخنده بدون خاموش کردن و بیرون کشیدن دستگاه از برق خودداری کنید.



این دستگاه برای استفاده روی سطوح سخت طراحی شده است. از آن برای تمیز کردن فرش، موکت، دیوار و پنجره استفاده نکنید.

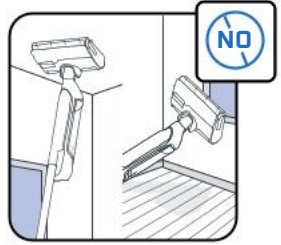

این دستگاه فقط برای استفاده در داخل منزل و مصارف خانگی است.



کودکان باید تحت نظارت باشند تا مطمئن شوید که با دستگاه بازی نمی‌کنند.

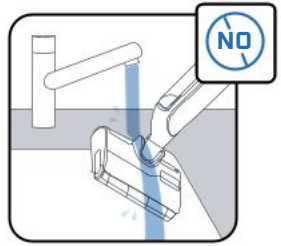

دستگاه را زیر آب قرار ندهید و برای تمیز کردن کانال مکش از یک پارچه خشک یا مرطوب استفاده کنید.

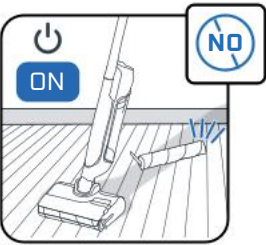

از این دستگاه بدون مخزن‌های آب و غلتک استفاده نکنید.

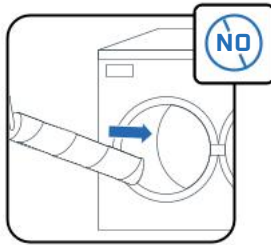

از شستن غلتک در ماشین ظرفشویی یا لباسشویی خودداری کنید.

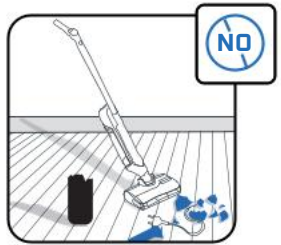

از دستگاه روی لوازم برقی مانند داخل فر برقی یا پریز برق استفاده نکنید.



از ریختن محصولات چرب (مانند صابون سیاه)، کف‌آور، سمی، قابل اشتعال، انفجاری، خورنده، تهاجمی یا دارای ذرات جامد در مخزن آب خودداری کنید. از ریختن سفیدکننده در دستگاه خودداری کنید.



برس غلتکی را در طی چرخه خودتمیزکننده یا بلافاصله پس از آن جدا نکنید، زیرا خطر سوختگی در اثر تماس با فلز داغ سطح گرمکن وجود دارد.



Rowenta | Tefal®

X-CLEAN 10

ET

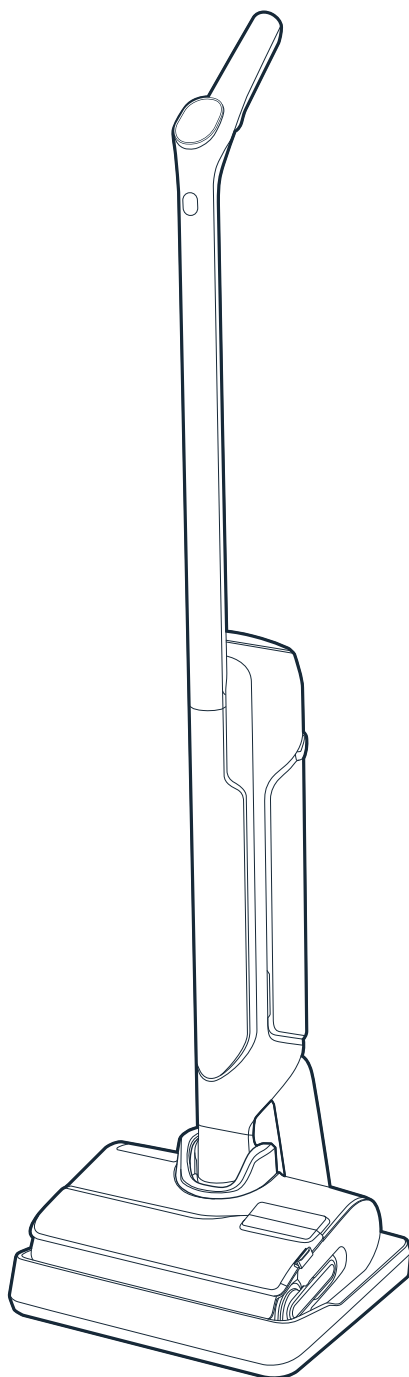

Täname, et valisite meid.  
Enne esimest kasutuskorda **LUGEGE HOOLIKALT LÄBI**  
**TRÜKIS** „Ohutus- ja kasutusjuhised“.

# SISU

## 1 / SEADME ÜLEVAADE

- Seade
- Otsak
- Mustaveepaak
- Varuosad ja tarvikud

## 2 / SEADME PAIGALDAMINE

- Seadme kokkupanek
- Laadimisaluse paigaldamine

## 3 / HÄÄLASSISTENDI SEADISTAMINE

## 4 / EKRAANIKUVA

- Ekraan
- Režiimid
- Värvindikaatorid
- Akuindikaatorid

## 5 / SEADME KASUTAMINE

- Enne kasutamist
- Käivitage seade
- Pikali asend
- Ühilduvus põrandaga
- Pärast igat kasutuskorda

## 6 / SEADME HOOLDAMINE

- Kord nädalas
- Iga 6 kuu tagant

## 7 / TÕRKEOTSING JA LAHENDUSED

## 8 / TEHNILISED ANDMED

## 9 / HOIATUSED

IGA KORD, KUI NÄETE:

**VAADAKE  
VIDEOT SIIT**



Klõpsake õppevideo vaatamiseks

## SEADE

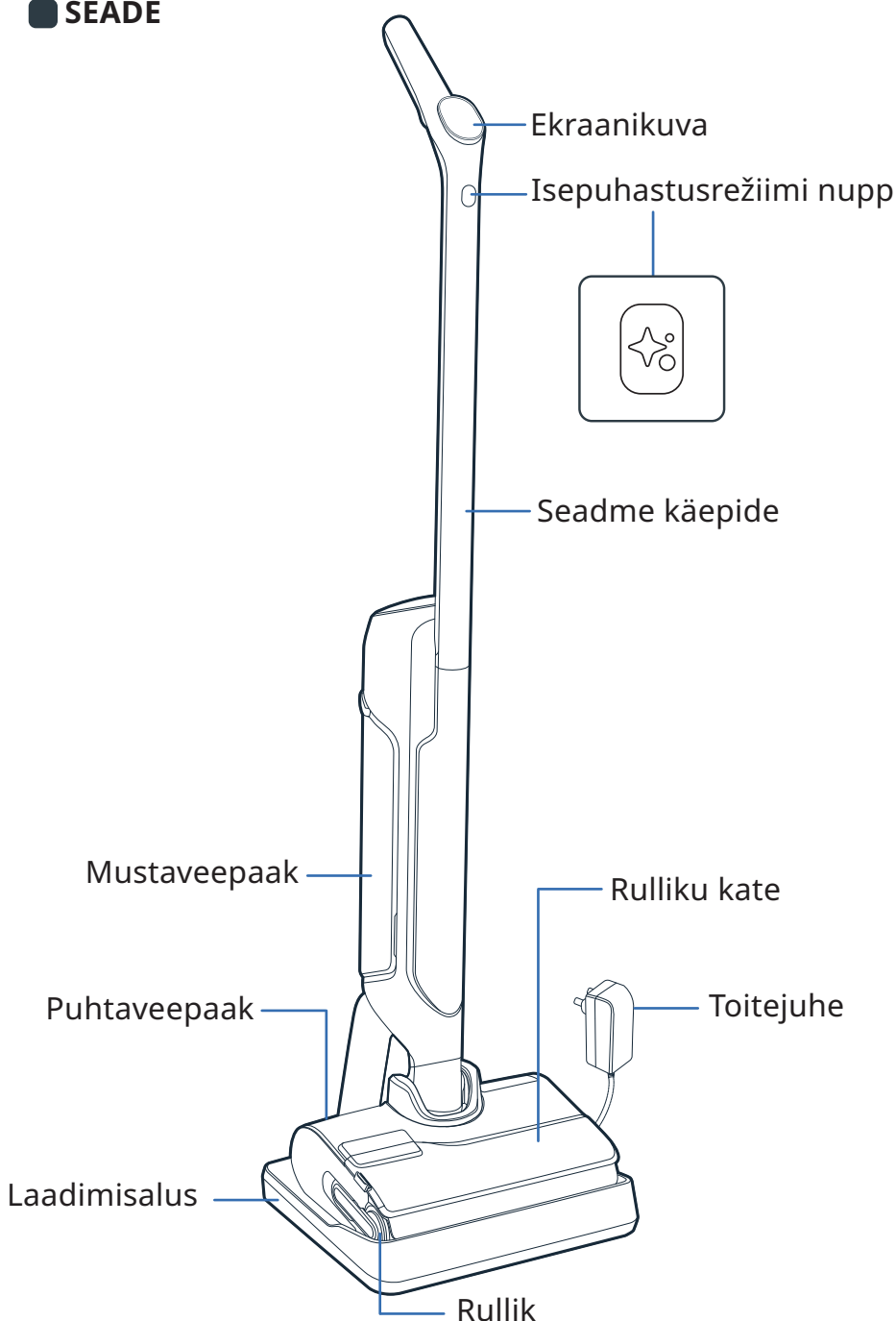

### OTSAK

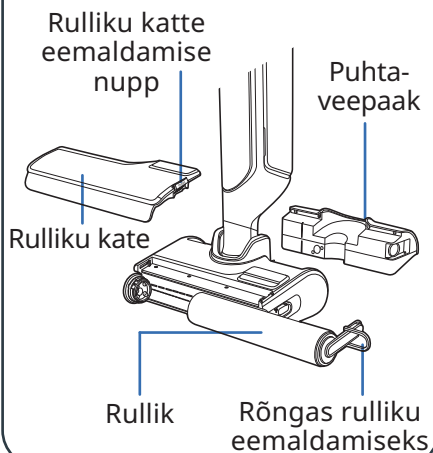

### MUSTAVEEPAAK

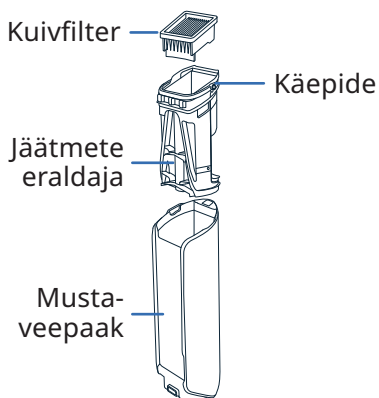

### VARUOSAD

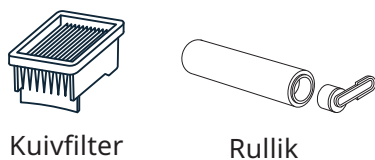

### LISATARVIK

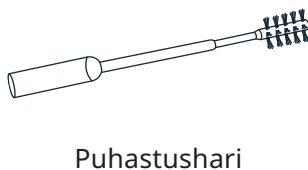

**KOKKUPANEK**

- 1 Sisestage käepide seadme korpusesse.
- 2 Käepideme korrektsele paigaldamisel kõlab klõpsatus.

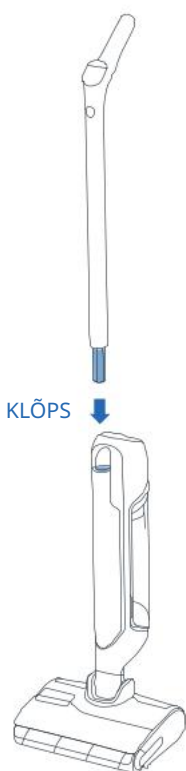
**LAADIMISALUSE PAIGALDAMINE**

- 1 Pöörake laadimisalus ümber.

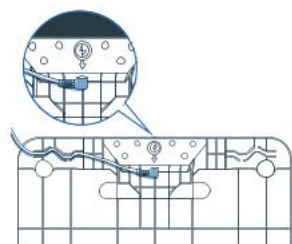

- 2 Ühendage toitekaabel alusega, järgides laadimisalusel olevat noolt.

- 3 Ühendage laadimisalus vooluvõrku ja asetage seade sellele. Seade laadib automaatselt.

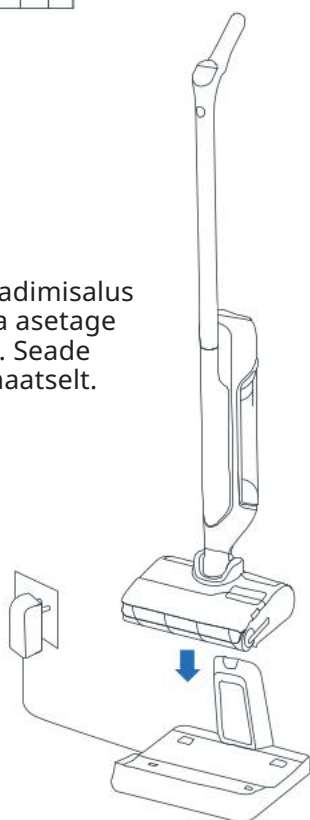

- 4 Kui seade on õigesti ühendatud ja laeb, **kuulete helisignaali ja ekraanile kuvatakse aku ikoon.**



## 3 / HÄÄLASSISTENDI SEADISTAMINE

### SEADE PEAB OLEMA LAADIMISALUSE PEAL.

#### 1 - VALIGE KEEL

VAADAKE  
VIDEOT SIIT

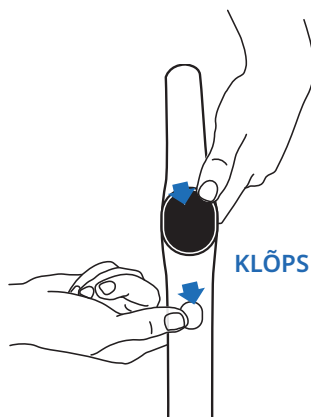

- Vajutage samal ajal nuppe isepuhastusrežiim ja MODE.
- Korra ke toimingut, kuni kuulete soovitud keelt (saadaval on 17 keelt).

#### 2 - HÄÄLASSISTENT

Nupp MODE võimaldab hääleassistendi SISSE või VÄLJA lülitada või VAIKSEMAKS KEERATA.

VAADAKE  
VIDEOT SIIT

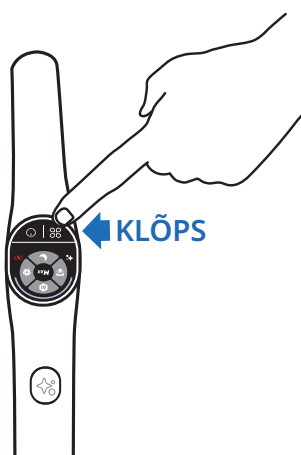

- 1. samm**  
Hääleassistendi aktiveerimiseks vajutage 2 sekundit nuppu MODE.
- 2. samm**  
Helitugevuse alandamiseks vajutage 2 sekundit nuppu MODE.
- 3. samm**  
Hääleassistendi välja lülitamiseks vajutage 2 sekundit nuppu MODE.

## 4 / EKRAANIKUVA

### EKRAAN

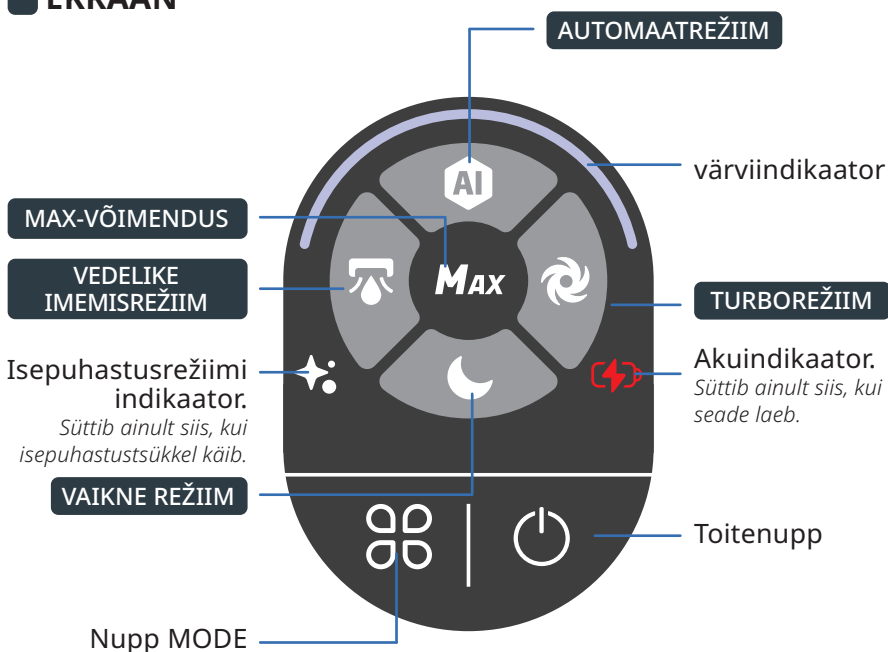

## REŽIIMIDE VAHETAMINE

Seade peab olema SISSE lülitatud ja kasutamiseks valmis asendis



- Režiimide vahetamiseks vajutage nuppu MODE.

## REŽIIMIDE SELGITUS





### AUTOMAATREŽIIM

Pindade määrdumistasemed.  
Tuvastab mustuse, et kohandada imemisvõimsust ja veevoolu.





### TURBOREŽIIM

Pind: väga määrdunud.  
Imemisvõimsus:   
Veevool: 





### VAIKNE REŽIIM

Pind: mõõdukalt määrdunud.  
Imemisvõimsus:   
Veevool: 





### VEDELIKE IMEMISREŽIIM

Pind: märg (nt vannituba)  
Imemisvõimsus:   
Veevool: 

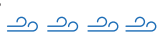

### MAX-VÕIMENDUS

- Võimendab teisi puhastusrežiime, et saavutada kohe maksimaalne töövõimsus.
- MAX-võimenduse kasutamiseks hoidke nuppu MODE all.  
Imemisvõimsus:   
Veevool: 

## VÄRVINDIKAATORID

Seadet kasutades näitab ekraanil kuvatav värv:

- Tuvastatud mustuse hulka.

MUSTUSE  
TUVASTUS



KÕRGE  
MUSTUSE TASE



- Kas seade on SISSE lülitatud või PAUSIL.

PUHASTAMINE  
KÄIB



PUHASTUSPAUS



- Kui ilmneb viga\*.

VIGA



\* Vaadake trükist „Ohutus- ja kasutusjuhised“.

## AKUINDIKAATORID

TÄIELIK LAADIMINE VÕTAB UMBES 3 TUNDI JA 30 MINUTIT AEGA.

100%

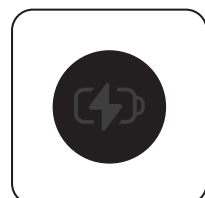

50% - 100%



10% - 50%



< 10%

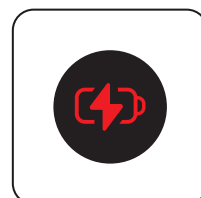

- Aku laetuse taseme nägemiseks asetage seade laadimisalusele. Kui seade laeb, vajutage aku taseme nägemiseks toitenuppu.



## 5 / SEADME KASUTAMINE

### Enne kasutamist Täitke veepaak

VAADAKE  
VIDEOT SIIT

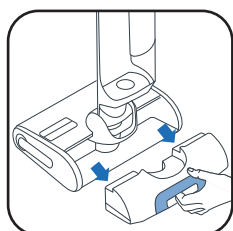

1 Eemaldage  
puhtaveepaak.



2 Avage  
puhtaveepaak.



3 Lisage puhas-  
tusvahendit\*.

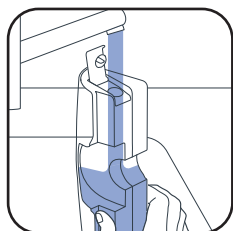

4 Täitke puhtaveepaak.  
Kasutage vett  
temperatuuril 10–50 °C.  
*Veepaagi suurim mahutavus on  
790 ml.*

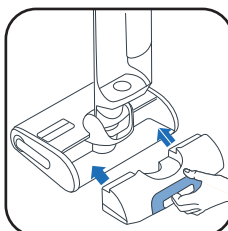

5 Asetage  
puhtaveepaak  
tagasi.

3\* Ärge kasutage vahutavaid lahuseid, valget äädikat, musta seepi, pleegitajat ega eeterlikke õlisid (vt „Ohutus- ja kasutusjuhendit“).  
Puhastuslahuse lisamine on valikuline.



Rowenta vedela ja kuiva tolmuimeja  
puhastusvahend (ZR340LV1)



Sanytol desinfitseeriv  
puhastusvahend kõigile  
pindadele eukalüptiga

Annustamissoovitus: 20 ml (lahjendamine <3% puhta veepaagi kogumahust)

### KÄIVITAGE SEADE SEADE PEAB OLEMA LAADIMISALUSELT EEMAL.

VAADAKE  
VIDEOT SIIT

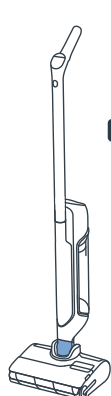

■ **PARKIMISASEND**  
Seade on  
püstises asendis.  
Parkimisasendis  
lõpetab seade  
töötamise.

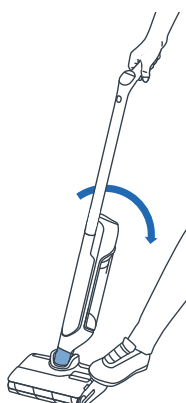

■ **TÖÖASEND**  
Otsak on lukust lahti ja  
seadet saab kasutada.



ON  
KLÕPS

■ Töösasendis kallutage seadet ja vajutage toitenuppu, et see käivitada. Seade käivitub vaikimisi AUTO-režiimis. Vajutage uuesti, et see peatada.

PARKIMISASENDIS LÕPETAB SEADE TÖÖTAMISE. PUHASTAMISE JÄTKAMISEKS LÜLITAGE SEADE TÖÖASENDISSE JA VAJUTAGE TOITENUPPU

### VALIGE REŽIIM JA ALUSTAGE PUHASTAMIST

#### PIKALI ASEND MÖÖBLI ALT PUHASTAMISEKS.

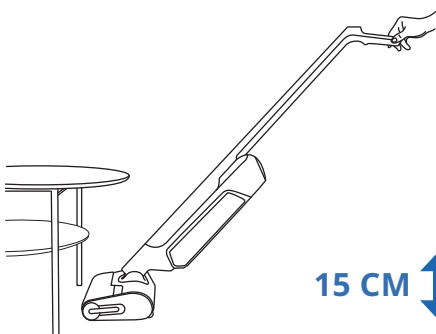

■ Kui seade asetatakse pikali, kohandub selle imemisvõimsus automaatselt.

15 CM

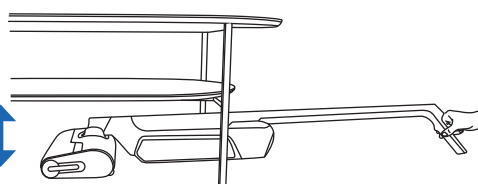

#### ÜHILDUVUS PÕRANDAGA

Seade sobib kasutamiseks ainult kõvadel pindadel.

PUIT

PLAADID

LINOLEUM

LAMINAAT

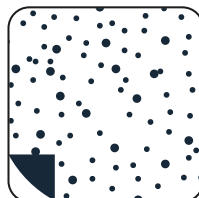
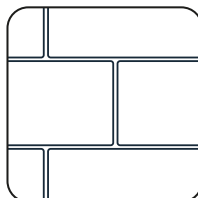

■ Ärge kasutage mattidel, vaipadel, seintel ega akendel (vt trükist „Ohutus- ja kasutusjuhised“).

## ■ PÄRAST IGAT KASUTUSKORDA

### 1 - TÜHJENDAGE MUSTAVEEPAAK

VAADAKE  
VIDEOT SIIT 



1 Eemaldage mustaveepaak.

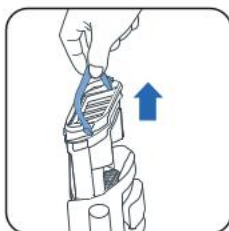

2 Eemaldage jäätmete eraldaja, tõmmates käepidemest.



3 Avage kaas.

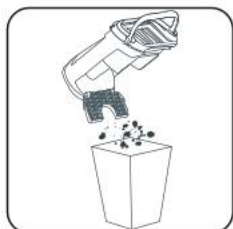

4 Visake tahked jäätmed ära.



5 Loputage vedelad jäätmed.



6 Asetage jäätmete eraldaja tagasi.



7 Asetage mustaveepaak tagasi.

### 2 - TÄITKE PUHTAVEEPAAK VEEGA

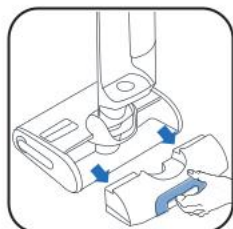

1 Eemaldage puhtaveepaak.

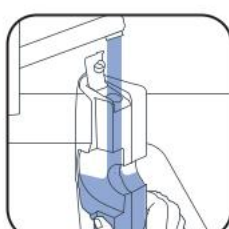

2 Täitke puhtaveepaak\*.

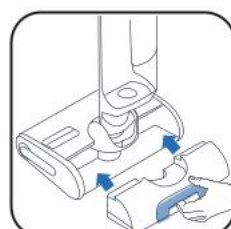

3 Asetage puhtaveepaak tagasi.

\* Kasutage vett temperatuuril 10–50 °C.

### 3 - ISEPUHASTUS- JA ISEKUIVATUSPROGRAMMIDE KÄIVITAMINE

Seade peab olema laadimisalusel. Laadimisalus peab olema ühendatud vooluvõrku.



- Isepuhastusprogramm puhastab seadme ja rulliku automaatselt.
- Isekuivatusprogramm kuivatab seadme ja rulliku automaatselt. Kuivatusaega kohandatakse vastavalt rullikul tuvastatud niiskusele.

■ Isepuhastus- ja isekuivatusprogrammid ei käivitu, kui aku laetuse tase on alla 20%.

ISEPUHASTUSPROGRAMM PEATUB, KUI PUHTAVEEPAAK ON TÜHI.  
ISEPUHASTUSPROGRAMM PEATUB, KUI MUSTAVEEPAAK ON TÄIS.

## KÄIVITA ISEPUHASTUS JA/VÕI -KUIVATUS

VAADAKE  
VIDEOT SIIT 

### ISEPUHASTUS JA -KUIVATUS

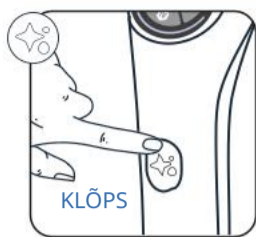

Vajutage ühe korra isepuhastusnappu.

### AINULT ISEPUHASTUS



Vajutage ja hoidke isepuhastusnappu 2 sekundit all.

### AINULT KUIVATUS

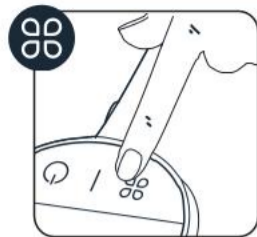

Vajutage nappu MODE.

## PEATA ISEPUHASTUS JA/VÕI -KUIVATUS



VÕI



Vajutage toitenappu või isepuhastusnappu

## 4 - PÄRAST ISEPUHASTUSE LÕPPU PUHASTAGE MUSTAVEEPAAK



1 Eemaldage mustaveepaak

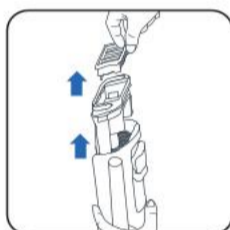

2 Eemaldage filter ja jäätmete eraldaja, tõmmates käepidemest.



3 Visake tahked jäätmed ära.



4 Loputage vedelikud.

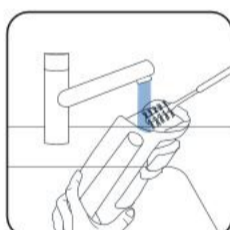

5 Puhastage mustaveepaak puhastusharja abil.



6 Avage kaas ja loputage jäätmete eraldaja puhtaks.

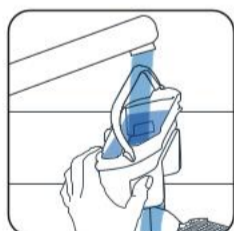

7 Eemaldage alles jäänud mustus ja puhastage filtri ala.



8 Paigaldage eraldaja tagasi.



9 Asetage mustaveepaak tagasi.

## 5 - TÜHJENDAGE PUHTAVEEPAAK

Vee seismise vältimiseks tühjendage puhtaveepaak.

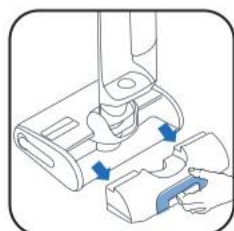

1 Eemaldage puhtaveepaak.



2 Tühjendage puhtaveepaak.

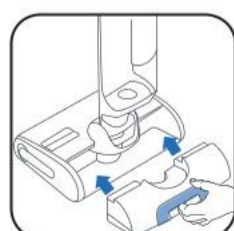

3 Asetage puhtaveepaak tagasi.



**KORD NÄDALAS****1 - PUHASTAGE LAADIMISALUST**

Ärge asetage laadimisalust vee alla.



■ Eemaldage laadimisalust vooluvõrgust.

■ Puhastage laadimisalust käsitsi kuiva või niiske lapiga.

**2 - PUHASTAGE IMEMISTORU**

■ Kasutage puhastusharja, et eemaldada imemistorusse jäänud mustus.

**3 - PUHASTAGE FILTRIVÕRE**

Ärge asetage filtrit täielikult vee alla. Kui olete seda teinud, siis laske filtril 48 tundi kuivada.



■ Eemaldage filter.



■ Avage filtrivõre.

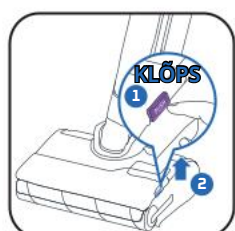
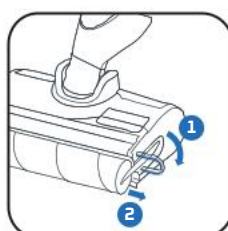

■ Puhastage ja loputage ainult filtrivõret.

**4 - PUHASTAGE OTSAK JA RULLIKU KATE**■ 1 Vajutage nupule.  
2 Tõstke rulliku kate üles.

■ Tõmmake rulliku lillat rõngast.

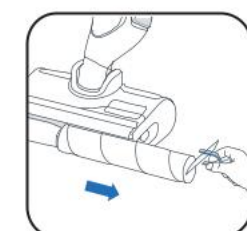

■ Eemaldage rullik, tõmmates lillat rõngast.



■ Puhastage rulliku tagant.



■ Puhastage rulliku kate seestpoolt.

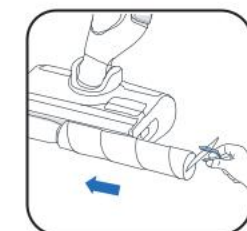

■ Asetage rullik tagasi.



■ Asetage rulliku kate tagasi.

**IGA 6 KUU TAGANT**

■ Vahetage rullikut ja filtrit. Kui rullik on kahjustatud, vahetage see varem välja.

[www.rowenta.com](http://www.rowenta.com)[www.tefal.com](http://www.tefal.com)

Kuivfilter



Rullik



## 7 / TÕRKEOTSING JA LAHENDUSED

Probleem	Võimalikud põhjused	Lahendused
Seadme imivõimsus on langenud, seade teeb müra või vilisevat heli või laseb prahil maha kukkuda.	Seadme õhukanal on ummistunud.	Puhastage imipea, õhukanal, filter ja vahtmaterjalist detail (vt kasutusjuhend).
	Tolmuimeja rike.	Võtke ühendust meie järelteenindusega.
Põrand on liiga märg.	Veevool on liiga tugev või on rullik märjaks saanud.	Veenduge, et kasutate režiimi INTELLIGENT või QUIET.
	Veeleke.	Võtke ühendust meie järelteenindusega.
Põrand ei ole piisavalt märg.	Puhtaveepaak on tühi.	Täitke puhtaveepaak veega.
	Veejaotussüsteem on ummistunud.	Täitke veepaak majapidamises kasutatava külma valge äädikaga ja käivitage üks isepuhastustsükkel.
	Veevool on liiga nõrk.	Veenduge, et kasutate režiimi INTELLIGENT või QUIET.
Seade ei puhasta põrandat korralikult.	Rullik on määrdunud.	Käivitage isepuhastustsükkel, puhastage rullik seejärel käsitsi.
	Seade ei ole seatud puhastamise jaoks õigesse režiimi.	Kasutage režiime INTELLIGENT või lülitage puhastamise optimeerimiseks QUIET/TURBO režiimi vahel.
Seade kahjustab põrandat.	Tarvikut on kasutatud ilma rullikuta.	Masina kasutamisel peab alati olema paigaldatud rullik ja puhtaveepaak peab olema täis.
	Puhastuspea külge on võõrkeha kinni jäänud.	Puhastage puhastuspea.
Seade lülitub ise välja.	Mustaveepaak on täis.	Tühjendage mustaveepaak.
	Aku tase on liiga madal.	Laadige seadet alusel.
Rullik on kinni jäänud.	Võõrkeha või kiud ummistavad rullikut.	Võtke rullik lahti ja eemaldage kõik võõrkehad, mis selle pöörlemist takistavad.
Seade pritsib vett igale poole.	Kaitsekate ei ole korralikult paigaldatud.	Võtke kate lahti ja paigaldage see korralikult.
	Rullik ei ole korralikult paigaldatud.	Võtke rullik lahti ja paigaldage korralikult tagasi.

## 8 / TEHNILISED ANDMED

LAADIJAD		
Viide	Riik	Viide
GZ7035xx / GZ7540xx / GF7035xx / GF7540xx	Euroopa	SS-2230003738

AKU		
Viide	Pinge	Viide
GZ7035xx / GZ7540xx / GF7035xx / GF7540xx	21.6V	SS-2230003737

VEEPAAKIDE MAHUTAVUS	
Kirjeldus	Mahutavus (ml)
Puhtaveepaak	790 ml
Mustaveepaak	670 ml



## 9 / ETTEVAATUST

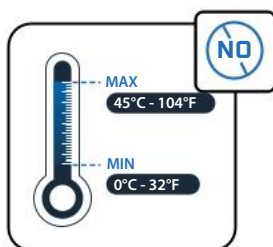

Ärge hoidke seadet temperatuuril  $<0^{\circ}\text{C}$  and  $>45^{\circ}\text{C}$ .

Paagi täitmiseks kasutatava vee temperatuur ei tohi ületada  $50^{\circ}\text{C}$ .

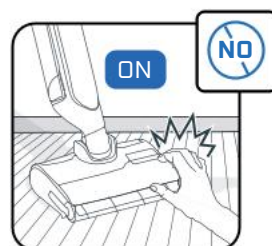

Seade on ette nähtud kasutamiseks kõval põrandal. Ärge kasutage seda mattide, vaipade, seinte ja akende puhul.

Ärge puudutage seadme pöörlevaid osasid, kui seade ei ole peatatud ja toiteploki eemaldatud.

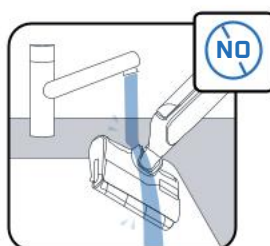

Ärge pange seadet vee alla ja kasutage imikanali puhastamiseks kuiva või niisket lappi.

Jälgige, et lapsed ei mängiks seadmega.

See seade on mõeldud ainult majapidamises ja siseruumides kasutamiseks.

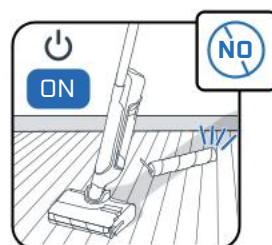
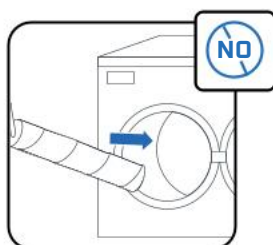

Ärge kasutage seadet elektriseadmetel, näiteks ahjude või elektripistikupesade sisemuses.

Ärge peske rullikut nõudepesumasinas või pesumasinas.

Ärge kasutage seadet ilma veepaakide ja rullikuta.



Ärge eemaldage rullharja isepuhastussükli ajal või vahetult pärast seda, sest on oht, et kütteseadme kuumast metallpinnast võib tekkida põletushaavu.

Ärge pange veepaaki rasvaseid (nt musta seepi), vahutavaid, mürgiseid, tuleohtlikke, plahvatusohtlikke, söövitavaid, agressiivseid või tahkeid osakesi sisaldavaid tooteid. Ärge pange tootesse pleegitusvahendit.



Rowenta | Tefal®

X-CLEAN 10

RU

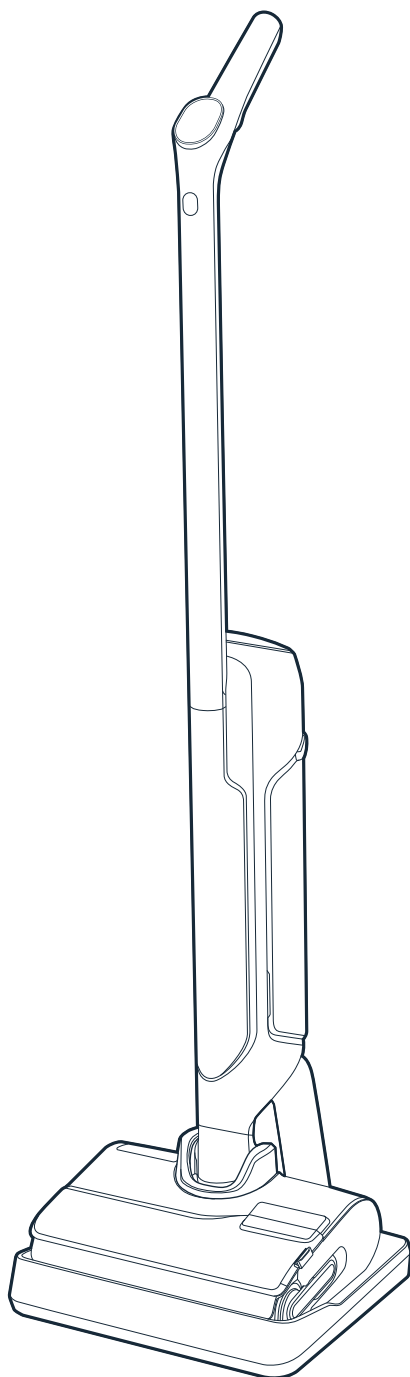

Благодарим вас за выбор нашей продукции.  
Перед первым использованием **ВНИМАТЕЛЬНО**  
**ОЗНАКОМЬТЕСЬ С БРОШЮРОЙ** «Инструкции по  
технике безопасности и эксплуатации».

# СОДЕРЖАНИЕ

## 1 / ОБЗОР УСТРОЙСТВА

- Устройство
- Насадка
- Резервуар для отработанной воды
- Запасные части и аксессуары

## 2 / УСТАНОВКА УСТРОЙСТВА

- Сборка устройства
- Установка зарядной станции

## 3 / НАСТРОЙКА ГОЛОСОВОГО ПОМОЩНИКА

## 4 / ДИСПЛЕЙ

- Экран
- Режимы
- Цветовые индикаторы
- Индикаторы уровня заряда батареи

## 5 / ИСПОЛЬЗОВАНИЕ УСТРОЙСТВА

- Перед использованием
- Запуск устройства
- Горизонтальное положение
- Совместимость с напольным покрытием
- После каждого использования

## 6 / ОБСЛУЖИВАНИЕ УСТРОЙСТВА

- Один раз в неделю
- Каждые 6 месяцев

## 7 / ПОИСК И УСТРАНЕНИЕ НЕИСПРАВНОСТЕЙ

## 8 / ТЕХНИЧЕСКИЕ ХАРАКТЕРИСТИКИ

## 9 / ПРЕДУПРЕЖДЕНИЯ

КАЖДЫЙ РАЗ, КОГДА ВЫ ВИДИТЕ НАДПИСЬ

«ПОСМОТРИТЕ  
ВИДЕО»,



нажимайте для просмотра обучающего видео

■ УСТРОЙСТВО

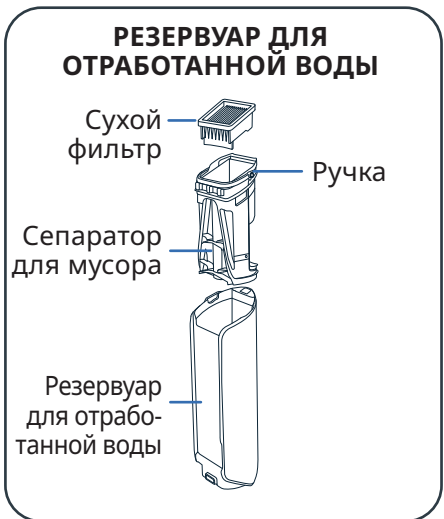
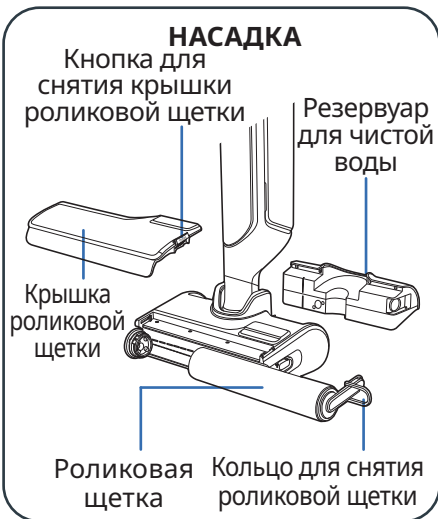
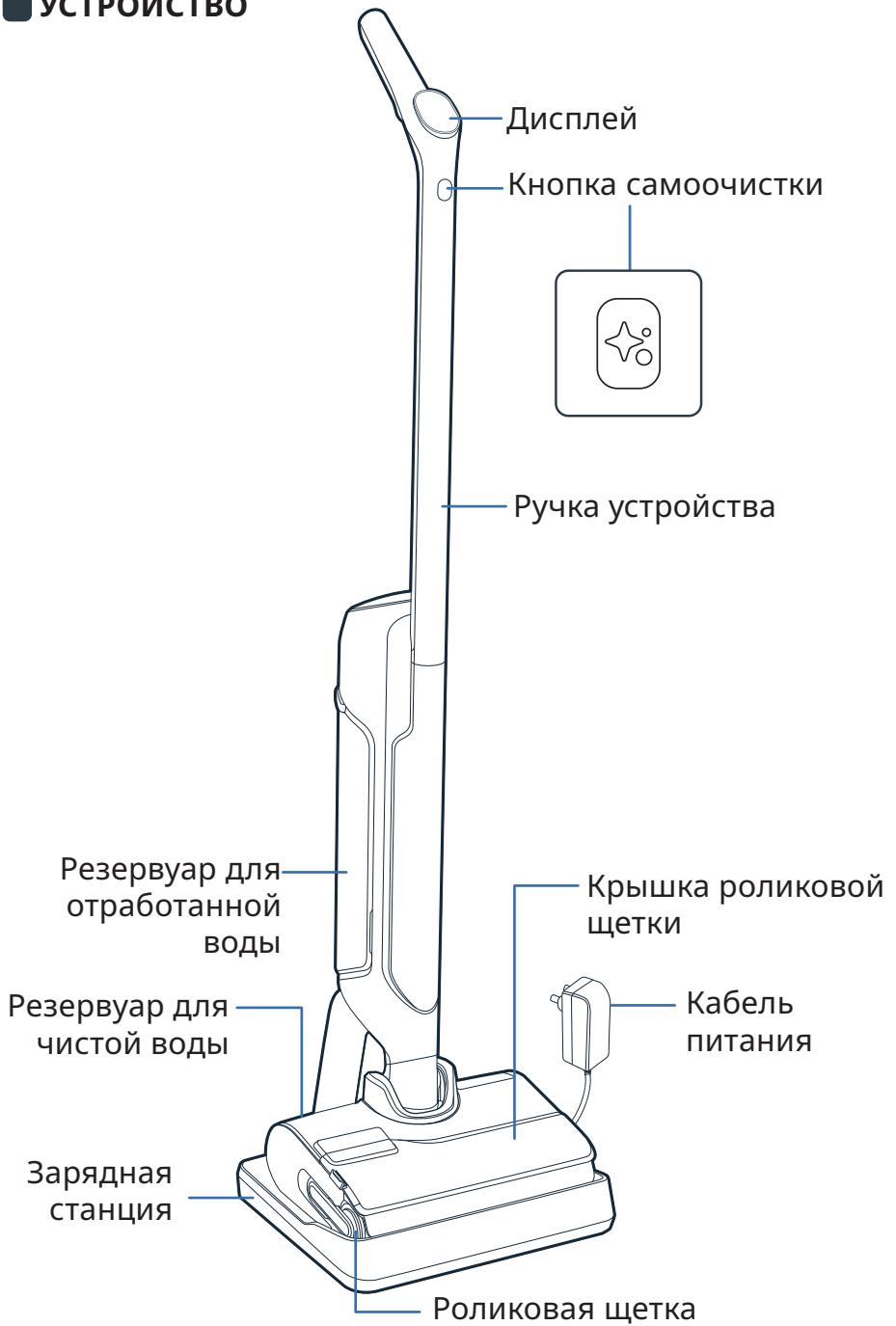

## ■ СБОРКА

- 1 Вставьте ручку в корпус устройства.
- 2 Если ручка вставлена правильно, вы услышите щелчок.



## ■ УСТАНОВКА ЗАРЯДНОЙ СТАНЦИИ

- 1 Переверните зарядную станцию.

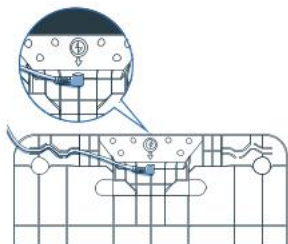

- 2 Подключите кабель питания к станции в соответствии со стрелкой на зарядной станции.

- 3 Подключите зарядную станцию к источнику питания и установите на нее устройство. Зарядка начнется автоматически.



- 4 Если устройство подключено правильно и заряжается, **вы услышите звуковой сигнал, а на экране появится значок батареи.**



## 3 / НАСТРОЙКА ГОЛОСОВОГО ПОМОЩНИКА

■ УСТРОЙСТВО ДОЛЖНО НАХОДИТЬСЯ НА ЗАРЯДНОЙ СТАНЦИИ.

### 1 - ВЫБОР ЯЗЫКА

«ПОСМОТРИТЕ ВИДЕО»

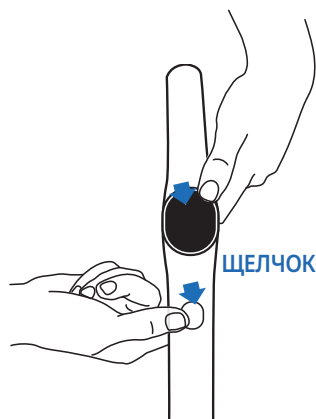

- Нажмите кнопку самоочистки и кнопку режима одновременно.
- Повторяйте это действие до тех пор, пока не услышите ваш язык (доступно 17 языков).

### 2 - ГОЛОСОВОЙ ПОМОЩНИК

«ПОСМОТРИТЕ ВИДЕО»

С помощью кнопки режима можно включить, отключить или уменьшить громкость голосового помощника.

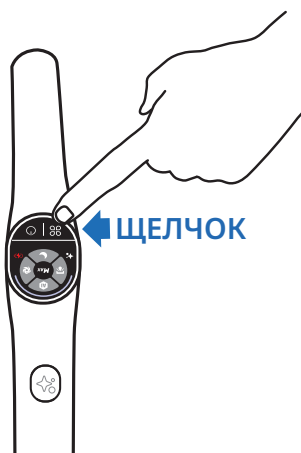

- **Шаг 1**  
Для включения голосового помощника нажмите и удерживайте кнопку режима в течение 2 секунд.
- **Шаг 2**  
Для уменьшения громкости голосового помощника нажмите и удерживайте кнопку режима в течение 2 секунд.
- **Шаг 3**  
Для отключения голосового помощника нажмите и удерживайте кнопку режима в течение 2 секунд.

## 4 / ДИСПЛЕЙ

### ■ ЭКРАН



«ПОСМОТРИТЕ ВИДЕО»

## ИЗМЕНЕНИЕ РЕЖИМА

Устройство должно быть включено и находиться в рабочем положении.



Нажмите кнопку режима для переключения между режимами.

## ОПИСАНИЕ РЕЖИМОВ



### АВТОМАТИЧЕСКИЙ РЕЖИМ

Поверхности: различные уровни загрязнения. Обнаруживает загрязнения для регулировки мощности всасывания и расхода воды.



### ТУРБОРЕЖИМ

Поверхности: сильное загрязнение. Мощность всасывания: Расход воды:



### ТИХИЙ РЕЖИМ

Поверхности: умеренное загрязнение. Мощность всасывания: Расход воды:



### РЕЖИМ ВПИТЫВАНИЯ ЖИДКОСТИ

Поверхности: влажные (например, в ванной комнате). Мощность всасывания: Расход воды:



### РЕЖИМ MAX

- Оптимизирует другие режимы очистки для мгновенного достижения максимальной мощности.
- Для использования режима MAX удерживайте кнопку режима. Мощность всасывания: Расход воды:

## ЦВЕТОВЫЕ ИНДИКАТОРЫ

При использовании устройства цвет на экране указывает на следующее:

Количество обнаруженных загрязнений.

Когда устройство включено или его работа приостановлена.

ОБНАРУЖЕНО ЗАГРЯЗНЕНИЕ

ВЫСОКИЙ УРОВЕНЬ ЗАГРЯЗНЕНИЯ

ВЫПОЛНЯЕТСЯ УБОРКА

УБОРКА ПРИОСТАНОВЛЕНА

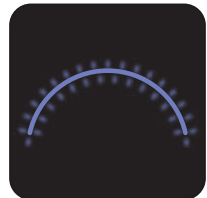

При возникновении ошибки\*.

ОШИБКА



\* См. брошюру «Инструкции по технике безопасности и эксплуатации».

## ИНДИКАТОРЫ УРОВНЯ ЗАРЯДА БАТАРЕИ

Полная зарядка занимает приблизительно 3 часа 30 минут.

100%

50% - 100%

10% - 50%

< 10%



Чтобы проверить уровень заряда батареи, верните устройство на зарядную станцию. Во время зарядки устройства нажмите кнопку включения/выключения, чтобы узнать уровень заряда батареи.



## 5 / ИСПОЛЬЗОВАНИЕ УСТРОЙСТВА

### Перед использованием

#### Заполнение резервуара для воды

«ПОСМОТРИТЕ ВИДЕО»

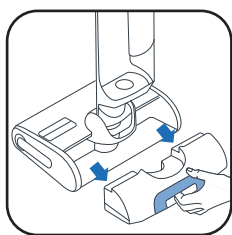

1 Снимите резервуар для чистой воды.



2 Откройте резервуар для чистой воды.



3 Добавьте чистящее средство\*.

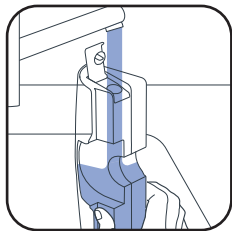

4 Наполните резервуар для чистой воды. Используйте воду температурой от 10 °С до 50 °С.

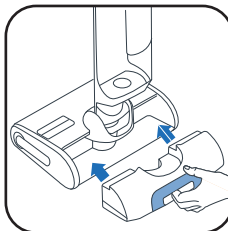

5 Верните резервуар для чистой воды на место.

Максимальный объем — 790 мл.

3\* Не используйте пенящиеся растворы, белый уксус, черное мыло, отбеливатель или эфирные масла (см. «Руководство по безопасности и эксплуатации»).  
Добавление чистящего раствора является необязательным.



Моющее средство Rowenta для пылесосов для сухой и влажной уборки (ZR340LV1)



Дезинфицирующее средство Sanurol для всех поверхностей с эвкалиптом

Рекомендуемая доза: 20 мл (разбавление <3 % от общей вместимости бака для чистой воды)

### ЗАПУСК УСТРОЙСТВА

Устройство не должно находиться на зарядной станции.

«ПОСМОТРИТЕ ВИДЕО»

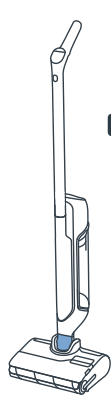

#### ИСХОДНОЕ ПОЛОЖЕНИЕ

Устройство находится в вертикальном положении. В исходном положении устройство перестает работать.



#### РАБОЧЕЕ ПОЛОЖЕНИЕ

Насадка разблокирована, и устройство можно использовать.

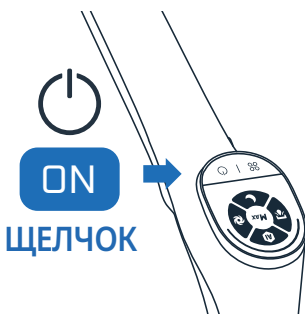

ЩЕЛЧОК

■ В рабочем положении наклоните устройство и нажмите кнопку включения/выключения, чтобы запустить устройство. По умолчанию устройство запускается в автоматическом режиме. Нажмите кнопку еще раз, чтобы остановить работу.

В исходном положении устройство перестает работать. чтобы возобновить уборку, переместите устройство в рабочее положение и нажмите кнопку включения/выключения.

### ВЫБЕРИТЕ РЕЖИМ И НАЧНИТЕ УБОРКУ.

#### ГОРИЗОНТАЛЬНОЕ ПОЛОЖЕНИЕ

Для уборки под мебелью.

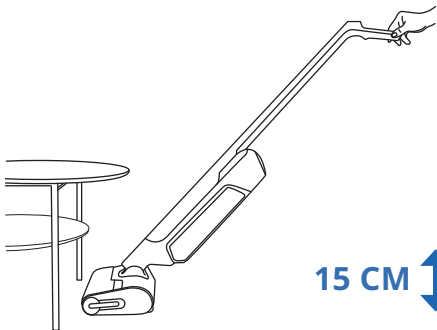

■ При раскладывании устройства мощность всасывания регулируется автоматически.

15 CM

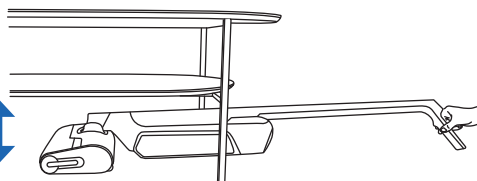

#### СОВМЕСТИМОСТЬ С НАПОЛЬНЫМ ПОКРЫТИЕМ

Данное устройство совместимо только с твердыми напольными покрытиями.

ПАРКЕТ

ПЛИТКА

ЛИНОЛЕУМ

ЛАМИНАТ

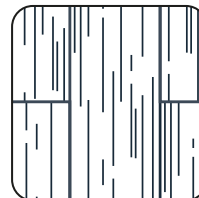
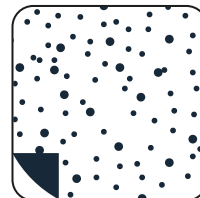
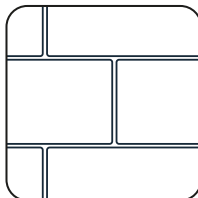

■ Не используйте на коврах, ковровых покрытиях, стенах и окнах (см. брошюру «Инструкции по технике безопасности и эксплуатации»).

## ПОСЛЕ КАЖДОГО ИСПОЛЬЗОВАНИЯ 1 - ОПУСТОШЕНИЕ РЕЗЕРВУАРА ДЛЯ ОТРАБОТАННОЙ ВОДЫ

«ПОСМОТРИТЕ  
ВИДЕО»,



1 Снимите резервуар для отработанной воды.

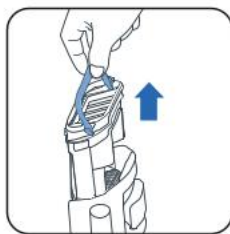

2 Снимите сепаратор для мусора, потянув за ручку.



3 Откройте защелку.

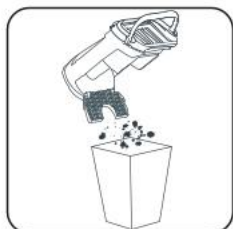

4 Выбросьте твердый мусор.



5 Удалите жидкие отходы.



6 Верните сепаратор для мусора на место.



7 Верните резервуар для отработанной воды на место.

## 2 - НАПОЛНЕНИЕ РЕЗЕРВУАРА ДЛЯ ЧИСТОЙ ВОДЫ



1 Снимите резервуар для чистой воды.

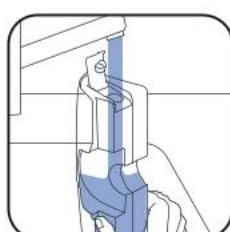

2 Наполните резервуар для чистой воды\*.

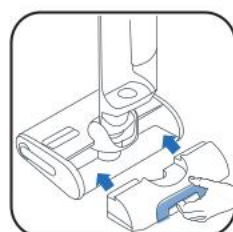

3 Верните резервуар для чистой воды на место.

\* Используйте воду температурой от 10 °C до 50 °C.

## 3 - ЗАПУСК ПРОГРАММЫ САМООЧИСТКИ И СУШКИ

Устройство должно находиться на зарядной станции. Зарядная станция должна быть подключена к источнику питания.

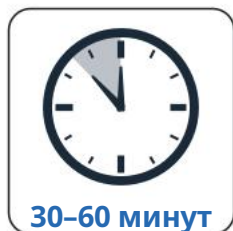

30-60 минут

- При выполнении программы самоочистки устройство и роликовая щетка очищаются автоматически.
- При выполнении программы сушки прибор и роликовая щетка просушиваются автоматически. Продолжительность цикла сушки регулируется в зависимости от степени влажности роликовой щетки.

■ Циклы самоочистки и сушки не запускаются, если уровень заряда батареи ниже 20%.

Если резервуар для чистой воды пуст, программа самоочистки останавливается.  
Если резервуар для отработанной воды полон, программа самоочистки останавливается.

## ■ ЗАПУСК САМООЧИСТКИ И/ИЛИ СУШКИ

«ПОСМОТРИТЕ ВИДЕО»

### САМООЧИСТКА И СУШКА



Нажмите кнопку самоочистки один раз.

### ТОЛЬКО САМООЧИСТКА



Нажмите кнопку самоочистки и удерживайте ее в течение 2 секунд.

### ТОЛЬКО СУШКА

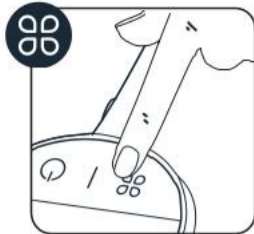

Нажмите кнопку режима.

## ■ ОСТАНОВКА САМООЧИСТКИ ИЛИ СУШКИ



ИЛИ



■ Нажмите кнопку включения/выключения или кнопку самоочистки.

## 4 - ОЧИСТКА РЕЗЕРВУАРА ДЛЯ ОТРАБОТАННОЙ ВОДЫ ПО ЗАВЕРШЕНИИ САМООЧИСТКИ



1 Снимите резервуар для отработанной воды.



2 Снимите фильтр и сепаратор для мусора, потянув за ручку.



3 Выбросьте твердый мусор.



4 Удалите жидкие отходы.

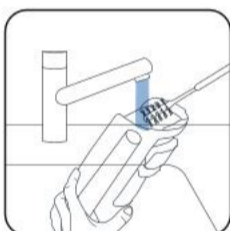

5 Очистите резервуар для отработанной воды с помощью щетки для очистки.



6 Откройте защелку и промойте сепаратор для мусора.

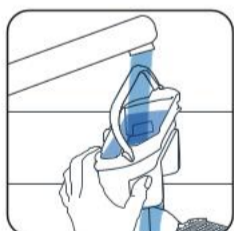

7 Удалите оставшуюся грязь и очистите область фильтра.

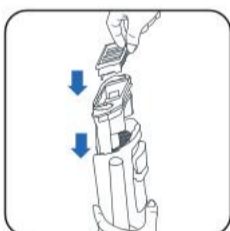

8 Верните сепаратор для мусора на место.



9 Верните резервуар для отработанной воды на место.

## 5 - ОПУСТОШЕНИЕ РЕЗЕРВУАРА ДЛЯ ЧИСТОЙ ВОДЫ

Во избежание застоя воды опустошайте резервуар для чистой воды.

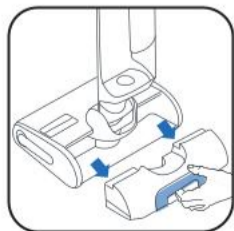

1 Снимите резервуар для чистой воды.



2 Опустошите резервуар для чистой воды.

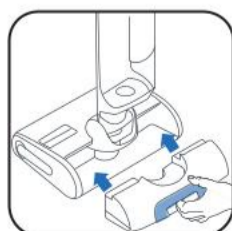

3 Верните резервуар для чистой воды на место.



**ОДИН РАЗ В НЕДЕЛЮ****1 - ОЧИСТКА ЗАРЯДНОЙ СТАНЦИИ**

Не погружайте зарядную станцию под воду.



- Отсоедините зарядную станцию от источника питания.

- Вручную очистите зарядную станцию сухой или влажной тканью.

**2 - ОЧИСТКА ВСАСЫВАЮЩЕЙ ТРУБКИ**

- Используйте щетку для очистки, чтобы очистить всасывающую трубку от грязи.

**3 - ОЧИСТКА РЕШЕТКИ ФИЛЬТРА**

Не погружайте фильтр под воду целиком. Если это произошло, дайте ему высохнуть в течение 48 часов.

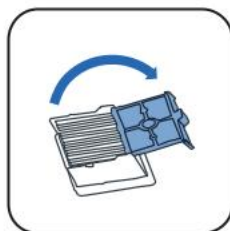

- Снимите фильтр.

- Откройте решетку фильтра.

- Очищать и промывать нужно только решетку фильтра.

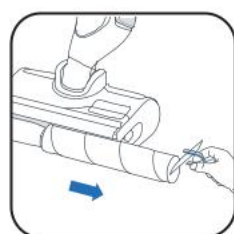
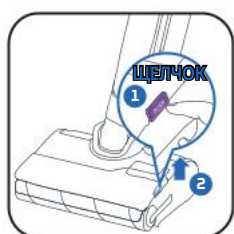
**4 - ОЧИСТКА НАСАДКИ И КРЫШКИ РОЛИКОВОЙ ЩЕТКИ**

- 1 Нажмите кнопку для снятия крышки роликовой щетки. 2 Поднимите крышку роликовой щетки.

- Потяните за фиолетовое кольцо роликовой щетки.

- Снимите роликовую щетку, потянув за фиолетовое кольцо.

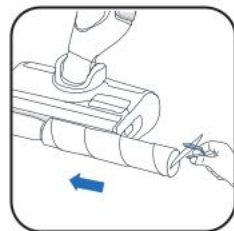

- Очистите заднюю поверхность роликовой щетки.

- Очистите внутреннюю поверхность крышки роликовой щетки.

- Установите роликовую щетку на место.



- Установите крышку роликовой щетки на место.

**КАЖДЫЕ 6 МЕСЯЦЕВ**

- Замените роликовую щетку и фильтр. Если вы обнаружите, что роликовая щетка повреждена, замените ее раньше.

[www.rowenta.com](http://www.rowenta.com)    [www.tefal.com](http://www.tefal.com)



Сухой фильтр

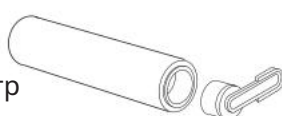

Роликовая щетка



## 7 / ПОИСК И УСТРАНЕНИЕ НЕИСПРАВНОСТЕЙ

Неисправность	Возможные причины	Решения
Эффективность всасывания прибора снизилась, он издает шум или свист либо мусор падает на пол.	Мотор всасывания отключается при помощи теплового предохранителя.	Подождите несколько минут, чтобы мотор остыл.
	Воздушный канал прибора засорился.	Очистите всасывающую насадку, воздушный канал, стандартный и поролоновый фильтры (см. руководство пользователя).
	Поломка пылесоса.	Обратитесь в службу послепродажного обслуживания.
Пол очень мокрый.	Мотор всасывания отключается при помощи теплового предохранителя.	Подождите несколько минут, чтобы мотор остыл.
	Используется слишком много воды или роликовая щетка слишком влажная.	Убедитесь, что вы используете режим INTELLIGENT или QUIET
	Утечка воды.	Обратитесь в службу послепродажного обслуживания.
Пол недостаточно влажный.	Резервуар для чистой воды пуст.	Наполните резервуар водой.
	Водораспределительная система засорена.	Добавьте в резервуар для воды холодный белый уксус и выполните 1 цикл самоочистки.
	Используется слишком мало воды.	Убедитесь, что вы используете режим INTELLIGENT или TURBO.
Прибор не очищает пол должным образом.	Роликовая щетка загрязнена.	Запустите режим самоочистки, а затем очистите роликовую щетку вручную.
	Для уборки выбран неподходящий режим.	Используйте режим INTELLIGENT или переключитесь между режимами QUIET /TURBO, чтобы оптимизировать процесс уборки.
Напольное покрытие повреждено.	Насадка используется без роликовой щетки.	Всегда используйте прибор с установленной роликовой щеткой и полным резервуаром для чистой воды.
	В чистящей насадке застрял посторонний предмет.	Очистите чистящую насадку.
Прибор самостоятельно отключается.	Резервуар для грязной воды заполнен.	Опустошите резервуар для грязной воды.
	Слишком низкий уровень заряда батареи.	Зарядите прибор на его станции.
Роликовая щетка застряла.	Посторонний предмет или волокна препятствуют работе роликовой щетки.	Разберите роликовую щетку и удалите все предметы, препятствующие вращению.
Прибор разбрызгивает воду во все стороны.	Защитная крышка установлена неправильно.	Разблокируйте крышку и установите ее надлежащим образом.
	Роликовая щетка установлена неправильно.	Разблокируйте роликовую щетку и установите ее надлежащим образом.

## 8 / ТЕХНИЧЕСКИЕ ХАРАКТЕРИСТИКИ

ЗАРЯДНЫЕ УСТРОЙСТВА		
Номер	Страна	Номер
GZ7035xx / GZ7540xx / GF7035xx / GF7540xx	Европа	SS-2230003738

БАТАРЕЯ		
Номер	Напряжение	Номер
GZ7035xx / GZ7540xx / GF7035xx / GF7540xx	21.6V	SS-2230003737

ВМЕСТИМОСТЬ РЕЗЕРВУАРОВ ДЛЯ ВОДЫ	
Описание	Вместимость (мл)
Резервуар для чистой воды	790 мл
Резервуар для отработанной воды	670 мл



## 9 / ПРЕДУПРЕЖДЕНИЯ

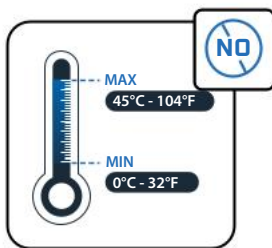

Не подвергайте прибор воздействию температур  $<0^{\circ}\text{C}$  and  $>45^{\circ}\text{C}$ .

Не наполняйте резервуар водой  $> 50^{\circ}\text{C}$ .

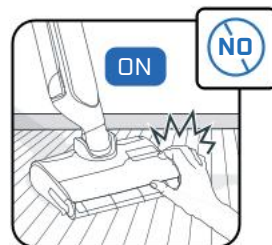
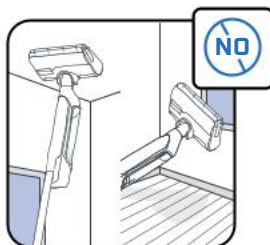

Данный прибор предназначен для использования на твердых напольных покрытиях. Данный прибор не предназначен для использования на коврах, ковровых покрытиях, стенах и окнах.

Не трогайте вращающиеся компоненты устройства, если оно работает или подключено к источнику питания.

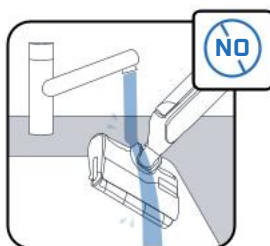

Не помещайте прибор под воду и используйте сухую или влажную ткань для очистки всасывающего канала.

Не разрешайте детям играть с прибором.

Прибор предназначен только для бытового использования в помещении.

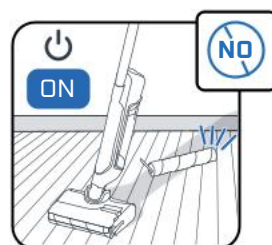
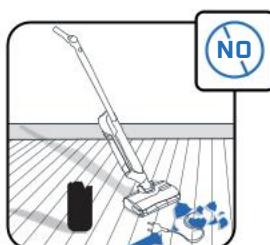

Не используйте устройство на электроприборах, например на внутренних поверхностях духовых шкафов или на электрических розетках.

Не мойте роликовую щетку в посудомоечной или стиральной машине.

Не используйте прибор без резервуаров для воды и роликовой щетки.



Не снимайте роликовую щетку во время или сразу после завершения цикла самоочистки, т. к. существует риск получения ожогов от горячей металлической поверхности нагревателя.



Не добавляйте жирные продукты (например, черное мыло), сильно пенящиеся, токсичные, легковоспламеняющиеся, взрывоопасные, едкие, сильнодействующие или содержащие твердые частицы вещества в резервуар для воды. Не добавляйте отбеливатель в прибор.



# Rowenta | Tefal

## X-CLEAN 10

TR

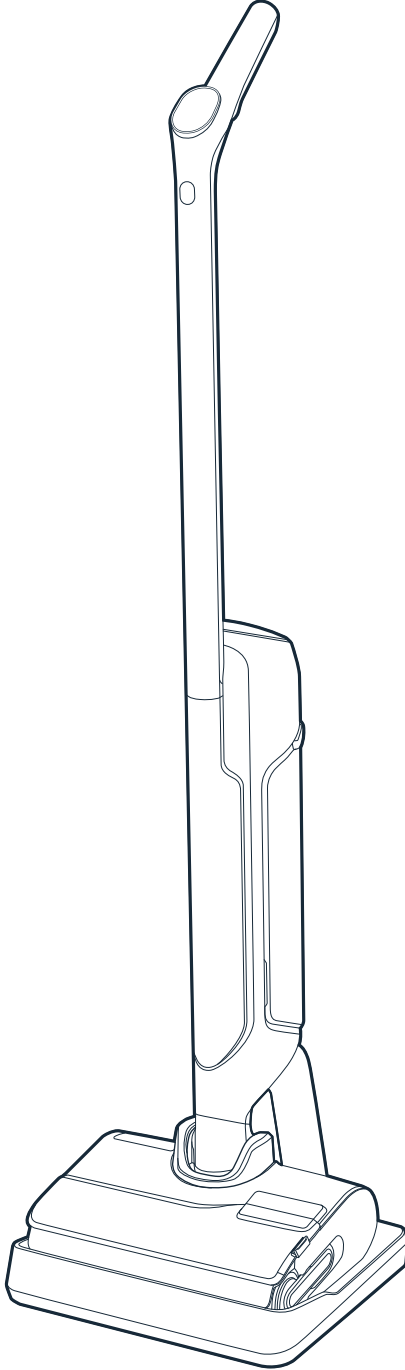

Bizi seçtiğiniz için teşekkür ederiz.  
Lütfen ilk kullanımdan önce « Güvenlik ve Kullanım talimatları » kitapçığını **DİKKATLİCE OKUYUN.**

# İÇİNDEKİLER

## 1 / CİHAZA GENEL BAKIŞ

- Cihaz
- Başlık
- Atık su haznesi
- Yedek parçalar ve aksesuarlar

## 2 / CİHAZINIZIN KURULUMU

- Cihazın montajı
- Şarj istasyonunun kurulumu

## 3 / SESLİ ASİSTANIN AYARLANMASI

## 4 / GÖRÜNTÜLEME EKRANI

- Ekran
- Modlar
- Renk göstergeleri
- Pil göstergeleri

## 5 / CİHAZINIZIN KULLANIMI

- Kullanımdan önce
- Cihazı başlatın
- Düz konum
- Zemin uyumluluğu
- Her kullanımdan sonra

## 6 / CİHAZINIZIN BAKIMI

- Haftada bir
- 6 ayda bir

## 7 / SORUN GİDERME VE ÇÖZÜMLER

## 8 / ÖZELLİKLER

## 9 / UYARILAR

ŞUNU HER GÖRDÜĞÜNÜZDE:

**BURADAKİ  
VİDEOYU İZLEYİN**



Eğitim videosunu görmek için tıklayın

# 1 / CIHAZA GENEL BAKIŞ

## ■ CIHAZ

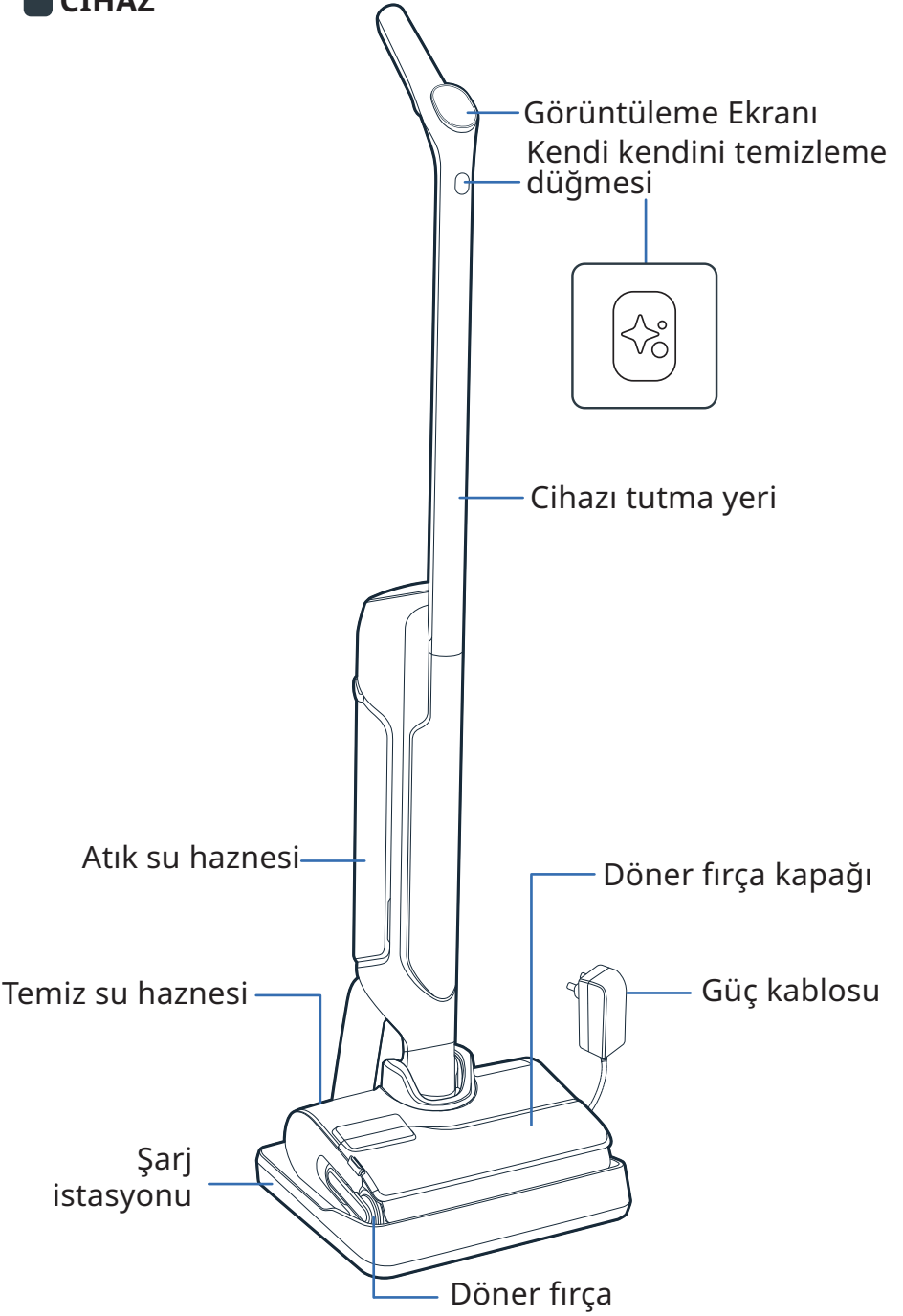

### BAŞLIK

Döner fırça kapağını çıkarma düğmesi

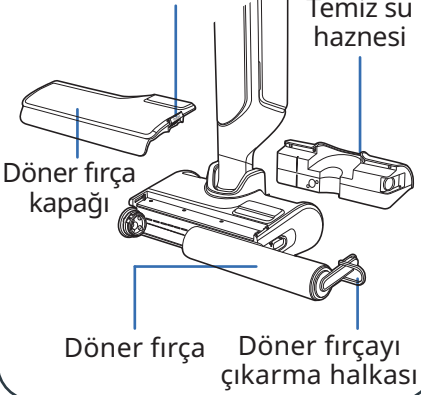

### ATIK SU HAZNESİ

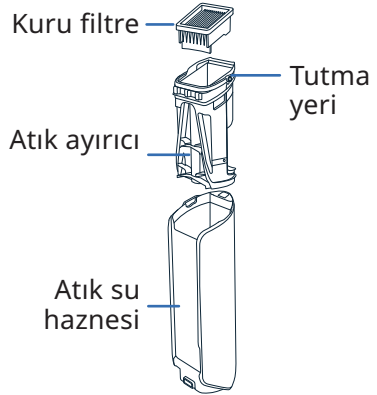

### YEDEK PARÇALAR

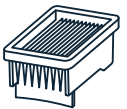

Kuru filtre

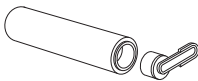

Döner fırça

### AKSESUAR

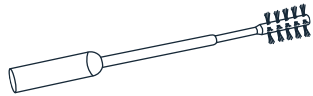

Temizleme fırçası



### MONTAJ

- 1 Tutma yerini cihazın gövdesine yerleştirin.
- 2 Tutma yeri doğru şekilde oturtulduğunda bir tık sesi gelir.

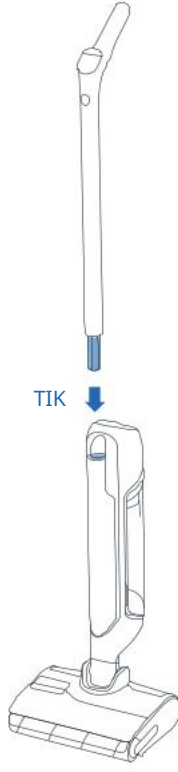

### ŞARJ İSTASYONUNUN KURULUMU

- 1 Şarj istasyonunu ters çevirin.

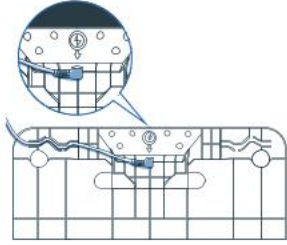

- 2 Güç kablosunu, şarj istasyonundaki ok işaretini takip ederek istasyona takın.

- 3 Şarj istasyonunu güç kaynağına bağlayın ve cihazı üzerine yerleştirin. Cihaz otomatik olarak şarj olur.



- 4 Ürün doğru şekilde bağlandıysa ve şarj oluyorsa **bir sinyal duyulur ve ekranda bir pil simgesi görüntülenir.**



## 3 / SESLİ ASİSTANIN AYARLANMASI

### ■ CİHAZINIZ ŞARJ İSTASYONUNUZUN ÜZERİNDE OLMALIDIR.

#### 1 - DİL SEÇİMİ

BURADAKİ  
VIDEOYU İZLEYİN ▶

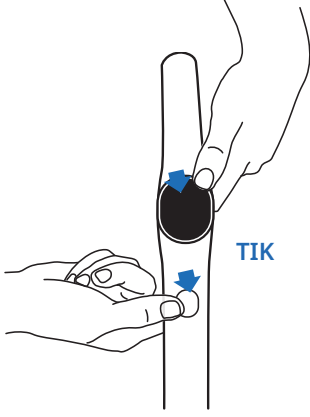

- Kendi kendini temizleme düğmesine ve MOD düğmesine aynı anda basın.
- Dilinizi duyana kadar işlemi tekrarlayın (17 dil mevcuttur).

#### 2 - SESLİ ASİSTAN

BURADAKİ  
VIDEOYU İZLEYİN ▶

MOD düğmesini kullanarak sesli asistanı AÇABİLİR, KAPATABİLİR veya sesini KISABİLİRSİNİZ.

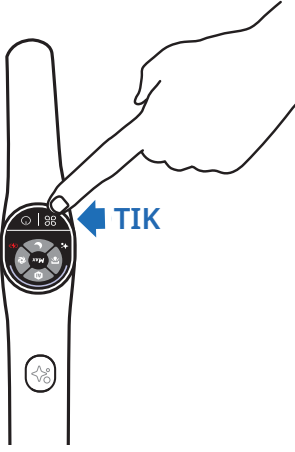

- 1. Adım**  
Sesli asistanı etkinleştirmek için MOD düğmesine 2 saniye boyunca basın.
- 2. Adım**  
Sesi kısma için MOD düğmesine 2 saniye boyunca basın.
- 3. Adım**  
Sesli asistanı devre dışı bırakmak için MOD düğmesine 2 saniye boyunca basın.

## 4 / GÖRÜNTÜLEME EKRANI

### ■ EKRAN

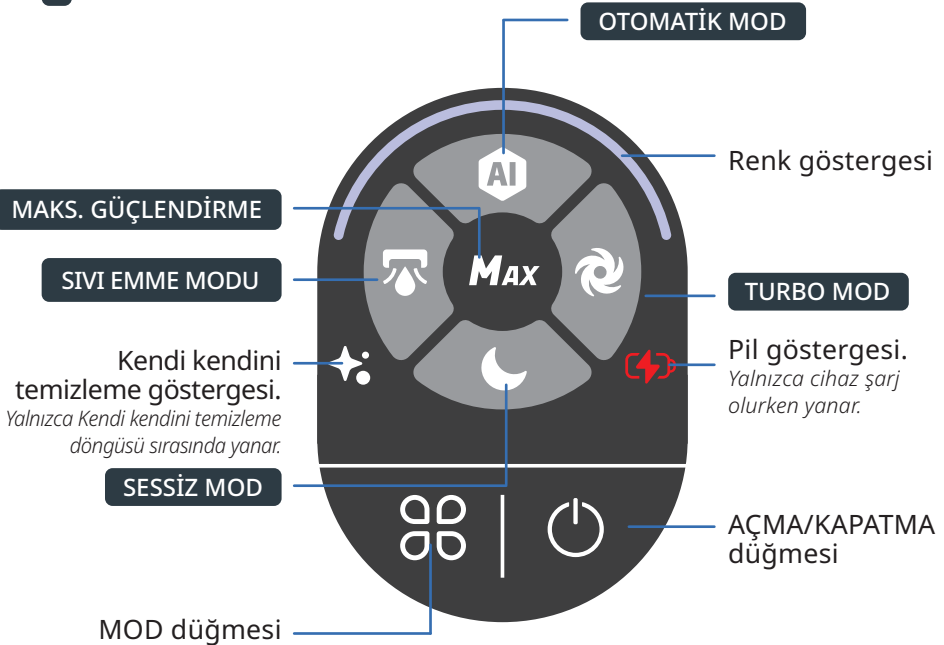

**MODLARI DEĞİŞTİRME**

Cihaz AÇIK ve kullanım konumunda olmalıdır





- Modlar arasında geçiş yapmak için MOD düğmesine basın.

**MODLARIN AÇIKLAMASI****OTOMATİK MOD**

Yüzeyler: Farklı kir seviyeleri.  
Emiş gücünü ve su akışını ayarlamak için kiri algılar.



**TURBO MOD**

Yüzeyler: çok kirli.  
Emiş gücü:   
Su akışı: 



**SESSİZ MOD**

Yüzeyler: orta derecede kirli.  
Emiş gücü:   
Su akışı: 

**SIVI EMME MODU**

Yüzeyler: ıslak (banyo gibi)  
Emiş gücü:   
Su akışı: 

**MAKS. GÜÇLENDİRME**

- Anında en yüksek gücü elde etmek için diğer temizleme modlarını güçlendirir.
- MAKS. güçlendirmeyi kullanmak için mod düğmesini basılı tutun.  
Emiş gücü:   
Su akışı: 

**RENK GÖSTERGELERİ**

Cihazı kullanırken ekrandaki renk şunları gösterir:

- Tespit edilen kir miktarı.

**KİR ALGILANDI****YÜKSEK KİRLİLİK SEVİYESİ**

- Cihaz AÇIKKEN veya DURAKLATILDIĞINDA.

**TEMİZLİK SÜRÜYOR****TEMİZLİK DURAKLATILDI**

- Bir hata oluştuğunda\*.

**HATA**

\* « Güvenlik ve Kullanım talimatları » kitapçığına bakın.

**PİL GÖSTERGELERİ**

TAM ŞARJ YAKLAŞIK 3 SAAT 30 DAKIKA SÜRER.

100%

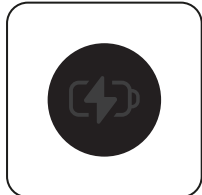

50% - 100%



10% - 50%



&lt; 10%

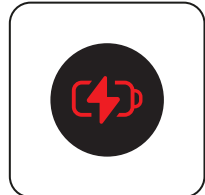

- Pil seviyesini görmek için cihazı şarj istasyonuna geri koyun.

Cihaz şarj olurken pil seviyesini görmek için AÇMA/KAPATMA düğmesine basın.



## 5 / CİHAZINIZIN KULLANIMI

### KULLANIMDAN ÖNCE Su haznesini doldurun

BURADAKİ  
VİDEOYU İZLEYİN

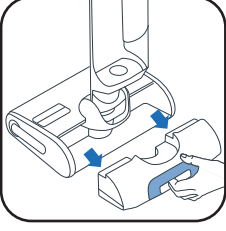

1 Temiz su haznesini çıkarın.

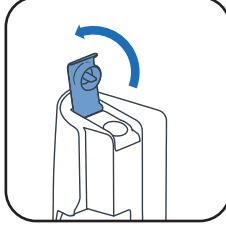

2 Temiz su haznesini açın.



3 Temizlik solüsyonu ekleyin\*.

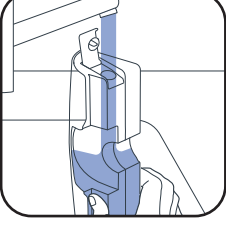

4 Temiz su haznesini doldurun. 10°C ila 50°C sıcaklığında su kullanın.  
Maksimum kapasite 790 ml'dir.

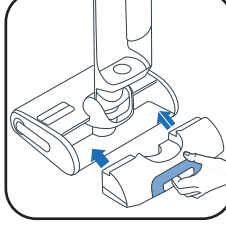

5 Temiz su haznesini geri takın.

3\*

Köpüren çözeltileri, beyaz sirkeyi, siyah sabunu, ağartıcıyı veya uçucu yağları kullanmayın (bkz. "Güvenlik ve Kullanım Talimatları" kitapçığı). Temizlik çözeltisi eklemek isteğe bağlıdır.



Rowenta ıslak ve kuru elektrikli süpürgeler için deterjan (ZR340LV1)



Sanytol çok yüzeyli dezenfektan temizleyici okaliptuslu

Dozaj önerisi: 20 ml (temiz su tankının toplam kapasitesinin <math>\leq 3\%</math> oranında seyreltilir)

### CIHAZI BAŞLATIN CIHAZ ŞARJ İSTASYONUNDA OLMAMALIDIR.

BURADAKİ  
VİDEOYU İZLEYİN

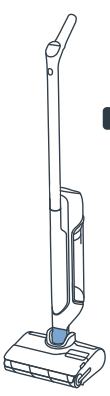

**DURMA KONUMU**  
Cihaz dik konumda durur. Durma konumunda cihaz çalışmayı durdurur.

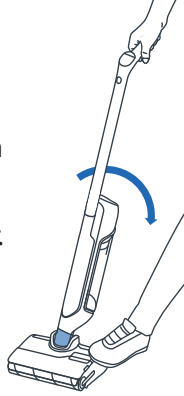

**KULLANIM KONUMU**  
Başlığın kilidi açılır ve cihaz kullanılabilir.



Kullanım konumunda cihazı başlatmak için ürünü eğin ve AÇMA/KAPATMA düğmesine basın. Ürün varsayılan olarak OTOMATİK modda başlatılır. DURDURMAK için düğmeye tekrar basın.

DURMA KONUMUNDA CİHAZ ÇALIŞMAYI DURDURUR. TEMİZLİĞE DEVAM ETMEK İÇİN CİHAZI KULLANIM KONUMUNA GEÇİRİN VE AÇMA/KAPATMA DÜĞMESİNE BASIN

### MODU SEÇİN VE TEMİZLİĞİ BAŞLATIN

#### DÜZ KONUM MOBİLYA ALTI TEMİZLİĞİ İÇİN.

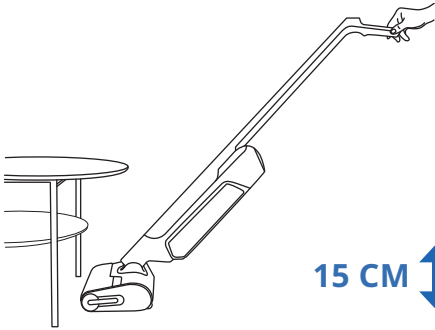

Cihaz yere yatırıldığında emiş gücü otomatik olarak ayarlanır.

#### ZEMİN UYUMLULUĞU

BU CİHAZ YALNIZCA SERT ZEMİNLERLE UYUMLUDUR.

AHŞAP

FAYANS

MUŞAMBA

LAMİNAT

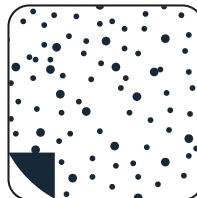
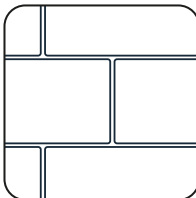

Halı, kilim, duvar ve pencerelerde kullanmayın (« Güvenlik ve Kullanım talimatları » kitapçığına bakın).

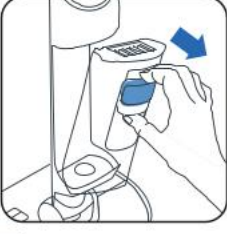
**HER KULLANIMDAN SONRA****1 - ATIK SU HAZNESİNİ BOŞALTIN**

1 Atık su haznesini çıkarın.

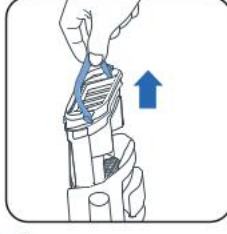

2 Tutma yerini çekerek atık ayırıcıyı çıkarın.



3 Mandalı açın.



4 Katı atıkları atın.



5 Sıvı atıkları boşaltın.



6 Atık ayırıcıyı geri yerleştirin.



7 Atık su haznesini geri takın.

**2 - TEMİZ SU HAZNESİNİ SUYLA DOLDURUN**

1 Temiz su haznesini çıkarın.

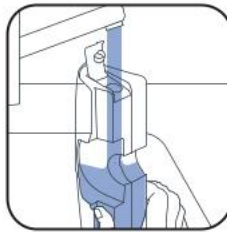

2 Temiz su haznesini doldurun\*.



3 Temiz su haznesini geri takın.

\* 10°C ila 50°C sıcaklığında su kullanın.

**3 - KENDİ KENDİNİ TEMİZLEME VE KENDİ KENDİNİ KURUTMA PROGRAMLARINI BAŞLATMA**

Cihaz şarj istasyonunun üzerinde olmalıdır. Şarj istasyonu bir güç kaynağına bağlı olmalıdır.



- Kendi kendini temizleme programı, cihazı ve döner fırçayı otomatik olarak temizler.
- Kendi kendine kurutma programı, cihazı ve döner fırçayı otomatik olarak kurutur. Kurutma döngüsü döner fırçada algılanan neme göre ayarlanır.

- Pil seviyesi %20'nin altındaysa kendi kendini temizleme ve kendi kendini kurutma döngüleri başlamaz.

TEMİZ SU HAZNESİ BOŞSA KENDİ KENDİNİ TEMİZLEME PROGRAMI DURUR.  
ATIK SU HAZNESİ DOLUYSA KENDİ KENDİNİ TEMİZLEME PROGRAMI DURUR.

## KENDİ KENDİNİ TEMİZLEME VE/VEYA KURUTMAYI BAŞLATMA

BURADAKİ  
VİDEOYU İZLEYİN

### KENDİ KENDİNİ TEMİZLEME VE KURUTMA



TIK

Kendi kendini temizleme düğmesine bir kez basın.

### YALNIZCA KENDİ KENDİNİ TEMİZLEME



2 SN

Kendi kendini temizleme düğmesine 2 saniye boyunca basın.

### YALNIZCA KURUTMA



MOD düğmesine basın.

## KENDİ KENDİNİ TEMİZLEMİYİ VE/VEYA KURUTMAYI DURDURMA



VEYA



AÇMA/KAPATMA düğmesine veya Kendi kendini temizleme düğmesine basın.

## 4 - KENDİ KENDİNİ TEMİZLEME İŞLEMİ TAMAMLANDIĞINDA ATIK SU HAZNESİNİ TEMİZLEYİN



1 Atık su haznesini çıkarın

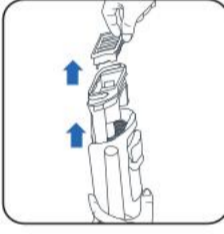

2 Tutma yerini çekerek filtre ve atık ayırıcıyı çıkarın.



3 Katı atıkları atın.



4 Sıvıları boşaltın.

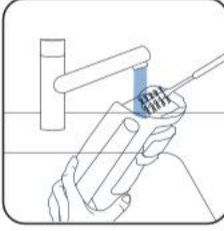

5 Atık su haznesini temizleme fırçası aksesuarıyla temizleyin.



6 Mandalı açın ve atık ayırıcıyı durulayın.



7 Kalan kirleri temizleyin ve filtre alanını temizleyin.

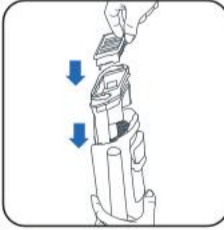

8 Ayırıcıyı değiştirin.



9 Atık su haznesini geri takın.

## 5 - TEMİZ SU HAZNESİNİ BOŞALTIN

Suyun durgunlaşmaması için temiz su haznesini boşaltın.



1 Temiz su haznesini çıkarın.



2 Temiz su haznesini boşaltın.



3 Temiz su haznesini geri takın.



**HAFTADA BİR****1 - ŞARJ İSTASYONUNU TEMİZLEYİN**

Şarj istasyonunu suya batırmayın.



■ Şarj istasyonunu güç kaynağından çıkarın.

■ Şarj istasyonunu kuru veya nemli bir bez kullanarak elle temizleyin.

**2 - EMİŞ BORUSUNU TEMİZLEYİN**

■ Emiş borusunda kalan kirleri temizlemek için temizleme fırçası aksesuarını kullanın.

**3 - FİLTRE İZGARASINI TEMİZLEYİN**

Filtrenin tamamını suya batırmayın. Koyarsanız 48 saat kurumaya bırakın.

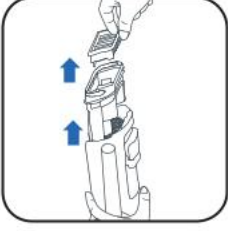

■ Filtreyi çıkarın.

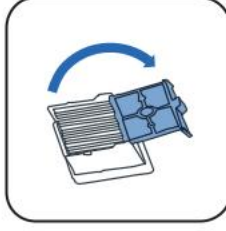

■ Filtre izgarasını açın.

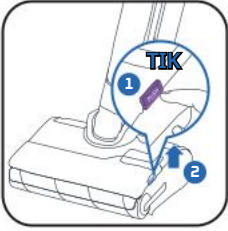

■ Yalnızca filtrenin izgarasını temizleyin ve durulayın.

**4 - BAŞLIĞI VE DÖNER FIRÇA KAPAĞINI TEMİZLEYİN**■ ① Düğmeye basın.  
② Döner fırça kapağını kaldırın.

■ Döner fırçanın mor halkasını çekin.



■ Mor halkayı çekerek döner fırçayı çıkarın.



■ Döner fırçanın arkasını temizleyin.



■ Döner fırça kapağının iç kısmını temizleyin.

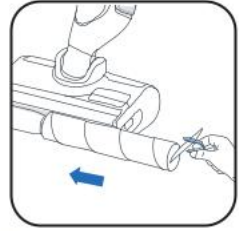

■ Döner fırçayı geri yerleştirin.



■ Döner fırça kapağını geri takın.

**6 AYDA BİR**

■ Döner fırçayı ve filtreyi değiştirin. Döner fırçanın hasarlı olduğunu tespit ederseniz daha önce değiştirin.

[www.rowenta.com](http://www.rowenta.com)[www.tefal.com](http://www.tefal.com)

Kuru filtre

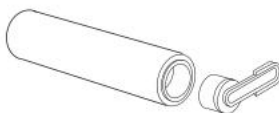

Döner fırça



## 7 / SORUN GİDERME VE ÇÖZÜMLER

Sorun	Olası Sebepler	Çözümler
Cihaz daha az çekiyor, gürültü veya ısıklık sesi çıkarıyor ya da kalıntılar yere düşüyor.	Emme motoru, termal güvenlik anahtarı tarafından durdurulmuştur.	Motorun soğuması için birkaç dakika bekleyin.
	Cihazın hava borusu tıkanmıştır.	Emiş başlığını temizleyin, hava borusunu temizleyin, filtreyi ve köpüğü temizleyin (kullanım kılavuzuna bakın).
	Elektrikli süpürge arızası.	Lütfen satış sonrası servisimiz ile iletişime geçin.
Zemin çok fazla ıslanıyor.	Emme motoru, termal güvenlik anahtarı tarafından durdurulmuştur.	Motorun soğuması için birkaç dakika bekleyin.
	Su akışı çok yüksektir veya rulo fazla ıslaktır.	INTELLIGENT veya QUIET modunu kullandığınızdan emin olun.
	Su sızıntısı.	Lütfen satış sonrası servisimiz ile iletişime geçin.
Zemin yeterince ıslanmıyor.	Temiz su haznesi boştur.	Temiz su haznesini suyla doldurun.
	Su dağıtım sistemi tıkanmıştır.	Su haznenizi soğuk beyaz sirkeyle doldurun ve bir Kendi Kendini Temizleme döngüsü başlatın.
	Su akışı çok düşüktür.	Su akışı çok düşük. INTELLIGENT veya TURBO modunu kullandığınızdan emin olun.
Cihaz zemini düzgün şekilde temizlemiyor.	Rulo kirlenmiştir.	Kendi Kendini Temizleme modunu başlatın ve ardından ruloyu elinizle temizleyin.
	Cihaz doğru temizlik moduna ayarlanmamıştır.	INTELLIGENT modunu kullanın veya değiştirin QUIET / TURBO modları arasında temizliği optimize edin.
Cihaz zemine zarar veriyor.	Cihaz rulo olmadan kullanılmıştır.	Cihazı her zaman rulo takılı ve temiz su haznesi dolu şekilde kullanın.
	Temizlik başlığına yabancı bir cisim takılmıştır.	Temizlik başlığını temizleyin.
Cihaz kendi kendine kapanıyor.	Kirli su haznesi dolmuştur.	Kirli su haznesini boşaltın.
	Pil seviyesi çok düşüktür.	Cihazı istasyonunda şarj edin.
Rulo sıkıştı.	Bir nesne ya da iplikler ruloyu engelliyordur.	Ruloyu çıkarın ve dönmelerini engelleyen cisimleri temizleyin.
Cihaz her yere su sıçratıyor.	Koruyucu kapak düzgün takılmamıştır.	Kapağı çıkarın ve yeniden doğru şekilde takın.
	Rulo düzgün takılmamıştır.	Ruloyu çıkarın ve yeniden doğru şekilde takın.

## 8 / ÖZELLİKLER

### ŞARJ CİHAZLARI

Referans	Ülke	Referans
GZ7035xx / GZ7540xx / GF7035xx / GF7540xx	Avrupa	SS-2230003738

### PİL

Referans	Voltaj	Referans
GZ7035xx / GZ7540xx / GF7035xx / GF7540xx	21.6V	SS-2230003737

### SU HAZNESİ KAPASİTELERİ

Açıklama	Kapasite (ml)
Temiz Su Haznesi	790 ml
Atık su haznesi	670 ml



## 9 / UYARILAR

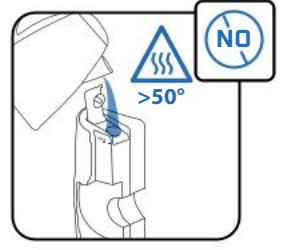
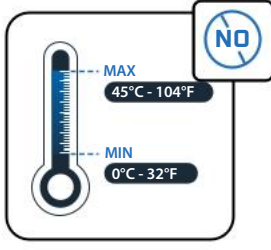
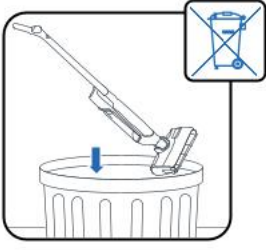

Cihazı  $<0^{\circ}\text{C}$  and  $>45^{\circ}\text{C}$ 'den yüksek sıcaklıklara maruz bırakmayın.

Hazneyi  $50^{\circ}\text{C}$ 'den sıcak suyla doldurmayın.

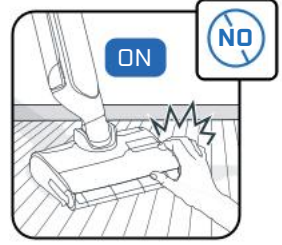
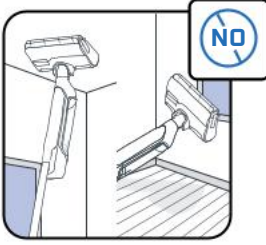

Bu cihaz sert zeminde kullanım için tasarlanmıştır. Halı, kilim, duvar ve pencerelerde kullanmayın.

Ürünü durdurmadan ve güç ünitesini çıkarmadan dönen parçalara dokunmayın.

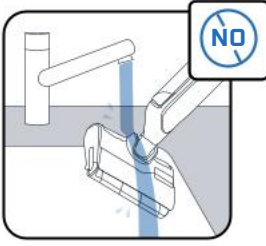

Cihazınızı suya batırmayın, emme kanalını kuru veya nemli bir bez kullanın.

Çocukların cihazla oynamadıklarından emin olmak için gözetim altında tutulmaları gerekir.

Bu cihaz yalnızca kapalı yerlerde ve evsel kullanıma yöneliktir.

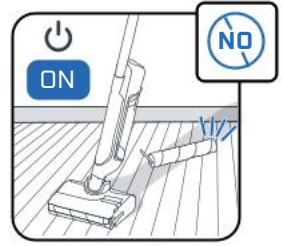
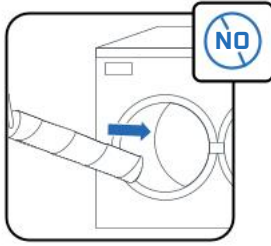
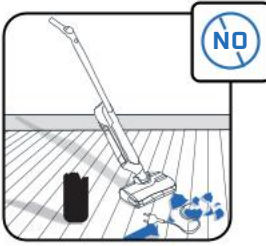

Cihazı fırınların iç kısmı veya elektrik prizleri gibi elektrikli cihazların temizliğinde kullanmayın.

Döner fırçayı bulaşık veya çamaşır makinesinde yıkamayın.

Cihazı su hazneleri ve döner fırçası olmadan kullanmayın.



Kendi kendini temizleme işlemi sırasında veya hemen sonrasında döner fırçayı çıkarmayın çünkü ısıtıcının sıcak metal yüzeyinden kaynaklanan yanık riski söz konusudur.

Su haznesine yağlı (ör. siyah sabun), köpüren, zehirli, yanıcı, patlayıcı, aşındırıcı, agresif özellikli veya katı parçacıklar içeren ürünler koymayın. Ürüne çamaşır suyu koymayın.



# Rowenta | Tefal

## X-CLEAN 10

PL

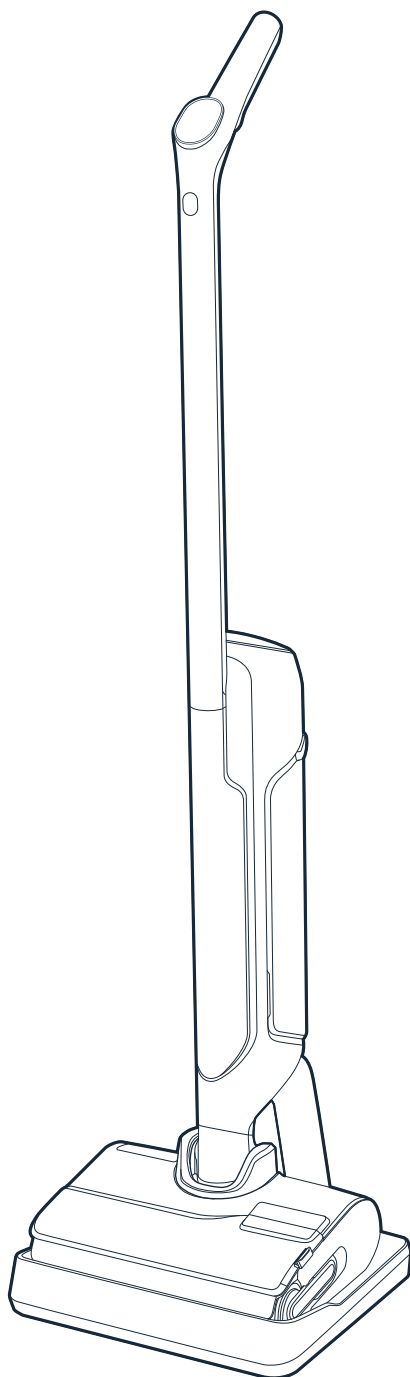

Dziękujemy za wybranie naszej firmy.  
Przed pierwszym użyciem należy **DOKŁADNIE**  
**ZAPOZNAĆ SIĘ** z broszurą „Instrukcje dotyczące bezpieczeństwa i użytkowania”.

# SPIS TREŚCI

## 1 / OGÓLNE INFORMACJE O URZĄDZENIU

- Urządzenie
- Głowica
- Zbiornik na brudną wodę
- Części zamienne i akcesoria

## 2 / JAK ZŁOŻYĆ URZĄDZENIE

- Montaż urządzenia
- Instalacja bazy ładującej

## 3 / JAK SKONFIGUROWAĆ ASYSTENTA GŁOSOWEGO

## 4 / WYŚWIETLACZ

- Wyświetlacz
- Tryby
- Kolorowe wskaźniki
- Wskaźniki baterii

## 5 / JAK KORZYSTAĆ Z URZĄDZENIA

- Przed użyciem
- Uruchom urządzenie
- Ustawienie na płasko
- Kompatybilność z podłożem
- Po każdym użyciu

## 6 / JAK KONSERWOWAĆ URZĄDZENIE

- Raz w tygodniu
- Co 6 miesięcy

## 7 / ROZWIĄZYWANIE PROBLEMÓW

## 8 / DANE TECHNICZNE

## 9 / OSTRZEŻENIA

ZA KAŻDYM RAZEM, GDY WIDZISZ:

**OBEJRZYJ FILM  
W TYM MIEJSCU**



Kliknij, aby obejrzeć film instruktażowy

# 1 / OGÓLNE INFORMACJE O URZĄDZENIU

## URZĄDZENIE

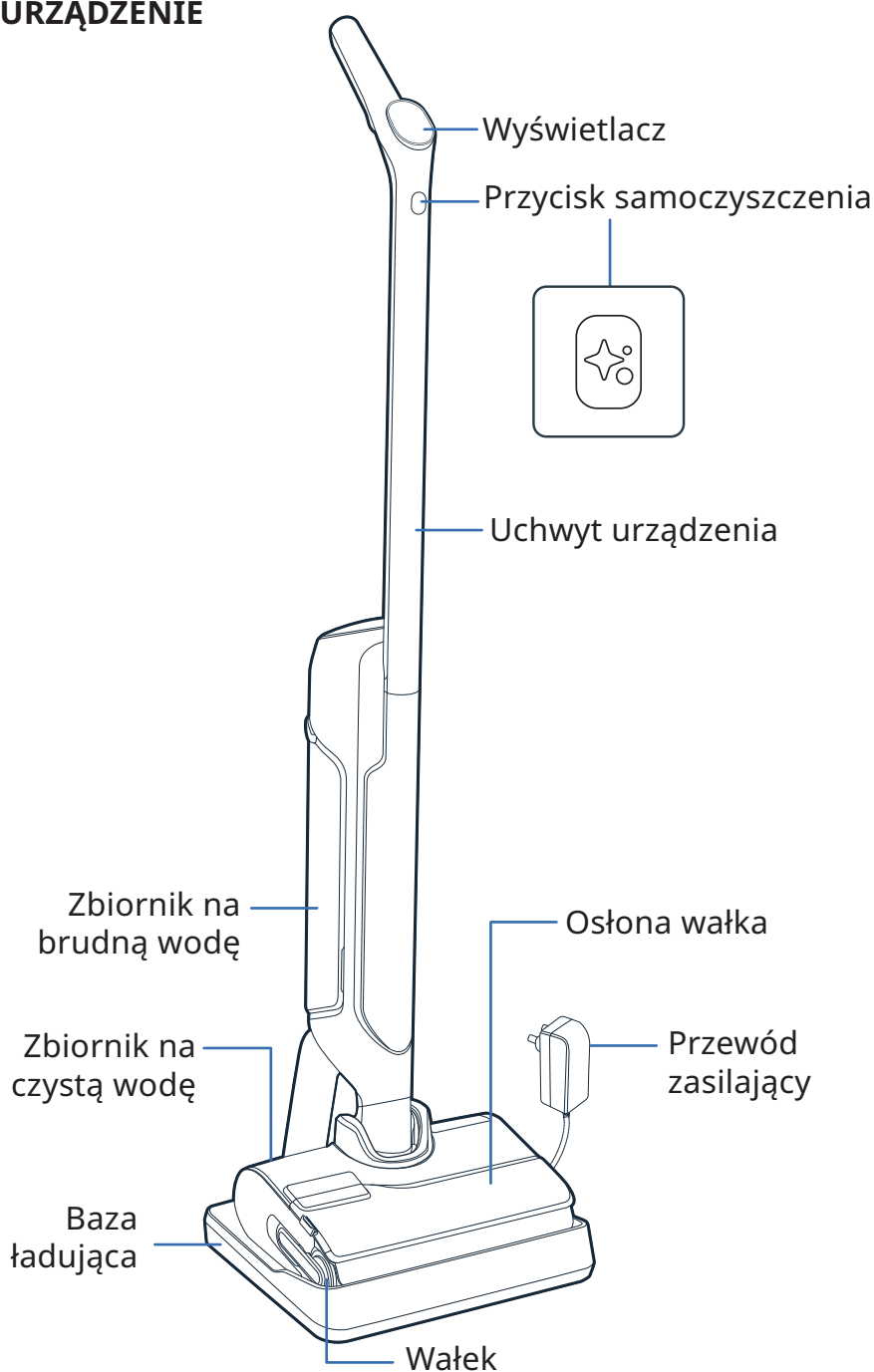

### GŁOWICA

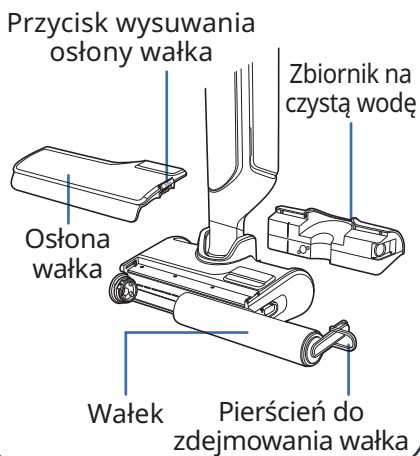

### ZBIORNIK NA BRUDNĄ WODĘ



### CZĘŚCI ZAMIENNE

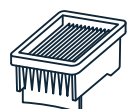

Filtr suchy

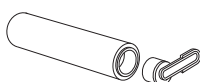

Wążek

### AKCESORIA



Szczotka do czyszczenia



### ■ MONTAŻ

- 1 Włóż uchwyt do korpusu urządzenia.
- 2 Kliknięcie oznacza, że uchwyt został poprawnie zamontowany.

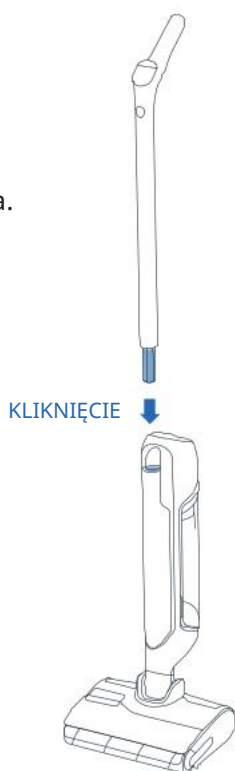

### ■ INSTALACJA BAZY ŁADUJĄCEJ

- 1 Odwróć bazę ładującą.

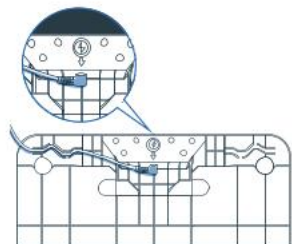

- 2 Podłącz przewód zasilający do bazy zgodnie ze strzałką widoczną na bazie ładującej.

- 3 Podłącz bazę ładującą do źródła zasilania i umieść w niej urządzenie. Ładowanie rozpocznie się automatycznie.



- 4 Jeśli urządzenie jest prawidłowo podłączone i trwa jego ładowanie, **usłyszysz sygnał dźwiękowy, a na ekranie zostanie wyświetlona ikona baterii.**



### 3 / JAK SKONFIGUROWAĆ ASYSTENTA GŁOSOWEGO

#### ■ URZĄDZENIE MUSI ZNAJDOWAĆ SIĘ W BAZIE ŁADUJĄCEJ.

#### 1 - WYBIERANIE JĘZYKA

OBEJRZY FILM  
W TYM MIEJSCU

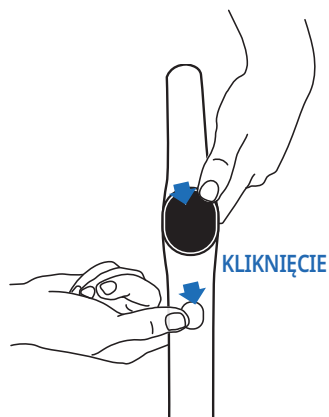

KLIKNIĘCIE



- Naciśnij przycisk samoczyszczenia oraz przycisk MODE w tym samym czasie.
- Powtarzaj tę czynność, aż usłyszysz wybrany język (*dostępnych jest 17 języków*).

#### 2 - ASYSTENT GŁOSOWY

Przycisk MODE umożliwia WŁĄCZENIE, WYŁĄCZENIE, lub OBNIŻENIE POZIOMU GŁOŚNOŚCI asystenta głosowego.

OBEJRZY FILM  
W TYM MIEJSCU



KLIKNIĘCIE

- **Krok 1**  
Aby aktywować asystenta głosowego, przytrzymaj przycisk MODE przez 2 sekundy.
- **Krok 2**  
Aby obniżyć poziom głośności, przytrzymaj przycisk MODE przez 2 sekundy.
- **Krok 3**  
Aby wyłączyć asystenta głosowego, przytrzymaj przycisk MODE przez 2 sekundy.

### 4 / WYŚWIETLACZ

#### ■ WYŚWIETLACZ

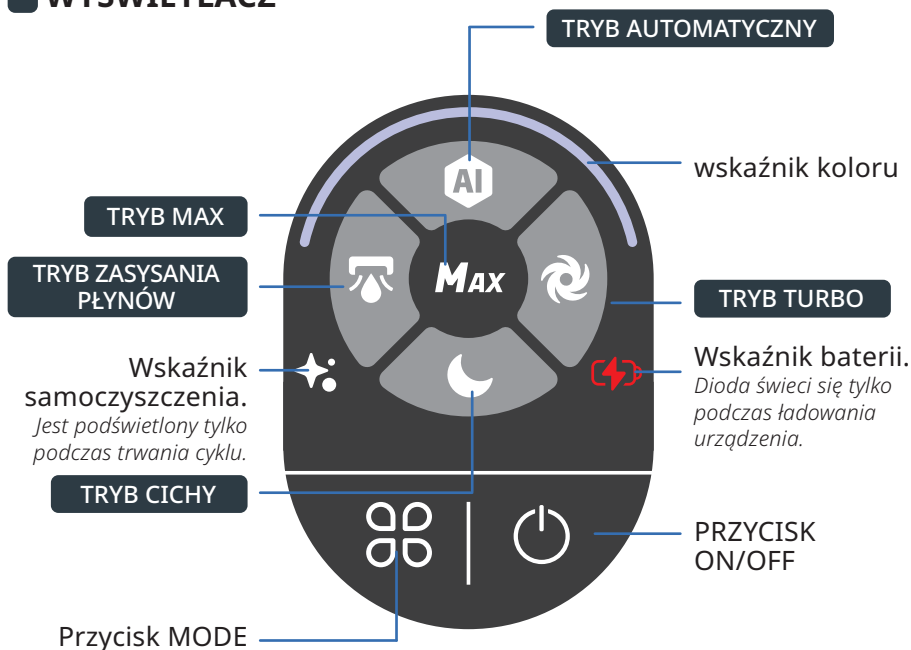

## JAK ZMIENIĆ TRYB

Urządzenie musi być WŁĄCZONE i znajdować się w pozycji pionowej



Naciśnij przycisk MODE, aby zmienić tryb.

## OBJAŚNIENIA POSZCZEGÓLNYCH TRYBÓW





### TRYB AUTOMATYCZNY

Powierzchnie: różne poziomy zabrudzenia.  
Wykrywa zabrudzenia, aby dostosować moc ssania i przepływ wody.





### TRYB TURBO

Powierzchnie: bardzo zabrudzone.  
Moc ssania :   
Przepływ wody: 





### TRYB CICHY

Powierzchnie: umiarkowanie zabrudzone.  
Moc ssania :   
Przepływ wody: 





### TRYB ZASYSANIA PŁYNÓW

Powierzchnie: mokre (np. łazienka)  
Moc ssania :   
Przepływ wody: 



### TRYB MAX

- Wzmocnia inne tryby sprzątania, aby natychmiast osiągnąć najwyższą moc.
  - Aby skorzystać z funkcji wzmocnienia MAX, przytrzymaj przycisk MODE.
- Moc ssania :   
Przepływ wody: 

## KOLOROWE WSKAŹNIKI

Podczas korzystania z urządzenia widoczny na wyświetlaczu kolor wskazuje:

Ilość wykrytych zabrudzeń.

Gdy urządzenie jest WŁĄCZONE lub w trybie WSTRZYMANIA.

WYKRYTO  
NIECZYSTOŚCI

WYSOKI POZIOM  
ZABRUDZENIA

SPRZĄTANIE  
W TOKU

SPRZĄTANIE  
WSTRZYMANE



Wystąpienie błędu\*.

BŁĄD



\* Zapoznaj się z broszurą „Instrukcje dotyczące bezpieczeństwa i użytkowania”.

## WSKAŹNIKI BATERII

Czas potrzebny do pełnego naładowania wynosi około 3 godzin i 30 minut.

100%

50% - 100%

10% - 50%

< 10%



Aby sprawdzić poziom naładowania baterii, umieść urządzenie z powrotem w bazie ładowującej. Podczas ładowania urządzenia naciśnij przycisk ON/OFF, aby sprawdzić poziom naładowania baterii.



## 5 / JAK KORZYSTAĆ Z URZĄDZENIA

### PRZED UŻYCIEM

Napełnij zbiornik wody.

OBEJRZY FILM  
W TYM MIEJSCU

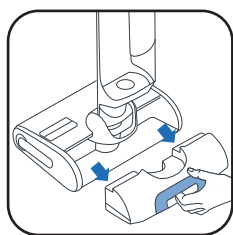

1 Wyjmij zbiornik na czystą wodę.



2 Otwórz zbiornik na czystą wodę.



3 Dodaj środek czyszczący\*.

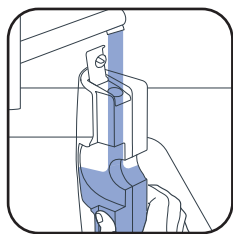

4 Napełnij zbiornik na czystą wodę. Użyj wody o temperaturze od 10°C do 50°C.

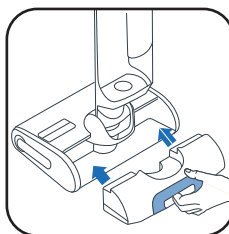

5 Umieść zbiornik na czystą wodę w urządzeniu.

Maksymalna pojemność wynosi 790 ml.

3\* Nie używaj pianotwórczych roztworów, białego octu, czarnego mydła, wybielacza ani olejków eterycznych (patrz „Instrukcja bezpieczeństwa i użytkowania”). Dodanie środka czyszczącego jest opcjonalne.



Detergent Rowenta do odkurzaczy mokro-suchych (ZR340LV1)



Sanytol środek dezynfekujący do wszystkich powierzchni z eukaliptusem

Zalecana dawka: 20 ml (rozcieńczenie <3% całkowitej pojemności zbiornika na czystą wodę)

### URUCHOM URZĄDZENIE

Urządzenie musi być poza stacją ładującą.

OBEJRZY FILM  
W TYM MIEJSCU

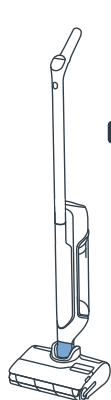

#### POZYCJA PARKINGOWA

Urządzenie jest w pozycji pionowej. Ustawienie w pozycji parkingowej powoduje przerwanie działania urządzenia.



#### POZYCJA UŻYTKOWA

Głowica jest odblokowana i urządzenie może być używane.



Gdy urządzenie znajduje się w pozycji użytkowej, przechyl je i naciśnij przycisk ON/OFF, aby je uruchomić. Urządzenie domyślnie uruchamia się w trybie AUTOMATYCZNYM. Naciśnij przycisk ponownie, aby ZATRZYMAĆ pracę.

USTAWIENIE W POZYCJI PARKINGOWEJ POWODUJE PRZERWANIE DZIAŁANIA URZĄDZENIA. ABY WZNOWIĆ SPRZĄTANIE, USTAW URZĄDZENIE W POZYCJI UŻYTKOWEJ I NACIŚNIJ PRZYCIISK ON/OFF.

## WYBÓR TRYBU I ROZPOCZĘCIE SPRZĄTANIA

### USTAWIENIE NA PŁASKO

Do czyszczenia powierzchni pod meblami.

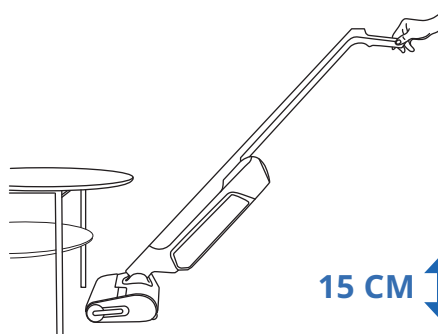

Po ustawieniu urządzenia w pozycji poziomej moc ssania jest dostosowywana automatycznie.

### KOMPATYBILNOŚĆ Z PODŁOŻEM

Urządzenie jest odpowiednie tylko do twardych podłóg.

DREWNO

KAFELKI

LINOLEUM

LAMINAT

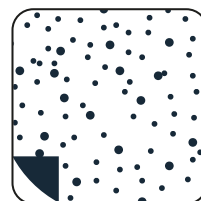
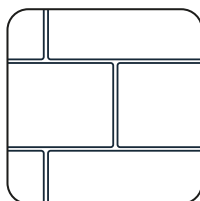

Nie używaj urządzenia do dywanów, ścian i okien (zapoznaj się z broszurą „Instrukcje dotyczące bezpieczeństwa i użytkowania”).

## PO KAŻDYM UŻYCIU

OBEJRZYJ FILM  
W TYM MIEJSCU

### 1 - OPRÓŻNIANIE ZBIORNIKA NA BRUDNĄ WODĘ



1 Wyjmij zbiornik na brudną wodę.

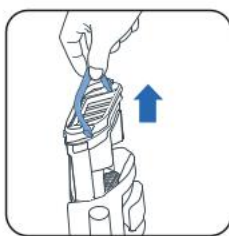

2 Wyjmij separator zabrudzeń, pociągając za uchwyt.



3 Otwórz zatra.

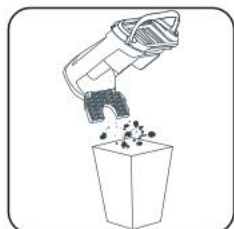

4 Wyrzuć zabrudzenia stałe.



5 Wylej brudną wodę.



6 Umieść separator zabrudzeń w urządzeniu.



7 Umieść zbiornik na brudną wodę w urządzeniu.

### 2 - NAPEŁNIANIE ZBIORNIKA NA CZYSTĄ WODĘ

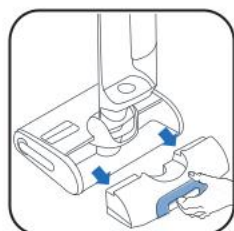

1 Wyjmij zbiornik na czystą wodę.

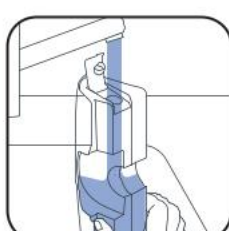

2 Napełnij zbiornik na czystą wodę\*.

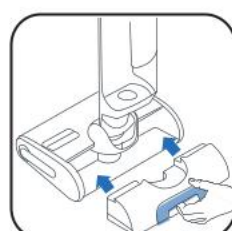

3 Umieść zbiornik na czystą wodę w urządzeniu.

\* Użyj wody o temperaturze od 10°C do 50°C.

### 3 - URUCHAMIANIE PROGRAMU SAMOCZYSZCZENIA I SUSZENIA

Urządzenie musi być w bazie ładującej. Baza ładująca musi być podłączona do źródła zasilania.

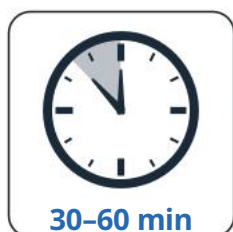

30-60 min

- Program samoczyszczenia automatycznie czyści urządzenie i wałek.
- Program suszenia automatycznie osusza urządzenie i wałek. Cykl suszenia jest dostosowywany do wilgotności wykrytej na powierzchni wałka.

■ Cykle samoczyszczenia i suszenia nie zostaną uruchomione, jeśli poziom naładowania baterii spadnie poniżej 20%.

JEŚLI ZBIORNIK NA CZYSTĄ WODĘ BĘDZIE PUSTY, PROGRAM SAMOCZYSZCZENIA ZOSTANIE WSTRZYMANY.  
JEŚLI ZBIORNIK NA BRUDNĄ WODĘ BĘDZIE PUSTY, PROGRAM SAMOCZYSZCZENIA ZOSTANIE WSTRZYMANY.

## URUCHAMIANIE SAMOCZYSZCZENIA I/LUB SUSZENIA

OBEJRZY FILM  
W TYM MIEJSCU

### SAMOCZYSZCZENIE I SUSZENIE

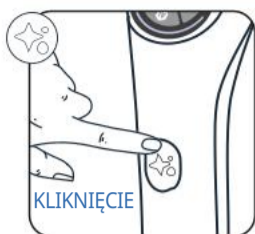

Naciśnij przycisk samoczyszczenia jednokrotnie.

### TYLKO SAMOCZYSZCZENIE



Naciśnij przycisk samoczyszczenia i przytrzymaj go przez 2 sekundy.

### TYLKO SUSZENIE

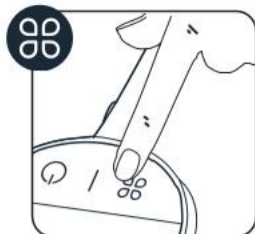

Naciśnij przycisk MODE.

## ZATRZYMAJ SAMOCZYSZCZENIE I/LUB SUSZENIE

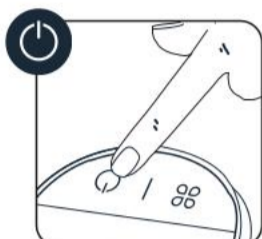

LUB



Naciśnij przycisk ON/OFF lub przycisk samoczyszczenia

## 4 - PO ZAKOŃCZENIU SAMOCZYSZCZENIA WYCZYŚ ZBIORNIK NA BRUDNĄ WODĘ



1 Wyjmij zbiornik na brudną wodę

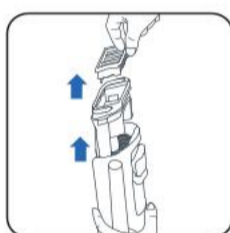

2 Wyjmij filtr i separator zabrudzeń, pociągając za uchwyt.



3 Wyrzuć zabrudzenia stałe.



4 Wylej brudną wodę.

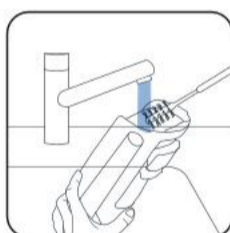

5 Wyczyść zbiornik na brudną wodę za pomocą szczotki do czyszczenia.



6 Otwórz zatrzask i wypłucz separator zabrudzeń.

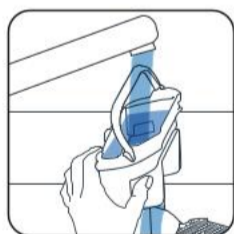

7 Usuń pozostałe zabrudzenia i oczyść obszar filtra.

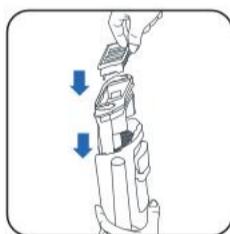

8 Wymień separator.



9 Umieść zbiornik na brudną wodę w urządzeniu.

## 5 - OPRÓŻNIANIE ZBIORNIKA NA CZYSTĄ WODĘ

Aby uniknąć zastoju wody, opróżnij zbiornik na czystą wodę.

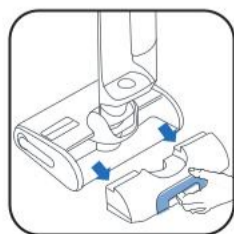

1 Wyjmij zbiornik na czystą wodę.



2 Opróżnij zbiornik na czystą wodę.

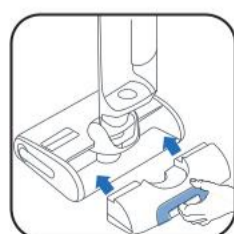

3 Umieść zbiornik na czystą wodę w urządzeniu.



**RAZ W TYGODNIU****1 - WYCZYŚĆ BAZĘ ŁADUJĄCĄ**

Nie zanurzaj bazy ładującej w wodzie.



- Odłącz bazę ładującą od źródła zasilania.
- Wyczyść bazę ładującą ręcznie suchą lub wilgotną szmatką.

**2 - CZYSZCZENIE KANAŁU SSĄCEGO**

- Za pomocą szczotki do czyszczenia usuń pozostałe zabrudzenia z kanału ssącego.

**3 - CZYSZCZENIE KRATKI FILTRA**

Nie zanurzaj filtra w wodzie. Jeśli to zrobisz, **pozostaw filtr do wyschnięcia na 48 godzin.**

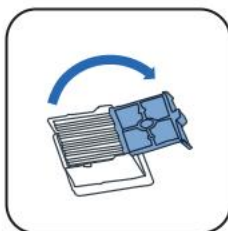
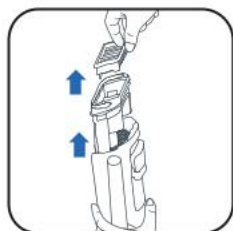

- Wyjmij filtr.
- Otwórz kratkę filtra.
- Oczysz i przepłucz tylko kratkę filtra.

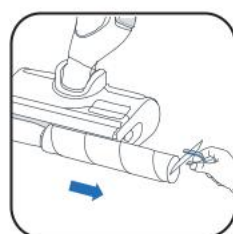
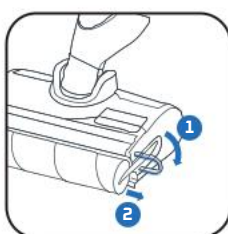
**4 - CZYSZCZENIE GŁOWICY I OSŁONY WAŁKA**

- 1 Naciśnij przycisk.  
2 Unieś osłonę wałka.
- Pociągnij za fioletowy pierścień wałka.
- Wyjmij wałek, pociągając za fioletowy pierścień.

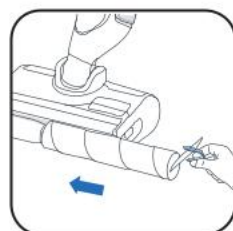

- Oczyszć obszar za wałkiem.
- Wyczyść wnętrze osłony wałka.
- Umieść wałek z powrotem na swoim miejscu.



- Umieść osłonę wałka z powrotem na swoim miejscu.

**CO 6 MIESIĘCY**

- Wymień wałek i filtr. Jeśli wałek jest uszkodzony, wymień go wcześniej.

[www.rowenta.com](http://www.rowenta.com)

[www.tefal.com](http://www.tefal.com)



Filtr suchy

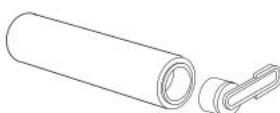

Wałek



## 7 / ROZWIĄZYWANIE PROBLEMÓW

Problem	Możliwe przyczyny	Rozwiązania
Urządzenie ma mniejszą moc ssania, hałasuje, wydaje gwizdzące dźwięki albo wypadają z niego śmieci.	Silnik ssący jest wyłączany przez bezpiecznik termiczny.	Zacześć kilka minut na schłodzenie silnika.
	Kanał ssący jest zablokowany.	Wyczyść głowicę ssącą, kanał ssący, filtr i gąbkę (więcej w instrukcji obsługi).
	Awaria odkurzacza.	Skontaktuj się z serwisem posprzedażowym.
Podłoga jest zbyt mokra.	Silnik ssący jest wyłączany przez bezpiecznik termiczny.	Zacześć kilka minut na schłodzenie silnika.
	Przepływ wody jest zbyt duży albo szczotka główna jest przemoczona.	Upewnij się, że korzystasz z trybu INTELLIGENT lub QUIET.
	Wyciek wody	Skontaktuj się z serwisem posprzedażowym.
Podłoga nie jest wystarczająco mokra.	Zbiornik na czystą wodę jest pusty.	Napełnij zbiornik wodą.
	Układ rozprawdzania wody jest zatkany.	Napełnij zbiornik na wodę zimnym białym octem do zastosowań domowych i włącz 1 cykl samooczyszczania.
	Przepływ wody jest zbyt mały.	Upewnij się, że korzystasz z trybu INTELLIGENT lub TURBO.
Urządzenie nie czyści odpowiedni podłogi.	Szczotka główna jest brudna.	Uruchom tryb samooczyszczania, a potem wyczyść szczotkę ręcznie.
	Tryb używany do czyszczenia nie jest odpowiednio dostosowany	Użyj trybu INTELLIGENT lub przełącz pomiędzy trybami QUIET/TURBO by zoptymalizować czyszczenie.
Podłoga jest uszkodzona	Akcesorium zostało użyte bez szczotki głównej.	Urządzenia należy zawsze używać ze zmontowaną szczotką główną i napełnionym pojemnikiem na wodę.
	W głowicy czyszczącej utkwiał obcy przedmiot.	Wyczyść głowicę czyszczącą.
Urządzenie samo się wyłącza.	Zbiornik na brudną wodę jest pełny.	Opróżnij zbiornik na brudną wodę.
	Niski poziom naładowania akumulatora.	Naładuj urządzenie, ustawiając je na podstawie.
Szczotka główna jest zablokowana.	Szczotkę blokuje jakiś przedmiot albo włókna.	Rozłóż szczotkę i usuń wszystko, co blokuje jej obroty.
Urządzenie rozchlapuje wodę wokół siebie.	Oslona nie jest prawidłowo założona.	Odblokuj osłonę i umieść ją prawidłowo.
	Szczotka główna jest złożona nieprawidłowo.	Odblokuj szczotkę i umieść ją prawidłowo.

## 8 / DANE TECHNICZNE

ŁADOWARKI		
Nr referencyjny	Kraj	Nr referencyjny
GZ7035xx / GZ7540xx / GF7035xx / GF7540xx	Europe	SS-2230003738

AKUMULATOR		
Nr referencyjny	Napięcie	Nr referencyjny
GZ7035xx / GZ7540xx / GF7035xx / GF7540xx	21.6V	SS-2230003737

POJEMNOŚĆ ZBIORNIKÓW NA WODĘ	
Opis	Pojemność (ml)
Zbiornik na czystą wodę	790 ml
Zbiornik na brudną wodę	670 ml



## 9 / OSTRZEŻENIE

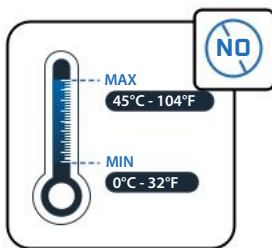
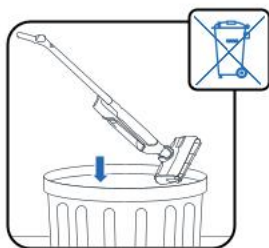

Nie narażaj urządzenia na oddziaływanie temperatury <math><0\text{ }^{\circ}\text{C}</math> and <math>>45\text{ }^{\circ}\text{C}</math>.

Do napełniania zbiornika nie używaj wody o temperaturze powyżej <math>50\text{ }^{\circ}\text{C}</math>.

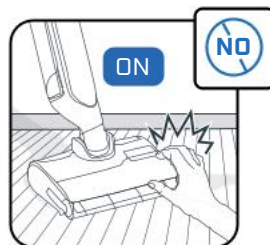
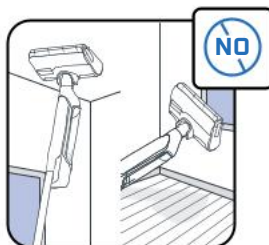

Urządzenie jest przeznaczone do pracy na twardym podłożu. Nie używaj urządzenia do dywanów, ścian i okien.

Nie dotykaj obracających się części bez zatrzymania pracy urządzenia i odłączenia zasilania.

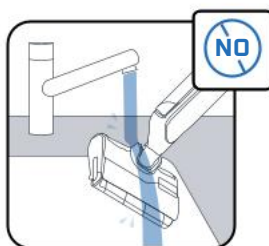

Nie zanurzaj urządzenia w wodzie, a do czyszczenia przewodu ssącego używaj suchej lub wilgotnej szmatki.

Aby nie dopuścić do zabawy urządzeniem, dzieci powinny pozostawać pod opieką osób dorosłych.

To urządzenie jest przeznaczone wyłącznie do użytku domowego i wewnątrz budynków.

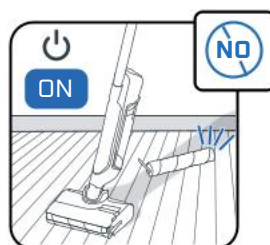

Nie używaj urządzenia do czyszczenia urządzeń elektrycznych, takich jak wnętrza piekarników lub gniazdek elektrycznych.

Nie myj wałka w zmywarce ani w palce.

Nie używaj urządzenia bez zamontowanych zbiorników na wodę i wałka.



Nie zdejmuj wałka w trakcie lub bezpośrednio po zakończeniu cyklu samoczyszczenia, ponieważ istnieje ryzyko poparzenia przez gorącą metalową powierzchnię grzałki.

Nie wlewaj substancji tłustych (np. czarnego mydła), pianących się, toksycznych, łatwopalnych, wybuchowych, żrących, o bardzo silnym działaniu lub zawierających cząstki stałe do zbiornika na wodę. Do urządzenia nie należy wlewać wybielaczy.



Rowenta | Tefal®

X-CLEAN 10

PT

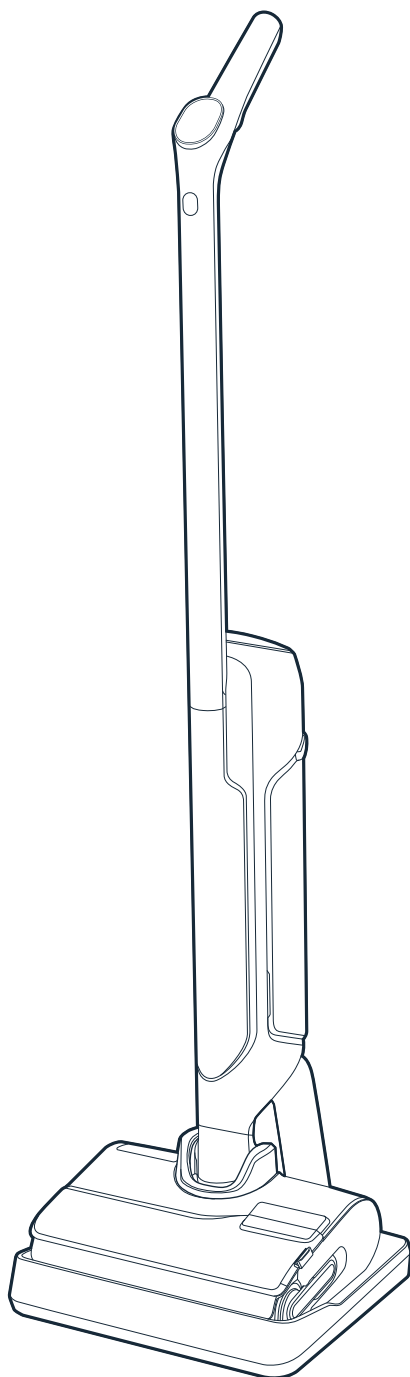

Obrigado pela preferência.  
**LEIA ATENTAMENTE**  
o folheto "Instruções de segurança e utilização"  
antes da primeira utilização.

# ÍNDICE

## 1 / DESCRIÇÃO GERAL DO APARELHO

- Aparelho
- Cabeça de limpeza
- Reservatório de água suja
- Peças sobresselentes e acessórios

## 2 / COMO INSTALAR O APARELHO

- Montagem do aparelho
- Instalação da base de carregamento

## 3 / COMO CONFIGURAR O ASSISTENTE DE VOZ

## 4 / ECRÃ

- Ecrã
- Modos
- Indicadores de cor
- Indicadores da bateria

## 5 / COMO UTILIZAR O APARELHO

- Antes da utilização
- Ligar o aparelho
- Posição horizontal
- Compatibilidade com pisos
- Após cada utilização

## 6 / COMO EFETUAR A MANUTENÇÃO DO APARELHO

- Uma vez por semana
- A cada 6 meses

## 7 / RESOLUÇÃO DE PROBLEMAS E SOLUÇÕES

## 8 / ESPECIFICAÇÕES

## 9 / AVISOS

SEMPRE QUE VIR:

**ASSISTA AO  
VÍDEO AQUI**



Clique para ver o vídeo tutorial

# 1 / DESCRIÇÃO GERAL DO APARELHO

## APARELHO

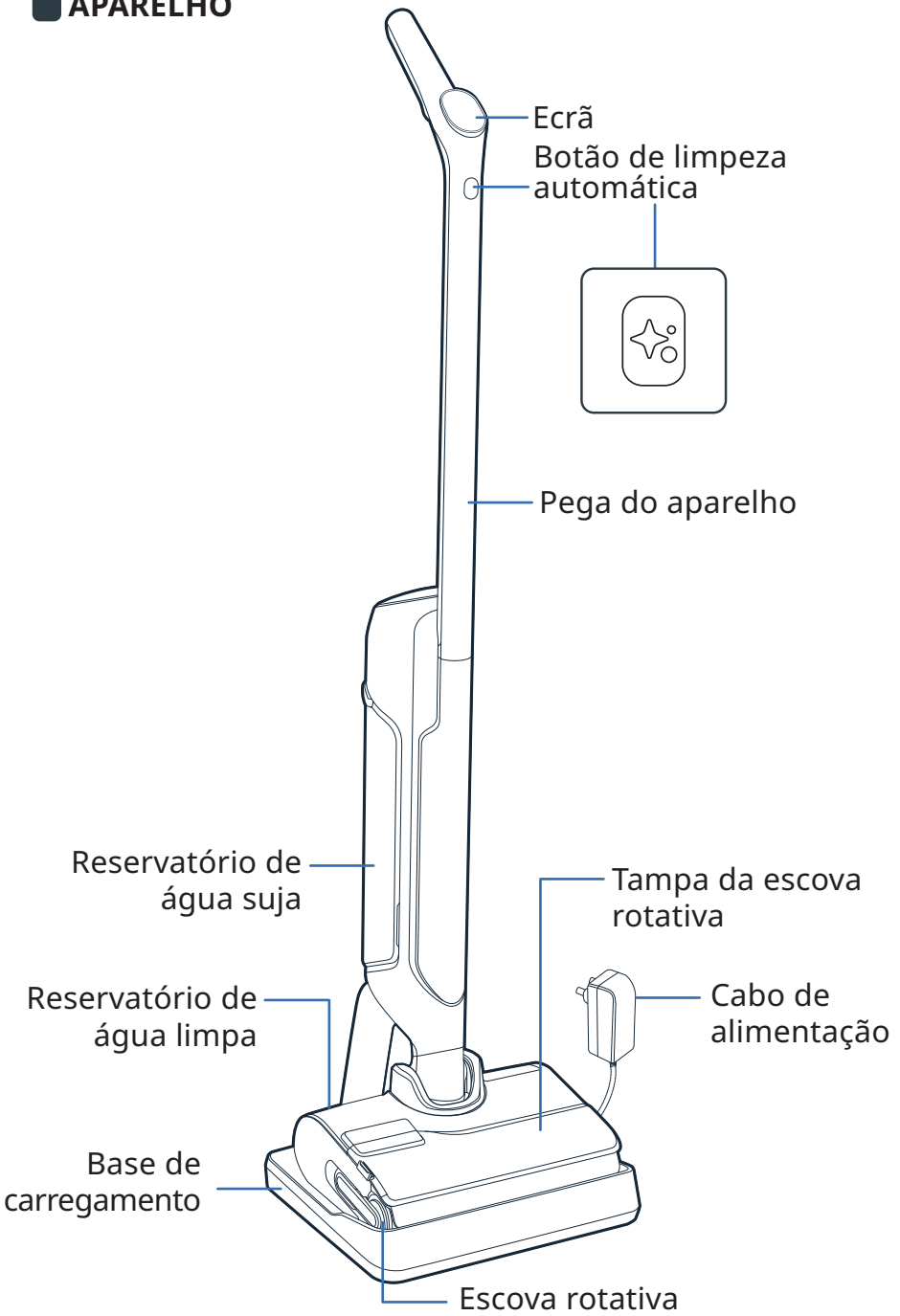

### CABEÇA DE LIMPEZA

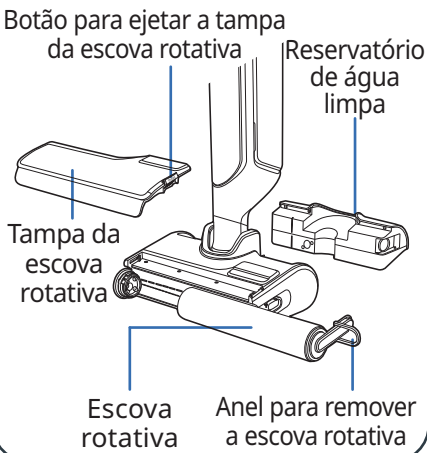

### RESERVATÓRIO DE ÁGUA SUJA

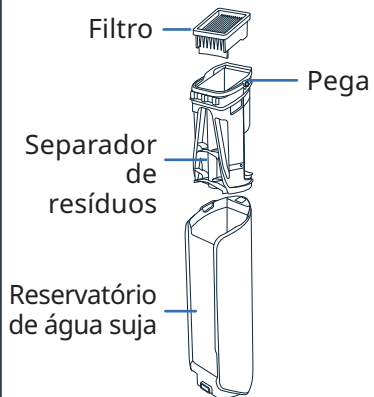

### PEÇAS SOBRESSELENTES



### ACESSÓRIO





### MONTAGEM

- 1 Introduza a pega na estrutura do aparelho.
- 2 O som de encaixe significa que a pega foi instalada corretamente.

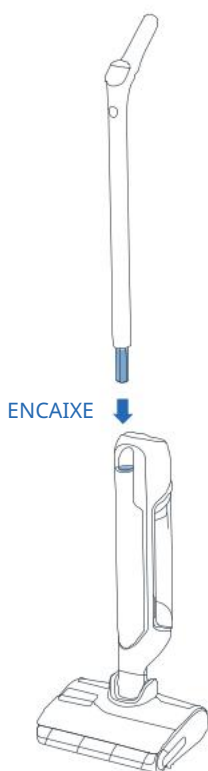

### INSTALAÇÃO DA BASE DE CARREGAMENTO

- 1 Vire a base de carregamento ao contrário.

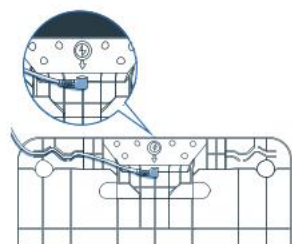

- 2 Introduza o cabo de alimentação na base de acordo com a seta na base de carregamento.

- 3 Ligue a base de carregamento à fonte de alimentação e coloque o aparelho na base. O aparelho vai carregar automaticamente.

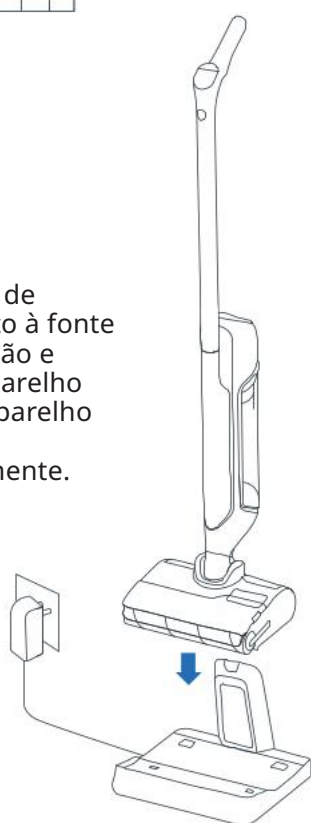

- 4 Se o aparelho estiver corretamente ligado e a carregar, **irá ouvir um sinal sonoro e ser-lhe-á apresentado um ícone de bateria no ecrã.**



### 3 / COMO CONFIGURAR O ASSISTENTE DE VOZ

#### ■ O APARELHO TEM DE ESTAR NA BASE DE CARREGAMENTO.

#### 1 - SELECIONAR O IDIOMA

ASSISTA AO VÍDEO AQUI ▶

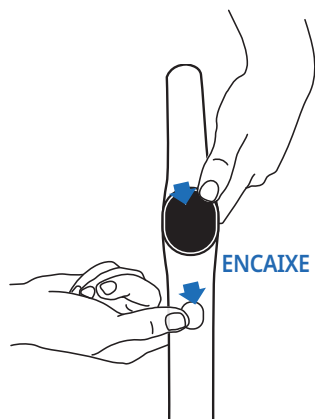

- Prima simultaneamente o botão de limpeza automática e o botão MODE.
- Repita a ação até ouvir o seu idioma (17 idiomas disponíveis).

#### 2 - ASSISTENTE DE VOZ

ASSISTA AO VÍDEO AQUI ▶

O botão MODE permite ligar, desligar ou diminuir o volume do assistente de voz.

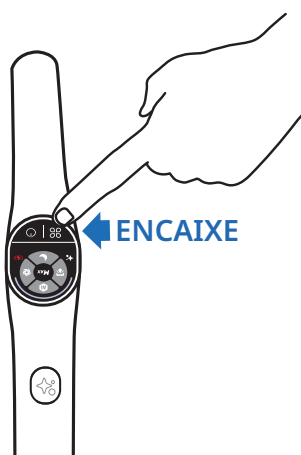

- **Passo 1**  
Para ativar o assistente de voz, prima o botão MODE durante 2 segundos.
- **Passo 2**  
Para diminuir o volume, prima o botão MODE durante 2 segundos.
- **Passo 3**  
Para desativar o assistente de voz, prima o botão MODE durante 2 segundos.

### 4 / ECRÃ

#### ■ ECRÃ

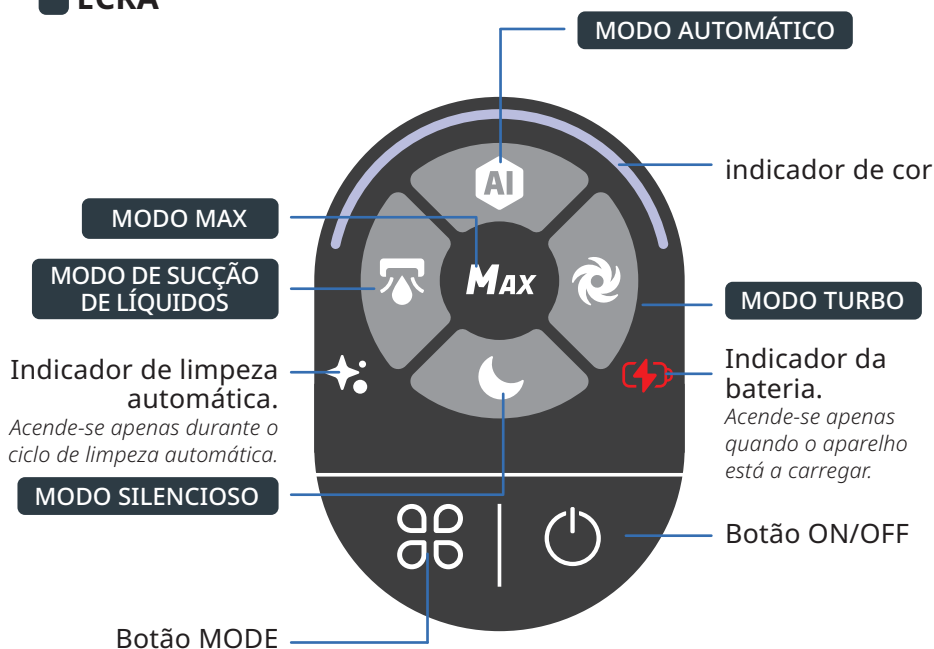

## COMO MUDAR DE MODO

O aparelho tem de estar ligado e em posição de utilização



- Prima o botão MODE para mudar entre os modos.

## EXPLICAÇÃO DOS MODOS



### MODO AUTOMÁTICO

Superfícies: diferentes níveis de sujidade.  
 Deteta a sujidade para adaptar a potência de sucção e o fluxo de água.



### MODO TURBO

Superfícies: muito sujo.  
 Potência de sucção:   
 Fluxo de água:



### MODO SILENCIOSO

Superfícies: moderadamente sujo.  
 Potência de sucção:   
 Fluxo de água:



### MODO DE SUÇÃO DE LÍQUIDOS

Superfícies: molhado (como uma casa de banho)  
 Potência de sucção:   
 Fluxo de água:



### MODO MAX

- Melhora outros modos de limpeza para obter imediatamente a potência mais elevada.
  - Para utilizar o modo MAX, mantenha premido o botão MODE.
- Potência de sucção:   
 Fluxo de água:

## INDICADORES DE COR

Durante a utilização do aparelho, a cor no ecrã indica:

- A quantidade de sujidade detetada.

#### DETEÇÃO DE SUJIDADE



#### NÍVEL DE SUJIDADE ELEVADO



- Quando o aparelho está ligado ou em pausa.

#### LIMPEZA EM CURSO



#### LIMPEZA EM PAUSA

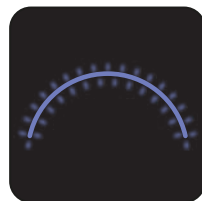

- Quando ocorre um erro\*.

#### ERRO



\* Consulte o folheto "Instruções de segurança e utilização".

## INDICADORES DA BATERIA

São precisas cerca de 3 horas e 30 minutos para carregar totalmente o aparelho.

100%



50% - 100%



10% - 50%



< 10%



- Para ver o nível da bateria, volte a colocar o aparelho na base de carregamento. Quando o aparelho estiver a carregar, prima o botão ON/OFF para ver o nível da bateria.



## 5 / COMO UTILIZAR O APARELHO

### Antes da utilização

#### Encher o reservatório de água

ASSISTA AO VÍDEO AQUI

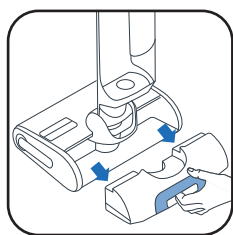

1 Retire o reservatório de água limpa.



2 Abra o reservatório de água limpa.



3 Adicione a solução de limpeza\*.

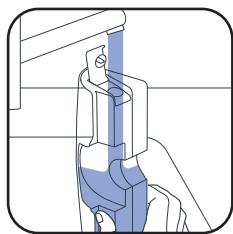

4 Encha o reservatório de água limpa. Utilize água entre 10 °C e 50 °C.

A capacidade máxima é de 790 ml.

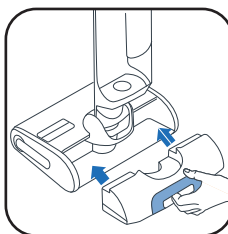

5 Volte a colocar o reservatório de água limpa.

3\* Não utilize soluções espumantes, vinagre branco, sabão preto, lixívia ou óleos essenciais (consulte o folheto "Segurança e Instruções de Utilização"). Adicionar uma solução de limpeza é opcional.



Detergente Rowenta para aspiradores a seco e húmido (ZR340LV1)



Limpeza desinfetante multi-superfícies Sanytol com eucalipto

Recomendação de dosagem: 20 mL (diluição inferior a 3% da capacidade total do depósito de água limpa)

### LIGAR O APARELHO

ASSISTA AO VÍDEO AQUI

O aparelho tem de estar fora da base de carregamento.

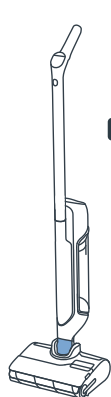

#### POSIÇÃO DE ESTACIONAMENTO

O aparelho está na vertical. Na posição de estacionamento, o aparelho deixa de funcionar.

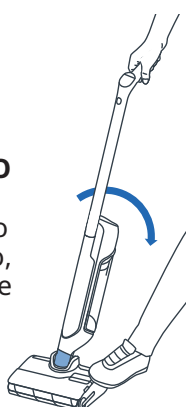

#### POSIÇÃO DE UTILIZAÇÃO

A cabeça de limpeza está desbloqueada e o aparelho pode ser utilizado.

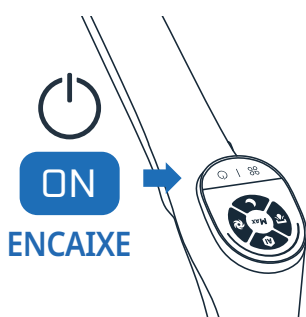

ENCAIXE

Na posição de utilização, incline o aparelho e prima o botão ON/OFF para ligar o aparelho. Por predefinição, o aparelho inicia no modo automático. Prima novamente o botão para parar.

NA POSIÇÃO DE ESTACIONAMENTO, O APARELHO DEIXA DE FUNCIONAR. PARA RETOMAR A LIMPEZA, MUDE PARA A POSIÇÃO DE UTILIZAÇÃO E PRIMA O BOTÃO ON/OFF

### SELECIONE O MODO E INICIE A LIMPEZA

#### POSIÇÃO HORIZONTAL

Para limpar debaixo dos móveis.

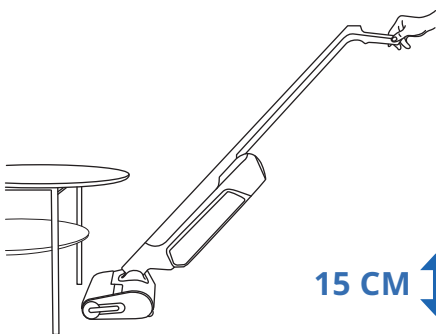

Quando o aparelho é colocado na horizontal, a potência de sucção é automaticamente ajustada.

15 CM

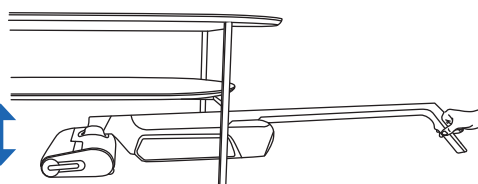

#### COMPATIBILIDADE COM PISOS

Este aparelho apenas é compatível com pisos duros.

MADEIRA

AZULEJO

LINÓLEO

LAMINADO

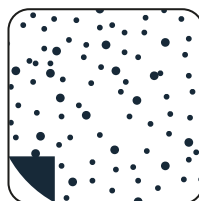
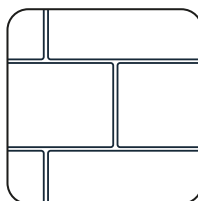

■ Não utilize em tapetes, carpetes, paredes e janelas (consulte o folheto "Instruções de segurança e utilização").

## APÓS CADA UTILIZAÇÃO

### 1 - ESVAZIAR O RESERVATÓRIO DE ÁGUA SUJA

ASSISTA AO VÍDEO AQUI 



1 Retire o reservatório de água suja.

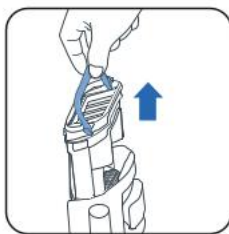

2 Retire o separador de resíduos puxando a pega.



3 Abra o trinco.



4 Elimine os resíduos sólidos.



5 Elimine os resíduos líquidos.



6 Volte a colocar o separador de resíduos.



7 Volte a colocar o reservatório de água suja.

## 2 - ENCHER O RESERVATÓRIO DE ÁGUA LIMPA COM ÁGUA

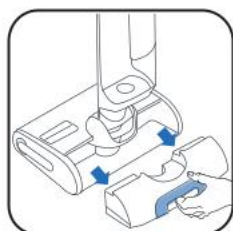

1 Retire o reservatório de água limpa.

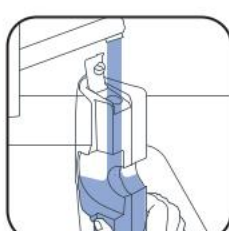

2 Encha o reservatório de água limpa\*.

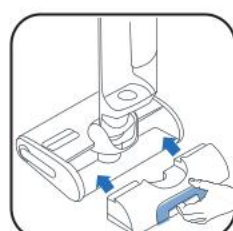

3 Volte a colocar o reservatório de água limpa.

\* Use água entre 10 °C e 50 °C.

## 3 - INICIAR OS PROGRAMAS DE LIMPEZA AUTOMÁTICA E SECAGEM AUTOMÁTICA

O aparelho tem de estar na base de carregamento. A base de carregamento tem de estar ligada a uma fonte de alimentação.

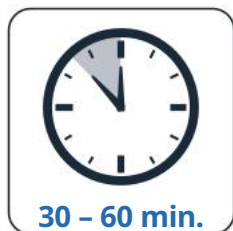

- O programa de limpeza automática limpa automaticamente o aparelho e a escova rotativa.
- O programa de secagem automática seca automaticamente o aparelho e a escova rotativa. O ciclo de secagem é ajustado de acordo com a humidade detetada na escova rotativa.

■ Os ciclos de limpeza automática e de secagem automática não serão iniciados se o nível da bateria for inferior a 20%.

SE O RESERVATÓRIO DE ÁGUA LIMPA ESTIVER VAZIO, O PROGRAMA DE LIMPEZA AUTOMÁTICA É INTERROMPIDO.  
SE O RESERVATÓRIO DE ÁGUA SUJA ESTIVER CHEIO, O PROGRAMA DE LIMPEZA AUTOMÁTICA É INTERROMPIDO.

## INICIAR A LIMPEZA E/OU SECAGEM AUTOMÁTICAS

ASSISTA AO VÍDEO AQUI 

### LIMPEZA E SECA- GEM AUTOMÁTICAS

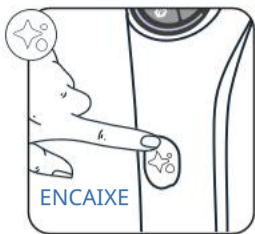

Prima o botão de limpeza automática uma vez.

### APENAS LIMPEZA AUTOMÁTICA

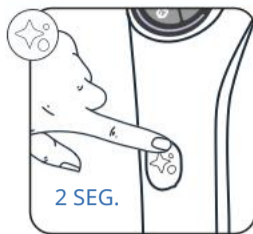

Prima o botão de limpeza automática durante 2 segundos.

### APENAS SECAGEM

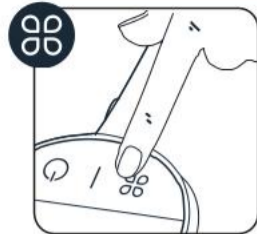

Prima o botão MODE.

## PARAR A LIMPEZA E/OU SECAGEM AUTOMÁTICAS



OU



Prima o botão ON/OFF ou o botão de limpeza automática

## 4 - QUANDO A LIMPEZA AUTOMÁTICA TERMINAR, LIMPE O RESERVATÓRIO DE ÁGUA SUJA



1 Retire o reservatório de água suja

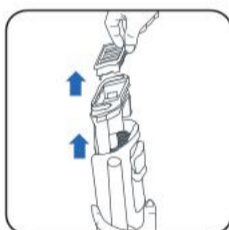

2 Retire o filtro e o separador de resíduos puxando a pega.



3 Elimine os resíduos sólidos.



4 Elimine os líquidos.

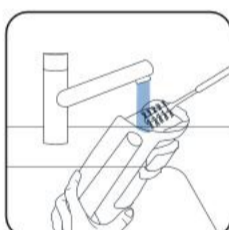

5 Limpe o reservatório de água suja com a escova de limpeza.



6 Abra o trinco e lave o separador de resíduos.



7 Remova a sujeira restante e limpe a área do filtro.



8 Reinstale o separador.



9 Volte a colocar o reservatório de água suja.

## 5 - ESVAZIAR O RESERVATÓRIO DE ÁGUA LIMPA

Para evitar água estagnada, esvazie o reservatório de água limpa.

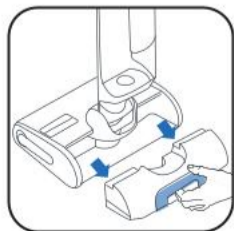

1 Retire o reservatório de água limpa.



2 Esvazie o reservatório de água limpa.

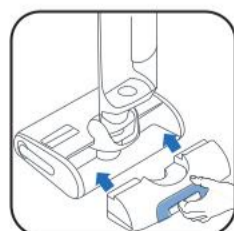

3 Volte a colocar o reservatório de água limpa.



## UMA VEZ POR SEMANA

ASSISTA AO VÍDEO AQUI 

### 1 - LIMPAR A BASE DE CARREGAMENTO

Não coloque a base de carregamento debaixo de água.



- Desligue a base de carregamento da fonte de alimentação.
- Limpe manualmente a base de carregamento com um pano seco ou húmido.

### 2 - LIMPE O TUBO DE SUCÇÃO



- Utilize a escova de limpeza para limpar a sujidade restante do tubo de sucção.

### 3 - LIMPAR A GRELHA DO FILTRO

Não coloque totalmente o filtro debaixo de água. Se o fizer, **deixe-o secar durante 48 horas.**



- Retire o filtro.
- Abra a grelha do filtro.
- Limpe e enxague apenas a grelha do filtro.

### 4 - LIMPAR A CABEÇA DE LIMPEZA E DA ESCOVA ROTATIVA

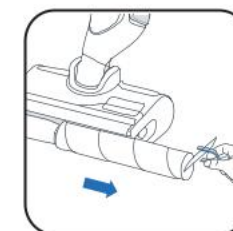
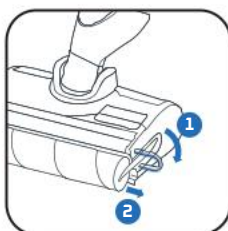
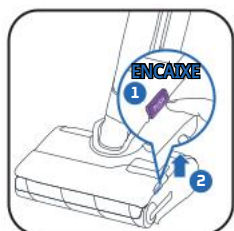

- 1 Prima o botão de pressão. 2 Levante a tampa da escova rotativa.
- Puxe o anel roxo da escova rotativa.
- Remova a escova rotativa, puxando o anel roxo.

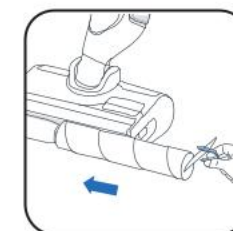

- Limpe a área por detrás da escova rotativa.
- Limpe o interior da tampa da escova rotativa.
- Volte a colocar a escova rotativa.



- Volte a colocar a tampa da escova rotativa.

### A CADA 6 MESES

- Substitua a escova rotativa e o filtro. Se verificar que a escova rotativa está danificada, troque-a mais cedo.

[www.rowenta.com](http://www.rowenta.com)    [www.tefal.com](http://www.tefal.com)



Filtro

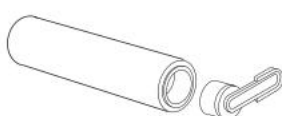

Escova rotativa



## 7 / RESOLUÇÃO DE PROBLEMAS E SOLUÇÕES

Problema	Causas possíveis	Soluções
O aparelho não aspira tão bem, é ruidoso, assobia ou os detritos caem para o chão.	O canal de ar do aparelho está bloqueado.	Limpe a cabeça de sucção, o canal de ar, o filtro e a espuma (consulte o manual do utilizador).
	Avaria no aspirador.	Contacte o nosso Serviço de Assistência Técnica autorizado.
O piso está demasiado molhado.	O fluxo de água é demasiado elevado ou a escova rotativa está muito molhada.	Certifique-se de que está a utilizar o modo INTELLIGENT ou o modo QUIET.
	Fuga de água	Contacte o nosso Serviço de Assistência Técnica autorizado.
O piso não está suficientemente molhado.	O reservatório de água limpa está vazio.	Encha o reservatório de água limpa.
	O sistema de distribuição de água está entupido.	Encha o reservatório de água com vinagre branco frio e realize 1 ciclo de limpeza automática.
	O fluxo da água é demasiado baixo.	Certifique-se de que está a utilizar o modo INTELLIGENT ou TURBO
O aparelho não está a limpar devidamente o piso.	O rolo está sujo.	Inicie o ciclo de autolimpeza e, em seguida, limpe o rolo à mão.
	O modo utilizado para limpar não é o adequado	Utilize o modo INTELLIGENT ou alterne entre os modos QUIET/ TURBO para otimizar a limpeza.
O piso está danificado	O acessório é utilizado sem o rolo.	Utilize sempre o aparelho com o rolo colocado e um reservatório de água limpa cheio.
	Um objeto estranho está preso na cabeça de limpeza.	Limpe a cabeça de limpeza.
O aparelho desliga-se autonomamente.	O reservatório de água suja está cheio.	Esvazie o reservatório de água suja.
	O nível da bateria é demasiado baixo.	Carregue o aparelho na base.
Rolo preso.	A escova rotativa está a ser bloqueada por um objeto ou por fibras.	Desmonte o rolo e remova tudo o que esteja a bloquear a rotação.
O aparelho salpica muito.	A tampa de proteção não está devidamente montada.	Desbloqueie a tampa e volte a colocá-la corretamente.
	O rolo foi colocado incorretamente.	Desbloqueie o rolo e volte a colocá-lo corretamente.

## 8 / ESPECIFICAÇÕES

CARREGADORES		
Referência	País	Referência
GZ7035xx / GZ7540xx / GF7035xx / GF7540xx	Europe	SS-2230003738

BATERIA		
Referência	Tensão	Referência
GZ7035xx / GZ7540xx / GF7035xx / GF7540xx	21.6V	SS-2230003737

CAPACIDADES DO RESERVATÓRIO DE ÁGUA	
Descrição	Capacidade (ml)
Reservatório de água limpa	790 ml
Reservatório de água suja	670 ml





Não exponha o aparelho a temperaturas de  $<0^{\circ}\text{C}$  and  $>45^{\circ}\text{C}$ .

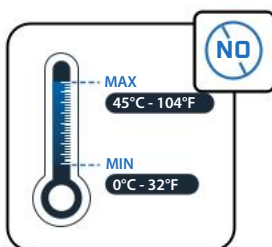

Não coloque água com uma temperatura  $> 50^{\circ}\text{C}$  no reservatório.

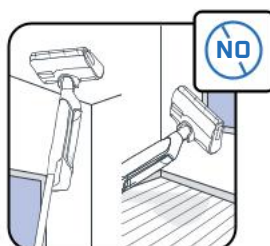

Este aparelho destina-se a ser utilizado em pisos duros. Não utilize o aparelho em carpetes, tapetes, paredes e janelas.

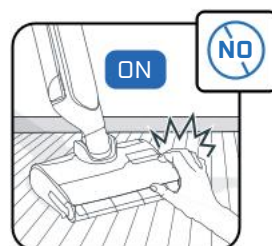

Não toque nas partes rotativas antes de parar o aparelho e desligar a ficha da tomada.

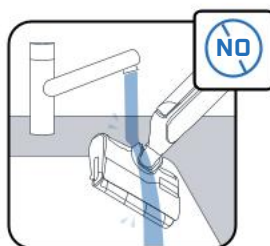

Não coloque o aparelho sob água e utilize um pano seco ou húmido para limpar o canal de aspiração.



As crianças devem ser supervisionadas para garantir que não brincam com o aparelho.



Este aparelho destina-se apenas a utilização doméstica no interior.



Não utilize o aparelho noutros aparelhos elétricos, como o interior de fornos ou tomadas elétricas.



Não lave a escova rotativa na máquina de lavar loiça nem na máquina de lavar roupa.

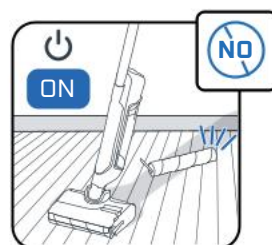

Não utilize o aparelho sem os reservatórios de água e a escova rotativa.



Não retire a escova rotativa durante ou imediatamente após o ciclo de limpeza automática, pois existe o risco de queimaduras na superfície de metal quente do aquecedor.



Não coloque produtos gordurosos (por exemplo, sabão preto), espumantes, tóxicos, inflamáveis, explosivos, corrosivos, agressivos ou com partículas sólidas no reservatório de água. Não coloque lixívia no aparelho.



Rowenta | Tefal®

X-CLEAN 10

DA

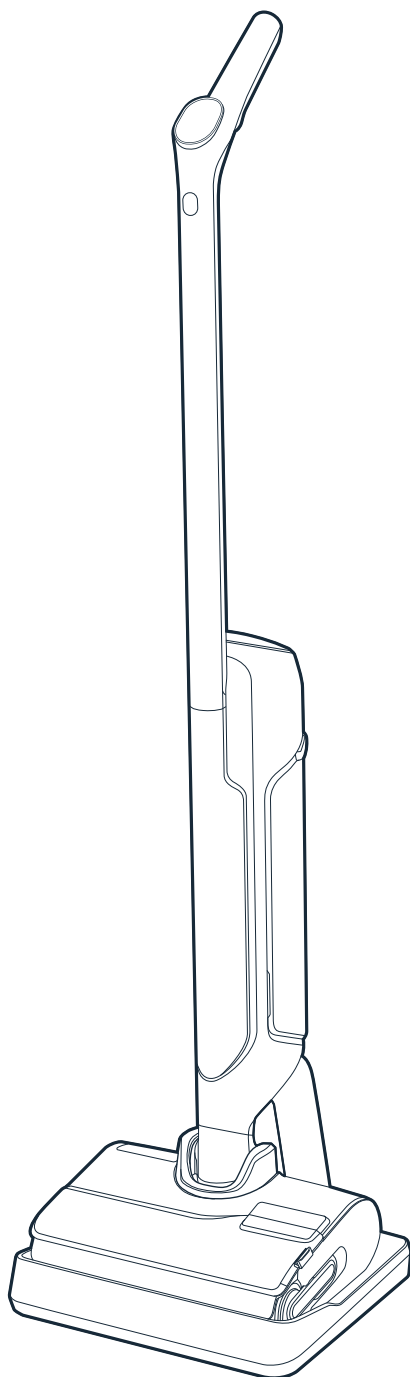

Tak fordi du valgte os.  
**Læs venligst brochuren**  
«Sikkerheds- og brugsanvisning» grundigt inden  
første brug.

# INDHOLD

## 1 / OVERSIGT OVER ENHEDEN

- Enhed
- Hoved
- Spildevandstank
- Reservedele og tilbehør

## 2 / SÅDAN INSTALLERER DU ENHEDEN

- Montering af enhed
- Installation af ladestation

## 3 / SÅDAN OPSÆTTER DU STEMMEASSISTENTEN

## 4 / SKÆRMDISPLAY

- Skærm
- Tilstande
- Farveindikatorer
- Batteriindikatorer

## 5 / SÅDAN BRUGER DU DIN ENHED

- Før brug
- Start enheden
- Flad position
- Gulvkompatibilitet
- Efter hver brug

## 6 / SÅDAN VEDLIGEHOLDER DU DIN ENHED

- En gang om ugen
- Hver sjette måned

## 7 / FEJLFINDING OG LØSNINGER

## 8 / SPECIFIKATIONER

## 9 / ADVARSLER

HVER GANG DU

SER SE  
VIDEOEN HER 

klik for at se vejledningsvideoen

■ ENHED

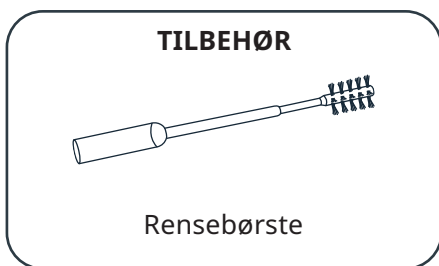
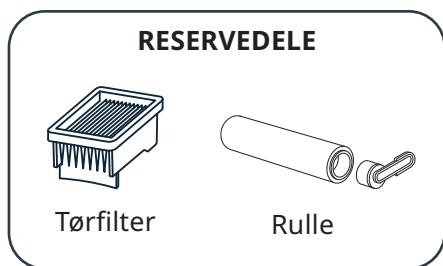
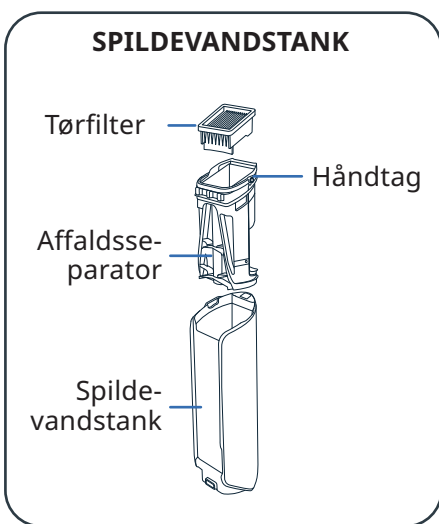
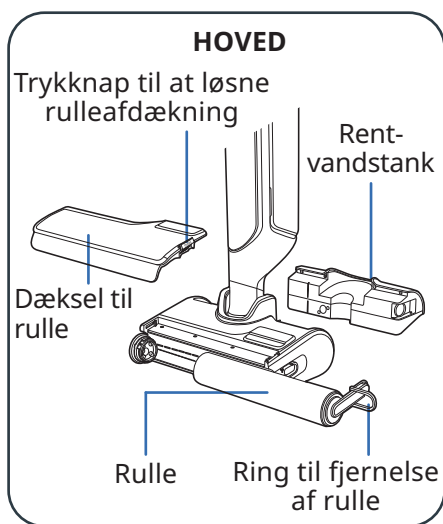
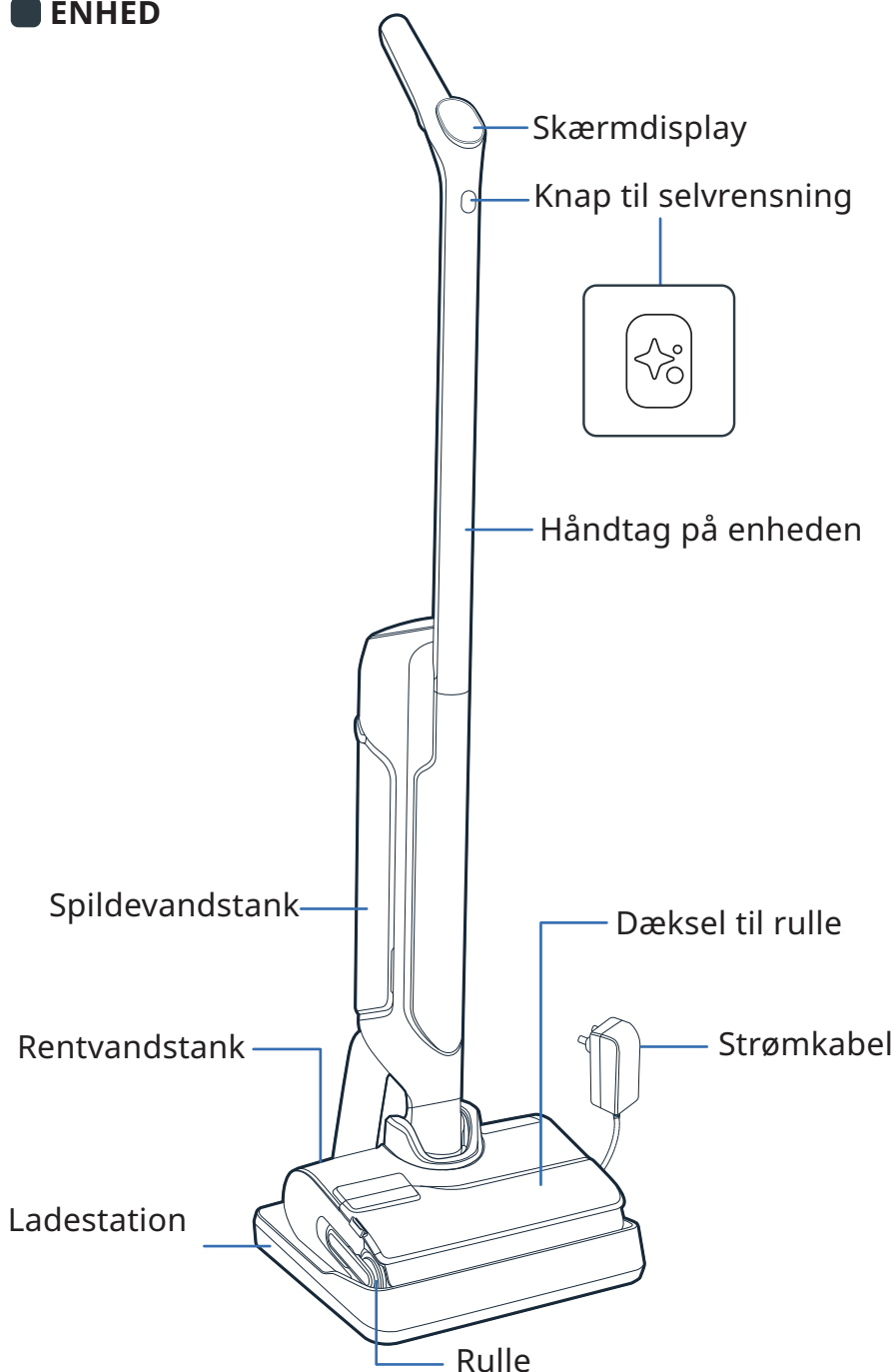

## MONTERING

- 1 Indsæt håndtaget i enhedens krop.
- 2 Et klik viser, om håndtaget er korrekt placeret.

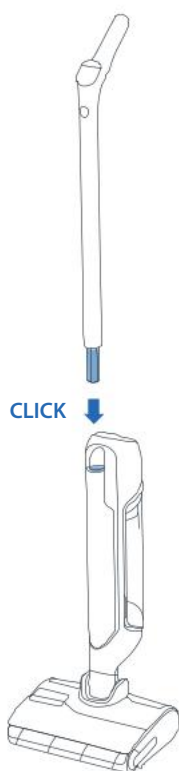

## INSTALLATION AF LADESTATION

- 1 Vend opladningsbasen om.

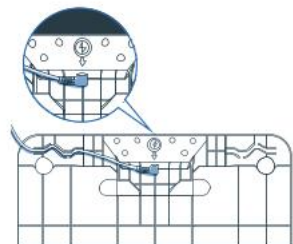

- 2 Sæt strømledningen i basen og følg pilen på opladningsbasen.

- 3 Tilslut opladningsbasen til strømforsyningen og læg apparatet på den. Det vil oplades automatisk.

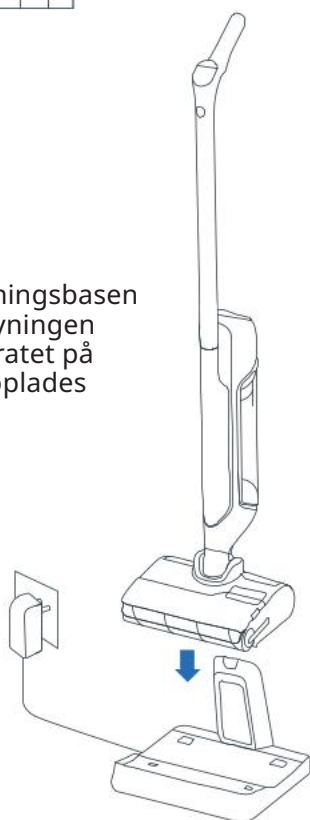

- 4 Hvis produktet er korrekt tilsluttet og oplader, **vil du høre et signal, og et batteriikon vil blive vist på skærmen.**



## 3 / SÅDAN OPSÆTTER DU STEMMEASSISTENTEN

### ■ DIN ENHED SKAL VÆRE PÅ OPLADNINGSBASEN.

#### 1 - VÆLG DIT SPROG

SER SE VIDEOEN HER ▶

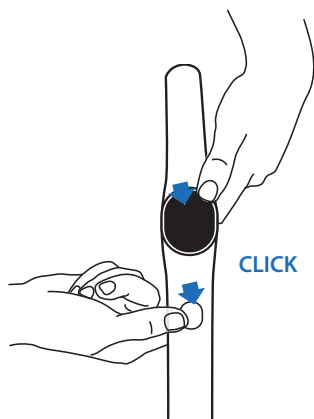

- Tryk på selvrensningsknappen og MODE-knappen samtidig.
- Gentag handlingen, indtil du hører dit sprog (17 sprog tilgængelige).

#### 2 - STEMMEASSISTENT

MODE-knappen giver mulighed for at tænde, slukke eller skru ned for stemmeassistenten.

SER SE VIDEOEN HER ▶

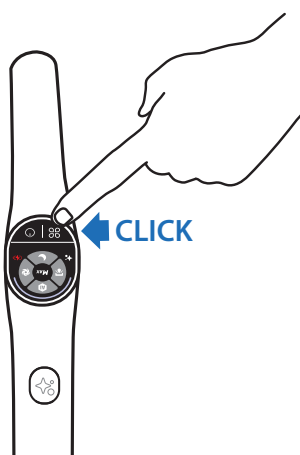

- **Trin 1:**  
For at aktivere stemmeassistenten, tryk på MODE-knappen i 2 sek.
- **Trin 2:**  
For at skru ned lydstyrken, tryk på MODE-knappen i 2 sek.
- **Trin 3:**  
For at deaktivere stemmeassistenten, tryk på MODE-knappen i 2 sek.

## 4 / SKÆRMDISPLAY

### ■ SKÆRM

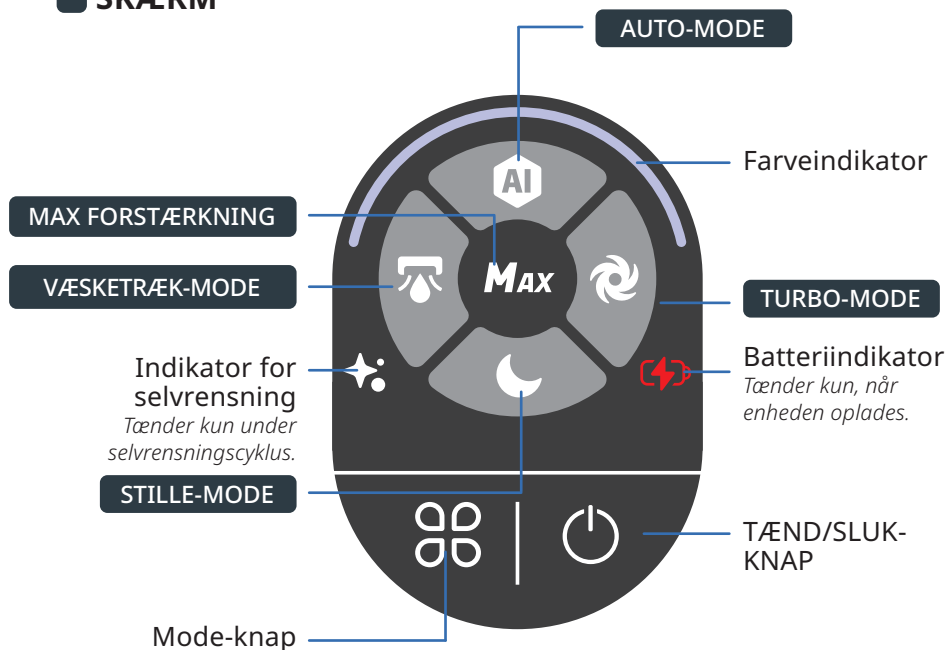

## SÅDAN SKIFTER DU TILSTAND

Enheden skal være TÆNDT og i brugsposition



- Tryk på MODE-knappen for at skifte mellem tilstande.

## FORKLARING AF TILSTANDE



### AUTO-MODE

Overflader: forskellige niveauer af snavs.

Registrerer snavs for at tilpasse sugekraft og vandstrøm.



### TURBO-MODE

Overflader: meget beskidte.

Sugestyrke: 

Vandstrøm: 



### STILLE-MODE

Overflader: moderat beskidte.

Sugestyrke: 

Vandstrøm: 



### VÆSKETRÆK-MODE

Overflader: våde (som i badeværelse).

Sugestyrke: 

Vandstrøm: 



### MAX FORSTÆRKNING

- Forstærker andre rengøringstilstande for straks at opnå den højeste kraft.
- For at bruge MAX-forstærkningen, hold MODE-knappen nede.

Sugestyrke: 

Vandstrøm: 

## FARVEINDIKATORER

Når du bruger enheden, indikerer farven på skærmen:

- Mængden af snavs, der er registreret.

### SNAVSDETTEKTERING



### HØJT SNAVS-LEVEL



- Når enheden er TÆNDT eller PAUSERET.

### RENGØRING UNDER VEJ



### RENGØRINGSPAUSE



- Når der opstår en fejl\*.

### FEJL



\* Se henvisning til hæftet «Sikkerheds- og brugsanvisninger».

## BATTERIINDIKATORER

En fuld opladning tager cirka 3 timer og 30 minutter.

100%



50% - 100%



10% - 50%



< 10%

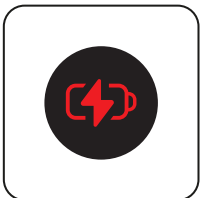

- For at se batteriniveauet, sæt enheden tilbage på opladningsbasen. Når enheden oplader, tryk på TÆND/SLUK-knappen for at se batteriniveauet.



## 5 / SÅDAN BRUGER DU DIN ENHED

### FØR BRUG

Fyld vandtanken

SER SE VIDEOEN HER

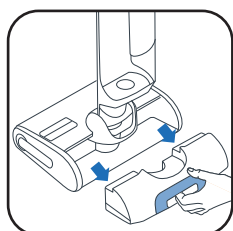

1 Fjern den rene vandtank



2 Åbn den rene vandtank



3 Tilsæt rengøringsmiddel\*

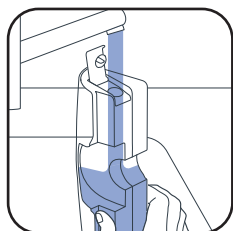

4 Fyld den rene vandtank. Brug vand mellem 10 °C og 50 °C.

Den maksimale kapacitet er 790 ml.

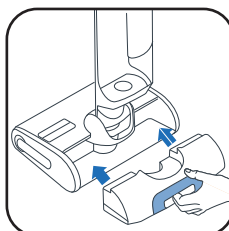

5 Sæt den rene vandtank tilbage.

3\* Brug ikke skummende opløsninger, hvid eddike, sort sæbe, blegemiddel eller æteriske olier (se "Sikkerheds- og brugsanvisning"). Tilføjelse af rengøringsmiddel er valgfrit.



Rowenta rengøringsmiddel til våd- og tørstøvsugere (ZR340LV1)



Sanytol desinficerende rengøringsmiddel til alle overflader med eucalyptus

Anbefalet dosis: 20 ml (fortynding til <3 % af den samlede kapacitet af rent vand-beholderen)

### START ENHEDEN

Enheden skal være af ladestationen.

SER SE VIDEOEN HER

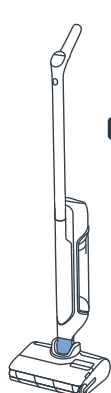

#### PARKERINGSSTILLING.

Enheden er oprejst. I parkeringsposition stopper enheden med at arbejde.



#### BRUGSTILLING

Hovedet er låst op, og enheden kan bruges

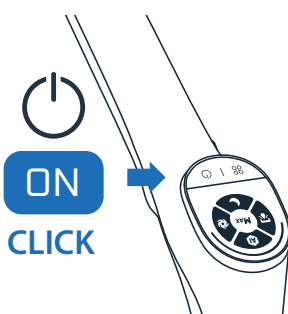

I brugstilling, vip produktet, og tryk på tænd/sluk-knappen for at starte enheden. Som standard starter produktet op i AUTO-tilstand. Tryk igen for at STOPPE.

I PARKERINGSPOSITION STOPPER ENHEDEN MED AT ARBEJDE. FOR AT GENOPTAGE RENGØRINGEN, SKIFT TIL BRUGPOSITION OG TRYK PÅ TÆND/SLUK-KNAPPEN

## VÆLG DIN MODE OG START RENGØRING

### LIGGENDE POSITION

For at rengøre under møbler.

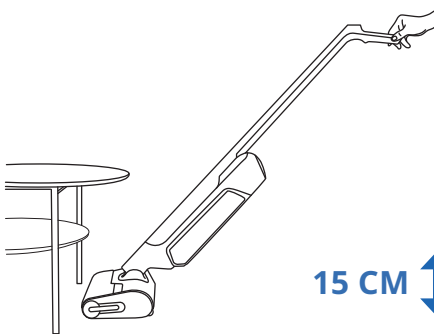

Når enheden lægges ned, justeres sugевnen automatisk.

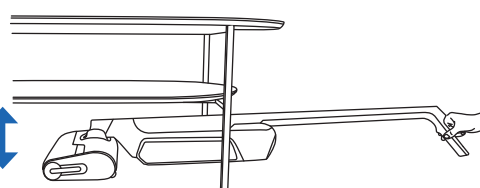

### GULVKOMPATIBILITET

Denne enhed er kun kompatibel med hårde gulve.

TRÆ

FLISE

LINOLIUM

LAMINAT

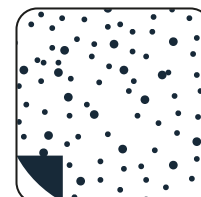
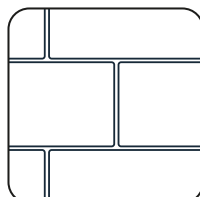

Brug ikke på tæpper, gulvtæpper, vægge og vinduer (Se venligst hæftet « Sikkerhed & Brug instruktioner »).

SER SE  
VIDEOEN HER 

## EFTER HVER BRUG

### 1 - TØM AFFALDSVANDSTANKEN



1 Fjern affaldsvandstanken.



2 Fjern affaldsseparatoren ved at trække i håndtaget



3 Åbn låsen.



4 Smid det faste affald væk.



5 Skyl det flydende affald væk.



6 Sæt affaldsseparatoren tilbage.



7 Sæt affaldsvandstanken tilbage.

### 2 - FYLDET DEN RENE VANDTANK MED VAND

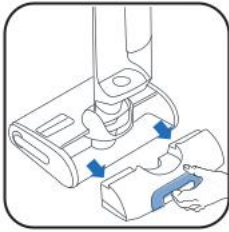

1 Fjern den rene vandtank.

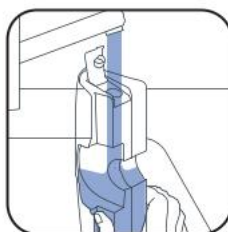

2 Fyld den rene vandtank.



3 Sæt den rene vandtank tilbage.

\* Brug vand mellem 10°C og 50°C.

### 3 - START SELVRENSENDE & SELVTØRRENDE PROGRAMMER

Enheden skal være på ladestationen. Ladestationen skal være tilsluttet en strømkilde.



- Det selvrensende program rengør automatisk enheden og rullen.
- Det selvtørrende program tørrer automatisk enheden og rullen. Tørrecyklussen justeres efter fugtniveauet på rullen.

■ Selvrensende og selvtørrende programmer starter ikke, hvis batteriniveauet er under 20 %.

HVIS DEN RENE VANDTANK ER TOM, STOPPER DET SELVRENSENDE PROGRAM.  
HVIS AFFALDSVANDSTANKEN ER FULD, STOPPER DET SELVRENSENDE PROGRAM.

## START SELVRENSNING OG/ELLER TØRRING

SER SE VIDEOEN HER 

### SELVRENSNING OG TØRRING

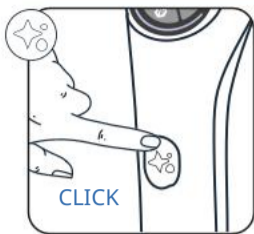

Tryk én gang på knappen til selvrensning.

### KUN SELVRENSNING

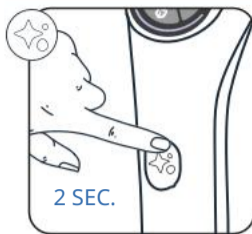

Tryk på knappen til selvrensning i 2 sek.

### KUN TØRRING

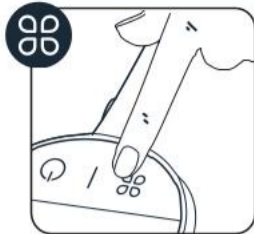

Tryk på MODE-knappen.

## STOP SELVRENSNING OG/ELLER TØRRING

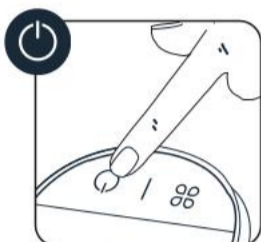

OR

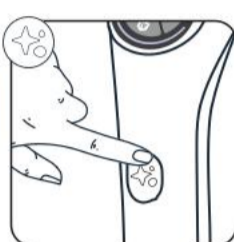

Tryk på TÆND/SLUK-knappen eller knappen til selvrensning

## 4 - NÅR SELVRENSNINGEN ER FÆRDIG, RENGØR AFFALDSVANDSTANKEN



1 Fjern affaldsvandstanken



2 Fjern filteret og affaldsseparatoren ved at trække i håndtaget.



3 Smid det faste affald ud.



4 Hæld væsken ud.

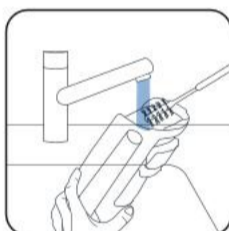

5 Rengør affaldsvandstanken med rensbørstetilbehøret.



6 Åbn låsen og skyl affaldsseparatoren.

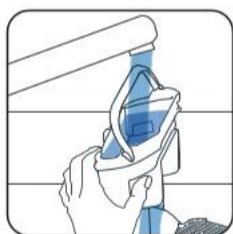

7 Fjern resterende snavs og rengør filterområdet.



8 Sæt separatoren på plads igen.



9 Sæt affaldsvandstanken på plads igen.

## 5 - TØM DEN RENE VANDBEHOLDER

For at undgå stillestående vand, skal den rene vandbeholder tømmes.

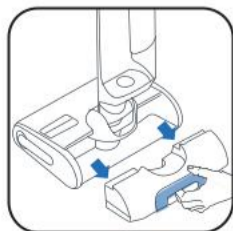

1 Fjern den rene vandtank.



2 Tøm den rene vandtank.

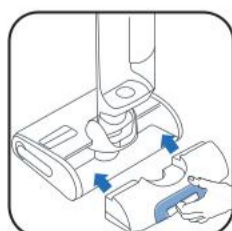

3 Sæt den rene vandtank tilbage.



■ **ÉN GANG OM UGEN**

SER SE VIDEOEN HER 

**1 - RENGØR LADESTATIONEN**

Sæt ikke ladestationen i vand.



- Tag ladestationen ud af stikkontakten.
- Rengør ladestationen med en tør eller let fugtig klud.

**2 - RENGØR SUGERØRET**



- Brug rensbørsten til at fjerne snavs fra sugerøret.

**3 - RENGØR FILTERGITTERET**

Sæt ikke hele filteret under vand. Hvis det sker, lad det tørre i 48 timer.



- Fjern filteret.
- Åbn filtergitteret.
- Kun rengør og skyl filtergitteret.

**4 - RENGØR HOVEDTØJET OG RULLEBESKYTTELSEN**

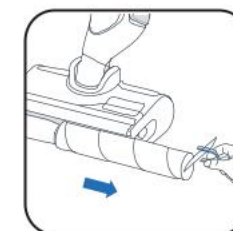
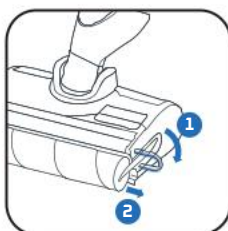

- 1 Tryk på trykknappen. 2 Løft rullebeskyttelsen op.
- Træk i den lille ring på rullen.
- Fjern rullen ved at trække i den lille ring.

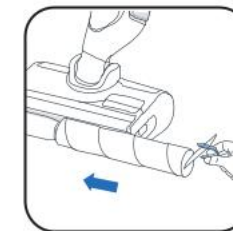

- Rengør bag rullen.
- Rengør indersiden af rullebeskyttelsen.
- Sæt rullen på plads igen.



- Sæt rullebeskyttelsen på plads igen.

■ **HVER 6. MÅNEDER**

- Skift rullen og filteret. Hvis du finder ud af, at rullen er beskadiget, skal du skifte den først.

[www.rowenta.com](http://www.rowenta.com)

[www.tefal.com](http://www.tefal.com)



Tørfilter

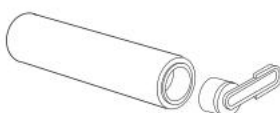

Rulle



## 7 / FEJLFINDING OG LØSNINGER

Problem	Mulige årsager	Løsninger
Apparatet har mindre sugestyrke, larmer eller piber, eller taber snavs på gulvet.	Apparatrets luftkanal er blokeret.	Rengør sugehovedet, rengør luftkanalen, rengør filteret og skum (se brugermanualen).
	Fejl på støvsugeren.	Kontakt venligst vores kundeservice.
Gulvet er for vådt.	Vandstrømmen er for høj, eller rullen er gennemblødt.	Sørg for, at du bruger INTELLIGENT-tilstand eller STILLE-tilstand.
	Vandlækage.	Kontakt venligst vores kundeservice.
Gulvet er ikke vådt nok.	Den rene vandtank er tom.	Fyld den rene vandtank med vand.
	Vandfordelingssystemet er tilstoppet.	Fyld vandtanken med koldt husholdningshvidvinseddike og kør et selvrensningsprogram.
	Vandstrømmen er for lav.	Sørg for, at du bruger INTELLIGENT-tilstand eller TURBO-tilstand.
Apparatet renser ikke gulvet ordentligt.	Rullen er beskidt.	Start selvrensningsprogrammet, og rengør derefter rullen manuelt.
	Apparatet er ikke indstillet til den korrekte tilstand for rengøring.	Brug INTELLIGENT-tilstand eller skift mellem STILLE-tilstand og TURBO-tilstand for at optimere rengøringen.
Apparatet beskadiger gulvet.	Tilbehøret er blevet brugt uden rullen.	Brug altid apparatet med rullen på plads og den rene vandtank fuld.
	Et fremmed objekt sidder fast i rengøringshovedet.	Rengør rengøringshovedet.
Apparatet slukker af sig selv.	Affaldsvandstanken er fuld.	Tøm affaldsvandstanken.
	Batteriniveauet er for lavt.	Lad apparatet op på dets base.
Rullen er fast.	Et objekt eller fibre blokerer rullen.	Adskil rullen, og fjern eventuelle genstande, der blokerer rotationen.
Apparatet sprøjter vand overalt.	Beskyttere er ikke monteret korrekt.	Afbryd rullen og sæt den korrekt på.
	Rullen er monteret forkert.	Afbryd rullen og sæt den korrekt på.

## 8 / SPECIFIKATIONER

LADERE		
Reference	Land	Reference
GZ7035xx / GZ7540xx / GF7035xx / GF7540xx	Europa	SS-2230003738

BATTERI		
Reference	Spænding	Reference
GZ7035xx / GZ7540xx / GF7035xx / GF7540xx	21.6V	SS-2230003737

VANDTANKENS KAPACITET	
Beskrivelse	Kapacitet (ml)
Rent vandtank	790 ml
Affaldsvandstank	670 ml



## 9 / ADVARSLER

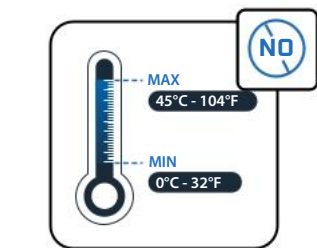
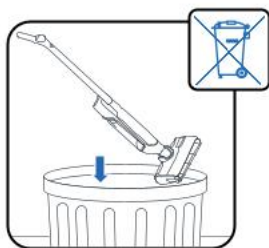

Udsæt ikke apparatet for temperaturer  $<0^{\circ}\text{C}$  og  $>45^{\circ}\text{C}$ .



Hæld ikke vand med en temperatur  $>50^{\circ}\text{C}$  i tanken.

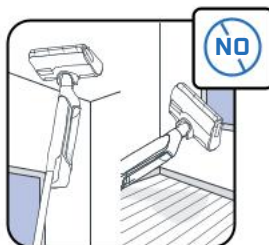

Dette apparat er beregnet til brug på hårdt underlag. Brug ikke på tæpper, vægge og vinduer.

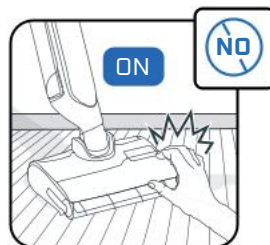

Berør ikke de roterende dele uden at stoppe produktet og afbryde forsyningsenheden.

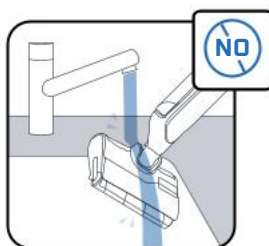

Sæt ikke dit apparat under vand, og brug en tør eller fugtig klud til at rengøre sugekanalen.



Børn bør overvåges for at sikre, at de ikke leger med apparatet.



Dette apparat er kun til husholdnings- og indendørs brug.

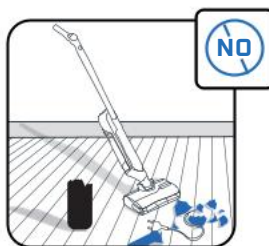

Brug ikke apparatet på elektriske apparater som f.eks. indersiden af ovne eller stikkontakter.

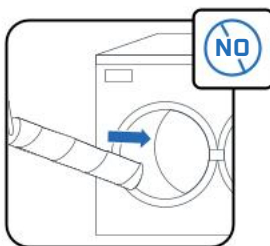

Vask ikke rullen i opvaskemaskinen eller vaskemaskinen.

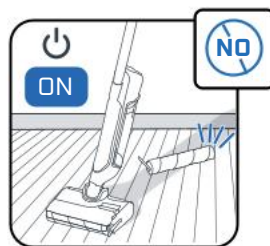

Brug ikke apparatet uden vandtanke og rulle.



Fjern ikke børsterullen under eller umiddelbart efter selvrensingscyklussen, da der er risiko for forbrændinger fra den varme metaloverflade på varmeren.



Put ikke fedtede produkter (f.eks. sort sæbe), skummende, giftige, brandfarlige, eksplosive, ætsende, aggressive eller med faste partikler i vandtanken. Sæt ikke blegemiddel i produktet.



# Rowenta | Tefal

## X-CLEAN 10

FI

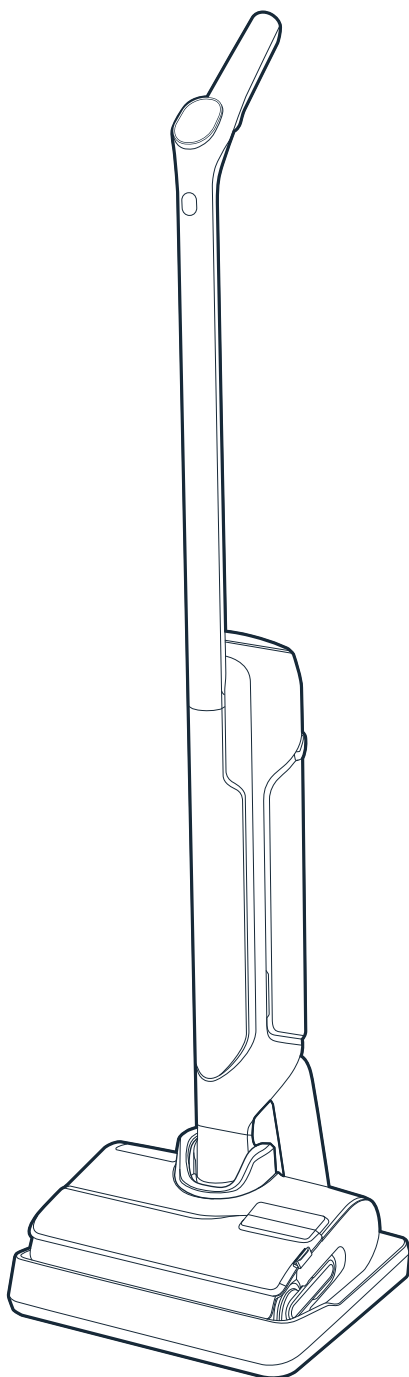

Kiitos, että valitsit meidät.

**Lue «Turvallisuus- ja käyttöohjeet»**

-vihkonen huolellisesti ennen ensimmäistä käyttökertaa.

# SISÄLTÖ

## 1 / LAITTEEN YLEISKATSAUS

- Laite
- Pää
- Likavesisäiliö
- Varaosat ja lisävarusteet

## 2 / LAITTEEN ASENTAMINEN

- Laitteen kokoaminen
- Latausaseman asennus

## 3 / ÄÄNIAVUSTAJAN MÄÄRITYS

## 4 / NÄYTÖNÄKYMÄ

- Näyttö
- Tilat
- Väri-ilmaisimet
- Akkuindikaattorit

## 5 / NÄIN KÄYTÄT LAITETTASI

- Ennen käyttöä
- Käynnistä laite
- Vaakasuora asento
- Lattiyhteensopivuus
- Jokaisen käytön jälkeen

## 6 / NÄIN HUOLLAT LAITETTASI

- Kerran viikossa
- Kuuden kuukauden välein

## 7 / VIANMÄÄRITYS JA RATKAISUT

## 8 / TEKNISET TIEDOT

## 9 / VAROITUKSET

AINA KUN NÄET

**KATSO VIDEO  
TÄÄLTÄ**



napsauta nähdäksesi ohjevideon

LAITE

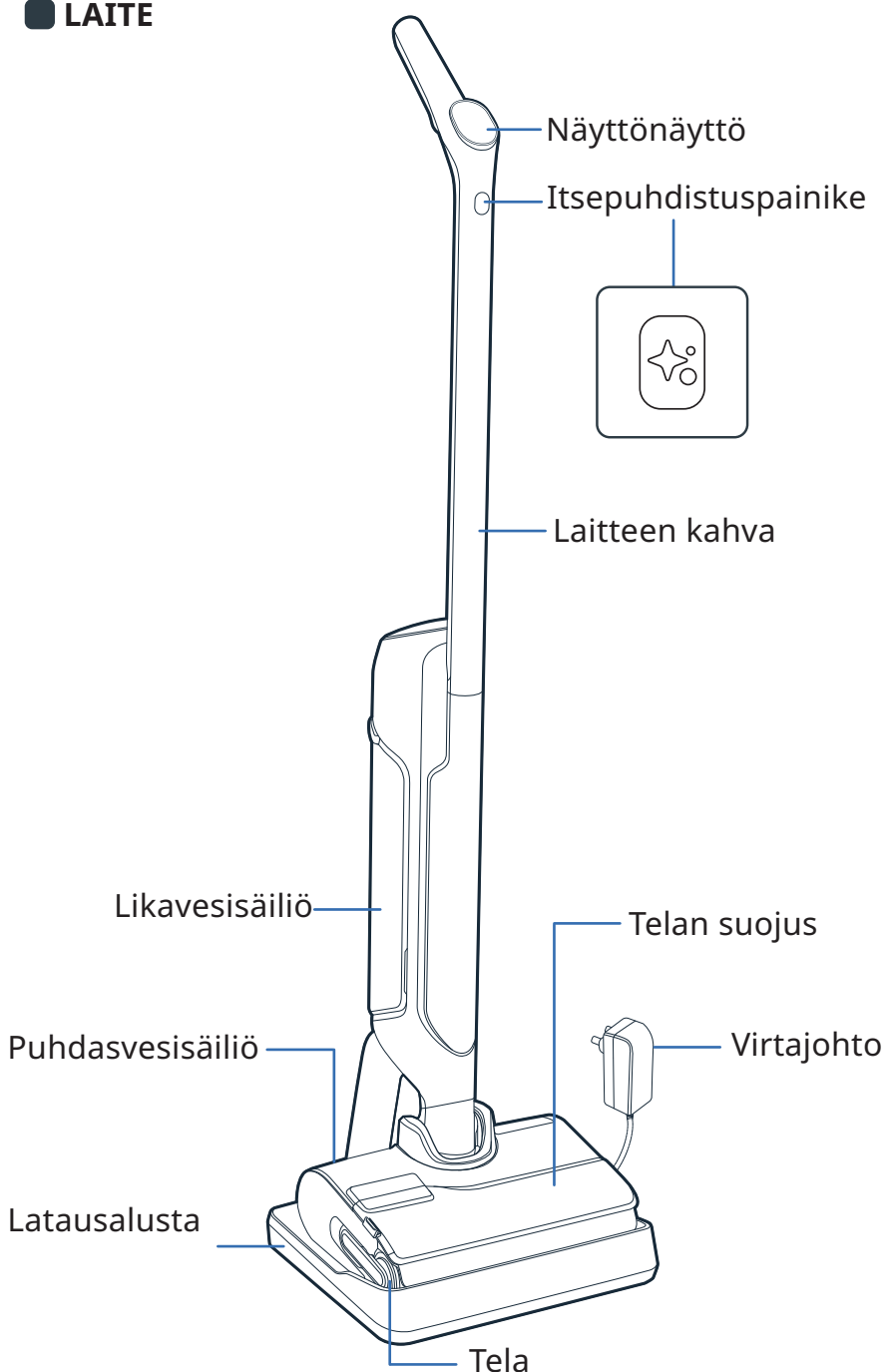

PÄÄ

Painike telasuojuksen irrottamiseen

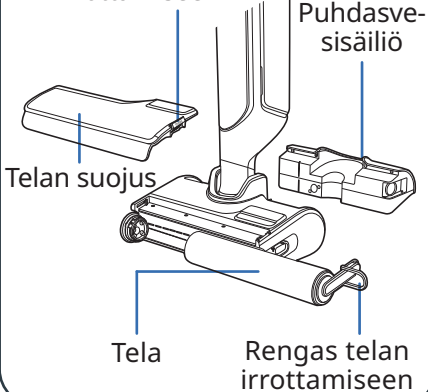

LIKAVESISÄILIÖ

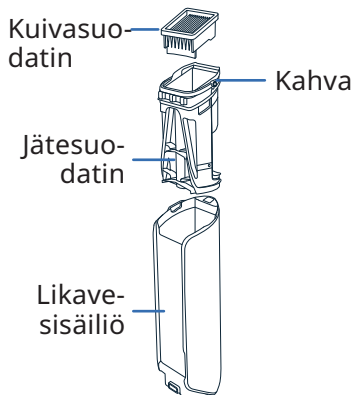

VARAOSAT

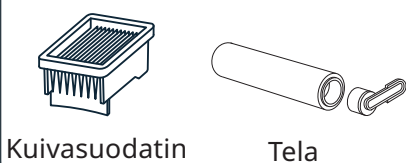

LISÄVARUSTEET

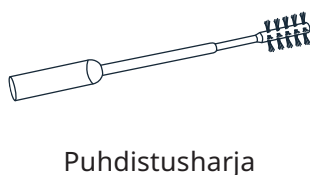

### KOKOONPANO

- 1 Aseta kahva laitteen runkoon.
- 2 Klikkaus osoittaa, onko kahva kunnolla paikoillaan.

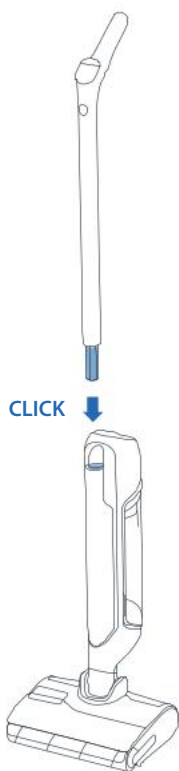

### LATAUSASEMAN ASENNUS

- 1 Käännä latausasema ympäri.

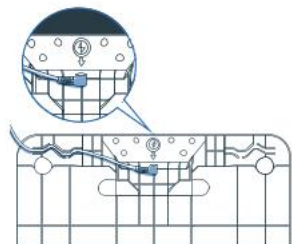

- 2 Liitä virtajohto tukiasemaan ja seuraa latausaseman nuolta.

- 3 Liitä latausasema virtalähteeseen ja aseta laite siihen. Se lataa automaattisesti.



- 4 Jos tuote on oikein kytketty ja latautuu, kuulet signaalin ja näytölle ilmestyy akkukuvake.



### 3 / ÄÄNIAVUSTAJAN MÄÄRITYS

#### ■ LAITTEESI TÄYTYY OLLA LATAUSASEMALLA.

#### 1 - VALITSE KIELI

KATSO VIDEO  
TÄÄLTÄ

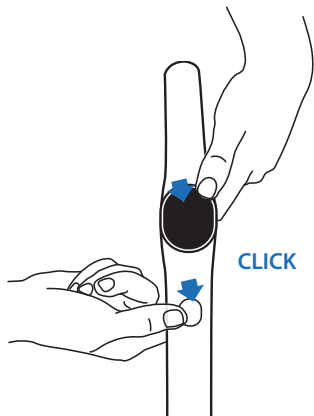

- Paina itsepuhtauspainiketta ja MODE-painiketta samanaikaisesti.
- Toista toiminto, kunnes kuulet kielesi (17 kieltä saatavilla).

KATSO VIDEO  
TÄÄLTÄ

#### 2 - ÄÄNIOHJAUS

MODE-painike sallii ääniassistentin kytkemisen päälle, pois päältä tai äänenvoimakkuuden säätämisen.

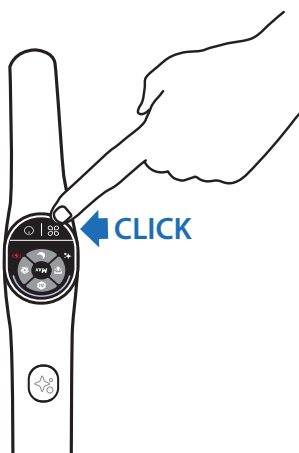

- **Vaihe 1:** Aktivoi ääniavustaja painamalla MODE-painiketta 2 sekunnin ajan.
- **Vaihe 2:** Vähennä äänenvoimakkuutta painamalla MODE-painiketta 2 sekunnin ajan.
- **Vaihe 3:** Deaktivoi ääniavustaja painamalla MODE-painiketta 2 sekunnin ajan.

### 4 / NÄYTÖNÄKYMÄ

#### ■ NÄYTTÖ

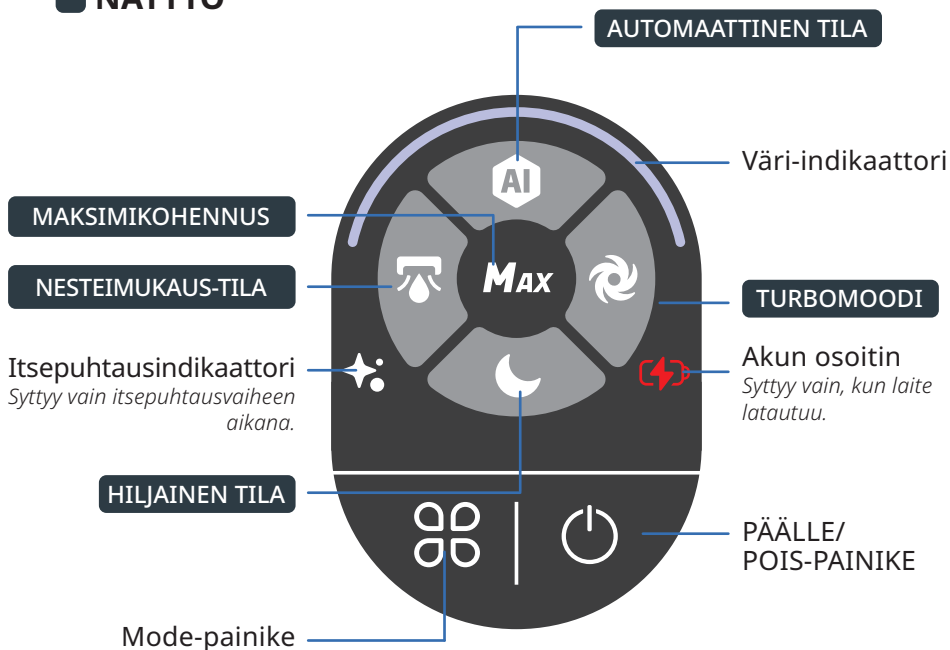

KATSO VIDEO  
TÄÄLTÄ

## KUINKA VAIHTAA TILAA

Laitteen on oltava PÄÄLLÄ ja käyttöasennossa



■ Paina MODE-painiketta vaihtaaksesi tiloja.

## MODOJEN SELITYS





### AUTOMAATTINEN TILA

Pinta-alat: eri likapitoisuudet.  
Havaitsee lian säätääkseen imutehon ja veden virtauksen.



### TURBOMOODI

Pinta-alat: erittäin likaiset.  
Imuteho:   
Veden virtaus: 





### HILJAINEN TILA

Pinta-alat: kohtuullisen likaiset.  
Imuteho:   
Veden virtaus: 



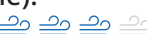

### NESTEIMUKAUS-TILA

Pinta-alat: kosteat (kuten kylpyhuone).  
Imuteho:   
Veden virtaus: 



### MAKSIMIKOENNUS

- Parantaa muita puhdistustiloja saadakseen välittömästi suurimman tehon.
- Käytäksesi MAX-parannusta, pidä MODE-painiketta painettuna.  
Imuteho:   
Veden virtaus: 

## VÄRI-INDIKAATTORIT

Kun käytät laitetta, näytön väri ilmoittaa:

■ Havaitun lian määrä.

### LIAHAVAITUS



### KORKEA LIA-TASO



■ Kun laite on PÄÄLLÄ tai PYSÄYTETTY.

### PYYHKIMINEN KÄYNNISSÄ



### PUHDISTUKSEN PYSÄYTYS



■ Kun virhe tapahtuu\*.

### VIRHE



\* Katso «Turvallisuus- ja käyttöohjeet» -vihkosta.

## AKKUINDIKAATTORIT

Täyteen lataaminen kestää noin 3 tuntia ja 30 minuuttia.

100%



50% - 100%



10% - 50%



< 10%



■ Näet akun tason palauttamalla laite latausasemalle.

Kun laite latautuu, paina PÄÄLLE/POIS-painiketta nähdäksesi akun tason.



## 5 / NÄIN KÄYTÄT LAITETTASI

### ■ ENNEN KÄYTTÖÄ

Täytä vesitankki

KATSO VIDEO  
TÄÄLTÄ

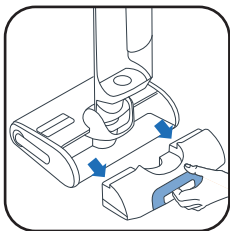

1 Poista puhdas vesitankki.



2 Avaa puhdas vesitankki.



3 Lisää puhdistusaine\*.

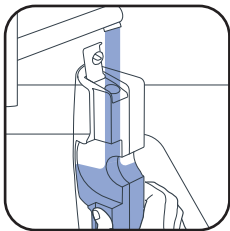

4 Täytä puhdas vesitankki. Käytä vettä, jonka lämpötila on välillä 10 °C ja 50 °C.

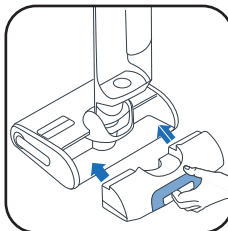

5 Aseta puhdas vesitankki takaisin.

Maksimikapasiteetti on 790 ml.

3\* Älä käytä vaahtoavia liuoksia, valkoviinietikkaa, mustaa saippuaa, valkaisuainetta tai eteerisiä öljyjä (katso „Turvallisuus- ja käyttöohje“). Puhdistusliuoksen lisääminen on valinnaista.



Rowenta-pesuaine märkä- ja kuivaimureille (ZR340LV1)



Sanytol monipintainen desinfioiva puhdistusaine eukalyptuksella

Annostusohje: 20 ml (laimennus <3 %:iin puhtaan vesitankin kokonaiskapasiteetista)

### ■ KÄYNNISTÄ LAITE

Laitteen on oltava irrotettuna latauslaitteesta.

KATSO VIDEO  
TÄÄLTÄ

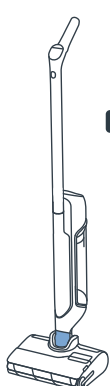

#### ■ PARKOINTIASENTO.

Laitte on pystyasennossa. Parkointiasennossa laite lakkaa toimimasta.



#### ■ KÄYTTÖASENTO

Pää on avattu, ja laitetta voidaan käyttää



■ Käyttöasennossa kallista laite ja paina PÄÄLLE/POIS-painiketta käynnistääksesi laitteen. Oletuksena laite käynnistyy AUTO-tilassa. Paina uudelleen pysäyttääksesi sen.

PARKOINTIASENNOSSA LAITE LAKKAA TOIMIMASTA. JATKAAKSESI PUHDISTUSTA, VAIHDA KÄYTTÖASENTOON JA PAINA PÄÄLLE/POIS-PAINIKETTA

## VALITSE TILASI JA ALKAA PUHDISTUS

### ■ MAASSA OLEVA ASENTO

Siivotaakseen huonekalujen alta.

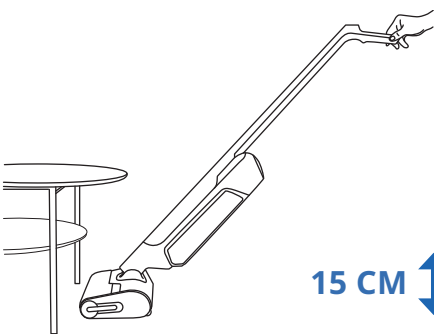

■ KUN LAITE ON MAKUULLA, IMUVOIMA SÄÄTYY AUTOMAATTISESTI.

15 CM

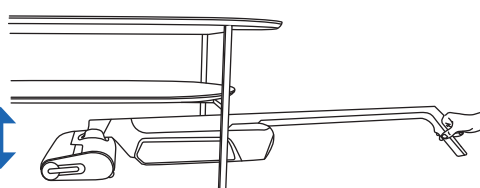

### ■ LATTIA-YHTEENSOPIVUUS

Tämä laite on yhteensopiva vain kovien lattioiden kanssa.

PUU

LAATTIA

LINOLEUM

LAMINAATTI

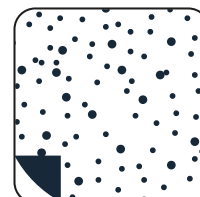
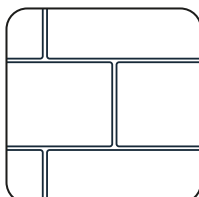

■ Älä käytä matoilla, latioilla, seinillä ja ikkunoilla (Katso « Turvallisuus- ja käyttöohjeet » -kirjanen).

## KÄYTÖN JÄLKEEN

### 1 - TYHJENNÄ JÄTEVESITANKKI

KATSO VIDEO  
TÄÄLTÄ



1 Poista jätevesitankki.

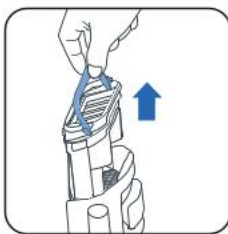

2 Poista jätevesierotin vetämällä kahvasta



3 Avaa salpa.



4 Heitä kiinteä jäte pois.



5 Huuhtele nestejäte pois.



6 Aseta jätevesierotin takaisin.



7 Aseta jätevesitankki takaisin.

### 2 - TÄYTÄ PUHDAS VESITANKKI VEDEN

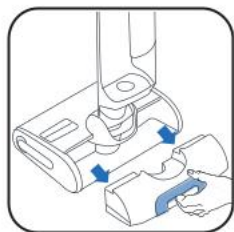

1 Poista puhdas vesitankki.

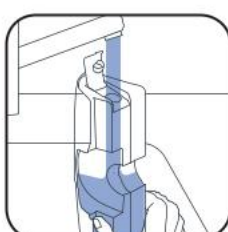

2 Täytä puhdas vesitankki.

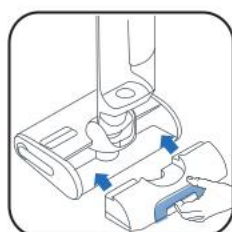

3 Aseta puhdas vesitankki takaisin.

\* Käytä vettä, jonka lämpötila on 10°C - 50°C.

### 3 - KÄYNNISTÄ ITSEPUHDISTUS- JA ITSEKUIVAUSOHJELMAT

Laitteen on oltava latausalustalla. Latausalustan on oltava kytkettynä virtalähteeseen.

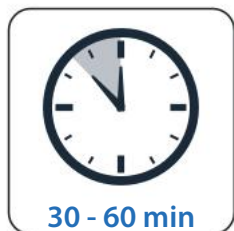

30 - 60 min

- Itsepuhdistusohjelma puhdistaa automaattisesti laitteen ja rullan.
- Itsestään kuivuva ohjelma kuivaa laitteen ja rullan automaattisesti. Kuivausjakso säätyy rullan kosteuden mukaan.

- Itsepuhdistus- ja itsestään kuivuvat ohjelmat eivät käynnisty, jos akun varaus on alle 20 %.

JOS PUHDAS VESISÄILIÖ ON TYHJÄ, ITSEPUHDISTUSOHJELMA PYSÄHTYY.  
JOS JÄTEVESISÄILIÖ ON TÄYNNÄ, ITSEPUHDISTUSOHJELMA PYSÄHTYY.

## KÄYNNISTÄ ITSEPUHDISTUS JA/TAI KUIVAUS

KATSO VIDEO  
TÄÄLTÄ

### ITSEPUHDISTUS JA KUIVAUS

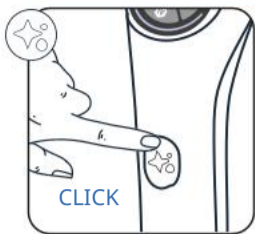

Paina itsepuhdistus-painiketta kerran.

### VAIN ITSEPUHDISTUS

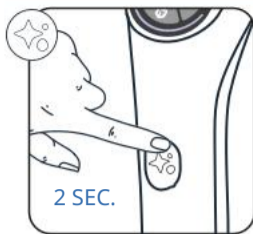

Pidä itsepuhdistuspainiketta painettuna 2 sekuntia.

### VAIN KUIVAUS

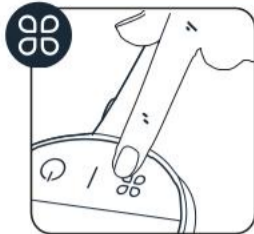

Paina MODE-painiketta.

## LOPETA ITSEPUHDISTUS JA/TAI KUIVAUS



OR



Paina ON/OFF-painiketta tai itsepuhdistuspainiketta

## 4 - KUN ITSEPUHDISTUS ON VALMIS, PUHDISTA JÄTEVESISÄILIÖ



1 Irrota jätevesisäiliö



2 Irrota suodatin ja jäteerotin vetämällä kahvasta.



3 Heitä kiinteä jäte pois.



4 Kaada nesteet pois.

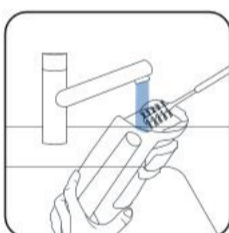

5 Puhdista jätevesisäiliö puhdistusharjalla.



6 Avaa lukitus ja huuhtelee jäteerotin.

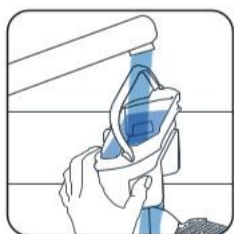

7 Poista jäljelle jäänyt lika ja puhdista suodatinalue.

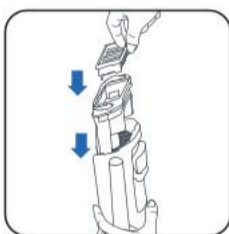

8 Aseta erotin takaisin paikoilleen.



9 Aseta jätevesisäiliö takaisin paikoilleen.

## 5 - TYHJENNÄ PUHTAAN VEDEN SÄILIÖ

Vältäaksesi seisovan veden, tyhjennä puhtaan veden säiliö.



1 Irrota puhtaan veden säiliö.



2 Tyhjennä puhtaan veden säiliö.

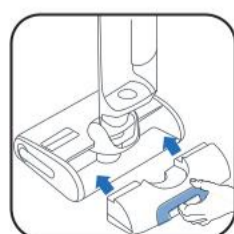

3 Aseta puhtaan veden säiliö takaisin paikoilleen.



**KERRAN VIIKOSSA****1 - PUHDISTA LATUASMA**

Älä laita latausasemaa veteen.



■ Irrota latausasema virtalähteestä.

■ Puhdista latausasema kuivalla tai kostealla liinalla.

**2 - PUHDISTA IMUPUTKI**

■ Käytä puhdistusharjaa poistaaksesi lian imuputkesta.

**3 - PUHDISTA SUODATINRITILÄ**

Älä laita koko suodatinta veteen. Jos näin käy, anna sen kuivua 48 tuntia.



■ Poista suodatin.

■ Avaa suodatinritilä.

■ Puhdista ja huuhtelee vain suodatinritilä.

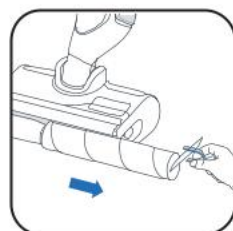
**4 - PUHDISTA PÄÄ JA RULLAKUORI**■ 1 Paina painiketta.  
2 Nosta rullakuori ylös.

■ Vedä violettiä rengasta rullasta.

■ Poista rulla vetämällä violettiä rengasta.

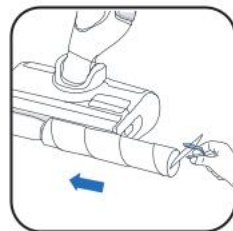

■ Puhdista rullan takaa.

■ Puhdista rullakuoren sisäpuoli.

■ Aseta rulla takaisin paikoilleen.



■ Aseta rullakuori takaisin paikoilleen.

**KAIKKI 6 KK**

■ Vaihda rulla ja suodatin. Jos huomaat, että rulla on vaurioitunut, vaihda se ennen.

www.rowenta.com www.tefal.com



Kuivasuodatin

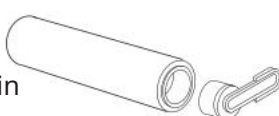

Tela



## 7 / VIANMÄÄRITYS JA RATKAISUT

Ongelma	Mahdolliset syyt	Ratkaisut
Laite imee heikommin, pitää ääntä tai viheltää, tai pudottaa roskia lattialle.	Laitteen ilmanakana on tukossa.	Puhdista imuosa, puhdista ilmanakana, puhdista suodatin ja vaahto (katso käyttöopas).
	Imurivianainen vika.	Ota yhteyttä asiakaspalveluumme.
Lattia on liian märkä.	Vesivirta on liian korkea tai rulla on kastunut.	Varmista, että käytät ÄLYKÄS-tilaa tai HILJAINEN-tilaa.
	Vesivuoto.	Ota yhteyttä asiakaspalveluumme.
Lattia ei ole tarpeeksi märkä.	Puhdas vesitankki on tyhjä.	Täytä puhdas vesitankki vedellä.
	Vesijakelujärjestelmä on tukossa.	Täytä vesitankki kylmällä kotitalouden valkoviinietikalla ja suorita yksi itsepesuohjelma.
	Vesivirta on liian alhainen.	Varmista, että käytät ÄLYKÄS-tilaa tai TURBO-tilaa.
Laitteisto ei puhdista lattiaa kunnolla.	Rulla on likainen.	Käynnistä itsepesuohjelma ja puhdista rulla käsin.
	Laitteistoa ei ole asetettu oikeaan tilaan puhdistusta varten.	Käytä ÄLYKÄS-tilaa tai vaihda hiljaisen ja TURBO-tilan välillä optimoidaksesi puhdistuksen.
Laite vahingoittaa lattiaa.	Lisävaruste on käytetty ilman rullaa.	Käytä laitetta aina rulla kiinnitettynä ja puhdas vesitankki täytettynä.
	Ulkoapu on juuttunut puhdistuspäähän.	Puhdista puhdistuspää.
Laite sammuu itsestään.	Jätevesitankki on täynnä.	Tyhjennä jätevesitankki.
	Akun varaus on liian alhainen.	Lataa laite sen tukiasemassa.
Rulla on jumitunut.	Esine tai kuidut estävät rullan pyörimisen.	Pure rulla ja poista esineet, jotka estävät pyörimisen.
Laite roiskuu vettä kaikkialle.	Suojakansi ei ole asennettu oikein.	Irrota rulla ja asenna se oikein.
	Rulla on asennettu väärin.	Irrota rulla ja asenna se oikein.

## 8 / TEKNISET TIEDOT

LADATTIMET		
Viite	Maa	Viite
GZ7035xx / GZ7540xx / GF7035xx / GF7540xx	Eurooppa	SS-2230003738

AKKU		
Viite	Jännite	Viite
GZ7035xx / GZ7540xx / GF7035xx / GF7540xx	21.6V	SS-2230003737

VESISÄILIÖIDEN KAPASITEETIT	
Kuvaus	Kapasiteetti (ml)
Puhdas vesitankki	790 ml
Jätevesitankki	670 ml



## 9 / VAROITUKSET

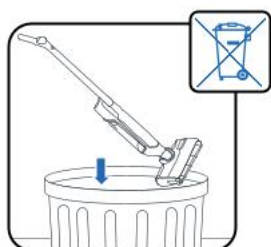

Älä altista laitetta lämpötiloille  $<0^{\circ}\text{C}$  ja  $>45^{\circ}\text{C}$ .

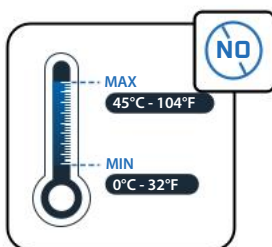

Älä laita vettä, jonka lämpötila on yli  $50^{\circ}\text{C}$  säiliöön.

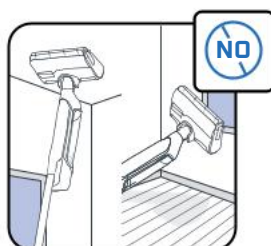

Tämä laite on tarkoitettu käytettäväksi kovilla pinnoilla. Älä käytä matoilla, seinillä ja ikkunoilla.

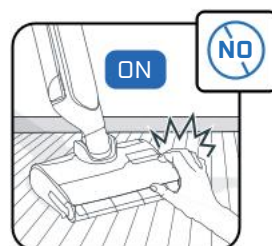

Älä kosketa pyöriä osia ilman, että sammuta laite ja irrota virtalähdkeysikkö.

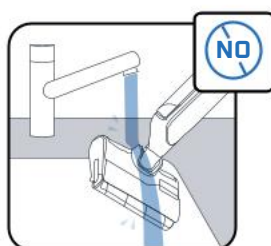

Älä upota laitetta veteen, vaan käytä kuiva tai kostea liinaa puhdistaksesi imuputken.



Lapsetta tulee valvoa, jotta he eivät leiki laitteella.



Tämä laite on tarkoitettu vain kotitalous- ja sisätalokäyttöön.

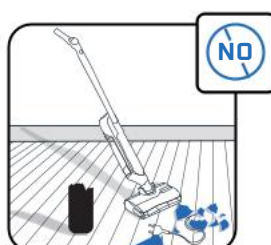

Älä käytä laitetta sähköisillä laitteilla, kuten uunien sisällä tai pistorasioissa.

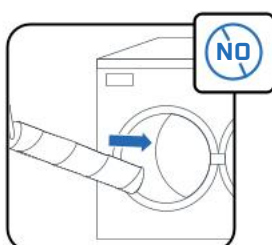

Älä pese rullaa astianpesukoneessa tai pesukoneessa.

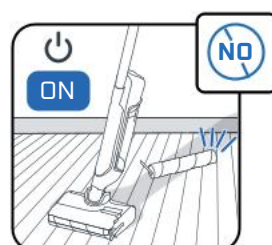

Älä käytä laitetta ilman vesitankkeja ja rullaa.



Älä poista rullaharjaa itsepesuprosessin aikana tai heti sen jälkeen, sillä kuuman metallipinnan palovamman riski on olemassa.



Älä laita rasvaisia tuotteita (esim. mustaa saippuaa), vaahtoavia, myrkyllisiä, syttyviä, räjähtäviä, syövyttäviä, aggressiivisia tai kiinteitä partikkelituotteita vesitankkiin. Älä laita valkaisuainetta tuotteeseen.



Rowenta | Tefal®

X-CLEAN 10

SV

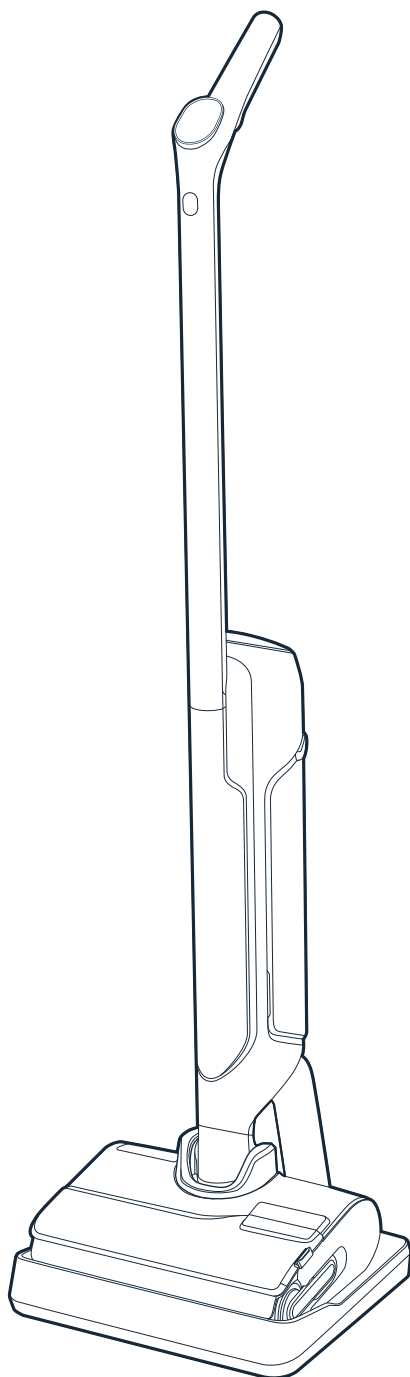

Tack för att du valde oss.

**Läs noggrant broschyren**

«Säkerhets- och bruksanvisningar» före första användning.

# INNEHÅLL

## 1 / ÖVERSIKT AV ENHETEN

- Enhet
- Huvud
- Avfallsvattentank
- Reservdelar och tillbehör

## 2 / SÅ INSTALLERAR DU DIN ENHET

- Montering av enheten
- Installation av laddstation

## 3 / SÅ HÄR STÄLLER DU IN RÖSTASSISTENTEN

## 4 / SKÄRMDISPLAY

- Skärm
- Lägen
- Färgindikatorer
- Batteriindikatorer

## 5 / SÅ ANVÄNDER DU DIN ENHET

- Före användning
- Starta enheten
- Plant läge
- Kompatibilitet med golv
- Efter varje användning

## 6 / SÅ UNDERHÅLLER DU DIN ENHET

- En gång i veckan
- Var sjätte månad

## 7 / FELSÖKNING OCH LÖSNINGAR

## 8 / SPECIFIKATIONER

## 9 / VARNINGAR

VARJE GÅNG DU

SER SE  
VIDEON HÄR



klicka för att se instruktionsvideon

# 1 / ÖVERSIKT AV ENHETEN

## ENHET

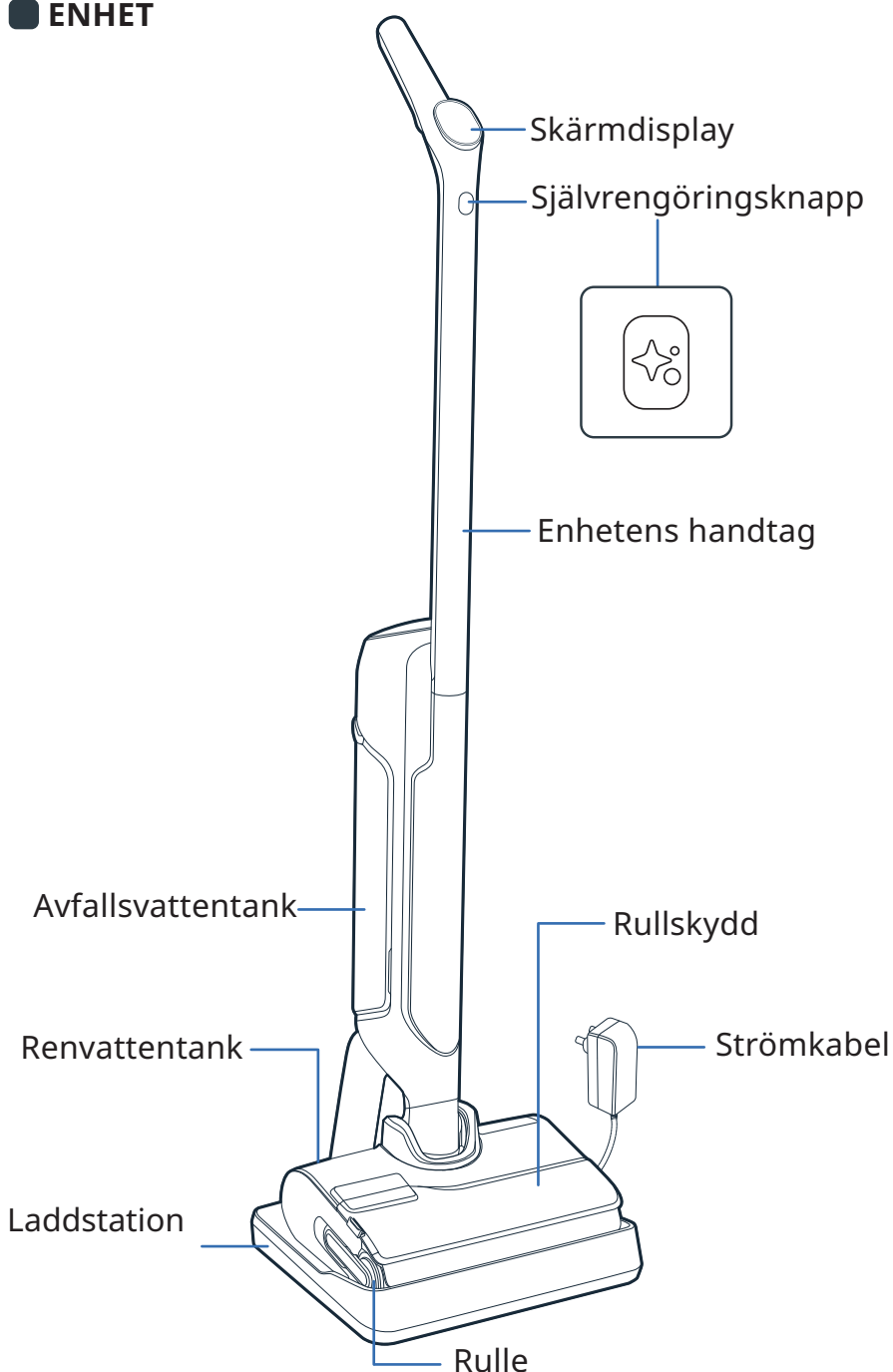

### HUVUD

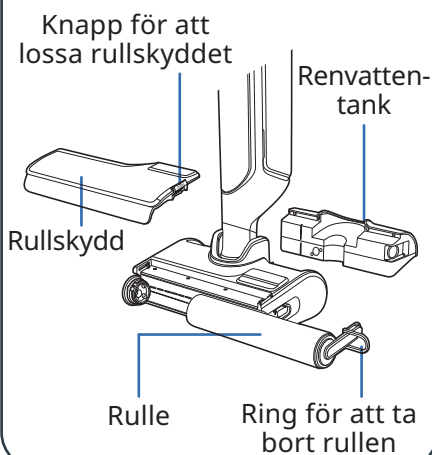

### AVFALLSVATTENTANK

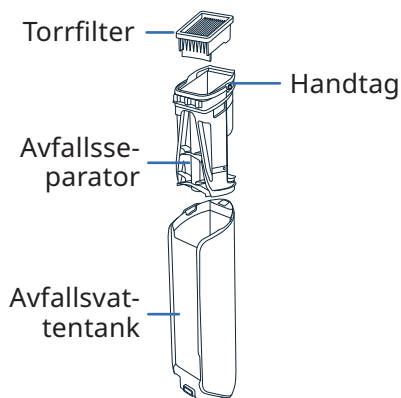

### RESERVDLAR

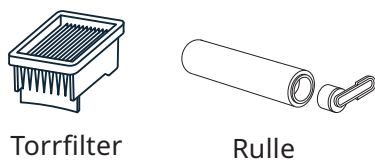

### TILLBEHÖR

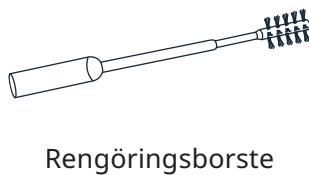

### MONTERING

- 1 Sätt in handtaget i enhetens kropp.
- 2 Ett klick indikerar om handtaget är korrekt placerat.

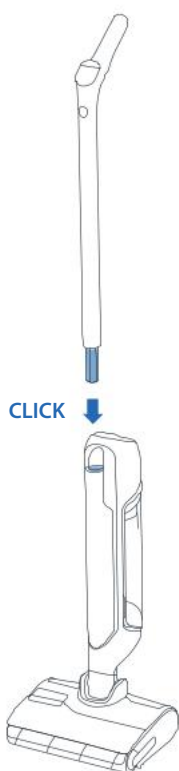

### INSTALLATION AV LADDSTATION

- 1 Vänd laddningsbasen.

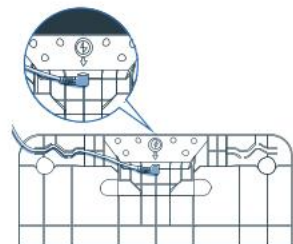

- 2 Sätt i strömkabeln i basen och följ pilen på laddningsbasen.

- 3 Anslut laddningsbasen till strömkällan och placera apparaten på den. Den kommer att laddas automatiskt.



- 4 Om produkten er riktig tilkoblet og lades, **vil du høre et signal og et batteriikon vises på skjermen.**



### 3 / SÅ HÄR STÄLLER DU IN RÖSTASSISTENTEN

#### ■ DIN ENHET MÅ VARA PÅ LADDNINGSBASET.

#### 1 - VÄLJ SPRÅK

SER SE VIDEON HÄR ▶

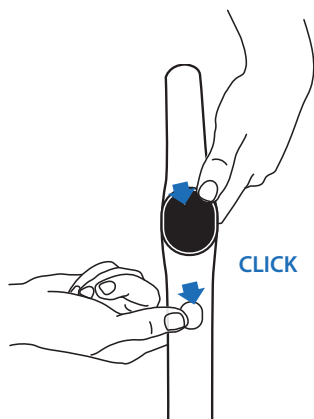

- Tryck på självrengöringsknappen och MODE-knappen samtidigt.
- Upprepa åtgärden tills du hör ditt språk (17 språk tillgängliga).

#### 2 - RÖSTASSISTENT

MODE-knappen gör det möjligt att slå på, stänga av eller justera volymen på röstassistenten.

SER SE VIDEON HÄR ▶

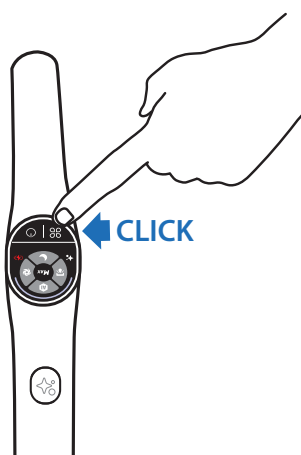

- **Steg 1:** För att aktivera röstassistenten, håll MODE-knappen intryckt i 2 sekunder.
- **Steg 2:** För att sänka volymen, håll MODE-knappen intryckt i 2 sekunder.
- **Steg 3:** För att avaktivera röstassistenten, håll MODE-knappen intryckt i 2 sekunder.

### 4 / SKÄRMDISPLAY

#### ■ SKÄRM

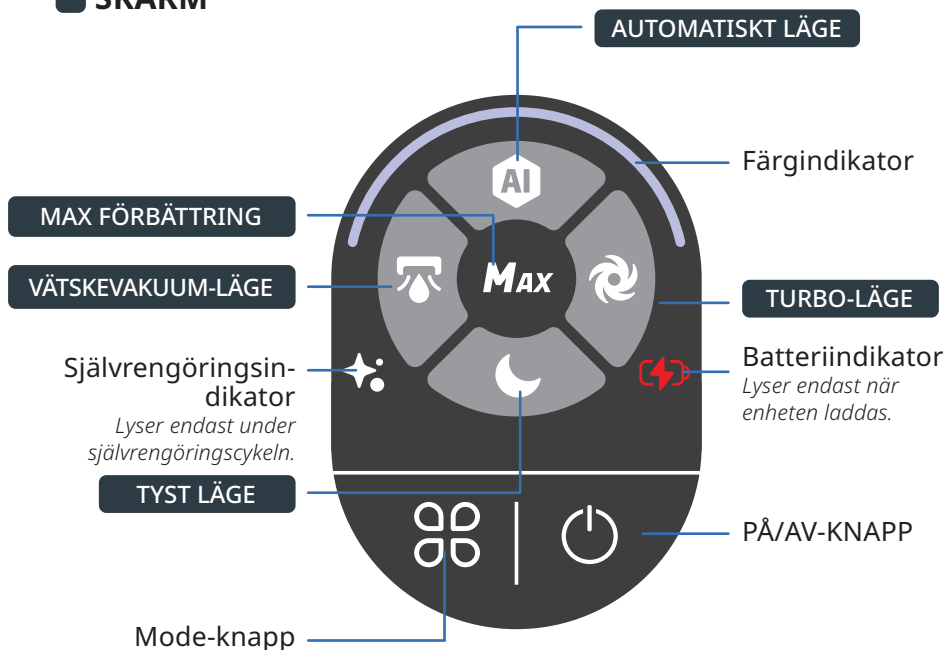

## HUR MAN BYTER LÄGE

Enheten måste vara PÅ och i användningsläge



- Tryck på MODE-knappen för att växla mellan lägen.

## FÖRKLARING AV LÄGEN



### AUTOMATISKT LÄGE

Ytor: olika nivåer av smuts.  
Upptäcker smuts för att anpassa sugkraft och vattenflöde.



### TURBO-LÄGE

Ytor: mycket smutsiga.  
Sugkraft: Vattenflöde:



### TYST LÄGE

Ytor: måttligt smutsiga.  
Sugkraft: Vattenflöde:



### VÄTSKEVAKUUM-LÄGE

Ytor: blöta (som i badrummet).  
Sugkraft: Vattenflöde:



### MAX FÖRBÄTTRING

- Förbättrar andra rengöringslägen för att omedelbart uppnå högsta kraft.
  - För att använda MAX-förbättringen, håll MODE-knappen intryckt.
- Sugkraft: Vattenflöde:

## FÄRGINDIKATORER

När du använder enheten, indikerar färgen på skärmen:

- Mängden smuts som detekteras.

- När enheten är PÅ eller PAUSAD.

### SMUTSDETEKTERING



### HÖG SMUTSNIVÅ



### RENGÖRING PÅGÅR



### RENGÖRINGSPAUS



- När ett fel inträffar\*.

### FEL



\* Se referens till häftet «Säkerhets- och användarinstruktioner».

## BATTERIINDIKATORER

En full laddning tar cirka 3 timmar och 30 minuter.

100%

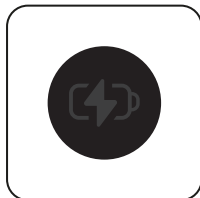

50% - 100%



10% - 50%



< 10%



- För att se batterinivån, sätt enheten tillbaka på laddningsbasen. När enheten laddas, tryck på PÅ/AV-knappen för att se batterinivån.



## 5 / SÅ ANVÄNDER DU DIN ENHET

### FÖRE ANVÄNDNING

Fyll vattentanken

SER SE  
VIDEON HÄR

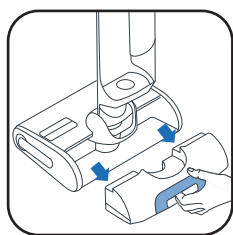

1 Ta bort den rena vattentanken



2 Öppna den rena vattentanken



3 Tillsätt rengöringsmedel\*

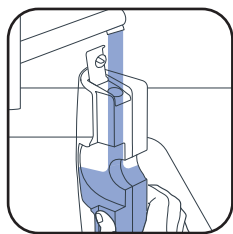

4 Fyll den rena vattentanken. Använd vatten mellan 10 °C och 50 °C.

Den maximala kapaciteten är 790 ml.

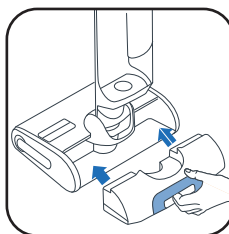

5 Sätt tillbaka den rena vattentanken.

3\*

Använd inte skumbildande lösningar, vitvinsvinäger, svart tvål, blekmedel eller eteriska oljor (se "Säkerhets- och användarinstruktioner"). Tillsats av rengöringslösning är valfritt.



Rowenta rengöringsmedel för våt- och torrdammsugare (ZR340LV1)



Sanytol desinficerande rengöringsmedel för alla ytor med eucalyptus

Dosering: 20 ml (spädning till <3 % av den totala kapaciteten på rentvattentanken)

### STARTA ENHETEN

Enheten måste vara av laddningsbasen.

SER SE  
VIDEON HÄR

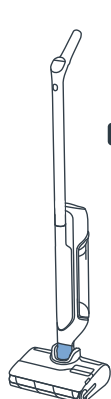

■ **PARKERINGSLÄGE.** Enheten är upprätt. I parkeringsläge slutar enheten att fungera.



■ **ANVÄNDARPOSITION** Huvudet är upplåst och enheten kan användas



■ I användarläge, luta produkten och tryck på PÅ/AV-knappen för att starta enheten. Som standard startar produkten i AUTO-läge. Tryck på den igen för att STOPPA.

I PARKERINGSLÄGE SLUTAR ENHETEN ATT FUNGERA. FÖR ATT ÅTERUPPTA RENGÖRINGEN, BYT TILL ANVÄNDARLÄGE OCH TRYCK PÅ PÅ/AV-KNAPPEN

## VÄL DITT LÄGE OCH BÖRJA STÄDA

### LIGGANDE LÄGE

För att städa under möbler.

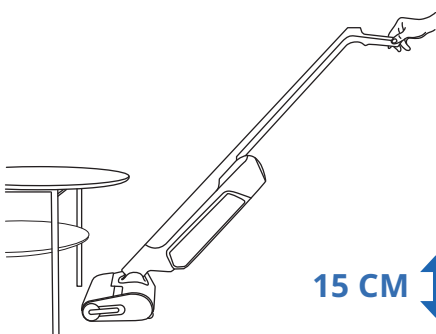

■ När enheten ligger ner justeras sugkraften automatiskt.

15 CM

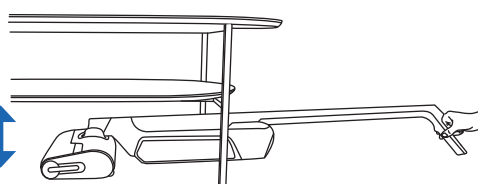

### GOLVSKOMPATIBILITET

Denna enhet är endast kompatibel med hårda golv.

TRÄ

TILE

LINOLIUM

LAMINAT

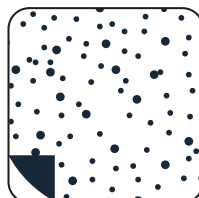
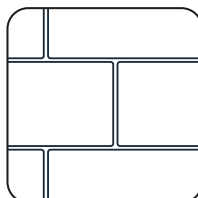

■ Använd inte på mattor, golv, väggar och fönster (Se « Säkerhets- och bruksanvisning »-broschyren).

## EFTER VARJE ANVÄNDNING

### 1 - TÖM AVFALLSVATTENTANKEN

SER SE  
VIDEON HÄR 



1 Ta bort avfallsvattentanken.

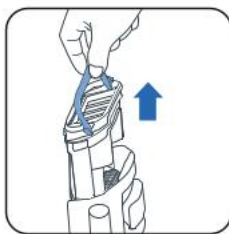

2 Ta bort avfallsskiljaren genom att dra i handtaget



3 Öppna spärren.

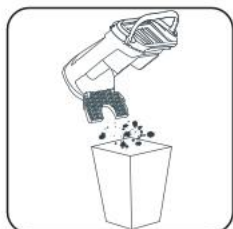

4 Kasta bort det fasta avfallet.



5 Spola bort det flytande avfallet.



6 Sätt tillbaka avfallsskiljaren.



7 Sätt tillbaka avfallsvattentanken.

### 2 - FYLL DEN RENA VATTENTANKEN MED VATTEN

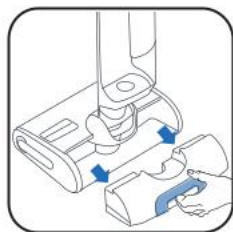

1 Ta bort den rena vattentanken.



2 Fyll den rena vattentanken.

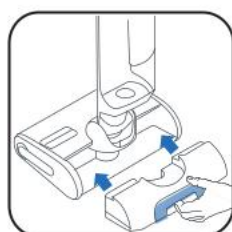

3 Sätt tillbaka den rena vattentanken.

\* Använd vatten mellan 10°C och 50°C.

### 3 - STARTA SJÄLVRENGÖRINGS- OCH SJÄLVTORKNINGSPROGRAMMEN

Enheten måste stå på laddningsstationen. Laddningsstationen måste vara ansluten till en strömkälla.

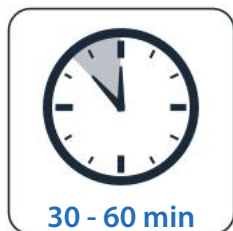

- Självrengöringsprogrammet rengör automatiskt enheten och valsen.
- Självtorkningsprogrammet torkar automatiskt enheten och valsen. Torkcykeln justeras efter fuktigheten i valsen.

- Självrengörings- och självtorkningsprogram startar inte om batterinivån är under 20%.

OM DEN RENA VATTENTANKEN ÄR TOM, STANNAR SJÄLVRENGÖRINGSPROGRAMMET.  
OM AVFALLSVATTENTANKEN ÄR FULL, STANNAR SJÄLVRENGÖRINGSPROGRAMMET.

## STARTA SJÄLVRENGÖRING OCH/ ELLER TORKNING

SER SE VIDEON HÄR 

### SJÄLVRENGÖRING OCH TORKNING

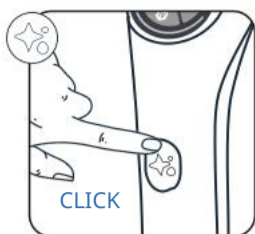

Tryck en gång på knappen för självrengöring.

### ENDAST SJÄLVRENGÖRING

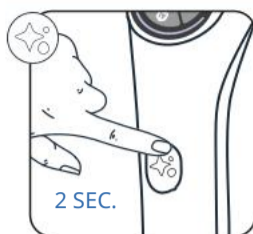

Tryck på knappen för självrengöring i 2 sekunder.

### ENDAST TORKNING



Tryck på MODE-knappen.

## STOPPA SJÄLVRENGÖRING OCH/ELLER TORKNING

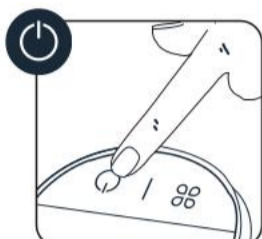

OR



Tryck på ON/OFF-knappen eller på knappen för självrengöring

## 4 - NÄR SJÄLVRENGÖRINGEN ÄR KLAR, RENGÖR AVFALLSVATTENTANKEN



1 Ta bort avfallsvattentanken

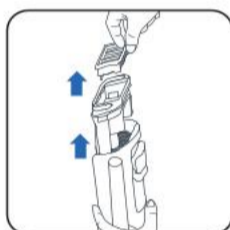

2 Ta bort filtret och avfallsskiljaren genom att dra i handtaget.



3 Kasta det fasta avfallet.



4 Töm vätskan.

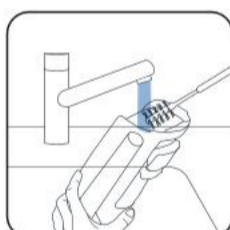

5 Rengör avfallsvattentanken med rengöringsborsten.



6 Öppna låset och skölj avfallsskiljaren.

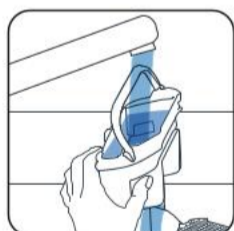

7 Ta bort kvarvarande smuts och rengör filterområdet.

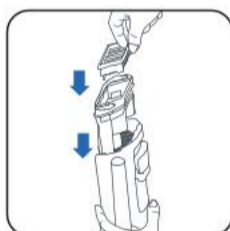

8 Sätt tillbaka skiljaren.



9 Sätt tillbaka avfallsvattentanken.

## 5 - TÖM DEN RENA VATTENTANKEN

För att undvika stillastående vatten, töm den rena vattentanken.

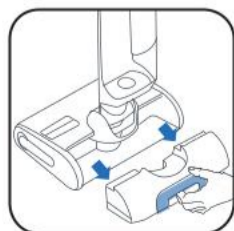

1 Ta bort den rena vattentanken.



2 Töm den rena vattentanken.

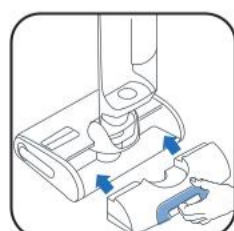

3 Sätt tillbaka den rena vattentanken.



**EN GÅNG I VECKAN****1 - RENGÖR LADDBASEN**

Sätt inte laddbasen i vatten.



- Dra ur laddbasen från eluttaget.
- Rengör laddbasen med en torr eller lätt fuktig trasa.

**2 - RENGÖR SUGRÖRET**

- Använd rengöringsborsten för att ta bort smuts från sugröret.

**3 - RENGÖR FILTERGALLRET**

Sätt inte hela filtret under vatten. Om så sker, låt det torka i 48 timmar.

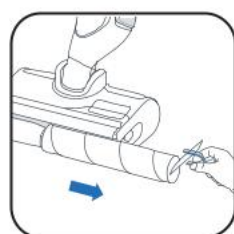
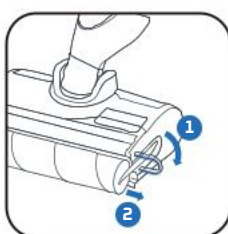

- Ta bort filtret.
- Öppna filtergallret.
- Rengör och skölj endast filtergallret.

**4 - RENGÖR HUVA OCH RULLELOCKET**

- 1 Tryck på knappen.  
2 Lyft upp rullelocket.
- Dra i den lila ringen på rullen.
- Ta bort rullen genom att dra i den lila ringen.

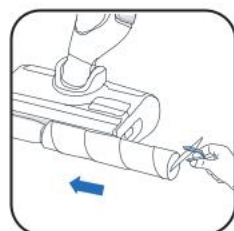

- Rengör bakom rullen.
- Rengör insidan av rullelocket.
- Sätt tillbaka rullen.



- Sätt tillbaka rullelocket.

**VAR 6. MÅNADER**

- Byt rullen och filtret. Om du hittar att rullen är skadad, byt den först.

[www.rowenta.com](http://www.rowenta.com)[www.tefal.com](http://www.tefal.com)

Torrfilter

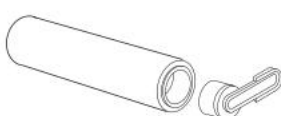

Rulle



## 7 / FELSÖKNING OCH LÖSNINGAR

Problem	Möjliga orsaker	Lösningar
Apparaten har sämre sugkraft, låter konstigt eller visslar, eller tappar skräp på golvet.	Apparatets luftkanal är blockerad.	Rengör sughuvudet, rengör luftkanalen, rengör filtret och skummet (se användarmanualen).
	Städrengöringsfel.	Vänligen kontakta vår kundtjänst.
Golvet är för blött.	Vattenflödet är för högt eller rullen är genomvåt.	Se till att du använder INTELLIGENT-läge eller TYST-läge.
	Vattenläckage.	Vänligen kontakta vår kundtjänst.
Golvet är inte tillräckligt blött.	Den rena vattentanken är tom.	Fyll den rena vattentanken med vatten.
	Vattenfördelningssystemet är blockerat.	Fyll vattentanken med kall hushålls vit vinäger och kör ett självrengöringsprogram.
	Vattenflödet är för lågt.	Se till att du använder INTELLIGENT-läge eller TURBO-läge.
Apparatet rengör inte golvet ordentligt.	Rullen är smutsig.	Start självrengöringscykeln och rengör sedan rullen för hand.
	Apparatet har inte ställts in på rätt läge för rengöring.	Använd INTELLIGENT-läge eller växla mellan TYST-läge och TURBO-läge för att optimera rengöringen.
Apparatet skadar golvet.	Tillbehöret har använts utan rullen.	Använd alltid apparaten med rullen på plats och den rena vattentanken full.
	Ett främmande föremål har fastnat i rengöringshuvudet.	Rengör rengöringshuvudet.
Apparatet stänger av sig själv.	Avloppsvattentanken är full.	Töm avloppsvattentanken.
	Batterinivån är för låg.	Ladda apparaten på dess bas.
Rullen är fast.	Ett objekt eller fibrer blockerar rullen.	Demontera rullen och ta bort föremål som blockerar rotationen.
Apparatet sprutar vatten överallt.	Skyddshöljet är inte monterat ordentligt.	Ta bort rullen och sätt tillbaka den korrekt.
	Rullen är monterad fel.	Ta bort rullen och sätt tillbaka den korrekt.

## 8 / SPECIFIKATIONER

LADDARE		
Referens	Land	Referens
GZ7035xx / GZ7540xx / GF7035xx / GF7540xx	Europa	SS-2230003738

BATTERI		
Referens	Spänning	Referens
GZ7035xx / GZ7540xx / GF7035xx / GF7540xx	21.6V	SS-2230003737

VATTENBEHÅLLARENS KAPACITETER	
Beskrivning	Kapacitet (ml)
Ren vattentank	790 ml
Avloppsvattentank	670 ml



## 9 / VARNINGAR



Utsätt inte apparaten för temperaturer  $<0\text{ }^{\circ}\text{C}$  och  $>45\text{ }^{\circ}\text{C}$ .

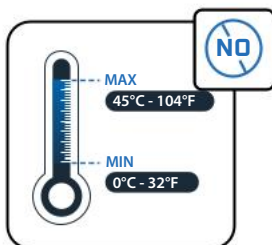

Lägg inte vatten med temperaturer  $>50\text{ }^{\circ}\text{C}$  i tanken.

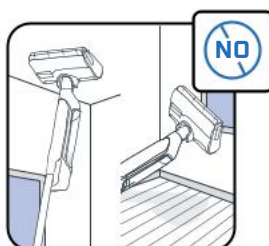

Denna apparat är avsedd för användning på hårda ytor. Använd inte på mattor, väggar och fönster.

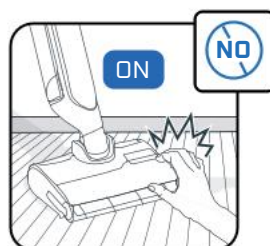

Rör inte de roterande delarna utan att stoppa produkten och koppla bort strömförsörjningen.

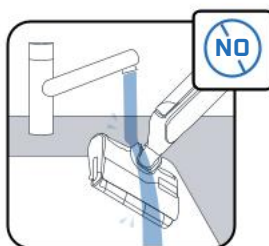

Sätt inte apparaten under vatten, använd en torr eller fuktig trasa för att rengöra sugkanalen.



Barn bör övervakas för att säkerställa att de inte leker med apparaten.



Denna apparat är endast avsedd för hushållsbruk och inomhusbruk.



Använd inte apparaten på elektriska apparater såsom inuti ugnar eller eluttag.



Tvätta inte rullen i diskmaskinen eller tvättmaskinen.

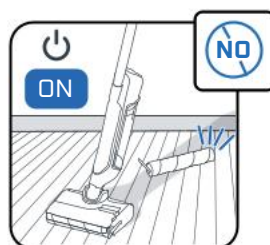

Använd inte apparaten utan vattentankar och rulle.



Ta inte bort rullborsten under eller omedelbart efter självrengöringscykeln, eftersom det finns en risk för brännskador från den heta metallytan på värmaren.



Sätt inte feta produkter (t.ex. svart tvål), skummande, giftiga, brandfarliga, explosiva, ättande, aggressiva eller med fasta partiklar i vattentanken. Sätt inte blekmedel i produkten.



Rowenta | Tefal®

X-CLEAN 10

NO

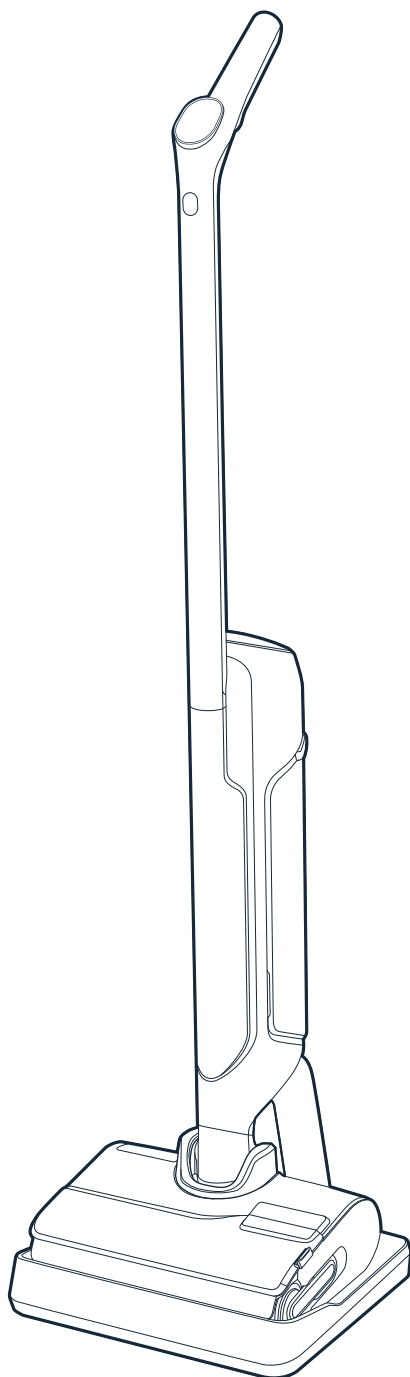

Takk for at du valgte oss.

**Les nøye gjennom brosjyren**

«Sikkerhets- og bruksanvisning» før første gangs bruk.

# INNHold

## 1 / ENHETSOVERSIKT

- Enhet
- Hode
- Avløpstank
- Reservedeler og tilbehør

## 2 / HVORDAN INSTALLERE ENHETEN DIN

- Montering av enheten
- Installasjon av ladestasjon

## 3 / SLIK SETTER DU OPP TALEASSISTENTEN

## 4 / SKJERMVISNING

- Skjerm
- Moduser
- Fargeindikatorer
- Batteriindikatorer

## 5 / HVORDAN BRUKE ENHETEN DIN

- Før bruk
- Start enheten
- Flattliggende posisjon
- Gulvkompatibilitet
- Etter hver bruk

## 6 / SLIK VEDLIKEHOLDER DU ENHETEN DIN

- En gang i uken
- Hver sjettede måned

## 7 / FEILSØKING OG LØSNINGER

## 8 / SPESIFIKASJONER

## 9 / ADVARSLER

HVER GANG DU

SER SE  
VIDEOEN HER



klikk for å se veiledningsvideoen

■ ENHET

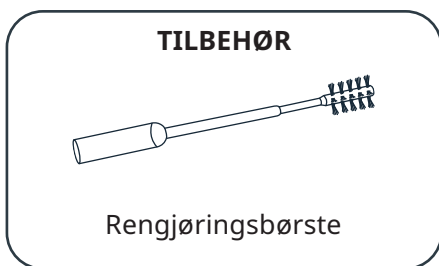
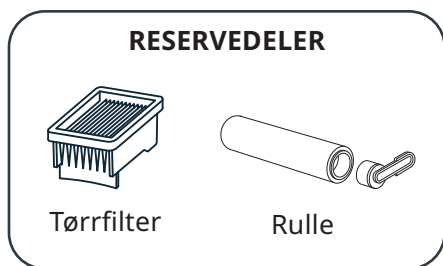
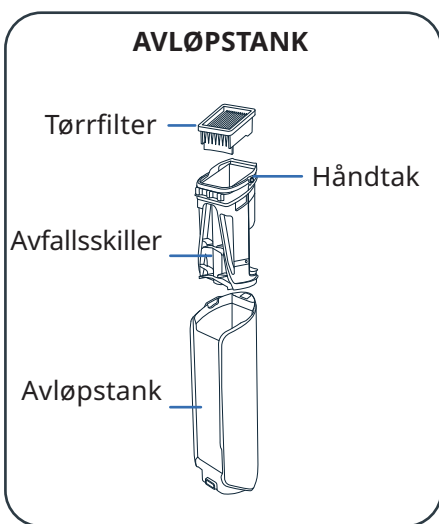
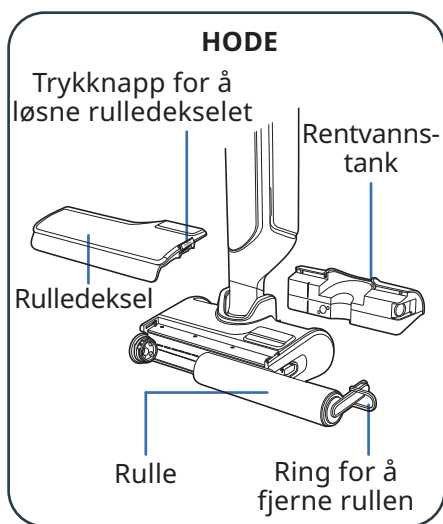
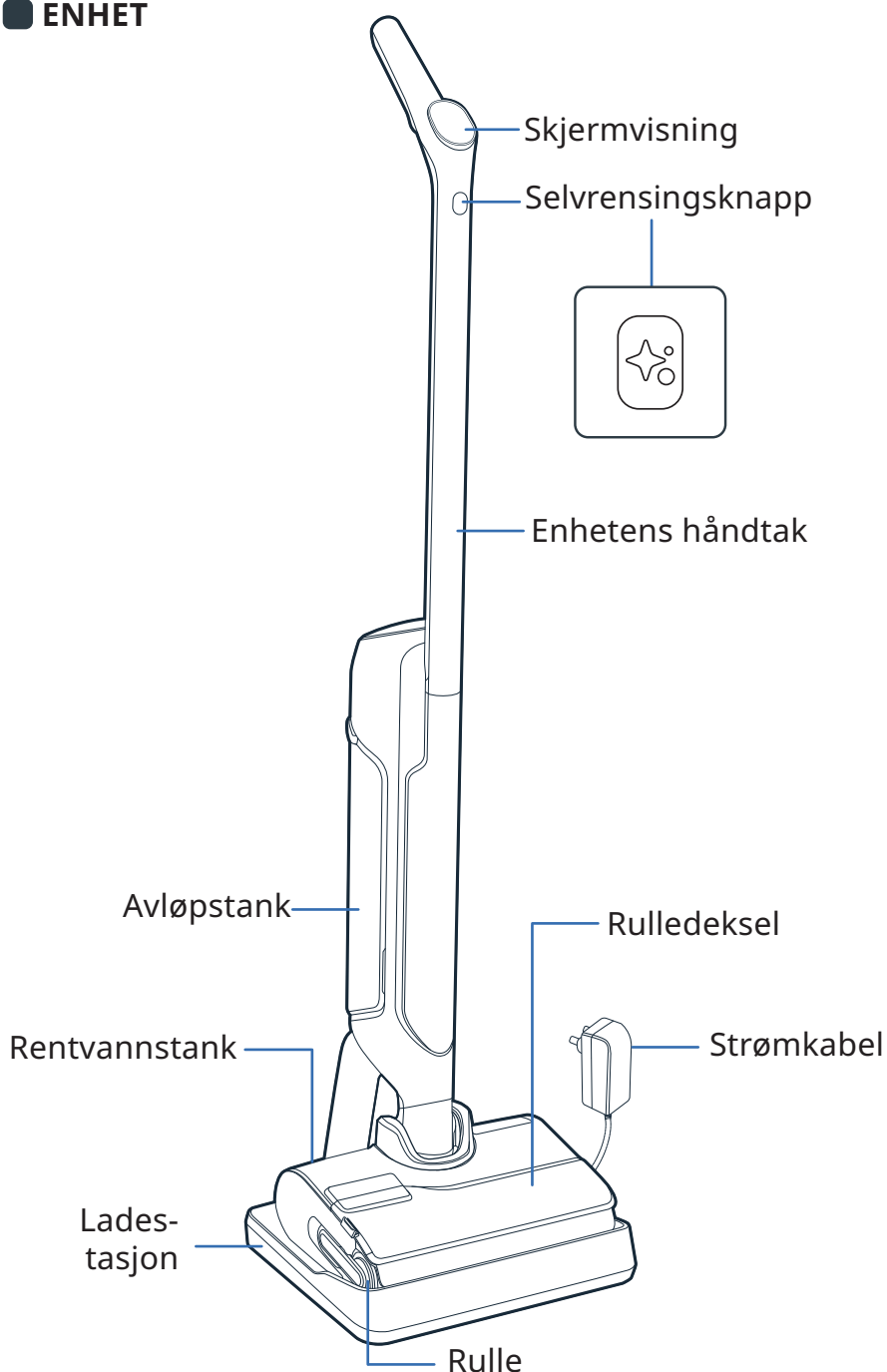

## MONTERING

- 1 Sett håndtaket inn i enhetens kropp.
- 2 Et klikk indikerer om håndtaket er riktig plassert.

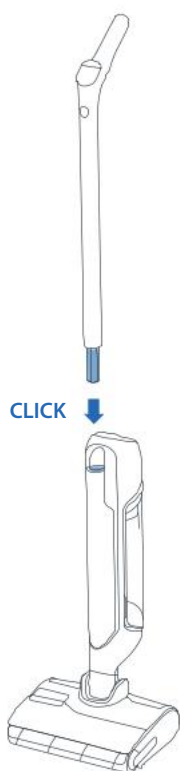

## INSTALLASJON AV LADESTASJON

- 1 Snu ladebasen.

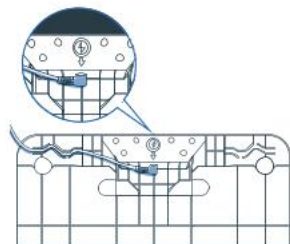

- 2 Sett strømledningen i basen og følg pilen på ladebasen.

- 3 Koble ladebasen til strømkilden og plasser apparatet på den. Det vil lade automatisk.



- 4 Hvis produktet er riktig tilkoblet og lader, **vil du høre et signal og et batteriikon vises på skjermen.**



### 3 / SLIK SETTER DU OPP TALEASSISTENTEN

#### ■ ENHETEN DIN MÅ VÆRE PÅ LADEBASEN.

#### 1 - VELG SPRÅK

SER SE VIDEOEN HER ▶

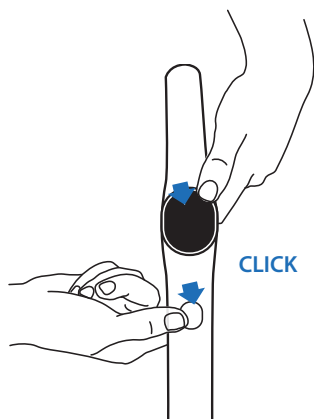

- Trykk på selvrenserknappen og MODE-knappen samtidig.
- Gjenta handlingen til du hører ditt språk (17 språk tilgjengelig).

#### 2 - VOICE ASSISTENT

MODE-knappen gjør det mulig å slå på, av eller justere volumet på stemmeassistenten.

SER SE VIDEOEN HER ▶

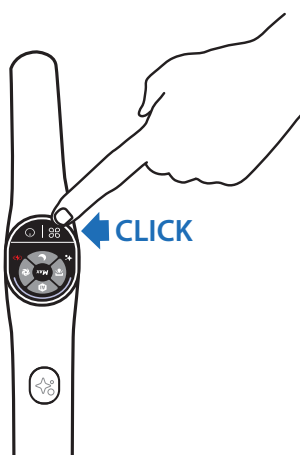

- **Trinn 1**  
For å aktivere stemmeassistenten, trykk på MODE-knappen i 2 sek.
- **Trinn 2**  
For å senke volumet, trykk på MODE-knappen i 2 sek.
- **Trinn 3**  
For å deaktivere stemmeassistenten, trykk på MODE-knappen i 2 sek.

### 4 / SKJERMVISNING

#### ■ SKJERM

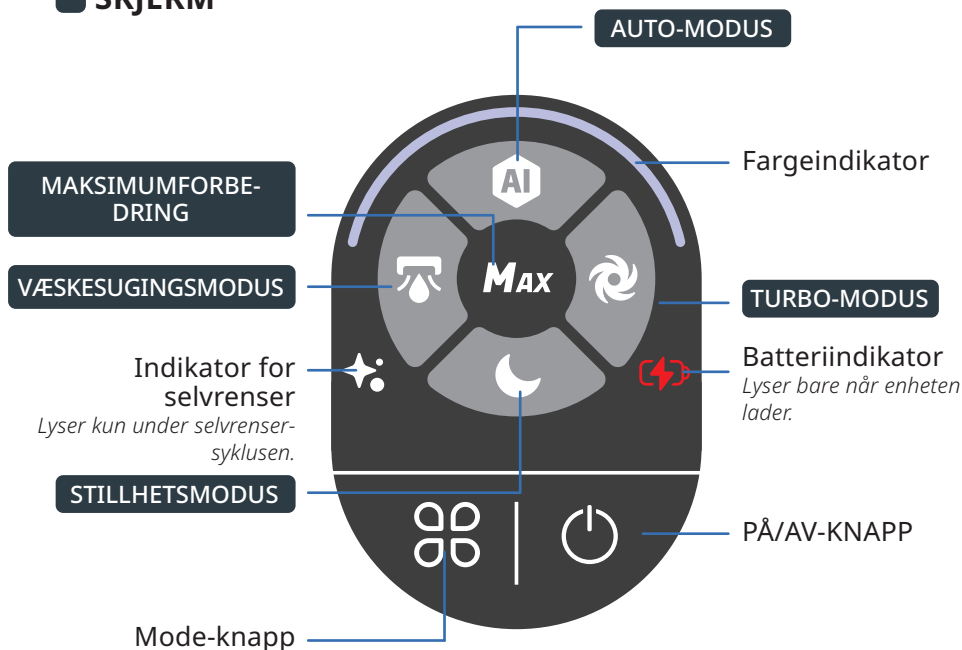

## HVORDAN ENDRE MODUS

Enheten må være PÅ og i bruksposisjon



- Trykk på MODE-knappen for å bytte mellom modusene.

## MODUSFORKLARING





### AUTO-MODUS

Overflater: forskjellige nivåer av skitt.  
Oppdager skitt for å tilpasse sugekraft og vannstrøm.



### TURBO-MODUS

Overflater: veldig skitne.  
Sugekraft:   
Vannstrøm: 



### STILLHETSMODUS

Overflater: moderat skitne.  
Sugekraft:   
Vannstrøm: 





### VÆSKESUGINGSMODUS

Overflater: våte (som på badet).  
Sugekraft:   
Vannstrøm: 

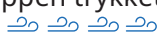

### MAKSIMUMFORBEDRING

- Forsterker andre rengjøringsmoduser for umiddelbart å oppnå høyeste kraft.
- For å bruke MAX-forbedringen, hold MODE-knappen trykket.  
Sugekraft:   
Vannstrøm: 

## FARGEINDEKATORER

Når du bruker enheten, indikerer fargen på skjermen:

- Mengden av skitt som er oppdaget.
- Når enheten er PÅ eller PAUSERT.

### SKITTOPPDAGELSE



### HØYT SKITTI-VIS-NIVÅ



### RENGJØRING PÅGÅR



### RENGJØRING PAUSE



- Når det oppstår en feil\*.

### FEIL



\* Se referanse til «Sikkerhets- og bruksanvisning» hefte.

## BATTERIINDIKATORER

En full lading tar omtrent 3 timer og 30 minutter.

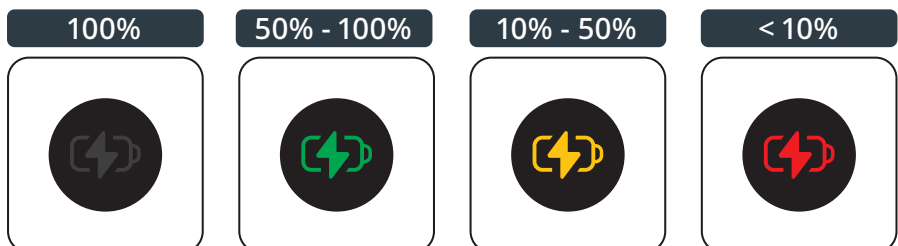

- For å se batterinivået, sett enheten tilbake på ladebasen. Når enheten lader, trykk på PÅ/AV-knappen for å se batterinivået.



## 5 / HVORDAN BRUKE ENHETEN DIN

### FØR BRUK

#### Fyll vannbeholderen

SER SE VIDEOEN HER 

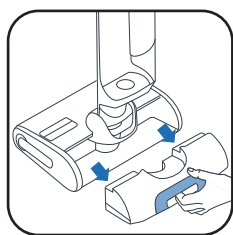

1 Fjern den rene vannbeholderen



2 Åpne den rene vannbeholderen



3 Tilsett rengjøringsmiddel\*

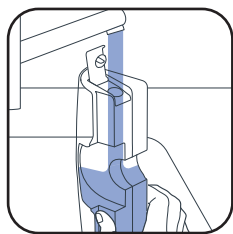

4 Fyll den rene vannbeholderen. Bruk vann mellom 10 °C og 50 °C.

Maksimal kapasitet er 790 ml.

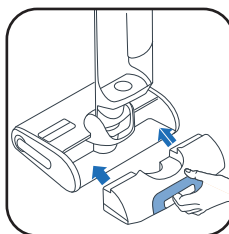

5 Sett den rene vannbeholderen tilbake.

3\*

Ikke bruk skummende løsninger, hvit eddik, svart såpe, blekemiddel eller eteriske oljer (se «Sikkerhets- og brukerveiledning»). Tilsetning av rengjøringsmiddel er valgfritt.



Rowenta rengjøringsmiddel for våt- og tørrstøvsugere (ZR340LV1)



Sanytol desinfiserende rengjøringsmiddel for alle overflater med eukalyptus

Anbefalt dosering: 20 ml (fortynning til <3 % av total kapasitet på rentvannstanken)

### START ENHETEN

Enheden må være av ladestasjonen.

SER SE VIDEOEN HER 

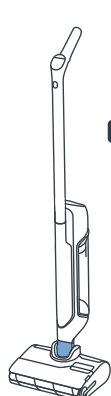

#### PARKERINGSSTILLING.

Enheden står oppreist. I parkeringsposisjon slutter enheten å fungere.



#### BRUKSSTILLING

Hodet er ulåst, og enheten kan brukes

I bruksposisjon, vipp produktet og trykk på PÅ/AV-knappen for å starte enheten. Som standard starter produktet i AUTO-modus. Trykk på det igjen for å STOPPE.



I PARKERINGSPOSISJON SLUTTER ENHETEN Å FUNGERE.  
FOR Å GJENOPPTA RENGJØRINGEN, BYTT TIL BRUKSPOSISJON OG TRYKK PÅ PÅ/AV-KNAPPEN

## VELG DIN MODE OG START RENGJØRING

### LIGGENDE POSISJON

For å rengjøre under møbler.

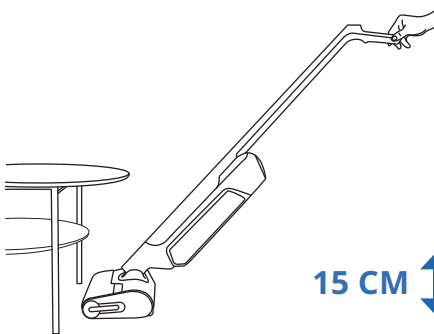

Når enheten legges ned, justeres sugeevnen automatisk.

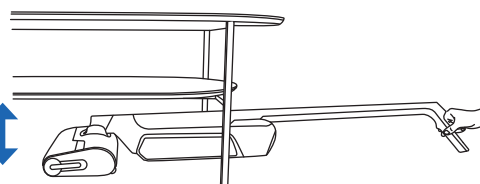

### GULVKOMPATIBILITET

Denne enheten er kun kompatibel med harde gulv.

TRE

FLIS

LINOLIUM

LAMINAT

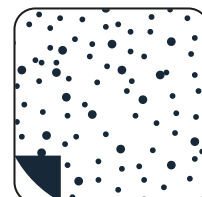
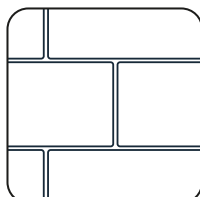

Bruk ikke på tepper, gulvtepper, vegger og vinduer (Se «Sikkerhet og bruksanvisning» hefte).

SER SE  
VIDEOEN HER

## ETTER HVER BRUK

### 1 - TØM AVFALLSVANNTANKEN



1 Fjern avfallsvanntanken.



2 Fjern avfallsskilte ved å trekke i håndtaket



3 Åpne låsen.



4 Kast bort det faste avfallet.



5 Skyll bort det flytende avfallet.



6 Plasser avfallsskilte tilbake.



7 Plasser avfallsvanntanken tilbake.

### 2 - FYLL DEN RENE VANNBEHOLDEREN MED VANN

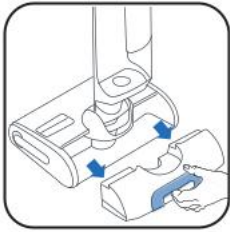

1 Fjern den rene vannbeholderen.

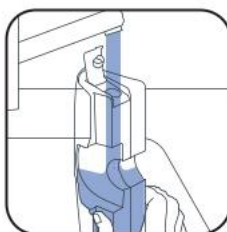

2 Fyll den rene vannbeholderen.



3 Plasser den rene vannbeholderen tilbake.

\* Bruk vann mellom 10°C og 50°C.

### 3 - START SELVRENSENDE OG SELVTØRKENDE PROGRAMMER

Enheden må være på ladebasen. Ladebasen må være koblet til en strømkilde.



30 - 60 min

- Det selvrensende programmet rengjør automatisk enheten og valsen.
- Det selvtørkende programmet tørker automatisk enheten og valsen. Tørkesyklusen justeres etter fuktigheten i valsen.

- Selvrensende og selvtørkende programmer starter ikke hvis batterinivået er under 20 %.

HVIS DEN RENE VANNTANKEN ER TOM, STOPPER DET SELVRENSENDE PROGRAMMET.  
HVIS AVFALLSVANNTANKEN ER FULL, STOPPER DET SELVRENSENDE PROGRAMMET.

## START SELVRENSING OG/ELLER TØR KING

SER SE VIDEOEN HER 

### SELVRENSING OG TØR KING

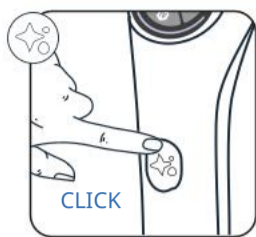

Trykk én gang på knappen for selvrensing.

### KUN SELVRENSING

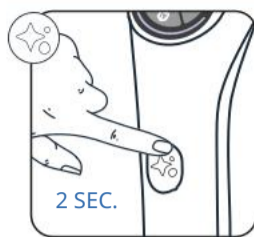

Trykk på knappen for selvrensing i 2 sekunder.

### KUN TØR KING

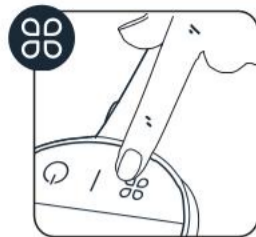

Trykk på MODE-knappen.

## STOPP SELVRENSING OG/ELLER TØR KING

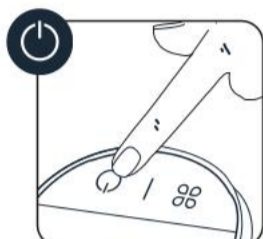

OR



Trykk på AV/PÅ-knappen eller knappen for selvrensing

## 4 - NÅR SELVRENSINGEN ER FERDIG, TØM AVFALLSVANNTANKEN



1 Fjern avfallsvann-tanken

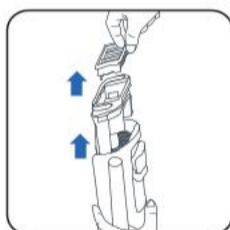

2 Fjern filteret og avfallsskinneren ved å trekke i håndtaket.



3 Kast det faste avfallet.



4 Tøm væsken.

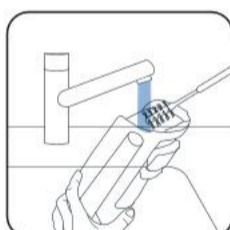

5 Rengjør avfallsvanntanken med rengjøringsbørsten.



6 Åpne låsen og skyll avfallsskinneren.



7 Fjern gjenstående smuss og rengjør filterområdet.



8 Sett separatoren tilbake.



9 Sett avfallsvann-tanken tilbake.

## 5 - TØM DEN RENE VANNTANKEN

For å unngå stillestående vann, tøm den rene vanntanken.

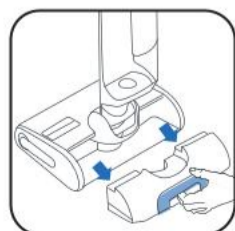

1 Fjern rentvannstanken.



2 Tøm rentvannstanken.

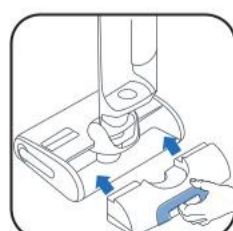

3 Sett rentvannstanken tilbake.



## ■ EN GANG I UKEN

SER SE VIDEOEN HER 

### 1 - RENGJØR LADEBASEN

Ikke legg ladebasen i vann.



- Trekk ut ladestasjonen fra strømkilden.
- Rengjør ladebasen med en tørr eller fuktig klut.

### 2 - RENGJØR SUGERØRET



- Bruk rengjøringsbørsten for å fjerne smuss fra sugerøret.

### 3 - RENGJØR FILTERGITTERET

Legg ikke hele filteret under vann. Hvis det skjer, la det tørke i 48 timer.



- Fjern filteret.
- Åpne filtergitteret.
- Bare rengjør og skyll filtergitteret.

### 4 - RENGJØR HODET OG RULLEDEKSELET

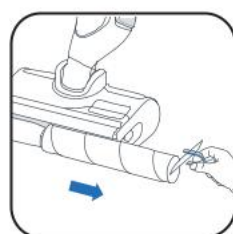
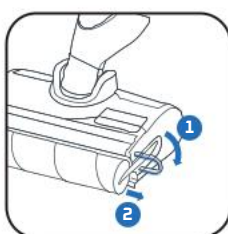

- 1 Trykk på knappen. 2 Løft opp rulledekselet.
- Trekk i den lille ringen på rullen.
- Fjern rullen ved å trekke i den lille ringen.

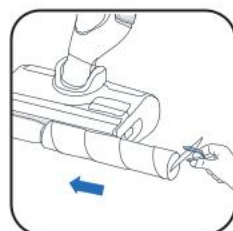

- Rengjør bak rullen.
- Rengjør innsiden av rulledekselet.
- Sett rullen tilbake.



- Sett rulledekselet tilbake.

### ■ HVER 6. MÅNED

- Bytt ut rullen og filteret. Hvis du finner at rullen er skadet, bytt den først.

[www.rowenta.com](http://www.rowenta.com)

[www.tefal.com](http://www.tefal.com)



Tørrfilter

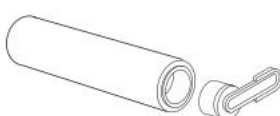

Rulle



## 7 / FEILSØKING OG LØSNINGER

Problem	Mulige årsaker	Løsninger
Apparatet har mindre sugekraft, lager lyd eller plystrer, eller slipper rusk på gulvet.	Apparatets luftkanal er blokkert.	Rengjør sugehodet, rengjør luftkanalen, rengjør filteret og skum (se brukermanualen).
	Feil på støvsugeren.	Vennligst kontakt vårt kundeserviceteam.
Gulvet er for vått.	Vannstrømmen er for høy, eller rullen er gjennomvåt.	Sørg for at bruke INTELLIGENT-modus eller STILLE-modus.
	Vannlekkasje.	Vennligst kontakt vårt kundeserviceteam.
Gulvet er ikke vått nok.	Den rene vannutkass er tom.	Fyll den rene vannbeholderen med vann.
	Vannfordelingssystemet er blokkert.	Fyll vannbeholderen med kald husholdningshvitvinseddik og kjøp et selvrensingsprogram.
	Vannstrømmen er for lav.	Sørg for at bruke INTELLIGENT-modus eller TURBO-modus.
Apparatet rengjør ikke gulvet ordentlig.	Rullen er skitten.	Start selv-rengjøringscyklusen, og rengjør deretter rullen for hånd.
	Apparatet er ikke satt til riktig modus for rengjøring.	Bruk INTELLIGENT-modus eller bytt mellom STILLE-modus og TURBO-modus for å optimalisere rengjøringen.
Apparatet skader gulvet.	Tilbehøret har blitt brukt uten rullen.	Bruk alltid apparatet med rullen på plass og den rene vannbeholderen full.
	Et fremmed objekt sitter fast i rengjøringshodet.	Rengjør rengjøringshodet.
Apparatet slår seg av av seg selv.	Avløpsvannetanken er full.	Tøm avløpsvannetanken.
	Batterinivået er for lavt.	Lad apparatet på basen.
Rullen er fast.	Et objekt eller fibre blokkerer rullen.	Demonter rullen og fjern eventuelle gjenstander som blokkerer rotasjonen.
Apparatet spruter vann overalt.	Beskyttelsesdekelet er ikke montert ordentlig.	Fjern rullen og sett den riktig på plass.
	Rullen er montert feil.	Fjern rullen og sett den riktig på plass.

## 8 / SPESIFIKASJONER

LADERE		
Referanse	Land	Referanse
GZ7035xx / GZ7540xx / GF7035xx / GF7540xx	Europa	SS-2230003738

BATTERI		
Referanse	Spenning	Referanse
GZ7035xx / GZ7540xx / GF7035xx / GF7540xx	21.6V	SS-2230003737

VANNBEHOLDERKAPASITETER	
Beskrivelse	Kapasitet (ml)
Rent vanntek	790 ml
Avløpsvannbeholder	670 ml



## 9 / ADVARSLER

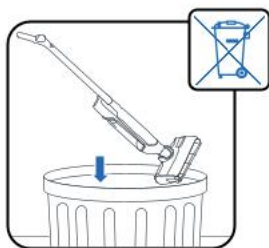

Ikke utsett apparatet for temperaturer  $<0^{\circ}\text{C}$  og  $>45^{\circ}\text{C}$ .

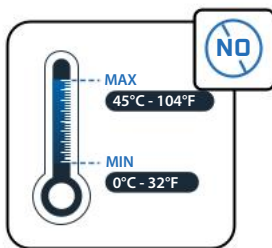

Ikke sett vann med temperaturer  $>50^{\circ}\text{C}$  i tanken.

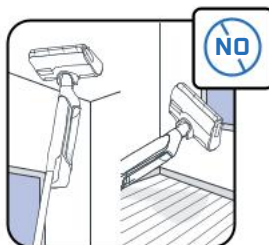

Dette apparatet er ment for bruk på harde gulv. Ikke bruk det på tepper, vegger og vinduer.

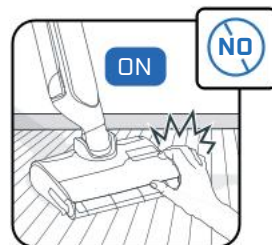

Ikke berør de roterende delene uten å stoppe produktet og koble fra strømforsyningen.

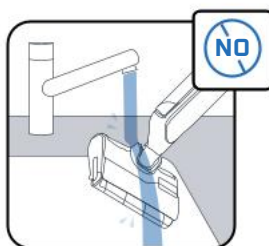

Ikke sett apparatet ditt under vann, bruk en tørr eller fuktig klut for å rengjøre sugekanalen.



Barn bør tilsynes for å sikre at de ikke leker med apparatet.



Dette apparatet er kun til husholdning og innendørs bruk.



Bruk ikke apparatet på elektriske apparater som for eksempel innsiden av ovner eller stikkontakter.

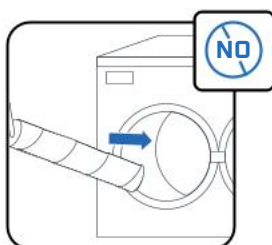

Vask ikke rullen i oppvaskmaskinen eller vaskemaskinen.

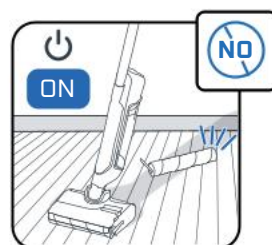

Ikke bruk apparatet uten vanntanker og rulle.



Fjern ikke rullebørsten under eller umiddelbart etter selvenseren, da det er risiko for forbrenning fra den varme metalloverflaten på varmeren.



Ikke sett fete produkter (f.eks. svart såpe), skummende, giftige, brannfarlige, eksplosive, etsende, aggressive eller med faste partikler i vanntanken. Ikke sett blekemiddel i produktet.

