

Panasonic

Operating Instructions
(Household) Epilator

Model No. ES-ED93/ES-ED53/ES-ED23



CE

(GB) English..... 5	(DK) Dansk..... 137	(CZ) Český 269
(D) Deutsch 25	(P) Português..... 159	(SK) Slovensky 291
(F) Français..... 49	(N) Norsk 181	(H) Magyar 313
(I) Italiano 71	(S) Svenska 201	(RO) Română 335
(NL) Nederlands 93	(FIN) Suomi..... 223	(TR) Türkçe..... 357
(E) Español 115	(PL) Polski 245	

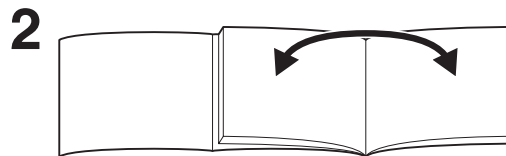
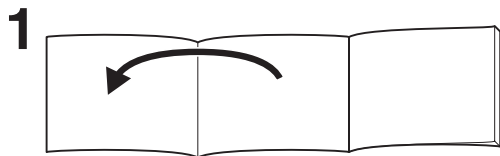

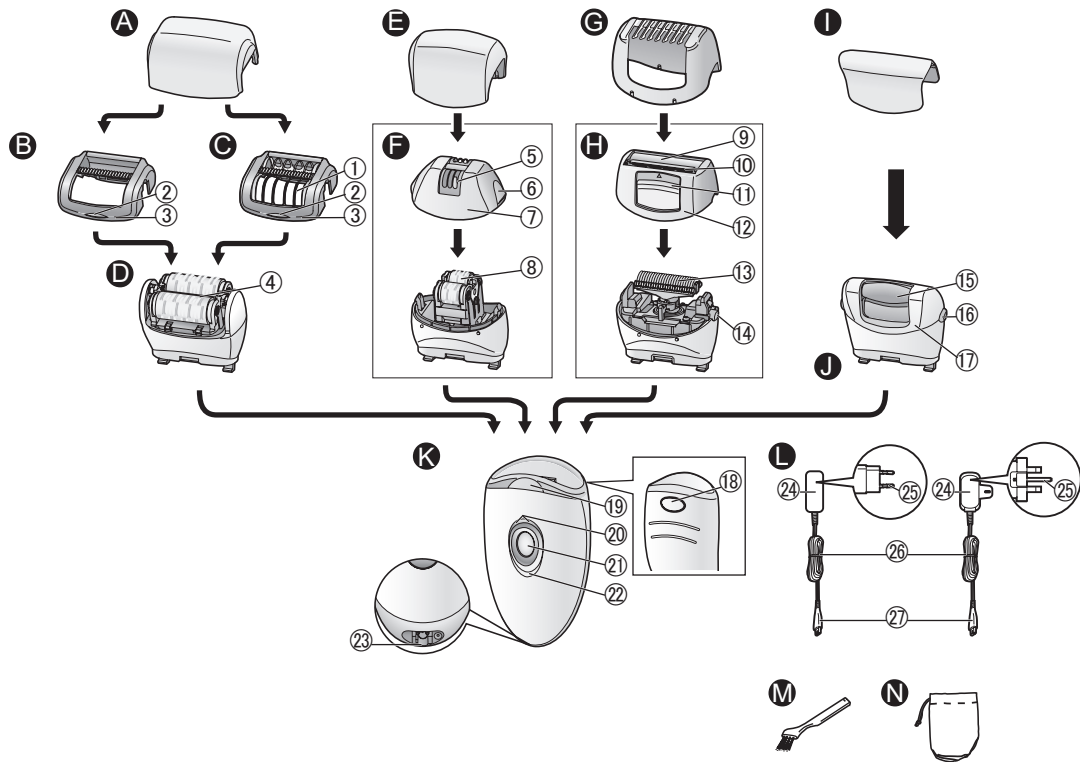

Panasonic

Operating Instructions (Household) Epilator

Model No. ES-ED93/ES-ED53/ES-ED23

Contents

Safety precautions	8	Replacing the outer foil and the inner blade	20
Intended use	12	Replacing the file.....	20
Quick steps for using.....	12	Troubleshooting	21
Parts identification	13	Battery life	23
Charging.....	14	Removing the built-in rechargeable battery.....	23
Before use	14	Guarantee.....	23
How to use	15	Specifications	24
Cleaning	19		

Thank you for purchasing this Panasonic product.

Before operating this unit, please read these instructions completely and save them for future use.

Warning

- This appliance can be used by children aged from 8 years and above and persons with reduced physical, sensory or mental capabilities or lack of experience and knowledge if they have been given supervision or instruction concerning use of the appliance in a safe way and understand the hazards involved. Children shall not play with the appliance. Cleaning and user maintenance shall not be made by children without supervision.
- The supply cord cannot be replaced. If the cord is damaged, the AC adaptor should be scrapped.
- Do not use anything other than the supplied AC adaptor for any purpose.
Also, do not use any other product with the supplied AC adaptor. (See page 13.)

- The following symbol indicates that a specific detachable power supply unit is required for connecting the electrical appliance to the supply mains. The type reference of power supply unit is marked near the symbol.



► Using the head of epilation/shaver

- These heads can be used for wet.
The following symbol means suitable for use in a bath or shower.



► Using the foot care head

- The foot care head is washable.
The following symbol means that the foot care head can be cleaned under the water.



- Detach the main body from the AC adaptor before cleaning it in water.

Safety precautions

To reduce the risk of injury, loss of life, electric shock, fire, and damage to property, always observe the following safety precautions.

Explanation of symbols

The following symbols are used to classify and describe the level of hazard, injury, and property damage caused when the denotation is disregarded and improper use is performed.



DANGER

Denotes a potential hazard that will result in serious injury or death.



WARNING

Denotes a potential hazard that could result in serious injury or death.



CAUTION

Denotes a hazard that could result in minor injury or property damage.

The following symbols are used to classify and describe the type of instructions to be observed.



This symbol is used to alert users to a specific operating procedure that must not be performed.



This symbol is used to alert users to a specific operating procedure that must be followed in order to operate the unit safely.



WARNING

► This product

This product has a built-in rechargeable battery. Do not throw into flame or heat. Do not charge, use, or leave in high temperatures.



- Doing so may cause overheating, ignition, or explosion.



Never disassemble except when disposing of the product.

- Doing so may cause fire, electric shock, or injury.



Do not modify or repair.

- Doing so may cause fire, electric shock, or injury.

Contact an authorized service centre for repair (battery change etc.).

► In case of an abnormality or malfunction

Immediately stop using and remove the adaptor if there is an abnormality or malfunction.

- Failure to do so may cause fire, electric shock, or injury.

<Abnormality or malfunction cases>



• **The main unit, adaptor or cord is deformed or abnormally hot.**

• **The main unit, adaptor or cord smells of burning.**

• **There is abnormal sound during use or charging of the main unit, adaptor or cord.**

- Immediately request inspection or repair at an authorized service centre.

► Preventing accidents

Do not place within reach of children or infants. Do not let them use it.



- Doing so may cause an accident or injury due to accidental ingestion of the inner blade, brush, etc.



WARNING

► Power supply



Do not connect or disconnect the adaptor to a household outlet with a wet hand.

- Doing so may cause electric shock or injury.

Do not immerse the AC adaptor in water or wash it with water.

Do not place the AC adaptor over or near water filled sink or bathtub.



Never use the appliance if the AC adaptor is damaged or if the power plug fits loosely in a household outlet.

Do not damage or modify, or forcefully bend, pull, or twist the cord. Also, do not place anything heavy on or pinch the cord.

- Doing so may cause electric shock or fire due to a short circuit.



Do not use in a way exceeding the rating of the household outlet or the wiring.

- Exceeding the rating by connecting too many plugs to one household outlet may cause fire due to overheating.



Always ensure the appliance is operated on an electric power source matched to the rated voltage indicated on the AC adaptor.

Fully insert the adaptor or appliance plug.

- Failure to do so may cause fire or electric shock.



Always unplug the adaptor from a household outlet when cleaning.

- Failure to do so may cause electric shock or injury.

Regularly clean the power plug and the appliance plug to prevent dust from accumulating.



- Failure to do so may cause fire due to insulation failure caused by humidity.

Disconnect the adaptor and wipe with a dry cloth.



CAUTION

► To protect the skin

The following persons should not use this appliance:

- Persons suffering from atopic dermatitis or rashes and other skin diseases
 - Persons with allergic diathesis or persons who are easily irritated by cosmetics, clothing, metals, etc.
 - Persons who are easily suppurated
 - Persons suffering from varicose veins, diabetes, hemophilia, etc.
 - Persons who have trouble stopping bleeding
- Use in such cases may cause the skin to become sensitive or cause inflammation, bleeding, or increased pain.



Do not use in the following cases:

- During menstruation, pregnancy, or about one month after giving birth
 - When you are not well or when you feel an abnormality in your skin or body
 - After drinking alcohol or taking medicine, or when you are very tired
- Use in such cases may cause the skin to become sensitive or cause inflammation, bleeding, or increased pain.



Do not use in the following body area:

- Injury, rash, moles, bruises, warts, pimples, etc.
 - On suntanned skin
- Doing so may cause injury, inflammation of the skin, or bleeding.



CAUTION



Do not use the epilator head for legs/arms to epilate your underarms and bikini-line.

- Doing so may cause injury or inflammation of the skin.



Do not use the soap with a scrub or with peeling effect.

- Doing so may cause injury to the skin, color stains or other skin trouble.



Do not press on the blade too strongly when using the shaver head.

- Doing so may cause damage which results in injury to the skin.



Do not touch the blade section (metallic section) of the inner blade when using the shaver head.

- Doing so may cause injury to your hands.



Do not turn ON the switch without the head attached.

- Doing so may cause finger injury or cause hair or clothing entanglement and damage.



Do not use with the frame removed.

- Doing so may cause finger injury or cause hair or clothing entanglement and damage.



Before using, check that the skin protector, disc, blade, frame are free from deformities, cracks, and damage.

- Failure to do so may cause injury to the skin.



The skin protector and outer foil are easily deformed, so store with the protection cap attached.

- Failure to do so may result in deformation or damage to the skin protector or outer foil, which may cause injury to skin.



Apply the skin protector at a 90° angle to your skin with gentle force.

- Failure to do so may cause injury to the skin or cause hair or clothing entanglement and damage.

► Note the following precautions



Do not share with your family or others.

- Doing so may cause infection or inflammation.



Do not allow metal objects or trash to adhere to the power plug or the appliance plug.

- Doing so may cause electric shock or fire due to a short circuit.



Do not continuously aim the light directly into your eyes.

- Doing so may cause dizziness.



Do not wrap the cord around the adaptor when storing.

- Doing so may cause the wire in the cord to break with the load, and may cause fire due to a short circuit.



Do not drop or subject to shock.

- Doing so may cause injury.



Disconnect the adaptor from the household outlet when not charging.

- Failure to do so may cause electric shock or fire due to electrical leakage resulting from insulation deterioration.



Disconnect the adaptor or the appliance plug by holding onto the adaptor or the appliance plug instead of the cord.

- Disconnecting by holding onto the cord may cause electric shock or injury.



CAUTION

► About using the epilator/shaver head

Do not use in the following body area:

- Face, genitals and genital area, or thighs
 - Inner side of the upper arms and areas such as elbows or knees which are prone to sagging
- Doing so may cause injury, inflammation of the skin, or bleeding.

The following persons should not use this appliance:

- Persons who have suffered skin problems (suppuration, inflammation, etc.) caused by epilation (plucking, depilation, waxing, etc.)
- Use in such cases may cause the skin to become sensitive or cause inflammation, bleeding, or increased pain.

Do not use epilator/shaver head in the following ways:

- Using just before swimming or sea bathing (use at least 2 days before such activities)
 - Using just before bathing
 - Engaging in extreme sports or exercise right after epilation
- Doing so may cause infection or inflammation resulting from bacteria that enter the body through the pores.

Do not apply strong pressure to the skin, move repeatedly over the same area or move back and forth in one area. Also, do not use with a jabbing motion.

- Doing so may cause injury or inflammation of the skin, or increased pain.

If skin problems continue for 2 days or longer after treatment, stop using the unit and contact a dermatologist.

- Failure to do so may cause symptoms to worsen.

► About using the foot care head

- **Do not use on blisters and corns.**
- Doing so may cause injury, inflammation of the skin, or bleeding.

Do not use foot care head in the following ways:

- Filing too deeply
 - Letting the file touch soft skin
- Doing so may cause injury to the skin, infection, inflammation, bleeding or other trouble, or worsening of such symptoms.

When using the appliance for filing, be careful of the direction in which the main body moves.

- **Rotation of the file may cause the main body to move in an unexpected direction and cause injury to the skin.**

People suffering from poor circulation in the feet; or swelling, itchiness, pain, or excessive warmth in the feet should consult their doctor before using the foot care head.

- **If skin appears abnormal after filing, stop using the foot care head and consult a dermatologist.**

File the hardened skin little by little over a few days.

File only calluses or hardened skin on your feet.

- Failure to follow the above instruction may cause injury to the skin, infection, inflammation, bleeding or other trouble, or worsening of such symptoms.

Store the foot care head with the protection cap attached.

- Failure to do so may cause damage to surrounding items.

Handling of the removed battery when disposing



DANGER

The rechargeable battery is exclusively for use with this appliance. Do not use the battery with other products. Do not charge the battery after it has been removed from the product.

- Do not throw into fire or apply heat.
 - Do not hit, disassemble, modify, or puncture with a nail.
 - Do not let the positive and negative terminals of the battery get in contact with each other through metallic objects.
 - Do not carry or store the battery together with metallic jewellery such as necklaces and hairpins.
 - Do not use or leave the battery where it will be exposed to high temperatures, such as under direct sunlight or near other sources of heat.
 - Do not peel off the battery casing or outer wrap.
- Doing so may cause overheating, ignition, or explosion.



WARNING

After removing the rechargeable battery, do not keep it within reach of children and infants.



- The battery will harm the body if accidentally swallowed. If this happens, consult a physician immediately.

If the battery fluid leaks out, do not touch the battery with your bare hands.

- The battery fluid may cause blindness if it comes in contact with your eyes.



Do not rub your eyes. Wash immediately with clean water and consult a physician.

- The battery fluid may cause inflammation or injury if it comes in contact with the skin or clothes.

Wash it off thoroughly with clean water and consult a physician.

Intended use

- Do not use alcohol, nail polish remover, or detergent (ex. liquid hand soap), etc. to clean the appliance. Doing so may cause failure, cracking or discoloration of the main body.
- Keep the appliance away from sinks, bathrooms or other high-humidity areas where it could be exposed to water and moisture after use.
- Keep the appliance away from where it will be exposed to high temperatures or direct sunlight.
- When storing the epilator, always attach the protection cap for the epilation head/foot care head/shaver head.

Quick steps for using

1

Charging

(⇒ Page 14)



2

Selecting the head

(⇒ Page 14)



3

How to use

(⇒ Page 15)

Parts identification

- A Protection cap for epilation head (legs/arms)**
- B Fast cap**
- C Gentle cap** (→ Page 17)
 - ① Skin protector
 - ② Cap release ribs
 - ③ Frame
- D Epilation head for legs/arms**
 - ④ Epilation discs
- E Protection cap for epilation head (underarms/bikini-line)**
- F Epilation head for underarms/bikini-line**
 - ⑤ Skin protector (metal part on the outside)
 - ⑥ Frame release ribs
 - ⑦ Frame
 - ⑧ Epilation discs (inside)
- G Bikini comb (Protection cap for shaver head)**
- H Shaver head**
 - ⑨ Outer foil
 - ⑩ Trimmer
 - ⑪ Pop-up trimmer switch
 - ⑫ Frame
 - ⑬ Inner blade
 - ⑭ Frame release button
- I Protection cap for foot care head**
- J Foot care head**
 - ⑮ File
 - ⑯ Frame release buttons
 - ⑰ Frame
- K Main body**
 - ⑱ Head release button
 - ⑲ LED light
 - ⑳ Mode lights
 - ㉑ Power switch
 - ㉒ Charging indication/notification light
 - ㉓ Socket
- L AC adaptor (RE7-87) (The shape of the AC adaptor differs depending on the area.)**
 - ㉔ Adaptor
 - ㉕ Power plug
 - ㉖ Cord
 - ㉗ Appliance plug

Accessories

- M Cleaning brush**
- N Pouch**

Attachments	ES-ED93	ES-ED53	ES-ED23
Protection cap for epilation head (legs/arms) [A]	✓	✓	✓
Protection cap for epilation head (underarms/bikini-line) [E]	✓	—	—
Bikini comb (Protection cap for shaver head) [G]	✓	✓	—
Protection cap for foot care head [I]	✓	—	—
Fast cap [B]	✓	✓	✓
Gentle cap [C]	✓	✓	✓
Epilation head for underarms/bikini-line [F]	✓	—	—
Shaver head [H]	✓	✓	—
Epilation head for legs/arms [D]	✓	✓	✓
Foot care head [J]	✓	—	—
Pouch [N]	✓	✓	✓

Charging

For best performance, fully charge the appliance before use. You cannot operate the appliance while charging.

Charging time = Approx. 1 hour

The epilator can be used for approximately 30 minutes (40 minutes when using the gentle cap) after 1 hour of charging. (This will differ depending on the temperature.)

Plug the AC adaptor into the epilator (a) and a household outlet (b).

- Recommended ambient temperature for charging is 15 - 35 °C. The battery may not charge properly or not at all under extreme low or high temperatures.

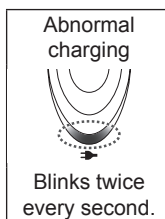
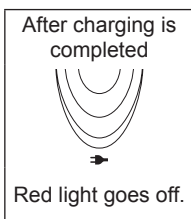
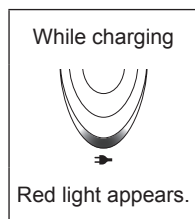
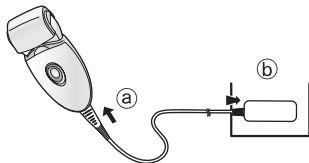

- The charging time may decrease depending on the charging capacity.

<To check if charging is completed>

If you remove and reinsert the appliance plug while charging, the charging indication/notification light glows and turns off after approximately 5 seconds.

- Charging the appliance every time it is used will not affect the life of the rechargeable battery.
- When charging the appliance for the first time or when it has not been in use for more than 6 months, the charging time may change or the charging indication/notification light may not glow for a few minutes. It will eventually glow if kept connected.

Before use

Selecting the head

- 1 Remove the head while pushing the head release button.

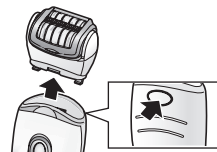

- 2 Push the head until it clicks.



Using the bikini comb ES-ED93 / ES-ED53

Place the bikini comb onto the shaver head and slide trimmer up.

- When the bikini comb is in place, make sure the comb is in close contact with the skin.

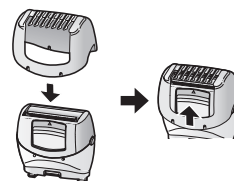

<LED light>

The LED light comes on when the power is turned on. The light will remain on while the power is ON.

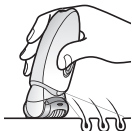

<Select the mode>

Operation will change in order from "NORMAL" → "SOFT" → "OFF" each time the power switch is pressed.

NORMAL

In NORMAL mode, epilation is performed in a short time with fast disc rotation speed.

- The orange lamp will light up.

SOFT

SOFT mode will control the rotation speed of the discs, and minimize irritation at the time of epilation.

- The green lamp will light up.

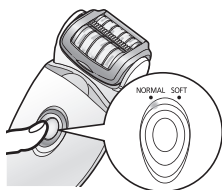

OFF

The power will be switched OFF.

<When the battery capacity is low>

- The charging indication/notification light (→) blinks once every second.
- The operating time varies depending on usage or temperature after the charging indication/notification light blinks.



How to use

Epilation head

Areas suitable for epilation



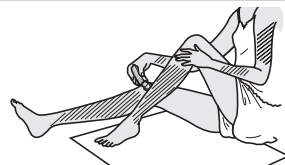

The epilator can be used on the  areas.



ES-ED93

The epilator can be used on the  areas. Before epilating the bikini-line, be sure to put on your swim wear or underwear etc. and check the areas you wish to epilate.



- Using the epilator on areas other than those marked   may cause pain or skin trouble.

Areas not suitable for epilation

The epilator should not be used on the inner side of the upper arms and areas such as elbows or knees which are prone to sagging.



WET epilation (epilating after wetting the skin and epilator and then applying foam) makes the skin softer so it is gentler to your skin when epilating. For DRY epilation, begin at step 3. Before DRY epilation, wipe dry any moisture or sweat from the skin.

1 Wet your skin.

2 Wet the discs and place a small quantity of liquid shower gel on the discs.

- Always use shower gel when wet epilating.
- Do not use a shower gel with a scrub or with granular salt, this may cause a malfunction.
- Rinse any shower gel out of your hands.



3 Select the mode by pressing the power switch [K 2]. (➡ Page 15)

- Foam is created. Foam makes the epilator slide better, so you can move it fast.



- The appliance may not operate in an ambient temperature lower than approximately 5 °C.

- Apply the epilator at 90° to your skin and move it slowly so that it slides over your skin.

<Epilating legs or arms>



Upwards from the bottom of the leg.
Inwards from the outside of the arm.



<Epilating underarms or bikini-line> ES-ED93



Move in several directions as underarm/bikini line hair grows in different directions.



Stretch the skin with your fingers, and move slowly from inside to outside going against the flow of hair.

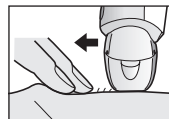

Tips for best epilation results

The hair removal is not permanent, so from the 2nd use we recommend that you epilate the underarms about **once a week** and the arms and legs about **once every two weeks**.

<For beginners/those with sensitive skin>

When epilating for the first time, or when using on sensitive skin, we recommend using the gentle cap.

The gentle cap has a skin protector for gentler epilation, to remove hair by holding the skin down to reduce pain.

• We also recommend to use the SOFT mode rotation.

(➡ Page 15)

1. Remove the fast cap [B].

2. Attach the gentle cap [C].

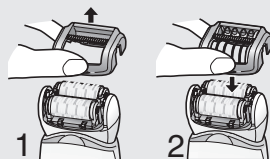

- Massaging with a body puff may help to prevent ingrown hairs.
- Reddening might appear after use. A cool towel will help if you feel pain or there is a rash.
- If your skin gets dry after epilation, we recommend applying a moisture lotion two days after epilation.
- Make sure skin is clean before and after use.

<Best hair length for epilation>

Trim your hair before epilating for the first time or if you have not epilated for a long time. Hair removal is easier and less painful when the hair is short.

Shaver head ES-ED93 / ES-ED53

WET Shaving with soap lather makes the skin slippery for a closer shave. For DRY shaving, step 3 is unnecessary. Before DRY shaving, wipe dry any moisture or sweat from the skin.

- 1 **Attach the shaver head [H].**
 - Confirm the bikini comb [G] is detached.
- 2 **Check that the outer foil is not deformed or damaged.**
- 3 **Wet your skin and put shower gel on your skin.**
 - Do not use a shower gel with a scrub or with granular salt. Also do not use shaving cream, skin cream or skin lotion.
Doing so may clog the blade and cause a malfunction.
- 4 **Select the mode by pressing the power switch [K②]. (➡ Page 15)**
 - Press gently so that the whole blade is in close contact with the skin and the surface of the blade does not move up and down.

Foot care head ES-ED93

- The foot care head cannot be used in a bath or shower.
- Before use, be sure to fully charge the appliance.
- We recommend using the product within 30 minutes after bathing or showering. With the feet clean, wipe off any water on the skin. (Each use should be approximately 10 minutes (5 minutes on each foot, 10 minutes total for both feet))

1 Attach the foot care head [1].
• Push down firmly until you hear a “click”.

2 Press the power switch [2].

• NORMAL mode is recommended for rotation speed. (➡ Page 15)



3 Bring the foot care head into contact with the skin, and begin filing.

- Filing a single location for a long time can cause it to become hot with friction. To avoid this, be sure to make small changes in the filing position while filing.
- Filing should be performed about once every two weeks.

The basics of foot care

Do not use the product for filing anything other than calluses and hardened skin on the feet.



<Use on>

Callus

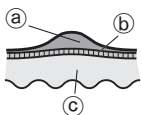

A callus is a hardened layer that forms through repeated pressure or abrasion.

- (a) Hardened layer
- (b) Epidermis
- (c) Derma

Things to be careful of when filing

Before use

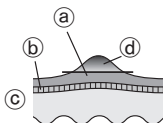

After use

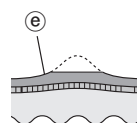

- (a) Hardened layer
- (b) Epidermis
- (c) Derma
- (d) Portion to be removed
- (e) Leave some of the hardened layer

- Filing an area too deeply can cause it to become sore or inflamed.
- Filing too large an area can result in even larger calluses forming. Therefore, be sure to leave some of the hardened layer.

Tips for moving the foot care head

Move in the direction indicated by the arrows.

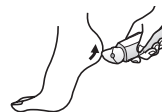
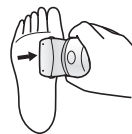

Use your free hand to support filing.



Cleaning

- Always clean the heads and caps after use to keep them in a hygienic state.
- Switch off and unplug the appliance before cleaning.
- Take care not to damage the skin protector, the frame, the fast cap and the gentle cap during cleaning.

Dry cleaning [B C D F H]

Epilation head/Shaver head

1. Lift fast/gentle caps, the frame upward while holding the cap release ribs [B C 2]/ the frame release ribs [F 6] or remove the frame by pushing the frame release button [H 14].
2. Clean the gentle cap [C], the epilation head [D F] and the shaver head [H] with the cleaning brush [M].

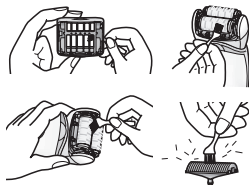
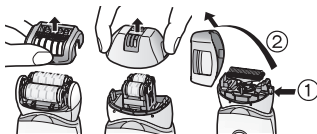

Wet cleaning [B C D E H J]

Epilation head/Shaver head

1. Wet the discs and blades, and then apply liquid hand soap.
2. Turn the switch on and then foam is created.
3. Wash the head with water to wash out hair.
 - Do not use hot water.
 - If soap is not completely washed away, then a white deposit can accumulate and prevent the discs and the blades from moving smoothly.
 - Rinse the shaver head with the frame removed.
4. Turn the switch off, wipe the appliance with a dry cloth and dry it well.



Foot care head

1. Apply liquid hand soap to the central part of the file.
2. Pour a small amount of water on the file and turn the switch on.
3. Rinse any debris thoroughly with water or lukewarm water.
4. After turning the switch off, remove the frame and rinse inside.
5. Wipe with a dry cloth and dry in a well-ventilated location.

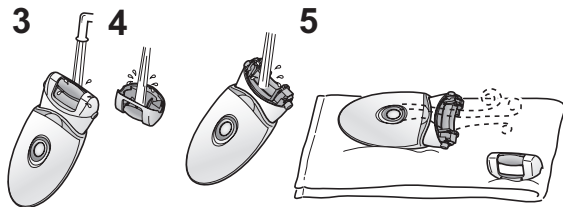

Replacing the outer foil and the inner blade

ES-ED93 / ES-ED53

We recommend replacing the outer foil [H9] every year and the inner blade [H3] every two years. Remove the outer foil of the shaver head [H] only when replacing it.

Replacing the outer foil

1. While pushing the outer foil gently with the fingers, use a fingernail to release the plastic panel (b) on the blade from the hooks (a) on the inside of the frame.
2. The new outer foil should be slightly bent and pushed in until it is hooked in the frame.

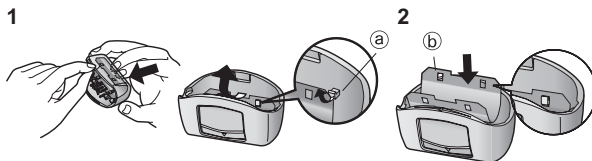

Replacing the inner blade

1. Remove the inner blade by holding it at both ends and pulling straight away from the shaver.
2. Insert the inner blade by holding it at both ends and press downward.

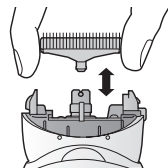

Replacing the file

ES-ED93

The file lifetime is approximately 1 year (assuming a single use every 2 weeks with approximately 10 minutes per use). We recommend replacing the file about once a year.

1. Press down with your finger and release the file.
2. Align the □ shaped part with the ■ mark side and press down.

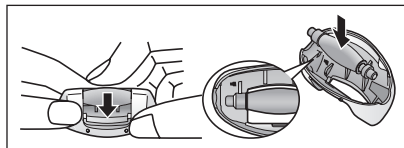

Troubleshooting

Problem		Possible cause	Action
The appliance does not operate.		▶ It is not charged.	▶ Fully charge the appliance.
		▶ The switch is turned ON with the adaptor connected to the household outlet.	▶ Charging is only possible when connected to the household outlet. Disconnect from the household outlet before use.
	When epilating	▶ The skin protector or discs are deformed, cracked, or damaged.	▶ Request repair at an authorized service centre.
	When epilating or shaving	▶ Hair dust has accumulated. ▶ Shower gel has adhered to the discs and blade.	▶ Clean the hair dust. ▶ Wash it off by soaking in warm water.
	When caring for feet	▶ The frame is not securely attached.	▶ Reattach it.
The usage time gets short.		▶ The appliance is used with approximately 5 °C or lower.	▶ Use the appliance in an ambient temperature approximately 5 °C or higher.
		▶ The appliance is pressed against skin too hard.	▶ Contact to skin with gentle force.
		▶ Not charged fully.	▶ Fully charge the appliance.
The appliance stops during operation.		▶ The appliance is pressed against skin too hard.	▶ Contact to skin with gentle force.
		▶ Not charged fully.	▶ Fully charge the appliance.
Cannot remove hair.	When epilating	▶ The appliance is used on long hair.	▶ Use on hair approximately 2 to 3 mm long.
The hair becomes stubble.		▶ The way the unit is applied or moved is not correct.	▶ Refer to page 16.

GB

D

F

I

NL

E

DK

P

N

S

FIN

PL

CZ

SK

H

RO

TR

Problem		Possible cause	Action
The appliance is not removing the hair as well as before.	When epilating	▶ Hair dust has accumulated.	▶ Clean the hair dust.
		▶ The skin protector or discs are deformed, cracked, or damaged.	▶ Request repair at an authorized service centre.
The appliance is not cutting as well as before.	When shaving	▶ Hair dust has accumulated.	▶ Clean the hair dust.
		▶ The blade is deformed.	▶ Replace the blade. Guidelines for replacement: Outer foil: Approximately 1 year Inner blade: Approximately 2 years
		▶ The blade is worn out.	▶ Replace the file. Guidelines for replacement: Approximately 1 year
Cannot file.	When caring for feet	▶ The file is worn out.	▶ Try using it in NORMAL mode.
Cannot get rid of odor.		▶ The appliance is used in the SOFT mode.	▶ Soak the file in water for approximately 24 hours before washing.
		▶ It is dirty.	

If the problems still cannot be solved, contact the store where you purchased the unit or a service centre authorized by Panasonic for repair.

Battery life

Approximately 3 years.

If the operating time is significantly shorter even after a full charge, the battery has reached the end of its life.

(The battery life may change due to usage and storage conditions.)

The battery in this appliance is not intended to be replaced by consumers. Have the battery replaced by an authorized service centre.

Removing the built-in rechargeable battery

Remove the built-in rechargeable battery before disposing of the appliance.

Please make sure that the battery is disposed of at an officially designated location if there is one.

This figure must only be used when disposing of the appliance, and must not be used to repair it. If you dismantle the appliance yourself, it will no longer be waterproof, which may cause it to malfunction.

- Remove the appliance from the AC adaptor.
- Use the battery until it fully discharges if there is any charge remaining.
- Perform steps ① to ⑤ and lift the battery, and then remove it.
- Take care not to short circuit the positive and negative terminals of the removed battery, and insulate the terminals by applying tape to them.

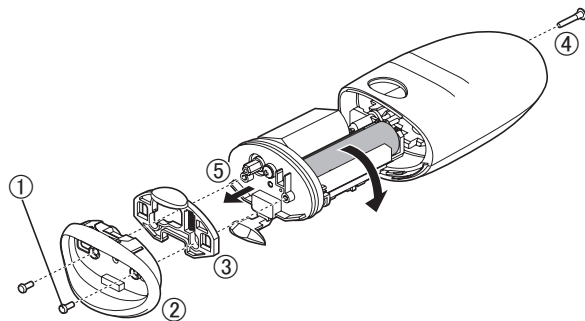

For environmental protection and recycling of materials

This appliance contains a Li-ion battery.

Please make sure that the battery is disposed of at an officially assigned location, if there is one in your country.

Guarantee

Please visit Panasonic web site <http://www.panasonic.com> or contact an authorized service centre (You find its contact address in the pan european guarantee leaflet.) if you need information or if the epilator or the cord get damaged.

Specifications

Power supply	See the name plate on the AC adaptor. (Automatic voltage conversion)
Charging time	Approx. 1 hour
Airborne Acoustical Noise	Epilation head for legs/arms: 69 (dB (A) re 1 pW) Epilation head for underarms/bikini-line: 67 (dB (A) re 1 pW) Shaver head: 61 (dB (A) re 1 pW) Foot care head: 66 (dB (A) re 1 pW)

This product is intended for household use only.

Disposal of Old Equipment and Batteries Only for European Union and countries with recycling systems



These symbols on the products, packaging, and/or accompanying documents mean that used electrical and electronic products and batteries must not be mixed with general household waste.

For proper treatment, recovery and recycling of old products and batteries, please take them to applicable collection points in accordance with your national legislation. By disposing of them correctly, you will help to save valuable resources and prevent any potential negative effects on human health and the environment.

For more information about collection and recycling, please contact your local municipality.

Penalties may be applicable for incorrect disposal of this waste, in accordance with national legislation.

Note for the battery symbol (bottom symbol)

This symbol might be used in combination with a chemical symbol. In this case it complies with the requirement set by the Directive for the chemical involved.



Inhalt

Sicherheitsvorkehrung.....	29	Austausch der Scherfolie und des Schermessers.....	44
Gebrauchshinweise.....	35	Austausch der Feile	44
Schnelle Schritte für den Gebrauch.....	35	Fehlersuche	45
Bezeichnung der Bauteile.....	36	Akkulebensdauer.....	47
Aufladen	37	Entfernen des Akkus.....	47
Vor der Inbetriebnahme	37	Gewährleistung.....	47
Verwendungsweise	38	Technische Daten	48
Reinigung	42		

Vielen Dank, dass Sie sich für den Kauf dieses Panasonic-Produktes entschieden haben.

Bevor Sie dieses Gerät in Betrieb nehmen, lesen Sie sich bitte diese Anleitung vollständig durch und bewahren Sie sie für ein späteres Nachschlagen auf.

Warnung

- Dieses Gerät kann von Kindern ab 8 Jahren und von Personen mit eingeschränkten physischen, sensorischen oder mentalen Fähigkeiten verwendet werden oder von Personen, denen entsprechende Kenntnisse und Erfahrungen fehlen. Voraussetzung ist, dass sie dabei beaufsichtigt werden oder ihnen eine Einweisung gegeben wurde, wie sie das Gerät sicher verwenden können, und sie die damit verbundenen Risiken verstanden haben. Kinder dürfen nicht mit dem Gerät spielen. Die Reinigung und Wartung sollte nicht von Kindern ohne Aufsicht durchgeführt werden.
- Das Netzkabel kann nicht ausgetauscht werden. Wenn das Kabel beschädigt ist, muss der Netzadapter entsorgt werden.

- Verwenden Sie für keinen Zweck einen anderen als den mitgelieferten Netzadapter.
Benutzen Sie außerdem keine anderen Produkte mit dem mitgelieferten Netzadapter. (Siehe Seite 36.)
- Das folgende Symbol zeigt an, dass eine bestimmte absteckbare Stromversorgungseinheit benötigt wird, um das elektrische Gerät mit dem Strom zu verbinden. Die Typenreferenz der Stromversorgungseinheit ist neben dem Symbol markiert.



► **Gebrauch des Epilier/Rasiereraufsatzes**

- Diese Aufsätze können für die Nassrasur verwendet werden.
Das folgende Symbol bedeutet, dass der Rasierer in der Badewanne oder unter der Dusche verwendet werden kann.



► Gebrauch des Fußpflegeaufsatzes

- Der Fußpflegeaufsatz ist abwaschbar.
Das folgende Symbol bedeutet, dass der Fußpflegeaufsatz unter fließendem Wasser gereinigt werden kann.



- Trennen Sie das Hauptteil vom Netzadapter, bevor Sie es mit Wasser reinigen.

Sicherheitsvorkehrung

Um das Risiko von Verletzungen, Tod, elektrischem Schlag, Brand und Sachschäden zu reduzieren, beachten Sie immer die folgenden Sicherheitsmaßnahmen.

Erklärung der Symbole

Die folgenden Symbole werden verwendet, um die Größe der Gefahr, Verletzung und Schäden am Eigentum zu beschreiben, die verursacht werden, wenn die Beschreibung nicht beachtet wird und ein unsachgemäßer Gebrauch erfolgt.



GEFAHR

Bezeichnet eine mögliche Gefahr, die zu ernsthaften Verletzungen oder zum Tod führt.



WARNUNG

Bezeichnet eine mögliche Gefahr, die zu ernsthaften Verletzungen oder zum Tod führen könnte.



VORSICHT

Bezeichnet eine Gefahr, die zu kleineren Verletzungen oder Sachschäden führen kann.

Die folgenden Symbole werden verwendet, um die Art der Anleitungen, die beachtet werden müssen, zu klassifizieren und zu beschreiben.



Dieses Symbol wird verwendet, um die Benutzer auf einen speziellen Betriebsablauf aufmerksam zu machen, der nicht ausgeführt werden darf.



Dieses Symbol wird verwendet, um die Benutzer auf einen bestimmten Betriebsablauf aufmerksam zu machen, der befolgt werden muss, um das Gerät sicher zu betreiben.



WARNUNG

► Dieses Produkt

Dieses Produkt hat einen eingebauten, wiederaufladbaren Akku. Den Akku nicht in Flamme oder Wärmequelle werfen. Nicht bei Hitze laden und verwenden und keinen hohen Temperaturen aussetzen.



- Nichtbeachtung führt zu Überhitzung, Entzündung oder Explosion.

Zerlegen Sie niemals das Produkt, außer wenn Sie es entsorgen.



- Sonst kann zu Brand, elektrischem Schlag oder Verletzungen kommen.

Nicht verändern oder reparieren.

- Sonst kann es zu Brand, elektrischem Schlag oder Verletzungen kommen.



Zur Reparatur setzen Sie sich mit einem autorisierten Kundendienstbetrieb in Verbindung (Akkuaustausch, usw.).



WARNUNG

► Bei ungewöhnlichem Verhalten oder einer Fehlfunktion

Stoppen Sie sofort den Gebrauch und entfernen Sie den Adapter, wenn sich das Gerät ungewöhnlich verhält oder eine Fehlfunktion auftritt.

- Andernfalls kann es zu Brand, elektrischem Schlag oder Verletzungen kommen.

<Ungewöhnliches Verhalten oder Fehlfunktionen>

• **Das Hauptgerät, der Adapter oder das Netzteil sind deformiert oder ungewöhnlich heiß.**

• **Das Hauptgerät, der Adapter oder das Netzteil riechen verbrannt.**

• **Während des Gebrauchs oder Aufladens ist im Hauptgerät, Adapter oder Netzkabel ein ungewöhnlicher Ton zu hören.**

- Fordern Sie augenblicklich eine Überprüfung oder Reparatur bei einem autorisierten Kundendienstbetrieb an.

► Verhindern von Unfällen

Nicht in Reichweite von Kindern oder Kleinkindern aufbewahren. Sie dürfen das Gerät nicht benutzen.



- Nichtbeachtung kann zu Unfällen oder Verletzung führen, da das Schermesser, die Bürste usw. versehentlich verschluckt werden können.

► Stromversorgung

Den Adapter nicht mit nassen Händen weder in die Steckdose stecken noch von ihr abziehen.



- Sonst kann es zu einem elektrischem Schlag oder Verletzungen kommen.

Nicht den Netzadapter unter Wasser tauchen und nicht mit Wasser abwaschen.

Stellen Sie den Netzadapter nicht über oder in die Nähe mit Wasser gefüllter Waschbecken oder Badewannen.



Benutzen Sie den Apparat auf keinen Fall, wenn der Netzadapter beschädigt ist oder falls der Netzstecker lose in einer Steckdose sitzt.

Das Netzkabel nicht beschädigen, verändern oder gewaltsam biegen, ziehen oder verdrehen. Stellen Sie auch keine schweren Gegenstände auf das Netzkabel und klemmen Sie es nicht ein.

- Ansonsten kann es durch einen Kurzschluss zu einem elektrischen Schlag oder Brand kommen.

Vermeiden Sie Verwendungen, die Nennleistung der Steckdose oder der Kabel übersteigt.



- Wird die Nennleistung überschritten, weil zu viele Stecker in einer Steckdose stecken, kann dies zu Brand durch Überhitzung führen.

Stellen Sie immer sicher, dass das Gerät über eine elektrische Stromquelle betrieben wird, die zu der Nennspannung passt, die auf dem Netzadapter angegeben ein.



Stecken Sie den Adapter oder Gerätestecker vollständig hinein.

- Andernfalls kann es zu einem Brand oder einem elektrischen Schlag kommen.

Trennen Sie immer den Adapter von der Steckdose, wenn Sie ihn reinigen.



- Andernfalls kann es zu elektrischem Schlag oder Verletzungen kommen.



WARNUNG

Reinigen Sie regelmäßig Netzstecker und Geratestecker, um zu verhindern, dass sich Staub ansammelt.



- Andernfalls kann es aufgrund eines Isolationsfehlers durch Feuchtigkeit zu einem kommen.
Stecken Sie den Adapter ab, und reinigen Sie ihn mit einem trockenen Tuch.



VORSICHT

► Schutzen der Haut

Folgende Personen sollten dieses Gerat nicht benutzen:

- Personen, die an atopischer Dermatitis oder Hautausschlag und anderen Hautkrankheiten leiden
- Personen mit allergischer Diathese oder Personen, die leicht durch Kosmetika, Kleidung, Metall usw. Hautirritationen erleiden



- Personen, bei denen sich schnell Eiter bildet
- Personen, die unter Krampfadern, Diabetes, Hamophilie usw. leiden
- Personen, bei denen Probleme beim Stoppen einer Blutung auftreten

- Der Gebrauch in solchen Fallen kann dazu fuhren, dass die Haut sensibel wird oder Entzundungen, Blutungen oder ein erhohotes Schmerzgefuhl entstehen.

In folgenden Fallen nicht verwenden:

- Wahrend der Menstruation, Schwangerschaft oder bis etwa einem Monat nach der Geburt
- Wenn Sie sich nicht wohl fuhlen oder wenn sich Ihre Haut oder Ihr Korper nicht normal anfuhlen
- Nach dem Trinken von Alkohol, der Einnahme von Arzneimitteln oder wenn Sie sehr mude sind

- Der Gebrauch in solchen Fallen kann dazu fuhren, dass die Haut sensibel wird oder Entzundungen, Blutungen oder ein erhohotes Schmerzgefuhl entstehen.



Nicht in folgenden Korperbereichen verwenden:

- Bei Verletzungen, Hautausschlag, Muttermalen, Warzen, Pickeln usw.
- Auf gebraunter Haut

- Zuwiderhandlung kann zu Verletzung oder Entzundung der Haut oder zu Blutungen fuhren.



Verwenden Sie zum Epilieren der Achseln und Bikinizone nicht den Epilieraufsatz fur Beine/Arme.

- Zuwiderhandlung kann zu Verletzung oder Entzundung der Haut fuhren.



Verwenden Sie keine Seifen mit schleifenden Teilchen oder Peeling-Effekt.

- Zuwiderhandlung kann Verletzungen an der Haut, Pigmentierungsstorungen oder andere Hautprobleme verursachen.



Nicht zu fest auf die Klinge drucken, wenn Sie den Rasieraufsatz verwenden.

- Dies kann Beschadigungen verursachen, die zu Verletzungen der Haut fuhren.





VORSICHT

Bei Verwendung des Rasieraufsatzes nicht den Klingensbereich (metallischen Bereich) des Schermessers berühren.



- Andernfalls kann es zu Verletzungen an Ihrer Hand kommen.

Schalten Sie das Gerät nicht ein, wenn der Kopf nicht angebracht ist.



- Nichtbeachtung kann Verletzungen an den Fingern verursachen oder dazu führen, dass sich Haar oder Kleidung verfangen und Schaden nehmen.

Verwenden Sie das Gerät nicht, wenn der Rahmen entfernt wurde.



- Nichtbeachtung kann Verletzungen an den Fingern verursachen oder dazu führen, dass sich Haar oder Kleidung verfangen und Schaden nehmen.

Bevor Sie es verwenden, stellen Sie sicher, dass die Hautschutzvorrichtung, Epilierscheibe, Klinge, Rahmen und Bürste nicht deformiert sind und keine Risse und Schäden aufweisen.



- Geschieht das nicht, kann es zu Verletzungen der Haut kommen.

Die Hautschutzvorrichtung und die Scherfolie deformieren sich leicht, daher lagern Sie sie mit angebrachter Schutzkappe.



- Geschieht das nicht, kann die Hautschutzvorrichtung oder die Scherfolie deformiert oder beschädigt werden, was eine Verletzung der Haut verursachen kann.

Wenden Sie die Hautschutzvorrichtung in einem Winkel von 90° zu Ihrer Haut mit leichter Kraft an.



- Nichtbeachtung kann zu Verletzungen der Haut oder dazu führen, dass sich Haar oder Kleidung verfangen und Schaden nehmen.

▶ Beachten Sie folgende Vorsichtsmaßnahmen Nicht mit Angehörigen oder anderen Personen gemeinsam benutzen.



- Nichtbeachtung kann zu Infektionen oder Entzündungen führen.

An Netzstecker und Gerätestecker sind Schmutz und Metallpartikel stets zu entfernen.



- Ansonsten kann es durch einen Kurzschluss zu einem elektrischen Schlag oder Brand kommen.

Richten Sie die Leuchte nicht ständig auf Ihre Augen.



- Dies kann zu Schwindelanfällen führen.

Das Netzkabel nicht um den Adapter wickeln, wenn Sie ihn verwahren.



- Andernfalls kann es passieren, dass das Netzkabel unter der Last bricht und es so zu einem Brand durch Kurzschluss kommt.

Lassen Sie Gerät und Adapter weder fallen noch setzen Sie sie Stößen aus.



- Andernfalls kann es zu Verletzungen kommen.

Ziehen Sie den Adapter aus der Steckdose, wenn Sie nicht aufladen.



- Nichtbeachtung kann einen elektrischen Schlag oder Brand aufgrund eines elektrischen Leckstroms durch die Verschlechterung der Isolierung verursachen.



VORSICHT



Trennen Sie den Adapter oder Gerätestecker vom Netz, indem Sie entweder den Adapter oder den Gerätestecker abziehen, jedoch nicht am Kabel.

- Ausstecken durch Halten des Netzkabels kann einen elektrischen Schlag oder Verletzungen verursachen.

► Verwendung des Epilier-/Rasieraufsatzes

Nicht in folgenden Körperbereichen verwenden:



- Gesicht, Genitalien und Genitalbereiche oder Schenkel
- Innenseite der Oberarme und Bereiche wie Ellbogen oder Knie, die schräg oder faltig sind
- Zuwiderhandlung kann zu Verletzung oder Entzündung der Haut oder zu Blutungen führen.

Folgende Personen sollten dieses Gerät nicht benutzen:



- Personen, die Hautprobleme haben (Vereiterung, Entzündung usw.), verursacht durch die Epilation (Rupfen, Depilieren, Wachsen usw.)
- Der Gebrauch in solchen Fällen kann dazu führen, dass die Haut sensibel wird, oder Entzündungen, Blutungen oder ein erhöhtes Schmerzgefühl entstehen.

Epilier-/Rasieraufsatz nicht auf folgende Arten verwenden:



- Gebrauch unmittelbar vor dem Schwimmen oder Baden im Meer (verwenden Sie ihn mindestens 2 Tage vor solchen Aktivitäten)
- Unmittelbar vor dem Baden
- Gleich nach der Epilation Extremsportarten ausüben oder Übungen machen
- Zuwiderhandlung kann zu Infektion oder Entzündung führen, die von Bakterien verursacht werden, welche durch die Poren in den Körper eindringen.



Nicht zu viel Druck auf die Haut ausüben, nicht wiederholt über denselben Bereich reiben, nicht in einem Bereich anhalten. Auch keine Stoßbewegungen ausführen.

- Dies kann zu Verletzung oder Entzündung der Haut führen oder starken Schmerz verursachen.



Wenn Hautprobleme länger als 2 Tage nach der Behandlung anhalten, verwenden Sie das Gerät nicht mehr und suchen Sie einen Hautarzt auf.

- Geschieht das nicht, kann es sein, dass sich die Symptome verschlimmern.

► Verwendung des Fußpflegeaufsatzes



Nicht auf Hautblasen und Hühneraugen verwenden.

- Nichtbeachtung verursacht Verletzung oder Entzündung der Haut oder zu Blutungen führen.

Fußpflegeaufsatz nicht auf folgende Arten verwenden:



- Zu tief feilen
- Feile auf weiche Haut treffen lassen
- Verwenden des Fußpflegeaufsatzes in der Badewanne
- Nichtbeachtung verursacht Verletzungen der Haut, Infektion, Entzündung, Bluten oder andere Schwierigkeiten oder Verschlimmerung der Symptome.



Wenn Sie den Apparat zum Feilen verwenden, achten Sie sorgfältig darauf, in welche Richtung sich das Hauptteil bewegt.

- Die Drehung der Feile kann bewirken, dass sich das Hauptteil in eine unerwartete Richtung bewegt und Verletzungen der Haut verursachen.



VORSICHT

- Personen, die unter Durchblutungsstörungen in den Füßen, geschwollenen, juckenden, schmerzenden oder ungewöhnlich warmen Füßen leiden, sollten Ihren Arzt konsultieren, bevor sie den Fußpflegeaufsatz verwenden.
- Wenn die Haut nach dem Feilen nicht normal aussieht, unterbrechen Sie die Anwendung des Fußpflegeaufsatzes und suchen Sie einen Dermatologen auf.
- Feilen Sie die verhärtete Haut Stück für Stück im Verlauf mehrerer Tage ab.
- Feilen Sie nur Schwielen oder Verhärtungen an Ihren Füßen ab.
- Werden die vorstehenden Anweisungen nicht befolgt, können Verletzungen der Haut, Infektionen, Entzündungen, Blutungen oder andere Probleme oder eine Verschlimmerung solcher Symptome die Folge sein.

Bewahren Sie den Fußpflegeaufsatz mit angebrachter Schutzkappe auf.

- Geschieht dies nicht, kann es zu Beschädigungen an umliegenden Gegenständen kommen.

Entsorgung des ausgebauten Akkus



GEFAHR

Der Akku ist ausschließlich für die Benutzung mit diesem Epiliergerät bestimmt. Verwenden Sie den Akku nicht für andere Geräte. Laden Sie den Akku nicht mehr auf, nachdem er entfernt wurde.

- Werfen Sie den Akku nicht ins Feuer und setzen Sie ihn keiner großen Hitze aus.
- Schlagen Sie nicht auf den Akku, bauen Sie ihn weder um oder auseinander noch durchbohren Sie ihn mit einem Nagel.
- Lassen Sie die positiv und negativ geladenen Pole nicht mittels metallener Objekte miteinander in Berührung kommen.
- Bewahren Sie weder Schmuck noch Haarnadeln aus Metall in der Nähe des Akkus auf.
- Laden oder verwenden Sie den Akku nicht an Orten, wo er hohen Temperaturen ausgesetzt werden kann, wie etwa unter direkter Sonneneinstrahlung oder in der Nähe anderer Wärmequellen.
- Ziehen Sie nicht die Akkühülle oder äußere Folie ab.
- Nichtbeachtung führt zu Überhitzung, Zündung oder Explosion.



WARNUNG

Nach der Entfernung des Akkus bewahren Sie diesen für Kinder unzugänglich auf.



- Wird der Akku versehentlich verschluckt, kann das zu Gesundheitsschäden führen.
Sollte es dazu kommen, verständigen Sie bitte sofort einen Arzt.

Wenn Batterieflüssigkeit austritt, darf die Batterie nicht mit bloßen Händen berührt werden.

- Flüssigkeit kann bei Augenkontakt zu Blindheit führen.
Fassen Sie sich nicht an die Augen.



Waschen Sie die Stelle mit klarem Wasser und verständigen Sie einen Arzt.
- Flüssigkeit kann bei Kontakt mit Kleidung oder Hautkontakt zu Entzündungen und Verletzungen führen.
Waschen Sie die Stelle gründlich mit klarem Wasser und verständigen Sie einen Arzt.

Gebrauchshinweise

- Verwenden Sie keinen Alkohol, Nagellackentferner oder Reinigungsmittel (außer flüssige Handseife) usw., um den Apparat zu reinigen. Es kann sonst zu Funktionsstörungen, Rissen oder Verfärbungen des Hauptteils kommen.
- Nach dem Gebrauch sollten Sie den Apparat nicht in der Nähe eines Waschbeckens, im Badezimmer oder an anderen feuchten Orten aufbewahren, wo er Wasser und Nässe ausgesetzt sein könnte.
- Vermeiden Sie eine Verwahrung an Orten, wo der Apparat hohen Temperaturen oder direkter Sonneneinstrahlung ausgesetzt ist.
- Bei Aufbewahrung des Epiliergeräts bringen Sie stets die Schutzkappe an Epilieraufsatz/Fußpflegeaufsatz/Rasiereraufsatz auf.

Schnelle Schritte für den Gebrauch

- 1 Aufladen** ▶ (⇒ Seite 37)
- 2 Auswahl des Aufsatzes** ▶ (⇒ Seite 37)
- 3 Verwendungsweise** (⇒ Seite 38)

Bezeichnung der Bauteile

- A Schutzkappe für den Epilier-Aufsatz (Beine/Arme)**
- B Effizienzaufsatz**
- C Hautschutz-Aufsatz**
 (→ Seite 40)
- ① Hautschutzeinrichtung
 ② Aufsatz-Freigabeknopfe
 ③ Rahmen
- D Epilieraufsatz für Beine/Arme**
 ④ Epilierscheiben
- E Schutzkappe für den Epilier-Aufsatz (Achseln/Bikinizone)**
- F Epilieraufsatz für Achseln/Bikinizone**
 ⑤ Hautschutzeinrichtung (Metalllamellen auf der Außenseite)
 ⑥ Rahmen-Freigabeknopfe
 ⑦ Rahmen
 ⑧ Epilierscheiben (Innenseite)
- G Kammaufsatz (Schutzkappe für Rasieraufsatz)**
- H Rasieraufsatz**
 ⑨ Scherfolie
 ⑩ Langhaarschneider
- ⑪ Schalter zum Ausklappen des Langhaarschneiders
 ⑫ Rahmen
 ⑬ Schermesser
 ⑭ Rahmen-Freigabeknopf
- I Schutzkappe für Fußpflegeaufsatz**
- J Fußpflegeaufsatz**
 ⑮ Feile
 ⑯ Rahmen-Freigabeknopfe
 ⑰ Rahmen
- K Hauptgehäuse**
 ⑱ Aufsatz-Freigabeknopf
 ⑲ LED-Leuchte
 ⑳ Modus-Leuchten
 ㉑ Netzschalter
 ㉒ Ladeanzeige/Benachrichtigungsleuchte
 ㉓ Anschluss für das Ladekabel
- L Netzadapter (RE7-87) (Die Form des Netzadapters unterscheidet sich je nach Bereich.)**
 ㉔ Adapter
 ㉕ Netzstecker
 ㉖ Netzkabel
 ㉗ Gerätestecker
- Zubehör
- M Reinigungsbürste**
- N Aufbewahrungstasche**

Zubehör	ES-ED93	ES-ED53	ES-ED23
Schutzkappe für den Epilier-Aufsatz (Beine/Arme) [A]	✓	✓	✓
Schutzkappe für den Epilier-Aufsatz (Achseln/Bikinizone) [E]	✓	—	—
Kammaufsatz (Schutzkappe für Rasieraufsatz) [G]	✓	✓	—
Schutzkappe für Fußpflegeaufsatz [I]	✓	—	—
Effizienzaufsatz [B]	✓	✓	✓
Hautschutz-Aufsatz [C]	✓	✓	✓
Epilieraufsatz für Achseln/Bikinizone [F]	✓	—	—
Rasieraufsatz [H]	✓	✓	—
Epilieraufsatz für Beine/Arme [D]	✓	✓	✓
Fußpflegeaufsatz [J]	✓	—	—
Aufbewahrungstasche [N]	✓	✓	✓

Aufladen

Um die optimale Leistung zu erzielen, laden Sie das Gerät vollständig auf, bevor Sie es verwenden.

Während des Ladens können Sie den Apparat nicht verwenden.

Ladedauer = Etwa 1 Stunde

Das Epiliergerät kann nach etwa 1-stündigem Aufladen für ungefähr 30 Minuten (40 Minuten, wenn der Schonaufsatz verwendet wird) verwendet werden. (Dies kann je nach Temperatur variieren.)

Schließen Sie den Netzadapter an das Epiliergerät (a) und an eine Steckdose (b) an.

• Die empfohlene Umgebungstemperatur zum Laden beträgt 15 bis 35 °C. Bei extrem niedrigen oder hohen Temperaturen kann die Leistung des Akkus beeinträchtigt oder der Akku nicht geladen werden.

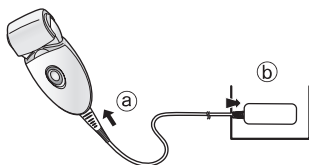

Während des Ladevorgangs

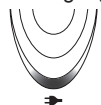

Die rote Lampe leuchtet auf.

Nach Abschluss des Ladevorgangs

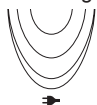

Das rote Licht geht aus.

Fehlerhaftes Laden



Blinkt zweimal pro Sekunde.

- Die Ladezeit kann geringer ausfallen, je nach Ladekapazität. <Zur Prüfung, ob das Laden abgeschlossen ist> Falls Sie den Gerätestecker während des Ladens abziehen und wieder einstecken, leuchtet die Ladeanzeige/Benachrichtigungsleuchte auf und erlischt nach etwa 5 Sekunden wieder.
- Auch wenn das Gerät jedes Mal bei Verwendung aufgeladen wird, hat dies keinen Einfluss auf die Lebensdauer des Akkus.
- Beim erstmaligen Laden des Epiliergeräts oder wenn es seit mehr als 6 Monaten nicht verwendet wurde, kann es sein, dass sich die Zeit bis zum Laden des Epiliergeräts verlängert oder die Ladeanzeige/Benachrichtigungsleuchte für ein paar Minuten nicht leuchtet. Sie leuchtet schließlich, wenn sie weiterhin angeschlossen ist.

Vor der Inbetriebnahme

Auswahl des Aufsatzes

1 Entfernen Sie den Aufsatz, während Sie den Aufsatz-Freigabeknopf drücken.

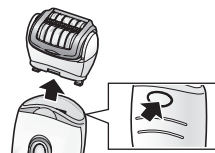

2 Drücken Sie den neuen Aufsatz ein, bis er einrastet.



Verwendung des Kammaufsatzes ES-ED93 / ES-ED53

Setzen Sie den Kammaufsatz auf den Rasieraufsatz und klappen Sie den Langhaarschneider aus.

- Wenn der Kammaufsatz aufgesetzt worden ist, stellen Sie sicher, dass der Kamm engen Hautkontakt hat.

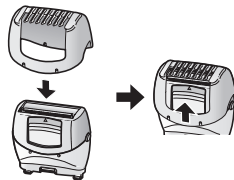

<LED Leuchte>

Die LED Leuchte bleibt an, während das Gerät eingeschaltet ist.

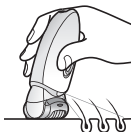

<Modus auswählen>

Der Betrieb ändert sich in der Reihenfolge von „NORMAL“ (NORMAL) → „SOFT“ (SANFT) → „AUS“ jedes Mal, wenn der Netzschalter gedrückt wird.

NORMAL (NORMAL)

Im NORMAL (NORMAL)-Betrieb erfolgt die Haarentfernung in kurzer Zeit mit einer hohen Drehgeschwindigkeit der Scheiben.

- Die orangefarbene Leuchte geht an.

SOFT (SANFT)

Im SOFT (SANFT) Betrieb wird die Drehgeschwindigkeit der Scheiben so gesteuert, dass es beim Epilieren zu einer geringeren Hautreizung kommt.

- Die grüne Lampe leuchtet auf.

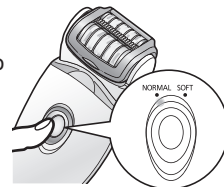

AUS

Der Strom wird AUS geschaltet.

<Wenn die Akkukapazität niedrig ist>

- Die Ladeanzeige/ Benachrichtigungsleuchte (→) blinkt im Sekundentakt.
- Die Betriebszeit variiert je nach Gebrauch oder Temperatur nach dem Blinken der Ladeanzeige/ Benachrichtigungsleuchte.



Verwendungsweise

Epiliereraufsatz

Für das Epilieren geeignete Bereiche



Der Epilierer kann in den folgenden  Bereichen verwendet werden.

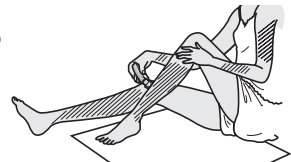





ES-ED93

Der Epilierer kann in den folgenden  Bereichen verwendet werden. Bevor Sie die Bikinizone epilieren, achten Sie darauf, dass Sie Ihren Badeanzug oder eine Unterhose anziehen usw. und prüfen Sie die Bereiche, die Sie epilieren möchten.



- Der Gebrauch des Epilierers an anderen Bereichen als die, die gekennzeichnet sind   kann zu Schmerzen oder Hautproblemen führen.

Nicht für das Epilieren geeignete Bereiche

Der Epilierer sollte nicht an der Innenseite der Oberarme verwendet werden und nicht in Bereichen wie Ellbogen oder Knie, die schräg oder faltig sind.



Die NASS-Epilation (Epilieren nachdem die Haut und das Epiliergerät befeuchtet wurden und dann Schaum aufgetragen wird) macht die Haut weicher und ist somit sanfter für Ihre Haut. Für die TROCKEN-Epilation beginnen Sie mit Schritt 3. Wischen Sie vor der TROCKEN-Epilation jegliche Feuchtigkeit oder Schweiß von der Haut.

1 Befeuchten Sie Ihre Haut.

2 Befeuchten Sie die Epilierscheiben an und bringen Sie eine kleine Menge flüssigen Duschgels auf die Scheiben auf.

- Verwenden Sie immer Duschgel, wenn Sie nass epilieren.
- Verwenden Sie kein Duschgel mit einer Bürste oder Körperpeelings mit abrasive Bestandteilen, dies kann zu einer Fehlfunktion führen.
- Waschen Sie alles Duschgel von Ihren Händen ab.



3 Wählen Sie den Modus, indem Sie den Netzschalter drücken. (➔ Seite 38)

- Es entsteht Schaum. Schaum bewirkt, dass das Epiliergerät besser gleitet, sodass Sie es schnell bewegen können.
- Das Gerät funktioniert eventuell nicht bei einer Umgebungstemperatur von 5 °C oder darunter.
- Setzen Sie den Epilierer in einem Winkel von 90° auf Ihre Haut und bewegen ihn langsam, so dass er über Ihre Haut gleitet.



<Epilieren von Beinen oder Armen>



Entlang der Beine von unten nach oben.
Am Arm von der Außenseite nach innen.



<Epilieren der Achseln oder der Bikinizone> ES-ED93



Bewegen Sie ihn in mehrere Richtungen, da das Haar in Bereichen wie Achselhöhle/. Bikinizone in unterschiedlichen Richtungen wächst



Spannen Sie die Haut mit Ihren Fingern und bewegen Sie das Gerät langsam von innen nach außen, um gegen den Haarwuchs zu arbeiten.

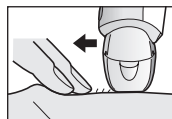

Tipps für beste Epilierergebnisse

Die Haarentfernung ist nicht dauerhaft. Nach der zweiten Anwendung empfehlen wir, dass Sie die Achseln etwa **einmal pro Woche** und die Arme und Beine etwa **alle zwei Wochen** epilieren.

<Für Anfänger/Personen mit empfindlicher Haut>

Wenn Sie zum ersten Mal epilieren oder das Gerät bei sensibler Haut verwenden, empfehlen wir die Verwendung des Hautschutz-Aufsatzes.

Der Hautschutz-Aufsatz hat eine Hautschutzvorrichtung, die für eine sanftere Epilation sorgt, indem er die Haut herunter drückt und auf diese Weise strafft, um somit die Schmerzen zu verringern.

• Wir empfehlen außerdem die Verwendung der Drehgeschwindigkeit für den SOFT (SANFT) Betrieb.

(➡ Seite 38)

1. Entfernen Sie den Effizienzaufsatz [B].
2. Bringen Sie den Schnaufsatz an [C].

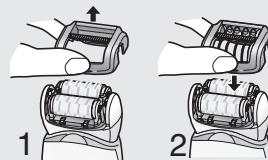

- Die Massage mit einem Peelingsschwamm kann helfen, das Einwachsen von Haaren zu verhindern.
- Nach Gebrauch kann eine Rötung auftreten. Das Auflegen eines kalten Waschlappens hilft bei Schmerzen oder Ausschlag.
- Wenn Ihre Haut nach der Epilation trocken wird, empfehlen wir, dass Sie zwei Tage später eine Feuchtigkeitslotion auftragen.
- Achten Sie darauf, dass die Haut vor und nach der Anwendung sauber ist.

<Beste Haarlänge für die Epilation>

Kürzen Sie Ihre Haare vor der erstmaligen Enthaarung, oder wenn Sie längere Zeit nicht epilieren haben. Die Haarentfernung ist einfacher und weniger schmerzhaft, wenn die Haare kurz sind.

Rasieraufsatz ES-ED93 / ES-ED53

FEUCHT-Epilation mit Rasierschaum macht die Haut glatter für eine präzisere Rasur. Bei einer TROCKEN-Rasur ist Schritt 3 nicht erforderlich. Wischen Sie vor der TROCKEN-Rasur jegliche Feuchtigkeit oder Schweiß von der Haut.

1 Befestigen Sie den Rasieraufsatz [⊕].

- Vergewissern Sie sich, dass der Kammaufsatz [⊙] abgenommen wurde.

2 Überprüfen Sie, ob die Scherfolie verformt oder beschädigt wurde.

3 Befeuchten Sie Ihre Haut und tragen Sie Duschgel auf Ihre Haut auf.

- Verwenden Sie kein Duschgel mit einer Bürste oder einem Körperpeeling mit abrasiven Bestandteilen. Verwenden Sie auch keine Rasiercreme, Hautcreme oder Hautlotion. Dadurch kann die Klinge zugesetzt werden und eine Fehlfunktion auslösen.

4 Wählen Sie den Modus, indem Sie den Netzschalter [Ⓚ②] drücken. (➔ Seite 38)

- Üben Sie sanften Druck aus, so dass die gesamte Scherfolie Hautkontakt hat und die Oberfläche der Scherfolie sich nicht nach oben oder unten bewegt.

Fußpflegeaufsatz ES-ED93

- Der Fußpflegeaufsatz darf nicht in der Badewanne oder unter der Dusche verwendet werden.
- Achten Sie vor Gebrauch darauf, dass das Gerät aufgeladen ist.
- Wir empfehlen, den Fußpflegeaufsatz innerhalb von 30 Minuten nach dem Baden oder Duschen zu verwenden. Wischen Sie vom sauberen Fuß alles Wasser von der Haut ab. (Jede Anwendung sollte etwa 10 Minuten dauern (5 Minuten für jeden Fuß, 10 Minuten insgesamt für beide Füße))

1 Bringen Sie den Fußpflegeaufsatz an [Ⓚ].

- Drücken Sie ihn fest herunter, bis Sie einen „Klick“ hören.

2 Drücken Sie den Netzschalter [Ⓚ②] ein Mal.

- Bei der Drehgeschwindigkeit empfiehlt sich der NORMAL (NORMAL)-Betrieb. (➔ Seite 38)

3 Bringen Sie den Fußpflegeaufsatz in Kontakt mit der Haut und beginnen Sie mit dem Feilen.

- Wenn Sie eine einzelne Stelle eine längere Zeit feilen, kann diese durch die Reibung heiß werden. Um dies zu vermeiden, achten Sie drauf, dass Sie kleine Änderungen an der Feilposition vornehmen, während Sie feilen.
- Es sollte etwa alle zwei Wochen gefeilt werden.



Die Grundlagen der Fußpflege

Verwenden Sie das Produkt nur zum Feilen von Schwielen und verhärteten Stellen am Fuß.



<Verwendung bei>

Schwielen

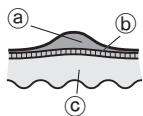

Eine Schiuele ist eine verhärtete Hautpartie, die sich durch wiederholten Druck oder Reibung bildet.

- (a) Verhärtete Hautpartie
- (b) Epidermis
- (c) Haut

Dinge, bei denen man vorsichtig sein sollte, wenn gefeilt wird

Vor der Inbetriebnahme

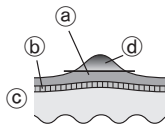

Nach dem Gebrauch

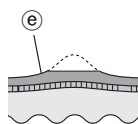

- (a) Verhärtete Hautpartie
- (b) Epidermis
- (c) Haut
- (d) Menge, die entfernt werden soll
- (e) Lassen Sie etwas von der verhärteten Hautpartie am Fuß

- Wenn man einen Bereich zu tief feilt, kann es passieren, dass er weh tut und sich entzündet.
- Wenn man einen Bereich zu großflächig abfeilt kann es passieren, dass sich sogar noch größere Schwielen bilden. Achten Sie also darauf, dass Sie etwas von der verhärteten Hautpartie am Fuß lassen.

Tipps, wie man den Fußpflegeaufsatz bewegt

Bewegen Sie das Gerät in Pfeilrichtung.

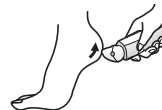

Benutzen Sie Ihre freie Hand, um das Feilen zu unterstützen.

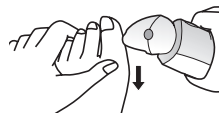

Reinigung

- Reinigen Sie nach der Anwendung stets die Aufsätze und Kappen, damit sie in einem hygienisch einwandfreiem Zustand bleiben.
- Schalten Sie den Apparat vor der Reinigung aus und trennen Sie ihn vom Netz.
- Achten Sie beim Reinigen der Hautschutzvorrichtung, Rahmen, Effizienzaufsatz und Hautschutz-Aufsatz darauf, dass diese nicht beschädigt werden.

Trockenreinigung [B C D E F H]

Epilieraufsatz/Rasieraufsatz

1. Ziehen Sie den Effizienz-/Hautschutz-Aufsatz hoch, indem Sie die Aufsatz-Freigabeknöpfe [B C 2] / die Rahmen-Freigabeknöpfe [F 6] festhalten oder entfernen Sie den Rahmen, indem Sie den Rahmen-Freigabeknopf [H 14] drücken.

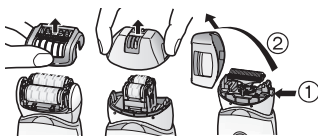

2. Reinigen Sie den Hautschutz-Aufsatz [C], den Epilieraufsatz [D F] und den Rasieraufsatz [H] mit der Reinigungsbürste [M].

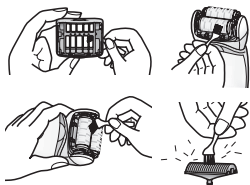

Nassreinigung [B C D E F H J]

Epilieraufsatz/Rasieraufsatz

1. Befeuchten Sie die Epilierscheiben und Klingen und tragen Sie eine kleine Menge flüssige Handseife auf die Epilierscheiben auf.
2. Stellen Sie den Schalter an, und dann entsteht Schaum.

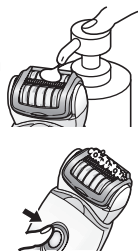

3. Waschen Sie am Aufsatz haftende Haare mit Wasser ab.

- Verwenden Sie kein heißes Wasser.
- Falls die Seife nicht vollständig abgespült wird, kann sich eine weiße Ablagerung ansammeln, die verhindert, dass sich die Scheiben und die Klingen glatt bewegen.
- Spülen Sie den Rasieraufsatz mit abgenommenem Rahmen ab.



4. Schalten Sie das Gerät aus, wischen Sie es mit einem trockenen Tuch ab, und lassen Sie es gut trocknen.

Fußpflegeaufsatz

1. Geben Sie flüssige Seife auf den mittleren Teil der Feile.
2. Lassen Sie etwas Wasser auf die Feile fließen und schalten Sie das Gerät ein.
3. Spülen Sie alle Überreste sorgfältig mit Wasser oder lauwarmem Wasser ab.
4. Nachdem Sie das Gerät ausgeschaltet haben, entfernen Sie den Rahmen und spülen Sie das Innere aus.
5. Wischen Sie alles in einer gut belüfteten Umgebung mit einem trockenen Tuch ab.

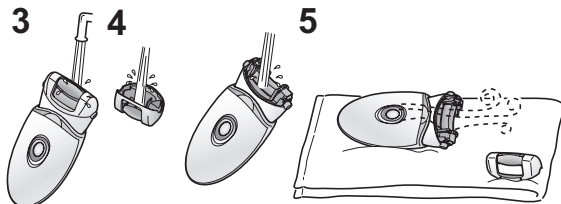

Austausch der Scherfolie und des Schermessers ES-ED93 / ES-ED53

Wir empfehlen, dass die Scherfolie [H]⑨ jährl**ich** und das Schermesser [H]⑬ alle **zwei Jahre** ausgetauscht wird. Entfernen Sie die Scherfolie [H] des Scherkopfes nur, wenn Sie sie austauschen.

Austausch der Scherfolie

1. Drücken Sie die Scherfolie vorsichtig mit den Fingern und entfernen Sie die Plastikabdeckung (b) auf der Scherfolie mit einem Fingernagel von den Rasten (a) auf der Innenseite des Rahmens.
2. Die neue Scherfolie sollte leicht gebogen hineingedrückt werden, bis sie im Rahmen einrastet.

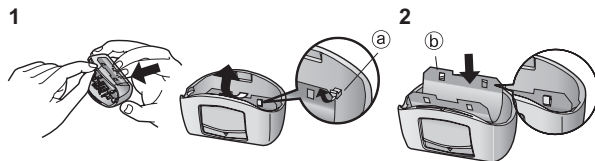

Austausch des Schermessers

1. Entfernen Sie das Schermesser, indem Sie es an beiden Enden festhalten und gerade vom Rasierer fort ziehen.
2. Setzen Sie das Schermesser ein, indem Sie es an beiden Enden festhalten und nach unten drücken.

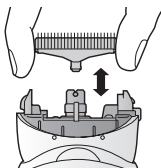

Austausch der Feile ES-ED93

Die Lebensdauer einer Feile beträgt etwa 1 Jahr (vorausgesetzt, dass damit alle 2 Wochen etwa 10 Minuten gefeilt wird). Wir empfehlen, die Feile etwa einmal pro Jahr auszutauschen.

1. Drücken Sie die Feile mit dem Finger herunter und lösen Sie sie.
2. Richten Sie sie so aus, dass der [H] förmige Teil mit der [H] Markierung an der Seite übereinstimmt und drücken Sie sie nach unten.

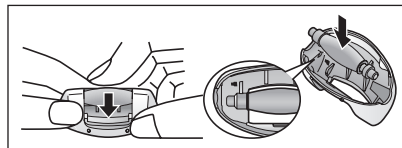

Fehlersuche

Problem		Mögliche Ursache	Handlung
Der Apparat funktioniert nicht.	Wenn Sie epilieren	▶ Er wird nicht aufgeladen.	▶ Laden Sie den Apparat vollständig auf.
		▶ Der Schalter wird EIN geschaltet, während der Adapter an die Steckdose angeschlossen ist.	▶ Wenn der Apparat mit der Steckdose verbunden ist, ist nur Laden möglich. Trennen Sie das Gerät vor Verwendung von der Steckdose.
		▶ Die Hautschutzvorrichtung oder Epilierscheiben sind verformt, zerbrochen oder beschädigt.	▶ Lassen Sie das Gerät von einem autorisierten Kundendienstbetrieb reparieren.
	Wenn Sie epilieren oder rasieren	▶ Es hat sich Haarstaub angesammelt.	▶ Entfernen Sie den Haarstaub.
		▶ Duschgel hat sich auf Epilierscheiben und Klinge festgesetzt.	▶ Reinigen Sie sie, indem Sie sie in warmem Wasser einweichen.
	Bei der Fußpflege	▶ Der Rahmen ist nicht sicher angebracht.	▶ Befestigen Sie ihn erneut.
Die Betriebszeit verkürzt sich.	▶ Das Gerät wird bei etwa 5 °C oder weniger verwendet.	▶ Verwenden Sie das Gerät bei einer Umgebungstemperatur von etwa 5 °C oder höher.	
	▶ Der Apparat wird zu fest gegen die Haut gedrückt.	▶ Der Kontakt zur Haut sollte mit weniger Kraft erfolgen.	
	▶ Nicht vollständig aufgeladen.	▶ Laden Sie den Apparat vollständig auf.	
Der Apparat stoppt während des Betriebes.	▶ Der Apparat wird zu fest gegen die Haut gedrückt.	▶ Der Kontakt zur Haut sollte mit weniger Kraft erfolgen.	
	▶ Nicht vollständig aufgeladen.	▶ Laden Sie den Apparat vollständig auf.	

GB
D
F
I
NL
E
DK
P
N
S
FIN
PL
CZ
SK
H
RO
TR

Problem		Mögliche Ursache	Handlung
Kann das Haar nicht entfernen.	Wenn Sie epilieren	▶ Der Apparat wird bei langem Haar verwendet.	▶ Verwenden Sie ihn bei Haar, das etwa 2 bis 3 mm lang ist.
Das Haar wird stoppelig.		▶ Die Art, wie das Gerät angewendet oder bewegt wird, ist nicht korrekt.	▶ Siehe Seite 39.
Der Apparat entfernt das Haar nicht mehr so gut wie vorher.		▶ Es hat sich Haarstaub angesammelt.	▶ Entfernen Sie den Haarstaub.
		▶ Die Hautschutzvorrichtung oder Epilierscheiben sind verformt, zerbrochen oder beschädigt.	▶ Lassen Sie das Gerät von einem autorisierten Kundendienstbetrieb reparieren.
Der Apparat schneidet das Haar nicht mehr so gut wie vorher.	Beim Rasieren	▶ Es hat sich Haarstaub angesammelt.	▶ Entfernen Sie den Haarstaub.
		▶ Die Klinge ist verformt.	▶ Ersetzen Sie die Klinge. Richtlinien für den Austausch: Scherfolie: Etwa 1 Jahr Schermesser: Etwa 2 Jahre
		▶ Die Klinge ist verschlissen.	▶ Ersetzen Sie die Feile. Richtlinien für den Austausch: Etwa 1 Jahr
Kann nicht feilen.	Bei der Fußpflege	▶ Die Feile ist verschlissen.	▶ Versuchen Sie es im NORMAL (NORMAL)-Betrieb.
		▶ Das Gerät wird im SOFT (SANFT) Betrieb verwendet.	▶ Weichen Sie die Feile etwa 24 Stunden ein, bevor Sie sie waschen.
		▶ Er ist schmutzig.	

Wenn die Probleme nicht gelöst werden können, wenden Sie sich an das Geschäft, in dem Sie das Gerät erworben haben oder an ein von Panasonic autorisiertes Servicecenter, um das Gerät reparieren zu lassen.

Akkulebensdauer

Etwa 3 Jahre.

Falls die Betriebszeit selbst nach vollständigem Aufladen erheblich kürzer ist, hat der Akku das Ende seiner Lebensdauer erreicht.

(Die Akkulebensdauer kann sich aufgrund Gebrauchs- und Lagerungsbedingungen ändern.)

Der Akku in diesem Gerät sollte nicht vom Konsumenten ersetzt werden. Lassen Sie die Batterie in einem autorisierten Servicecenter ersetzen.

Entfernen des Akkus

Entfernen Sie den eingebauten Akku vor der Entsorgung des Geräts.

Achten Sie darauf, dass der Akku an einem offiziell dafür vorgesehenen Ort entsorgt wird, wenn es in Ihrem Land einen solchen gibt.

Diese Abbildung darf nur verwendet werden, wenn das Gerät entsorgt wird und darf nicht verwendet werden, um es zu reparieren. Wenn Sie das Gerät selbst auseinandernehmen, ist es nicht länger wasserfest, was zu Fehlfunktionen führen kann.

- Trennen Sie den Netzadapter vom Gerät.
- Benutzen Sie den Akku, bis er vollständig entladen ist, falls noch Restladung besteht.
- Führen Sie die Schritte ① bis ⑤ aus, und heben Sie den Akku an und danach entfernen Sie ihn.
- Achten Sie darauf, die Plus- und Minuskontakte des entfernten Akkus nicht kurzzuschließen, und isolieren Sie die Kontakte, indem Sie Klebeband darüber kleben.

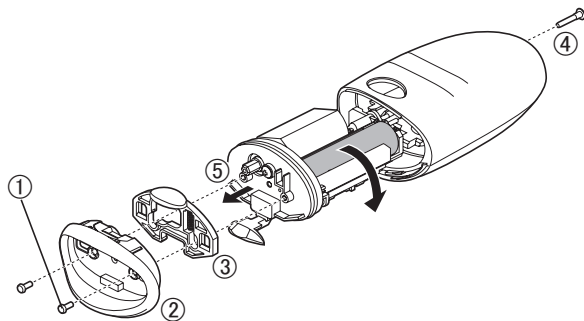

Umweltschutz und Recycling

Dieses Epiliergerät enthält einen Lithium-Ionen-Akku.

Stellen Sie bitte sicher, dass Sie den Akku an einem offiziell dafür vorgesehenen Ort entsorgen, wenn ein solcher in Ihrem Land vorhanden ist.

Gewährleistung

Wenn Sie Informationen benötigen oder das Kabel beschädigt wird, besuchen Sie die Webseite von Panasonic <http://www.panasonic.com> oder setzen Sie sich mit einem autorisierten Kundendienstbetrieb in Verbindung. (Sie finden die jeweiligen Adressen auf dem europaweit gültigen Garantieschein.)

Technische Daten

Stromversorgung	Siehe Etikett auf dem Netzadapter. (Automatische Spannungsanpassung)
Ladedauer	Etwa 1 Stunde
Durch die Luft übertragener akustischer Schall	Epilieraufsatz für Beine/Arme: 69 (dB (A) bei 1 pW) Epilieraufsatz für Achseln/Bikinizone: 67 (dB (A) bei 1 pW) Rasieraufsatz: 61 (dB (A) bei 1 pW) Fußpflegeaufsatz: 66 (dB (A) bei 1 pW)

Dieses Gerät ist ausschließlich für die private Verwendung vorgesehen.

Entsorgung von Altgeräten und Batterien Nur für die Europäische Union und Länder mit Recyclingsystemen



Dieses Symbol, auf den Produkten, der Verpackung und/oder den Begleitdokumenten, bedeutet, dass gebrauchte elektrische und elektronische Produkte sowie Batterien nicht in den allgemeinen Hausmüll gegeben werden dürfen.

Bitte führen Sie alte Produkte und verbrauchte Batterien zur Behandlung, Aufarbeitung bzw. zum Recycling gemäß den gesetzlichen Bestimmungen den zuständigen Sammelpunkten zu.

Indem Sie diese Produkte und Batterien ordnungsgemäß entsorgen, helfen Sie dabei, wertvolle Ressourcen zu schützen und eventuelle negative Auswirkungen auf die menschliche Gesundheit und die Umwelt zu vermeiden.

Für mehr Informationen zu Sammlung und Recycling, wenden Sie sich bitte an Ihren örtlichen Abfallentsorgungsdienstleister. Gemäß Landesvorschriften können wegen nicht ordnungsgemäßer Entsorgung dieses Abfalls Strafgeelder verhängt werden.

Hinweis für das Batteriesymbol (Symbol unten)

Dieses Symbol kann in Kombination mit einem chemischen Symbol abgebildet sein. In diesem Fall erfolgt dieses auf Grund der Anforderungen derjenigen Richtlinien, die für die betreffende Chemikalie erlassen wurden.



Table des matières

Consignes de sécurité	52	Remplacement de la grille extérieure et de la lame intérieure	66
Usage prévu	58	Remplacement de la lime.....	66
Étapes rapides pour l'utilisation	58	Dépannage	67
Identification des pièces.....	59	Durée de vie de la batterie	69
Charge	60	Extraction de la pile rechargeable intégrée.....	69
Avant utilisation.....	60	Garantie	69
Utilisation	61	Spécifications	70
Nettoyage	65		

Merci d'avoir choisi ce produit Panasonic.

Avant de faire fonctionner cet appareil, veuillez lire toutes les instructions et les conserver pour une utilisation ultérieure.

Avertissement

- Cet appareil peut être utilisé par des enfants d'au moins 8 ans et des personnes aux capacités physiques, sensorielles ou mentales réduites ou manquant d'expérience et de connaissances s'ils sont sous surveillance ou si des instructions leur ont été données concernant l'utilisation de l'appareil d'une manière sûre et s'ils comprennent les dangers impliqués. Les enfants ne doivent pas jouer avec l'appareil. Les procédures de nettoyage et d'entretien ne doivent pas être effectuées par des enfants sans surveillance.
- Le cordon d'alimentation ne peut pas être remplacé. Si le cordon est endommagé, l'adaptateur CA doit être mis au rebut.
- N'utilisez rien d'autre que l'adaptateur CA fourni pour toute utilisation.
Par ailleurs, n'utilisez aucun autre produit avec l'adaptateur CA fourni. (Voir page 59.)

- Le symbole suivant indique qu'une unité d'alimentation détachable spécifique est requise pour connecter un appareil électrique aux canalisations principales d'alimentation. La référence type du bloc d'alimentation est marquée près du symbole.



► Utilisation de la tête d'épilation/tête de rasage

- Ces têtes peuvent être utilisées mouillées.
Ce symbole signifie que le rasoir peut être utilisé dans le bain ou sous la douche.



► Utilisation de la tête pédicure

- La tête pédicure est lavable.
Le symbole suivant signifie que la tête pédicure peut être nettoyée sous l'eau.



- Débranchez le corps de l'adaptateur CA avant de le nettoyer dans l'eau.

Consignes de sécurité



Afin de réduire le risque de blessure, de choc électrique, d'incendie ou de dégâts à la propriété, respectez toujours les consignes de sécurité suivantes.

Explication des symboles

Les symboles suivants sont utilisés pour répertorier et décrire le niveau de risque, de blessures et de dommages à la propriété pouvant être causés lorsque les consignes sont ignorées et que l'appareil n'est pas utilisé de manière conforme.

 DANGER	Signale un danger potentiel pouvant entraîner des blessures graves ou la mort.
 AVERTISSEMENT	Signale un danger potentiel qui peut entraîner des blessures graves ou la mort.
 ATTENTION	Signale un danger susceptible d'entraîner des blessures mineures ou des dégâts matériels.

Les symboles suivants sont utilisés pour répertorier et décrire le type de consignes à observer.

	Ce symbole est utilisé pour avertir les utilisateurs qu'il s'agit d'une procédure de fonctionnement spécifique qui ne doit pas être effectuée.
	Ce symbole est utilisé pour avertir les utilisateurs qu'il s'agit d'une procédure de fonctionnement spécifique qui doit être suivie afin de pouvoir utiliser l'appareil en toute sécurité.

AVERTISSEMENT

► Ce produit

Ce produit dispose d'une batterie rechargeable intégrée. Ne pas la jeter dans le feu ni l'exposer à la chaleur. Ne pas la charger, ni l'utiliser ou la soumettre à des températures élevées.



- Tout manquement à ce qui précède peut entraîner une surchauffe, une inflammation ou une explosion de l'appareil.

Ne jamais démonter l'appareil, sauf lors de sa mise au rebut.



- Ceci pourrait provoquer un incendie, un choc électrique ou des blessures.

Ne pas modifier, ni réparer l'appareil.



- Ceci pourrait provoquer un incendie, un choc électrique ou des blessures. Contacter un centre de service agréé pour les réparations (remplacement de la batterie, etc.).



AVERTISSEMENT

► En cas d'anomalie ou de dysfonctionnement

Cesser immédiatement d'utiliser l'appareil et retirer l'adaptateur en cas d'anomalie ou de dysfonctionnement.

- Sinon, ceci pourrait provoquer un incendie, un choc électrique ou des blessures.

<En cas d'anomalie ou de dysfonctionnement>



• L'unité principale, l'adaptateur ou le cordon est déformé ou anormalement chaud.

• L'unité principale, l'adaptateur ou le cordon sent le brûlé.

• Un bruit anormal est constaté au cours de l'utilisation ou du chargement de l'unité principale, de l'adaptateur ou du cordon.

- Faire immédiatement vérifier ou réparer l'appareil dans un centre de service agréé.

► Prévention des accidents

Ne pas laisser à la portée des enfants. Ne pas les laisser l'utiliser.



- Le faire peut causer un accident ou des blessures dues à l'ingestion accidentelle de la lame intérieure, de la brosse, etc.

► Alimentation électrique

Ne pas brancher l'adaptateur à une prise secteur ou le débrancher avec les mains humides.



- Ceci pourrait entraîner un choc électrique ou des blessures.

Ne pas tremper l'adaptateur CA dans l'eau ou le nettoyer avec de l'eau.

Ne pas placer l'adaptateur CA au-dessus ou à proximité d'un lavabo ou d'une baignoire.

Ne jamais utiliser l'appareil si l'adaptateur CA est endommagé ou si la fiche d'alimentation n'est pas correctement insérée dans une prise secteur.

Ne pas endommager ni modifier, ni plier excessivement, ni tirer, ni tordre le cordon. Et ne pas placer d'objet lourd sur le cordon, ni le pincer.

- Ceci pourrait provoquer un choc électrique ou un incendie dû à un court-circuit.

Ne pas utiliser un régime nominal supérieur à celui de la prise ou du câble secteur.



- Un dépassement du régime nominal en connectant une quantité trop importante de fiches dans une prise secteur peut entraîner un incendie dû à une surchauffe.

S'assurer de toujours faire fonctionner l'appareil par le biais d'une source d'alimentation électrique dont la tension correspond à la tension nominale indiquée sur l'adaptateur CA.



Insérer complètement l'adaptateur ou la fiche de l'appareil.

- Sinon, ceci pourrait provoquer un incendie ou un choc électrique.

Toujours débrancher l'adaptateur de la prise secteur avant de le nettoyer.



- Sinon, ceci pourrait provoquer un choc électrique ou des blessures.



AVERTISSEMENT

Nettoyer régulièrement la fiche d'alimentation et la fiche de l'appareil pour éviter l'accumulation de poussière.



- Sinon, ceci pourrait provoquer un incendie dû à un défaut d'isolement provoqué par l'humidité.
Débrancher l'adaptateur et l'essuyer avec un chiffon sec.



ATTENTION

► Protection de la peau

Les personnes suivantes ne doivent pas utiliser cet appareil:

- Les personnes souffrant de dermatite atopique ou d'éruptions cutanées et d'autres maladies de la peau
- Les personnes souffrant de diathésis allergique ou les personnes avec une peau qui s'irrite facilement au contact des cosmétiques, des vêtements, des métaux, etc.



- Les personnes dont les plaies ont tendance à suppurer facilement
- Les personnes qui souffrent de varices, de diabète, d'hémophilie, etc.
- Les personnes qui ont des difficultés à stopper les saignements

- Une utilisation dans de tels cas pourrait sensibiliser la peau ou provoquer une inflammation, des saignements ou des douleurs intenses.

Ne pas utiliser l'appareil dans les cas suivants:

- Pendant la menstruation, une grossesse ou le mois suivant l'accouchement
- Si vous ne vous sentez pas bien ou que vous ressentez une anomalie sur votre peau ou votre corps

 • Après avoir bu de l'alcool, pris des médicaments ou si vous ressentez une grande fatigue

- Une utilisation dans de tels cas pourrait sensibiliser la peau ou provoquer une inflammation, des saignements ou des douleurs intenses.

Ne pas utiliser l'appareil dans les parties du corps suivantes:

- Sur une peau présentant des blessures, une éruption cutanée, des grains de beauté, des hématomes, des verrues, de l'acné, etc.
- Sur une peau bronzée

- Ceci pourrait entraîner des blessures, une inflammation de la peau ou des saignements.

Ne pas utiliser la tête d'épilation jambes/bras pour épiler les aisselles et la ligne du maillot.

 - Ceci pourrait entraîner des blessures ou une inflammation de la peau.

Ne pas utiliser de savon avec un effet exfoliant ou désincrustant.

 - Ceci pourrait entraîner des blessures ou une pigmentation de la peau, ou d'autres problèmes cutanés.

Ne pas appuyer trop fort sur la lame en utilisant la tête de rasage.

 - Ceci pourrait endommager l'appareil et par conséquent blesser la peau.



ATTENTION



Ne pas toucher la section métallique de la lame intérieure pendant l'utilisation de la tête de rasage.
- Vos mains pourraient se blesser.



Ne pas mettre l'appareil en MARCHÉ sans que la tête soit fixée.

- Ceci pourrait entraîner une blessure au doigt ou provoquer l'enchevêtrement des cheveux ou des vêtements et endommager l'appareil.



Ne pas utiliser sans l'embout.

- Ceci pourrait entraîner une blessure au doigt ou provoquer l'enchevêtrement des cheveux ou des vêtements et endommager l'appareil.



Avant toute utilisation, vérifiez que la grille de protection, le disque, la lame et l'embout ne sont pas déformés, fissurés ou endommagés.

- Sinon, vous pourriez vous blesser.



La grille de protection et la grille extérieure se déferment facilement, veuillez donc les ranger avec le capuchon de protection fixé.

- Sinon, ceci pourrait entraîner une déformation ou une dégradation de la grille de protection ou de la grille extérieure et par conséquent blesser votre peau.



Appliquer doucement la grille de protection sur la peau à un angle de 90°.

- Sinon, ceci pourrait entraîner des blessures sur la peau ou provoquer l'enchevêtrement des cheveux ou des vêtements et endommager l'appareil.

► **Veuillez tenir compte des précautions suivantes**



Ne partagez pas l'appareil avec votre famille ou d'autres personnes.

- Ceci pourrait entraîner une infection ou une inflammation.



Ne pas permettre que des objets métalliques ou des déchets adhèrent à la fiche d'alimentation ou à la fiche de l'appareil.

- Ceci pourrait provoquer un choc électrique ou un incendie dû à un court-circuit.



Ne pointez pas en continu la lumière en direction de vos yeux.

- Cela pourrait vous éblouir.



Ne pas serrer le cordon en l'enroulant autour de l'adaptateur avant de le ranger.

- Ceci risque de rompre le fil du cordon s'il est trop tendu, et causer un incendie dû à un court-circuit.



Ne pas le laisser tomber ou le soumettre à un choc.

- Ceci pourrait provoquer des blessures.



Débranchez l'adaptateur de la prise secteur lorsqu'il n'est pas en charge.

- Sinon, ceci pourrait provoquer un choc électrique ou un incendie dû à une fuite électrique résultant d'une détérioration de l'isolement.



Débranchez l'adaptateur ou la fiche de l'appareil en les maintenant plutôt qu'en tirant sur le cordon.

- Un débranchement en tirant sur le cordon peut entraîner un choc électrique ou des blessures.

GB

D

F

I

NL

E

DK

P

N

S

FIN

PL

CZ

SK

H

RO

TR



ATTENTION

▶ À propos de l'utilisation de la tête d'épilation/ tête de rasage

Ne pas utiliser l'appareil sur les parties du corps suivantes:

- Sur le visage, les organes génitaux et la région génitale ou les cuisses
- La partie intérieure du haut des bras et des zones fragiles (genoux, coudes) où la peau est plus sensible
- Ceci pourrait entraîner des blessures, une inflammation de la peau ou des saignements.

Les personnes suivantes ne doivent pas utiliser cet appareil:

- Les personnes qui ont souffert de problèmes cutanés (suppuration, inflammation, etc.) dus à l'épilation (épilation à la pince, dépilation, épilation à la cire, etc.)
- Une utilisation dans de tels cas pourrait sensibiliser la peau ou provoquer une inflammation, des saignements ou des douleurs intenses.

Ne pas utiliser la tête d'épilation/tête de rasage de la manière suivante:

- Le fait d'utiliser l'appareil juste avant d'aller nager ou de se baigner dans la mer (attendre au moins deux jours avant d'effectuer ce genre d'activité)
- Juste avant de prendre un bain
- Pratiquer un sport extrême ou faire des exercices juste après l'épilation
- Ceci pourrait entraîner une infection ou une inflammation due à une bactérie pénétrant dans le corps au travers des pores.

Ne jamais appuyer trop fort sur la peau, éviter de repasser plusieurs fois sur une même zone ou d'aller et venir sur une zone. Et ne pas effectuer de mouvements par à-coups.

- Ceci pourrait entraîner des blessures, une inflammation de la peau ou des douleurs intenses.

Si des problèmes cutanés persistent pendant 2 jours ou plus suivant le traitement, ne plus utiliser l'unité et prendre contact avec un dermatologue.

- Sinon, les symptômes pourraient s'aggraver.

▶ À propos de l'utilisation de la tête pédicure

Ne pas utiliser sur des ampoules ou des cors.

- Ceci pourrait entraîner des blessures, une inflammation de la peau ou des saignements.

Ne pas utiliser la tête pédicure de la manière suivante:

- Limer trop profondément
- Limer la peau ramollie
- Utiliser la tête pédicure dans le bain
- Ceci pourrait entraîner des blessures, une inflammation de la peau, des saignements ou d'autres troubles ou une dégradation de ces symptômes.

Lors de l'utilisation de l'appareil pour limer, faites attention au sens dans lequel se déplace le corps principal de l'appareil.

- Une rotation de la lime pourrait entraîner un déplacement du corps de l'appareil dans un sens inattendu et blesser la peau.



ATTENTION

- Les personnes souffrant d'une mauvaise circulation sanguine au niveau des pieds ; ou de gonflements, de démangeaisons, de douleur ou d'une chaleur excessive au niveau des pieds doivent consulter leur médecin avant d'utiliser la tête pédicure.
- Si la peau semble anormale après le limage, arrêtez l'utilisation de la tête pédicure et consultez un dermatologue.
- Limez petit à petit la peau durcie pendant quelques jours.
- N'utilisez pas le produit pour limer autre chose que des durillons et de la peau dure sous les pieds.
- Le non-respect des instructions ci-dessus pourrait entraîner des blessures, une inflammation de la peau, des saignements ou d'autres troubles ou une dégradation de ces symptômes.

Ranger la tête pédicure avec le capuchon de protection fixé.

- Sinon, les objets proches pourraient être endommagés.

Gestion de la batterie retirée lors de la mise au rebut



DANGER

Cette batterie rechargeable s'utilise uniquement avec cet épilateur. Ne pas utiliser la batterie avec un quelconque autre appareil. Ne pas recharger la batterie une fois qu'elle a été retirée de l'appareil.

- Ne pas la jeter au feu ou la soumettre à une source de chaleur.
- Ne pas la soumettre à un choc, la démonter, la modifier ou la percer avec un clou.
- Ne pas laisser les bornes positives et négatives de la batterie entrer en contact l'une avec l'autre via des objets en métal.
- Ne pas ranger ou transporter la batterie avec des bijoux métalliques, comme des colliers ou des épingles à cheveux.
- N'utilisez et ne laissez pas la batterie dans un endroit exposé aux températures élevées, telle que la lumière directe du soleil ou près d'autres sources de chaleur.
- Ne pelez pas le logement ou l'emballage extérieur de la batterie.
- Tout manquement à ce qui précède peut entraîner une surchauffe, une inflammation ou une explosion de l'appareil.



AVERTISSEMENT

Une fois la batterie rechargeable retirée, ne pas la laisser à portée des enfants ou des nourrissons.



- En cas d'absorption accidentelle, la batterie est nocive pour le corps.

En pareil cas, consulter un médecin immédiatement.

Si le liquide de la pile fuit, ne touchez pas la pile avec les mains nues.

- Le liquide en provenance de la batterie peut rendre aveugle en cas de contact avec les yeux.



Ne pas se frotter les yeux. Laver immédiatement avec de l'eau propre et consulter un médecin.

- Le liquide en provenance de la batterie peut causer une inflammation ou des blessures en cas de contact avec la peau ou des vêtements.

Le rincer complètement avec de l'eau propre et consulter un médecin.

Usage prévu

- N'utilisez pas d'alcool, de dissolvant, ou de détergent (exemple : savon liquide pour mains), etc. pour nettoyer l'appareil. Sinon, ceci pourrait provoquer une défaillance, des fissures ou une décoloration du corps principal de l'appareil.
- Tenez l'appareil à l'écart des lavabos, des salles de bains ou de toute autre zone très humide où il pourrait être mouillé ou exposé à l'humidité après usage.
- Tenez l'appareil à l'écart d'endroits où il est exposé à des températures élevées ou à la lumière directe du soleil.
- Pour stocker l'épilateur, fixez toujours le capuchon de protection de la tête d'épilation/tête pédicure/tête de rasage.

Étapes rapides pour l'utilisation

- 1 Charge** ▶ (⇒ Page 60)
- 2 Sélection de la tête** ▶ (⇒ Page 60)
- 3 Utilisation** (⇒ Page 61)

Identification des pièces

- A Capuchon de protection pour la tête d'épilation (jambes/bras)**
- B Accessoire d'épilation**
- C Accessoire protecteur de peau** (➡ Page 63)
- ① Grille de protection
② Nervures de libération du capuchon
③ Embout
- D Tête d'épilation jambes/bras**
- ④ Disques d'épilation
- E Capuchon de protection pour la tête d'épilation (aisselle/ligne de bikini)**
- F Tête d'épilation aisselles/ligne du maillot**
- ⑤ Grille de protection (pièce métallique à l'extérieur)
⑥ Nervures de libération de l'embout
⑦ Embout
⑧ Disques d'épilation (internes)
- G Peigne pour le maillot (capuchon de protection pour tête de rasage)**
- H Tête de rasage**
- ⑨ Grille extérieure
⑩ Tondeuse
⑪ Levier de la tondeuse escamotable
- ⑫ Embout
⑬ lame intérieure
⑭ Bouton de libération de l'embout
- I Capuchon de protection pour la tête pédicure**
- J Tête pédicure**
- ⑮ Lime
⑯ Boutons de libération de l'embout
⑰ Embout
- K Corps**
- ⑱ Bouton de libération de la tête
⑲ Diode électroluminescente
⑳ Voyants du mode
㉑ Commutateur d'alimentation
㉒ Voyant d'indication/ notification de la charge
㉓ Prise
- L Adaptateur CA (RE7-87) (La forme de l'adaptateur CA est différente suivant la région.)**
- ㉔ Adaptateur
㉕ Fiche d'alimentation
㉖ Cordon
㉗ Fiche de l'appareil
- Accessoires
- M Brosse de nettoyage**
- N Pochette**

Fixations	ES-ED93	ES-ED53	ES-ED23
Capuchon de protection pour la tête d'épilation (jambes/bras) [A]	✓	✓	✓
Capuchon de protection pour la tête d'épilation (aisselles/ligne de bikini) [E]	✓	—	—
Peigne pour le maillot (capuchon de protection pour tête de rasage) [G]	✓	✓	—
Capuchon de protection pour la tête pédicure [I]	✓	—	—
Accessoire d'épilation [B]	✓	✓	✓
Accessoire protecteur de peau [C]	✓	✓	✓
Tête d'épilation aisselles/ligne du maillot [F]	✓	—	—
Tête de rasage [H]	✓	✓	—
Tête d'épilation jambes/bras [D]	✓	✓	✓
Tête pédicure [J]	✓	—	—
Pochette [N]	✓	✓	✓

Charge

Pour une meilleure performance, chargez complètement l'appareil avant l'utilisation.
Vous ne pouvez pas utiliser l'appareil pendant qu'il se recharge.

Durée de charge = environ 1 heure

L'épilateur peut fonctionner pendant approximativement 30 minutes (40 minutes lors de l'utilisation de l'accessoire protecteur de peau) après 1 heure de charge. (Cela diffère en fonction de la température.)

Branchez l'adaptateur CA à l'épilateur (a) et à une prise murale (b).

• La température ambiante recommandée pour la charge est de 15 – 35 °C. Les performances de la batterie peuvent se dégrader ou la batterie risque de ne pas se charger en cas de températures extrêmement basses ou élevées.

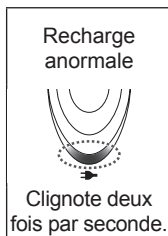
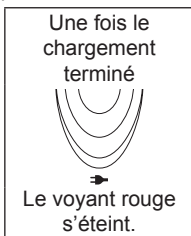
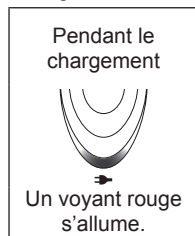
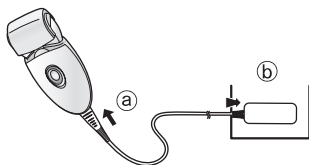

• La durée de charge peut diminuer suivant la capacité de charge.
<Pour vérifier si la charge est terminée>
Si vous retirez et réinsérez la prise de l'appareil pendant la charge, le voyant d'indication/notification de charge s'éclaire et s'éteint après environ 5 secondes.

- Le fait de recharger l'appareil à chaque utilisation n'affecte pas la durée de vie de la batterie rechargeable.
- Lorsque vous chargez l'appareil pour la première fois ou lorsqu'il n'a pas été utilisé pendant plus de 6 mois, le temps de charge peut changer ou le voyant d'indication/notification de la charge peut ne pas s'éclairer pendant quelques minutes. Il s'éclaire finalement s'il reste connecté.

Avant utilisation

Sélection de la tête

- 1** Ôtez la tête tout en tenant le bouton de libération de la tête enfoncé.

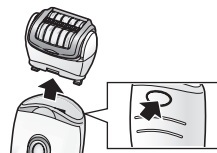

- 2** Appuyez sur la tête jusqu'à ce qu'un déclic se produise.



Utilisation du peigne pour le maillot

ES-ED93 / ES-ED53

Placez le peigne pour le maillot sur la tête de rasage et levez la tondeuse.

- Lorsque le peigne pour le maillot est en place, assurez-vous qu'il soit en contact étroit avec la peau.

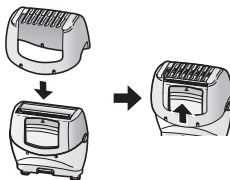

<Diode électroluminescente>

La fonction lumière s'allume lorsque l'épilateur est en marche. Elle permet d'éclairer la surface de la peau pour mieux détecter les poils courts/fins.



<Sélection du mode>

La sélection du mode passera dans l'ordre de «NORMAL» (NORMAL) → «SOFT» (DOUX) → à «ARRÊT» chaque fois qu'une pression est appliquée sur le commutateur d'alimentation.

NORMAL (NORMAL)

En mode NORMAL (NORMAL), l'épilation est réalisée en peu de temps avec une vitesse élevée de rotation du disque.

• Le témoin orange s'allume.

SOFT (DOUX)

Le mode SOFT (DOUX) contrôle la vitesse de rotation des disques et réduit l'irritation au moment de l'épilation.

• Le témoin vert s'allume.

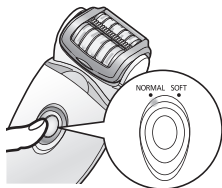

ARRÊT

L'appareil sera mis à l'ARRÊT.

<Lorsque le niveau de la batterie est faible>

• Le voyant d'indication/notification de la charge (→) clignote une fois toutes les secondes.

• Le temps de fonctionnement varie selon l'utilisation ou la température après que le voyant d'indication/notification de la charge ait cligné.



Utilisation

Tête d'épilation

Zones convenant à l'épilation



L'épilateur peut être utilisé sur les zones

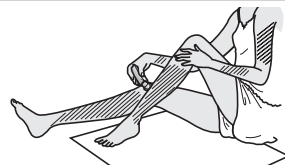



ES-ED93

L'épilateur peut être utilisé sur les zones



Avant d'épiler la ligne du maillot, mettez votre maillot de bain ou votre culotte, etc. et vérifiez les zones que vous souhaitez épiler.



- L'utilisation de l'épilateur sur d'autres zones que celles indiquées   pourrait être douloureuse ou provoquer des problèmes de peau.

Zones ne convenant pas à l'épilation

L'épilateur ne doit pas être utilisé sur la partie intérieure du haut des bras et des zones fragiles (genoux, coudes) où la peau est plus sensible.



L'épilation mouillée (épilation après avoir mouillé la peau et l'épilateur et appliqué de la mousse) assure une épilation tout en douceur. Pour une épilation SÈCHE, commencez à l'étape 3. Avant une épilation SÈCHE, enlevez toute humidité ou sueur présente sur la peau.

1 Mouillez votre peau.

2 Mouillez les disques et mettez une petite quantité de gel douche liquide sur les disques.

- Utilisez toujours du gel douche lors d'une épilation sur peau mouillée.
- N'utilisez pas de gel douche avec un exfoliant ou du sable granuleux, qui pourraient causer un dysfonctionnement.
- Rincez tout le gel douche restant sur vos mains.



3 Sélectionnez le mode en appuyant sur le commutateur d'alimentation [ON/OFF].

(➡ Page 61)

- Un flux de mousse se diffuse. La mousse permet à l'épilateur de mieux glisser, il peut donc se déplacer plus rapidement.



- L'appareil peut ne pas fonctionner avec une température ambiante inférieure d'environ 5 °C.
- Appliquez l'épilateur à 90° sur votre peau et déplacez-le lentement de façon à ce qu'il glisse sur votre peau.

<Épilation des jambes ou des bras>



Vers le haut en partant du bas de la jambe.
De l'intérieur vers l'extérieur du bras.



<Épilation des aisselles ou de la ligne de maillot> ES-ED93



Déplacez l'appareil dans tous les sens car les poils des aisselles/de la ligne de bikini poussent dans différentes directions.



Tendez la peau avec vos doigts et déplacez lentement l'appareil de l'intérieur vers l'extérieur à contre sens de la pousse des poils.

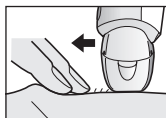

Conseils pour une meilleure épilation

L'épilation n'est pas permanente, c'est pourquoi nous recommandons qu'après la 2ème utilisation vous épiliez les aisselles environ **une fois par semaine** et les bras et jambes **une fois toutes les deux semaines**.

<Pour les débutants ou ceux qui ont la peau sensible>

Lors de la première épilation, ou lors de l'utilisation sur une peau sensible, nous recommandons d'utiliser l'accessoire protecteur de peau.

L'accessoire protecteur de peau possède une grille de protection qui permet une épilation toute en douceur, en retirant les poils tout en maintenant la peau afin de réduire la douleur.

• Nous vous recommandons également d'utiliser la rotation du mode SOFT (DOUX). (➔ Page 61)

1. Ôtez l'accessoire d'épilation [B].

2. Fixez l'accessoire protecteur de peau [C].

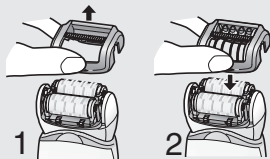

- Le massage avec une houppette peut permettre d'éviter les poils incarnés.
- Une rougeur peut apparaître après l'utilisation. Une serviette froide peut apaiser une douleur ou une éruption cutanée.
- Si votre peau devient sèche après l'épilation, nous recommandons d'appliquer une lotion humidifiante deux jours après l'épilation.
- Assurez-vous que votre peau est propre avant et après utilisation.

<Longueur de poils idéale pour l'épilation>

Coupez vos poils avant une première épilation ou si vous ne vous êtes pas épilée depuis longtemps. L'épilation est plus facile et moins douloureuse quand les poils sont courts.

Tête de rasage **ES-ED93 / ES-ED53**

Une mousse de savon rend la peau glissante pour un rasage MOUILLÉ plus précis. Pour un rasage à SEC, l'étape 3 n'est pas nécessaire. Avant un rasage à SEC, enlever toute humidité ou sueur présente sur la peau.

1 **Fixez la tête de rasage [H].**

• Vérifiez que le peigne pour le maillot [G] est détaché.

2 **Vérifiez que la grille extérieure n'est pas déformée ni endommagée.**

3 **Humidifiez votre peau et mettez de la mousse de gel douche sur votre peau.**

• N'utilisez pas de gel douche avec un exfoliant ou du sable granuleux. N'utilisez non plus de crème de rasage, de crème pour la peau ou de lotion pour la peau.

Le faire pourrait boucher la lame et causer un dysfonctionnement.

4 **Sélectionnez le mode en appuyant sur le commutateur d'alimentation [K (2)].** (➔ Page 61)

• Appuyez délicatement afin que toute la lame soit en contact étroit avec la peau et que la surface de la lame ne bouge pas vers le haut ou vers le bas.

Tête pédicure **ES-ED93**

- La tête pédicure ne peut pas être utilisée dans le bain ou sous la douche.
- Veillez à recharger complètement l'appareil avant usage.
- Nous vous recommandons d'utiliser le produit dans les 30 minutes qui suivent le bain ou la douche. Une fois les pieds propres, essuyez toute trace d'eau sur la peau. (Chaque utilisation doit durer environ 10 minutes (5 minutes sur chaque pied, 10 minutes au total sur les deux pieds))

1 Positionnez la tête pédicure [0].

- Poussez fermement jusqu'à ce que vous entendiez un déclic.

2 Appuyez une fois sur le commutateur d'alimentation [0/2].

- Le mode NORMAL (NORMAL) est recommandé pour la vitesse de rotation.
- (➡ Page 61)



3 Mettez la tête pédicure en contact avec la peau et commencez à limer.

- Le limage en un seul endroit pendant longtemps peut provoquer de la chaleur due à la friction. Pour éviter cela, veillez à modifier légèrement la position de limage lors de l'utilisation.
- Le limage doit être effectué une fois toutes les deux semaines.

Le soin des pieds de base

N'utilisez pas le produit pour limer autre chose que des durillons et de la peau dure sous les pieds.



<Utilisation>

Durillon

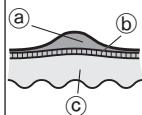

Un durillon se compose d'une couche durcie qui se forme suite à une pression ou à des frottements répétés.

- (a) Couche durcie
- (b) Épiderme
- (c) Derme

Précautions lors du limage

Avant utilisation

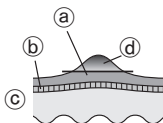

Après usage

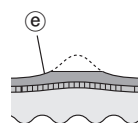

- (a) Couche durcie
- (b) Épiderme
- (c) Derme
- (d) Portion à gommer
- (e) Laissez un peu de la couche durcie

- Limer une zone trop profondément peut provoquer des douleurs ou des inflammations.
- Limer intensément une zone peut provoquer la formation de durillons encore plus grands. Vous devez donc vous assurer de laisser une partie de la couche durcie.

Conseils pour déplacer la tête pédicure

Déplacez dans la direction indiquée par la flèche.

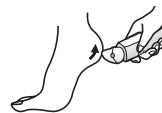
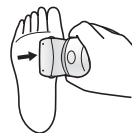

Utilisez la main libre pour soutenir le limage.

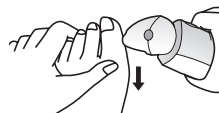

Nettoyage

- Nettoyez toujours les têtes et les capuchons après usage pour des raisons d'hygiène.
- Éteignez et débranchez l'appareil avant de le nettoyer.
- Faites attention à ne pas endommager la grille de protection, l'embout, l'accessoire d'épilation et l'accessoire protecteur de peau pendant le nettoyage.

Nettoyage à sec [B C D F H]

Tête d'épilation/Tête de rasage

1. Soulevez les capuchons rapide/lent, l'embout vers le haut en tenant les boutons de libération du capuchon [B C ②]/ les boutons de relâchement de l'embout [F ⑥] ou retirez l'embout en poussant le bouton de libération de l'embout [H ④].
2. Nettoyez l'accessoire protecteur de peau [C], la tête d'épilation [D F] et la tête de rasage [H] à l'aide de la brosse de nettoyage [M].

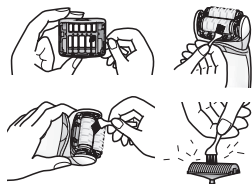
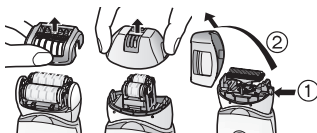

Nettoyage à l'eau [B C D F H M]

Tête d'épilation/Tête de rasage

1. Mouillez les disques ainsi que les lames et mettez du savon à main liquide sur l'ensemble.
2. Mettez l'appareil sous tension et mouillez les disques et les lames pour former de la mousse.
3. Lavez la tête à l'eau pour enlever les poils.
 - Ne pas utiliser de l'eau chaude.
 - Si le savon n'est pas complètement rincé, un dépôt blanc risque de s'accumuler et d'empêcher les disques et les lames de se déplacer correctement.
 - Rincez la tête de rasage avec l'embout retiré.
4. Actionnez l'interrupteur pour mettre l'appareil hors tension, essuyez l'appareil avec un chiffon sec et séchez-le bien.



Tête pédicure

1. Appliquez du savon liquide sur la partie centrale de la lime.
2. Versez une petite quantité d'eau sur la lime et activez le commutateur de mise en marche.
3. Rincez bien à l'eau froide ou tiède pour ôter toutes les peaux mortes.
4. Après avoir désactivé le commutateur de mise en marche, retirez l'embout et rincez l'intérieur.
5. Essayez avec un chiffon sec et faites sécher dans un endroit bien aéré.

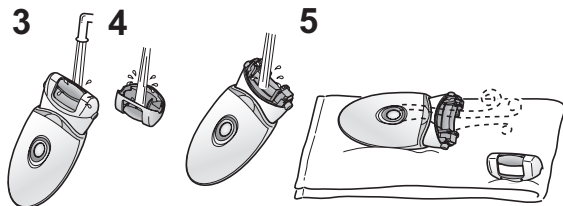

Remplacement de la grille extérieure et de la lame intérieure

ES-ED93 / ES-ED53

Il est recommandé de remplacer la grille extérieure [H9] tous les ans et la lame interne [H13] tous les deux ans. Retirez la grille extérieure de la tête de rasage [H] uniquement au moment de son remplacement.

Remplacement de la grille extérieure

1. Tout en appuyant délicatement sur la grille extérieure avec les doigts, utilisez un ongle pour libérer le panneau en plastique (b) situé sur la lame des crochets (a) situés à l'intérieur de l'embout.

2. La nouvelle grille extérieure doit être légèrement pliée et poussée à l'intérieur jusqu'à ce qu'elle s'accroche à l'embout.

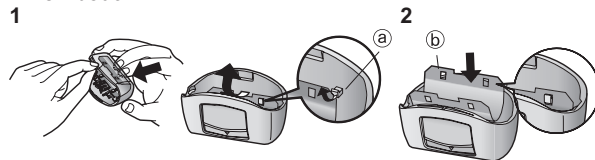

Remplacement de la lame intérieure

1. Retirez la lame intérieure en tenant ses deux extrémités et en la sortant d'un trait de la tondeuse.
2. Insérez la lame intérieure en tenant ses deux extrémités et appuyez vers le bas.

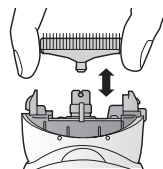

Remplacement de la lime

ES-ED93

La durée de vie de la lime est d'environ 1 an (en considérant une seule utilisation toutes les 2 semaines pendant environ 10 minutes). Nous vous recommandons de remplacer la lime environ une fois par an.

1. Appuyez avec le doigt et libérez la lime.
2. Alignez la partie profilée [a] avec le repère latéral [b] et poussez.

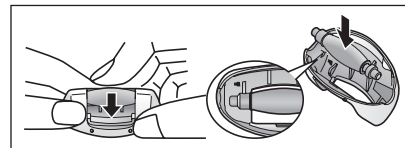

Dépannage

Problème	Cause possible	Action	
L'appareil ne fonctionne pas.	▶ Il n'est pas chargé.	▶ Chargez complètement l'appareil.	
	▶ Le commutateur est sur MARCHE et l'adaptateur est branché à la prise secteur.	▶ La charge n'est possible que s'il est branché sur une prise secteur. Débranchez de la prise secteur avant utilisation.	
	Lors de l'épilation	▶ La grille de protection ou les disques sont déformés, fissurés ou endommagés.	▶ Faites-le réparer dans un centre de service agréé.
	Lors de l'épilation ou du rasage	▶ Des dépôts de poils se sont accumulés.	▶ Nettoyez les dépôts de poils.
		▶ Du gel douche est présent sur les disques et la lame.	▶ Ôtez-le en les trempant dans l'eau chaude
	Lors du soin des pieds	▶ L'embout n'est pas bien fixé.	▶ Refixez-le.
La durée d'utilisation se réduit.	▶ L'appareil est utilisé à une température d'environ 5 °C ou inférieure.	▶ Utilisez l'appareil à température ambiante à environ 5 °C ou plus.	
	▶ L'appareil exerce une pression trop forte sur la peau.	▶ Appliquez-le doucement sur la peau.	
	▶ Il n'est pas complètement chargé.	▶ Chargez complètement l'appareil.	
L'appareil s'est arrêté en cours de fonctionnement.	▶ L'appareil exerce une pression trop forte sur la peau.	▶ Appliquez-le doucement sur la peau.	
	▶ Il n'est pas complètement chargé.	▶ Chargez complètement l'appareil.	

Problème		Cause possible	Action
Impossible d'éliminer les poils.	Lors de l'épilation	▶ L'appareil est utilisé sur des poils longs.	▶ Utilisez de préférence sur des poils d'environ 2 à 3 mm de long.
Le poil est dru.		▶ La manière dont l'unité est appliquée supprimer ou déplacée n'est pas correcte.	▶ Référez-vous à la page 62.
L'appareil ne retire pas les poils aussi bien qu'avant.		▶ Des dépôts de poils se sont accumulés.	▶ Nettoyez les dépôts de poils.
		▶ La grille de protection ou les disques sont déformés, fissurés ou endommagés.	▶ Faites-le réparer dans un centre de service agréé.
L'appareil ne coupe pas aussi bien qu'avant.	Lors du rasage	▶ Des dépôts de poils se sont accumulés.	▶ Nettoyez les dépôts de poils.
		▶ La lame est déformée.	▶ Remplacez la lame. Indication de remplacement: Grille extérieure: Environ 1 an Lame intérieure: Environ 2 ans
Impossible de limer.	Lors du soin des pieds	▶ La lame est usée.	▶ Remplacez la lime. Indication de remplacement: Environ 1 an
		▶ La lime est usée.	▶ Essayez de l'utiliser en mode NORMAL (NORMAL).
		▶ L'appareil est utilisé en mode SOFT (DOUX).	▶
Impossible d'éliminer les odeurs.		▶ Elle est sale.	▶ Trempez la lime dans l'eau pendant environ 24 heures avant de la nettoyer.

Si les problèmes persistent, contactez le magasin où vous avez acheté l'appareil ou un centre de service agréé par Panasonic pour le réparer.

Durée de vie de la batterie

Environ 3 ans.

Si le temps de fonctionnement est considérablement plus court même après la charge complète, la batterie a atteint sa fin de vie.

(La durée de vie de la batterie peut changer selon les conditions d'utilisation et de stockage.)

La batterie de cet appareil n'est pas destinée à être remplacée par les consommateurs. Faites remplacer la batterie par un centre de service autorisé.

Extraction de la pile rechargeable intégrée

Retirez la batterie rechargeable intégrée avant la mise au rebut de l'appareil.

Veuillez vous assurer que la batterie est mise au rebut dans un endroit officiellement prévu à cet effet, le cas échéant.

Cette figure doit être utilisée uniquement lors de la mise au rebut de l'appareil et non pour sa réparation. Si vous démontez l'appareil vous-même, il ne sera plus imperméable, ce qui peut causer un dysfonctionnement

- Débranchez l'appareil de l'adaptateur CA.
- Utilisez la batterie jusqu'à ce qu'elle se décharge complètement.
- Effectuez les étapes de ① à ⑤, puis surélevez la batterie, et retirez-la.
- Faites attention à ne pas court-circuiter les bornes positive et négative de la batterie retirée et isolez-les en appliquant du ruban adhésif.

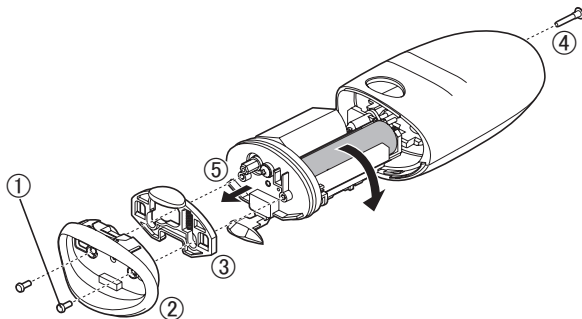

A propos de la protection de l'environnement et du recyclage des matériaux

L'épilateur contient une pile rechargeable Li-Ion.

Veuillez vous assurer que la batterie est mise au rebut dans un endroit prévu à cet effet, comme une déchèterie.

Garantie

Veuillez consulter le site web Panasonic <http://www.panasonic.com> ou contacter un centre de service autorisé (vous trouverez ces coordonnées sur le feuillet concernant les garanties en Europe) si vous avez besoin d'informations ou si l'épilateur ou son cordon est endommagé.

Spécifications

Alimentation électrique	Voir la plaque signalétique sur l'adaptateur CA. (Conversion de tension automatique)
Temps de charge	Env. 1 heure
Niveau sonore	Tête d'épilation jambes/bras: 69 (dB (A) re 1 pW) Tête d'épilation aisselles/ligne du maillot: 67 (dB (A) re 1 pW) Tête de rasage: 61 (dB (A) re 1 pW) Tête pédicure: 66 (dB (A) re 1 pW)

Ce produit est conçu pour un usage domestique uniquement.

L'élimination des équipements et des batteries usagés Applicable uniquement dans les pays membres de l'Union européenne et les pays disposant de systèmes de recyclage



Apposé sur le produit lui-même, sur son emballage, ou figurant dans la documentation qui l'accompagne, ce pictogramme indique que les piles, appareils électriques et électroniques usagés, doivent être séparés des ordures ménagères.

Afin de permettre le traitement, la valorisation et le recyclage adéquats des piles et des appareils usagés, veuillez les porter à l'un des points de collecte prévus, conformément à la législation nationale en vigueur.

En les éliminant conformément à la réglementation en vigueur, vous contribuez à éviter le gaspillage de ressources précieuses ainsi qu'à protéger la santé humaine et l'environnement.

Pour de plus amples renseignements sur la collecte et le recyclage, veuillez vous renseigner auprès des collectivités locales. Le non-respect de la réglementation relative à l'élimination des déchets est passible d'une peine d'amende.



Note relative au pictogramme à apposer sur les piles (pictogramme du bas)

Si ce pictogramme est combiné avec un symbole chimique, il répond également aux exigences posées par la Directive relative au produit chimique concerné.

Indice

Precauzioni di sicurezza.....	74	Sostituzione della lamina esterna e della lima interna	87
Usò previsto.....	79	Sostituzione della lima.....	87
Guida rapida all'uso	79	Risoluzione dei problemi	88
Identificazione dei componenti	80	Durata della batteria	90
Ricarica.....	81	Rimozione della batteria ricaricabile incorporata.....	90
Prima dell'uso	81	Garanzia	90
Come usare	82	Specifiche.....	91
Pulizia	86		

Grazie per aver acquistato questo prodotto Panasonic.

Prima di utilizzare questa unità, leggere le presenti istruzioni per intero e conservarle per eventuale consultazione futura.

Avvertenza

- Questo apparecchio può essere utilizzato da bambini di età pari o superiore a 8 anni e da persone con capacità fisiche, sensoriali o mentali ridotte, oppure prive di esperienza e delle necessarie conoscenze, soltanto sotto supervisione o dietro istruzioni relative all'uso sicuro dell'apparecchio e a condizione che ne comprendano i relativi rischi. Tenere fuori dalla portata dei bambini. I bambini non devono effettuare operazioni di pulizia e manutenzione del apparecchio, senza supervisione.
- Il cavo di alimentazione non può essere sostituito. Se il cavo è danneggiato, l'adattatore CA dovrà essere rottamato.
- Non utilizzare altri dispositivi al di fuori dell'adattatore CA fornito in dotazione per qualsiasi scopo. Inoltre, non usare un qualsiasi altro prodotto con l'adattatore CA fornito in dotazione. (V. pag. 80)

- Il simbolo seguente indica che è necessaria un'unità di alimentazione rimovibile specifica per collegare l'apparecchio elettrico alla rete elettrica. A fianco del simbolo è contrassegnato il riferimento di tipo dell'unità di alimentazione.



► **Uso della testina epilatrice/di rasatura**

- Le testine possono essere utilizzate sotto l'acqua. Il simbolo riportato di seguito indica che il rasoio può essere utilizzato in una vasca da bagno o sotto la doccia.



► **Uso della testina per la cura dei piedi**

- La testina per la cura dei piedi è lavabile. Il seguente simbolo indica che la testina per la cura dei piedi è lavabile in acqua.



- Prima di lavare il corpo principale in acqua, staccarlo dall'adattatore CA.

Precauzioni di sicurezza

Per ridurre il rischio di lesioni, decesso, scosse elettriche, incendi e danni a oggetti, osservare sempre seguenti le precauzioni di sicurezza.

Spiegazione dei simboli

I simboli seguenti sono utilizzati per classificare e descrivere il livello di rischio, di lesioni e di danni a oggetti causati in caso di mancato rispetto delle indicazioni e di uso improprio.



PERICOLO

Denota un rischio potenziale che comporta gravi lesioni o decesso.



AVVERTENZA

Denota un rischio potenziale che potrebbe portare a gravi lesioni o al decesso.



ATTENZIONE

Denota un rischio che potrebbe provocare lesioni di minore entità o danni a oggetti.

I simboli seguenti sono utilizzati per classificare e descrivere il tipo di istruzioni da osservare.



Questo simbolo è utilizzato per avvisare gli utenti di una determinata procedura operativa da non eseguire.



Questo simbolo è utilizzato per avvisare gli utenti di una determinata procedura operativa da seguire per consentire il funzionamento sicuro dell'unità.



AVVERTENZA

► Questo prodotto

Questo prodotto è dotato di una batteria ricaricabile integrata. Non esporla a fiamme o a calore. Non caricarla, utilizzarla, né lasciarla in ambienti con temperature elevate.



- Così facendo potrebbe surriscaldarsi, incendiarsi o esplodere.

Non smontare mai il prodotto fatta eccezione per il caso in cui si procede al suo smaltimento.



- Si potrebbero causare incendi, scosse elettriche o lesioni.

Non modificarlo né ripararlo.



- Si potrebbero causare incendi, scosse elettriche o lesioni. Per la riparazione (sostituzione della batteria ecc.), contattare un centro di assistenza autorizzato.

► In caso di anomalia o guasto

In caso di anomalie o malfunzionamento, interrompere immediatamente l'uso e rimuovere l'adattatore.

- In caso contrario, potrebbero verificarsi incendi, scosse elettriche o lesioni.

<Casi di anomalie o malfunzionamento>



• **L'unità principale, l'adattatore o il cavo sono deformati o caldi in modo anomalo.**

• **L'unità principale, l'adattatore o il cavo emanano odore di bruciato.**

• **Durante l'uso o la ricarica dell'unità principale, dell'adattatore o del cavo, si avverte un rumore anomalo.**

- Rivolgersi immediatamente a un centro di assistenza autorizzato per un controllo o una riparazione.



AVVERTENZA

► Prevenzione degli incidenti

Tenere fuori dalla portata di bambini e neonati.



Non lasciare che ci giochini.

- L'utilizzo in questi casi può provocare lesioni dovute all'ingestione accidentale della lima interna, ecc.

► Alimentazione

Non collegare né scollegare l'adattatore a una presa a muro con le mani bagnate.



- Tale operazione potrebbe causare scosse elettriche o lesioni.

Non immergere l'adattatore CA in acqua e non lavarlo.

Non utilizzare mai l'adattatore CA vicino ai rubinetti in bagno o nella cabina doccia.

Non utilizzare l'apparecchio se l'adattatore CA è danneggiato o se la spina di alimentazione si muove liberamente all'interno della presa elettrica. Non danneggiare, modificare, né piegare, tirare o attorcigliare il cavo. Inoltre, non collocare oggetti pesanti sul cavo, né schiacciarlo.



- Si potrebbero causare scosse elettriche o incendi a causa di un corto circuito.

Non utilizzarlo in modo tale da superare la corrente nominale della presa a muro o del cablaggio.



- Il superamento della corrente nominale mediante l'uso di un numero eccessivo di spine su una presa a muro potrebbe causare incendi dovuti al surriscaldamento.

Verificare sempre che l'apparecchio sia alimentato da una fonte elettrica il cui voltaggio corrisponda a quello indicato sull'adattatore CA.



Inserire completamente l'adattatore o la spina dell'apparecchio.

- Altrimenti, si potrebbero causare incendi o scosse elettriche.

Scollegare sempre l'adattatore dalla presa a muro durante la pulizia.



- Altrimenti, si potrebbero causare scosse elettriche o lesioni.

Pulire regolarmente la spina di alimentazione e la spina dell'apparecchio per evitare l'accumulo di polvere.



- Altrimenti si possono causare incendi a causa di un mancato isolamento dovuto all'umidità. Scollegare l'adattatore e strofinarlo con un panno asciutto.



ATTENZIONE

► Protezione della pelle

Questo apparecchio non può essere utilizzato da:

- Persone soggette a dermatite atopica o eruzioni e altre patologie cutanee
 - Persone con diatesi allergica o persone facilmente soggette a irritazioni a causa di cosmetici, indumenti, metalli ecc.
 - Persone che sono soggette alla formazione di pus
 - Persone che soffrono di vene varicose, diabete, emofilia ecc.
 - Persone che hanno difficoltà ad arrestare le emorragie
- L'utilizzo in questi casi può provocare la sensibilizzazione o l'infiammazione della pelle, sanguinamento o dolori acuti.





ATTENZIONE

Non utilizzare nei casi seguenti:

- Durante il periodo mestruale, in gravidanza o circa un mese dopo il parto
- Quando non ci si sente bene o si sente una condizione particolare alla pelle o al corpo
- Dopo l'assunzione di alcolici o farmaci, o quando si è molto stanchi
- L'utilizzo in questi casi può provocare la sensibilizzazione o l'infiammazione della pelle, sanguinamento o dolori acuti.

Non utilizzare sulle seguenti parti del corpo:

- Ferite, eruzioni cutanee, nei, lividi, verruche, brufoli ecc.
- Sulla pelle abbronzata
- Così facendo si possono causare lesioni, infiammazioni della pelle o sanguinamenti.

Non utilizzare la testina epilatrice per gambe/braccia per depilare le ascelle e la zona bikini.

- Così facendo si possono causare lesioni o infiammazioni della pelle.

Non utilizzare saponi con effetto di scrub o peeling.

- Così facendo si potrebbero provocare lesioni alla pelle, macchie della pelle o altri problemi alla pelle.

Non premere troppo sulla lama, quando si usa la testina di rasatura.

- Così facendo si potrebbero causare danni con conseguenti lesioni alla pelle.

Non toccare la sezione della lama (sezione metallica) della lamina interna durante l'uso della testina di rasatura.

- Così facendo si possono causare lesioni alle mani.

Non accendere l'interruttore senza la testina collegata.

- Così facendo si potrebbero causare lesioni alle dita o causare l'intrappolamento di capelli o di vestiti e danni.

Non utilizzare se la struttura è stata rimossa.

- Così facendo si potrebbero causare lesioni alle dita o causare l'intrappolamento di capelli o di vestiti e danni.

Prima dell'uso, verificare che il dispositivo di protezione della pelle, il disco, la lama e la struttura siano privi di deformazioni, fratture e danni.

- In caso contrario, si potrebbero causare lesioni alla pelle.

Il dispositivo di protezione della pelle e la lamina esterna si deformano facilmente, quindi conservarli proteggendoli con il cappuccio protettivo.

- Altrimenti si possono causare deformazioni o danni al dispositivo di protezione della pelle o alla lamina esterna, con conseguenti lesioni alla cute.

Applicare il dispositivo di protezione della pelle posizionando a 90° rispetto ad essa ed esercitando una leggera forza.

- In caso contrario, si potrebbero causare lesioni alla pelle o l'intrappolamento di capelli, vestiti e altri danni.

► Adottare le seguenti precauzioni

Non condividere questo apparecchio con familiari o altre persone.

- Così facendo si possono causare lesioni o infiammazioni della pelle.

Non far attaccare alla spina di alimentazione o a quella dell'apparecchio degli oggetti metallici.

- Si potrebbero causare scosse elettriche o incendi a causa di un corto circuito.



ATTENZIONE



Non puntare ripetutamente la spia direttamente negli occhi.

- Così facendo si possono causare capogiri.

Non avvolgere il cavo intorno all'adattatore per riporlo.



- Così facendo si potrebbe rompere il filo all'interno del cavo e si potrebbero causare incendi dovuti a cortocircuiti.



Non farlo cadere né sottoporlo a urti.

- Così facendo si possono provocare lesioni.

Scollegare l'adattatore dalla presa a muro quando non è in carica.



- In caso contrario, possono verificarsi scosse elettriche o incendi a causa di dispersioni elettriche dovute al deterioramento dell'isolamento.

Scollegare l'adattatore o la spina dell'apparecchio afferrando l'adattatore o la spina invece del cavo.



- Scollegandoli tenendoli dal cavo si possono causare scosse elettriche o lesioni.

► Utilizzo della testina epilatrice/di rasatura

Non utilizzare sulle seguenti parti del corpo:



- Viso, genitali e zone genitali o cosce
- Il lato interno delle braccia e aree come gomiti o ginocchia che tendono a incurvarsi
- Così facendo si possono causare lesioni, infiammazioni della pelle o sanguinamenti.



Questo apparecchio non può essere utilizzato da:

- Persone che hanno avuto problemi di pelle (formazione di pus, infiammazioni ecc.) dovuti all'epilazione (con pinzette, lametta, ceretta, ecc.)
- L'utilizzo in questi casi può provocare la sensibilizzazione o l'infiammazione della pelle, sanguinamento o dolori acuti.

Non utilizzare la testina epilatrice/di rasatura nei modi seguenti:



- L'utilizzo subito prima del nuoto o del bagno in mare (usare almeno 2 giorni prima di dedicarsi ad attività simili)
- Utilizzo poco prima di fare il bagno
- Praticare sport estremi o attività fisica subito dopo l'epilazione
- Così facendo si potrebbero causare infezioni o infiammazioni dovute a batteri che entrano nel corpo attraverso i pori.

Non esercitare forte pressione sulla pelle, passare ripetutamente sulla stessa zona o muovere avanti e indietro in un'unica zona. Evitare anche i movimenti a colpi.



- Così facendo si possono causare lesioni, infiammazioni della pelle o dolori acuti.

Se i problemi alla pelle persistono per 2 o più giorni dopo il trattamento, interrompere l'uso dell'unità e contattare un dermatologo.



- In caso contrario, i sintomi potrebbero aggravarsi.

► Utilizzo della testina per la cura dei piedi

Non utilizzare su vesciche e calli.



- Così facendo si possono causare lesioni, infiammazioni della pelle o sanguinamenti.



ATTENZIONE

Non utilizzare la testina per la cura dei piedi nei modi seguenti:

- Limare troppo a fondo
- Lasciare che la limetta tocchi la pelle sensibile
- Utilizzare la testina per la cura dei piedi nella vasca
- Così facendo si possono causare lesioni alla pelle, infezioni, infiammazioni, sanguinamento o altri problemi, oppure il peggioramento di tali sintomi.

Quando si usa l'apparecchio per limare, fare attenzione alla direzione verso cui si sposta il corpo principale.

- - La rotazione della limetta potrebbe causare lo spostamento del corpo principale in una direzione indesiderata con conseguenti lesioni alla pelle.
- **Prima di utilizzare la testina per la cura dei piedi, le persone che soffrono di diabete, cattiva circolazione o gonfiore ai piedi, formicolio, dolore o calore eccessivo ai piedi, devono consultare il proprio medico.**
- **Se dopo la limatura la pelle appare anomala, interrompere l'uso della testina per la cura dei piedi e rivolgersi a un dermatologo.**
- **Limare la pelle indurita poco a poco e giorno per giorno.**
- **Limare solo le callosità o la pelle indurita dei piedi.**
- La mancata osservanza delle istruzioni sopra fornite può causare lesioni alla pelle, infezioni, infiammazioni, sanguinamento o altri problemi, oppure il peggioramento di tali sintomi.



Conservare la testina per la cura dei piedi proteggendola con il cappuccio protettivo.

- Altrimenti si possono causare danni agli oggetti circostanti.

Tattamento della batteria sostituita per lo smaltimento



PERICOLO

La batteria ricaricabile va usata esclusivamente con questo epilatore. Non utilizzare la batteria con altri prodotti. Non caricare la batteria dopo che è stata rimossa dal prodotto.

- **Non gettarla nel fuoco né applicare calore.**
- **Non colpire, smontare, modificare né perforare con un chiodo.**
- **Non lasciare che i terminali positivo e negativo della batteria entrino a contatto l'uno con l'altro mediante oggetti metallici.**
- **Non trasportare né conservare la batteria insieme a bigiotteria in metallo come collane e spille per capelli.**
- **Non usare, né lasciare la batteria in luoghi in cui si espone a temperature elevate quali la luce diretta del sole o vicino ad altre fonti di calore.**
- **Non rimuovere il vano della batteria o la pellicola esterna.**
- Così facendo potrebbe surriscaldarsi, incendiarsi o esplodere.



AVVERTENZA

Una volta rimossa la batteria ricaricabile, non tenerla a portata di mano di bambini e neonati.



- Se ingerita accidentalmente, la batteria può arrecare danni alla persona.

Se ciò avviene, consultare immediatamente un medico.

Se si verifica una perdita di fluido della batteria, non toccare la batteria a mani nude.

- Se entra a contatto con gli occhi, il liquido della batteria può causare cecità.



Non strofinarsi gli occhi. Lavare immediatamente con acqua pulita e consultare un medico.

- Se entra a contatto con la pelle o con i vestiti, il liquido della batteria può causare infiammazioni o lesioni.

Lavare immediatamente via con acqua pulita e consultare un medico.

Uso previsto

- Non utilizzare alcool, acetone o detersivi (es. sapone per le mani) ecc. per pulire l'apparecchio. Così facendo si possono causare guasti, fratture o lo scolorimento del corpo principale.
- Tenere l'apparecchio lontano da lavandini, bagni o altre zone molto umide per non esporlo all'acqua e all'umidità dopo l'uso.
- Tenere l'apparecchio lontano da luoghi esposti alla luce diretta del sole e da ambienti con temperature troppo alte.
- Prima di riporre l'epilatore, coprire sempre la testina epilatrice/per la cura dei piedi/ testina di rasatura con l'apposito cappuccio.

Guida rapida all'uso

- 1 Ricarica** ▶ (⇒ Pagina 81)
- 2 Selezione della testina** ▶ (⇒ Pagina 81)
- 3 Come usare** (⇒ Pagina 82)

Identificazione dei componenti

- A** Cappuccio protettivo per la testina epilatrice (gambe/braccia)
- B** Testina rapida
- C** Testina delicata
 (► Pagina 84)
- ① Dispositivo di protezione della pelle
- ② Scanalature di rilascio testina
- ③ Struttura
- D** Testina epilatrice per gambe/braccia
- ④ Dischi epilatori
- E** Cappuccio protettivo per la testina epilatrice (ascelle/zonabikini)
- F** Testina epilatrice per ascelle/zona bikini
- ⑤ Dispositivo di protezione della pelle (parte metallica all'esterno)
- ⑥ Scanalature di rilascio struttura
- ⑦ Struttura
- ⑧ Dischi epilatori (all'interno)
- G** Pettine per zona bikini (Cappuccio di protezione per la testina di rasatura)
- H** Testina di rasatura
- ⑨ Lamina esterna
- ⑩ Trimmer
- ⑪ Levetta di espulsione del trimmer
- ⑫ Struttura
- ⑬ Lamina interna
- ⑭ Tasto di rilascio struttura
- I** Cappuccio protettivo della testina per la cura dei piedi
- J** Testina per la cura dei piedi
- ⑮ Limetta
- ⑯ Tasti di rilascio struttura
- ⑰ Struttura
- K** Corpo principale
- ⑱ Tasto di rilascio della testina
- ⑲ Spia LED
- ⑳ Modalità Spie
- ㉑ Interruttore di alimentazione
- ㉒ Spia di caricamento/notifica
- ㉓ Connettore
- L** Adattatore CA (RE7-87) (La forma dell'adattatore CA cambia a seconda delle zone.)
- ㉔ Adattatore
- ㉕ Spina di alimentazione
- ㉖ Cavo
- ㉗ Spina dell'apparecchio
- Accessori
- M** Spazzola per la pulizia
- N** Custodia

Allegati	ES-ED93	ES-ED53	ES-ED23
Cappuccio protettivo per la testina epilatrice (gambe/braccia) [A]	✓	✓	✓
Cappuccio protettivo per la testina epilatrice (ascelle/zonabikini) [E]	✓	—	—
Pettine per zona bikini (Cappuccio di protezione per la testina di rasatura) [G]	✓	✓	—
Cappuccio protettivo della testina per la cura dei piedi [I]	✓	—	—
Testina rapida [B]	✓	✓	✓
Testina delicata [C]	✓	✓	✓
Testina epilatrice per ascelle/zona bikini [F]	✓	—	—
Testina di rasatura [H]	✓	✓	—
Testina epilatrice per gambe/braccia [D]	✓	✓	✓
Testina per la cura dei piedi [J]	✓	—	—
Custodia [N]	✓	✓	✓

Ricarica

Per ottenere risultati migliori si consiglia di caricare completamente il dispositivo prima dell'uso.
Non è possibile utilizzare l'apparecchio durante la ricarica.

Tempo di ricarica: 1 ora ca.

L'epilatore può essere utilizzato per circa 30 minuti (40 minuti con la testina delicata) dopo 1 ora di carica. (a seconda della temperatura d'uso.)

Collegare l'adattatore CA all'epilatore (a) e a una presa a parete (b).

- La temperatura ambiente consigliata per la carica è compresa tra 15 – 35 °C. La batteria potrebbe offrire prestazioni ridotte o non ricaricarsi a temperature eccessivamente basse o elevate.

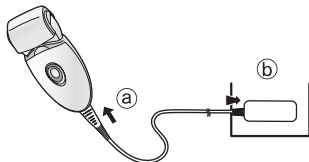

Durante la carica



La spia rossa si accende.

Al termine della carica



La spia rossa si spegne.

Carica anomala



Lampeggia due volte al secondo.

- Il tempo di carica potrebbe diminuire in base alla capacità di carica. <Per controllare se il caricamento è completato>
Se rimuovi e reinserisci la spina durante il caricamento, la spia di ricarica/notifica si accende e si spegne dopo 5 secondi.
- Caricare l'apparecchio ad ogni utilizzo non influisce sulla durata della batteria ricaricabile.

- Se si carica l'epilatore per la prima volta o se non è stato utilizzato per più di 6 mesi, il tempo necessario per la ricarica dell'epilatore potrebbe aumentare oppure la spia di ricarica/notifica potrebbe non accendersi per qualche minuto. Se lo si lascia collegato, la spia alla fine si illuminerà.

Prima dell'uso

Selezione della testina

- 1 Rimuovere la testina premendo il tasto di rilascio della stessa.

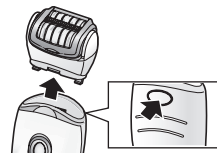

- 2 Premere la testina fino a udire uno scatto.



Utilizzo del pettine per la zona bikini

ES-ED93 / ES-ED53

Posizionare il pettine per la zona bikini sopra la testina di rasatura e far scorrere il trimmer verso l'alto.

- Quando il pettine per la zona bikini è in posizione, assicurarsi che sia a stretto contatto con la pelle.

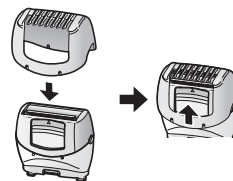

<Spia LED>

La spia LED si illumina quando viene attivata l'alimentazione. La luce rimane accesa finché l'alimentazione è attivata.



<Selezionare la modalità>

Il funzionamento cambia passando da "NORMAL" (NORMALE) → "SOFT" (LEGGERA) → "Spento" ogni volta che si preme l'interruttore di alimentazione.

NORMAL (NORMALE)

In modalità NORMAL (NORMALE), la depilazione è eseguita in breve tempo con una forte velocità del disco di rotazione.

- Si accende la spia arancione.

SOFT (LEGGERA)

La modalità SOFT (LEGGERA) controller la velocità di rotazione dei dischi e minimizzerà l'irritazione al momento della depilazione.

- Si accende la spia verde.

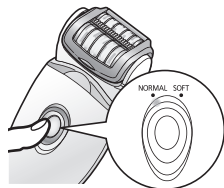

Spento

L'alimentazione si spegne.

<Quando la batteria è quasi scarica>

- La spia di ricarica (→)/notifica lampeggia una volta al secondo.
- Il tempo di funzionamento varia a seconda dell'uso o della temperatura dopo il lampeggiamento della spia di ricarica/notifica.



Come usare

Testina epilatrice

Arete adatte per l'epilazione



L'epilatore può essere utilizzato sulle aree .

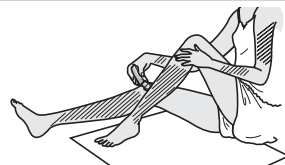



ES-ED93

L'epilatore può essere utilizzato sulle aree .

Prima di depilare la linea bikini, indossare il costume o gli slip e verificare le aree da epilare.



- L'uso dell'epilatore su aree diverse da quelle indicate   può causare dolore o problemi alla pelle.

Arete non adatte per l'epilazione

Non usare l'epilatore sul lato interno delle braccia e aree come gomiti o ginocchia che tendono a incurvarsi.



L'epilazione A UMIDO (epilazione dopo previa umidificazione di pelle ed epilatore e applicazione di schiuma) rende la pelle più morbida. Per l'epilazione A SECCO, iniziare dal passaggio 3. Prima dell'epilazione A SECCO, asciugare bene l'umidità e il sudore eventualmente presenti sulla pelle.

1 Bagnare la pelle.

2 Inumidire i dischi e versarvi una modica quantità di gel doccia.

- Per eseguire l'epilazione a umido usare sempre del gel doccia.
- Non utilizzare un gel doccia con scrub o con sale granulare questo può causare un malfunzionamento.
- Sciacquare il gel doccia dalle mani.



3 Selezionare la modalità premendo l'interruttore di alimentazione [K21]. (➡ Pagina 82)

- La schiuma formata facilita lo scorrimento dell'epilatore, che può essere spostato più velocemente.
- L'apparecchio potrebbe non funzionare con una temperatura ambiente inferiore a circa 5 °C.



- Mettere l'epilatore sulla pelle a 90° e sposterlo lentamente in modo che scivoli sopra la pelle.

<Epilazione di gambe e braccia>



Dal basso verso l'alto della gamba. Dall'esterno verso l'interno degli avambracci.



<Epilazione delle ascelle e della zona bikini> ES-ED93



Muovere in direzioni diverse, poiché i peli sotto le ascelle/nella zona bikini crescono in più direzioni.



Distendere la pelle con le dita e spostarsi lentamente dall'interno verso l'esterno andando contropelo.

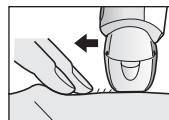

Consigli per risultati di epilazione ottimali

La rimozione dei peli non è permanente, quindi dopo il secondo uso vi raccomandiamo di depilare le ascelle circa **una volta alla settimana**, e le braccia e le gambe circa **una volta ogni due settimane**.

<Per principianti/pelli sensibili>

Quando ci si epila per la prima volta o si utilizza l'epilatore su pelle sensibile, è consigliabile usare la testina delicata.

La testina delicata ha di un dispositivo di protezione della pelle per un'epilazione più delicata, per rimuovere i peli tenendo la pelle ben stesa per ridurre il dolore.

• Ti consigliamo anche di usare la modalità di rotazione SOFT (LEGGERA). (➡ Pagina 82)

1. Rimuovere la testina rapida [B].

2. Fissare la testina delicata [C].

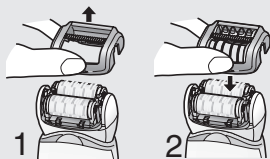

- Massaggiare con crema idratante può prevenire la comparsa con i peli incarniti.
- Dopo l'uso potrebbe verificarsi un arrossamento. In caso di dolori o eruzioni, appoggiare un asciugamano bagnato sulla pelle.
- Se la pelle si secca dopo l'epilazione, è raccomandato applicare una crema idratante due giorni dopo.
- Assicurarsi che la pelle sia pulita prima e dopo l'uso.

<Lunghezza peli ottimale per l'epilazione>

Tagliare i peli prima di depilarsi per la prima volta o se l'epilazione non viene eseguita da lungo tempo. La rimozione dei peli è più facile e meno dolorosa se i peli sono corti.

Testina di rasatura ES-ED93 / ES-ED53

La rasatura A UMIDO con schiuma di sapone rende la pelle scivolosa per una rasatura più precisa. Per la rasatura A SECCO, il passaggio 3 non è necessario. Prima della rasatura A SECCO, asciugare bene l'umidità e il sudore eventualmente presenti sulla pelle.

1 Fissare la testina di rasatura [H].

- Verificare che il pettine per la zona bikini [G] sia stato rimosso.

2 Verificare che la lamina esterna non sia deformata o danneggiata.

3 Bagnare la pelle e versarvi del gel doccia.

- Non utilizzare un gel doccia con scrub o con sale granulare. Inoltre, non usare schiuma da barba, crema o lozione per la pelle.

In questo caso potrebbero intasare la lama e causare un malfunzionamento.

4 Selezionare la modalità premendo l'interruttore di alimentazione [K②]. (➡ Pagina 82)

- Premere delicatamente in modo che l'intera lama sia a contatto con la pelle e la sua superficie non si sposti verso l'alto e verso il basso.

Testina per la cura dei piedi ES-ED93

- Non utilizzare la testina per la cura dei piedi in una vasca da bagno o sotto la doccia.
- Prima dell'uso, caricare completamente l'apparecchio.
- Si consiglia di utilizzare il prodotto entro 30 minuti dal bagno o la doccia. Con i piedi puliti, asciugare tutta l'acqua dalla pelle (ciascun uso deve durare circa 10 minuti: (5 minuti per piede, 10 minuti in totale per entrambi i piedi)).

1 Fissare la testina per la cura dei piedi [1].

- Spingere con decisione fino a sentire un "clic".

2 Premere una volta l'interruttore di alimentazione [2].

- La modalità NORMAL (NORMALE) è consigliata per la velocità di rotazione. (► Pagina 82)



3 Appoggiare la testina per la cura dei piedi sulla pelle e iniziare a limare.

- La limatura di un solo punto troppo a lungo può causarne il surriscaldamento dalla frizione. Per evitare ciò, cambiare leggermente la posizione di limatura durante la stessa.
- La limatura deve essere eseguita all'incirca ogni due settimane.

Elementi essenziali per la cura dei piedi

Utilizzare il prodotto esclusivamente per limare duri e pelle indurita dei piedi.



<Zone trattabili>

Calli

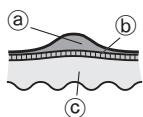

Un durone è uno strato di pelle indurita che si forma attraverso la pressione o l'abrasione ripetuta.

- (a) Strato di pelle indurita
- (b) Epidermide
- (c) Derma

Precauzioni per la limatura

Prima dell'uso

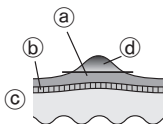

Dopo l'uso

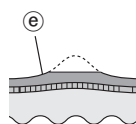

- (a) Strato indurito
- (b) Epidermide
- (c) Derma
- (d) Parte da rimuovere
- (e) Lasciare un po' di strato indurito

- La limatura eccessiva di un'area può causarne l'indolenzimento o l'infiammazione.
- La limatura di un'area troppo estesa può provocare la formazione di duri ancora più estesi. Per questo motivo, lasciare un po' di strato indurito.

Suggerimenti per spostare la testina per la cura dei piedi

Muovere nella direzione indicata dalla freccia.

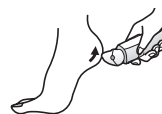

Usare la mano libera per aiutarsi nella limatura.

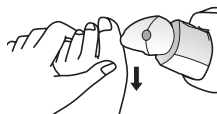

Pulizia

- Pulire le testine e i cappucci dopo l'uso per mantenere sempre il massimo livello di igiene.
- Spegner e scollegare l'apparecchio prima di procedere con la pulizia.
- Prestare attenzione a non danneggiare il dispositivo di protezione della pelle, la struttura, la testina rapida o la testina delicata durante la pulizia.

Pulizia a secco [B C D F H]

Testina epilatrice/Testina di rasatura

1. Sollevare la testina rapida/delicata e la struttura tenendo al contempo le scanalature di rilascio testina [B C 2] / le scanalature di rilascio struttura [F 6] oppure togliere la struttura spingendo il tasto di rilascio struttura [H 4].
2. Pulire la testina delicata [C], la testina epilatrice [D F] e la testina di rasatura [H] con l'apposita spazzola [M].

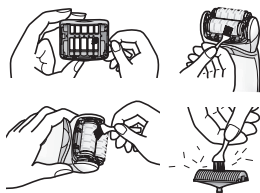
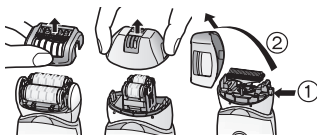

Pulizia a umido [B C D E H J]

Testina epilatrice/Testina di rasatura

1. Inumidire i dischi e le lame e versarvi del sapone liquido per mani.
2. Azionare l'interruttore per formare schiuma.
3. Sciacquare la testina con acqua per lavare via i peli.
 - Non usare acqua calda.
 - Se il sapone non viene rimosso completamente, può accumularsi un deposito bianco che impedisce il movimento uniforme dei dischi e delle lame.
 - Sciacquare la testina di rasatura una volta rimossa la struttura.
4. Disattivare l'interruttore, pulire l'apparecchio con un panno asciutto e asciugare accuratamente.



Testina per la cura dei piedi

1. Applicare sapone liquido per le mani sulla parte centrale della lima.
2. Versare una piccola quantità d'acqua sulla lima e accendere l'interruttore.
3. Eliminare eventuali residui risciacquando con acqua fresca o tiepida.
4. Dopo aver spento l'interruttore, rimuovere e scaricare la struttura e risciacquare l'interno.
5. Strofinare con un panno asciutto in una posizione ben ventilata.

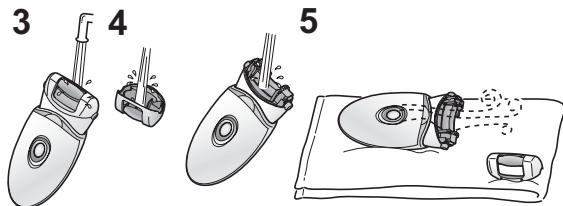

Sostituzione della lamina esterna e della lima interna ES-ED93 / ES-ED53

Si consiglia di sostituire la lamina esterna **[H9]** una volta all'anno e la lama interna **[H13]** ogni due anni. Rimuovere la lamina esterna dalla testina di rasatura **[H]** solo al momento della sostituzione.

Sostituzione della lamina esterna

1. Premendo delicatamente la lamina esterna con le dita, utilizzare un'unghia per rilasciare il pannello di plastica **(b)** sulla lama dai ganci **(a)** all'interno della struttura.
2. La nuova lamina esterna deve essere piegata leggermente e spinta verso l'interno finché non si aggancia alla struttura.

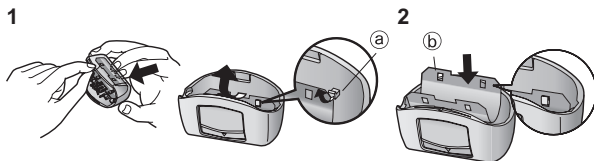

Sostituire la lima interna

1. Si consiglia di sostituire la lima tenendola per le estremità e tirarla direttamente dall'epilatore.
2. Inserire la lima interna tenendola per entrambe le estremità e premere verso il basso.

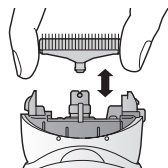

Sostituzione della lima ES-ED93

La lima ha una durata di circa 1 anno (supponendo un singolo uso ogni 2 settimane, con circa 10 minuti per uso). Si consiglia di sostituire la lima una volta all'anno.

1. Premere con il dito e staccare la limetta.
2. Allineare la parte sagomata **[H]** al segno **[H]** e premere.

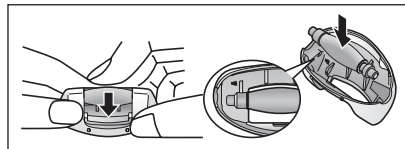

Risoluzione dei problemi

Problema	Possibile causa	Azione	
L'apparecchio non funziona.	▶ Non è carico.	▶ Caricare completamente l'apparecchio.	
	▶ L'interruttore è acceso mentre l'adattatore è collegato alla presa a muro.	▶ Quando è collegato alla presa a muro, è possibile soltanto caricare. Scollegare dalla presa elettrica prima dell'uso.	
	Durante l'epilazione	▶ Il dispositivo di protezione della pelle o i dischi sono deformati, incrinati o danneggiati.	▶ Richiedere la riparazione presso un centro di assistenza autorizzato.
	Durante l'epilazione o la rasatura	▶ Si è accumulata della polvere dei peli.	▶ Eliminare la polvere dei peli.
		▶ Il gel doccia si è attaccato sui dischi e sulla lama.	▶ Lavarlo via bagnandolo con acqua calda.
	Durante la cura dei piedi	▶ La struttura non è stata fissata in modo sicuro.	▶ Fissarla nuovamente.
Il tempo di uso diminuisce.	▶ L'apparecchio viene utilizzato a una temperatura pari o inferiore a circa 5 °C.	▶ Utilizzare l'apparecchio a una temperatura di circa 5 °C o superiore.	
	▶ Si sta premendo troppo l'apparecchio sulla pelle.	▶ Metterlo a contatto con la pelle delicatamente.	
	▶ Non è completamente carico.	▶ Caricare completamente l'apparecchio.	
L'apparecchio si arresta durante il funzionamento.	▶ Si sta premendo troppo l'apparecchio sulla pelle.	▶ Metterlo a contatto con la pelle delicatamente.	
	▶ Non è completamente carico.	▶ Caricare completamente l'apparecchio.	

Problema		Possibile causa	Azione
Impossibile rimuovere i peli.	Durante l'epilazione	▶ L'apparecchio viene utilizzato su peli lunghi.	▶ Utilizzare su peli di circa 2 - 3 mm.
I peli diventano corti e ispidi.		▶ Il modo in cui l'unità è applicata o mossa non è corretto.	▶ Fare riferimento a pagina 83.
L'apparecchio non rimuove bene i peli come prima.		▶ Si è accumulata della polvere dei peli. ▶ Il dispositivo di protezione della pelle o i dischi sono deformati, incrinati o danneggiati.	▶ Eliminare la polvere dei peli. ▶ Richiedere la riparazione presso un centro di assistenza autorizzato.
L'apparecchio non taglia bene i peli come prima.	Durante la rasatura	▶ Si è accumulata della polvere dei peli.	▶ Eliminare la polvere dei peli.
		▶ La lama è deformata. ▶ La lama è usurata.	▶ Sostituire la lama. Linee guida per la sostituzione: Lamina esterna: 1 anno circa Lamina interna: 2 anni circa
Impossibile limare.	Durante la cura dei piedi	▶ La limetta è usurata.	▶ Sostituire la limetta. Linee guida per la sostituzione: 1 anno circa
		▶ L'apparecchio è usato in modalità SOFT (LEGGERA).	▶ Prova ad usarlo in modalità NORMAL (NORMALE).
Impossibile eliminare i cattivi odori.		▶ È sporca.	▶ Immergere la limetta in acqua per circa 24 ore prima di lavarla.

Se i problemi non sono ancora risolti, contattare il negozio in cui è stata acquistata l'unità o un centro di servizi autorizzato da Panasonic per la riparazione.



Durata della batteria

Circa 3 anni.

Se il tempo di funzionamento è significativamente minore anche dopo un caricamento completo, la batteria si è esaurita. (La durata della batteria può cambiare a seconda delle condizioni d'uso e di conservazione.)

La batteria dell'apparecchio non dev'essere sostituita dai clienti. Far sostituire la batteria presso i centri di assistenza autorizzati.

Rimozione della batteria ricaricabile incorporata

Rimuovere la batteria integrata al momento della rottamazione dell'epilatore.

Assicurarsi che la batteria venga smaltita presso un centro autorizzato, se presente nel proprio Paese di residenza. Questa figura va utilizzata solo per lo smaltimento dell'epilatore e non per la sua riparazione. Se si smonta da soli l'epilatore, non sarà più resistente all'acqua e ciò può provocare malfunzionamenti.

- Rimuovere l'apparecchio dall'adattatore CA.
- Usare la batteria fino a che non si scarica completamente, se c'è energia rimanente.
- Eseguire i passaggi da ① a ⑤, e sollevare la batteria, quindi rimuoverla.
- Prestare attenzione a non mandare in corto circuito i poli positivo e negativo della batteria rimossa e isolarli applicandovi del nastro adesivo.

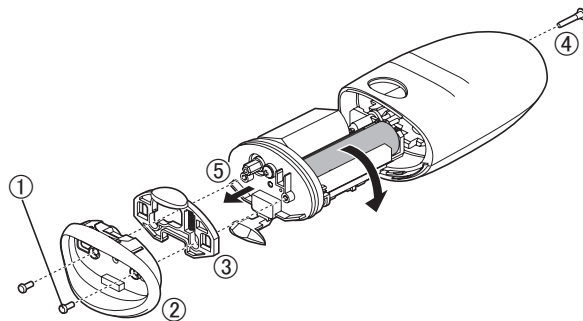

Protezione dell'ambiente e riciclo dei materiali

L'epilatore contiene una batteria a ioni di litio.

Assicurarsi che la batteria venga smaltita presso un centro autorizzato, se presente nel proprio Paese di residenza.

Garanzia

Per maggiori informazioni o in caso di danneggiamento dell'epilatore o del cavo di alimentazione, visitare il sito web Panasonic all'indirizzo: <http://www.panasonic.com> oppure contattare un centro di assistenza autorizzato (gli indirizzi sono riportati nel foglietto della garanzia pan-europea).

Specifiche

Alimentazione	Fare riferimento all'etichetta sull'adattatore CA. (conversione automatica di tensione)
Tempo di ricarica	1 ora circa
Rumore acustico aerodisperso	Testina epilatrice per gambe/braccia: 69 (dB (A) re 1 pW) Testina epilatrice per ascelle/zona bikini: 67 (dB (A) re 1 pW) Testina di rasatura: 61 (dB (A) re 1 pW) Testina per la cura dei piedi: 66 (dB (A) re 1 pW)

Questo prodotto è progettato solo per l'uso domestico.

Smaltimento di vecchie apparecchiature e batterie usate Solo per Unione Europea e Paesi dotati di sistemi di riciclaggio



Questi simboli apposti sui prodotti, sull'imballaggio e/o sui documenti di accompagnamento indicano che i prodotti elettrici ed elettronici e le batterie usate non devono essere buttati nei rifiuti domestici generici.

Per un adeguato trattamento, recupero e riciclaggio di vecchi prodotti e batterie usate, vi invitiamo a portarli negli appositi punti di raccolta secondo la legislazione vigente nel vostro Paese.

Smaltendoli correttamente, contribuirete a risparmiare risorse preziose e ad evitare potenziali effetti negativi sulla salute umana e sull'ambiente.

Per ulteriori informazioni su raccolta e riciclaggio, vi invitiamo a contattare il vostro Comune.

Potrebbero essere applicate sanzioni per lo smaltimento non corretto di tali rifiuti, in conformità con le normative nazionali.

Note per il simbolo batterie (simbolo in basso)

Questo simbolo può essere usato in combinazione con un simbolo chimico. In questo caso è conforme ai requisiti indicati dalla Direttiva per il prodotto chimico in questione.



Inhoud

Veiligheidsmaatregelen.....	96	Vervanging van de buitenfolie en het binnenste mes.....	109
Beoogd gebruik	101	De vijl vervangen.....	109
Stappen voor vlot gebruik	101	Problemen oplossen	110
Identificatie van de onderdelen.....	102	Levensduur van de batterij.....	112
Opladen	103	De ingebouwde oplaadbare batterij verwijderen.....	112
Voor gebruik.....	103	Garantie	112
Bediening	104	Specificaties.....	113
Reiniging	108		

Hartelijk dank voor uw aankoop van dit Panasonic-product.

Lees voor gebruik van dit apparaat deze instructies en bewaar ze om ze later te raadplegen.

Waarschuwing

- Dit toestel kan worden gebruikt door kinderen van 8 jaar en ouder en door personen met beperkte fysieke, sensorische of mentale capaciteit of met een gebrek aan ervaring en kennis, indien dit onder toezicht gebeurt of als hun aangeleerd werd hoe het toestel op een veilige manier te gebruiken en ze de betrokken gevaren begrijpen. Kinderen mogen niet met het apparaat spelen. Reiniging en gebruiksonderhoud mag niet zonder toezicht door kinderen worden uitgevoerd.
- Het snoer kan niet worden vervangen. Als het snoer beschadigd is, moet de wisselstroomadapter worden weggegooid.
- Gebruik niets anders dan de bijgeleverde wisselstroomadapter en gebruik deze alleen voor dit doel. Gebruik daarnaast geen ander product met de meegeleverde wisselstroomadapter. (zie pagina 102.)

- Het volgende symbool geeft aan dat er een specifieke afneembare voeding vereist is voor het verbinden van het elektronische apparaat met de netvoeding. De typeaanduiding voor de netvoedingseenheid is gemarkeerd in de buurt van het symbool.



► De epilatie-/scheerkop gebruiken

- Deze koppen kunnen gebruikt worden op natte huid. Het volgende symbool betekent geschikt voor gebruik in bad of onder de douche.



► Gebruik van de voetverzorgingskop

- De voetverzorgingskop kan worden afgewassen. Het volgende symbool betekent dat de voetverzorgingskop met stromend water gewassen kan worden.



- Haal de hoofdbehuizing los van de wisselstroomadapter voordat u deze in water reinigt.

Veiligheidsmaatregelen



Hanteer altijd de volgende veiligheidsmaatregelen om het risico op letsel, dood, elektrische schokken, brand en beschadiging aan eigendommen te voorkomen.

Verklaring van de symbolen

De volgende symbolen worden gebruikt voor het beschrijven en indelen van het niveau van gevaar, letsel en schade aan eigendommen wat kan ontstaan wanneer deze maatregelen niet worden nageleefd en het apparaat verkeerd wordt gebruikt.

 GEVAAR	Duidt een potentieel gevaar aan dat tot ernstig letsel of de dood leidt.
 WAARSCHUWING	Duidt een potentieel gevaar aan dat tot ernstig letsel of de dood kan leiden.
 OPGELET	Duidt een gevaar aan dat tot licht letsel of eigendomschade kan leiden.

De volgende symbolen worden gebruikt om het soort na te leven instructies te beschrijven en in te delen.

 Dit symbool wordt gebruikt om de aandacht van de gebruiker te trekken op een bedieningsprocedure die niet mag worden uitgevoerd.
 Dit symbool wordt gebruikt om de aandacht van de gebruiker te trekken op een bedieningsprocedure die moet worden uitgevoerd om het apparaat in alle veiligheid te gebruiken.

WAARSCHUWING

► Dit product

Dit product heeft een ingebouwde, herlaadbare batterij. Gooi deze niet in vuur en stel deze niet bloot aan hitte. Niet opladen, gebruiken of achterlaten bij hoge temperaturen.



- Anders kan dit leiden tot oververhitting, ontbranding of explosie.

Nooit demonteren, tenzij bij het weggooiën van het product.



- Anders kan dit brand, elektrische schokken of een letsel veroorzaken.

Niet wijzigen of repareren.



- Anders kan dit brand, elektrische schokken of letsel veroorzaken.

Neem voor reparatie (batterij vervangen, enz.) contact op met een erkende reparateur.

► Bij een ongebruikelijke situatie of defect

Stop onmiddellijk met het gebruik van het apparaat en verwijder de adapter, bij een ongebruikelijke situatie of een defect.

- Indien u dit niet doet, kan dit brand, elektrische schokken of letsel veroorzaken.



<Ongebruikelijke situatie of defect>

• **Het apparaat, adapter of netsnoer is vervormd of abnormaal heet.**

• **Het apparaat, adapter of netsnoer ruikt naar brand.**

• **Er is een abnormaal geluid bij het gebruik of het opladen van het apparaat, adapter of netsnoer.**

- Laat het apparaat onmiddellijk controleren of repareren bij een erkende reparateur.



WAARSCHUWING

► Ongelukken voorkomen

Buiten het bereik van kinderen houden. Laat hen het apparaat niet gebruiken.



- Dit kan anders leiden tot een ongeval of letsel wegens per ongeluk inslikken van het binnenste mes, de borstel, enz.

► Stroomvoorziening

Steek de adapter niet in een stopcontact of trek hem er niet uit met een natte hand.



- Anders kan dit elektrische schokken of letsel veroorzaken.

Dompel de wisselstroomadapter niet onder in water of was hem niet met water.

Plaats de wisselstroomadapter niet boven of in de buurt van een met water gevulde wastafel of badkuip.

Gebruik het apparaat nooit als de wisselstroomadapter beschadigd is of als de stroomstekker loszit in een stopcontact.



Het netsnoer niet beschadigen of wijzigen of met kracht verbuigen, uitrekken of verdraaien. Zorg er ook voor dat het netsnoer niet bekneld raakt door er bijvoorbeeld zware voorwerpen op te plaatsen.

- Anders kan dit leiden tot elektrische schokken als gevolg van kortsluiting.

Niet gebruiken op een manier waarop het vermogen van het stopcontact of de huisbedrading wordt overschreden.



- Dit vermogen overschrijden door te veel apparaten op één stopcontact aan te sluiten, kan door overhitting tot brand leiden.

Zorg ervoor dat het apparaat altijd is aangesloten op een stopcontact met dezelfde spanningswaarden als de waarden die op de wisselstroomadapter vermeld staan.



Zorg dat de adapter of apparaatstekker stevig is aangesloten.

- Veronachtzaming kan gevaar voor brand of een elektrische schok veroorzaken.

Trek de adapter altijd uit het stopcontact wanneer u het apparaat reinigt.



- Indien u dit niet doet, kan dit elektrische schokken of letsel veroorzaken.

Reinig regelmatig de stroomstekker en de apparaatstekker om te voorkomen dat stof zich opstapelt.



- Indien u dit niet doet, kan dit brand veroorzaken door een gebrekkige isolatie die veroorzaakt wordt door vochtigheid.

Trek de adapter uit het stopcontact en wrijf hem schoon met een droge doek.



OPGELET

► De huid beschermen

De volgende personen mogen dit apparaat niet gebruiken:

- personen die lijden aan atopische huidontsteking of andere huidaandoeningen
 - personen met allergische diathese of personen die gemakkelijk irritaties hebben door cosmetica, kleding, metalen, enz.
 - personen met gemakkelijk etterende wonden
 - personen die lijden aan spataderen, diabetes, hemofilie, enz.
 - personen die moeilijk stoppen met bloeden
- Het apparaat in dergelijke gevallen gebruiken, kan de huid gevoelig maken of ontsteking, bloeden of verhoogde pijn veroorzaken.

Gebruik het apparaat niet in volgende gevallen:

- Tijdens menstruatie, tijdens zwangerschap of tot ongeveer één maand na de bevalling
 - Wanneer u zich niet lekker voelt of wanneer u iets abnormaals aan uw huid of lichaam voelt
 - Na de consumptie van alcohol of het innemen van medicijnen of wanneer u zich erg vermoeid voelt
- Het apparaat in dergelijke gevallen gebruiken, kan de huid gevoelig maken of ontsteking, bloeden of verhoogde pijn veroorzaken.

Gebruik het apparaat niet op de volgende delen van de huid:

- wonden, uitslag, moedervlekken, kneuzingen, wratten, puistjes, enz.
 - op bruinverbrande huid
- Dit kan letsel, ontsteking van de huid of bloeden veroorzaken.



Gebruik de epileerkop voor armen/benen niet om uw onderarmen en bikinilijn te epilieren.

- Dit kan letsel of ontsteking van de huid veroorzaken.



Gebruik geen zeep met een schurend of peelingeffect.

- Dat kan huidletsel, pigmentatieproblemen of peelingeffect huidproblemen veroorzaken.



Druk bij het gebruik van de scheerkop niet te hard op het mes.

- Dit kan schade veroorzaken met huidletsel tot gevolg.



Raak het mesgedeelte (metalen deel) van het binnenste mes niet aan bij gebruik van de scheerkop.

- Dit kan letsel aan uw handen veroorzaken.



Zet de schakelaar niet op AAN zonder dat de kop is bevestigd.

- Dit kan letsel aan de vingers veroorzaken of haar of kleding verstrikken en schade veroorzaken.



Niet gebruiken met verwijderd opzetstuk.

- Dit kan letsel aan de vingers veroorzaken of haar of kleding verstrikken en schade veroorzaken.



Controleer vóór gebruik dat de huidbeschermmer, epileerschijf, het mes en opzet vrij zijn van vervormingen, barsten en schade.

- Anders kan dit letsel aan de huid veroorzaken.



De huidbeschermmer en de buitenfolie worden makkelijk vervormd, bewaar deze dus met de beschermkap bevestigd.

- Anders kan dit leiden tot vervorming of beschadiging van de huidbeschermmer of buitenfolie, hetgeen letsel aan de huid kan veroorzaken.



Breng de huidbeschermmer met een zachte druk onder een hoek van 90° tegen uw huid aan.

- Anders kan dit letsel aan de huid veroorzaken of haar of kleding kunnen verstrikt geraken en schade veroorzaken.



OPGELET

► Let op de volgende voorzorgsmaatregelen

-  **Niet samen gebruiken met familieleden of anderen.**
- Dat zou kunnen leiden tot infecties of ontstekingen.

-  **Let op dat er geen metalen voorwerpen of vuil aan de stroomstekker of de apparaatstekker blijven kleven.**

- Anders kan dit leiden tot elektrische schokken als gevolg van kortsluiting.

-  **Laat het licht niet onafgebroken in uw ogen schijnen.**

- Hierdoor kunt u duizelig worden.

Wikkel het netsnoer bij het opbergen niet rond de adapter.

-  - Indien u dit doet, kan de draad in het netsnoer bij belasting breken, hetgeen brand kan veroorzaken door kortsluiting.

-  **Laat het apparaat niet vallen of stel het niet bloot aan schokken.**

- Dit kan letsel veroorzaken.

Verwijder de adapter uit het stopcontact wanneer u het apparaat niet oplaadt.

-  - Anders kan dit elektrische schok of brand veroorzaken, door elektrische lekkage als gevolg van beschadiging van de isolatie.

Houd bij het loskoppelen altijd de adapter of apparaatstekker zelf vast en nooit het netsnoer.

-  - Loskoppelen door het netsnoer vast te houden kan elektrische schok of letsel veroorzaken.

► Hoe de epileerkop/scheerkop gebruiken

Gebruik het apparaat niet op de volgende delen van de huid:

-  • aangezicht, geslachtsdelen en genitaal gebied of dijen
• binnenkant van de bovenarmen en op gebieden, zoals ellebogen of knieën, omdat de huid daar te veel kan worden opgerold
- Dit kan letsel, ontsteking van de huid of bloeden veroorzaken.

De volgende personen mogen dit apparaat niet gebruiken:

-  • personen die huidproblemen hebben gehad (etteren, ontsteking, enz.) die door epilatie (plukken, epilieren, harsen, enz.) werden veroorzaakt
- Het apparaat in dergelijke gevallen gebruiken, kan de huid gevoelig maken of ontsteking, bloeden of verhoogde pijn veroorzaken.

Gebruik de epileerkop/scheerkop niet in volgende situaties:

-  • vlak voordat u gaat zwemmen of in zee gaat (gebruik het minstens 2 dagen voor dergelijke activiteit)
• vlak voordat u een bad neemt
• uitoefenen van extreme sporten of fysieke oefeningen direct na het epilieren
- Dit kan infecties of ontstekingen veroorzaken door bacteriën die het lichaam via de poriën binnendringen.

Oefen geen sterke druk uit op de huid, ga niet herhaaldelijk over hetzelfde gebied, blijf niet heen en weer bewegen op hetzelfde gebied of maak geen draaiende of duwende beweging.

-  - Dit kan letsel aan de huid, ontsteking van de huid of verhoogde pijn veroorzaken.

Als de huidproblemen na 2 dagen behandeling of meer aanhouden, stop met het gebruik van het apparaat en raadpleeg een dermatoloog.

- Anders kan dit de symptomen doen verergeren.



OPGELET

► Hoe de voetverzorgingskop gebruiken



Niet gebruiken op blaren of likdoorns.

- Dit kan letsel, ontsteking van de huid of bloeden veroorzaken.

Gebruik de voetverzorgingskop niet in volgende situaties:

• te diep vijlen

• de vijl de zachte huid laten raken



• gebruik van de voetverzorgingskop in bad

- Dit kan letsel aan de huid, infectie, ontsteking, bloeden of andere aandoeningen of de verergering van dergelijke symptomen veroorzaken.

Wees tijdens het gebruik van de voetverzorgingskop (vijl) voorzichtig met de richting waarin het apparaat beweegt.



- Het draaien van de vijl kan de hoofdbehuizing in een onverwachte richting doen bewegen en letsel aan de huid veroorzaken.

• **Mensen met een slechte circulatie in de voeten, zwelling, jeuk, pijn of zeer warm gevoel in de voeten moeten hun arts raadplegen voor gebruik van de voetverzorgingskop.**

• **Als de huid er na het vijlen ongewoon uitziet, stop dan het gebruik van de voetverzorgingskop en raadpleeg een dermatoloog.**



• **Vijl de verharde huid na een aantal dagen beetje bij beetje af.**

• **Vijl alleen eelt of verharde huid op uw voeten.**

- De bovenstaande instructies niet opvolgen, kan letsel aan de huid, infectie, ontsteking, bloeden of andere aandoeningen of de verergering van dergelijke symptomen veroorzaken.



Breng voor het opbergen van de voetverzorgingskop de beschermkap daarop aan.

- Als u dit nalaat, kan er schade aan omringende voorwerpen ontstaan.

Hoe om te gaan met de verwijderde batterij wanneer deze voor recycling ingeleverd wordt



GEVAAR

De oplaadbare batterij kan uitsluitend met dit epileerapparaat worden gebruikt. Gebruik de batterij niet met andere producten. Laad de batterij niet op nadat deze uit het apparaat werd verwijderd.

• Gooi de batterij niet in het vuur en stel de batterij niet bloot aan hitte.

• Geef geen harde klap op de batterij, demonteer de batterij niet, breng er geen wijzigingen op aan en maak ook geen gat in de batterij met bijvoorbeeld een spijker.



• Laat de positieve en negatieve polen van de batterij niet met elkaar in contact komen via metalen voorwerpen.

• Vervoer of bewaar de batterij niet samen met metalen juwelen, zoals halskettingen en haarspelden.

• Gebruik de batterij niet of laat ze niet liggen op plekken waar ze blootgesteld wordt aan hoge temperaturen, zoals onder direct zonlicht of in de buurt van andere warmtebronnen.

• **Verwijder de batterijbehuizing of buitenfolie niet.**

- Anders kan dit leiden tot oververhitting, ontbranding of explosie.



WAARSCHUWING

Na het verwijderen van de oplaadbare batterij, moet deze buiten het bereik van kinderen en peuters worden bewaard.



- De batterij is schadelijk voor het lichaam als deze per ongeluk wordt ingeslikt.

Als dit gebeurt, raadpleeg dan onmiddellijk een arts.

Als de batterijvloeistof lekt, mag u de batterij niet met uw blote handen aanraken.

- De batterijvloeistof kan blindheid veroorzaken als de ogen hiermee in contact komen.



Wrijf niet in uw ogen. Spoel onmiddellijk met schoon water en raadpleeg een arts.

- De batterijvloeistof kan een ontsteking of letsel veroorzaken als ze in contact komt met de huid of kleding.

Spoel de vloeistof onmiddellijk af met schoon water en raadpleeg een arts.

Beoogd gebruik

- Gebruik geen alcohol, nagellakremover of wasmiddel (bv. vloeibare handzeep) om het apparaat te reinigen. Dit doen kan leiden tot defect, barsten of verkleuring van de hoofdbehuizing.
- Houd het apparaat uit de buurt van wasbakken, badkamers of andere ruimtes met hoge vochtigheid, waar het blootgesteld zou kunnen worden aan water en vocht na gebruik.
- Houd het apparaat uit de buurt van hoge temperaturen of direct zonlicht.
- Bevestig bij het opslaan van de epilator de beschermkap voor de epilatiekop/voetverzorgingskop/scheerkop.

Stappen voor vlot gebruik

- 1 Opladen** ▶ (⇒ Pagina 103)
- 2 Selecteren van de kop** ▶ (⇒ Pagina 103)
- 3 Bediening** (⇒ Pagina 104)

Identificatie van de onderdelen

- A Beschermkap voor epileerkop(benen/armen)**
- B Sluitdop**
- C Zacht opzetstuk**
 (→ Pagina 106)
- ① Huidbeschermer
- ② Ontgrendelknop van de sluitknop
- ③ Opzetstuk
- D Epileerkop voor benen/armen**
- ④ Epileerschijven
- E Beschermkap voor epileerkop(oksels/bikinilijn)**
- F Epileerkop voor oksels/bikinilijn**
- ⑤ Huidbeschermer (metalen gedeelte op buitenkant)
- ⑥ Ontgrendelknop van het opzetstuk
- ⑦ Opzetstuk
- ⑧ Epileerschijven (binnenkant)
- G Kam voor bikinilijn (beschermkop voor scheerkop)**
- H Scheerkop**
- ⑨ Buitenfolie
- ⑩ Trimmer
- ⑪ Trimmerhendel
- ⑫ Opzetstuk
- ⑬ Binnenste mes
- ⑭ Ontgrendelingsknop van opzetstuk
- I Beschermkop voor voetverzorgingskop**
- J Voetverzorgingskop**
- ⑮ Vijl
- ⑯ Ontgrendelknop van opzetstuk
- ⑰ Opzetstuk
- K Hoofdbehuizing**
- ⑱ Kopontgrendelingsknop
- ⑲ LED-licht
- ⑳ Standlampje
- ㉑ Stroomschakelaar
- ㉒ Laadlampje
- ㉓ Snoeringang
- L Wisselstroomadapter (RE7-87) (De vorm van de wisselstroomadapter hangt af van het gebied.)**
- ㉔ Adapter
- ㉕ Stroomstekker
- ㉖ Netsnoer
- ㉗ Apparaatstekker

Accessoires

- M Reinigingsborsteltje**
- N Opbergtasje**

Bijlagen	ES-ED93	ES-ED53	ES-ED23
Beschermkap voor epileerkop(benen/armen) [A]	✓	✓	✓
Beschermkap voor epileerkop(oksels/bikinilijn) [E]	✓	—	—
Kam voor bikinilijn (beschermkop voor scheerkop) [G]	✓	✓	—
Beschermkop voor voetverzorgingskop [I]	✓	—	—
Sluitdop [B]	✓	✓	✓
Zacht opzetstuk [C]	✓	✓	✓
Epileerkop voor oksels/bikinilijn [F]	✓	—	—
Scheerkop [H]	✓	✓	—
Epileerkop voor benen/armen [D]	✓	✓	✓
Voetverzorgingskop [J]	✓	—	—
Opbergtasje [N]	✓	✓	✓

Opladen

Laad voor de beste prestaties het apparaat voor gebruik volledig op.

U kunt tijdens het opladen geen gebruik van het apparaat maken.

Oplaadduur = Ongeveer 1 uur

De gebruiksduur van het epileerapparaat is na 1 uur opladen ongeveer 30 minuten (40 minuten bij gebruik van het zachte opzetstuk). (Dit kan variëren op basis van temperatuur.)

Sluit de wisselstroomadapter op het epileerapparaat (a) en een stopcontact (b) aan.

• De aanbevolen omgevingstemperatuur voor het opladen is 15 – 35 °C. De batterij presteert minder goed of laadt niet op bij extreem lage of hoge temperaturen.

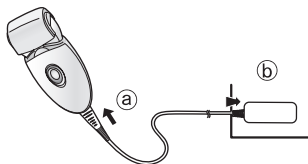

Tijdens het opladen



Rood lampje gaat branden.

Wanneer het opladen is voltooid

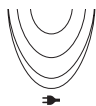

Rood lampje gaat uit.

Abnormaal laden



Knippert tweemaal per seconde.

• De oplaadtijd kan afnemen afhankelijk van de oplaadcapaciteit. <Om te controleren of het opladen voltooid is>

Als u de stekker van het apparaat verwijdert en terugsteekt tijdens het opladen, zal het laadlampje branden en uitgaan na ongeveer 5 seconden.

• Voor elk gebruik opladen heeft geen nadelige invloed op de levensduur van de oplaadbare batterij.

• Wanneer het apparaat voor de eerste keer wordt opgeladen of als het meer dan 6 maanden niet gebruikt is, kan de oplaadtijd anders zijn of kan het laadlampje enkele minuten niet branden. Het zal uiteindelijk gaan branden, als het apparaat verbonden blijft.

Voor gebruik

Selecteren van de kop

1 Verwijder de scheerkop terwijl u de knop voor het ontkoppelen indrukt.

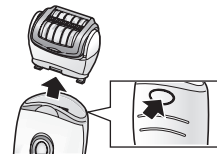

2 Druk de scheerkop in totdat deze klikt.



De kam voor de bikinilijn gebruiken

ES-ED93 / ES-ED53

Plaats de kam voor de bikinilijn op de scheerkep en schuif de trimmer omhoog.

- Wanneer de kam voor de bikinilijn is aangebracht, zorgt u dat de kam nauw contact heeft met de huid.

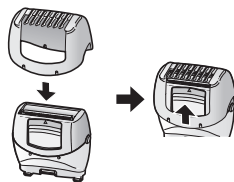

<LED-licht>

Het LED-licht begint te branden wanneer de stroom wordt ingeschakeld. Het licht blijft branden zolang het toestel AAN staat.



<Selecteer de stand>

De werking zal achtereenvolgens veranderen van "NORMAL" (NORMAAL) → "SOFT" (ZACHT) → "UIT" telkens als de stroomschakelaar wordt ingedrukt.

NORMAL (NORMAAL)

In NORMAL (NORMAAL) modus wordt de epilatie uitgevoerd in een korte tijd met een snelle schrijfdraaisnelheid.

- Het oranje lampje gaat branden.

SOFT (ZACHT)

De SOFT (ZACHT) modus beheert de draaisnelheid van de schijven en minimaliseert irritatie op het moment van de epilatie.

- Het groene lampje gaat branden.

UIT

De stroomschakelaar wordt op UIT gezet.

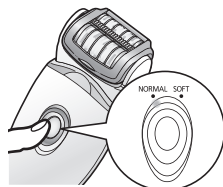

<Wanneer het batterijvermogen laag is>

- Het laadlampje (→) flinkt één keer per seconde.
- De werkingstijd varieert naargelang het gebruik of de temperatuur nadat het laadlampje flinkt.



Bediening

Epileerkop

Gebieden die geschikt zijn om te epilieren





Het epileerapparaat kan worden gebruikt op de  gebieden.

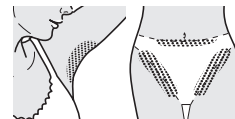

ES-ED93

Het epileerapparaat kan worden gebruikt op de  gebieden. Zorg voordat u met epilieren begint dat u bijvoorbeeld uw badpak of bikini aan heeft en controleer de gebieden die u wilt gaan epilieren.



- Het gebruik van het epileerapparaat anders dan   kan pijn of huidproblemen veroorzaken.

Gebieden die niet geschikt zijn om te epileren

Het epileerapparaat dient niet aan de binnenkant van de bovenarmen te worden gebruikt en op gebieden zoals ellebogen of knieën, omdat de huid daar te veel kan worden opgeruld.



NAT epileren (epilieren na natmaken van huid en epileerapparaat en dan schuim aanbrengen) maakt de huid soepeler en is derhalve zachter voor uw huid bij het epilieren. Voor DROOG epileren, begin bij stap 3. Alle vocht of zweet op de huid afdrogen alvorens DROOG te epilieren.

1 Maak uw huid nat.

2 Maak de schijven nat en doe een kleine hoeveelheid vloeibare douchegeel op de schijven.

- Gebruik altijd douchegeel als u in natte toestand epileert.
- Gebruik geen douchegeel met een scrub of zoutkorrels. Dit kan leiden tot storingen.
- Spoel eventuele douchegeel van uw handen.



3 Selecteer de stand door op de stroomschakelaar [ON/OFF] te drukken. (➡ Pagina 104)

- Maak schuim. Met schuim schuift het epileerapparaat beter zodat u snelle bewegingen kunt maken.



- Het apparaat werkt misschien niet in een omgevingstemperatuur onder ongeveer 5 °C.
- Gebruik het ontharingsapparaat onder een hoek van 90° op uw huid en beweeg het langzaam zodat het over uw huid glijdt.

<Armen of benen epileren>



Omhoog vanaf de onderkant van het been.
Naar binnen vanaf de buitenkant van de arm.



<Onderarmen of bikinilijn epileren> ES-ED93



Beweeg in verschillende richtingen, aangezien het haar in de oksels/ bikinilijn in verschillende richtingen groeit.
Span de huid met uw vingers en beweeg langzaam van binnen naar buiten tegen de groeirichting van het haar.

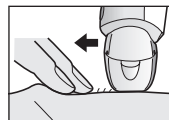

Tips voor optimale epileerresultaten

De haarverwijdering is niet permanent en na het tweede gebruik raden wij aan uw onderarmen **eenmaal per week** en armen en benen **elke twee weken** te epilieren.

<Voor beginners/diegenen met een gevoelige huid>

Wanneer u voor de eerste keer epileert of het apparaat op gevoelige huid gebruikt, raden wij u aan om het zachte opzetstuk te gebruiken.

Het zachte opzetstuk heeft een huidbeschermer voor zachter epilieren, het kan daarmee haren verwijderen door de huid naar beneden te houden en de pijn te verzachten.

- We bevelen ook aan om de SOFT (ZACHT) draaimodus te gebruiken. (➡ Pagina 104)

1. Verwijder het opzetstuk [⊖].

2. Bevestig het zachte opzetstuk [⊕].

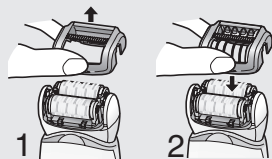

- Massage met een douchepuff kan ingegroeide haren helpen voorkomen.
- Er kan na gebruik roodheid verschijnen. Een koele handdoek kan helpen indien u pijn voelt of een schram heeft.
- Als uw huid droog is na epilieren, raden wij aan om twee dagen een vochtinbrengende lotion te gebruiken.
- Zorg ervoor dat uw huid schoon is voor en na gebruik.

<Beste haarlengte voor het epilieren>

Trim uw haar voordat u voor het eerst gaat epilieren of als u lange tijd niet geëpileerd heeft. Verwijderen van haar is makkelijker en minder pijnlijk wanneer het kort is.

Scheerkop ES-ED93 / ES-ED53

NAT scheren met scheerzeep maakt de huid glad voor een gladder scheerresultaat. Voor DROOG scheren is stap 3 overbodig. Alle vocht of zweet op de huid afdrogen alvorens DROOG te scheren.

1 Bevestig de scheerkop [H].

- Bevestig dat de kam voor de bikinilijn [⊕] is losgekoppeld.

2 Controleer of de buitenkant niet vervormd of beschadigd is.

3 Maak uw huid nat en breng douchegel op uw huid aan.

- Gebruik geen douchegel met een scrub of zoutkorrels. Gebruik ook geen scheercreme, huidcreme of huidlotion. Deze kunnen het mes verstopen en storingen veroorzaken.

4 Selecteer de stand door op de stroomschakelaar [K ⊕] te drukken. (➡ Pagina 104)

- Druk zachtjes zodat het volledige mes nauw contact heeft met de huid en het mesoppervlak niet op en neer beweegt.

Voetverzorgingskop ES-ED93

- De voetverzorgingskop kan niet in bad of onder de douche worden gebruikt.
- Zorg voor gebruik dat het apparaat volledig is opgeladen.
- We raden aan het product te gebruiken binnen 30 minuten na het nemen van een bad of een douche. Veeg al het water van de schone voeten. (Elk gebruik dient ongeveer 10 minuten te duren (5 minuten op elke voet, 10 minuten in totaal voor beide voeten))

1 Bevestig de voetverzorgingskop [1].

- Stevig indrukken totdat u een "klik" hoort.

2 Druk éénmaal op de stroomschakelaar [2].

- De NORMAL (NORMAAL) modus wordt aanbevolen voor de draaisnelheid.
(➡ Pagina 104)



3 Breng de voetverzorgingskop in contact met de huid en begin met vijlen.

- Het te lang vijlen op één plek kan er toe leiden dat de plek door de wrijving heet wordt. Dit kan worden vermeden door tijdens het vijlen kleine veranderingen in de positie aan te brengen.
- Vijlen dient ongeveer eens in de twee weken te gebeuren.

De basisprincipes van voetverzorging

Gebruik het product niet voor iets anders dan voor het vijlen van eelt en verharde huid op de voet.



<Gebruiken op>

Eelt

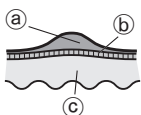

Eelt is een verharde laag die gevormd wordt door herhaaldelijke druk of slijtage.

- a) Verharde laag
- b) Opperhuid
- c) Onderhuid

Zaken waar u tijdens het vijlen voorzichtig mee moet zijn

Voor gebruik

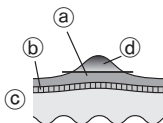

Na gebruik

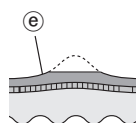

- a) Verharde laag
- b) Opperhuid
- c) Onderhuid
- d) Het te verwijderen gedeelte
- e) Laat een deel van de verharde laag achterblijven

- Door een gebied te diep te vijlen kan het pijnlijk zijn of gaan ontsteken.
- Het vijlen van een te groot gebied kan leiden tot een nog grotere eeltplek. Zorg er daarom voor dat een deel van de verharde laag achterblijft.

Tips voor het verwijderen van de voetverzorgingskop

In de door een pijl aangegeven richting bewegen.

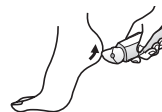
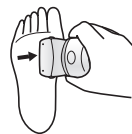

Gebruik uw vrije hand om het vijlen te ondersteunen.

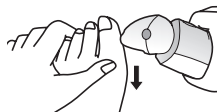

Reiniging

- Reinig na ieder gebruik altijd de koppen en kappen om ze hygiënisch te houden.
- Schakel het apparaat uit en trek de stekker uit alvorens het apparaat te reinigen.
- Zorg ervoor dat u bij het reinigen de huidbeschermer, het opzetstuk, de sluitdop, het zachte opzetstuk niet beschadigt.

Droog schoonmaken [B][C][D][F][H]

Epileerkop/Scheerkop

1. Doe het opzetstuk/
zachte opzetstuk
naar boven, terwijl u
de ontgrendelknop
van de sluitdop
[B][C][2]/
ontgrendelknop van
het opzetstuk [F][6] vasthoudt of verwijder het
opzetstuk door op de ontgrendelknop [H][13] te drukken.
2. Reinig het zachte
opzetstuk [C], de
epileerkop [D][F] en de
scheerkop [H] met het
reinigingsborsteltje [M].

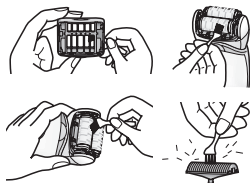
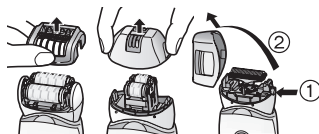

Nat schoonmaken [B][C][D][F][H][J]

Epileerkop/Scheerkop

1. Maak de schijven en messen nat en doe er een kleine hoeveelheid vloeibare handzeep op.
2. Zet de schakelaar aan en er wordt schuim aangemaakt.
3. Was de kop met water om haren te weg te spoelen.
 - Gebruik geen heet water.
 - Als de zeep niet volledig wordt weggewassen, kan er zich een witte neerslag ophopen en voorkomen dat de schijven en messen soepel bewegen.
 - Spoel de scheerkop met het opzetstuk verwijderd.
4. Draai de schakelaar uit, veeg het apparaat af met een droge doek en droog het grondig.

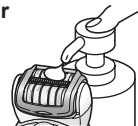

Voetverzorgingskop

1. Breng vloeibare handzeep aan op het middengedeelte van de vijl.
2. Giet een klein beetje water op de vijl en zet de schakelaar aan.
3. Spoel al het vuil grondig af met water of lauw water.
4. Verwijder, nadat u de schakelaar hebt uitgezet, het opzetstuk en spoel de binnenkant af.
5. Droog af met een droge doek in een goed geventileerde ruimte.

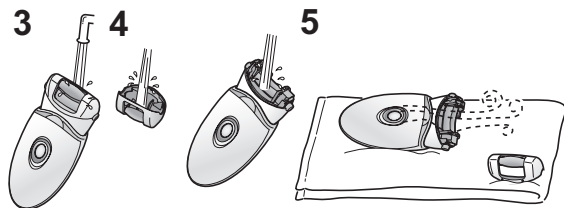

Vervanging van de buitenfolie en het binnenste mes ES-ED93 / ES-ED53

We raden u aan het bladmetaal aan de buitenkant **[H9]** ieder jaar en het binnenste mes **[H13]** iedere twee jaar te vervangen. Verwijder het bladmetaal aan de buitenkant van de scheerkop **[H]** alleen bij het vervangen ervan.

De buitenfolie vervangen

1. Druk zachtjes met uw vingers op de buitenfolie en maak met een vingernagel het kunststoffen plaatje (b) op het mes los van de haken (a) op de binnenkant van het opzetstuk.

2. De nieuwe buitenfolie moet licht gebogen worden en ingedrukt totdat deze vastklikt in het opzetstuk.

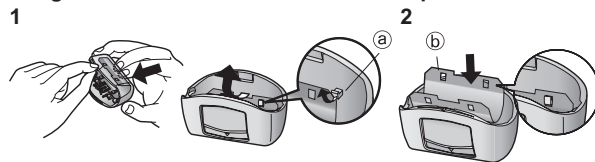

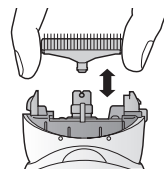

Vervanging van het binnenste mes

1. Verwijder het binnenste mes door het aan beide uiteinden vast te houden en recht uit het scheerapparaat te trekken.
2. Voer het binnenste mes in door het aan beide uiteinden vast te houden en naar beneden te duwen.



De vijl vervangen ES-ED93

De vijl gaat ongeveer 1 jaar mee (er vanuit gaande dat de vijl elke 2 weken ongeveer 10 minuten wordt gebruikt). Wij raden aan de vijl een keer per jaar te vervangen.

1. Indrukken met uw vinger en de vijl ontgrendelen.
2. Breng het  gevormde gedeelte in lijn met het  teken en druk in.

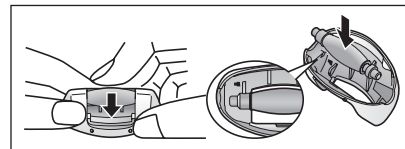

Problemen oplossen

Probleem		Mogelijke oorzaak	Actie
Het apparaat werkt niet.		▶ Het is niet opgeladen.	▶ Laad het apparaat volledig op. Het opladen is alleen mogelijk wanneer het apparaat is aangesloten op het stopcontact.
		▶ De schakelaar staat AAN met de adapter aangesloten op het stopcontact.	▶ Voor gebruik de stekker uit het stopcontact trekken.
	Bij het epilieren	▶ De huidbeschermer of schijven zijn vervormd, gebarsten of beschadigd.	▶ Vraag om reparatie bij een erkende reparateur.
	Bij het epilieren of scheren	▶ Er stapelen zich huidschilfers op. ▶ Er kleeft douchegel aan de schijven en het mes.	▶ Verwijder de huidschilfers. ▶ Was ze af door ze in warm water onder te dompelen.
	Bij voetverzorging	▶ Het opzetstuk staat niet goed vast.	▶ Zet het opnieuw vast.
De werkingstijd is korter.		▶ Het apparaat wordt gebruikt bij een temperatuur van 5 °C of minder.	▶ Gebruik het apparaat in een omgevingstemperatuur van ongeveer 5 °C of hoger.
		▶ Het apparaat wordt te hard tegen de huid gedrukt.	▶ Druk zachtjes tegen de huid aan.
		▶ Niet volledig opgeladen.	▶ Laad het apparaat volledig op.
Het apparaat stopt tijdens het gebruik.		▶ Het apparaat wordt te hard tegen de huid gedrukt.	▶ Druk zachtjes tegen de huid aan.
		▶ Niet volledig opgeladen.	▶ Laad het apparaat volledig op.

Probleem		Mogelijke oorzaak	Actie
Het haar kan niet worden verwijderd.	Bij het epileren	▶ Het apparaat wordt op lang haar gebruikt.	▶ Gebruik het op haar met een lengte van ongeveer 2 tot 3 mm.
De haren worden stoppels		▶ De manier waarop het apparaat wordt gebruikt of bewogen, is niet correct.	▶ Zie pagina 105.
Het apparaat verwijdert het haar niet zo goed als voorheen.		▶ Er stapelen zich huidschilfers op. ▶ De huidbeschermer of schijven zijn vervormd, gebarsten of beschadigd.	▶ Verwijder de huidschilfers. ▶ Vraag om reparatie bij een erkende reparateur.
Het apparaat snijdt niet zo goed als voorheen.	Bij het scheren	▶ Er stapelen zich huidschilfers op.	▶ Verwijder de huidschilfers.
		▶ Het mes is vervormd. ▶ Het mes is versleten.	▶ Vervang het mes. Richtlijnen voor vervanging: Buitenfolie: ongeveer 1 jaar Binnenste mes: ongeveer 2 jaar
Kan niet vijlen.	Bij voetverzorging	▶ De vijl is versleten.	▶ Vervang de vijl. ▶ Richtlijnen voor vervanging: ongeveer 1 jaar
		▶ Het apparaat wordt gebruikt in de SOFT (ZACHT) modus.	▶ Probeer het te gebruiken in de NORMAL (NORMAAL) modus.
Geur verdwijnt niet.		▶ Het is vuil.	▶ Dompel de vijl ongeveer 24 uur onder in water voordat deze gereinigd wordt.

Als de problemen nog steeds niet kunnen worden opgelost, neem contact op met de winkel waar u het apparaat hebt gekocht of met een door Panasonic erkend servicecentrum voor herstelling.

Levensduur van de batterij

Ongeveer 3 jaar.

Als de werkingstijd zelfs na een volledige oplading aanzienlijk korter is, heeft de batterij het einde van haar levensduur bereikt. (De batterijduur kan veranderen naargelang het gebruik en de opslagomstandigheden.)

De batterij in dit apparaat is niet bedoeld om vervangen te worden door de consument. Laat de batterij vervangen door een bevoegd servicepunt.

De ingebouwde oplaadbare batterij verwijderen

Verwijder de ingebouwde oplaadbare batterij alvorens het apparaat weg te gooien.

Lever de batterij in op een speciaal daarvoor bestemd verzamelpunt bij u in de buurt.

Deze afbeelding mag alleen gebruikt worden bij het afvoeren van het apparaat en mag niet gebruikt worden om het te repareren. Als u het apparaat zelf uit elkaar haalt, zal het niet meer waterdicht zijn, wat kan leiden tot een slechte werking.

- Verwijder het apparaat van de wisselstroomadapter.
- Gebruik de batterij als deze nog deels geladen is totdat deze volledig leeg.
- Voer stappen ① t/m ⑤ uit, til de batterij omhoog en verwijder deze.
- Zorg ervoor dat de positieve en negatieve polen van de verwijderde batterij niet worden kortgesloten en isoleer de contactpunten door er tape op te plakken.

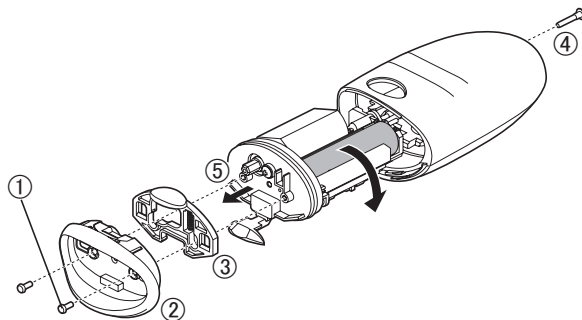

Bescherming van het milieu en recycling van materialen

Dit epileerapparaat bevat een lithium-ionbatterij.

Zorg ervoor dat de batterij op een speciaal daarvoor bestemd verzamelpunt, indien er een is in uw land, wordt ingeleverd.

Garantie

Bezoek de website van Panasonic op <http://www.panasonic.com> of neem contact op met een erkend onderhoudscentrum (het adres vindt u in het pan-Europese garantieboekje) als u informatie nodig hebt of het epileerapparaat of het snoer beschadigd is.

Specificaties

Voeding	Zie het naamplaatje op de wisselstroomadapter. (Automatische voltage-aanpassing)
Oplaadtijd	Ongeveer 1 uur
Luchtgeluid	Epileerkop voor benen/armen: 69 (dB (A) re 1 pW) Epileerkop voor oksels/bikinilijn: 67 (dB (A) re 1 pW) Scheerkop: 61 (dB (A) re 1 pW) Voetverzorgingskop: 66 (dB (A) re 1 pW)

Dit product is uitsluitend bestemd voor huishoudelijk gebruik.

Het ontdoen van oude apparatuur en batterijen Enkel voor de Europese Unie en landen met recyclingsystemen



Deze symbolen op de producten, verpakkingen en/of begeleidende documenten betekenen dat gebruikte elektrische en elektronische producten en batterijen niet samen mogen worden weggegooid met de rest van het huishoudelijk afval.

Voor een juiste verwerking, hergebruik en recycling van oude producten en batterijen, gelieve deze in te leveren bij de desbetreffende inleverpunten in overeenstemming met uw nationale wetgeving.

Door ze op de juiste wijze weg te gooien, helpt u mee met het besparen van kostbare hulpbronnen en voorkomt u potentiële negatieve effecten op de volksgezondheid en het milieu.

Voor meer informatie over inzameling en recycling kunt u contact opnemen met uw gemeente.

Afhankelijk van uw nationale wetgeving kunnen er boetes worden opgelegd bij het onjuist weggooien van dit soort afval.

Let op: het batterij symbool (Onderstaand symbool)

Dit symbool kan in combinatie met een chemisch symbool gebruikt worden. In dit geval volstaan de eisen die zijn vastgesteld in de richtlijnen van de desbetreffende chemische stof.



Contenido

Precauciones de seguridad ...	118	Sustitución de la lámina externa y la hoja interna	131
Uso previsto.....	123	Cambio de la lima.....	131
Guía rápida de uso	123	Solución de problemas	132
Identificación de las piezas	124	Vida de la batería	134
Carga	125	Para extraer la batería recargable incorporada.....	134
Antes de utilizarlo.....	125	Garantía	134
Modo de uso	126	Especificaciones	135
Limpieza	130		

Gracias por comprar este producto Panasonic.

Antes de poner esta unidad en funcionamiento, lea las instrucciones en su totalidad y guárdelas para su uso en el futuro.

Advertencia

- Este aparato puede ser utilizado por niños mayores de 8 años y personas con capacidades físicas, sensoriales o mentales reducidas o con falta de conocimiento y experiencia sólo si se encuentran bajo supervisión o se les han dado instrucciones acerca del uso seguro de este aparato y entienden los peligros existentes. Los niños no deben jugar con el aparato. La limpieza y mantenimiento no debe realizarse por niños sin supervisión.
- El cable de alimentación no puede sustituirse. Si el cable de alimentación presenta daños, debe desecharse el adaptador de CA.
- No utilice un adaptador de CA distinto al suministrado para ningún propósito.
Además, no use ningún otro producto con el adaptador de CA suministrado. (Consulte la página 124.)

- El siguiente símbolo indica que se requiere una fuente de alimentación desmontable específica para conectar el aparato al suministro eléctrico. El tipo de referencia de la unidad de la fuente de alimentación está marcada cerca del símbolo.



► **Uso del cabezal de depilación/afeitado**

- Estos cabezales se pueden usar en húmedo. El símbolo siguiente indica que puede utilizarse en una bañera o ducha.



► **Uso del cabezal de cuidado de los pies**

- El cabezal de cuidado de los pies es lavable. El símbolo siguiente significa que el cabezal de cuidado de los pies puede sumergirse en el agua para limpiarse.



- Separe el cuerpo principal del adaptador de CA antes de limpiarlo con agua.

Precauciones de seguridad

Para reducir el riesgo de sufrir lesiones, descargas eléctricas, o incluso el fallecimiento, y de provocar un incendio o daños en la propiedad, cumpla siempre las precauciones de seguridad que figuran a continuación.

Explicación de los símbolos

Los siguientes símbolos se usan para clasificar y describir el nivel de peligro, lesión y daño a la propiedad que pueden provocarse debido al incumplimiento de las instrucciones y al uso indebido.



PELIGRO

Denota un peligro potencial que resultará en una lesión grave o la muerte.



ADVERTENCIA

Denota un peligro potencial que podría resultar en una lesión grave o la muerte.



PRECAUCIÓN

Denota un peligro que podría resultar en una lesión leve o daños a la propiedad.

Los siguientes símbolos se usan para clasificar y describir el tipo de instrucciones que deben cumplirse.



Este símbolo se utiliza para advertir a los usuarios de un procedimiento específico de funcionamiento que no debe realizarse.



Este símbolo se utiliza para advertir a los usuarios de un procedimiento específico de funcionamiento que debe seguirse para hacer funcionar la unidad de forma segura.



ADVERTENCIA

► Este producto

Este producto tiene una batería recargable integrada. No lo arroje al fuego o a una llama. No lo cargue, use o deje expuesto en altas temperaturas.



- De lo contrario, podría provocar un sobrecalentamiento, un incendio o una explosión.

Nunca lo desmonte, excepto cuando se deshaga del producto.



- De lo contrario, podría provocar un incendio, una descarga eléctrica o lesiones.

No lo modifique ni lo repare.



- De lo contrario, podría provocar un incendio, una descarga eléctrica o lesiones.

Póngase en contacto con un centro de servicio autorizado para su reparación (cambio de batería, etc.).

► En caso de anomalía o fallo de funcionamiento

Suspenda inmediatamente el uso y retire el adaptador si hay una anomalía o un funcionamiento incorrecto.

- De lo contrario, podrían producirse un incendio, descargas eléctricas o lesiones.

<Casos de anomalía o funcionamiento incorrecto>

• **La unidad principal, el adaptador o el cable están deformados o anormalmente calientes.**

• **La unidad principal, el adaptador o el cable huelen a quemado.**

• **Se escucha un ruido extraño durante el uso o la carga de la unidad principal, el adaptador o el cable.**

- Solicite inmediatamente una revisión o reparación en un centro de servicio autorizado.



ADVERTENCIA

► Prevención de accidentes

No la coloque al alcance de los niños o bebés. No les permita utilizarla.



- De lo contrario puede provocar un accidente o lesión debido a la ingestión accidental de la hoja interna, cepillo, etc.

► Alimentación

No conecte ni desconecte el adaptador a una toma de corriente si tiene las manos mojadas.



- De lo contrario, podría sufrir descargas eléctricas o lesiones.

No sumerja el adaptador de CA en agua ni lo lave con agua.

No coloque el adaptador de CA sobre o cerca del agua, de un fregadero o una bañera llena.

No utilice el aparato si el adaptador de CA está dañado o si la clavija de alimentación queda floja al conectarla en una toma de corriente.



No dañe ni modifique, doble enérgicamente, tire o retuerza el cable. Además, no coloque objetos pesados sobre el mismo ni lo pellizque.

- De lo contrario, podría provocar una descarga eléctrica o un incendio debido a un cortocircuito.

No lo utilice de manera que supere la capacidad nominal de la toma de corriente o del cableado.



- Superar el valor nominal al conectar demasiados enchufes a una toma de corriente puede causar un incendio debido al sobrecalentamiento.

Asegúrese siempre de que el aparato esté operando desde una fuente de energía eléctrica acorde con la tensión nominal indicada en el adaptador de CA. Introduzca completamente la clavija del aparato o adaptador.



- De lo contrario podría provocar un incendio o descargas eléctricas.

Desenchufe siempre el adaptador de la toma de corriente antes de limpiar el aparato.



- De lo contrario, podría sufrir una descarga eléctrica o lesiones.

Limpie regularmente la clavija del cable de alimentación y del aparato para evitar la acumulación de polvo.



- De lo contrario, podría provocar un incendio debido a un fallo del aislamiento provocado por la humedad. Desconecte el adaptador y límpielo con un paño seco.



PRECAUCIÓN

► Proteger la piel

Las siguientes personas no deberían usar este aparato:

- Personas que sufran dermatitis atópica o sarpullidos y otras enfermedades cutáneas
 - Las personas con diátesis alérgica o personas que sufren irritaciones fácilmente con cosméticos, ropa, metales, etc.
 - Las personas que supuran fácilmente
 - Las personas que sufren de venas varicosas, diabetes, hemofilia, etc.
 - Las personas que tienen problemas para dejar de sangrar
- El uso en tales casos puede provocar que la piel se sensibilice o causar inflamación, sangrado o aumento de la sensación de dolor.





PRECAUCIÓN

No lo utilice en los siguientes casos:

- Durante la menstruación, el embarazo o aproximadamente un mes después de dar a luz
- Cuando no se sienta bien o tenga una sensación extraña en la piel o el cuerpo
- Después de beber alcohol o tomar medicinas, o cuando se está muy cansado
- El uso en tales casos puede provocar que la piel se sensibilice o causar inflamación, sangrado o aumento de la sensación de dolor.

No lo use en las zonas corporales que figuran a continuación:

- Lesiones, sarpullidos, lunares, verrugas, espinillas, etc.
- Sobre la piel bronceada
- De lo contrario, podría provocar lesiones, inflamaciones de la piel o sangrado.

No utilice el cabezal de depilación de piernas y brazos para depilar sus axilas e ingles.

- De lo contrario, podría provocar lesiones o inflamación de la piel.

No use el jabón con un cepillo de efecto exfoliante.

- De lo contrario podría causar lesiones cutáneas, pigmentaciones y otros problemas de la piel.

No ejerza una presión excesiva sobre la cuchilla cuando utilice el cabezal de afeitado.

- De lo contrario, podría provocar lesiones cutáneas.

No toque la sección de la cuchilla (sección metálica) de la hoja interna al usar el cabezal de afeitado.

- De lo contrario, podría sufrir lesiones en las manos.

No encienda el interruptor sin poner el cabezal.

- De lo contrario, podría sufrir lesiones en los dedos o provocar que el pelo o la ropa se enreden y resulten dañados.

No lo utilice sin la estructura.

- De lo contrario, podría sufrir lesiones en los dedos o provocar que el pelo o la ropa se enreden y resulten dañados.

Antes de usarla, compruebe que el protector de piel, discos, hoja, estructura no estén deformes, ni tengan grietas o roturas.

- De lo contrario, podría provocar sufrir lesiones cutáneas.

El protector de la piel y la lámina metálica externa se deforman fácilmente, por lo que deberá guardar el aparato con el cabezal de protección colocado.

- De lo contrario, podría provocar una deformación o daños en el protector de la piel o en la lámina metálica externa, lo que, a su vez, podría causar lesiones cutáneas.

Aplice el protector de la piel en un ángulo de 90° sobre la piel, con suavidad.

- De lo contrario, podría provocar una lesión cutánea o que el pelo o ropa se enreden y resulten dañados.

► Tenga en cuenta las siguientes precauciones

No lo comparta con sus familiares ni con otras personas.

- De lo contrario, podría sufrir infecciones o inflamaciones.

No permita que objetos metálicos ni porquería se adhieran a la clavija del cable de alimentación o a la del aparato.

- De lo contrario, podría provocar una descarga eléctrica o un incendio debido a un cortocircuito.



PRECAUCIÓN



No dirija la luz directamente a los ojos de forma continuada.

- Puede provocar mareos.

No enrolle el cable alrededor del adaptador cuando guarde el aparato.



- De lo contrario, puede causar que el alambre del cable de alimentación se rompa y provocar un incendio debido a un cortocircuito.



No permita que el aparato sufra caídas e impactos.

- De lo contrario, puede provocar lesiones.

Desconecte el adaptador de la toma de corriente cuando no esté cargando el aparato.



- De lo contrario, podría provocar descarga eléctrica o un incendio debido a una fuga eléctrica resultante de un deterioro del aislamiento.

Desconecte el adaptador o la clavija del aparato sujetándolos, evitando tirar del cable.



- Si desconecta el aparato tirando del cable podría provocar una descarga eléctrica o sufrir una lesión.

► Acerca del uso del cabezal de depilación/afeitado

No lo use en las zonas corporales que figuran a continuación:



- Rostro, genitales y área genital o muslos
- El lado interno de la parte superior de los brazos ni en zonas como los codos o las rodillas que tienden a ser flácidas
- De lo contrario, podría provocar lesiones, inflamaciones de la piel o sangrado.

Las siguientes personas no deberían usar este aparato:



- Las personas que han sufrido problemas cutáneos (supuración, inflamación, etc.) causados por la depilación (depilarse con pinzas, cera, etc.)
- El uso en tales casos puede provocar que la piel se sensibilice o causar inflamación, sangrado o aumento de la sensación de dolor.

No utilice el cabezal de depilación/afeitado en las situaciones que figuran a continuación:



- Utilizarlo justo antes de realizar actividades de natación y bañarse en el mar (utilicela por lo menos 2 días antes de realizar tales actividades)
- Utilizarlo justo antes de bañarse
- Participar en actividades deportivas o deportes extremos justo después de la depilación
- De lo contrario, podría sufrir infecciones o inflamación debidas a las bacterias que entran en el cuerpo a través de los poros.

No ejerza una fuerte presión sobre la piel, no desplace el aparato repetidamente sobre la misma zona ni lo mueva de un lado a otro en una zona.



Además, no lo utilice con movimientos punzantes.

- De lo contrario, podría provocar lesiones, inflamación de la piel o un aumento de la sensación de dolor.

Si los problemas de piel continúan durante 2 días o más después del tratamiento, deje de utilizar la unidad y póngase en contacto con un dermatólogo.



- De lo contrario, los síntomas podrían empeorar.

► Acerca del uso del cabezal de cuidado de los pies



No lo aplique a ampollas y granos.

- De lo contrario, podría provocar lesiones, inflamaciones de la piel o sangrado.



PRECAUCIÓN

No utilice el cabezal de cuidado de los pies en las situaciones que figuran a continuación:

- Limar muy profundamente
-  • Permitir que la lima toque la piel blanda
- Usar el cabezal de cuidado de los pies en la bañera
- De lo contrario, podría provocar lesiones cutáneas, infecciones, inflamación, sangrado u otros problemas, o un empeoramiento de dichos síntomas.

Cuando utilice el aparato para limar, tenga cuidado con la dirección en que se mueve el cuerpo principal.

-  - La rotación de la lima puede causar que el cuerpo principal se mueva en una dirección inesperada y provocar lesiones cutáneas.

Las personas que sufran de mala circulación en los pies; o hinchazón, picor, dolor, o calor excesivo en los pies deben consultar con su médico antes de utilizar el cabezal de cuidado de los pies.

Si la piel tiene un aspecto anormal después de utilizar la lima, deje de utilizar el cabezal de cuidado de los pies y consulte con un dermatólogo.

-  • **Lime las durezas poco a poco durante unos días.**
- **Lime solamente callos o durezas en los pies.**
- En caso de no seguir las instrucciones anteriores podrían producirse lesiones cutáneas, infecciones, inflamación, sangrado u otros problemas o un empeoramiento de dichos síntomas.

Guarde el cabezal de cuidado de los pies con la tapa de protección colocada.

-  - De lo contrario podría causar daños a los objetos circundantes.

Manipulación de la batería extraída para la eliminación



PELIGRO

La batería recargable debe utilizarse exclusivamente con esta depiladora. No utilice la batería con otros productos. No cargue la batería una vez retirada del producto.

- **No la arroje al fuego ni le aplique calor.**
- **No la golpee, desmonte, modifique o perforo con un clavo.**
- **No permita que los terminales positivo y negativo de la batería entren en contacto entre ellos a través de objetos metálicos.**



- **No transporte ni almacene la batería junto con joyas metálicas como por ejemplo collares u horquillas para el pelo.**
- **No use o deje la batería donde pueda estar expuesta a altas temperaturas, como bajo la luz del sol directa o cerca de otras fuentes de calor.**
- **No despegue la cubierta de la batería o la envoltura exterior.**
- De lo contrario, podría provocar un sobrecalentamiento, un incendio o una explosión.



ADVERTENCIA

Tras retirar la batería recargable, manténgala fuera del alcance de los bebés y los niños.



- La batería produciría lesiones corporales si se ingeriera accidentalmente.
Si esto sucediera, consulte con un médico inmediatamente.

Si el líquido de la batería se filtra hacia fuera, no toque la batería con las manos desnudas.

- El líquido de la batería puede producir ceguera si entra en contacto con los ojos.



No se frote los ojos. Lávelos inmediatamente con agua limpia y consulte con un médico.
- El líquido de la batería puede producir inflamación o heridas si entra en contacto con la piel o la ropa.
Lave inmediatamente con agua limpia y consulte con un médico.

Uso previsto

- No use alcohol, quita esmaltes, o detergente (ej. jabón líquido), etc. para limpiar el aparato. De lo contrario, podría provocar una avería, grietas o decoloración del cuerpo principal.
- Mantenga el aparato lejos de fregaderos, cuartos de baño u otros lugares de mucha humedad donde podría quedar expuesto al agua o a la humedad después de utilizarlo.
- Mantenga el aparato alejado de lugares en los que estará expuesto a altas temperaturas o a la luz directa del sol.
- Cuando guarde la depiladora, siempre coloque la tapa de protección para el cabezal de depilación/cabezal de cuidado de los pies/cabezal de afeitado.

Guía rápida de uso

- 1 Carga** ▶ (⇒ Página 125)
- 2 Selección del cabezal** ▶ (⇒ Página 125)
- 3 Modo de uso** (⇒ Página 126)

Identificación de las piezas

- A** Tapa de protección para cabezal de depilación (piernas/brazos)
- B** Cabezal rápido
- C** Cabezal protector (➔ Página 128)
- ① Protector de la piel
- ② Pestañas de liberación del cabezal
- ③ Estructura
- D** Cabezal de depilación para piernas y brazos
- ④ Discos de depilación
- E** Tapa de protección para cabezal de depilación (axilas e ingles)
- F** Cabezal de depilación para axilas e ingles
- ⑤ Protector de la piel (pieza metálica del exterior)
- ⑥ Pestañas de liberación de la estructura
- ⑦ Estructura
- ⑧ Discos de depilación (interior)
- G** Peine para las ingles (Tapa de protección para el cabezal de afeitado)
- H** Cabezal de afeitado
- ⑨ Lámina metálica externa
- ⑩ Recortavello
- ⑪ Interruptor del recortavello emergente
- ⑫ Estructura
- ⑬ Hoja interna
- ⑭ Botón de la estructura
- I** Tapa de protección para el cabezal de cuidado de los pies
- J** Cabezal de cuidado de los pies
- ⑮ Lima
- ⑯ Botones de liberación de la estructura
- ⑰ Estructura
- K** Cuerpo principal
- ⑱ Botón del cabezal
- ⑲ Indicador LED
- ⑳ Indicadores luminosos de modo
- ㉑ Interruptor de encendido
- ㉒ Cambio de la luz indicadora/de notificación
- ㉓ Zócalo
- L** Adaptador de CA (RE7-87) (La forma del adaptador de CA difiere dependiendo del área.)
- ㉔ Adaptador
- ㉕ Clavija del cable de alimentación
- ㉖ Cable
- ㉗ Clavija del aparato
- Accesorios
- M** Cepillo de limpieza
- N** Bolsa

Accesorios	ES-ED93	ES-ED53	ES-ED23
Tapa de protección para cabezal de depilación (piernas/brazos) [A]	✓	✓	✓
Tapa de protección para cabezal de depilación (axilas e ingles) [E]	✓	—	—
Peine para las ingles (Tapa de protección para el cabezal de afeitado) [G]	✓	✓	—
Tapa de protección para el cabezal de cuidado de los pies [I]	✓	—	—
Cabezal rápido [B]	✓	✓	✓
Cabezal protector [C]	✓	✓	✓
Cabezal de depilación para axilas e ingles [F]	✓	—	—
Cabezal de afeitado [H]	✓	✓	—
Cabezal de depilación para piernas y brazos [D]	✓	✓	✓
Cabezal de cuidado de los pies [J]	✓	—	—
Bolsa [N]	✓	✓	✓

Carga

Para obtener un mejor desempeño, cargue el aparato por completo antes de utilizarlo.
No se puede utilizar el aparato mientras se está cargando.

Tiempo de carga = aprox. 1 hora

La depiladora puede utilizarse durante aproximadamente 30 minutos (40 minutos si usa el cabezal protector) después de cargarla durante 1 hora. (Esto variará según la temperatura.)

Conecte el adaptador de CA en la depiladora (a) y en una toma de corriente (b).

- La temperatura ambiente recomendada para la carga es de 15 – 35 °C. El rendimiento de la batería podría verse afectado o la batería podría no cargarse bajo condiciones de temperatura extremadamente baja o alta.

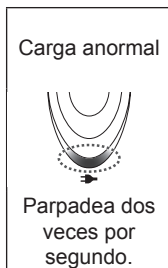
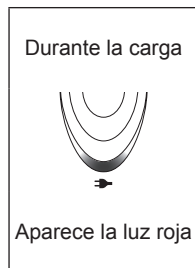
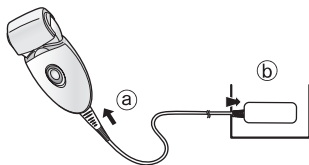

- El tiempo de carga puede disminuir dependiendo de la capacidad de carga.

<Para comprobar si la carga está completa>

- Si quitó y volvió a colocar la clavija del aparato mientras se estaba cargando, la luz indicadora/de notificación de carga se enciende y se apaga después de aproximadamente 5 segundos.
- La carga del aparato cada vez que se utilice no afectará a la vida útil de la batería recargable.
 - Cuando cargue el aparato por primera vez o cuando no se ha usado por más de 6 meses, el tiempo de carga puede cambiar o la luz indicadora/de notificación puede que no se encienda por unos minutos. Se encenderá después de un rato se si mantiene conectada.

Antes de utilizarlo

Selección del cabezal

- 1 Retire el cabezal mientras empuja el botón de liberación del cabezal.

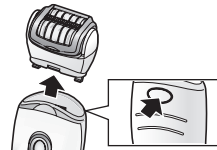

- 2 Empuje el cabezal hasta oír un ruido seco.



Uso del peine para las ingles **ES-ED93 / ES-ED53**

Coloque el peine para las ingles en el cabezal de afeitado y desplace hacia arriba el recortavello.

- Cuando el peine para las ingles se encuentre en su lugar, asegúrese de que el peine se encuentre en contacto con la piel.

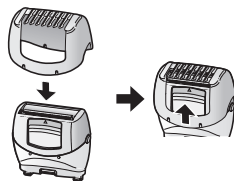

<Indicador LED>

El indicador LED se ilumina cuando se enciende el aparato. La luz permanecerá encendida mientras el aparato esté encendido.

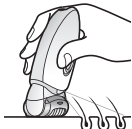

<Seleccione el modo>

La operación cambiará en orden de "NORMAL" (NORMAL) → "SOFT" (SUAVE) → "APAGADO" cada vez que se pulse el interruptor de encendido.

NORMAL (NORMAL)

En modo NORMAL (NORMAL), la depilación se realiza en poco tiempo con una velocidad de rotación del disco rápida.

- El piloto naranja se iluminará.

SOFT (SUAVE)

El modo SOFT (SUAVE) controlará la velocidad de rotación de los discos, y minimizará la irritación en el momento de la depilación.

- El indicador luminoso verde se encenderá.

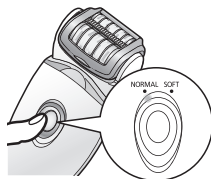

APAGADO

La alimentación se apagará.

<Cuando la capacidad de la batería es baja>

La luz indicadora/de notificación de carga (→) parpadea una vez por segundo.

- El tiempo de funcionamiento varía en dependencia del uso o la temperatura después que empieza a parpadear la luz indicadora/de notificación de carga.



Modo de uso

Cabezal de depilación

Zonas que se pueden depilar





La depiladora se puede utilizar en las zonas .



ES-ED93
La depiladora se puede utilizar en las zonas .

Antes de depilar la línea de las ingles, póngase un bañador o ropa interior y compruebe las zonas que desea depilar.



- Utilizar la depiladora en zonas distintas de las marcadas con   puede causar dolor o problemas en la piel.

Zonas que no se pueden depilar

La depiladora no se debe utilizar en el lado interno de la parte superior de los brazos ni en zonas como los codos o las rodillas que tienden a ser flácidas.



Depilación Húmeda (depilación después de humedecer la piel y la depiladora y luego aplicar espuma) hace que la piel sea más suave y es más delicada para su piel al depilarla. Para la depilación EN SECO, empiece desde el paso 3. Antes de realizar la depilación EN SECO, seque la humedad o el sudor de la piel.

1 Humedezca la piel.

2 Humedezca los discos y vierta una pequeña cantidad de gel de ducha en los discos.

- Utilice siempre gel de ducha cuando se depile en mojado.
- No use gel de ducha exfoliante o con sal granulada, esto puede provocar fallos.
- Enjuague el gel de ducha de las manos.



3 Seleccione el modo pulsando el interruptor de encendido [ON/OFF]. (► Página 126)

- Se forma espuma. La espuma hace que la depiladora se desplace mejor, de forma que pueda utilizarla con más rapidez.



- Es posible que el aparato no funcione en una temperatura ambiente aproximadamente más baja de 5°C.
- Aplique la depiladora a un ángulo de 90° sobre la piel y muévala lentamente para que se deslice por encima de la piel.

<Depilación de piernas o brazos>



Hacia arriba desde la parte inferior de la pierna.

Hacia dentro desde la parte exterior del brazo.



<Depilación de las axilas o de las ingles> ES-ED93



Utilícelo en diversas direcciones, ya que el vello de las axilas/líneas del bikini crece en diferentes direcciones.

Estire la piel con los dedos y mueva suavemente desde la parte interna a la externa en la dirección opuesta a la del crecimiento del vello.

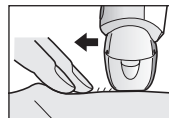

Consejos para lograr mejores resultados en la depilación

La eliminación del vello no es permanente, así que después de utilizarlo por segunda vez le recomendamos que se depile las axilas **una vez a la semana** y las piernas **una vez cada dos semanas**.

<Para principiantes/piel sensible>

La primera vez que se depile, o la utilice sobre piel sensible, le recomendamos usar el cabezal protector.

El cabezal protector tiene un protector de la piel que permite lograr una depilación más suave sacando el vello tensando la piel hacia abajo para reducir el dolor.

• También recomendamos usar la rotación en modo SOFT (SUAVE). (⇒ Página 126)

1. Retire el cabezal rápido [B].

2. Coloque el cabezal protector [C].

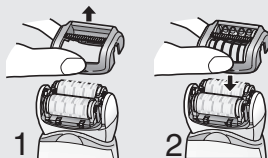

- Masajear con un esponjas de duchas puede ayudar a prevenir vellos subcutáneos.
- La piel podría enrojecerse después del uso. Una toalla húmeda le aliviará si tiene dolor o sarpullidos.
- Si después de la depilación, su piel se torna seca, le recomendamos aplicar una loción humectante dos días después de la depilación.
- Asegúrese de que la piel esté limpia antes y después de utilizarlo.

<Longitud ideal del vello para la depilación>

Recorte su vello antes de depilarse por primera vez o si no se ha depilado durante mucho tiempo. La eliminación del vello es más fácil y menos dolorosa cuando el vello es corto.

Cabezal de afeitado ES-ED93 / ES-ED53

El afeitado EN MOJADO con espuma de jabón hace que la piel sea más deslizante y permite un afeitado más apurado. Para el afeitado EN SECO, el paso 3 resulta innecesario. Antes de realizar el afeitado EN SECO, seque la humedad o el sudor de la piel.

- 1 Conecte el cabezal de afeitado [H].**
 - Confirme que ha retirado el peine para las ingles [G].
- 2 Verifique que la lámina exterior no esté deformada ni dañada.**
- 3 Mójese la piel y aplíquese el gel de ducha en la piel.**
 - No use gel de ducha exfoliante o con sal granulada. Tampoco utilice crema de afeitar, crema para la piel o loción para la piel. De lo contrario puede atascar la hoja y provocar averías.
- 4 Seleccione el modo pulsando el interruptor de encendido [K ①]. (⇒ Página 126)**
 - Presione con cuidado, de forma que la hoja se encuentre en contacto con la piel y la superficie de la hoja no se desplace hacia arriba o hacia abajo.

Cabezal de cuidado de los pies ES-ED93

- El cabezal de cuidado de los pies no se puede utilizar en la bañera ni en la ducha.
- Antes de utilizar el aparato asegúrese de que está completamente cargado.
- Recomendamos utilizar del producto antes de que transcurran 30 minutos después del baño o la ducha. Con los pies limpios, seque el agua que tenga en la piel. (Cada uso debe durar aproximadamente 10 minutos (5 minutos en cada pie, 10 minutos en total para ambos pies))

1 Ponga el cabezal de cuidado de los pies [1].

- Empuje con firmeza hasta que oiga un "clic".

2 Pulse el interruptor de encendido [2] una vez.

- Se recomienda el modo NORMAL (NORMAL) para la velocidad de rotación. (➡ Página 126)



3 Ponga el cabezal de cuidado de los pies en contacto con la piel y comience a limar.

- Si se lima una sola zona durante mucho tiempo ésta puede calentarse con la fricción. Para evitarlo, procure variar ligeramente la posición de la lima mientras esté limando.
- El limado debe realizarse aproximadamente una vez cada dos semanas.

Principios básicos del cuidado de los pies

No utilice este producto para limar otra cosa que no sean los callos y la piel endurecida de los pies.



<Utilizar en>

Callo

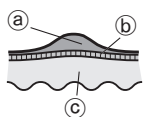

Un callo es una capa de piel endurecida que se forma debido a una presión o abrasión repetida.

- (a) Capa de piel endurecida
- (b) Epidermis
- (c) Dermis

Aspectos que se deben tener en cuenta al utilizar la lima

Antes de utilizarlo

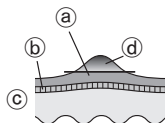

Después del uso

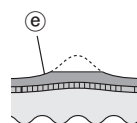

- (a) Capa de piel endurecida
- (b) Epidermis
- (c) Dermis
- (d) Parte que se va a eliminar
- (e) Deje algo de la capa de piel endurecida

- Si se lima demasiado una zona pueden aparecer llagas o inflamaciones.
- Si se lima una zona demasiado grande pueden aparecer callos aún más grandes. Por lo tanto, asegúrese de que queda algo de la capa de piel endurecida.

Consejos para desplazar el cabezal de cuidado de los pies

Mueva en la dirección indicada por la flecha.

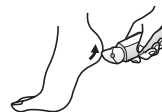
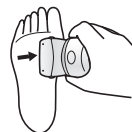

Utilice la mano libre para ayudar al limado.

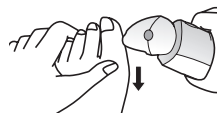

Limpieza

- Limpie siempre los cabezales y las tapas tras el uso para conservarlos en buenas condiciones higiénicas.
- Apague y desconecte el aparato, antes de proceder con la limpieza.
- Tenga cuidado de no dañar el protector de la piel, la estructura, el cabezal rápido y el cabezal protector durante la limpieza.

Limpieza en seco [B C D F H]

Cabezal de depilación/Cabezal de afeitado

1. Levante rápido/levemente los cabezales, la estructura hacia arriba mientras sostiene las pestañas de liberación del

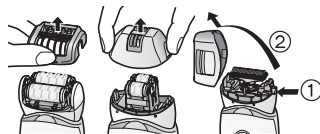

cabezal [B C 2] / las pestañas de liberación de la estructura [F 6] o quite la estructura presionando el botón de liberación de la estructura [H 14].

2. Limpie el cabezal protector [C], el cabezal de depilación [D F] y el cabezal de afeitado [H] con el cepillo de limpieza [M].

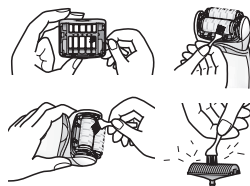

Limpieza en húmedo [B C D F H J]

Cabezal de depilación/Cabezal de afeitado

1. Humedezca los discos y las cuchillas y vierta una pequeña cantidad de jabón líquido para manos en ellos.



2. Active el interruptor y entonces se hace la espuma.



3. Lave el cabezal con agua para eliminar el vello.

- No utilice agua caliente.
- Si no desaparece el jabón completamente, es posible que se acumule un depósito blanco que evite que los discos y las hojas funcionen con normalidad.
- Enjuague el cabezal de afeitado sin la estructura.



4. Desactive el interruptor, limpie el aparato pasando un paño seco y luego séquelo bien.

Cabezal de cuidado de los pies

1. Aplique jabón de manos líquido a la parte central de la lima.
2. Vierta una pequeña cantidad de agua en la lima y encienda el interruptor.
3. Enjuague con agua a temperatura normal o tibia para eliminar cualquier residuo.
4. Después de apagar el interruptor, retire la estructura y enjuague el interior.
5. Pase un paño seco y deje secar en un lugar bien ventilado.

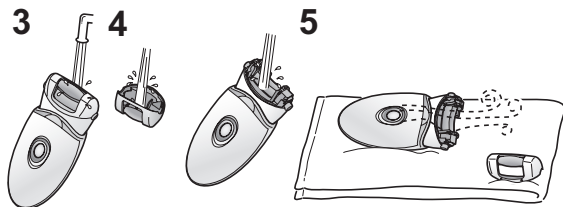

Sustitución de la lámina externa y la hoja interna [ES-ED93 / ES-ED53]

Le recomendamos sustituir la lámina externa **[H9]** cada año y la hoja interna **[H13]** cada dos años. Retire la lámina externa del cabezal de afeitado **[H]** sólo cuando la reemplace.

Sustitución de la lámina metálica externa

1. Mientras presiona con cuidado la lámina metálica exterior con los dedos, utilice las uñas para extraer el panel de plástico (b) de la hoja de los ganchos (a) del interior de la estructura.

2. Se debe doblar levemente la nueva lámina exterior y empujarla hasta engancharla en la estructura.

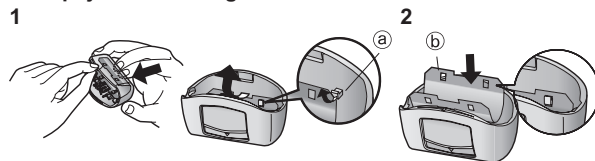

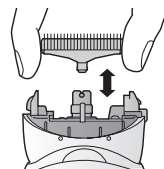

Cambio de la hoja interna

1. Quite la hoja interna sosteniéndola por ambos extremos y tirando hacia afuera de la afeitadora.
2. Introduzca la hoja interna sosteniéndola por ambos lados y presionando hacia abajo.



Cambio de la lima [ES-ED93]

La duración de la lima es de aproximadamente 1 año (suponiendo que se utilice una sola vez cada 2 semanas con aproximadamente 10 minutos por uso). Se recomienda cambiar la lima aproximadamente una vez al año.

1. Haga presión hacia abajo con el dedo y libere la lima.
2. Alinee la parte que tiene forma de  con el lado que tiene la marca  y presione hacia abajo.

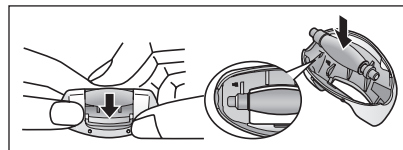

Solución de problemas

Problema	Causa posible	Acción	
El aparato no funciona.	▶ No está cargado.	▶ Cargue el aparato totalmente.	
	▶ El interruptor de encendido está en la posición ON con el adaptador conectado a la toma de corriente.	▶ La carga solamente es posible cuando se conecta a la toma de corriente. Desconecte el aparato de la toma de corriente antes del uso.	
	Durante la depilación	▶ El protector para la piel o los discos están deformados, agrietados o dañados.	▶ Solicite su reparación en un centro de servicio autorizado.
	Durante la depilación o el afeitado	▶ Se acumula suciedad.	▶ Limpie la suciedad.
		▶ El gel de ducha se ha pegado a los discos y a la cuchilla.	▶ Limpie sumergiendo en agua caliente.
	Durante el cuidado de los pies	▶ La estructura no está colocada con seguridad.	▶ Vuelva a colocarla.
El tiempo de uso se acorta.	▶ El aparato se utiliza con aproximadamente 5 °C o menos.	▶ Use el aparato a temperatura ambiente de aproximadamente 5 °C o superior.	
	▶ El aparato se presiona muy fuerte contra la piel.	▶ Presione la piel con suavidad.	
	▶ No está totalmente cargado.	▶ Cargue el aparato totalmente.	
El aparato se para durante el uso.	▶ El aparato se presiona muy fuerte contra la piel.	▶ Presione la piel con suavidad.	
	▶ No está totalmente cargado.	▶ Cargue el aparato totalmente.	

Problema		Causa posible	Acción
No puede quitar el vello.	Durante la depilación	▶ Se usa el aparato sobre vello largo.	▶ Utilícelo sobre vello de, aproximadamente, 2 a 3 mm de largo.
El vello se enmaraña.		▶ La manera de aplicar o mover la unidad no es correcta.	▶ Consulte la página 127.
El aparato no elimina el vello tan bien como antes.		▶ Se acumula suciedad. ▶ El protector para la piel o los discos están deformados, agrietados o dañados.	▶ Limpie la suciedad. ▶ Solicite su reparación en un centro de servicio autorizado.
El aparato no corta el vello tan bien como antes.	Durante el afeitado	▶ Se acumula suciedad. ▶ La cuchilla está deformada.	▶ Limpie la suciedad. ▶ Sustituya la cuchilla. Instrucciones para la sustitución: Lámina metálica externa: Aproximadamente 1 año Hoja interna: Aproximadamente 2 años
		▶ La cuchilla está gastada.	
No puede limar.	Durante el cuidado de los pies	▶ La lima está gastada.	▶ Sustituya la lima. ▶ Instrucciones para la sustitución: Aproximadamente 1 año
El olor no desaparece.		▶ El aparato se usa en el modo SOFT (SUAVE). ▶ Está sucio.	▶ Trate de usarlo en modo NORMAL (NORMAL). ▶ Ponga la lima en remojo con agua durante aproximadamente 24 horas, antes de lavarla.

Si no es posible resolver los problemas, póngase en contacto con el establecimiento en el que adquirió la unidad o un centro de servicio autorizado por Panasonic para su reparación.



Vida de la batería

Aproximadamente 3 años.

Si el tiempo de funcionamiento es significativamente inferior incluso después de la carga completa, la batería ha alcanzado el fin de su vida útil.

(La vida útil de la batería cambia según el uso y las condiciones de almacenamiento.)

La batería de este aparato no está diseñada para ser cambiada por los consumidores. Sustituya la batería en un centro de servicio técnico autorizado.

Para extraer la batería recargable incorporada

Quite la batería recargable incorporada antes de desechar el aparato.

Asegúrese de que la batería sea desechada en un lugar oficialmente designado, si existe alguno.

Este gráfico solo se debe usar cuando se desecha el aparato, y no para repararlo. Si desarma el aparato, dejará de ser a prueba de agua, lo que puede provocar averías.

- Quite el aparato del adaptador de CA.
- Use la batería hasta que se descargue completamente si queda alguna carga.
- Lleve a cabo los pasos ① a ⑤ y levante la batería, después retírela.
- Evite que se produzca un cortocircuito en los terminales positivo y negativo de la batería extraída y aisle los terminales colocando cinta adhesiva sobre los mismos.

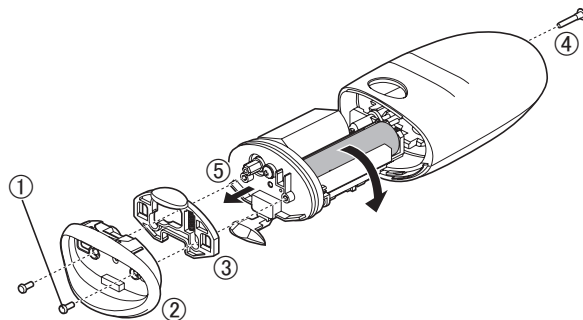

Para la protección ambiental y reciclaje de materiales

Esta depiladora contiene una batería Li-ion.

Asegúrese de que la batería sea desechada en algún lugar oficialmente designado, si es que existe alguno en su país.

Garantía

Vaya al sitio web de Panasonic <http://www.panasonic.com> o póngase en contacto con un centro de servicios autorizado (La dirección de contacto está en el folleto de garantía pan-europea) si necesita información o si se dañan la depiladora o el cable.

Especificaciones

Fuente de alimentación	Anote el número de placa que se encuentra en el adaptador de CA. (Conversión automática de tensión)
Tiempo de carga	Aprox. 1 hora
Ruido transmitido a través del aire	Cabezal de depilación para axilas e ingles: 69 (dB (A) re 1 pW) Cabezal de depilación para axilas e ingles: 67 (dB (A) re 1 pW) Cabezal de afeitado: 61 (dB (A) re 1 pW) Cabezal de cuidado de los pies: 66 (dB (A) re 1 pW)

Este producto está destinado solamente para su uso doméstico.

Eliminación de Aparatos Viejos y de Pilas y Baterías Solamente para la Unión Europea y países con sistemas de reciclado



Estos símbolos en los productos, su embalaje y/o documentos que los acompañen significan que los productos eléctricos y electrónicos y las baterías usadas no deben mezclarse con los residuos domésticos. Para el adecuado tratamiento, recuperación y reciclaje de los productos viejos y baterías, por favor, llévelos a los puntos de recogida de acuerdo con su legislación nacional. Si los elimina correctamente ayudará a preservar recursos valiosos y evitará cualquier efecto negativo potencial para la salud de las personas y sobre el medio ambiente. Para más información sobre la recogida y reciclaje, por favor, contacte con su ayuntamiento. Puede haber sanciones por una incorrecta eliminación de este residuo, de acuerdo con la legislación nacional.



Nota para el símbolo de la batería (símbolo debajo)

Este símbolo puede usarse en combinación con el símbolo químico. En este caso, cumple con los requisitos de la Directiva del producto químico indicado.

Indhold

Sikkerhedsforanstaltninger ...	140	Udskiftning af den udvendige folie og det indre blad	153
Tilsigtet brug	145	Udskiftning af filen	153
Sådan kommer du hurtigt i gang med brugen	145	Fejlfinding	154
Identifikation af dele	146	Batteri-levetid.....	156
Opladning	147	Fjernelse af det indbyggede genopladelige batteri	156
Inden brug	147	Garanti	156
Anvendelse	148	Specifikationer.....	157
Rengøring.....	152		

Tak fordi du valgte dette Panasonic-produkt.

Læs venligst alle instruktioner inden brug, og opbevar denne brugsanvisning på et sikkert sted.

Advarsel

- Dette apparat kan anvendes af børn i alderen fra 8 år og opefter samt af personer med reducerede fysiske, sensoriske eller mentale evner eller manglende erfaring og viden, såfremt de har fået vejledning eller instruktioner i, hvordan de skal bruge apparatet på en sikker måde og forstår de farer, der kan opstå. Børn må ikke lege med apparatet. Rengøring og brugervedligeholdelse må ikke foretages af børn uden opsyn.
- Elledningen kan ikke udskiftes. Hvis ledningen er beskadiget, skal AC-adapteren kasseres.
- Benyt ikke andet end den medfølgende AC-adapter til noget andet formål.
Benyt alene den medfølgende AC-adapter til produktet.
(Se side 146.)

- Følgende symbol indikerer, at en specifik aftagelig strømforsyningsenhed er påkrævet til tilslutning af det elektriske enhed til forsyningsnettet. Referencestrømtype for strømenheden fremgår i nærheden af symbolet.



► Brug af epileringshovedet/shaverhovedet

- Disse hoveder kan bruges til vådpleje. Det følgende symbol betyder, at barbermaskinen er egnet til at bruge i brusebadet/badet.



► Brug af fodplejehovedet

- Fodplejehovedet er vaskbart. Dette symbol betyder, at fodplejehovedet kan rengøres under vand.





- Tag apparatlegemet fra AC-adapteren, inden det rengøres i vand.

Sikkerhedsforanstaltninger



For at reducere risikoen for personskade, tab af menneskeliv, elektrisk stød, brand og tingsskade skal følgende sikkerhedsforanstaltninger altid overholdes.

Symbolforklaring

Følgende symboler anvendes til at klassificere og beskrive fareniveauet samt graden af person- eller tingsskade, der kan forekomme, hvis betegnelsen tilsidesættes, og der forekommer forkert anvendelse.

 FARE	Angiver en potentiel fare, der vil resultere i alvorlig tilskadekomst eller dødsfald.
 ADVARSEL	Angiver en potentiel fare, der kan resultere i alvorlig tilskadekomst eller dødsfald.
 FORSIGTIG	Angiver en fare, der kan resultere i mindre tilskadekomst eller tingskade.

Følgende symboler anvendes til at klassificere og beskrive typen af anvisninger, der skal overholdes.

	Dette symbol bruges til at advare brugere om en bestemt anvendelsesmetode, der ikke må udføres.
	Dette symbol bruges til at advare brugere om en bestemt fremgangsmåde, der skal overholdes for at bruge apparatet på sikker vis.

ADVARSEL

► Dette produkt

Dette produkt har et indbygget, genopladeligt batteri. Må ikke udsættes for ild eller høj varme.

 **Må ikke oplades, anvendes eller opbevares ved høj temperatur.**

- Dette kan resultere i overophedning, antændelse eller eksplosion.

Produktet må aldrig skilles ad, på nær ved bortskaffelse.

 - Dette kan resultere i brand, elektrisk stød eller personskade.

Produktet må ikke ændres eller repareres.

 - Dette kan resultere i brand, elektrisk stød eller personskade.

Kontakt et autoriseret servicecenter for at få foretaget reparationer (udskiftning af batteri, m.m.).

► I tilfælde af en uregelmæssighed eller funktionsfejl

Afbryd omgående enhver anvendelse, og tag adapteren fra, hvis der forekommer en uregelmæssighed eller funktionsfejl.

- Undladelse heraf kan resultere i brand, elektrisk stød eller personskade.

<Tilfælde af uregelmæssighed eller funktionsfejl>

 **• Hovedkomponenten, adapteren eller ledningen er deform eller unormalt varm.**

• Hovedkomponenten, adapteren eller ledningen lugter brændt.

• Der forekommer en unormal lyd ved anvendelse eller opladning af hovedkomponenten, adapteren eller ledningen.

- Anmod omgående om eftersyn eller reparation hos et autoriseret servicecenter.

ADVARSEL

► Forhindring af ulykker

Må ikke opbevares inden for rækkevidde af børn eller babyer. Lad ikke børn bruge produktet.



- I modsat fald kan der opstå risiko for ulykker eller kvæstelser grundet utilsigtet indtagelse af det indvendige blad, børsten m.v..

► Strømforsyning

Adapteren må aldrig sættes i stikkontakten eller tages ud med våde hænder.



- Dette kan resultere i elektrisk stød eller personskade.

AC-adapteren må ikke nedsænkes i vand eller vaskes med vand.

Anbring ikke AC-adapteren i nærheden af en håndvask eller et badekar, der er fyldt med vand.

Benyt aldrig apparatet, hvis AC-adapteren er beskadiget, eller hvis strømstikket sidder løst i stikkontakten.



Ledningen må ikke beskadiges eller ændres, ej heller bøjes, trækkes eller snoes med kraft.

Ydermere må ledningen ikke klemmes eller ligge under noget tungt.

- Dette kan resultere i elektrisk stød eller brand som følge af kortslutning.

Produktet må ikke anvendes på nogen måde der overstiger den angivne kapacitet for stikkontakten eller ledningsnettet.



- Hvis den angivne kapacitet overskrides, fordi at der tilsluttes for mange stik til én kontakt, kan det forårsage brand som følge af overophedning.

Sørg altid for, at apparatet anvendes med en elektrisk strømkilde, der passer til den normerede spænding, som er angivet på AC-adapteren.



Sæt adapteren eller stikket til apparatet helt i.

- Undladelse heraf kan resultere i brand eller elektrisk stød.

Tag altid adapteren ud af stikkontakten ved rengøring.



- Undladelse heraf kan resultere i elektrisk stød eller personskade.

Rengør strømstikket og stikket til apparatet regelmæssigt for at forhindre støvansamling.



- Undladelse heraf kan resultere i brand som følge af isoleringsfejl forårsaget af fugt.

Afbryd adapteren, og tør den af med en tør klud.



FORSIGTIG

► Beskyttelse af huden

Følgende personer bør ikke anvende dette apparat:

- Personer, der lider af atopisk dermatitis eller udslæt og andre hudsygdomme
 - Personer med allergisk diatese eller personer, der er følsomme over for kosmetik, tøj, metaller, osv.
 - Personer, der let udvikler betændelse
 - Personer, der lider af åreknuder, diabetes, hæmofili, osv.
 - Personer, der har svært ved at holde op med at bløde
- Anvendelse i disse tilfælde kan forårsage hudfølsomhed eller resultere i inflammation, blødning eller forhøjet smerte.





FORSIGTIG

Må ikke anvendes i følgende tilfælde:

- Under menstruation, graviditet og ca. en måned efter fødslen
- Hvis du føler dig dårligt tilpas, eller hvis du føler en uregelmæssighed i huden eller kroppen
- Efter indtagelse af alkohol eller medicin, eller når du er meget trætt
- Anvendelse i disse tilfælde kan forårsage hudfølsomhed eller resultere i inflammation, blødning eller forhøjet smerte.

Må ikke anvendes på følgende dele af kroppen:

- Områder med skadet hud, udslæt, blå mærker, vorter, bumser m.m.
- På solbrændt hud
- Dette kan resultere i personskade, hudirritation eller blødning.

Benyt ikke epileringshovedet til ben/arme til at epilere dine armhuler og bikinilinje.

- Dette kan resultere i personskade eller hudirritation.

Brug ikke sæbe med skrubbe- eller peelingeffekt.

- Dette kan forårsage hudskader, farvepletter eller andre hudproblemer.

Undgå at trykke for hårdt på bladet ved anvendelse af shaverhovedet.

- Dette kan forårsage beskadigelse, som resulterer i hudskader.

Rør ikke ved bladdelen (metaldelen) af det indre blad, når du benytter shaverhovedet.

- Dette kan forårsage håndskader.

TÆND ikke for kontakten, hvis hovedet ikke er sat på.



- Dette kan forårsage fingerskader eller resultere i indvikling af hår eller tøj samt beskadigelse.

Må ikke anvendes, hvis rammen er afmonteret.



- Dette kan forårsage fingerskader eller resultere i indvikling af hår eller tøj samt beskadigelse.

Før brug skal det sikres, at hudbeskytteren, skiven, bladet og rammen er fri for deformation, revner og skader.



- Undladelse heraf kan resultere i skader på huden.

Hudbeskytteren og den ydre folie bliver let deformeret. Derfor bør de opbevares med beskyttelseshætten påsat.



- Undladelse heraf kan resultere i deformation eller beskadigelse af hudbeskytteren eller den ydre folie, hvilket kan forårsage skader på huden.

Tryk forsigtigt hudbeskytteren mod huden i en 90-graders vinkel.



- Undladelse heraf kan forårsage hudskader eller resultere i indvikling af hår eller tøj samt beskadigelse.

► Bemærk følgende forholdsregler

Må ikke deles med din familie eller andre.



- Dette kan resultere i infektion eller betændelse.

Lad ikke metalgenstande eller snavs sidde på strømstikket eller stikket til apparatet.



- Dette kan resultere i elektrisk stød eller brand som følge af kortslutning.

Undlad at lyse direkte ind i øjnene i længere tid.



- Dette kan medføre svimmelhed.



FORSIGTIG

Ledningen må ikke vikles rundt om adapteren ved opbevaring.



- Dette kan forårsage, at ledningstråden afbryder ved belastning, og kan resultere i brand som følge af kortslutning.



Må ikke tabes eller udsættes for stød.

- Gøres dette, kan det resultere i personskade.

Tag adapteren ud af stikkontakten, når den ikke oplader.



- Undladelse heraf kan forårsage elektrisk stød eller brand på grund af overgang som følge af isoleringsforringelse.

Tag adapteren eller stikket til apparatet fra ved at holde fast i adapteren eller apparatet frem for i ledningen.



- Hvis apparatet afbrydes ved at trække i ledningen, kan det forårsage elektrisk stød eller personskade.

► Information om brug af epileringshovedet/shaverhovedet

Må ikke anvendes på følgende dele af kroppen:



- Ansigt, kønsdele og området omkring kønsdelene samt på lårene
 - Indersiden af overarmene og andre områder såsom albuer og knæ, som er tilbøjelige til at være mere løse
- Dette kan resultere i personskade, hudirritation eller blødning.

Følgende personer bør ikke anvende dette apparat:



- Personer, der har lidt af hudproblemer (materiedannelse, betændelse, osv.) forårsaget af epilering (plukning, depilation, voksning, osv.)
- Anvendelse i disse tilfælde kan forårsage hudfølsomhed eller resultere i inflammation, blødning eller forhøjet smerte.

Må ikke anvendes epileringshovedet/shaverhovedet på følgende måder:



- Anvendelse lige inden svømning eller havbadning (anvendelse bør finde sted mindst to dage før sådanne aktiviteter)
 - Anvendelse lige inden badning
 - Deltagelse i ekstremsport eller motion lige efter epilering
- Dette kan resultere i infektion eller betændelse forårsaget af bakterier, der trænger ind i kroppen fra porerne.

Undlad at trykke apparatet hårdt mod huden, bevæge det gentagne gange over det samme sted eller bevæge det frem og tilbage over ét sted.



Undlad også at foretage stødende bevægelser.

- Dette kan resultere i personskade eller hudirritation eller forøget smerte.

Hvis hudproblemer vedbliver i to dage eller længere efter behandling, skal du afbryde brugen af enheden og søge råd hos en dermatolog.



- Undladelse heraf kan medføre, at symptomerne forværres.

► Information om brug af fodplejehovedet

Må ikke anvendes på vabler og ligtorne.



- Dette kan resultere i personskade, hudirritation eller blødning.



FORSIGTIG

Må ikke anvendes fodplejehovedet på følgende måder:

- At file for dybt
- At lade filen komme i kontakt med blød hud
- At bruge fodplejehovedet i badet
- Dette kan forårsage skader på huden, infektion, betændelse, blødning eller andre problemer eller forværring af sådanne symptomer.

Når apparatet anvendes til at file, skal du være opmærksom på, i hvilken retning apparatlegemet bevæger sig.



- Filens rotation kan forårsage, at apparatlegemet bevæger sig i en uventet retning og forårsager skade på huden.

• **Personer som har en dårlig blodcirkulation i føddere, hævede fødder, kløe, smerte eller meget varme fødder bør konsultere deres læge inden de bruger fodplejehovedet.**

• **Hvis huden ser unormal ud efter filning, skal du stoppe med at anvende fodplejehovedet og konsultere en dermatolog.**



• **Den hårde hud bør files lidt efter lidt over nogle dage.**

• **Fil kun den hårde hud på fødderne.**

- Manglende overholdelse af ovennævnte instruktioner kan forårsage skader på huden, infektion, betændelse, blødning eller andre problemer eller forværring af sådanne symptomer.



Opbevar fodplejehovedet med beskyttelseshætten påsat.

- Undladelse heraf kan medføre skade på omkringliggende genstande.

Varetagelse af det udtagne batteri ved bortskaffelse



FARE

Det genopladelige batteri må kun benyttes til denne epilator. Brug ikke batteriet til andre produkter. Oplad ikke batteriet, efter det er blevet fjernet fra produktet.

• **Må ikke brændes eller udsættes for varme.**

• **Batteriet må ikke udsættes for vold, ej heller adskilles, ændres eller gennemhulles med et søm.**

• **Lad ikke de positive og negative poler på batteriet få kontakt med hinanden ved brug af metalgenstande.**



• **Bær og opbevar ikke batteriet sammen med metalliske smykker, såsom halskæder og hårnåle.**

• **Undlad at benytte batteriet eller efterlade det på steder, hvor det udsættes for høje temperaturer såsom i direkte sollys eller i nærheden af andre varmekilder.**

• **Undgå at pille batteriet ud af dets omslag eller yderemballage.**

- Dette kan det resultere i overophedning, antændelse eller eksplosion.



ADVARSEL

Efter det genopladelige batteri er taget ud, må det ikke opbevares inden for børn og spædbørns rækkevidde.



- Batteriet vil skade kroppen, hvis det sluges ved et uheld.

Hvis dette sker, skal der straks konsulteres en læge.

Hvis der lækker batterivæske, må batteriet ikke berøres med blottede hænder.

- Batteriets væske kan medføre blindhed, hvis det kommer i kontakt med dine øjne.



Gnid ikke dine øjne. Vask omgående med rent vand, og kontakt en læge.

- Batteriets væske kan forårsage betændelse eller skade, hvis det kommer i kontakt med huden eller tøjet.

Vask det omhyggeligt af med rent vand, og kontakt en læge.

Tilsigtet brug

- Benyt ikke sprit, neglelakfjerner eller rengøringsmidler (f.eks. flydende håndsæbe) m.v. til at rengøre apparatet. Dette kan forårsage fejl, revner eller misfarvning på apparatlegemet.
- Placer apparatet væk fra vaske, badeværelser eller andre steder med høj luftfugtighed, hvor det kan udsættes for vand og fugt efter brug.
- Placer ikke apparatet på steder, hvor det udsættes for høje temperaturer eller direkte sollys.
- Ved opbevaring af epilatoren skal beskyttelseshætten til epileringshovedet/fodplejehovedet/shaverhovedet altid sættes på.

Sådan kommer du hurtigt i gang med brugen

- 1 Opladning** ▶ (⇒ Side 147)
- 2 Valg af hoved** ▶ (⇒ Side 147)
- 3 Anvendelse** (⇒ Side 148)

Identifikation af dele

- A Beskyttelseshætte til epileringshovedet (ben/arme)**
- B Hurtig-hætte**
- C Skånsom-hætte**
 (⇒ Side 150)
- ① Hudbeskytter
 ② Hættefrigørelsesribber
 ③ Ramme
- D Epileringshoved til ben/arme**
 ④ Epileringsskiver
- E Beskyttelseshætte til epileringshoved (armhule/bikiniilinje)**
- F Epileringshoved til armhule/bikiniilinje**
 ⑤ Hudbeskytter (metaldel på ydersiden)
 ⑥ Rammefrigørelsesribber
 ⑦ Ramme
 ⑧ Epileringsskiver (indvendigt)
- G Bikinikam (beskyttelseshætte til shaverhoved)**
- H Shaverhoved**
 ⑨ Ydre folie
 ⑩ Trimmer
- ⑪ Pop-up-trimmerkontakt
 ⑫ Ramme
 ⑬ Indre blad
 ⑭ Rammefrigørelsesknap
- I Beskyttelseshætte til fodplejehoved**
- J Fodplejehoved**
 ⑮ Fil
 ⑯ Rammefrigørelsesknapper
 ⑰ Ramme
- K Apparatlegeme**
 ⑱ Hovedfrigørelsesknap
 ⑲ LED-lampe
 ⑳ Lysindstillinger
 ㉑ Afbryderknap
 ㉒ Opladningslys/notifikationslys
 ㉓ Indgangsstik
- L AC-adapter (RE7-87) (AC-adapterens udformning er forskellig afhængigt af området.)**
 ㉔ Adapter
 ㉕ Strømskik
 ㉖ Ledning
 ㉗ Stik til apparatet

Tilbehør

- M Rengøringsbørste**
N Pose

Tilbehør	ES-ED93	ES-ED53	ES-ED23
Beskyttelseshætte til epileringshovedet (ben/arme) [A]	✓	✓	✓
Beskyttelseshætte til epileringshoved (armhule/bikiniilinje) [E]	✓	—	—
Bikinikam (beskyttelseshætte til shaverhoved) [G]	✓	✓	—
Beskyttelseshætte til fodplejehoved [I]	✓	—	—
Hurtig-hætte [B]	✓	✓	✓
Skånsom-hætte [C]	✓	✓	✓
Epileringshoved til armhule/bikiniilinje [F]	✓	—	—
Shaverhoved [H]	✓	✓	—
Epileringshoved til ben/arme [D]	✓	✓	✓
Fodplejehoved [J]	✓	—	—
Pose [N]	✓	✓	✓

Opladning

Lad apparatet helt op inden brug for at opnå den bedste ydelse. Du kan ikke benytte apparatet mens det oplades.

Opladningstid = Cirka 1 time

Epilatoren kan anvendes i cirka 30 minutter (40 minutter ved brug af skånsom-hætten) efter 1 times opladning. (Dette afhænger af temperaturen.)

Tilslut AC-adapteren til epilatoren (a) og en stikkontakt (b).

- Den anbefalede omgivelsestemperatur til opladning er 15 - 35 °C. Batteriet oplades muligvis ikke under ekstremt lave eller høje temperaturer.

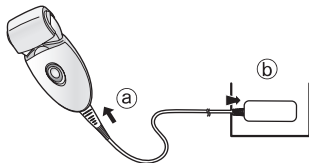

Under opladning

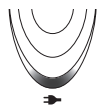

Der vises rødt lys.

Efter gennemført opladning

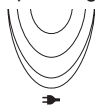

Rødt lys slukker.

Unormal opladning



Blinker to gange i sekundet.

- Opladningstiden kan aftage afhængigt af opladningskapaciteten.

<Til kontrol af fuldført opladning>

Hvis du fjerner stikket og isætter det igen under opladning, vil opladningslampen/notifikationslampen lyse og derefter slukkes efter ca. 5 sekunder.

- Opladning af apparatet efter hver brug vil ikke påvirke det genopladelige batteris levetid.
- Ved opladning af apparatet for første gang, når det ikke har været i brug i mere end seks måneder, ændres opladningstiden muligvis, eller opladningslampen/notifikationslampen lyser i nogle få minutter. Den fortsætter med at lyse, hvis enheden er tilsluttet.

Inden brug

Valg af hoved

- 1 Fjern hovedet, mens du trykker på hovedfrigørelsesknappen.

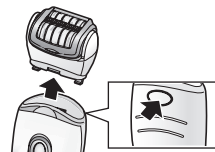

- 2 Skub på hovedet indtil det klikker.



Brug af bikinikammen ES-ED93 / ES-ED53

Placer bikinikammen på shaverhovedet, og skub trimmeren op.

- Når bikinikammen er på plads, skal du sørge for, at kammen er i tæt kontakt med huden.

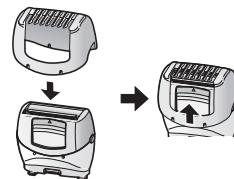

<LED-lampe>

LED-lampen lyser, når der tændes for strømmen. Lampen vil forblive tændt, mens der er tændt for strømmen (ON).

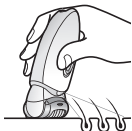

<Vælg indstilling>

Funktionen vil skifte i rækkefølge fra "NORMAL" (NORMAL) → "SOFT" (BLØD) → "OFF" (SLUKKET), hver gang der trykkes på afbryderknappen.

NORMAL (NORMAL)

I NORMAL (NORMAL) tilstand udføres epilering på kort tid, med en hurtig rotationshastighed af disken.

- Det orange lys tænder.

SOFT (BLØD)

SOFT (BLØD) tilstand vil kontrollere diskens rotationshastighed og minimere irritation under epilering.

- Det grønne lys tænder.

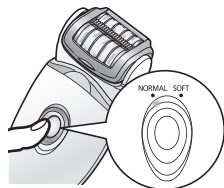

SLUKKET

Strømmen vil blive SLUKKET.

<Når batterikapaciteten er lav>

- Opladningslampen/notifikationslampen (→) blinker én gang hvert sekund.
- Driftstiden varierer afhængigt af brug eller temperatur, når opladningslampen/notifikationslampen blinker.



Anvendelse

Epileringshoved

Områder som er velegnede til epilering



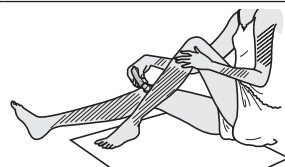

Epilatoren kan bruges på de med  markerede områder.

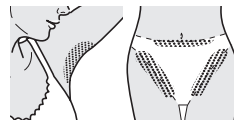

ES-ED93

Epilatoren kan bruges på de med  markerede områder. Inden epilering af bikinilinjens, sørg for at tage din badedragt eller trusser etc. på og find ud af, hvilke områder du ønsker at epilere.



- Brug af epilatoren på andre områder end de markerede   kan forårsage smerter eller hudproblemer.

Områder som er ikke er velegnede til epilering

Epilatoren bør ikke bruges på indersiden af overarmene og andre områder såsom albuer og knæ, som er tilbøjelige til at være mere løse.



VÅD-epilering (epilering efter at huden og epilatoren er gjort våde og derefter anvendelse af skum) gør huden blødere, sådan at epileringen er mere skånsom mod huden. Start med trin 3 for TØR epilering. Tør fugt eller sved af huden før TØR epilering.

1 Gør huden våd.

2 Gør skiverne våde og put en lille smule flydende showergel på skiverne.

- Brug altid showergel under våd epilering.
- Brug ikke badegel med scrub eller grovsalt, eftersom dette kan forårsage fejlfunktion.
- Skyl showergelen af dine hænder.



3 Vælg denne indstilling ved at trykke på afbryderknappen [⊗②]. (⇒ Side 148)

- Der laves skum. Skum får epilatoren til at glide bedre, så du kan bevæge den hurtigt.



- Apparatet må ikke betjenes i omgivelsestemperaturer under ca. 5 °C.

- Placer epilatoren mod huden i en 90-graders vinkel, og bevæg den langsomt, så den glider hen over din hud.

<Epilering af ben eller arme>



Opad fra anklen.
Indad fra armens yderside.



<Epilering af armhuler eller bikinilinje> ES-ED93



Bevæg i flere forskellige retninger, da hårene i armhulerne/omkring bikinilinen vokser i forskellige retninger.



Stræk huden med fingrene og bevæg langsomt apparatet indefra og udefter imod hårets vokseretning.

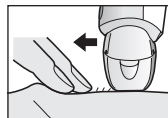

Tips for bedste epilingsresultater

Hårfjernelsen er ikke permanent, så efter brug 2. gang anbefaler vi, at du epilering armhulerne cirka **en gang om ugen** og armene og benene cirka **hver anden uge**.

<For begyndere/personer med følsom hud>

Når du foretager epilering første gang eller anvender apparatet til følsom hud, anbefaler vi, at du bruger skånsom-hætten.

Skånsom-hætten er udstyret med en hudbeskytter for mere skånsom epilering. Den kan fjerne hår, mens huden holdes nede for at reducere smerter.

- Vi anbefaler også at anvende SOFT (BLØD) tilstandsrotationen. (⇒ Side 148)

1. Aftag hurtig-hætten [B].

2. Montér skånsom-hætten [C].

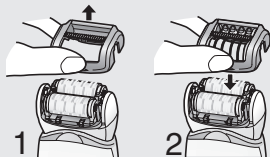

- Massage med kropspude kan hjælpe med at forebygge indgroede hår.
- Der kan eventuelt opstå rødhed efter brug. Et koldt håndklæde kan hjælpe, hvis du føler smerte, eller hvis der forekommer udslæt.
- Hvis din hud bliver tør efter epilering, anbefaler vi, at du anvender fugtigheds lotion i to dage efter epileringen.
- Sørg for, at huden er ren før og efter brug.

<Bedste hårlængde for epilering>

Trim dine hår, inden du foretager epilering første gang, eller hvis du ikke har epilering i en længere periode. Det er nemmere at fjerne hårene og mindre smertefuldt, når hårene er korte.

Shaverhoved ES-ED93 / ES-ED53

Vådbarbering med sæbeskum gør huden glat for et tættere barbering. Trin 3 er ikke nødvendig ved en tørbarbering. Tør fugt eller sved af huden før tørbarbering.

1 Påsæt shaverhovedet [H].

- Bekræft, at bikinikammen [G] er taget af.

2 Kontroller, at den ydre folie ikke er deformeret eller beskadiget.

3 Gør huden våd og put showergel på huden.

- Brug ikke badegel med scrub eller grovsalt. Brug ikke barberskum, hudcreme eller hudlotion. I modsat fald kan bladet tilstoppes eller forårsage fejlfunktion.

4 Vælg denne indstilling ved at trykke på afbryderknappen [K②]. (⇒ Side 148)

- Pres blidt, så hele bladet er i tæt kontakt med huden, og bladets overflade ikke bevæger sig op og ned.

Fodplejehoved ES-ED93

- Fodplejehovedet kan ikke anvendes i karbad eller brusebad.
- Sørg for at lade apparatet helt op inden brug.
- Vi anbefaler at produktet bruges indenfor 30 minutter efter bad eller brusebad. De rene fødder tørres af for vand på huden. (Hver behandling bør vare omkring 10 minutter (5 minutter på hver fod, 10 minutter i alt for begge fødder))

1 Montér fodplejehovedet [J].

- Tryk fast ned indtil du hører et "klik".

2 Tryk på afbryderknappen [K] [21] én gang.

- NORMAL (NORMAL) tilstand anbefales for rotationshastighed. (➔ Side 148)



3 Sæt fodplejehovedet mod huden, og begynd at file.

- Når et enkelt sted files i lang tid kan det blive varmt på grund af gnidningen. For at undgå dette skal du sørge for at lave små ændringer i filestillingen mens du filer.
- Filning bør foretages cirka en gang hver anden uge.

Det grundlæggende omkring fodpleje

Brug ikke produktet til at file noget andet end callus eller hård hud på fødderne.



<Brug på>

Callus

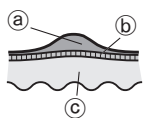

Callus er hård hud som er dannet på grund af gentagne tryk eller slid.

- (a) Hård hud
- (b) Overhud
- (c) Hud

Forsigtighed ved filning

Inden brug

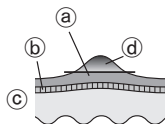

Efter brug

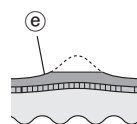

- (a) Hård hud
- (b) Overhud
- (c) Hud
- (d) Del som skal fjernes
- (e) Lad noget af de hårde lag blive tilbage

- Hvis et område files for dybt kan det blive ømt eller betændt.
- Hvis man filer et for stort område kan det resultere i, at der dannes en endnu større callus. Derfor skal du sørge for at lade noget af de hårde lag blive tilbage.

Råd om bevægelse af fodplejehovedet

Bevæg apparatet i pilens retning.

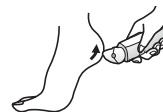

Brug din frie hånd til at støtte med under filning.

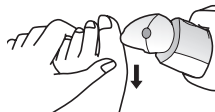

Rengøring

- Rengør altid hoveder og hætter efter brug for at bevare dem i en hygiejnisk tilstand.
- Sluk for apparatet, og tag stikket ud inden rengøring.
- Pas på ikke at beskadige hudbeskytteren, rammen, hurtig-hætten og skånsom-hætten under rengøring.

Tør rengøring [B C D F H]

Epileringshoved/Shaverhoved

1. Løft forsigtigt rammen opad, mens du holder i hættefrigørelsesribberne [B C 2]/rammefrigørelsesribberne [F 6], eller fjern rammen ved at trykke på rammefrigørelsesknappen [H 14].

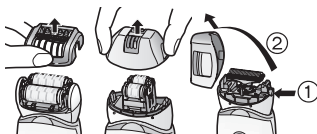

2. Rengør skånsom-hætten [C], epileringshovedet [D F] og shaverhovedet [H] med rengøringsbørsten [M].

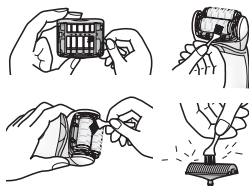

Våd rengøring [B C D F H J]

Epileringshoved/Shaverhoved

1. Gør skiverne og bladene våde, og put en lille smule flydende håndsæbe på dem.



2. Tænd for kontakten for at lave skum.



3. Vask hovedet med vand for at fjerne hår.

- Undlad at bruge varmt vand.
- Hvis sæbe ikke vaskes helt af, kan der samle sig en hvid aflejring, som forhindrer skiverne i at bevæge sig ordentligt.
- Skyl shaverhovedet, mens rammen er afmonteret.



4. Sluk for kontakten, og tør apparatet grundigt af med en tør klud.

Fodplejehoved

1. Kom flydende håndsæde på filens midterste del.
2. Hæld en lille smule vand på filen og tænd for kontakten.
3. Skyl alle urenheder grundigt af med vand eller lunken vand.
4. Når du har slukket for kontakten, kan du fjerne rammen og rense indvendigt.
5. Tør af med en tør klud og læg til tørre på et sted med god ventilation.

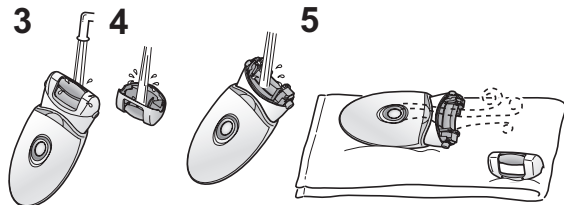

Udskiftning af den udvendige folie og det indre blad ES-ED93 / ES-ED53

Vi anbefaler, at den ydre folie [H9] udskiftes **hvert år**, og det indre blad [H13] **hvert andet år**. Fjern kun shaverhovedets ydre folie [H9], når det udskiftes.

Udskiftning af det ydre folie

1. Skub blidt til den ydre folie med fingrene, og brug samtidig en fingernegl til at løsne plastikpanelet (b) på bladet fra tapperne (a) på indersiden af rammen.
2. Den nye ydre folie skal bøjes en smule og trykkes ind, indtil den klemmes fast i rammen.

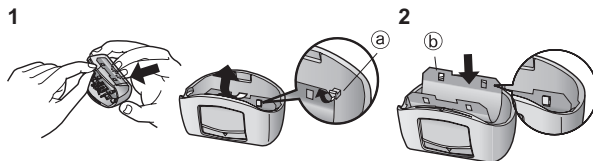

Udskiftning af det indre blad

1. Fjern det indre blad ved at holde i begge ender og trække det væk i lige retning fra shaveren.
2. Isæt det indre blad ved at holde det i begge ender og trykke det nedad.

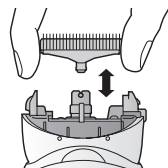

Udskiftning af filen ES-ED93

Filens levetid er cirka 1 år (baseret på enkel brug hver 2. uge med cirka 10 minutter pr. behandling). Vi anbefaler at filen udskiftes cirka en gang om året.

1. Tryk ned med din finger og frigør filen.
2. Få den [H10] formede del til at flugte med den [H11] markerede side og tryk ned.

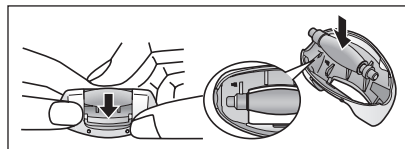

Fejlfinding

Problem		Mulig årsag	Handling
Apparatet kører ikke.		▶ Det er ikke opladet.	▶ Oplad apparatet helt.
		▶ Kontakten står på ON (tændt) med adapteren forbundet til stikkontakten.	▶ Det er kun muligt at oplade, når adapteren er forbundet til stikkontakten. Tag stikket ud af stikkontakten før brug.
	Ved epilering	▶ Hudbeskytteren eller skiverne er deformerede, revnede eller beskadiget.	▶ Anmod om reparation hos et autoriseret servicecenter.
	Ved epilering eller barbering	▶ Hårstøv har samlet sig sammen.	▶ Fjern hårstøvet.
	Ved pleje af fødder	▶ Showergel har sat sig fast på skiverne og bladet.	▶ Vask det af ved iblødlægning i varmt vand.
		▶ Rammen er ikke sat rigtig på.	▶ Sæt den på igen.
Brugstiden bliver kortere.		▶ Apparatet anvendes ved en temperatur på ca. 5 °C eller derunder.	▶ Brug apparatet ved omgivelsestemperaturer på ca. 5 °C eller højere.
		▶ Apparatet trykkes for hårdt mod huden.	▶ Hold et nænsomt tryk mod huden.
		▶ Ikke fuldt opladet.	▶ Oplad apparatet helt.
Apparatet stopper under brug.		▶ Apparatet trykkes for hårdt mod huden.	▶ Hold et nænsomt tryk mod huden.
		▶ Ikke fuldt opladet.	▶ Oplad apparatet helt.
Kan ikke fjerne hår.	Ved epilering	▶ Apparatet anvendes på langt hår.	▶ Anvend apparatet til hår, der er ca. 2-3 mm langt.
Håret bliver til stubbe.		▶ Enheden bliver ikke holdt eller bevæget korrekt.	▶ Se side 149.

Problem		Mulig årsag	Handling
Apparatet fjerner ikke hårene så godt som tidligere.	Ved epilering	▶ Hårstøv har samlet sig sammen.	▶ Fjern hårstøvet.
		▶ Hudbeskytteren eller skiverne er deformerede, revnede eller beskadiget.	▶ Anmod om reparation hos et autoriseret servicecenter.
Apparatet klipper ikke så godt som tidligere.	Ved barbering	▶ Hårstøv har samlet sig sammen.	▶ Fjern hårstøvet.
		▶ Bladet er deformeret.	▶ Skift bladet ud. Retningslinjer for udskiftning: Ydre folie: Ca. 1 år Indre blad: Ca. 2 år
	Ved pleje af fødder	▶ Bladet er slidt.	▶ Skift filen ud. Retningslinjer for udskiftning: Ca. 1 år
Kan ikke file.		▶ Filen er slidt.	▶ Prøv at anvende den i NORMAL (NORMAL) tilstand.
		▶ Enheden anvendes i SOFT (BLØD) tilstand.	
Kan du ikke komme af med lugt.		▶ Det er snavset.	▶ Læg filen i blød i vand i ca. 24 timer, inden den vaskes.

Hvis problemet ikke kan løses, skal du kontakte den butik, hvor du købte produktet, eller et autoriseret Panasonic-servicecenter vedr. reparation.



Batteri-levetid

Ca. 3 år.

Hvis driftstiden er væsentlig kortere efter fuld opladning, er batteriet udtjent.

(Batterilevetiden kan variere afhængigt af brugs- og opbevaringsbetingelser.)

Batteriet i dette apparat kan ikke udskiftes af brugere. Få batteriet udskiftet på et autoriseret servicecenter.

Fjernelse af det indbyggede genopladelige batteri

Fjern det indbyggede batteri, før apparatet kasseres.

Sørg venligst for, at batteriet indleveres på et sted, der er officielt beregnet til dette formål, hvis der findes et sådant. Denne figur er kun relevant ved kassering af apparatet og må ikke benyttes til at reparere det. Hvis du selv adskiller dette apparat, vil det ikke længere være vandtæt, hvilket kan skabe fejlfunktionalitet.

- Fjern apparatet fra AC-adapteren.
- Brug batteriet, indtil det er helt afladet, hvis der er strøm tilbage på det.
- Udfør trin ① til ⑤, løft batteriet og fjern det derefter.
- Sørg for, at du ikke kortslutter de positive og negative terminaler på batteriet, og isoler terminalerne ved at vikke tape omkring dem.

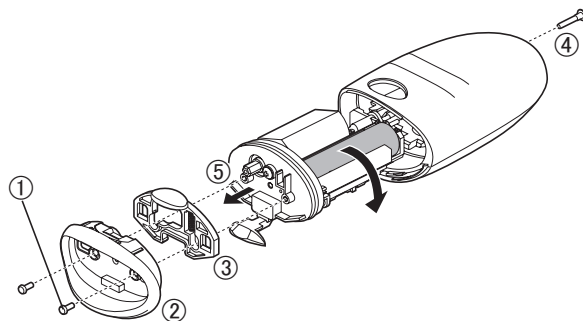

For miljøbeskyttelse og genbrug af materialer

Denne epilator indeholder et Li-ion-batteri.

Sørg for, at batteriet bortskaffes på en officiel genbrugsstation, hvis findes en sådan i dit land.

Garanti

Besøg venligst <http://www.panasonic.com>, eller kontakt et autoriseret servicecenter (du kan finde kontaktadresserne i det fælleseuropæiske garantihæfte.), hvis du behøver oplysninger, eller hvis epilatoren eller ledningen bliver beskadiget.

Specifikationer

Strømforsyning	Se navnepladen på AC-adapteren. (automatisk spændingskonvertering)
Opladningstid	Ca. 1 time
Luftbåren akustisk støj	Epileringshoved til ben/arme: 69 (dB (A) re 1 pW) Epileringshoved til armhule/bikiniinj: 67 (dB (A) re 1 pW) Shaverhoved: 61 (dB (A) re 1 pW) Fodplejehoved: 66 (dB (A) re 1 pW)

Dette produkt er kun beregnet til husholdningsbrug.

Indsamling af elektronikskrot og brugte batterier Kun for Den Europæiske Union og lande med retursystemer



Disse symboler på produkter, emballage og/eller ledsagedokumenter betyder, at brugte elektriske og elektroniske produkter og batterier ikke må blandes med almindeligt husholdningsaffald.

For korrekt behandling, indsamling og genbrug af gamle produkter og batterier, skal du tage dem til indsamlingssteder i overensstemmelse med den nationale lovgivning.

Ved at skaffe sig af med dem på korrekt vis hjælper du med til at spare værdifulde ressourcer og forhindre eventuelle negative påvirkninger af menneskers sundhed og miljøet.

Ønsker du mere udførlig information om indsamling og genbrug skal du kontakte din kommune.

Usagkyndig bortskaffelse af elektronikskrot og batterier kan eventuelt udløse bødeforlæggelse.



Information om batterisymbol (eksempler nedenfor)

Dette symbol kan anvendes sammen med et kemisk symbol. I så fald opfylder det kravene for det direktiv, som er blevet fastlagt for det pågældende kemikalie.

Panasonic

Instruções de Funcionamento Depilador (doméstico)

Modelo n.º ES-ED93/ES-ED53/ES-ED23

Índice

Precauções de segurança... 162	Substituir a folha metálica exterior e a lâmina interior..... 175
Utilização prevista 167	Substituir a lima..... 175
Passos rápidos para utilização 167	Resolução de problemas 176
Identificação das peças 168	Vida útil da bateria..... 178
Carregar..... 169	Remoção da bateria recarregável incorporada..... 178
Antes de utilizar..... 169	Garantia 178
Como utilizar..... 170	Especificações..... 179
Limpeza 174	

Obrigado por adquirir este produto Panasonic.

Antes de utilizar este aparelho, leia estas instruções completamente e guarde-as para futuras consultas.

Aviso

- Este aparelho pode ser utilizado por crianças a partir dos 8 anos e pessoas com capacidades físicas, sensoriais ou mentais reduzidas ou sem experiência e conhecimento de utilização, caso tenham recebido supervisão ou instruções relativas à utilização segura do aparelho e compreendam os perigos envolvidos. As crianças não devem brincar com o aparelho. A limpeza e manutenção não devem ser realizadas por crianças sem supervisão.
- O cabo de alimentação não pode ser substituído. Se o cabo estiver danificado, deve deitar fora o transformador de CA.
- Não utilize qualquer outro dispositivo além do transformador de CA fornecido, para qualquer propósito. Além disso, não utilize qualquer outro produto com o transformador de CA fornecido. (Ver página 168.)
- O símbolo seguinte indica que uma unidade móvel específica de fornecimento de energia é necessária para

ligar o dispositivo elétrico ao meio de fornecimento. A referência do tipo de unidade de fornecimento de energia está marcada junto do símbolo.



► **Usar a cabeça de depilação/corte**

- Estas cabeças podem ser usadas na água. O símbolo seguinte significa que o aparelho é adequado para utilização no banho ou no duche.



► **Usar a cabeça para tratamento dos pés**

- A cabeça para tratamento dos pés é lavável. O símbolo seguinte significa que a cabeça para tratamento dos pés pode ser lavada com água.



- Desligue o corpo principal do transformador de CA antes de o limpar com água.

Precauções de segurança

Para reduzir o risco de ferimentos, morte, choque elétrico, incêndio e danos materiais, respeite sempre as precauções de segurança apresentadas em seguida.

Explicação dos símbolos

Os símbolos seguintes são utilizados para classificar e descrever o nível de perigo, ferimentos e danos materiais causados quando as instruções não são respeitadas e o aparelho é utilizado incorretamente.



PERIGO

Indica um perigo potencial que resultará em ferimentos graves ou morte.



ADVERTÊNCIA

Indica um perigo potencial que poderá resultar em ferimentos graves ou morte.



CUIDADO

Indica um perigo que poderá resultar em ferimentos menores ou danos materiais.

Os símbolos seguintes são utilizados para classificar e descrever o tipo de instruções a respeitar.



Este símbolo alerta os utilizadores para um procedimento de funcionamento específico que não deve ser realizado.



Este símbolo alerta os utilizadores para um procedimento de funcionamento específico que tem de ser seguido para utilizar o aparelho em segurança.



ADVERTÊNCIA

► Este produto

Este produto possui uma bateria recarregável incorporada. Não o atire para chamas ou outras fontes de calor. Não o carregue, não o utilize nem o sujeite a altas temperaturas.

- Caso contrário, poderá ocorrer sobreaquecimento, ignição ou explosão.



Nunca desmonte o aparelho, exceto quando proceder à sua eliminação.

- Caso contrário, poderá ocorrer um incêndio, choque elétrico ou ferimentos.



Não modifique nem repare o aparelho pelos seus próprios meios.

- Caso contrário, poderá ocorrer um incêndio, choque elétrico ou ferimentos.



Contacte um centro de assistência autorizado para reparar o aparelho (substituição da bateria, etc.).

► Em caso de uma anormalidade ou avaria

Pare imediatamente de utilizar o aparelho e remova o transformador se ocorrer uma anormalidade ou avaria.

- Caso contrário, poderá ocorrer um incêndio, um choque elétrico ou ferimentos.

<Casos de anormalidade ou avaria>

- **A unidade principal, o transformador ou o cabo está deformado ou anormalmente quente.**
- **A unidade principal, o transformador ou o cabo cheiram a queimado.**
- **É emitido um som anormal da unidade principal, do transformador ou do cabo durante a utilização ou carregamento.**

- Solicite imediatamente a inspeção ou reparação num centro de assistência autorizado.





ADVERTÊNCIA

► Prevenção de acidentes

Não coloque o aparelho ao alcance de crianças ou bebês. Não os deixe utilizar o aparelho.



- Caso contrário, pode causar um acidente ou ferimento devido à ingestão acidental da lâmina interior, escova, etc.

► Alimentação elétrica

Não ligue nem desligue o transformador da tomada elétrica com a mão molhada.



- Caso contrário, poderá ocorrer um choque elétrico ou ferimentos.

Não mergulhe o transformador de CA em água nem o lave com água.

Não coloque o transformador de CA sobre ou perto do lavatório ou banheira cheios de água.

Nunca utilize o aparelho se o transformador de CA estiver danificado ou se a ficha de alimentação encaixar com folga na tomada elétrica.



Não danifique, modifique, dobre, puxe ou torça com força o cabo. Além disso, não coloque nada pesado em cima do cabo nem o comprima.

- Caso contrário, poderá ocorrer um choque elétrico ou incêndio devido a um curto-circuito.

Não utilize o aparelho de forma que exceda a potência nominal da tomada elétrica ou da instalação elétrica.



- Exceder a potência nominal ao ligar demasiadas fichas à tomada elétrica poderá causar um incêndio devido a sobreaquecimento.



Certifique-se sempre de que o aparelho é utilizado numa fonte de alimentação que corresponda à tensão nominal indicada no transformador de CA. Insira completamente o transformador ou ficha do aparelho.

- Caso contrário, poderá ocorrer um incêndio ou choque elétrico.



Desligue sempre o transformador da tomada elétrica quando limpar o aparelho.

- Caso contrário, poderá ocorrer um choque elétrico ou ferimentos.



Limpe regularmente a ficha de alimentação e a ficha do aparelho para impedir a acumulação de pó.

- Caso contrário, poderá ocorrer um incêndio devido a uma falha de isolamento causada por humidade. Desligue o transformador e limpe com um pano seco.



CUIDADO

► Proteção da pele

As seguintes pessoas não devem utilizar este aparelho:

- Pessoas que sofram de dermatites atópicas ou irritações e outras doenças de pele
 - Pessoas com diátese alérgica ou que sejam facilmente irritáveis por cosméticos, vestuário, metais, etc.
 - Pessoas que supurem com facilidade
 - Pessoas que sofram de varizes, diabetes, hemofilia, etc.
 - Pessoas que tenham dificuldade para parar de sangrar
- A utilização em tais casos poderá tornar a pele sensível ou causar uma inflamação, sangramento ou dor crescente.



CUIDADO

Não utilize o aparelho nos seguintes casos:

- Durante a menstruação, gravidez ou cerca de um mês depois de dar à luz
- Quando não se sentir bem ou sentir algo de anormal na pele ou no corpo
- Depois de beber álcool, tomar medicamentos ou quando estiver muito cansada
- A utilização em tais casos poderá tornar a pele sensível ou causar uma inflamação, sangramento ou dor crescente.



Não utilize o aparelho nas seguintes zonas do corpo:

- Feridas, irritações de pele, sinais, nódulos negros, verrugas, borbulhas, etc.
- Em pele bronzada
- Caso contrário, poderão ocorrer ferimentos, inflamações da pele ou sangramentos.



Não use a cabeça de corte para as pernas/os braços para depilar as axilas ou a linha do biquíni.

- Caso contrário, poderão ocorrer ferimentos ou inflamações na pele.



Não use sabão com esfoliante ou efeito peeling.

- Caso contrário, poderão ocorrer ferimentos na pele, manchas de cor ou outros problemas de pele.



Não pressione a lâmina com demasiada força quando utilizar a cabeça de corte.

- Caso contrário, poderão ocorrer danos que resultem em ferimentos na pele.



Não toque na secção da lâmina (secção metálica) da lâmina interior, quando estiver a usar a cabeça de corte.

- Caso contrário, poderão ocorrer ferimentos nas mãos.



Não ligue o interruptor sem a cabeça encaixada.



- Caso contrário, poderão ocorrer ferimentos no dedo e os pelos e a roupa podem ficar emaranhados ou danificados.

Não utilize o aparelho com o chassis removido.



- Caso contrário, poderão ocorrer ferimentos no dedo e os pelos e a roupa podem ficar emaranhados ou danificados.



Antes de utilizar, verifique se o protetor de pele, o disco, a lâmina e o chassis não apresentam deformações, rachas ou danos.

- Caso contrário, poderão ocorrer ferimentos na pele.

O protetor de pele e a folha metálica exterior deformam-se facilmente, por isso guarde-os com a tampa de proteção encaixada.



- Caso contrário, o protetor de pele e a folha metálica exterior poderão ficar deformados ou danificados e causar ferimentos na pele.

Aplique o protetor de pele num ângulo de 90° em relação à pele com uma pressão suave.



- Caso contrário, poderão ocorrer ferimentos na pele e danos ou pelos ou roupa ficarem emaranhados.

► Precauções a ter em conta

Não partilhe com familiares ou outras pessoas.



- Caso contrário, poderá ocorrer uma infeção ou inflamação.

Não permita que objetos de metal ou lixo adiram à ficha de alimentação ou à ficha do aparelho.



- Caso contrário, poderá ocorrer um choque elétrico ou incêndio devido a um curto-circuito.



CUIDADO



Não mantenha a luz apontada diretamente para os olhos.

- Isso poderá causar tonturas.



Não enrole o cabo à volta do transformador quando o arrumar.

- Caso contrário, o fio no cabo poderá partir-se com a carga e ocorrer um incêndio devido a um curto-circuito.



Não deixe cair nem sujeite o aparelho a choques.

- Caso contrário, poderão ocorrer ferimentos.



Desligue o transformador da tomada elétrica quando não estiver a carregar.

- Caso contrário, poderá ocorrer um choque elétrico ou incêndio devido a fuga elétrica resultante da deterioração do isolamento.



Quando desligar o transformador ou a ficha do aparelho, segure no transformador ou na ficha e não no cabo.

- Se segurar no cabo para desligar, poderá ocorrer um choque elétrico ou ferimentos.

► Sobre a utilização da cabeça de depilação/corte

Não utilize o aparelho nas seguintes zonas do corpo:



- Rosto, órgãos genitais e zona adjacente ou coxas
- O lado interior da parte superior dos braços e zonas como os cotovelos ou os joelhos que têm tendência a ficarem flácidos
- Caso contrário, poderão ocorrer ferimentos, inflamações da pele ou sangramentos.

As seguintes pessoas não devem utilizar este aparelho:



- Pessoas que tenham sofrido de problemas de pele (supuração, inflamação, etc.) causados por depilação (com pinça, depiladora, cera, etc.)
- A utilização em tais casos poderá tornar a pele sensível ou causar uma inflamação, sangramento ou dor crescente.

Não utilize a cabeça de depilação/corte conforme se segue:



- Usar o aparelho imediatamente antes de nadar ou de tomar banho no mar (utilize o aparelho pelo menos 2 dias antes dessas atividades)
- Imediatamente antes de tomar banho
- Prática de desportos radicais ou de exercício imediatamente após a depilação
- Caso contrário, poderá ocorrer uma infeção ou inflamação resultante de bactérias que entram no corpo pelos poros.



Não aplique uma pressão intensa na pele nem mova repetidamente, ou mova para a frente e para trás, sobre a mesma zona do corpo. Além disso, não execute movimentos de golpe.

- Caso contrário, poderão ocorrer ferimentos ou inflamações na pele ou uma dor crescente.



Se os problemas de pele persistirem durante 2 dias ou mais após o tratamento, pare de utilizar o aparelho e consulte um dermatologista.

- Caso contrário, os sintomas poderão agravar-se.



CUIDADO

► Sobre a utilização da cabeça para tratamento dos pés



Não utilize em bolhas ou calos.

- Caso contrário, poderão ocorrer ferimentos, inflamações da pele ou sangramentos.

Não utilize a cabeça para tratamento dos pés conforme se segue:



- Limar demasiado profundamente
- Deixar a lima tocar na pele macia
- Usar a cabeça para tratamento dos pés no banho
- Caso contrário, poderão ocorrer ferimentos na pele, infeções, inflamações, sangramentos ou outros problemas ou o agravamento destes sintomas.

Quando utilizar o aparelho para limar, esteja atento à direção de movimento do corpo principal.



- A rotação da lima poderá fazer com que o corpo principal se mova numa direção inesperada e cause ferimentos na pele.

• **As pessoas que sofram de má circulação nos pés ou inchaço, prurido, dor ou calor excessivo nos pés devem consultar o médico antes de usarem a cabeça para tratamento dos pés.**

• **Se depois de limar os pés notar qualquer anormalidade na pele, não continue a usar a cabeça para tratamento dos pés e consulte um dermatologista.**



• **Lime a pele gradualmente ao longo de vários dias.**

• **Lime apenas calos ou pele dura nos pés.**

- O não cumprimento das instruções anteriormente apresentadas poderá causar ferimentos na pele, infeções, inflamações, sangramentos ou outros problemas ou o agravamento destes sintomas.



Guarde a cabeça para tratamento dos pés com a tampa de proteção encaixada.

- Caso contrário, poderão ocorrer danos nos objetos à volta.

Manuseamento da bateria removida ao descartar



PERIGO

A bateria recarregável destina-se a ser utilizada apenas com esta depiladora. Não use a bateria com outros aparelhos. Não carregue a bateria depois de esta ter sido retirada do aparelho.

- **Não deite a bateria para o fogo nem a aqueça.**
- **Não bata, desmonte, modifique nem perfure com um prego.**
- **Evite que o terminal positivo e o negativo da bateria entrem em contacto através de objetos metálicos.**
- **Não transporte nem guarde a bateria juntamente com peças metálicas, tal como colares e ganchos de cabelo.**
- **Não utilize ou deixe a bateria em locais onde esta seja exposta a temperaturas elevadas, tais como luz solar direta ou perto de outras fontes de calor.**
- **Não retire a cobertura da bateria ou o revestimento exterior.**
- Caso contrário, poderá ocorrer sobreaquecimento, ignição ou explosão.





ADVERTÊNCIA

Depois de retirar a bateria recarregável, mantenha-a fora do alcance de crianças e bebês.



- A bateria irá prejudicar o organismo se for ingerida acidentalmente.

Se isso acontecer, consulte imediatamente um médico.

Se o líquido da bateria sair, não toque na bateria com as mãos sem estarem protegidas.

- O líquido da bateria poderá provocar cegueira se entrar em contacto com os olhos.



Não esfregue os olhos. Lave imediatamente com água limpa e consulte um médico.

- O líquido da bateria poderá provocar inflamação ou ferimentos se entrar em contacto com a pele ou vestuário.

Lave abundantemente com água limpa e consulte um médico.

Utilização prevista

- Não utilize álcool, removedor de verniz de unhas, ou detergente (ex: sabonete líquido para as mãos), etc. para limpar o aparelho. Caso contrário, poderá ocorrer uma avaria, rachadura ou a descoloração do corpo principal.
- Mantenha o aparelho distante de lavatórios, casas de banho ou outras áreas muito húmidas onde este possa ser exposto a água e humidade após o uso.
- Mantenha o aparelho distante de onde ele esteja exposto a elevadas temperaturas ou luz solar direta.
- Quando guardar a depiladora, encaixe sempre a tampa de proteção na cabeça de depilação/cabeça de cuidados para pés/cabeça de corte.

Passos rápidos para utilização

- 1 Carregar** ▶ (⇒ Página 169)
- 2 Seleção da cabeça** ▶ (⇒ Página 169)
- 3 Como utilizar** (⇒ Página 170)

Identificação das peças

- A** Tampa de proteção da cabeça de depilação (pernas/braços)
- B** Cobertura rápida
- C** Cobertura suavizadora
 ➔ **Página 172**
- ① Protetor de pele
- ② Gatilho para desengatar a tampa
- ③ Chassis
- D** Cabeça de depilação para as pernas/braços
- ④ Discos de depilação
- E** Tampa de proteção da cabeça de depilação (axilas/linha do biquíni)
- F** Cabeça de depilar para axilas/linha do biquíni
- ⑤ Protetor de pele (parte metálica no exterior)
- ⑥ Gatilho para desengatar o chassis
- ⑦ Chassis
- ⑧ Discos de depilação (interior)
- G** Pente de biquíni (Tampa de proteção para a cabeça de corte)
- H** Cabeça de corte
- ⑨ Folha metálica exterior
- ⑩ Aparador
- ⑪ Interruptor pop-up do aparador
- ⑫ Chassis
- ⑬ Folha metálica interior
- ⑭ Botão de libertação do chassis
- I** Tampa de proteção da cabeça para tratamento dos pés
- J** Cabeça para tratamento dos pés
- ⑮ Lima
- ⑯ Botões para desengatar o chassis
- ⑰ Chassis
- K** Corpo principal
- ⑱ Botão de libertação da cabeça
- ⑲ Luz LED
- ⑳ Luzes do modo
- ㉑ Interruptor de alimentação
- ㉒ Luz de indicação/notificação de carregamento
- ㉓ Tomada
- L** Transformador de CA (RE7-87) (A forma do transformador de CA difere consoante a região.)
- ㉔ Transformador
- ㉕ Ficha de alimentação
- ㉖ Cabo
- ㉗ Ficha do aparelho
- Acessórios
- M** Escova de limpeza
- N** Bolsa

Acessórios	ES-ED93	ES-ED53	ES-ED23
Tampa de proteção da cabeça de depilação (pernas/braços) [A]	✓	✓	✓
Tampa de proteção da cabeça de depilação (axilas/linha do biquíni) [E]	✓	—	—
Pente de biquíni (Tampa de proteção para a cabeça de corte) [G]	✓	✓	—
Tampa de proteção da cabeça para tratamento dos pés [I]	✓	—	—
Cobertura rápida [B]	✓	✓	✓
Cobertura suavizadora [C]	✓	✓	✓
Cabeça de depilar para axilas/linha do biquíni [F]	✓	—	—
Cabeça de corte [H]	✓	✓	—
Cabeça de depilação para as pernas/braços [D]	✓	✓	✓
Cabeça para tratamento dos pés [J]	✓	—	—
Bolsa [N]	✓	✓	✓

Carregar

Para um melhor desempenho, carregue o aparelho por completo antes de usar.
Não poderá utilizar o aparelho enquanto este estiver a carregar.

Tempo de carregamento = Aproximadamente 1 hora

A depiladora pode ser utilizada por aproximadamente 30 minutos (40 minutos quando usar a cobertura suavizadora) depois de 1 hora de carregamento. (Isto varia dependendo da temperatura.)

Ligue o transformador de CA à depiladora (a) e a uma tomada utilizada (b).

- A temperatura ambiente recomendada para o carregamento é de 15 - 35 °C. O desempenho da bateria poderá diminuir ou esta poderá não carregar se sujeita a temperaturas extremamente baixas ou elevadas.

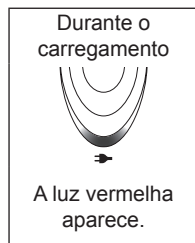
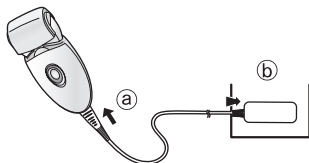

- O tempo de carregamento poderá diminuir consoante a capacidade de carga.
<Para verificar se está completamente carregado>
Se remover e voltar a ligar a ficha do aparelho enquanto carrega, a luz de indicação/notificação de carregamento brilha e apaga após aproximadamente 5 segundos.
- Carregar o aparelho sempre que o utilizar não afetará a vida útil da bateria recarregável.
- Quando carregar o aparelho pela primeira vez ou quando não o usar durante mais de 6 meses, o tempo de carregamento pode variar ou a luz de indicação/notificação de carregamento pode não brilhar durante alguns minutos. Irá eventualmente brilhar se a ficha continuar ligada.

Antes de utilizar

Seleção da cabeça

1 Remova a cabeça enquanto prime o botão de libertação da cabeça.

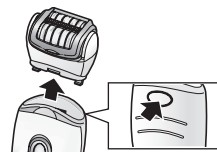

2 Puxe a cabeça até fazer um clique.



Uso do pente biquíni **ES-ED93 / ES-ED53**

Coloque o pente biquíni na cabeça de corte e faça deslizar o aparador para cima.

- Quando o pente biquíni estiver encaixado, assegure-se de que o pente fica em estreito contacto com a pele.

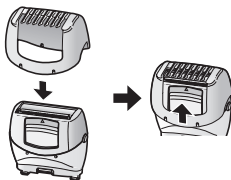

<Luz LED>

A luz LED acende-se ao ligar o aparelho. A luz permanecerá acesa enquanto o aparelho estiver ligado.



<Selecione o modo>

O funcionamento muda de ordem de "NORMAL" (NORMAL) → "SOFT" (SUAVE) → "DESLIGADO" cada vez que prime o interruptor de alimentação.

NORMAL (NORMAL)

No modo NORMAL (NORMAL), a depilação é feita num tempo curto com uma velocidade rápida de rotação dos discos.

- A luz cor de laranja acender-se-á.

SOFT (SUAVE)

O modo SOFT (SUAVE) irá controlar a velocidade de rotação dos discos e minimizar a irritação na altura da depilação.

- A luz verde acender-se-á.

DESLIGADO

O aparelho será DESLIGADO.

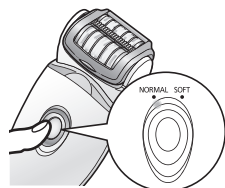

<Quando a carga da bateria for baixa>

- A luz de indicação/notificação de carregamento (→) pisca a cada segundo.
- O tempo de funcionamento varia dependendo do uso ou da temperatura depois da luz de indicação/notificação de carregamento piscar.



Como utilizar

Cabeça de depilação

Zonas apropriadas para depilação





A depiladora pode ser usada nas zonas



ES-ED93

A depiladora pode ser usada nas zonas . Antes de depilar a linha de biquíni, certifique-se que veste o seu fato de banho ou cuecas etc. e verifique as zonas que deseja depilar.



- Usar a depiladora noutras zonas que não as assinaladas por   poderá causar dor ou problemas na pele.

Zonas não apropriadas para depilação

A depiladora não deve ser usada no lado interior da parte superior dos braços ou em zonas tais como os cotovelos ou os joelhos que têm tendência a ficarem flácidos.



Depilação COM ÁGUA (depilação após molhar a pele e a depiladora, com posterior aplicação de espuma) deixa a pele mais suave, sendo então mais delicada para a sua pele durante a depilação. Para a depilação A SECO, comece no passo 3. Antes de depilar A SECO, seque qualquer humidade ou suor da pele.

1 Molhe a pele.

2 Humedeça os discos e aplique uma pequena quantidade de gel de duche líquido nos mesmos.

- Use sempre gel de duche quando depilar a molhado.
- Não utilize um gel de duche esfoliante ou com sal granulado, isto pode causar uma avaria.
- Enxague todo o gel de duche das suas mãos.



3 Prima o interruptor de alimentação [K] para seleccionar o modo.

(➡ Página 170)

- Espuma é produzida. A espuma faz a depiladora deslizar melhor, para que você possa movê-la rapidamente.
- O aparelho poderá não funcionar numa temperatura ambiente abaixo de aproximadamente 5 °C.
- Pouse o depilador num ângulo de 90° sobre a pele e desloque-o lentamente ao longo da pele.



<Depilação de pernas e braços>



Para cima a partir da parte de baixo da perna.
Para dentro a partir do exterior do braço.



<Depilação das axilas ou virilha> ES-ED93



Mova em diversas direções pois os pelos das axilas/linha do biquíni crescem em diferentes direções.
Estique a pele com os dedos e mova lentamente o aparelho de dentro para fora contra o sentido dos pelos.

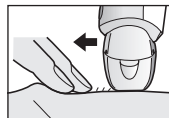

Conselhos para melhores resultados da depilação

A remoção do pelo não é permanente e, portanto, após o segundo uso recomenda-se que você depile as axilas aproximadamente **uma vez por semana** e os braços e pernas aproximadamente **uma vez a cada duas semanas**.

<Para principiantes/pessoas com pele sensível>

Quando depilar pela primeira vez, ou pretender utilizar num modo para pele sensível, recomenda-se o uso da cobertura suavizadora.

A cobertura suavizadora possui um protetor de pele para permitir uma depilação mais suave, a fim de remover pelos enquanto mantém a pele em baixo para reduzir dores.

• Também recomendamos a utilização da rotação do modo SOFT (SUAVE). (⇒ Página 170)

1. **Remova a cobertura rápida [B].**

2. **Encaixe a cobertura suavizadora [C].**

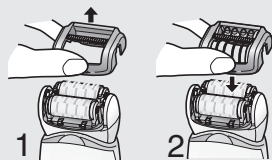

- Massajar com uma esponja para o corpo pode ajudar a prevenir pelos encravados.
- Pode haver vermelhidão após o uso. Uma toalha molhada ajudará se sentir dor ou houver erupções cutâneas.
- Se a sua pele ficar seca após a depilação, recomenda-se que aplique loção hidratante durante dois dias após a depilação.
- Assegure-se de que a pele está limpa antes e após usar.

<Melhor comprimento de pelo para depilação>

Apare os pelos antes de depilar pela primeira vez ou se não tiver depilado por muito tempo. A remoção do pelo é mais fácil e menos dolorosa quando o pelo estiver curto.

Cabeça de corte ES-ED93 / ES-ED53

Cortar COM ÁGUA com espuma de sabão torna a pele mais escorregadia para um corte mais rente. Para cortar A SECO, não é necessário o passo 3. Antes de cortar A SECO, seque qualquer humidade ou suor da pele.

1 Encaixe a cabeça de corte [D].

- Verifique se o pente biquíni [E] está desencaixado.

2 Verifique se a folha metálica exterior não está deformada ou danificada.

3 Humedeça a pele e aplique gel de duche na mesma.

- Não utilize um gel de duche esfoliante ou com sal granulado. Também não utilize creme para barbear, creme para a pele, ou loção para a pele. Fazê-lo pode obstruir a lâmina e causar uma avaria.

4 Prima o interruptor de alimentação [K] para seleccionar o modo. (⇒ Página 170)

- Prima suavemente de forma a que toda a lâmina esteja em estreito contacto com a pele e a superfície da lâmina não se desloque para cima e para baixo.

Cabeça para tratamento dos pés ES-ED93

- A cabeça para tratamento dos pés não pode ser usada no banho ou no duche.
- Antes de o usar, certifique-se de que carrega totalmente o aparelho.
- Recomendamos que use o aparelho nos 30 minutos após o banho ou duche. Depois de lavar os pés, seque bem a pele. (Cada utilização não deve ultrapassar aproximadamente os 10 minutos (5 minutos em cada pé, 10 minutos no total para ambos os pés))

1 Encaixe a cabeça para tratamento dos pés [1].

- Exerça uma firme pressão até ouvir um “clique”.

2 Prima o interruptor de alimentação [K2] uma vez.

- O modo NORMAL (NORMAL) é recomendado para velocidade de rotação. (► Página 170)

3 Ponha a cabeça para tratamento dos pés em contacto com a pele e comece a limar.

- Se limar uma única zona durante um longo período de tempo pode fazer com que fique demasiado quente devido à fricção. Para evitar que isso aconteça, vá mudando ligeiramente a posição da lima enquanto estiver a limar.
- Recomenda-se que lime os pés uma vez de duas em duas semanas.

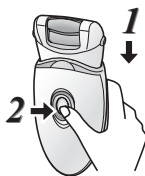

Cuidados a ter quando estiver a limar

Antes de utilizar

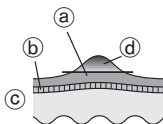

Após utilização

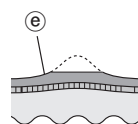

- (a) Camada endurecida
- (b) Epiderme
- (c) Derme
- (d) Porção a remover
- (e) Não remova toda a camada endurecida

- Se limar uma área de forma demasiado profunda pode provocar dor ou inflamação.
- Se limar uma área demasiado extensa pode causar a formação de calosidades ainda maiores. Por isso, não remova toda a camada endurecida.

Conselhos para mover a cabeça para tratamento dos pés

Mova na direção indicada pela seta.

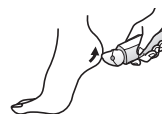

Use a sua mão livre para ajudar a limar.

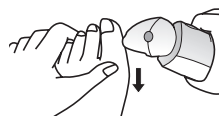

Princípios básicos do tratamento dos pés

Use o aparelho para limar apenas calosidades e pele endurecida nos pés.



<Usar em>

Calosidades

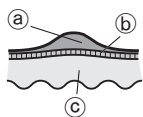

Uma calosidade é uma camada endurecida que se forma devido a pressão ou abrasão repetidas.

- (a) Camada endurecida
- (b) Epiderme
- (c) Derme

Limpeza

- Após a utilização, limpe sempre as cabeças e as tampas para mantê-las em bom estado de higiene.
- Desligue o aparelho e retire a ficha da tomada antes de limpar.
- Tome cuidado para não danificar o protetor de pele, o chassis, a cobertura rápida e a cobertura suavizadora durante a limpeza.

Limpeza a seco [B C D F H]

Cabeça de depilação/Cabeça de corte

1. Retire a cobertura rápida/suavizadora e o chassis enquanto segura os gatilhos para desengatar a tampa [B C 2]/gatilhos para desengatar o chassis [F 6] ou remova o chassis ao pressionar o botão para desengatar o chassis [H 14].
2. Limpe a cobertura suavizadora [C], a cabeça de depilação [D F] e a cabeça de corte [H] com a escova de limpeza [M].

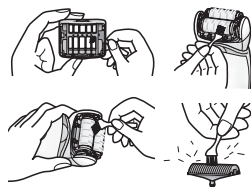
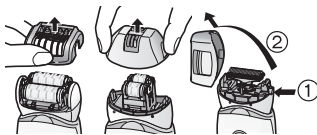

Limpeza com água [B C D F H U]

Cabeça de depilação/Cabeça de corte

1. Humedeça os discos e as lâminas e aplique sabonete líquido nos mesmos.



2. Coloque o interruptor na posição de ligado para criar espuma.



3. Lave a cabeça com água para eliminar os pelos.

- Não use água quente.
- Se o sabão não for completamente removido pela água, poderá acumular-se um depósito branco que evita que os discos e as lâminas se desloquem com suavidade.
- Enxague a cabeça de corte com o chassis removido.



4. Coloque o interruptor na posição de desligar, passe um pano seco no aparelho e seque-o bem.

Cabeça para tratamento dos pés

1. Aplique sabão para as mãos líquido na parte central da lima.
2. Deite uma pequena quantidade de água na lima e ligue o interruptor.
3. Lave intensamente quaisquer resíduos com água ou água morna.

4. Depois de desligar o interruptor, retire o chassis e enxague o interior.
5. Limpe com um pano seco e deixe secar num local bem ventilado.

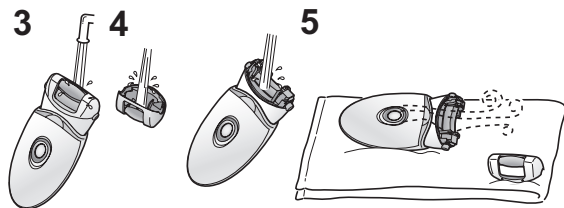

Substituir a folha metálica exterior e a lâmina interior ES-ED93 / ES-ED53

Recomenda-se que substitua a folha metálica exterior **[H9]** todos os anos e a lâmina interior **[H13]** de dois em dois anos. Remova a folha metálica exterior da cabeça da depiladora **[H]** somente quando for substituí-la.

Substituir a folha metálica exterior

1. Enquanto empurra suavemente a folha metálica exterior com os dedos, use a unha para libertar o painel plástico **(b)** da lâmina dos encaixes **(a)** na parte interior do chassis.
2. A folha metálica exterior nova deve ser curvada levemente e empurrada para dentro até que encaixe no chassis.

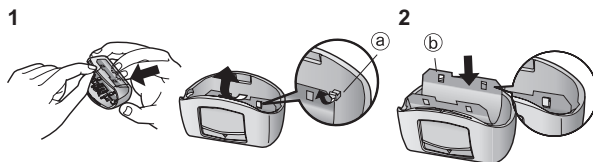

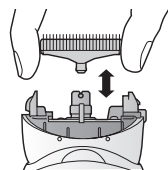

Substituir a lâmina interior

1. Remova a lâmina interior ao segurá-la em ambos os lados e em seguida puxe-a no sentido contrário à depiladora.
2. Encaixe a lâmina interior ao segurá-la em ambos os lados e em seguida pressione-a para baixo.



Substituir a lima ES-ED93

O tempo de vida útil da lima é de cerca de 1 ano (presumindo que é utilizada a cada 2 semanas e que cada utilização é de aproximadamente 10 minutos). Recomendamos que substitua a lima uma vez por ano.

1. Exerça pressão com o dedo e liberte a lima.
2. Alinhe a parte com a forma  e o lado com a marca  e exerça pressão.

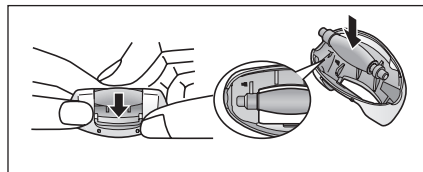

Resolução de problemas

Problema	Causa possível	Ação	
O aparelho não funciona.	▶ Não está carregado.	▶ Carregue completamente o aparelho.	
	▶ O interruptor está na posição de LIGADO com o transformador ligado à tomada elétrica.	▶ O carregamento apenas é possível com o aparelho ligado à tomada elétrica. Desligue o aparelho da tomada elétrica antes de utilizá-lo.	
	Ao depilar	▶ O protetor de pele ou os discos estão deformados, rachados ou danificados.	▶ Solicite a reparação num centro de assistência autorizado.
	Ao depilar ou cortar	▶ Ocorreu uma acumulação de restos de pelos.	▶ Limpe os restos de pelos.
		▶ O gel de duche aderiu aos discos e à lâmina.	▶ Lave-o embebendo em água quente.
	Ao tratar dos pés	▶ O chassis não está firmemente encaixado.	▶ Volte a encaixá-lo.
O tempo de utilização diminui.	▶ O aparelho é utilizado com cerca de 5 °C ou inferior.	▶ Utilize o aparelho numa temperatura ambiente de aproximadamente 5 °C ou superior.	
	▶ O aparelho é demasiado pressionado contra a pele.	▶ Exerça uma pressão suave no contacto do aparelho com a pele.	
	▶ Não está completamente carregado.	▶ Carregue completamente o aparelho.	
O aparelho para durante o funcionamento.	▶ O aparelho é demasiado pressionado contra a pele.	▶ Exerça uma pressão suave no contacto do aparelho com a pele.	
	▶ Não está completamente carregado.	▶ Carregue completamente o aparelho.	

Problema		Causa possível	Ação
Não é possível remover os pelos.	Ao depilar	▶ O aparelho é utilizado em pelos compridos.	▶ Utilize-o em pelos com aproximadamente 2 a 3 mm de comprimento.
Os pelos ficam com o aspeto de barba de três dias.		▶ A forma como o aparelho é aplicado ou movido não é correta.	▶ Consulte a página 171.
O aparelho não está a remover os pelos como antes.		▶ Ocorreu uma acumulação de restos de pelos. ▶ O protetor de pele ou os discos estão deformados, rachados ou danificados.	▶ Limpe os restos de pelos. ▶ Solicite a reparação num centro de assistência autorizado.
O aparelho não está a cortar tão bem como antes.	Ao cortar	▶ Ocorreu uma acumulação de restos de pelos. ▶ A lâmina está deformada.	▶ Limpe os restos de pelos. ▶ Substitua a lâmina. Orientações para a substituição: Folha metálica exterior: Aproximadamente 1 ano Lâmina interior: Aproximadamente 2 anos
		▶ A lâmina está gasta.	▶ Substitua a lima. Orientações para a substituição: Aproximadamente 1 ano
Não é possível limar.	Ao tratar dos pés	▶ A lima está gasta.	▶ Experimente utilizá-lo no modo NORMAL (NORMAL).
		▶ O aparelho é utilizado no modo SOFT (SUAVE).	▶ Embeba a lima em água durante aproximadamente 24 horas antes de lavar.
O cheiro não desaparece.		▶ Está suja.	

Se os problemas se mantiverem, contacte a loja onde adquiriu a unidade ou um centro de assistência autorizado pela Panasonic para reparação.

Vida útil da bateria

Aproximadamente 3 anos.

Se o tempo de funcionamento for significativamente mais curto mesmo depois de um carregamento completo, a bateria chegou ao seu fim de vida útil.

(A vida útil da bateria pode variar devido ao uso e às condições de armazenamento.)

A bateria deste aparelho não deve ser substituída por os consumidores. A bateria deve ser substituída por um centro de assistência autorizado.

Remoção da bateria recarregável incorporada

Remova a bateria recarregável incorporada antes de descartar o aparelho.

Certifique-se de que a bateria é descartada num local designado oficialmente para o efeito, se existir um.

Esta figura só deve ser usada para descartar o aparelho e não para o reparar. Se você desmontar o aparelho, ele deixará de ser à prova de água, o que poderá causar uma avaria.

- Remova o aparelho do transformador de CA.
- Utilize a bateria até descarregar por completo se ainda sobrar alguma carga.
- Execute os passos ① a ⑤, levante a bateria e depois retire-a.
- Tenha cuidado para não provocar um curto-circuito nos terminais positivo e negativo da bateria removida e isole os terminais com fita adesiva.

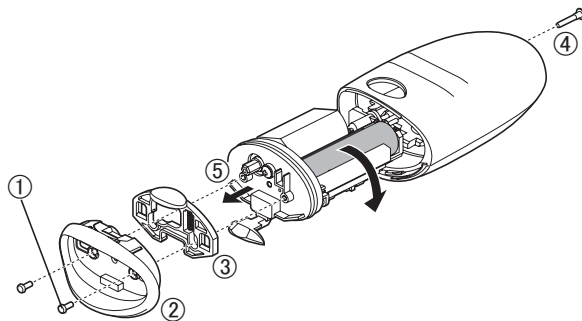

Para proteção ambiental e reciclagem de materiais

A depiladora contém uma bateria de Li-ion.

Certifique-se de que a bateria é descartada num local designado pelas autoridades, se tal existir no seu país.

Garantia

Favor visitar o sítio da Panasonic <http://www.panasonic.com> ou contactar um centro de serviço autorizado (o endereço de contacto encontra-se no folheto de garantia Pan-Europeia.) caso precise de informações ou se o cabo da depiladora estiver danificado.

Especificações

Alimentação de corrente	Ver o nome na placa do transformador de CA. (Conversão automática de voltagem)
Tempo de carga	Aprox. 1 hora
Ruído acústico aéreo	Cabeça de depilação para as pernas/ braços: 69 (dB (A) re 1 pW) Cabeça de depilação para axilas/linha do biquini: 67 (dB (A) re 1 pW) Cabeça de corte: 61 (dB (A) re 1 pW) Cabeça para tratamento dos pés: 66 (dB (A) re 1 pW)

Este produto foi concebido apenas para utilização doméstica.

Eliminação de Equipamentos Usados e Baterias Apenas para a União Europeia e países com sistema de reciclagem



Estes símbolos nos produtos, embalagens, e/ou documentos que os acompanham indicam que os produtos elétricos e eletrônicos e as baterias usadas não podem ser misturados com os resíduos urbanos indiferenciados. Para um tratamento adequado, reutilização e reciclagem de produtos e baterias usados, solicitamos que os coloque em pontos de recolha próprios, em conformidade com a respetiva legislação nacional.

Ao eliminar estes produtos corretamente estará a ajudar a poupar recursos valiosos e a prevenir quaisquer potenciais efeitos negativos sobre o ambiente e a saúde humana.

Para mais informações acerca da recolha e reciclagem, por favor contacte a sua autarquia local.

De acordo com a legislação nacional podem ser aplicadas contraordenações pela eliminação incorreta destes resíduos.

Nota para o símbolo da bateria (símbolo na parte inferior)

Este símbolo pode ser utilizado conjuntamente com um símbolo químico. Neste caso estará em conformidade com o estabelecido na Diretiva referente aos produtos químicos em causa.



Panasonic

Brukerinstruksjoner
(Husholdnings-) Epilator

Modellnr. ES-ED93/ES-ED53/ES-ED23

Innhold

Sikkerhetsforholdsregler.....	184	Utskifting av ytre folie og indre blad	196
Tiltenkt bruksområde	188	Bytting av filen.....	196
Hurtigsteg for bruk	188	Problemløsning	197
Identifikasjon av deler.....	189	Batteriets levetid.....	199
Lading.....	190	Fjerne det innebygde oppladbare batteriet	199
Før bruk	190	Garanti	199
Bruk	191	Spesifikasjoner	200
Rengjøring.....	195		

Takk for at du har kjøpt dette Panasonic-produktet.

Før du begynner å bruke produktet ber vi deg lese godt igjennom denne informasjonen og ta vare på den for senere bruk.

Advarsel

- Dette apparatet kan brukes av barn som er 8 år eller eldre og av personer med redusert fysiske, sensoriske eller mentale funksjoner eller manglende erfaring og kunnskap når de får tilsyn og opplæring i bruk av apparatet på en sikker måte og forstår farene. Barn må ikke leke med apparatet. Rengjøring og brukervedlikehold skal ikke utføres av barn uten opplæring.
- Strømkabelen kan ikke erstattes. Hvis kabelen er skadet bør vekselstrømsadapteren kasseres.
- Ikke bruk annet enn den medfølgende vekselstrømadapteren til noe formål. Bruk heller ikke noe annet produkt med den medfølgende strømadapteren. (Se side 189.)

- Følgende symbol angir at en spesifikk avtakbar strømforsyningsenhet behøves for å koble det elektriske apparatet til strømmettet. Strømforsyningens typereferanse er angitt nær symbolet.



► **Bruk av hodet på hårfjerner/barbermaskin**

- Disse hodene kan brukes vått.
- Følgende symbol betyr at den kan brukes i badet eller dusjen.



► **Bruk av fotpleiehodet**

- Fotpleiehodet kan vaskes.
- Nedenstående symbol betyr at fotpleiehodet kan rengjøres under vann.



- Kople karosseriet fra vekselstrømadapteren før den vaskes med vann.

Sikkerhetsforholdsregler

For å redusere risiko for skade, død, elektrisk støt, brann, og skade på eiendom bør man alltid ta hensyn til følgende sikkerhetsforholdsregler.

Symbolforklaring

Følgende symboler er brukt for å klassifisere og beskrive nivået for risiko, skade og skade på eiendom forårsaket når betegnelser blir ignorert og utstyret ikke brukes riktig.



FARE

Betegner en potensiell risiko som medfører alvorlig skade eller død.



ADVARSEL

Betegner en potensiell risiko som kan medføre alvorlig skade eller død.



FORSIKTIG

Betegner en risiko som kan medføre lettere skade eller skade på eiendom.

Følgende symboler brukes for å klassifisere og beskrive hvilken type instruksjoner som skal følges.



Dette symbolet brukes for å varsle brukerne om en bestemt prosedyre som ikke må utføres.



Dette symbolet brukes for å varsle brukerne om en bestemt prosedyre som må følges for å bruke apparatet på en trygg måte.



ADVARSEL

► Dette produktet

Dette produktet har et innebygget ladbart batteri. Ikke brenn eller utsett batteriet for sterk varme. Ikke lad, bruk eller legg batteriet på steder med høy temperatur.



- Dette kan medføre overoppheting, antennelse eller eksplosjon.



Ta aldri apparatet fra hverandre, dette skal kun gjøres når apparatet skal kastes.

- Dette kan medføre brann, elektrisk støt eller skade.



Ikke gjør endringer eller reparasjoner på apparatet.

- Dette kan medføre brann, elektrisk støt eller skade. Kontakt autorisert serviceverksted for reparasjoner (skifting batteri osv.)

► I tilfelle avvik eller funksjonsfeil

Man må slutte å bruke apparatet og fjerne adapteren umiddelbart dersom det oppstår en unormalitet eller feil.

- Hvis ikke kan dette medføre brann, elektrisk støt eller skade.

<Tilfeller med unormalitet og funksjonsfeil>

• **Hoveddelen på apparatet, adapteren eller strømkabelen er ødelagt eller unormalt varm.**

• **Hoveddelen på apparatet, adapteren eller den strømkabelen lukter brent.**

• **Det er en unormal lyd ved lading eller når man byttet hoveddelen, adapteren eller den strømkabelen.**

- Be umiddelbart om en gjennomgang eller reparasjon av apparatet hos et autorisert verksted.

ADVARSEL

► Forebygging av ulykker

Oppbevares utilgjengelig for spedbarn og små barn.

-  **Må heller ikke brukes av spedbarn og små barn.**
- Dette kan føre til en ulykke eller skade på grunn av utilsikket inntak av det indre blad, børste, etc.

► Strømforsyning

-  **Ikke koble til/fra adapteren med våte hender.**
- Dette kan medføre elektrisk støt eller skade.

Ikke senk eller vask vekselstrømsadapteren i vann. Ikke plasser vekselstrømsadapter i nærheten av håndvask eller badekar som er fylt med vann.

Aldri bruk apparatet hvis vekselstrømsadapteren er skadet eller overopphetet eller hvis støpselet sitter løst i stikkkontakten.

-  **Ikke skad, endre, trekk, vri eller bruk makt for å bøye strømkabelen. Ikke sett noe tungt oppå eller klem strømkabelen.**
- Dette kan føre til elektrisk støt eller brann grunnet kortslutning.

Ikke bruk på en måte som overbelaster strømmettet eller ledningsnettet.

-  - Overbelastning av strømmettet ved å koble til for mange støpsler til en stikkontakt kan medføre brann grunnet overopphetning.

Sørg alltid for at apparatet er koblet til en elektrisk strømkilde. Den må være kompatibel med den angitte spenningen for vekselstrømsadapteren. Pass på at adapteret eller apparatpluggen er satt helt inn.

- Hvis ikke, kan dette medføre brann eller elektrisk støt.

-  **Koble alltid fra adapteren fra stikkkontakten når den skal rengjøres.**

- Hvis ikke kan dette medføre elektrisk støt eller skade.

Apparatpluggen og støpselet skal rengjøres med jevne mellomrom for å unngå oppsamling av støv.

-  - Hvis man unnlater å gjøre dette kan det forårsake brann på grunn av isolasjonsfeil som skyldes fuktighet. Koble fra adapteren og tørk med en tørr klut.

FORSIKTIG

► Beskyttelse av huden

Følgende personer skal ikke bruke apparatet:

- Personer som har atopisk eksem eller utslett og andre hudsykdommer
- Personer med allergisk sykdomsanlegg eller personer som lett får irritasjoner av kosmetikk, klær, metaller osv.
-  • Personer som lett får ødemer
- Personer som lider av åreknuter, diabetes, hemofili osv.
- Personer som har problemer med å stoppe blødninger
- I slike tilfeller kan bruk føre til at huden blir sensitiv eller det kan oppstå en betennelse, blødning eller økt smerte.

Apparatet skal ikke brukes i følgende tilfeller:

- Under menstruasjon, graviditet eller den første måneden etter en fødsel
- Når du ikke er i form eller når du opplever en unormalitet i huden eller på kroppen
-  • Etter at du har drukket alkohol eller tatt medisin, eller når du er veldig trett
- I slike tilfeller kan bruk føre til at huden blir sensitiv eller det kan oppstå en betennelse, blødning eller økt smerte.



FORSIKTIG

Ikke bruk apparatet bruk på følgende områder:

- Områder som er skadet, har utslett, blåmerker, vorter, kviser osv.
- På hud som er solbrent
- Dette kan medføre skade, betennelse i huden eller blødning.



Ikke bruk hårfjerningshodet for ben/armer til hårfjerning i armhuler eller for bikinilinje.

- Dette kan føre til skade og betennelse i huden.



Ikke bruk såpe med skrubbe eller peeling-effekt.

- Dette kan føre til skade på huden, pigmentflekker eller andre hudproblemer.



Ikke trykk for hardt på bladet når du bruker barberhodet.

- Dette kan føre til at apparatet ødelegges og huden kan skades.



Ikke ta på bladdelen (metaldelen) på det indre bladet når du bruker barberhodet.

- Dette kan skade hendene dine.



Ikke skru PÅ bryteren uten at hodet er montert.

- Dette kan føre til skade på fingre eller at hår eller klær setter seg fast, samt ødeleggelse.



Ikke bruk apparatet når rammen er fjernet.

- Dette kan føre til skade på fingre eller at hår eller klær setter seg fast, samt ødeleggelse.



Før bruk, kontroller at hudbeskytteren, platen, bladet, rammen er fri for misdannelser, sprekker og skader.

- Å unnlate å gjøre dette kan føre til skade på huden.



Hudbeskyttelsen og den ytre folien deformeres lett, så oppbevar dem med den beskyttende hetten på.



- Å unnlate å gjøre det kan føre til at hudbeskytteren eller den ytre folien deformeres eller blir ødelagt, noe som igjen kan føre til skade på huden.

Bruk hudbeskytteren i en vinkel på 90° mot huden med et lett trykk.



- Å unnlate å gjøre dette kan føre til skade på huden eller at hår eller klær setter seg fast samt ødeleggelse.

► Merknader til følgende forebyggende tiltak



Ikke del med familien din eller andre.

- Dette kan føre til infeksjon eller betennelse.

Ikke tillat at metallgjenstander eller skrot henger fast i støpselet eller apparatpluggen.



- Dette kan føre til elektrisk støt eller brann grunnet kortslutning.

Det er ikke anbefalt å peke lyset kontinuerlig og direkte i øynene.



- Det kan føre til svimmelhet.

Ikke snurr strømkabelen tett rundt adapteren ved oppbevaring.



- Det kan medføre at ledningen i strømkabelen ryker grunnet belastningen, det kan igjen føre til brann på grunn av kortslutning.

Må ikke slippes i gulvet eller utsettes for støt.



- Dette kan medføre skade.

Adapteren skal tas ut av stikkkontakten når den ikke lades.



- Hvis man ikke gjør det kan dette føre til elektrisk støt eller brann grunnet elektrisk lekkasje som følge av isolasjonsdefekt.



FORSIKTIG

Adapteren eller apparatpluggen skal kobles fra ved holde I pluggen/støpselet, ikke ved å dra i strømkabelen.

- Adapteren må ikke kobles fra ved å holde i strømkabelen, det kan føre til elektrisk støt eller skade.

► Om bruk av hårfjernings-/barberhode

Ikke bruk apparatet bruk på følgende områder:

- Ansikt, genitalier og området rundt genitaliene eller lår
- Innsiden av overarmene og områder som albuer og knær som ofte har slapp hud
- Dette kan medføre skade, betennelse i huden eller blødning.

Følgende personer skal ikke bruke apparatet:

- Personer som har hatt hudproblemer (suppurasjon, betennelser osv.) etter hårfjerning (napping, hårfjerning, voksing osv.)
- I slike tilfeller kan bruk føre til at huden blir sensitiv eller det kan oppstå en betennelse, blødning eller økt smerte.

Ikke bruk hårfjernings-/barberhodet som følger:

- Bruk like før svømming eller bading i havet (bør ikke brukes mindre enn 2 dager før)
- Rett før man bader
- Ta del i ekstremsport eller trening rett etter hårfjerning
- Dette kan føre til infeksjon eller betennelse grunnet bakterier som trenger inn i kroppen gjennom porene.

Ikke press apparatet hardt mot huden, beveg det gjentatte ganger over samme sted, eller frem og tilbake på ett sted. Apparatet må heller ikke beveges med harde støt.

- Det kan medføre skade eller betennelse på huden eller økt smerte.

Dersom hudproblemet varer i 2 dager eller mer etter behandling skal man slutte å bruke apparatet og kontakte lege.

- Å unngå å følge dette kan føre til at symptomene forverres.

► Om bruk av fotpleiehode

Må ikke brukes på bløtmer og liktørner.

⊘ Dette kan medføre skade, betennelse i huden eller blødning.

Ikke bruk fotpleiehodet som følger:

- For dyp filing
- Berøring av myk hud
- Bruk av fotpleiehodet i badekaret
- ⊘ Å gjøre dette hvis apparatet brukes av mer enn en person kan føre til skade på huden, infeksjon, betennelse, blødning eller andre problemer i huden. Det kan også føre til forverring av disse symptomene.

Når man bruker apparatet til filing, må man være forsiktig med retningen man beveger karosseriet.

⊘ Rotasjon av filen kan føre til at karosseriet beveger seg i en annen retning enn forventet, noe som igjen kan føre til skade på huden.

• **Mennesker som lider av nedsatt blodsirkulasjon i føttene eller hovning, kløe, smerte eller usedvanlig varme i føttene bør snakke med en lege før bruk av fotpleiehodet.**

• **Hvis huden ser unormal ut etter filing, avslutt bruk av fotpleiehodet og snakk med en hudspesialist.**

• **Filen gir hardere hud litt etter litt over noen få dager.**

• **Man skal kun file trøler og hard hud på føttene.**

- Dersom man ikke følger instruksjonene over kan dette føre til skade på huden, infeksjon, betennelse, blødning eller andre problemer i huden. Det kan også føre til forverring av disse symptomene.



FORSIKTIG



Oppbevar fotpleiehodet med den beskyttende hetten på.

- Å unnlate å gjøre det kan medføre skader på gjenstander i nærheten.

Håndtering av batteriet etter at det er tatt ut av apparatet, ved avhending



FARE

Det oppladbare batteriet er kun til bruk på denne hårfjerningsmaskinen. Ikke bruk batteriet på andre produkter. Ikke lad batteriet etter at det er fjernet fra produktet.

- **Må ikke kastes i åpne flammer eller tilføres varme.**
- **Ikke slå, demonter, modifier eller punkter med en negl.**

- **Den positive og den negative polen må ikke komme i kontakt med hverandre eller i kontakt via andre metallgjenstander.**



- **Batteriet skal ikke bæres eller lagres sammen med smykker av metall som for eksempel halskjeder og hårnåler.**

- **Ikke bruk eller oppbevar batteriet hvor den vil bli utsatt for høye temperaturer, slik som for eksempel i direkte sollys eller i nærheten av andre varmekilder.**

- **Ikke fjern batterikassen eller ytre innpakning.**
- Dette kan medføre overoppheting, antennelse eller eksplosjon.



ADVARSEL



Når man har tatt ut det oppladbare batteriet skal det lagres utilgjengelig for små barn og babyer.

- Batteriet er skadelig hvis det svelges.
Hvis det skjer må man kontakte lege umiddelbart.

Hvis batterivæske lekker ut må du ikke berøre batteriet med hendene.

- Batterivæsken kan føre til at man blir blind hvis den kommer i kontakt med øynene.



Ikke klø deg i øynene. Vas umiddelbart med rent vann og kontakt lege.

- Batterivæsken kan gi betennelse eller skade hvis den kommer i kontakt med hud eller klær.

Vask grundig med rent vann og kontakt lege.

Tiltenkt bruksområde

- Ikke bruk alkohol, neglelakkfjerner eller vaskemiddel (f.eks. flytende håndsåpe), etc for å vaske apparatet. Dette kan føre til svikt, sprekkdannelse eller misfarging på karosseriet.
- Apparatet må ikke ligge i nærheten av servanter, badrom eller andre fuktige områder hvor det kan bli utsatt for vann og fuktighet etter bruk.
- Apparatet må ikke utsettes for høye temperaturer eller direkte sollys.
- Ved oppbevaring av hårfjerner må beskyttelseshetten for hårfjerningshodet/fotpleiehodet/barberingshodet settes på.

Hurtigsteg for bruk

1 Lading
(⇒ Side 190)

2 Velge hode
(⇒ Side 190)

3 Bruk
(⇒ Side 191)

Identifikasjon av deler

- A Beskyttelsesdeksel til hårfjerningshodet (ben/armer)**
- B Hurtigdeksel**
- C Varsomt deksel**
 (➔ Side 193)
- ① Hudbeskyttelse
- ② Ribber for løsning av lokk
- ③ Ramme
- D Hårfjernerhode for ben/armer**
- ④ Hårfjernerhoder
- E Beskyttelsesdeksel til hårfjerningshodet (armhuler/bikinilinje)**
- F Hårfjernerhode for armhuler/bikinilinje**
- ⑤ Hudbeskyttelse (metalldel på utsiden)
- ⑥ Ribber for løsning av ramme
- ⑦ Ramme
- ⑧ Hårfjernerhoder (innvendig)
- G Bikinikam (Beskyttelseslokk for barberingshodet)**
- H Barberhode**
- ⑨ Ytre folie
- ⑩ Trimmer
- ⑪ Trimmerbryter som skyves opp
- ⑫ Ramme
- ⑬ Indre blad
- ⑭ Utløserknapp for ramme
- I Beskyttelsesdeksel fotpleiehode**
- J Fotpleiehode**
- ⑮ Fil
- ⑯ Knapper for løsning av ramme
- ⑰ Ramme
- K Karosseri**
- ⑱ Utløserknapp for hode
- ⑲ LED-lys
- ⑳ Moduslamper
- ㉑ Strømbryter
- ㉒ Ladeindikator/varsellys
- ㉓ Stikkontakt
- L Vekselstrømsadapter (RE7-87) (Utseende på Vekselstrømsadapteren varierer fra land til land.)**
- ㉔ Adapter
- ㉕ Støpsel
- ㉖ Strømkabel
- ㉗ Apparatplugg

Tilbehør

- M Rengjøringsbørste**
- N Pose**

Tilbehør	ES-ED93	ES-ED53	ES-ED23
Beskyttelsesdeksel til hårfjerningshodet (ben/armer) [A]	✓	✓	✓
Beskyttelsesdeksel til hårfjerningshodet (armhuler/bikinilinje) [E]	✓	—	—
Bikinikam (Beskyttelseslokk for barberingshodet) [C]	✓	✓	—
Beskyttelsesdeksel fotpleiehode [I]	✓	—	—
Hurtigdeksel [B]	✓	✓	✓
Varsomt deksel [G]	✓	✓	✓
Hårfjernerhode for armhuler/bikinilinje [F]	✓	—	—
Barberhode [H]	✓	✓	—
Hårfjernerhode for ben/armer [D]	✓	✓	✓
Fotpleiehode [J]	✓	—	—
Pose [N]	✓	✓	✓

Lading

Lad apparatet helt opp før bruk for best mulig ytelse. Du kan ikke bruke apparatet mens den lader.

Ladetid = Omtrent 1 time

Hårfjernerens kan brukes i omtrent 30 minutter (40 minutter ved bruk av det varsomme dekselet) etter 1 times lading. (Dette kan variere, avhengig av temperatur.)

Plugg vekselstrømadapteren inn i hårfjernerens (a) og en innendørs stikkontakt (b).

• Anbefalt

omgivelsestemperatur for opplading er 15 – 35 °C. Batteriet kan få nedsatt ytelse eller vil kanskje ikke lade under veldig lave eller høye temperaturer.

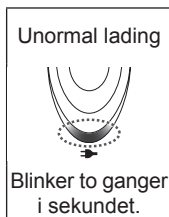
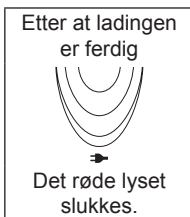
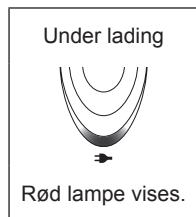
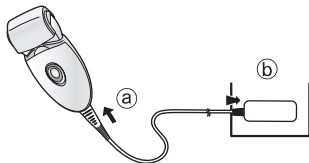

- Ladetid kan være mindre avhengig av ladekapasiteten. <For å sjekke om ladingen er fullført> Hvis du fjerner og setter inn igjen apparatets støpsel mens du lader, lyser og slukker ladeindikator/varsellys etter ca. 5 sekunder.
- Lading av apparatet hver gang det har vært i bruk vil ikke påvirke levetiden til det oppladbare batteriet.

- Når du lader apparatet for første gang, eller når det ikke har vært i bruk på mer enn 6 måneder, kan ladetiden endres eller ladeindikatoren / varsellyset vil ikke lyse på noen få minutter. Det vil etterhvert lyse hvis de holdes tilkoblet.

Før bruk

Velge hode

- 1** Fjern hodet samtidig som du skyver hodefrigjøringsknappen.

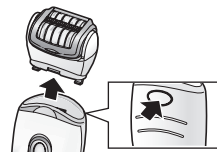

- 2** Trykk hodet til det klikker på plass.



Bruke bikinikammen ES-ED93 / ES-ED53

Plasser bikinikammen på barberhodet og skyv trimmeren opp.

- Når bikinikammen er på plass, må du passe på at kammen har god kontakt med huden.

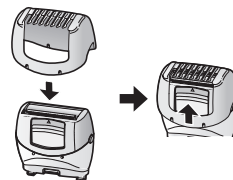

<LED-lys>

LED-lyset skrur på når strømmen blir skrudd på. Lyset vil fortsette å lyse så lenge strømmen er PÅ.

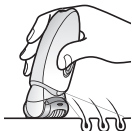

<Velg modus>

Drift endres i rekkefølge fra "NORMAL" (NORMAL) → "SOFT" (MYK) → "AV" hver gang man trykker på strømbryteren.

NORMAL (NORMAL)

I NORMAL (NORMAL) modus utføres epilering raskt med hurtig rotasjonshastighet på skivene.

- Den oransje lampen vil tennes.

SOFT (MYK)

SOFT (MYK) modus vil kontrollere skivenes rotasjonshastighet og minimere irritasjon under epilering.

- Den grønne lampen vil tennes.

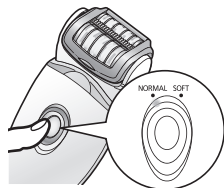

AV

Strømmen blir slått AV.

<Når batterikapasiteten er lav>

- Ladelampen (➔) blinker hvert sekund.
- Når ladelampen blinker, varierer driftstiden avhengig av bruk eller temperatur.



Bruk

Hårfjerningshode

Kroppsområder som hårfjernerer er egnet til



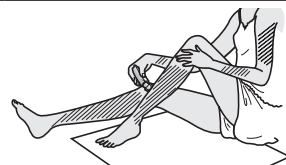

Hårfjernerer kan brukes på  områdene.



ES-ED93

Hårfjernerer kan brukes på  områdene. Før du bruker hårfjernerer for bikiniinlinjen bør du ta på deg bikiniunderdelen eller truse e.l. for å se områdene hvor du ønsker å fjerne hår.



- Bruk av hårfjernerer til områder utenom de merket med   kan forårsake smerte eller hudirritasjon.

Kroppsområder som hårfjernerer ikke er egnet til

Hårfjernerer bør ikke brukes på innsiden av overarmene og områder som albuer og knær som ofte har slapp hud.



VÅT hårfjerning (hårfjerning når huden og hårfjernerer er fuktet, og tilsatt skum) gjør huden mykere, slik at belastningen på huden din blir mindre under hårfjerningen. For TØRR hårfjerning skal man starte på trinn 3. Før TØRR hårfjerning skal fuktighet eller svette tørkes av huden.

1 Fukt huden.

2 Fukt platene og ta litt flytende såpe på platene.

- Bruk alltid flytende såpen når du skal bruke apparatet til våt hårfjerning.
- Ikke bruk dusjsåpe med skrubber eller granulerings salt, dette kan forårsake funksjonsfeil.
- Skyll den flytende såpen av hendene dine.



3 SVelg modus ved å trykke på strømbryteren [K2].

(➡ Side 191)

- Det skapes skum, dette får hårfjernerer til å gli bedre, slik at du kan bevege den raskere.



- Apparatet kan ikke brukes i en omgivelsestemperatur lavere enn ca. 5 °C.

- Sett epilatoren mot huden i 90° vinkel, og beveg den sakte slik at den glir over huden.

<Fjerne hår på armer eller legger>



Oppover fra nedre del av leggen. Innover fra utsiden av armen.



<Fjerne hår under armene eller langs bikinilinen> ES-ED93



Beveg i flere retninger, da håret i armhulene/ bikinilinen vokser i forskjellige retninger.



Strekk huden med fingrene og beveg sakte fra innsiden mot utsiden mot hårretningen.

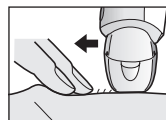

Tips for best hårfjerningsresultat

Hårfjerningen er ikke permanent, så når du har brukt apparatet to ganger, anbefaler vi at du fjerner hår under armene omtrent **en gang i uken**, og på leggene omtrent **annenhver uke**.

<For nybegynnere/personer med følsom hud>

Når du fjerner hår for første gang, eller skal bruke den på sensitiv hud, anbefaler vi at du bruker varsomt deksel. Det varsomme dekselet har en hudbeskytter for mer varsom hårfjerning, fjerning av hår ved å holde nede huden for å redusere smerten.

- Vi anbefaler også bruk av SOFT (MYK) modus rotasjon. (➡ Side 191)

1. Ta av hurtigdekselet [B].

2. Fest det varsomme dekselet [C].

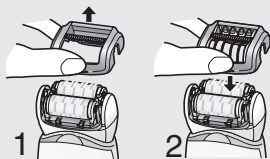

- Massasje med en kroppsskrubb kan bidra til å forhindre inngroddet hår.
- Etter bruk kan det oppstå rødme. Et kaldt håndkle kan hjelpe dersom det er smertefullt, eller om du har utslett.
- Dersom huden din blir tørr etter hårfjerningen, anbefaler vi at du bruker fuktighetskrem i to dager etter hårfjerning.
- Kontroller at huden er ren før og etter bruk.

<Beste hårlengde for hårfjerning>

Trim håret før hårfjerning for første gang eller hvis du ikke har fjernet hår på lenge. Hårfjerning går lettere, og er mindre smertefullt dersom håret er kort.

Barberhode ES-ED93 / ES-ED53

VÅT barbering med såpeskum gjør at huden er for glatt for å oppnå en tett barbering. For TØRR barbering, hopp over trinn 3. Før TØRR barbering skal man tørke fuktighet eller svette av huden.

1 Sett på barberhodet [H].

- Kontroller at bikinikammen [G] er tatt av.

2 Kontroller at den ytre folien ikke er deformert eller skadet.

3 Fukt huden og ta kroppssåpe.

- Ikke bruk dusjsåpe med skrubbe eller granuleringssalt. Bruk heller ikke barberkrem, hudkrem eller hudlotion. Dette kan tilstoppe bladet og forårsake funksjonsfeil.

4 SVelg modus ved å trykke på strømbryteren [K 2]. (➡ Side 191)

- Trykk varsomt, slik at hele bladet er i nærkontakt med huden og slik at overflaten på bladet ikke beveger seg opp og ned.

Fotpleiehode ES-ED93

- Fotpleiehodet kan ikke brukes i badekaret eller dusjen.
- Før bruk bør du fullade apparatet.
- Vi anbefaler å bruke produktet innen 30 minutter etter bading eller dusjing. Tørk vekk eventuell vann fra de rene føttene. (Hvert bruk bør være på cirka 10 minutter (5 minutter på hver fot, 10 minutter til sammen for begge føttene))

1 Sett på fotpleiehodet [0].
• Trykk ned hardt til du hører et "klikk".

2 Trykk på strømbrøyteren [K21] en gang.
• NORMAL (NORMAL) modus anbefales for rotasjonshastighet. (➔ Side 191)

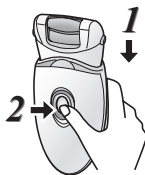

3 Berør huden med fotpleiehodet, og begynn filing.

- Filing på samme sted over lengre tid kan føre til at det blir varmt fra friksjon. For å unngå dette bør du endre litt på posisjonen underveis.
- Filing bør foretas cirka annenhver uke.

Grunnleggende fotpleie

Ikke bruk produktet for filing av noe annet enn kalluser eller fortykket hud på føttene.



<Bruk på>

Kallus

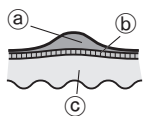

En kallus er et herdet lag med hud som danner seg fra gjentatt trykk eller sår.

- (a) Herdet lag
- (b) Epidermis
- (c) Lærhud

Forsiktighetsregler ved filing

Før bruk

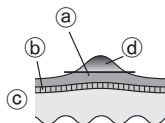

Etter bruk

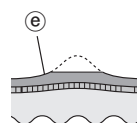

- (a) Herdet lag
- (b) Epidermis
- (c) Lærhud
- (d) Del som skal fjernes
- (e) La litt av det herdede laget være igjen

- Filing av et område for dypt kan føre til ømhet eller betennelse.
- Filing av et for stort område kan resultere i at større kalluser danner seg. Derfor bør du la litt av det herdede laget være igjen.

Tips for bevegelse av fotpleiehodet

Beveg i retningen som pilen viser.

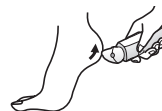

Bruk din frie hånd som støtte under filing.

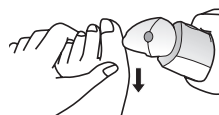

Rengjøring

- Hodene og beskyttelsehettene skal alltid rengjøres etter bruk for å holde dem hygienisk rene.
- Slå av apparatet og trekk ut støpslet før rengjøring.
- Vær forsiktig så du ikke skader hudbeskyttelsen, rammen, hurtigdekselet og det varsomme dekselet under rengjøring.

Tørr rengjøring [B C D F H]

Hårfjerningshode/Barberhode

1. Løft raskt/forsiktig lokket, rammen oppover mens du holder ribbene forløsning av lokket [B C ②] / ribbene for løsløsning av ramme [F ⑥] eller fjerner rammen ved å skyve rammens utløserknappe [H ⑭].

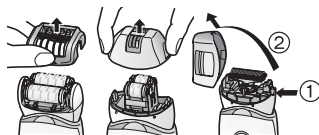

2. Rengjør varsomt dekselet [C], hårfjerningshodet [D F] og barberingshodet [H] med rengjøringsbørsten [M].

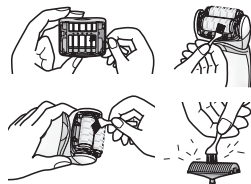

Våt rengjøring [B C D F H J]

Hårfjerningshode/Barberhode

1. Fukt platene og bladene og ta litt flytende såpe på dem.



2. Slå på bryteren for at skummet skal lages.



3. Vask hodet med vann for å vaske bort hår.

- Bruk ikke varmt vann.
- Hvis ikke såpen blir helt vasket bort, kan det legges seg et hvitt belegg på bladene og hindre dem i å bevege seg jevnt.
- Rengjør barberhodet når rammen er fjernet.



4. Slå av bryteren, tørk av apparatet med en tørr klut og tørk godt.

Fotpleiehode

1. Påfør flytende håndsåpe til midten av filen.
2. Hell litt vann på filen og skru på apparatet.
3. Skyll vekk eventuell avfall med vann eller lunken vann.
4. Etter å ha skrudd av bryteren, fjern rammen og skyll insiden.
5. Tørk av med en tørr klut og la tørke på et sted med god ventilasjon.

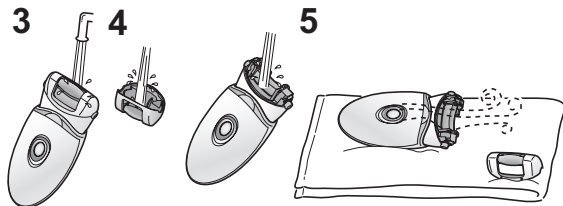

Utskifting av ytre folie og indre blad

ES-ED93 / ES-ED53

Vi anbefaler bytte av den ytre folien [H9] hvert år og det indre bladet [H13] hvert annet år. Fjern den ytre folien på barberhodet [H] kun når den skal byttes ut.

Bytte den ytre folien

1. Mens du trykker forsiktig på den ytre folien med fingrene, bruker du en negl til å løse plastpanelet (b) på bladet fra krokene (a) på innsiden av rammen.
2. Den nye ytre folien bør bøyes litt, og skyves inn til den sitter fast i rammen.

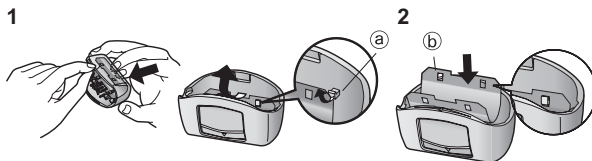

Utskifting av det indre bladet

1. Fjern det indre bladet ved å holde det i begge sider og dra rett ut fra barbermaskinen.
2. Sett inn det indre bladet ved å holde i begge sider og presse nedover.

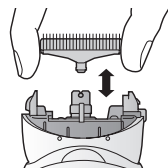

Bytting av filen ES-ED93

Filens levetid er cirka 1 år (forutsatt at den brukes en gang annenhver uke cirka 10 minutter per bruk). Vi anbefaler at du bytter ut filen cirka en gang per år.

1. Press ned med fingeren og slipp filen.
2. ARett inn [] delen med [] delen og trykk ned.

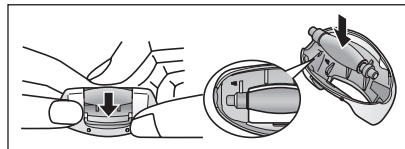

Problemløsning

Problem		Mulig årsak	Handling
Apparatet virker ikke.		▶ Det er ikke ladet.	▶ Apparatet må lades helt.
		▶ Bryteren er slått PÅ med adapteren koblet til stikkontakten.	▶ Man kan bare lade apparatet når det er koblet til en stikkontakt. Ta støpselet ut av stikkontakten før bruk.
	Under hårfjerning	▶ Hudbeskytteren eller platen er deformert, sprukket eller ødelagt.	▶ Be om reparasjon på et autorisert verksted.
	Under hårfjerning eller barbering	▶ Oppsamlet håravfall. ▶ Det er flytende såpe på platen og bladet.	▶ Rengjør håravfall. ▶ Fjern såpe ved å legge den i varmt vann.
	Når man har omsorg for føtter	▶ Rammen er ikke montert sikkert.	▶ Sett den på igjen.
Brukstiden er blitt kort.		▶ Apparatet brukes ved ca. 5 °C eller lavere.	▶ Bruk apparatet i en omgivelsestemperatur på ca. 5 °C eller høyere.
		▶ Apparatet presses for hardt mot huden.	▶ Kontakt med huden med let trykk.
		▶ Ikke fullstendig oppladet.	▶ Apparatet må lades helt.
Apparatet stopper under bruk.		▶ Apparatet presses for hardt mot huden.	▶ Kontakt med huden med let trykk.
		▶ Ikke fullstendig oppladet.	▶ Apparatet må lades helt.
Får ikke fjernet hår.	Under hårfjerning	▶ Apparatet er brukt på langt hår.	▶ Brukes kun på hår som er 2 til 3 mm langt.
Det står igjen hårstubber.		▶ Apparatet brukes eller beveges ikke riktig.	▶ Se side 192.

Problem		Mulig årsak	Handling	
Apparatet fjerner ikke håret like godt som tidligere.	Under hårfjerning	▶ Oppsamlet håravfall.	▶ Rengjør håravfall.	
		▶ Hudbeskytteren eller platen er deformert, sprukket eller ødelagt.	▶ Be om reparasjon på et autorisert verksted.	
Apparatet klipper ikke like godt som tidligere.	Under barbering	▶ Oppsamlet håravfall.	▶ Rengjør håravfall.	
		▶ Bladet er deformert.	▶ Bytt blad.	
		▶ Bladet er slitt.	▶ Retningslinjer for bytting: Ytre folie: Omtrent 1 år Indre blad: Omtrent hvert 2. år	
Kan ikke file.	Når man har omsorg for føtter	▶ Filen er slitt.	▶ Bytt fil.	
		▶ Apparatet brukes i SOFT (MYK) modus.	▶ Retningslinjer for bytting: Omtrent 1 år	
Blir ikke kvitt lukt.			▶ Det er skittent.	▶ Prøv å bruke det i NORMAL (NORMAL) modus.
				▶ Legg filen i vann ca. 24 timer før rengjøring.

Hvis problemene ikke kan løses ber vi deg kontakte butikken der du kjøpte apparatet eller et servicesenter som er autorisert av Panasonic for reparasjon.

Batteriets levetid

Ca. 3 år.

Hvis driftstiden er vesentlig kortere, selv etter en full lading, har batteriet nådd slutten av sin levetid.

(Batterilevetiden kan endres på grunn av bruk og lagringsforhold.)

Batteriet i dette apparatet er ikke ment å erstattes av forbrukerne. Få batteriet erstattet ved et autorisert servicesenter.

Fjerne det innebygde oppladbare batteriet

Fjern det innebygde oppladbare batteriet før du kaster apparatet.

Pass på å kassere batteriet på en miljøstasjon hvis det finnes en. Denne opplysningen må bare brukes når du kaster apparatet, og må ikke brukes til å reparere den. Hvis du demonterer apparatet selv, vil det ikke lenger være vanntett, noe som kan forårsake funksjonsfeil.

- Fjern apparatet fra AC-adapteren.
- Bruk batteriet til det er helt utladet, dersom det er noe lading igjen.
- Utfør trinn ① til ⑤, og løft opp batteriet, deretter fjerner du det.
- Pass på at du ikke kortslutter positive og negative terminaler på brukte batterier. Terminaler skal isoleres ved å bruke limbånd.

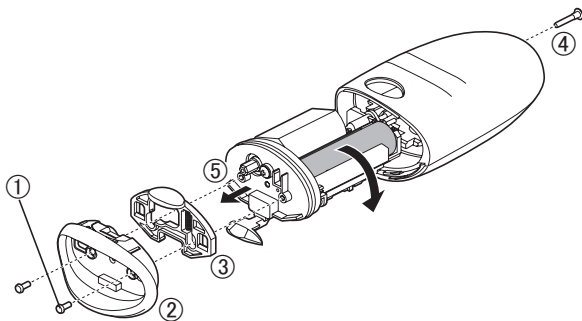

For miljøvern og resirkulering av materialer

Denne hårfjerner inneholder et Li-ion-batteri. Vennligst sørg for at batteriet kasseres på et offentlig godkjent sted, hvis dette finnes i ditt land.

Garanti

Dersom du vil ha mer informasjon, eller dersom ledningen til hårfjerner blir ødelagt, se Panasonics internettside <http://www.panasonic.com>, eller kontakt et autorisert verksted (du finner telefonnummer i heftet som inneholder garantiinformasjon for Europa).

Spesifikasjoner

Strømforsyning	Se merkeplaten på vekselstrømsadapteren. (Automatisk spenningskonvertering)
Ladetid	Omtrent 1 time.
Luftbåren akustisk støy	Hårfjernerhode for ben/armer: 69 (dB (A) re 1 pW) Hårfjernerhode for armhuler/bikininilinj: 67 (dB (A) re 1 pW) Barberhode: 61 (dB (A) re 1 pW) Fotpleiehode: 66 (dB (A) re 1 pW)

Dette produktet er kun ment til husholdningsbruk.

Brukerinformasjon om innsamling av gammelt utstyr og brukte batterier

Bare for EU og land med retursystemer



Slike symboler på produkter, emballasje, og/ eller på medfølgende dokumenter betyr at brukte elektriske/elektroniske produkter og batterier ikke må blandes med vanlig husholdningsavfall.

For riktig håndtering og gjenvinning av gamle produkter og brukte batterier, vennligst lever dem til innsamlingssteder i samsvar med nasjonal lovgivning.

Ved riktig håndtering av disse produktene og batteriene, hjelper du til med å spare verdifulle ressurser og forhindre potensielle negative effekter på menneskers helse og miljø.

For mer informasjon om innsamling og gjenvinning vennligst ta kontakt med din kommune.

Ukorrekt håndtering av dette avfallet kan medføre straffansvar, i overensstemmelse med nasjonal lovgivning.

Merknader for batterisymbolet (nederste symbol)

Dette symbolet kan bli brukt i kombinasjon med et kjemisk symbol. I dette tilfellet etterkommer det kravet satt av direktivet for det kjemikaliet det gjelder.



Panasonic

Bruksanvisning

(Privat bruk) Epilator

Modellnr. ES-ED93/ES-ED53/ES-ED23

Innehåll

Säkerhetsföreskrifter	204	Byte av ytterfolien och det inre bladet	217
Avsedd användning	209	Byta filen	217
Sammanfattande användningsanvisningar	209	Felsökning.....	218
Delarnas namn.....	210	Batteriets livslängd	220
Laddning	211	Hur man tar ut de inbyggda laddningsbara batteriet.....	220
Före användning.....	211	Garanti	220
Användning.....	212	Specifikationer.....	221
Rengöring.....	216		

Tack för att du köpt denna produkt från Panasonic.

Läs igenom denna bruksanvisningen noga innan du börjar använda apparaten. Spara bruksanvisningen för framtida bruk.

Varning

- Denna apparat kan användas av barn från 8 års ålder och personer med nedsatta fysiska, sensoriska eller mentala färdigheter, eller brist på erfarenhet eller kunskap, om de fått instruktioner eller övervakning avseende säker användning av apparaten och förstår de därtill kopplade riskerna. Barn får inte leka med apparaten. Rengöring och underhåll får inte utföras av barn utan övervakning av vuxen.
- Strömförsörjningskabeln kan inte bytas ut. Om kabeln är skadad, bör AC-adaptern kasseras.
- Använd inte något annat än den medföljande AC-adaptern för något ändamål.
Använd inte heller någon annan produkt med den medföljande AC-adaptern. (Se sida 210.)

- Följande symbol indikerar att en specifik avtagbar nätdel krävs för att ansluta den elektriska apparaten till elnätet. Den refererande typen av strömtillförsel är är markerad nära symbolen.



► **Att använda huvudet på epilatorn/rakapparaten**

- Dessa huvuden kan även användas när de är våta. Den följande symbolen innebär att den kan användas i badet eller duschen.



► **Använda fotvårdshuvudet**

- Fotvårdshuvudet kan tvättas. Följande symbol innebär att fotvårdshuvudet kan rengöras i vatten.





- Koppla bort huvudenheten från AC-adaptern före rengöring i vatten.

Säkerhetsföreskrifter



För att minska risken för personskada, dödsfall, elstöt, brand och skada på egendom, måste du alltid följa säkerhetsföreskrifterna nedan.

Förklaring av symboler

Följande symboler används för att klassificera och beskriva nivån av fara, personskada och egendomsskada som kan uppstå om säkerhetsföreskriften inte åtföljs och apparaten används på ett felaktigt sätt.

 FARA	Betecknar en potentiell risk som kommer att resultera i allvarlig personskada eller dödsfall.
 VARNING	Betecknar en potentiell risk som kan resultera i allvarlig personskada eller dödsfall.
 FÖRSIKTIGHET	Betecknar en fara som kan resultera i en mindre personskada eller skada på egendom.

Följande symboler används för att klassificera och beskriva den typ av instruktioner som ska beaktas.

	Denna symbol används för att uppmärksamma användaren på en specifik användningsprocedur som inte får utföras.
	Denna symbol används för att uppmärksamma användaren på en specifik användningsprocedur som måste utföras för säker användning av apparaten.

VARNING

► Denna produkt

Denna apparat har ett inbyggt, laddningsbart batteri. Apparaten får inte kastas in i öppen eld eller hetta. Apparaten får inte laddas, användas eller förvaras på mycket varma ställen.

- Det kan i så fall orsaka överhettning, antändning eller explosion.



► Apparaten får inte monteras isär, med undantag för vid kassering.

- Det kan orsaka brand, elstöt eller personskada.



► Modifiering eller reparation är inte tillåtet.

- Det kan orsaka brand, elstöt eller personskada.



Kontakta ett auktoriserat servicecenter för reparation (batteribyte osv.).

► Vid onormal eller felaktig funktion

Avbryt genast användningen och koppla bort adaptern från vägguttaget vid onormal funktion eller fel.

- I annat fall kan det resultera i brand, elstöt eller personskada.



<Onormal funktion eller fel>

• Huvudenheten, adapter eller sladd är deformerad eller onaturligt varm.

• Huvudenheten, adapter eller sladd luktar bränt.

• Det kommer ett onaturligt ljud vid användning eller laddning av huvudenheten, adapter eller sladd.

- Begär genast en kontroll eller reparation hos ett auktoriserat servicecenter.

VARNING

► Förhindra olyckor

Placera inte apparaten inom räckhåll för barn. Låt inte barn använda apparaten.



- Det kan leda till olycka eller skada på grund av oavsiktligt intag av det inre bladet, borsten, etc.

► Strömförsörjning

Anslut inte och koppla inte bort adaptern till ett vägguttag med fuktiga händer.



- Det kan det orsaka elstöt eller personskada.

Doppa inte AC-adaptern i vatten eller tvätta den med vatten.

Placera inte AC-adaptern över eller nära ett vattenfyllt handfat eller badkar.

Använd aldrig apparaten om AC-adaptren är trasig eller om kontakten sitter alltför löst i vägguttaget.



Du får inte skada, modifiera eller alltför kraftfullt böja, dra eller vrida sladden. Placera inga tunga föremål ovanpå sladden och se till att den inte kommer i kläm.

- I annat fall kan det resultera i elstöt eller brand pga. kortslutning.

Använd inte apparaten på ett sätt som överskrider graderingen för nätströmmen eller sladdragningen.



- Att överskrida graderingen genom att ansluta alltför många kontakter till ett och samma vägguttag kan orsaka brand pga. överhettning.

Kontrollera alltid att apparaten används med den nätström som anges på AC-adaptren.



För in adapters eller apparatens kontakt helt.
- I annat fall kan det resultera i brand eller elstöt.



Koppla alltid bort adaptern från vägguttaget inför rengöring.

- I annat fall kan det resultera i elstöt eller personskada.

Rengör regelbundet stickkontakten och sladdkontakten för att förhindra att damm samlas.



- I annat fall kan det uppstå brand på grund av isoleringsfel som orsakats av fukt.

Koppla bort adaptern och torka av den med en torr trasa.



FÖRSIKTIGHET

► Skydda huden

Följande personer ska inte använda denna apparat:

- Personer som lider av atopisk dermatit, utslag eller andra hudsjukdomar
- Personer med allergisk diates eller personer som har lätt för att reagera på smink, kläder, metall osv.
- Personer som lätt får variga sår
- Personer som lider av åderbråck, diabetes, blödersjuka osv.
- Personer som har svårt för att sluta blöda



- Användning i sådana fall kan göra huden känslig eller orsaka inflammation, blödning eller framkalla ökat obehag.

Använd inte apparaten i följande fall:

- Under menstruation, graviditet eller under den första månaden efter förlösning
 - När du inte mår bra eller när du känner att det är något konstigt med din hud eller din kropp
 - Efter intag av alkohol eller läkemedel och när du är mycket trött
- Användning i sådana fall kan göra huden känslig eller orsaka inflammation, blödning eller framkalla ökat obehag.





FÖRSIKTIGHET

Använd inte apparaten på följande områden av kroppen:



• Skada, utslag, födelsemärken, blåmärken, vårtor, finnar osv.

• På solbränd hud

- Det kan orsaka skada, hudinflammation eller blödning.



Använd inte epilatorhuvudet för ben/armar för att epilera dina armhålor och bikinilinjén.

- Det kan orsaka skada eller hudinflammation.



Använd inte en tvål med skrub- eller epileringsseffekt.

- Det kan orsaka skada på huden, färgfläckar eller andra hudproblem.



Tryck inte för hårt på bladet när du använder rakhuvudet.

- Det kan orsaka skada som i sin tur skadar huden.



Rör inte vid innerbladets bladsektion (metalldel) under användning av rakhuvudet.

- Detta kan orsaka handsador.



Sätt inte PÅ apparaten om inte huvudet sitter på plats.

- I så fall kan du skada dina fingrar eller så kan ditt hår eller dina kläder trassla in sig och orsaka skada.



Använd inte apparaten utan ram.

- I så fall kan du skada dina fingrar eller så kan ditt hår eller dina kläder trassla in sig och orsaka skada.



Kontrollera innan användning att hudskyddet, skivan, bladet och ramen är fria från deformationer, sprickor och skador.

- I annat fall kan det resultera i skada på huden.

Hudskyddet och ytterfolien deformeras lätt och ska därför förvaras med skyddskåpan på.



- Annars kan följden bli deformation eller skada på hudskyddet eller ytterfolien, vilket i sin tur kan orsaka hudskador.

Applicera hudskyddet i 90° vinkel mot huden med varlig kraft.



- I annat fall kan du skada din hud, ditt hår eller dina kläder trassla in sig och orsaka skada.

► Observera följande försiktighetsåtgärder



Dela inte apparaten med familjemedlemmar eller andra.

- Det kan resultera i infektion eller inflammation.



Låt inte metallföremål eller skräp fastna i nätkontakten eller sladdkontakten.

- I annat fall kan det resultera i elstöt eller brand pga. kortslutning.



Rikta inte lampan direkt mot ögonen under en längre tid.

- Detta kan orsaka yrsel.



Linda inte sladden runt adaptern vid förvaring.

- Då kan sladden gå sönder av belastningen och orsaka brand pga. kortslutning.



Apparaten får inte tappas eller utsättas för stötar.

- Detta kan orsaka personskada.



Koppla bort adaptern från vägguttaget när den inte ska laddas.

- Om du inte gör detta kan det resultera i elstöt eller brand pga. läckström orsakad av försämrad isolering.



FÖRSIKTIGHET

Koppla bort adaptern eller adrapterkontakten genom att hålla i adaptern eller apparatkontakten, inte i strömsladden.

- Om du kopplar bort genom att dra i strömsladden kan detta orsaka elstöt eller personskada.

► Angående användning epilator-/rakhuvudet

Använd inte apparaten på följande områden av kroppen:

- Ansikte, genitalier och genitalområden eller lår
 - Insidan av överarmen och områden som armbågar eller knän med lite lösare hud
- Det kan orsaka skada, hudinflammation eller blödning.

Följande personer ska inte använda denna apparat:

- Personer som har haft hudproblem (varbildning, inflammation osv.) orsakade av epilering (plockning, depilering, vaxning osv.)
- Användning i sådana fall kan göra huden känslig eller orsaka inflammation, blödning eller ökat obehag.

Använd inte epilator-/rakhuvudet på följande sätt:

- Användning strax före simning eller bad i havet (det ska gå minst två dagar mellan användning av apparaten och sådana aktiviteter)
 - Strax innan du ska bada
 - Ge dig inte i kast med extremsporter eller träning omedelbart efter epilering
- Det kan orsaka infektion eller inflammation till följd av bakterier som kommer in i kroppen via porerna.

Tryck inte för hårt mot huden, gnugga inte samma område eller flytta fram och tillbaka över en och samma plats på huden upprepade gånger. Vidare, gör inga stötliknande rörelser.

- Det kan orsaka skada eller hudinflammation eller öka obehaget.

Om hudproblemen håller i sig minst två dagar efter behandling, använd inte enheten mer utan kontakta en hudläkare.

- I annat fall kan symptomen förvärras.

► Angående användning av fotvårdshuvudet

Använd inte apparaten på blåsor eller liktornar.

- Det kan orsaka skada, hudinflammation eller blödning.

Använd inte fotvårdshuvudet på följande sätt:

- Allt för djup filning
 - Filen kommer i kontakt med mjuk hud
 - Använda fotvårdshuvudet i badkaret
- I så fall kan det orsaka skada på huden, infektion, inflammation, blödning eller andra besvär, eller förvärra sådana symptom.

När apparaten används för filning ska du se upp med åt vilket håll huvudenheten rör sig.

- Var noga med att kontrollera åt vilket håll som huvudenheten rör sig när apparaten används för filning.



FÖRSIKTIGHET

- Personer som lider av dålig blodcirkulation i fötterna eller svullna, kliande, smärtande eller onormalt varma fötter bör konsultera läkare innan de använder fotvårdshuvudet.
- Sluta att använda fotvårdshuvudet och kontakta en hudspecialist om huden känns onormal efter filning.



- Fila ner förhårnader lite i taget under loppet av några dagar.
- Fila endast ner valkar eller förhårnader på dina fötter.
- Om ovan nämnda instruktion inte följs kan det orsaka skada på huden, infektion, inflammation, blödning eller andra besvär, eller förvärra sådana symptom.



- **Förvara fotvårdshuvudet med skyddskåpan ditsatt.**
- Annars kan kringliggande föremål skadas.

Hantering av urtaget batteri vid kassering



FARA

Det laddningsbara batteriet är endast till för användning i denna epilator. Använd inte batteriet med andra produkter. Ladda inte batteriet när det har tagits bort från produkten.

- Kasta inte i eld eller applicera värme.
- Slå inte på, ta isär, modifiera eller punktera batteriet med en nål.
- Låt inte batteriets positiva och negativa poler komma i kontakt med varandra genom något metallföremål.
- Bär inte, eller förvara batteriet tillsammans med smycken i metall, så som halsband och hårnålar.
- Använd inte eller lämna batteriet där det kommer att utsättas för höga temperaturer, t.ex. i direkt solljus eller i närheten av andra värmekällor.
- Ta inte av batterihöljet eller yttre omslaget.
- Det kan i så fall orsaka överhettning, antändning eller explosion.





VARNING

Efter att du tagit bort batteriet, förvara det inte inom räckhåll för barn och spädbarn.



- Batteriet orsakar skador på kroppen om du råkar svälja det.

Om detta inträffar, kontakta läkare omedelbart.

Om batterivätska läcker ut, rör inte vid batteriet med händerna.

- Batterivätskan kan orsaka blindhet vid kontakt med ögonen.



Gnugga dig inte i ögonen. Tvätta omedelbart med rent vatten och kontakta en läkare.

- Batterivätskan kan orsaka inflammation eller skador om den kommer i kontakt med huden eller kläder.

Tvätta bort batterivätskan ordentligt med rent vatten och kontakta en läkare.

Avsedd användning

- Använd inte alkohol, nagellacksborttagning, eller rengöringsmedel (ex. flytande handtvål), etc. för att rengöra apparaten. Det kan orsaka fel, sprickor eller missfärga huvudenhet.
- Håll apparaten borta från handfat, badrum eller andra mycket fuktiga områden där den kan bli utsatt för vatten eller fukt efter användning.
- Håll apparaten borta från platser där den utsätts för höga temperaturer eller direkt solljus.
- Sätt alltid på skyddslocket till epileringshuvudet/ fotvårdshuvudet/rakhuvudet när du förvarar epilatorn.

Sammanfattande användningsanvisningar

1 Laddning ▶
(⇒ Sidan 211)

2 Välj huvud ▶
(⇒ Sidan 211)

3 Användning
(⇒ Sidan 212)

Delarnas namn

- A Skyddslock för epilatorhuvud (ben/armar)**
- B Snabbkåpan**
- C Mild kåpa (► Sidan 214)**
- ① Hudskydd
 - ② Frigöringsfläns kåpa
 - ③ Ram
- D Epilatorhuvud för ben/armar**
- ④ Epilatorskivor
- E Skyddslock för epilatorhuvud (armarhål/bikininlinje)**
- F Epilatorhuvud för armhåla/bikininlinje**
- ⑤ Hudskydd (metalldelen på utsidan)
 - ⑥ Frigöringsfläns ram
 - ⑦ Ram
 - ⑧ Epilatorskivor (insida)
- G Bikinikam (Skyddslock för rakhuvud)**
- H Rakhuvud**
- ⑨ Ytterfolie
 - ⑩ Trimmer
 - ⑪ Knapp för utskjutbar trimmer
 - ⑫ Ram
 - ⑬ Innerblad
 - ⑭ Frigöringsknapp för ramen
- I Skyddskåpa för fotvårdshuvud**
- J Fotvårdshuvud**
- ⑮ Fil
 - ⑯ Ramens frigöringsknappar
 - ⑰ Ram
- K Huvudenhet**
- ⑱ Frigöringsknapp för huvudet
 - ⑲ LED-lampa
 - ⑳ Lägeslampor
 - ㉑ Strömbrytare
 - ㉒ Laddningsindikator/aviseringsljus
 - ㉓ Uttag
- L AC-adapter (RE7-87) (Formen på AC-adaptern varierar beroende på område.)**
- ㉔ Adapter
 - ㉕ Strömkontakt
 - ㉖ Strömsladd
 - ㉗ Apparatkontakt
- Tillbehör
- M Rengöringsborste**
- N Väska**

Fästen	ES-ED93	ES-ED53	ES-ED23
Skyddslock för epilatorhuvud (ben/armar) [A]	✓	✓	✓
Skyddslock för epilatorhuvud (armarhål/bikininlinje) [E]	✓	—	—
Bikinikam (Skyddslock för rakhuvud) [G]	✓	✓	—
Skyddskåpa för fotvårdshuvud [I]	✓	—	—
Snabbkåpan [B]	✓	✓	✓
Mild kåpa [C]	✓	✓	✓
Epilatorhuvud för armhåla/bikininlinje [F]	✓	—	—
Rakhuvud [H]	✓	✓	—
Epilatorhuvud för ben/armar [D]	✓	✓	✓
Fotvårdshuvud [J]	✓	—	—
Väska [N]	✓	✓	✓

Laddning

Ladda apparaten före användning för att erhålla bästa prestation. Du kan inte använda apparaten medan den laddas upp.

Laddningstid = ca. 1 timme

Epilatorn kan användas cirka 30 minuter (40 minuter om du använder den milda kåpan) efter 1 timmas laddning. (Detta kan variera beroende på temperatur.)

Anslut AC-adaptern till epilatorn (a) och ett eluttag (b).

- Rekommenderad omgivningstemperatur vid laddning är 15 - 35 °C. Batteriets förmåga kan minska eller inte ladda i extremt låga eller höga temperaturer.

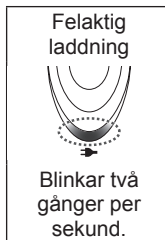
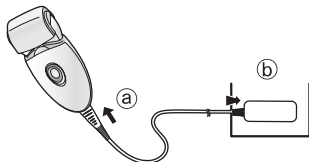

- Laddningstiden kan minska beroende på laddningskapacitet. <För att kontrollera om enheten är färdigladdad> Om du avlägsnar och sätter tillbaka sladdkontakten under laddning, kommer ljusindikatorn/notifieringsljuset för laddning lysa och släckas efter ca 5 sekunder.

- Laddning av apparaten efter varje användning påverkar inte livslängden på det uppladdningsbara batteriet.
- När du laddar apparaten för första gången eller när den inte har varit i bruk i mer än 6 månader, kan laddningstiden ändras och laddningsljusindikatorn / notifieringsljuset inte lysa under några minuter. Den kommer så småningom att lysa om den hålls ansluten.

Före användning

Välj huvud

- 1 Ta loss huvudet medan du trycker ner knappen för att frigöra huvudet.

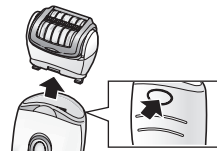

- 2 Tryck fast huvudet tills det klickar till.



Användning av bikinikamm ES-ED93 / ES-ED53

Sätt på bikinikammen på rakhuvudet och skjut upp trimmern.

- När bikinikammen har satts på ska du se till att kammen har nära kontakt med huden.

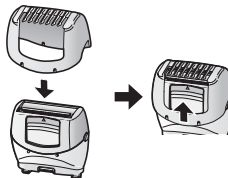

<LED-lampa>

LED-lampan tänds när strömmen är påslagen. Lampan förblir påslagen så länge strömmen är PÅ.

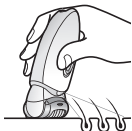

<Välj läge>

Driften ändras i följande ordningsföljd för varje tryckning på strömbrytaren: "NORMAL" (NORMAL) → "SOFT" (MJUK) → "AV".

NORMAL (NORMAL)

I NORMAL (NORMAL) läge utförs epilering på kort tid med snabb skivrotationshastighet.

- Den orangefärgade lampan tänds.

SOFT (MJUK)

I SOFT (MJUK) läge kontrolleras rotationshastigheten på diskarna och minimerar irritation vid epileringen.

- Den gröna lampan tänds.

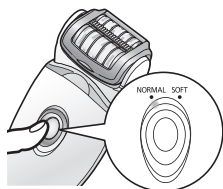

AV

Strömmen stängs AV.

<När batterikapaciteten är låg>

- Laddningsindikator/notifieringsljuset (➔) blinkar en gång per sekund.
- Drifttiden varierar beroende på användning eller temperatur efter att indikator/notifieringsljuset blinkar.



Användning

Epilatorhuvud

Områden som är lämpliga för epilering



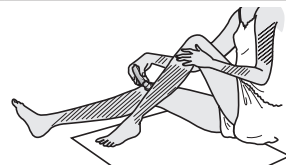

Epilatorn kan användas på områden som är markerade med .



ES-ED93

Epilatorn kan användas på områden som är markerade med . Innan du epilerar bikinilinjén: Ta på bikinibyxor eller trosor e.d. och undersök vilket område du vill epilera.



- Om du använder epilatorn på andra områden än de som har markerats  , kan det vara smärtsamt eller orsaka hudproblem.

Områden som är inte lämpliga för epilering

Epilatorn bör inte användas på insidan av överarmen eller på områden som armbågar eller knän med lite lösare hud.



VÅT-epilering (epilering efter det att huden och epilatorn har fuktats och skum har applicerats) gör din hud mjukare så att det blir mildare för huden vid epilering. För TORR-epilering, börja med steg 3. Torka bort eventuell fukt eller svett från huden före TORR epilering.

1 Fukta huden.

2 Fukta skivorna och applicera en liten mängd flytande duschgel på diskarna.

- Använd alltid duschgel vid våtepilering.
- Använd inte duschgelé med skrubb eller med granulat av salt. Det kan orsaka fel.
- Skölj bort eventuella duschgelrester från dina händer.



3 Välj läget genom att trycka på strömbrytaren [ON/OFF].

(➡ Sidan 212)

- Skum bildas. Skummet gör så att epilatorn lättare glider så att man kan epilera snabbare.



- Apparaten fungerar kanske inte i en omgivande temperatur som är lägre än ca 5 °C.

- Applicera epilatorn i 90° mot din hud och rör den långsamt så att den glider över din hud.

<Epilering av ben och armar>



Uppåt från ankeln.
Inåt från armarnas utsida.



<Epilering av armhålor eller bikinilinj> ES-ED93



Rör i olika riktningar, eftersom armhålor/ bikinilinjehårstrån växer i olika riktningar.



Släta ut huden med dina fingrar, och rör apparaten långsamt inifrån och ut mot hårriktningen.

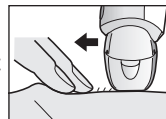

Tips för optimal epilering

Hårborttagningen är inte permanent, därför rekommenderar vi att du efter 2:a användningen epilering armhålorna **en gång i veckan** och armar och ben **en gång var annan vecka**.

<För nybörjare/de med känslig hud>

Vi rekommenderar att du använder den milda kåpan när du epilering för första gången eller om du har känslig hud. Den milda kåpan har ett hudskydd för mildare epilering, så du kan avlägsna hår medan huden hålls ner för att minska smärtan.

- Vi rekommenderar även att använda det SOFT (MJUK) rotationsläget. (➡ Sidan 212)

1. Avlägsna snabbkåpan

[⊕].

2. Sätt på den milda kåpan

[⊙].

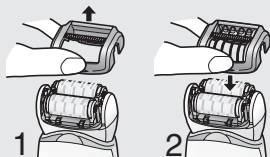

- Massage med en duschpuff kan bidra till att förhindra inåtväxande hårstrån.
- Rodnaden kan uppstå efter användning. En kall handduk hjälper om du känner smärta eller det uppstår hudutslag.
- Om din hud blir torr efter epilering rekommenderar vi att du använder fuktlotion i två dagar efter epilering.
- Se till att huden är ren före användning.

<Bästa hårlängd för epilering>

Trimma hårväxten före epilering första gången eller om du inte epilering på länge. Borttagningen blir enklare och mindre smärtsamt när håret är kort.

Rakhuvud ES-ED93 / ES-ED53

VÅT-rakning med tvällödder gör skinnet glatt så att man kan raka tätare på huden. För TORR-rakning behöver man inte göra steg 3. Torka bort eventuell fukt eller svett från huden före TORR rakning.

1 Sätt på rakhuvudet [H].

- Kontrollera att bikinikammen [⊕] är bortkopplad.

2 Kontrollera att ytterfolien inte är deformerad eller skadad.

3 Fukta din hud och applicera duschgel.

- Använd inte duschgelé med skrubber eller med granulat av salt. Använd heller inte raklödder, hudkräm eller hudlotion.

Det kan täppa igen bladet och orsaka fel.

4 Välj läget genom att trycka på strömbrytaren [K 2]. (➡ Sidan 212)

- Tryck varsamt så att hela bladet har kontakt med huden och bladytan inte rör sig uppåt och nedåt.

Fotvårdshuvud ES-ED93

- Fotvårdshuvudet kan inte användas i badkaret eller i duschen.
- Var noga med att ladda apparaten helt och hållet före användning.
- Vi rekommenderar användning av produkten inom 30 minuter efter bad eller dusch. Fötterna ska vara rena. Torka bort allt vatten från huden. (Varje användning bör vara cirka 10 minuter (5 minuter per fot, totalt 10 minuter för båda fötterna).)

1 Sätt på fotvårdshuvudet [1].

- Tryck ner hårt tills du hör ett "klick".

2 Tryck en gång på strömbrytaren [2].

- NORMAL (NORMAL) läge rekommenderas för rotationshastighet. (➔ Sidan 212)



3 Lägg fotvårdshuvudet mot huden och börja fila.

- Om du filar ett område för länge kan det bli för varmt av friktionen. För att undvika detta ändrar du filpositionen lite under filingen.
- Filning bör göras ungefär varannan vecka.

Grundläggande fotvård

Använd inte produkten för att fila någonting annat än förhårdnader och hård hud på fötterna.



<Använd på>

Förhårdnader

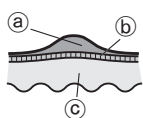

En förhårdnad är ett hårt hudlager som bildas genom upprepat tryck eller nötning.

- ① Hårt hudlager
- ② Överhud
- ③ Hud

Att vara försiktig med när du filar

Före användning

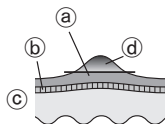

Efter användning

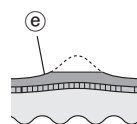

- ① Hårt hudlager
- ② Överhud
- ③ Hud
- ④ Del att ta bort
- ⑤ Lämna en del av det hårda hudlagret

- Om man filar för djupt på ett område, kan det leda till smärta eller inflammation.
- Om man filar ett för stort område kan det leda till att ännu större förhårdnader bildas. Var därför noga med att lämna kvar en del av det hårda hudlagret.

Tips för förflyttning av fotvårdshuvudet

Rör i pilens riktning.

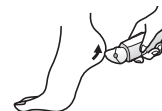

Använd den lediga handen för att underlätta filingen.

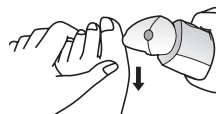

Rengöring

- Rengör alltid huvud och lock efter användning så att de hålls i ett hygieniskt skick.
- Stäng av apparaten och koppla loss den från nätet innan den rengörs.
- Var försiktig så att du inte skadar hudskyddet, ramen, den snabba kåpan eller den milda kåpan under rengöringen.

Torr rengöring [B C D F H]

Epilatorhuvud/Rakhuvud

1. Lyft snabbt/försiktiga locket/ramen uppåt medan du håller i lockets frigöringslister [B C 2] / ramens frigöringslister [F 6] eller ta bort ramen genom att trycka på ramen Frigöringsknapp [H 14].

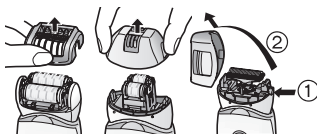

2. Rengör den milda kåpan [C], epilatorhuvudet [D F] och rakhuvudet [H] med rengöringsborsten [M].

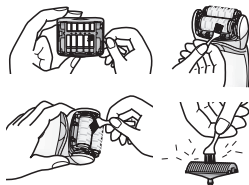

Våt rengöring [B C D F H 10]

Epilatorhuvud/Rakhuvud

1. Fukta skivor och blad och applicera flytande handtvål på dem.



2. Slå på strömbrytaren så att skum bildas.



3. Tvätta huvudet med vatten för att tvätta bort hårstrån.

- Använd inte varmt vatten.
- Om tvålen inte sköljs av ordentligt kan vita tvålorester byggas upp som blockerar skivornas och bladens rörelser.
- Skölj rakhuvudet med ramen borttagen.



4. Stäng av strömbrytaren och torka av apparaten med en torr duk och torka den väl.

Fotvårdshuvud

1. Applicera flytande tvål mitt på filen.
2. Häll på lite vatten på filen och slå på den.
3. Skölj av partiklarna noga med (ljummet) vatten.
4. När du har stängt av produkten tar du bort ramen och sköljer av insidan.
5. Torka av med en torr trasa och låt torka på en plats med bra ventilation.

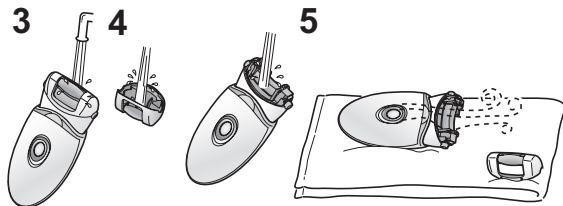

Byte av ytterfolien och det inre bladet

ES-ED93 / ES-ED53

Vi rekommenderar byte av ytterfolien [H9] varje år och innerbladet [H13] vart annat år. Avlägsna rakhuvudets ytterfolie [H], endast när det ska bytas.

Byte av ytterfolien

1. Tryck försiktigt på den yttre folien och använd en fingernagel för att peta loss plastpanelen (b) på bladet från hakarna (a) på ramens insida.
2. Den nya ytterfolien måste böjas något och tryckas in till dess den hakar fast i ramen.

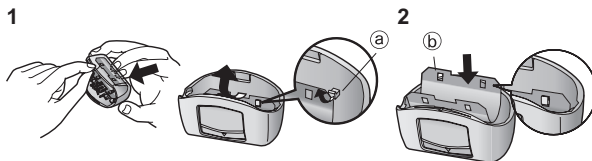

Byte av inre blad

1. Avlägsna det inre bladet genom att hålla i den på båda sidor och dra det rakt ut från rakapparaten.
2. Infoga det inre bladet genom att hålla den på båda sidor och tryck nedåt.

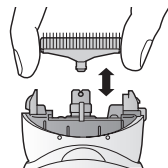

Byta filen [ES-ED93]

Filen håller i cirka 1 år (under förutsättning att den används varannan vecka, cirka 10 minuter per användning). Vi rekommenderar att du byter den ungefär en gång per år.

1. Tryck med fingret och lossa filen.
2. Passa in delen formad med markeringen och tryck ner.

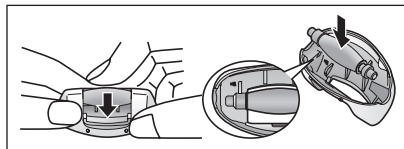

Felsökning

Problem		Möjlig orsak	Åtgärd
Apparaten fungerar inte.		▶ Apparaten är inte laddad.	▶ Ladda apparaten full.
		▶ Strömbrytaren är PÅ med adaptern ansluten till vägguttaget.	▶ Laddning är endast möjlig när apparaten är ansluten till vägguttaget. Koppla loss från vägguttaget före användning.
	Vid epilering	▶ Hudskydd eller skivor är deformerade, spruckna eller trasiga.	▶ Begär reparation hos ett auktoriserat servicecenter.
	Vid epilering eller rakning	▶ Hårdamm har ansamlats. ▶ Duschgel har fastnat på skivor och blad.	▶ Avlägsna hårdammet. ▶ Tvätta bort det genom blötläggning i varmt vatten.
	Vid vård av fötter	▶ Ramen sitter inte ordentligt fast.	▶ Sätt fast ramen ordentligt.
Användningstiden är kort.		▶ Apparaten används vid ca 5 °C eller lägre.	▶ Använd apparaten där temperaturen är ca 5 °C eller högre.
		▶ Apparaten trycks för hårt mot huden.	▶ Apparaten ska tryckas varligt mot huden.
		▶ Inte fulladdad.	▶ Ladda upp apparaten helt.
Apparaten stannar under användning.		▶ Apparaten trycks för hårt mot huden.	▶ Apparaten ska tryckas varligt mot huden.
		▶ Inte fulladdad.	▶ Ladda upp apparaten helt.
Det går inte att ta bort hår.	Vid epilering	▶ Apparaten används till långt hår.	▶ Använd apparaten till hårstrån som är cirka 2 - 3 mm långa.
Håret blir stubbat.		▶ Apparaten är felplacerad eller rörs inte på rätt sätt.	▶ Se sida 213.

Problem		Möjlig orsak	Åtgärd
Apparaten tar inte bort hår lika effektivt som förut.	Vid epilering	▶ Hårdamm har ansamlats. ▶ Hudskydd eller skivor är deformerade, spruckna eller trasiga.	▶ Avlägsna hårdammet. ▶ Begär reparation hos ett auktoriserat servicecenter.
Apparaten klipper inte effektivt som förut.	Vid rakning	▶ Hårdamm har ansamlats. ▶ Bladet är deformerat. ▶ Bladet är utslitet.	▶ Avlägsna hårdammet. ▶ Byt ut bladet. Riktlinjer för byte: Ytterfolie: Omkring ett år Innerblad: Omkring två år
Det går inte att fila.	Vid vård av fötter	▶ Filen är utsliten.	▶ Byt ut filen. Riktlinjer för byte: Omkring ett år
Lukten går inte bort.		▶ Apparaten används i det SOFT (MJUK) läget. ▶ Den är smutsig.	▶ Försök med att använda den i NORMAL (NORMAL) läge. ▶ Blötlägg filen i vatten i cirka 24 timmar och tvätta det sedan.

Om problem fortfarande inte kan lösas, kontakta affären där du köpte enheten eller kontakta ett av Panasonic auktoriserat servicecenter för reparation.



Batteriets livslängd

Ungefär tre år.

Om användningstiden är betydligt kortare även efter en full laddning har batteriet nått slutet av sin livslängd.

(Batteriets livslängd kan ändras beroende på användnings- och lagringsförhållanden.)

Batteriet i denna apparat är inte avsedd till att ersättas av konsumenterna. Låt batteriet ersättas av en auktoriserad serviceverkstad.

Hur man tar ut de inbyggda laddningsbara batteriet

Avlägsna det inbyggda batteriet innan du kasserar apparaten.

Lämna in batteriet på en återvinningsstation för batterier, om en sådan finns.

Denna figur får endast användas när du kasserar apparaten. Den får inte användas för att reparera den. Om du demonterar apparaten själv, kommer den inte längre att vara vattentät, vilket kan göra att den inte fungerar.

- Avlägsna apparaten från nätadaptern.
- Använd batteriet tills det är helt urladdat om det finns någon laddning kvar.
- Genomför steg ① - ⑤, lyft batteriet och avlägsna det.
- Var försiktig så att inte plus- och minuspolerna på borttagna batterier kortsluts och isolera polerna genom att sätta tejp på dem.

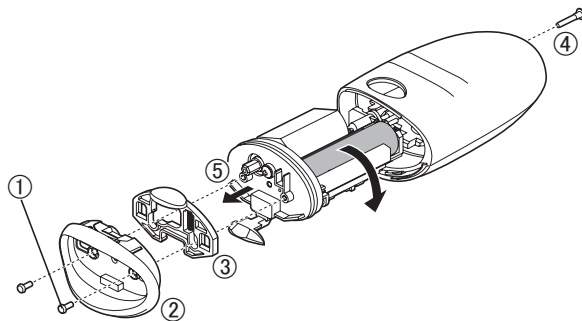

Miljörelaterad information och återanvändning

Denna epilator innehåller ett litium-jon batteri.

Var noga med att avyttra batteriet på en för ändamålet avsedd plats, om sådan finns i landet där du bor.

Garanti

Var god besök Panasonic hemsida <http://www.panasonic.com> eller kontakta en auktoriserad serviceverkstad (du hittar kontaktinformation i den paneuropeiska garantisedel) om du behöver information eller om epilatorn eller om sladden skadas.

Specifikationer

Strömförsörjning	Se AC-adaptrens märkplåt. (Automatisk spänningsomvandling)
Laddningstid	Cirka 1 timme
Bullernivå	Epilatorhuvud för ben/armar: 69 (dB (A) re 1 pW) Epilatorhuvud för armhåla/bikinilinjje: 67 (dB (A) re 1 pW) Rakhuvud: 61 (dB (A) re 1 pW) Fotvårdshuvud: 66 (dB (A) re 1 pW)

Denna produkt är endast avsedd för hushållsbruk.

Avfallshantering av produkter och batterier Endast för Europeiska Unionen och länder med återvinningssystem



Dessa symboler på produkter, förpackningar och/eller medföljande dokument betyder att förbrukade elektriska och elektroniska produkter och batterier inte får blandas med vanliga hushållssopor.

För att gamla produkter och använda batterier ska hanteras och återvinnas på rätt sätt ska dom lämnas till passande uppsamlingsställe i enlighet med nationella bestämmelser.

Genom att ta göra det korrekt hjälper du till att spara värdefulla resurser och förhindrar eventuella negativa effekter på människors hälsa och på miljön.

För mer information om insamling och återvinning kontakta din kommun.

Olämplig avfallshantering kan beläggas med böter i enlighet med nationella bestämmelser.

Notering till batterisymbolen (nedanför)

Denna symbol kan användas i kombination med en kemisk symbol. I detta fall uppfyller den de krav som ställs i direktivet för den aktuella kemikalien.



Sisältö

Turvatoimet.....	226	Ulomman teräverkon ja sisemmän terän vaihto	239
Tarkoitettu käyttö.....	231	Viilan vaihtaminen	239
Käytön pikaohje.....	231	Vianetsintä	241
Laitteen osat	232	Akun kesto	242
Lataaminen.....	233	Sisäänrakennetun, uudelleenladattavan akun poistaminen	242
Ennen käyttöä	233	Takuu	242
Käyttäminen	234	Tekniset tiedot	243
Puhdistaminen.....	238		

Kiitos että valitsit tämän Panasonic-tuotteen.

Lue ohjeet kokonaan ennen laitteen käyttämistä ja säästä ne myöhempää käyttöä varten.

Varoitus

- Laitetta saavat käyttää yli 8-vuotiaat lapset ja henkilöt, joiden fyysiset, aistinvaraiset tai henkiset ominaisuudet ovat heikentyneet tai joilta puuttuu kokemus ja tieto, jos heitä valvotaan laitteen käytössä, ja heille on annettu ohjeet laitteen turvallisen käytön osalta, ja he ymmärtävät laitteeseen liittyvät vaarat. Lapset eivät saa leikkiä laitteella. Lapset eivät saa puhdistaa laitetta tai tehdä kunnossapitotoimia laitteelle ilman valvontaa.
- Sähköjohtoa ei voi vaihtaa. Jos johto on vioittunut, verkkolaite tulee poistaa käytöstä.
- Älä käytä mitään muuta kuin toimitettua vaihtovirtaliitintä mitään tarkoitusta varten.
Älä myöskään käytä mitään muuta laitetta toimitetulla vaihtovirtaliittimellä. (ks. sivu 232.)

- Seuraava symboli ilmaisee että erityinen irrotettava virtaliittimen yksikkö vaaditaan sähköisen laitteen yhdistämiseksi verkkovirtalähteeseen. Virtalähdeyksikön tyyppimerkintä on symbolin lähellä.



► Epilaattorin/parranajokoneen pään käyttö

- Näitä päitä voidaan käyttää märällä. Seuraava merkki tarkoittaa, että laite sopii käytettäväksi kylvyssä tai suihkussa.



► Jalkahoitopään käyttäminen

- Jalkahoitopää voidaan pestä. Seuraava symboli merkitsee sitä, että jalkahoitopää voidaan puhdistaa juoksevan veden alla.



- Irrota laitteen runko verkkolaitteesta ennen sen puhdistamista vedellä.

Turvatoimet

Jotta vältetään loukkaantumisen, hengen menetyksen, sähköiskun, tulipalon ja omaisuusvahinkojen vaaralta, seuraavia turvatoimia tulee aina noudattaa.

Kuvakkeiden selitykset

Seuraavia kuvakkeita käytetään luokittelemaan ja kuvaamaan vaaran, loukkaantumisen ja omaisuuden vahingoittumisen taso, jos varoitukset jätetään huomiotta ja laitetta käytetään väärin.

VAARA

Ilmaisee vakavaan loukkaantumiseen tai kuolemaan johtavan mahdollisen vaaran.

VAROITUS

Ilmaisee mahdollisen vaaran joka voi aiheuttaa vakavan loukkaantumisen tai hengenmenetyksen.

HUOMIO

Ilmaisee vaaran joka voi aiheuttaa lievän loukkaantumisen tai omaisuusvahingon.

Seuraavia kuvakkeita käytetään luokittelemaan ja kuvaamaan noudatettavien ohjeiden tyyppejä.

 Tätä kuvaketta käytetään hälyttämään käyttäjiä tietystä käyttömenettelytavasta jota ei tule noudattaa.

 Tätä kuvaketta käytetään hälyttämään käyttäjiä tietystä käyttömenettelytavasta jota tulee noudattaa yksikön turvallisen käytön varmistamiseksi.

VAROITUS

► Tämä tuote

Tuotteessa on kiinteä ladattava akku. Älä heitä tuotetta tuleen tai kuumaan paikkaan. Älä lataa tai käytä tuotetta korkeissa lämpötiloissa tai jätä sitä sellaisiin.

- Niin toimiminen voi aiheuttaa ylikuumentumisen, syttymisen tai räjähtämisen.

Älä pura laitetta koskaan paitsi sitä hävittäessäsi.

- Niin tekeminen voi aiheuttaa tulipalon, sähköiskun tai loukkaantumisen.

Älä muuntele tai korjaa laitetta.

- Näin toimiminen voi aiheuttaa tulipalon, sähköiskun tai loukkaantumisen.

Ota yhteyttä valtuutettuun huoltoliikkeeseen korjaamista varten (akun vaihto jne.).

► Poikkeavuuksien tai virhetoimintojen tapauksessa

Jos verkkolaitteen toiminta on tavallisuudesta poikkeavaa tai siihen tulee toimintahäiriö, lopeta muuntajan käyttö välittömästi ja irrota verkkolaite.

- Ohjeen noudattamatta jättäminen voi aiheuttaa tulipalon, sähköiskun tai loukkaantumisen.

<Poikkeavuus tai toimintahäiriöt>

• Pääyksikkö, sovitin tai johto menettänyt muotonsa tai on epänormaalin kuuma.

• Pääyksikkö, sovitin tai johto tuottaa palamisen tuoksua.

• Pääyksikön, sovittimen tai johdon osalta kuuluu latauksen aikana epänormaalia ääntä.

- Ota heti yhteyttä valtuutettuun huoltoliikkeeseen ja pyydä laitteen tarkistusta tai korjausta.



VAROITUS

► Onnettomuuksien ehkäiseminen

Älä säilytä lasten ulottuvilla. Älä anna lasten käyttää laitetta.



- Näin tehden saatetaan aiheuttaa vahinko tai vamma, johtuen vahingossa tapahtuvasta sisemmän terän, harjan, jne. nielemisestä.

► Syöttövirta

Älä liitä muuntajaa pistorasiaan tai irrota sitä pistorasiasta, jos kätesi ovat märät.



- Näin toimiminen voi aiheuttaa sähköiskun tai loukkaantumisen.

Älä upota verkkolaitetta veteen tai pese sitä vedellä. Älä aseta verkkolaitetta vedellä täytetyn altaan tai ammeen yläpuolelle tai niiden lähelle.



Älä koskaan käytä laitetta, jos sen verkkolaite on vahingoittunut tai virtapistoke on pistorasiaan väljä. Älä vahingoita, muokkaa tai väkisin taivuta, vedä tai väännä johtoa. Älä myöskään laita mitään painavaa virtajohdon päälle äläkä nipistä johtoa.

- Näin toimiminen voi aiheuttaa oikosulusta johtuvan sähköiskun tai tulipalon.

Älä käytä tavalla, jossa pistorasian tai johdotuksen nimellisteho ylittyy.



- Nimellistehon ylittäminen, joka johtuu siitä että liian monta pistoketta on yhdistetty yhteen pistorasiaan, voi aiheuttaa ylikuumentumisesta johtuvan tulipalon.

Varmista aina, että laitetta käytetään virtalähteellä, joka on yhteensopiva verkkolaitteen

nimellisjännitteen kanssa.



Työnnä muuntaja tai laitteen pistoke kokonaan paikalleen.

- Ohjeen noudattamatta jättäminen voi aiheuttaa tulipalon tai sähköiskun.

Irrota muuntaja pistorasiasta aina ennen puhdistusta.



- Ohjeen noudattamatta jättäminen voi aiheuttaa sähköiskun tai loukkaantumisen.

Puhdista säännöllisesti virtapistoke ja laitepistoke estääksesi pölyn kertymistä.



- Ohjeen noudattamatta jättäminen voi aiheuttaa tulipalon kosteudesta johtuvan eristyshäiriön seurauksena.

Irrota muuntaja ja pyyhi se kuivalla kankaalla.



HUOMIO

► Ihon suojaus

Seuraavien henkilöiden ei tule käyttää tätä laitetta:

- Henkilöt jotka sairastavat atoopista ekseemaa, ihottumaa tai muita ihosairauksia
 - Henkilöt, joilla on taipumus allergiaan tai joiden iho ärtyy helposti kosmetiikasta, vaateuksesta, metalleista jne.
 - Henkilöt joiden iho märkii helposti
 - Henkilöt jotka kärsivät suonikohjuista, diabeteksesta, verenvuototaudista jne.
 - Henkilöt joilla on verenhiutymisongelmia
- Käyttö tällaisissa tapauksissa voi aiheuttaa ihon herkistymisen tai aiheuttaa tulehduksen, verenvuodon tai lisätä kipua.





HUOMIO

Älä käytä seuraavissa tapauksissa:

- Kuukautisten aikana, raskauden aikana tai noin kuukauden aikana synnytyksen jälkeen
- Kun et voi hyvin tai kun huomaat ihossasi tai vartalossasi epänormaaliuksia
- Alkoholin juomisen jälkeen tai lääkkeen ottamisen jälkeen, tai jos olet erittäin väsynyt
- Käyttö tällaisissa tapauksissa voi aiheuttaa ihon herkistymisen tai aiheuttaa tulehduksen, verenvuodon tai lisää kipua.

Älä käytä seuraavilla ruumiinalueilla:

- Loukkaantumiskohdat, ihottumat, luomet, mustelmat, syyliät, finnit jne.
- Ruskettuneelle iholle
- Näin tekeminen voi vahingoittaa ihoa, aiheuttaa ihotulehduksen tai verenvuotoa.

Älä käytä säärille/käsivarsille tarkoitettua epilointipäätä kainaloiden ja bikinirajan epilointiin.

- Niin tekeminen voi vahingoittaa ihoa tai aiheuttaa ihotulehduksen.

Älä käytä kuorivaa tai hankaavaa saippuaa.

- Niin tekeminen voi vahingoittaa ihoasi, aiheuttaa väritahroja tai muita iho-ongelmia.

Älä paina terää liian voimakkaasti ajopäätä käyttäessäsi.

- Niin tekeminen voi vaurioittaa laitetta, mikä voi johtaa ihon vahingoittumiseen.

Älä koske sisäterän teräosaan (metalliosa), kun käytät ajopäätä.

- Niin tekeminen voi vahingoittaa käsiäsi.



Älä käännä virtaa päälle ilman, että pää on liitetynä.

- Niin tekeminen voi vahingoittaa sormiasi tai aiheuttaa hiusten tai vaatteiden takertumisen ja vaurioitumisen.



Älä käytä ilman runko-osaa.

- Niin tekeminen voi vahingoittaa sormiasi tai aiheuttaa hiusten tai vaatteiden takertumisen ja vaurioitumisen.

Ennen käyttöä, tarkista että ihosuoja, levy, terä, runko eivät ole menettäneet muotoaan tai omaa halkeamia ja vaurioita.

- Ohjeen noudattamatta jättäminen voi aiheuttaa ihovaurion.

Ihon suojus ja ulompi teräverkko voivat vääntyä helposti, joten säilytä laitetta suojakansi paikallaan.

- Ohjeen noudattamatta jättäminen voi aiheuttaa ihon suojuksen tai ulomman teräverkon vääntymisen tai vahingoittumisen, mikä taas voi vaurioittaa ihoa.

Käytä ihon suojusta 90 asteen kulmassa ihoosi nähden kevyesti painaen.

- Ohjeen noudattamatta jättäminen voi vahingoittaa ihoa tai aiheuttaa hiusten tai vaatteiden takertumisen ja vaurioitumisen.

► Huomioi seuraavat varoitukset

Älä käytä samaa laitetta perheesi tai muiden henkilöiden kanssa.

- Niin tekeminen voi aiheuttaa tulehduksen tai tartunnan.

Älä salli metallisten kohteiden tai roskien liimautua virta- tai laitepistokkeeseen.

- Näin toimiminen voi aiheuttaa oikosulusta johtuvan sähköiskun tai tulipalon.

Älä suuntaa valoa jatkuvasti suoraan silmiisi.

- Se voi aiheuttaa huimausta.



HUOMIO

Älä kierrä johtoa muuntajan ympärille säilytyksen ajaksi.



- Näin toimiminen voi aiheuttaa johdinlangan murtumisen johdon sisällä, mikä voi johtaa tulipaloon oikosulun seurauksena.



Älä pudota laitetta tai altista sitä tärinälle.

- Niin tekeminen voi aiheuttaa loukkaantumisen.



Irrota muuntaja pistorasiasta, kun laite ei ole latauksessa.

- Ohjeen noudattamatta jättäminen voi aiheuttaa sähköiskun tai tulipalon eristyksen heikkenemisestä aiheutuvan sähkövuodon vuoksi.



Irrota muuntaja tai laitteen pistoke niin, että pidät kiinni muuntajan tai laitteen pistokkeesta eikä virtajohdosta vetämällä.

- Laitteen irrottaminen pistorasiasta virtajohdosta vetämällä voi aiheuttaa sähköiskun tai loukkaantumisen.

► Epiloointipään/ajopään käyttö

Älä käytä seuraavilla kehon alueilla:



• Kasvot, sukuelimet ja alue sukelimien lähellä, reidet
• Olkavarsien sisäpuolet ja kynnärpäiden tai polvien alueet, joiden iho on löysä
- Näin tekeminen voi vahingoittaa ihoa, aiheuttaa ihotulehduksen tai verenvuotoa.

Seuraavien henkilöiden ei tule käyttää tätä laitetta:



• Henkilöt, jotka ovat kärsineet iho-ongelmista (suonikohjut, tulehdukset jne.) epilaation jälkeen (nyppiminen, karvanpoisto, vahaus jne.)
- Käyttö tällaisissa tapauksissa voi aiheuttaa ihon herkistymisen tai aiheuttaa tulehduksen, verenvuodon tai lisätä kipua.

Älä käytä epilointipäätä/ajopäätä seuraavilla tavoilla:



• Laitteen käyttö juuri ennen uimista tai meressä kylpemistä (käytä vähintään kaksi päivää ennen näitä)
• Laitteen käyttö juuri ennen kylpemistä
• Extreme-urheilun tai kuntoilun harrastaminen juuri epilaation jälkeen
- Näiden tekeminen voi aiheuttaa vartaloon huokosista siirtyvistä bakteereista aiheutuvan tulehduksen tai tartunnan.



Älä paina konetta ihoa vasten liian lujaa, älä aja pitkään samalla alueella tai aja edestakaisin yhdellä alueella. Älä käytä tökkiviä liikkeitä.

- Niin tekeminen voi vahingoittaa ihoa tai aiheuttaa ihotulehduksen tai lisätä kipua.



Jos iho-ongelmat jatkuvat kaksi päivää tai pidempään käsittelyn jälkeen, lopeta yksikön käyttö ja ota yhteyttä ihotautilääkäriin.

- Ohjeen noudattamatta jättäminen voi aiheuttaa oireiden pahenemisen.

► Jalkahoitopään käyttäminen



Älä käytä rakkojen ja känsien päälle.

- Näin tekeminen voi vahingoittaa ihoa, aiheuttaa ihotulehduksen tai verenvuotoa.



Älä käytä jalkahoitopäätä seuraavilla tavoilla:

• Liian syvältä viilaaminen
• Viilan antaminen koskettaa pehmeää ihoa
• Jalkahoitopään käyttäminen kylvyssä
- Niin tekeminen voi aiheuttaa ihon vahingoittumisen, tulehduksen, tartunnan, verenvuodon tai muita ongelmia tai oireiden pahenemisen.

GB

D

F

I

NL

E

DK

P

N

S

FIN

PL

CZ

SK

H

RO

TR



HUOMIO

Kun käytät laitetta viilaamiseen, kiinnitä huomiota laitteen rungon liikkumissuuntaan.



- Viilan pyöriminen voi aiheuttaa laitteen rungon liikkumista odottamattomaan suuntaan ja vaurioittaa ihoa.

- **Henkilöiden, joilla huono verenkierto jaloissa, turvotusta, kutinaa, kipua tai liikalämpöä jaloissa, tulee neuvotella lääkäriensä kanssa ennen jalkahoitopään käyttämistä.**
- **Mikäli iho näyttää epänormaalia viilaamisen jälkeen, lopeta jalkahoitopään käyttö ja käänny ihotautilääkärin puoleen.**



- **Viilaa kovettunutta ihoa vähitellen muutamien päivien aikana.**
- **Viilaa vain jaloissasi olevia känsiä ja kovettunutta ihoa.**
 - Edellä olevan ohjeen noudattamatta jättäminen voi aiheuttaa ihon vahingoittumisen, tulehduksen, tartunnan, verenvuodon tai muita ongelmia tai oireiden pahenemisen.



Säilytä jalkahoitopää suojakansi paikallaan.

- Ohjeen noudattamatta jättäminen voi aiheuttaa vahinkoa ympärillä oleville esineille.

Poistetun akun käsittely hävittämisen yhteydessä



VAARA

Ladattava akku on tarkoitettu käytettäväksi vain tässä epilaattorissa. Älä käytä akkua muiden tuotteiden kanssa. Älä lataa akkua sen jälkeen, kun se on poistettu laitteesta.

- Älä heitä tuleen tai altista kuumuudelle.
 - Älä lyö, pura, muuta tai lävistä naulalla.
 - Älä anna akun positiivisen ja negatiivisen navan olla yhteydessä metallisten esineiden kautta.
 - Älä kanna tai säilytä akkua yhdessä metallisten korujen kanssa kuten kaulakorut ja hiusneulat.
 - Älä käytä tai jätä akkua paikkaan, jossa se voi altistua korkeille lämpötiloille, kuten suoraan auringonvaloon tai muiden lämmönlähteiden lähelle.
 - Älä kuori pois akun koteloa tai ulompaa kalvoa.
- Niin toimiminen voi aiheuttaa ylikuumenemisen, syttymisen tai räjähtämisen.





VAROITUS

Pidä ladattava akku poissa lasten ja pikkulasten ulottuvilta poistamisen jälkeen.



- Akku vaurioittaa elimistöä, jos sen niellään vahingossa.

Jos näin tapahtuu, ota välittömästi yhteys lääkäriin.

Jos akkunestettä vuotaa, älä koske akkuun paljain käsin.

- Akkuneste saattaa sokeuttaa sinut, jos sitä pääsee silmiin.



Älä hiero silmiäsi. Pese ne heti puhtaalla vedellä ja ota yhteys lääkäriin.

- Akkuneste saattaa aiheuttaa tulehduksen tai loukkaantumisen, jos sitä pääsee iholle tai vaatteille.

Pese se pois runsaalla, puhtaalla vedellä ja ota yhteys lääkäriin.

Tarkoitettu käyttö

- Älä käytä alkoholia, kynsilakanpoistoainetta tai puhdistusainetta (esim. nestemäistä käsisäippuaa), jne. laitteen puhdistamiseksi. Niin tekeminen voi aiheuttaa laitteen rungon vaurioitumisen, halkeamisen tai haalistumisen.
- Pidä laite poissa altaiden, kylpyhuoneen tai muiden kosteiden tilojen lähetyiltä niin, ettei se joudu alttiiksi vedelle ja kosteudelle käytön jälkeen.
- Pidä laite poissa paikoista, joissa se altistuu korkeille lämpötiloille tai suoralle auringonvalolle.
- Asetettaessa epilaattori säilytykseen, liitä aina suojakansi epilaatio-/jalkahoito-/parranajopäähän.

Käytön pikaohje

- 1 Lataaminen** ▶ (⇒ Sivu 233)
- 2 Pään valitseminen** ▶ (⇒ Sivu 233)
- 3 Käyttäminen** ▶ (⇒ Sivu 234)

Laitteen osat

- A** Epiloointipään suojakansi (sääret/käsivarret)
- B** Pikaepiloointipää
- C** Hellävarainen epiloointipää
 ➔ **Sivu 236**
 ① Ihon suojus
 ② Kannen avauksen tukikaaret
 ③ Runko-osa
- D** Säärien/käsivarsien epiloointipää
 ④ Epiloointipää
- E** Epiloointipään suojakansi (kainalot/bikininiraja)
- F** Kainaloitten/bikininirajan epiloointipää
 ⑤ Ihon suojus (ulkopuolella oleva metalliosa)
 ⑥ Rungon avauksen tukikaaret
 ⑦ Runko-osa
 ⑧ Epiloointipää (sisäpuolella)
- G** Bikinikampa (suojakansi parranajopäätä varten)
- H** Ajopää
 ⑨ Ulompi teräverkko
 ⑩ Leikkauspää
- ⑪ Pop-up-trimmerin kytkin
 ⑫ Runko-osa
 ⑬ Sisäterä
 ⑭ Rungon irrotuspainike
- I** Jalkahoitopään suojakansi
- J** Jalkahoitopää
 ⑮ Viila
 ⑯ Rungon vapautuspainikkeet
 ⑰ Runko-osa
- K** Laitteen runko
 ⑱ Pääosan irrotuspainike
 ⑲ LED-valo
 ⑳ Tilavalot
 ㉑ Virtakytkin
 ㉒ Latauksen ilmais-/tilavalot
 ㉓ Kantaosa
- L** Verkkoalaite (RE7-87) (Verkkolaitteen muoto vaihtelee alueesta riippuen.)
 ㉔ Muuntaja
 ㉕ Virtapistoke
 ㉖ Virtajohto
 ㉗ Laitteen pistoke
- Lisätarvikkeet
M Puhdistusharja
N Pussi

Liitteet	ES-ED93	ES-ED53	ES-ED23
Epiloointipään suojakansi (sääret/käsivarret) [A]	✓	✓	✓
Epiloointipään suojakansi (kainalot/bikininiraja) [E]	✓	—	—
Bikinikampa (suojakansi parranajopäätä varten) [G]	✓	✓	—
Jalkahoitopään suojakansi [I]	✓	—	—
Pikaepiloointipää [B]	✓	✓	✓
Hellävarainen epiloointipää [C]	✓	✓	✓
Kainaloitten/bikininirajan epiloointipää [F]	✓	—	—
Ajopää [H]	✓	✓	—
Säärien/käsivarsien epiloointipää [D]	✓	✓	✓
Jalkahoitopää [J]	✓	—	—
Pussi [N]	✓	✓	✓

Lataaminen

Päästäksesi parhaaseen tulokseen lataa laite täysin ennen sen käyttöä.

Et voi käyttää laitetta latauksen aikana.

Latausaika = Noin 1 tunti

Epilaattoria voidaan käyttää noin 30 minuutin ajan (40 minuutin ajan käytettäessä hellävaraista epilointipäätä) 1 tunnin latauksen jälkeen. (Lämpötilasta riippuen.)

Liitä verkkolaite epilaattoriin (a) ja pistorasiaan (b).

- Suosittelu latauslämpötila on 15 – 35 °C. Akun toiminta voi heikentyä tai se ei ehkä lataudu äärimmäisen matalissa tai korkeissa lämpötiloissa.

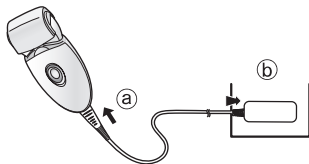

Latauksen aikana



Punainen valo tulee näkyviin.

Latauksen päätyttyä



Punainen valo sammuu.

Virheellinen lataus



Vilkkuu kaksi kertaa sekunnissa.

- Latausaika voi lyhentyä latauskapasiteetista riippuen.

<Latauksen loppuun viennin tarkistamiseksi>

Jos poistat ja asetat paikalleen sovelluspistokkeen latauksen aikana, latauksen ilmais-/ilmoitusvalo loistaa ja kytkeytyy pois päältä n. 5 sekunnin kuluessa.

- Laitteen lataaminen jokaisella käyttökerralla ei vaikuta ladattavan akun kestoikään.
- Laitetta ensimmäistä kertaa ladatessa tai kun sitä ei ole käytetty yli 6 kuukauteen, latausaika voi vaihdella tai latauksen ilmais-/ilmoitusvalo ei ehkä pala muutamaan minuuttiin. Se syyty jonkin ajan kuluessa mikäli yhteyttä ei pureta.

Ennen käyttöä

Pään valitseminen

- 1 Irrota pää työntämällä samalla sen irrotuspainiketta.

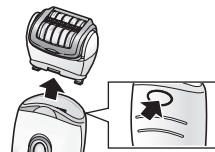

- 2 Paina päätä kunnes se napsahtaa paikalleen.



Bikini-ajan kampaosan käyttö ES-ED93 / ES-ED53

Aseta bikini-ajan kampaosa ajopäähän ja liu'uta leikkauspää ylös.

- Kun bikini-ajan kampaosa on paikallaan, varmista, että kampa koskettaa ihoa tiiviisti.

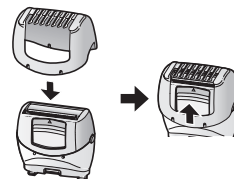

<LED-valo>

LED-valo syttyy, kun virta kytketään. Valo palaa, kun virta on päällä.



<Valitse tila>

Toimintotila muuttuu järjestyksessä "NORMAL" (NORMAALI) → "SOFT" (PEHMEÄ) → "OFF" joka kerta kun virtakytkintä painetaan.

NORMAL (NORMAALI)

NORMAL (NORMAALI) -tilassa, epilaatio suoritetaan lyhyessä ajassa nopealla kiekon kierto-opeudella.

- Oranssi valo syttyy.

SOFT (PEHMEÄ)

SOFT (PEHMEÄ) -tila ohjaa kiekkojen kierrosnopeutta, ja minimoi ärsytystä epilaation aikana.

- Vihreä valo syttyy.

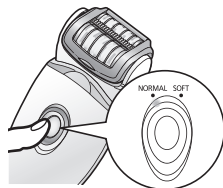

OFF

Virta kytketään pois (OFF).

<Kun akun lataus on vähäinen>

- Latauksen ilmaisu-/ilmoitusvalo (→) vilkkuu kerran sekunnissa.
- Käyttöaika vaihtelee käytöstä tai lämpötilasta riippuen kun lataus ilmaisu-/ilmoitusvalo vilkkuu.



Käyttäminen

Epiloitinpää

Sopivat epiloitintalueet



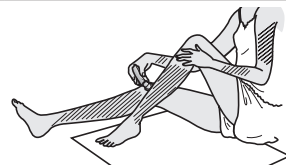

Epilaattoria voidaan käyttää -alueilla.

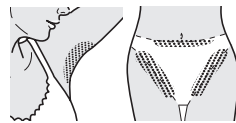

ES-ED93

Epilaattoria voidaan käyttää -alueilla. Ennen bikinirajan epiloitinta muista pukea uimapuku tai pikkuhousut tms. ja tarkistaa alueet, jotka haluat epiloida.



- Epilaattorin käyttäminen muilla alueilla kuin  -merkityillä, voi aiheuttaa kipua tai iho-ongelmia.

Alueet, jotka eivät sovellu epilointiin

Epilaattoria ei pidä käyttää olkavarsien sisäpuolella ja kyynärpäiden tai polvien alueilla, joilla iho on löysällä.



Märkäepilointi (epilointi ihon ja epilaattorin kastelemisen ja vaahdottamisen jälkeen) tekee ihon pehmeämmäksi ja on siten hellävaraisempi epilointimenetelmä. Aloita kuivaepilointi kohdasta 3. Pyyhi iho kuivaksi kosteudesta tai hiestä ennen kuivaepilointia.

1 Kastele ihoasi.

2 Kastele levyt ja laita niihin vähän nestemäistä suihkusaippuaa.

- Käytä aina suihkusaippuaa epiloidessasi märkanä.
- Älä käytä suihkugeeliä harjalla tai karkealla suolalla, tämä saattaa aiheuttaa toimintahäiriön.
- Huuhtelee suihkusaippua käsistäsi.



3 Valitse tila painamalla virtakytkintä [K21].

(⇒ Sivu 234)

- Laitteen päähän syntyy vaahtoa. Vaahdon ansiosta epilaattori liikkuu paremmin, jolloin voit liikuttaa sitä nopeammin.



- Laitte ei ehkä toimi ympäröivissä lämpötiloissa, jotka ovat alhaisempia kuin suunnilleen 5 °C.
- Aseta epilaattori 90° kulmaan ihoasi vasten ja liikuta sitä hitaasti ihoasi yli.

<Säärien ja käsivarsien epilointi>



Säären alaosa
ylöspäin.
Käsivarren
ulkopuolelta
sisäänpäin.



<Kainaloiden tai bikinirajan epilointi> ES-ED93



Liikuta laitetta eri suuntiin, sillä kainalo-/bikininlinjan karvat kasvavat moneen eri suuntaan. Venytä ihoa sormillasi ja liikuta hitaasti sisältä ulospäin vastakarvaan.

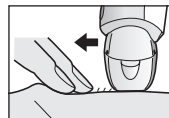

Näin saat parhaan epilointituloksen

Karvoja ei voida poistaa laitteella pysyvästi. Siksi suosittelemme, että epiloit kainaloalueet toisen käyttökerran jälkeen noin **kerran viikossa** ja käsivarret ja sääret noin **joka toinen viikko**.

<Vasta-alkajille/herkkäihoisille>

Kun epiloit ensimmäistä kertaa tai käytät laitetta herkälle iholle, suosittelemme käytettäväksi hellävaraista epilointipäätä.

Hellävaraisessa epilointipäässä on ihon suojuksen hellävaraisempaa epilointia varten karvojen poistoon kivuttomasti ihoa samalla painamalla.

• Suosittelemme käyttämään myös SOFT (PEHMEÄ) - tilan kiertoa. (➡ Sivun 234)

1. Poista pikaepilointipää

[⊕].

2. Kiinnitä hellävarainen epilointipää paikalleen

[⊙].

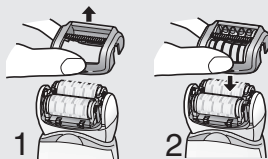

- Kehosienellä hieronta voi auttaa ehkäisemään sisään kasvaneita hiuksia.
- Käytön jälkeen voi ilmetä punoitusta. Viilennä ihoa kylmällä pyyhkeellä, jos tunnet kipua tai jos sinulla on ihottumaa.
- Jos epilointi kuivattaa ihoasi, suosittelemme kosteusvoiteen käyttöä kahden päivän kuluttua epiloinnista.
- Varmista, että ihosi on puhdas sekä ennen laitteen käyttöä että käytön jälkeen.

<Paras karvan pituus epilointiin>

Leikkaa karvat lyhyemmiksi ennen ensimmäistä epilointikertaa tai jos edellisestä epilointikerrasta on pitkä aika. Karvanpoisto on helpompaa ja kivuttomampaa, kun karvat ovat lyhyet.

Ajopää ES-ED93 / ES-ED53

Märkäajo suihkusaippuan kanssa liukastaa ihon tarkkaa ajoa varten. Kohta 3 on tarpeeton kuiva-ajossa. Pyyhi iho kuivaksi kosteudesta ja hiestä ennen kuiva-ajoa.

1 Kiinnitä ajopää [⊕].

- Varmista että bikinirajan kampaosa [⊙] on irti.

2 Tarkista ettei ulompi teräverkko ole vääntynyt tai vaurioitunut.

3 Kastele ihosi ja vaahdota se suihkusaippualla.

- Älä käytä suihkugeeliä harjalla tai karkealla suolalla. Älä myöskään käytä partavaahtoa, ihovoidetta tai kosteusvoidetta.

Näin tehden terä voi juuttua kiinni ja aiheuttaa häiriön.

4 Valitse tila painamalla virtakytkintä [⊙⊕].

(➡ Sivun 234)

- Paina varovasti niin, että koko terä koskettaa ihoa tiiviisti, eikä terän pinta pääse liikkumaan edestakaisin ylös- ja alaspäin.

Jalkahoitopää ES-ED93

- Jalkahoitopäätä ei saa käyttää kylvyssä tai suihkussa.
- Lataa laite täysin ennen sen käyttöä.
- Suosittelemme käyttämään tuotetta 30 minuutin sisällä kylvyssä tai suihkussa käynnistä. Pyyhi jäljelle jäänyt vesi pois puhtaista jaloista. (Käytökertojen tulisi olla pituudeltaan noin 10 minuuttia (5 minuuttia kummallekin jalalle, 10 minuuttia jaloille yhteensä))

1 Kiinnitä jalkahoitopää [1].

- Paina alas, kunnes kuuluu napsahdus.

2 Paina virtakytkintä [K2] kerran.

- NORMAL (NORMAALI) -tilaa suositellaan kiertonopeutta varten.
- (➡ Sivu 234)



3 Aseta jalkahoitopää kosketuksiin ihon kanssa ja aloita viilaus.

- Viilaaminen yhdestä kohtaa pitkän aikaa voi aiheuttaa alueen kuumentumisen ja hankaantumisen. Vältäaksesi tämä tee pieniä muutoksia viilausasentoon viilatessa.
- Viilaaminen tulisi tehdä noin kerran kahdessa viikossa.

Jalkahoidon perusteet

Älä käytä tuotetta minkään muun kuin paksuuntuneen ihon ja kovettumien viilaamiseen jaloissa.



<Käytä>

Ihopaksuuntumat

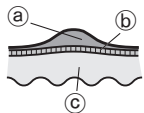

Ihopaksuuntuma on kovettunut kerros, joka muodostuu toistuvasta paineesta tai hankauksesta.

- (a) Kovettunut kerros
- (b) Orvaskesi
- (c) Iho

Varottavat asiat viilattaessa

Ennen käyttöä

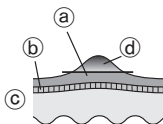

Käytön jälkeen

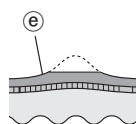

- (a) Kovettunut kerros
- (b) Orvaskesi
- (c) Iho
- (d) Poistettava alue
- (e) Jätä jonkin verran kovettunutta kerrosta jäljelle

- Alueen viilaaminen liian syvältä voi aiheuttaa kipua tai tulehduksen.
- Liian laajan alueen viilaaminen voi johtaa vielä suurempien paksuuntumien muodostumiseen. Sen takia jätä aina osa kovettuneesta kerroksesta jäljelle.

Vihjeitä jalkahoitopään liikuttelamiseen

Liikuta nuolen osoittamaan suuntaan.

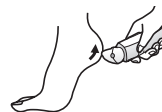

Käytä vapaata kättäsi viilauksen tukemiseen.

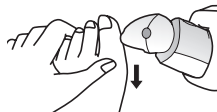

Puhdistaminen

- Puhdista päät ja kannet aina käytön jälkeen, jotta ne pysyvät hygieenisinä.
- Sammuta laite ja irrota virtajohto ennen puhdistamista.
- Älä vahingoita ihon suojusta, runko-osaa, pikaepiloointipäätä tai hellävaraista epiloointipäätä puhdistuksen aikana.

Puhdistus kuivana [B C D F H]

Epiloointipää/Ajopää

1. Nosta nopeasti/
varoen kannet, runko
yläsuuntaisesti pitäen
kiinni kannen
vapautustuista
[B C ②]/rungon
vapautustuista [F ⑥]
tai poista runko
painamalla rungon
vapautuspainikkeesta
[H ⑭].
2. Puhdista hellävarainen
epiloointipää [C],
epiloointipää [D F]
ja ajopää [G]
puhdistusharjalla [M].

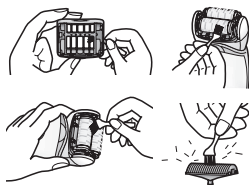
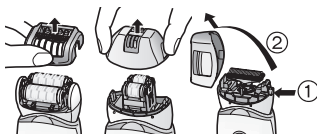

Puhdistus pesemällä [B C D F H J]

Epiloointipää/Ajopää

1. Kastele levyt ja terät ja laita niihin vähän nestesaippuaa.
2. Käynnistä laite ja vaahtoa alkaa muodostua.
3. Pese pää vedellä huuhtoaksesi karvat pois.
 - Älä käytä kuumaa vettä.
 - Jos kaikkea saippuaa ei pestä pois, laitteeseen voi muodostua valkoinen kerrostuma, joka estää levyjä ja teriä liikkumasta tasaisesti.
 - Huuhtelee ajopää niin, että runko-osa on irrotettu.
4. Sammuta laite ja pyyhi se liinalla kuivaksi.



Jalkahoitopää

1. Levitä nestemäistä käsisappua viilan keskelle.
2. Kaada pieni määrä vettä viilaan ja kytke se päälle.
3. Huuhtelee kaikki iho huolellisesti vedellä tai kädenlämpoisellä vedellä.
4. Laitteen sammuttamisen jälkeen irrota kehys ja huuhtelee sisäpuolelta.
5. Pyyhi kuivalla liinalla ja anna kuivua hyvin ilmastoidussa tilassa.

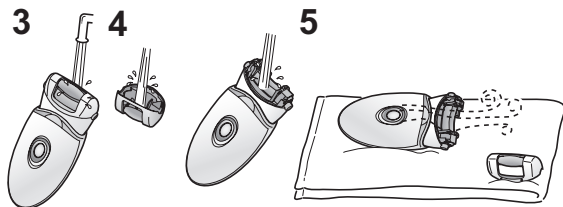

Ulomman teräverkon ja sisemmän terän vaihto ES-ED93 / ES-ED53

Suosittellemme ulomman teräverkon [H9] vaihtamista **kerran vuodessa** ja sisäterän [H13] vaihtamista **kahden vuoden välein**. Ajopään ulomman teräverkon [H] saa irrottaa ainoastaan vaihdon yhteydessä.

Ulomman teräverkon vaihtaminen

1. Paina ulompaa teräverkkoa varovasti sormillasi ja irrota terän muovilevy (b) kynnen avulla kehыksen sisäpuolella olevista kiinnikkeistä (a).
2. Taivuta uutta teräverkkoa kevyesti ja työnnä sitä sisäänpäin, kunnes se kiinnittyy kehыkseen.

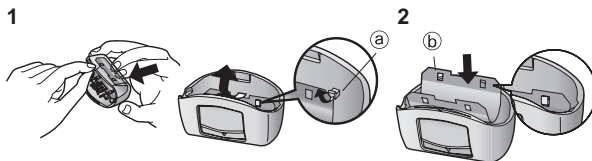

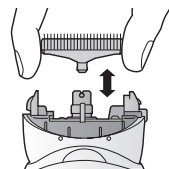

Sisemmän terän vaihto

1. Poista sisempi terä pitelemällä siitä molemmista päistä ja vetämällä suoraan pois partakoneesta.
2. Aseta sisempi terä paikalleen pitelemällä sitä molemmista päistä ja painamalla alasuuntaisesti.



Viilan vaihtaminen ES-ED93

Viilan käyttöikä on noin 1 vuosi (olettaen käyttöä joka 2. viikko, noin 10 minuuttia kerralla). Suosittelemme viilan vaihtamista noin kerran vuodessa.

1. Paina sormellasi ja vapauta viila.
2. Aseta  muotoinen osa sivulla olevan  merkin kanssa kohdakkain ja paina alas.

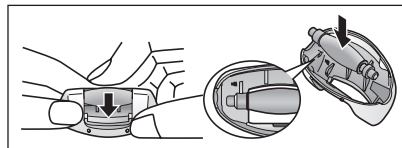

Vianetsintä

Ongelma		Mahdollinen syy	Tehtävä asia
Laite ei toimi.		▶ Sitä ei ole ladattu.	▶ Lataa laite täysin.
		▶ Kytkin on käännetty ON-asentoon ja muuntaja on liitetty pistorasiaan.	▶ Lataaminen on mahdollista vain kun laite on liitetty pistorasiaan. Irrota sähkövirrasta ennen käyttöä.
	Epiloitaessa	▶ Ihon suojus tai levyt ovat vääntyneet, halkeilleet tai vahingoittuneet.	▶ Pyydä korjausta valtuutetusta huoltoliikkeestä.
	Epiloitaessa tai ajettaessa	▶ Laitteeseen on kerääntynyt hiuspölyä. ▶ Suihkusaippuaa on tarttunut levyihin ja terään.	▶ Puhdista hiuspöly. ▶ Pese se pois liottamalla lämpimässä vedessä.
	Jalkoja hoidettaessa	▶ Runko-osaa ei ole kiinnitetty huolellisesti.	▶ Kiinnitä se uudelleen.
Käyttöaika lyhenee.		▶ Laitetta on käytetty noin 5 °C:n tai sen alle olevassa lämpötilassa.	▶ Käytä laitetta ympäröivässä lämpötilassa, joka on n. 5 °C tai korkeampi.
		▶ Laitetta on painettu ihoa vasten liian kovaa.	▶ Ihokosketuksen tulee olla kevyt.
		▶ Ei täysin ladattu.	▶ Lataa laite täysin.
Laite lakkaa toimimasta käytön aikana.		▶ Laitetta on painettu ihoa vasten liian kovaa.	▶ Ihokosketuksen tulee olla kevyt.
		▶ Ei täysin ladattu.	▶ Lataa laite täysin.
Ei poista karvoja.	Epiloitaessa	▶ Laitetta käytetään pitkiin karvoihin.	▶ Käytä 2 – 3 mm pitkiin karvoihin.
Karvasta jää sänki.	Epiloitaessa	▶ Tapa, jolla laitetta käytetään tai liikutetaan, ei ole oikea.	▶ Katso sivu 235.

Ongelma		Mahdollinen syy	Tehtävä asia
Laite ei poista karvoja yhtä hyvin kuin aikaisemmin.	Epiloitaessa	▶ Laitteeseen on kerääntynyt hiuspölyä.	▶ Puhdista hiuspöly.
		▶ Ihon suojus tai levyt ovat vääntyneet, halkeilleet tai vahingoittuneet.	▶ Pyydä korjausta valtuutetusta huoltoliikkeestä.
Laite ei leikkaa yhtä hyvin kuin aikaisemmin.	Ajettaessa partaa	▶ Laitteeseen on kerääntynyt hiuspölyä.	▶ Puhdista hiuspöly.
		▶ Terä on vääntynyt.	▶ Vaihda terä. Vaihdon ohjeet:
		▶ Terä on kulunut.	▶ Ulompi teräverkko: Noin 1 vuosi Sisäterä: Noin 2 vuotta
Laite ei viilaa.	Jalkoja hoidettaessa	▶ Viila on kulunut.	▶ Vaihda viila. Vaihdon ohjeet: Noin 1 vuosi
		▶ Laitetta käytetään SOFT (PEHMEÄ) -tilassa.	▶ Kokeile sen käyttöä NORMAL (NORMAALI) -tilassa.
Haju ei häviä.		▶ Se on likainen.	▶ Liota viilaa vedessä noin 24 tuntia ennen pesua.

Jos ongelmat vielä jatkuvat, ota yhteys liikkeeseen, josta ostit laitteen, tai lähetä laite korjattavaksi Panasonicin valtuuttamaan huoltoliikkeeseen.



Akun kesto

N. 3 vuotta.

Jos käyttöaika on merkittävästi lyhyempi täyden latauksen jälkeen, akku on saavuttanut käyttöikänsä päätöksen. (Akun käyttöikä voi vaihdella riippuen käytön ja varastoinnin olosuhteista.)

Tämän laitteen akkua ei ole tarkoitettu vaihdettavaksi kuluttajan toimesta. Anna valtuutetun huoltokeskuksen vaihtaa akku.

Sisäänrakennetun, uudelleenladattavan akun poistaminen

Poista sisäänrakennettu akku ennen laitteen hävittämistä. Varmista, että akku hävitetään ongelmajätekeskuksen kautta, mikäli maassasi on sellainen.

Tätä lukua tulee käyttää vain laitetta hävittäessä, eikä tule käyttää sen korjaamiseksi. Jos purat laitteen itse, se ei tule enää olemaan vedenpitävä, joka voi aiheuttaa siihen vikatilan.

- Irrota laite vaihtovirtasovittimesta.
- Käytä akkua niin pitkään että sen lataus on kulutettu loppuun, mikäli latausta on jäljellä.
- Suorita kuvan vaiheet ① – ⑤, nosta akkua ja poista se paikaltaan.
- Varo oikosulkemasta irrotetun akun positiivisia ja negatiivisia terminaleja, eristä terminaalit teipillä.

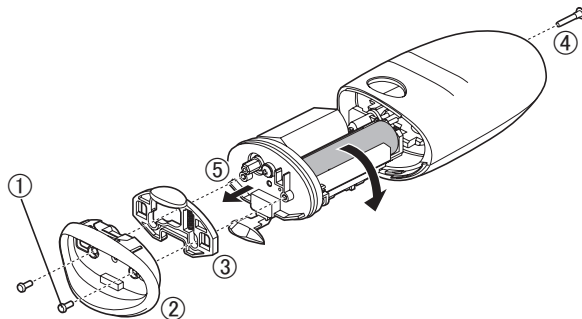

Ympäristönsuojelu ja materiaalien kierrätys

Tämä epilaattori sisältää Li-ion-akun.

Varmista, että akku hävitetään paikallisten määräysten mukaisesti.

Takuu

Käy Panasonicin [www-sivulla](http://www.panasonic.com) osoitteessa <http://www.panasonic.com> tai ota yhteyttä valtuutettuun asiakaspalveluun (löydät sen yhteystiedot pan european -takuuliitteessä), jos tarvitset lisätietoa tai jos epilaattori tai sen johto on vaurioitunut.

Tekniset tiedot

Syöttövirta	Katso verkkolaitteen arvokilvestä. (Automaattinen jännitteenmuunto)
Latausaika	Noin 1 tunti
Ilmaaäni	Säärien/käsivarsien epiloointipää: 69 (dB (A) re 1 pW) Kainaloiden/bikindirajan epiloointipää: 67 (dB (A) re 1 pW) Ajopää: 61 (dB (A) re 1 pW) Jalkahoitopää: 66 (dB (A) re 1 pW)

Tämä tuote on tarkoitettu vain kotitalouskäyttöön.

Vanhojen laitteiden ja paristojen hävittäminen Vain EU-jäsenmaille ja kierrätysjärjestelmää käyttäville maille



Tämä symboli tuotteissa, pakkauksessa ja/tai asiakirjoissa tarkoittaa, että käytettyjä sähköllä toimivia ja elektronisia tuotteita ei saa laittaa yleisiin talousjätteisiin. Johda vanhat tuotteet ja käytetyt paristot käsittelyä, uusiointia tai kierrätystä varten vastaaviin keräyspisteisiin laissa annettujen määräysten mukaisesti.

Hävittämällä tuotteet asiaankuuluvasti, autat samalla suojaamaan arvokkaita luonnonvaroja ja estämään mahdollisia negatiivisia vaikutuksia ihmiseen ja luontoon. Lisätietoa keräämisestä ja kierrätyksestä saa paikalliselta jätehuollosta vastuulliselta viranomaiselta.

Maiden lainsäädännön mukaisesti tämän jätteen määräystenvastaisesta hävittämisestä voidaan antaa sakkorangaistuksia.

Huomautus paristosymbolista (symboli alhaalla)

Tämä symboli voidaan näyttää jonkin kemiallisen symbolin yhteydessä. Siinä tapauksessa se perustuu vastaaviin direktiiveihin, jotka on annettu kyseessä olevalle kemikaalille.



Spis treści

Środki ostrożności.....	249	Wymiana folii zewnętrznej i ostrza wewnętrznego.....	263
Przeznaczenie.....	254	Wymiana pilnika	263
Szybki kurs użytkowania	254	Rozwiązywanie problemów	264
Oznaczenie części	255	Żywność akumulatora	266
Ładowanie	256	Wyjmowanie wbudowanego akumulatora	266
Przed rozpoczęciem użytkowania.....	256	Gwarancja	266
Sposób użytkowania	257	Dane techniczne	267
Czyszczenie	261		

Dziękujemy za wybór produktu Panasonic.

Przed rozpoczęciem użytkowania tego urządzenia prosimy o przeczytanie całej instrukcji i zachowanie jej do wykorzystania w przyszłości.

Ostrzeżenie

- To urządzenie może być używane przez dzieci w wieku powyżej 8 lat, przez osoby o ograniczonej sprawności ruchowej, sensorycznej lub intelektualnej oraz przez osoby nieposiadające odpowiedniego doświadczenia i umiejętności, jeśli są one odpowiednio nadzorowane lub zostały poinstruowane w zakresie używania urządzenia w bezpieczny sposób i rozumieją związane z tym ryzyko. Nie należy pozwalać dzieciom na zabawę urządzeniem. Czyszczenie oraz konserwacja urządzenia nie mogą być wykonywane przez dzieci bez nadzoru.
- Nie można wymieniać przewodu zasilającego. Jeśli przewód zostanie uszkodzony, zasilacz musi zostać zutylizowany.

- Nie używaj żadnego innego zasilacza niż ten, który został dostarczony z produktem.
Nie używaj zasilacza dostarczonego z produktem do zasilania lub ładowania innych urządzeń. (Patrz strona 255.)
- Poniższy symbol oznacza, że urządzenie elektryczne może zostać podłączone do źródła zasilania wyłącznie za pośrednictwem odłączanego zasilacza. Obok symbolu znajduje się numer referencyjny kompatybilnego typu zasilacza.



► **Używanie głowicy depilatora/maszynki**

- Głowice mogą być używane na mokro.
Poniższy symbol oznacza, że urządzenie może być używane w wannie lub pod prysznicem.



► Używanie głowicy do pielęgnacji stóp

- Głowicę do pielęgnacji stóp można umyć wodą. Poniższy symbol oznacza, że głowicę do pielęgnacji stóp można umyć wodą.





- Odłącz korpus od zasilacza sieciowego przed umyciem go w wodzie.

Środki ostrożności



Aby zmniejszyć ryzyko urazu, utraty życia, porażenia prądem elektrycznym, pożaru i uszkodzenia mienia, należy przestrzegać następujących środków ostrożności.

Wyjaśnienie użytych symboli

Poniższe symbole klasyfikują i opisują poziom zagrożenia, rodzaj urazu oraz uszkodzenia własności w przypadku niezastosowania się do ostrzeżenia i nieprawidłowego użycia produktu.

	NIEBEZPIECZEŃSTWO	Sygnalizuje potencjalne zagrożenie, które spowoduje poważne uszkodzenie ciała lub śmierć.
	OSTRZEŻENIE	Sygnalizuje potencjalne zagrożenie, które może spowodować poważne uszkodzenie ciała lub śmierć.
	PRZESTROGA	Sygnalizuje zagrożenie, które może spowodować drobne uszkodzenie ciała lub szkody materialne.

Poniższe symbole klasyfikują i opisują typ instrukcji, których należy przestrzegać.

	Ten symbol oznacza, że nie należy wykonywać określonej procedury.
	Ten symbol oznacza, że procedura musi zostać wykonana, aby obsługa urządzenia była bezpieczna.

OSTRZEŻENIE

► Ten produkt

Ten produkt posiada wbudowany akumulator. Nie należy wrzucać go do ognia ani umieszczać blisko źródeł ciepła. Nie należy go ładować, używać, ani pozostawiać w środowisku, w którym panuje wysoka temperatura.



- Może to spowodować przegrzanie, zapłon lub wybuch.

Produkt może zostać rozmontowany wyłącznie w chwili jego utylizacji.



- Rozmontowanie może spowodować pożar, porażenie prądem lub obrażenia ciała.

Nie należy modyfikować ani naprawiać urządzenia.



- Może to spowodować pożar, porażenie prądem lub obrażenia ciała.

Skontaktuj się z autoryzowanym serwisem w celu przeprowadzenia naprawy (wymiany akumulatora itp.).

► W przypadku wystąpienia nieprawidłowości lub awarii

Natychmiast zaprzestań używania adaptora i odłącz go, jeśli wystąpią jakiegokolwiek nieprawidłowości lub awaria. W przeciwnym razie może dojść do pożaru, porażenia prądem lub urazów ciała.

<Przypadki nieprawidłowości lub usterek>



• Urządzenie, adaptor lub przewód są zdeformowane lub nietypowo gorące.

• Urządzenie, adaptor lub przewód pachną spalenizną.

• Występują nietypowe odgłosy podczas używania lub ładowania urządzenia głównego, adaptora lub przewodu.

- Należy natychmiast zażądać sprawdzenia lub naprawy urządzenia w autoryzowanym punkcie serwisowym.



OSTRZEŻENIE

► Zapobieganie wypadkom

Należy kłaść urządzenie w miejscu niedostępnym dla dzieci lub niemowląt. Dzieci nie mogą używać urządzenia.



- Zignorowanie zaleceń może doprowadzić do wypadku lub urazu, np. w związku z połączaniem ostrza wewnętrznego, szczotki itp.

► Zasilanie

Nie podłączaj ani nie odłączaj adaptera do/z gniazda elektrycznego mokrą ręką.



- Może to spowodować porażenie prądem lub obrażenia ciała.

Nie wolno zanurzać zasilacza w wodzie, ani myć go wodą.

Nie umieszczaj zasilacza nad ani w pobliżu umywalki lub wanny napełnionych wodą.

W żadnym wypadku nie używaj urządzenia, jeżeli zasilacz został uszkodzony lub jeżeli, wtyczka zasilania wetknięta do kontaktu jest poluzowana.



Nie wolno niszczyć, modyfikować, ciągnąć, skręcać ani zginać na siłę przewodu zasilającego. Nie wolno również kłaść ciężkich przedmiotów na przewodzie zasilającym, ani przytrząskiwać przewodu zasilającego.

- Może to spowodować porażenie prądem lub pożar z powodu zwarcia.

Nie należy używać urządzenia w niezgodnej z jego parametrami domowej instalacji lub sieci elektrycznej.



- Przekroczenie parametrów, poprzez podłączenie zbyt wielu wtyczek do jednego gniazda sieci elektrycznej lub obwodu może spowodować pożar w wyniku przegrzania.

Pamiętaj, aby urządzenie było zawsze zasilane ze źródła energii elektrycznej zgodnego z napięciem znamionowym wskazanym na zasilaczu.



Włóż do końca wtyczkę urządzenia lub adapter.

- W przeciwnym razie może dojść do pożaru lub porażenia prądem.

Podczas czyszczenia urządzenia, zawsze należy wyjmować adapter z gniazda elektrycznego.



- W przeciwnym razie może dojść do porażenia prądem lub urazów ciała.

Należy regularnie czyścić wtyczkę zasilania i wtyczkę urządzenia, aby zapobiec gromadzeniu się kurzu.



- Niezastosowanie się do tego zalecenia może spowodować pożar na skutek pogorszenia izolacji spowodowanej wilgotnością. Odłącz adapter i wytrzyj suchą szmatką.



PRZESTROGA

► Ochrona skóry

Następujące osoby nie mogą używać tego urządzenia:

- Osoby cierpiące na atopowe zapalenie skóry lub wysypkę i inne choroby skóry
 - Osoby ze skazą alergiczną lub osoby, które są uczulone na kosmetyki, odzież, metale itp.
 - Osoby, u których występuje podatność na ropienie
 - Osoby cierpiące na żyłaki, cukrzycę, hemofilię itp.
 - Osoby, u których występują trudności z zatrzymaniem krwawienia
- Stosowanie w takich przypadkach może spowodować podrażnienie lub zapalenie skóry, krwawienie lub zwiększony ból.





PRZESTROGA

Nie należy stosować urządzenia w następujących przypadkach:

- W trakcie menstruacji, ciąży lub przez około miesiąc po porodzie
 - W przypadku złego samopoczucia lub w przypadku stwierdzenia nieprawidłowego stanu skóry lub ciała
 - Po spożyciu alkoholu, przyjęciu lekarstwa lub w przypadku dużego zmęczenia
- Stosowanie w takich przypadkach może spowodować podrażnienie lub zapalenie skóry, krwawienie lub zwiększony ból.

Nie należy stosować urządzenia w następujących miejscach ciała:

- Urazy, wysypka, znamiona, siniaki, brodawki, krosty itp.
 - Na opalonej skórze
- Może to spowodować urazy, zapalenie skóry lub krwawienie.

- Nie używać głowicy depilacyjnej do rąk/nóg do depilacji pach i linii bikini.
- Może to spowodować uszkodzenie lub zapalenie skóry.

Nie stosować mydła do szorowania lub złuszczającego.

- Może bowiem dojść do poranienia skóry, wystąpienia plam na skórze lub innych problemów skórnych.

Nie dociskaj ostrza zbyt mocno przy używaniu głowicy do golenia.

- Może to spowodować uszkodzenie, a w rezultacie mogą wystąpić urazy skóry.



W trakcie korzystania z głowicy do golenia nie wolno dotykać sekcji ostrza wewnętrznego (metalowej części).

- Może to spowodować obrażenia rąk.



Nie włączaj przełącznika bez założonej głowicy.

- Może to spowodować obrażenia palców lub spowodować splątanie włosów lub odzieży i uszkodzenie urządzenia.



Nie używaj urządzenia ze zdjętą ramką.

- Może to spowodować obrażenia palców lub spowodować splątanie włosów lub odzieży i uszkodzenie urządzenia.



Przed użyciem upewnij się, że osłona skóry, dysk, ostrze i ramka, nie są zdeformowane, pęknięte lub uszkodzone.

- W przeciwnym razie mogą wystąpić urazy skóry.



Osłona skóry i folia zewnętrzna są podatne na deformację i w związku z tym przed odłożeniem na półkę należy założyć nakładkę zabezpieczającą.

- W przeciwnym razie może dojść do odkształcenia lub uszkodzenia osłony skóry albo folii zewnętrznej, co grozi urazami skóry.



Osłonę skóry należy delikatnie docisnąć pod kątem 90° do skóry.

- W przeciwnym razie mogą wystąpić urazy skóry, jak również splątanie włosów lub odzieży i uszkodzenie urządzenia.





PRZESTROGA

► Należy przestrzegać następujących środków ostrożności

 Nie udostępniać członkom rodziny lub innym osobom.
- W przeciwnym razie może dojść do zakażenia lub zapalenia.

 Nie można dopuścić, aby jakieś metalowe przedmioty lub śmieci przylegały do wtyczki zasilania lub wtyczki urządzenia.
- Może to spowodować porażenie prądem lub pożar z powodu zwarcia.

 Lampki nie należy kierować bezpośrednio w stronę oczu przez dłuższy czas.
- Może to powodować zawroty głowy.

 Nie owijaj ściśle przewodu wokół adaptera i podstawki do ładowania podczas przechowywania.
- W przeciwnym razie może dojść do wyrwania przewodu na skutek naprężenia, co może doprowadzić do pożaru z powodu zwarcia.

 Nie należy upuszczać urządzenia ani narażać na wstrząsy.
- Może to spowodować uszkodzenie ciała.

 Odłącz adapter od gniazda sieci elektrycznej, gdy urządzenie nie jest ładowane.
- W przeciwnym razie może dojść do porażenia prądem lub pożaru na skutek przebicia elektrycznego spowodowanego pogorszeniem stanu izolacji.

Odłączaj wtyczkę adaptera lub urządzenia trzymając za nie. Nie ciągnij za przewód.



- Odłączanie poprzez trzymanie i ciągnięcie za przewód może spowodować porażenie prądem lub obrażenia ciała.

► Informacje dotyczące korzystania z głowicy do depilacji/golenia

Nie należy stosować urządzenia w następujących miejscach ciała:

-  Na twarzy, genitaliach, w okolicy genitaliów lub na udach
- Wewnętrzna strona górnego odcinka ramion, łokci lub kolan, czyli miejsca, które się zginają
- Może to spowodować urazy, zapalenie skóry lub krwawienie.

Następujące osoby nie mogą używać tego urządzenia:

-  Osoby cierpiące na choroby skórne (ropienie, zapalenie itp.) wywołane usuwaniem owłosienia (wrywanie, depilacja, depilacja woskiem itp.)
- Stosowanie w takich przypadkach może spowodować podrażnienie lub zapalenie skóry, krwawienie lub zwiększony ból.

Nie należy używać głowicy do depilacji/golenia w następujący sposób:

-  Użycie tuż przed pływaniem lub kąpielą morską (należy stosować co najmniej 2 dni przed takimi czynnościami)
- Korzystanie tuż przed kąpielą
- Uprawianie ekstremalnych sportów lub ćwiczeń od razu po depilacji
- Może to spowodować zakażenie lub zapalenie na skutek aktywności bakterii, które przedostały się do organizmu porami.



PRZESTROGA

Nie należy mocno przyciskać do skóry, przesuwając urządzenie wielokrotnie w tym samym miejscu ani poruszać nim do przodu i do tyłu w jednym miejscu.



Nie należy także gwałtownie dociskać urządzenia do ciała.

- Może to spowodować uszkodzenie lub zapalenie skóry albo zwiększyć ból.

Jeśli problemy skórne utrzymują się przez 2 dni lub dłużej po zabiegu, należy zaprzestać korzystania z urządzenia i skontaktować się z dermatologiem.

- W przeciwnym razie objawy mogą się nasilić.



► Informacje dotyczące korzystania z głowicy do pielęgnacji stóp



Nie stosować w przypadku pęcherzy i odcisków.

- Może to spowodować urazy, zapalenie skóry lub krwawienie.

Nie należy używać głowicy do pielęgnacji stóp w następujący sposób:

• Zbyt mocne piłowanie skóry



• Dopuszczenie do kontaktu pilnika z delikatną skórą

• Użycie głowicy do pielęgnacji stóp w kąpielii

- Może to spowodować obrażenia skóry, zakażenie, zapalenie, krwawienie lub inne problemy, jak również nasilenia takich objawów.

Podczas korzystania z urządzenia do piłowania, należy zwrócić uwagę na kierunek przesuwania się korpusu.



- Obrót pilnika może spowodować przemieszczenie się korpusu w nieoczekiwanym kierunku, co może doprowadzić do urazu skóry.

• Osoby ze słabym krążeniem krwi w stopach, z opuchlizną, bólem, pieczeniem lub nadmiernie rozgrzanymi stopami przed użyciem głowicy do pielęgnacji stóp powinny skontaktować się z lekarzem.

• Jeśli skóra po użyciu pilnika wykazuje dziwne objawy, zaprzestań korzystania z głowicy do pielęgnacji stóp i skonsultuj się z dermatologiem.



• Stwardniałą skórę należy piłować małymi etapami przez kilka dni.

• Piłować można jedynie zrogowaciałą lub stwardniałą skórę na stopach.

- Nieprzestrzeganie powyższej instrukcji może spowodować obrażenia skóry, zakażenie, zapalenie, krwawienie lub inne problemy, jak również nasilenia takich objawów.

Głowicę do pielęgnacji stóp przechowywać z zamocowaną nakładką zabezpieczającą.



- W przeciwnym razie może dojść do uszkodzenia elementów znajdujących się w sąsiedztwie.

Postępowanie z akumulatorem wyjętym do utylizacji

NIEBEZPIECZEŃSTWO

Akumulator jest przeznaczony do użytku wyłącznie z tym depilatorem. Nie używaj akumulatora z innymi produktami. Nie ładuj akumulatora po wyjęciu go z produktu.

- Nie wrzucaj go do ognia i nie podgrzewaj.
 - Nie uderzaj, nie rozbieraj, nie modyfikuj ani nie przebijaj paznokciem.
 - Nie pozwalaj, aby dodatnie i ujemne styki akumulatora zetknęły się ze sobą poprzez inne metalowe objekty.
 - Nie przenoś ani nie trzymaj akumulatora razem z metalową biżuterią, na przykład z naszyjnikami lub spinkami do włosów.
 - Nie pozostawiaj akumulatora w miejscach, w których będzie on wystawiony na działanie wysokich temperatur, np. na słońcu lub w pobliżu źródeł ciepła.
 - Nie demontuj obudowy akumulatora ani nie zdejmuj powłoki zewnętrznej.
- Może to spowodować przegrzanie, zapłon lub wybuch.

OSTRZEŻENIE

Wyjęty akumulator należy przechowywać poza zasięgiem niemowląt i małych dzieci.

- Przypadkowe poknięcie akumulatora może skutkować uszkodzeniem ciała.
- W takim przypadku natychmiast skontaktuj się z lekarzem.

W przypadku wycieku elektrolitu z akumulatora, nie dotykaj akumulatora gołymi dłońmi.

- Elektrolit może spowodować utratę wzroku w przypadku zetknięcia się z oczami.



Nie pocieraj oczu. Wyplucz natychmiast bieżącą wodą i skontaktuj się z lekarzem.

- Elektrolit może spowodować podrażnienie lub uszkodzenie ciała w przypadku zetknięcia się ze skórą lub ubraniem.

Natychmiast wyplucz dokładnie bieżącą wodą i skontaktuj się z lekarzem.

Przeznaczenie

- Nie czyść urządzenia alkoholem, zmywaczem do paznokci ani detergentami (np. mydłem do rąk). Może to doprowadzić do awarii, pęknięcia lub przebarwienia korpusu urządzenia.
- Przechowuj urządzenie z dala od umywalki, łazienki, oraz innych obszarów o wysokiej wilgotności, gdzie po użyciu mogłoby ono być narażone na kontakt z wodą lub wilgocią.
- Przechowuj urządzenie z dala od miejsc narażonych na wpływ wysokiej temperatury lub bezpośrednie działanie promieni słonecznych.
- Przechowuj depilator wyłącznie z założoną osłoną głowicy depilatora/ głowicy do pielęgnacji stóp/ głowicy maszyny.

Szybki kurs użytkownika

- 1 Ładowanie** ▶  **2 Wybieranie głowicy** ▶  **3 Sposób użytkownika**
-  Strona 256)  Strona 256)  Strona 257)

Oznaczenie części

A Nakładka zabezpieczająca na głowicę do depilacji (nóg/rajk)

B Nasadka do szybkiej depilacji

C Nasadka do delikatnej depilacji (→ Strona 259)

- ① Osłona skóry
- ② Zwalnianie osłony
- ③ Ramka

D Głowica depilacyjna do rąk/nóg

- ④ Tarcze depilacyjne

E Nakładka zabezpieczająca na głowicę do depilacji (pach/strefy bikini)

F Głowica depilacyjna do pach/strefy bikini

- ⑤ Osłona skóry (zewnętrzna część metalowa)
- ⑥ Zwalnianie ramki
- ⑦ Ramka
- ⑧ Tarcze depilacyjne (wewnątrz)

G Grzebień bikini (osłona ochronna głowicy maszynki)

H Głowica do golenia

- ⑨ Folia zewnętrzna
- ⑩ Końcówka do strzyżenia

⑪ Przelącznik wyskakujacej końcówki do strzyżenia

⑫ Ramka

⑬ Ostrze wewnętrzne

⑭ Przycisk zwalniania ramki

I Nakładka zabezpieczająca na głowicę do pielęgnacji stóp

J Głowica do pielęgnacji stóp

⑮ Pilnik

⑯ Przyciski do zwalniania ramki

⑰ Ramka

K Korpus

⑱ Przycisk zwalniania głowicy

⑲ Lampka LED

⑳ Lampki trybu

㉑ Włącznik zasilania

㉒ Wskaźnik ładowania/kontrolka

㉓ Gniazdko

L Zasilacz (RE7-87) (Kształt zasilacza różni się w zależności od regionu.)

㉔ Adaptor

㉕ Wtyczka zasilania

㉖ Przewód

㉗ Wtyczka urządzenia

Akcesoria

M Szczoteczka do czyszczenia

N Futerał

Komponenty	ES-ED93	ES-ED53	ES-ED23
Nakładka zabezpieczająca na głowicę do depilacji (nóg/rajk) [A]	✓	✓	✓
Nakładka zabezpieczająca na głowicę do depilacji (pach/strefy bikini) [E]	✓	—	—
Grzebień bikini (osłona ochronna głowicy maszynki) [G]	✓	✓	—
Nakładka zabezpieczająca na głowicę do pielęgnacji stóp [I]	✓	—	—
Nasadka do szybkiej depilacji [B]	✓	✓	✓
Nasadka do delikatnej depilacji [C]	✓	✓	✓
Głowica depilacyjna do pach/strefy bikini [F]	✓	—	—
Głowica do golenia [H]	✓	✓	—
Głowica depilacyjna do rąk/nóg [D]	✓	✓	✓
Głowica do pielęgnacji stóp [J]	✓	—	—
Futerał [N]	✓	✓	✓

Ładowanie

W celu lepszego działania przed użyciem należy w pełni naładować akumulator depilatora.
Podczas ładowania nie należy korzystać z urządzenia.

Czas ładowania = około 1 godziny

Depilator może być używany przez około 30 minut (40 minut w przypadku używania nasadki do delikatnej depilacji) po ładowaniu trwającym 1 godzinę. (będzie to zależec od temperatury.)

Podłącz zasilacz do depilatora (a) i do gniazdka zasilania (b).

- Zalecana temperatura otoczenia podczas ładowania wynosi 15 – 35 °C. W przypadku bardzo niskiej lub bardzo wysokiej temperatury wydajność akumulatora może ulec obniżeniu lub akumulator może się nie ładować.

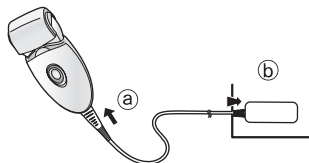

Podczas ładowania

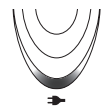

Pojawi się czerwona lampka.

Po zakończeniu ładowania

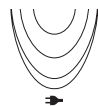

Zgaśnie czerwona lampka.

Nieprawidłowe ładowanie



Miga dwukrotnie co sekundę.

- Czas ładowania może ulec skróceniu w zależności od parametrów ładowania.
<Aby sprawdzić, czy ładowanie jest zakończone>
Należy wyjąć i ponownie włożyć wtyczkę zasilacza podczas ładowania, dioda ładowania/powiadomienia świeci i gaśnie po około 5 sekundach.
- Ładowanie urządzenia po każdorazowym użyciu nie ma wpływu na okres eksploatacji akumulatora.
- Podczas ładowania urządzenia po raz pierwszy lub gdy nie było ono używane przez okres dłuższy niż 6 miesięcy, czas ładowania może się zmienić lub dioda ładowania/powiadomienia może nie świecić się przez kilka minut. Jeśli urządzenie pozostanie podłączone, dioda zapali się po pewnym czasie.

Przed rozpoczęciem użytkowania

Wybieranie głowicy

- 1 Zdejmij głowicę, naciskając przycisk zdejmowania głowicy.

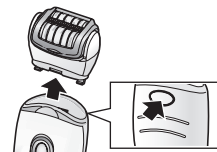

- 2 Przyciśnij głowicę aż się zatrzaśnie.



Używanie nasadki do strefy bikini ES-ED93 / ES-ED53

Nałóż nasadkę do strefy bikini na głowicę do golenia i przesunij końcówkę do strzyżenia w górę.

• Kiedy nasadka do strefy bikini jest na miejscu, upewnij się, że dobrze styka się ona ze skórą.

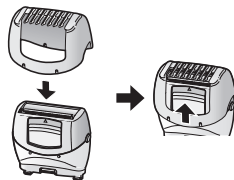

<Lampka LED>

Lampka LED zaczyna świecić po włączeniu zasilania. Lampka pozostaje włączona, kiedy zasilanie jest włączone.

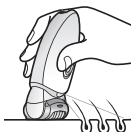

<Wybierz tryb>

Tryb działania zmienia się w kolejności od „NORMAL” (NORMALNY) → „SOFT” (ŁAGODNY) → „Wył.” po każdym naciśnięciu włącznika zasilania.

NORMAL (NORMALNY)

W trybie NORMAL (NORMALNY), depilacja odbywa się w krótkim czasie, z szybką prędkością obrotową tarczy.

• Zaświeci się pomarańczowa lampka.

SOFT (ŁAGODNY)

Tryb SOFT (ŁAGODNY) kontroluje prędkość obrotową tarcz oraz minimalizuje wystąpienie podrażnień podczas depilacji.

• Zaświeci się zielona lampka.

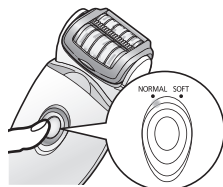

Wył.

Zasilanie zostanie wyłączone.

<Kiedy poziom naładowania akumulatora jest niski>

- Wskaźnik ładowania/kontrolka (→) miga raz na sekundę.
- Czas pracy różni się w zależności od sposobu użytkowania lub temperatury otoczenia. Po naładowaniu wskaźnik ładowania/kontrolki miga.



Sposób użytkowania

Głowica depilacyjna

Miejsca nadające się do depilacji



Depilator może być używany do usuwania włosów z obszarów oznaczonych





ES-ED93

Depilator może być używany do usuwania włosów z obszarów oznaczonych

Przed depilacją strefy bikini, załóż na siebie strój kąpielowy lub spodenki, aby dokładnie ustalić miejsca wymagające depilacji.

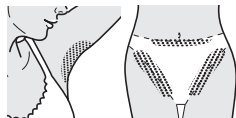

- Stosowanie depilatora na obszarach ciała innych niż miejsca oznaczone może powodować ból lub podrażnienia skóry.

Miejsca nienadające się do depilacji

Depilatora nie należy używać na wewnętrznej stronie górnego odcinka ramion, łokci lub kolan, czyli miejsc, które się zginają.



Depilacja na mokro (depilacja po zwilżeniu skóry i depilatora, a następnie nałożeniu pianki) sprawia, że skóra jest bardziej miękka, dzięki czemu depilacja jest łagodniejsza dla skóry. W celu depilacji NA SUCHO zacznij od kroku 3. Przed rozpoczęciem depilacji NA SUCHO całkowicie zetrzyj ze skóry wilgoć lub pot.

1 Zmocz skórę.

2 Zmocz tarcze i nałóż na nie niewielką ilość płynnego żelu pod prysznic.

- W przypadku depilacji na mokro zawsze używaj żelu pod prysznic.
- Nie należy stosować żelu pod prysznic z drobkami złuszczykami lub granulowanej soli ponieważ może to spowodować uszkodzenie urządzenia.
- Spłucz żel z rąk.



3 Wybierz tryb, naciskając wyłącznik zasilania [K21].

(⇒ Strona 257)

- Tworzy się pianka. Pianka ułatwia płynne przesuwanie się depilatora, dzięki czemu można nim poruszać szybko.
- Urządzenie nie może pracować w temperaturze otoczenia niższej 5 °C.



- Przyłóż depilator pod kątem 90° do skóry i przesuwaj powoli, tak aby ślizgał się po skórze.

<Depilacja nóg lub rąk>



Od stopy w górę.
Do wewnątrz od zewnętrznej strony ramienia.



<Depilacja pach i linii bikini> ES-ED93



Przesuwaj głowicę w różnych kierunkach, ponieważ włosy pod pachami/pachwinami rosną w różnych kierunkach.



Naciągnij skórę palcami i przesuwaj powoli „pod włos” od wewnątrz na zewnątrz.

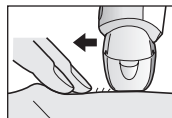

Wskazówki do uzyskania najlepszych rezultatów depilacji

Włosy nie są usuwane trwale, więc zaleca się, aby po drugim użyciu depilować okolice pach około **raz w tygodniu**, a ręce i nogi około **raz na dwa tygodnie**.

<Dla początkujących lub osób z wrażliwą skórą>

Podczas pierwszej depilacji lub w przypadku posiadania delikatnej skóry zalecamy używanie nasadki do delikatnej depilacji.

Nasadka do delikatnej depilacji posiada osłonę skóry zapewniającą łagodniejszą depilację, poprzez dociśnięcie do skóry w celu złagodzenia bólu.

- Polecamy również użycie obrotów w trybie SOFT (ŁAGODNY). (→ Strona 257)

1. Usuń nasadkę do szybkiej depilacji [B].
2. Załóż nasadkę do delikatnej depilacji [C].

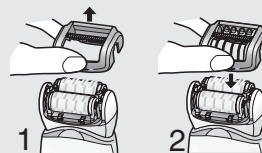

- Masowanie ciała gąbką może pomóc w zapobiegnięciu wrastaniu włosków.
- Po depilacji może wystąpić zaczerwienienie skóry. Chłodny ręcznik pomoże, jeżeli odczuwasz ból lub jeżeli wystąpi wysypka.
- Jeżeli po depilacji skóra jest sucha, zaleca się nałożenie balsamu nawilżającego dwa dni po depilacji.
- Pamiętaj, aby dobrze oczyścić skórę przed każdą depilacją po niej.

<Najlepsza długość włosów do depilacji>

Przytnij włosy przed pierwszą depilacją lub w przypadku braku depilacji przez dłuższy czas. Usuwanie włosów jest łatwiejsze i mniej bolesne, gdy włosy są krótsze.

Głowica do golenia ES-ED93 / ES-ED53

Golenie NA MOKRO z pianką mydlaną sprawia, że skóra jest śliska i zapewnia dokładniejsze golenie. W przypadku golenia NA SUCHO krok 3 nie jest wymagany. Przed rozpoczęciem golenia NA SUCHO zetrzyj całkowicie wilgoć lub pot ze skóry.

1 Zamontuj głowicę do golenia [H].

- Upewnij się, że nasadka do strefy bikini [G] została odłączona.

2 Sprawdź, czy folia zewnętrzna nie jest zdeformowana lub uszkodzona.

3 Zwilż skórę i nanieś na nią żel pod prysznic.

- Nie używaj żeli pod prysznic z peelingiem ani granulatem solnym. Nie używaj pianki do golenia, kremów ani balsamów do ciała. Może to zatkać ostrze i spowodować awarię.

4 Wybierz tryb, naciskając wyłącznik zasilania [K2]. (➡ Strona 257)

- Przyciśnij delikatnie, tak aby całe ostrze dobrze dotykało skóry, a powierzchnia ostrza nie poruszała się w górę, ani w dół.

Głowica do pielęgnacji stóp ES-ED93

- Głowicy do pielęgnacji stóp nie można używać w kąpeli lub pod prysznicem.
- Przed użyciem należy całkowicie naładować urządzenie.
- Zalecamy używanie produktu w ciągu 30 minut po kąpeli lub wzięciu prysznica. Gdy stopy są czyste, wytrzyj dokładnie skórę. (Cały zabieg powinien trwać około 10 minut (5 minut na każdą stopę, 10 minut na obie stopy))

1 Zamocuj głowicę do pielęgnacji stóp [O].

- Dociśnij mocno, aż usłyszysz kliknięcie.

2 Naciśnij raz wyłącznik zasilania [K2].

- Tryb NORMAL (NORMALNY) jest zalecany dla prędkości obrotowej. (➡ Strona 257)

3 Przyłóż głowicę do pielęgnacji stóp do skóry i rozpocznij piłowanie.

- Piłowanie jednego miejsca przez dłuższy czas może spowodować rozgrzanie skóry na skutek tarcia. Aby tego uniknąć, należy zmieniać miejsce piłowania podczas wykonywania zabiegu.
- Piłowanie skóry należy przeprowadzać mniej więcej raz na dwa tygodnie.



Podstawy pielęgnacji stóp

Nie używaj produktu do piłowania jakichkolwiek innych powierzchni niż zgrubienie lub zrogowaciała skóra na stopach.



<Używaj w przypadku>

Zgrubienia

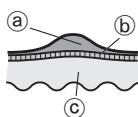

Zgrubienie to stwardniała warstwa, która powstaje na skutek powtarzanego nacisku lub tarcia.

- (a) Stwardniała warstwa
- (b) Naskórek
- (c) Skóra właściwa

Na co należy zwrócić uwagę podczas pilowania

Przed rozpoczęciem użytkowania

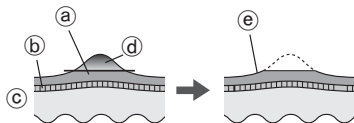

Po użyciu

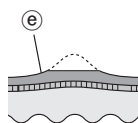

- (a) Stwardniała warstwa
- (b) Naskórek
- (c) Skóra właściwa
- (d) Fragment do usunięcia
- (e) Pozostaw część stwardniałej warstwy

- Zbyt intensywne spilowanie obszaru może wywołać ból lub zapalenie.
- Zbyt mocne spilowanie danego miejsca może spowodować powstanie jeszcze większej kostniny. W związku z tym należy pozostawić część stwardniałej skóry.

Wskazówki dotyczące obsługi głowicy do pielęgnowania stóp

Przesuwaj w kierunku wskazywanym przez strzałkę.

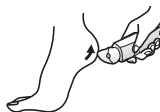
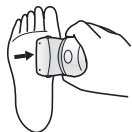

Podczas zabiegu przytrzymaj nogę drugą ręką.

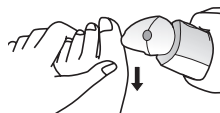

Czyszczenie

- Zawsze po użyciu czyść głowice i nasadki, aby utrzymać je w czystości.
- Wyłącz urządzenie i odłącz je od zasilania przed rozpoczęciem czyszczenia.
- Uważaj, aby nie uszkodzić osłony skóry, ramki, nasadki do szybkiej depilacji oraz nasadki do delikatnej depilacji podczas czyszczenia.

Czyszczenie na sucho [B C D F H]

Głowica depilacyjna/Głowica do golenia

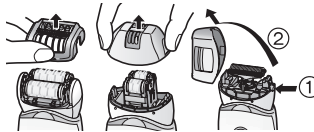
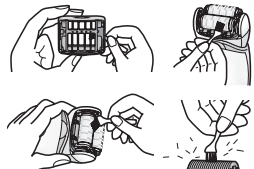
1. Ułóż urządzenie pionowo i unieś szybko/delikatnie osłonę, trzymając za zwalnianie osłony [B C 2] / zwalnianie ramki [F 6] lub zdejmij ramkę naciskając przycisk do zwalniania ramki [H 14].
2. Pędzlem do czyszczenia [M] wyczyść nasadkę do delikatnej depilacji [C], głowicę depilującą [D F] oraz głowicę goleną [H].

Czyszczenie na mokro [B C D F H U]

Głowica depilacyjna/Głowica do golenia

1. Zmocz tarczę i ostrza i nałóż na nie mydło w płynie do rąk.



2. Włącz urządzenie – zacznie wytwarzać się piana.



3. Umyj głowicę wodą, aby wypłukać włosy.

- Nie używaj gorącej wody.
- Jeśli mydło nie zostanie całkowicie zmyte, może dojść do zbierania się białego osadu niepozwalającego na płynny ruch tarcz i ostrzy.
- Przepłucz głowicę do golenia ze zdjętą ramką.



4. Wyłącz urządzenie, wytrzyj je suchą ściereczką i dobrze wysusz.

Głowica do pielęgnacji stóp

1. Nanieś mydło w płynie na środkową część pilnika.
2. Polej pilnik niewielką ilością wody i włącz urządzenie.
3. Spłucz wszelkie pozostałości ciepłą lub letnią wodą.
4. Po wyłączeniu urządzenia zdejmij ramkę i przepłucz wewnętrzną część urządzenia.
5. Wytrzyj suchym ręcznikiem i pozostaw do wyschnięcia w dobrze wentylowanym miejscu.

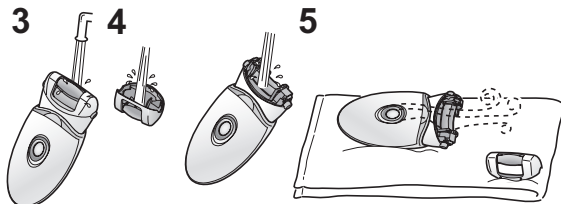

Wymiana folii zewnętrznej i ostrza wewnętrznego [ES-ED93 / ES-ED53]

Zalecamy wymianę folii zewnętrznej **[H10]** **co rok**, a ostrza wewnętrznego **[H13]** **co dwa lata**. Folię zewnętrzną można zdejmować z głowicy golarki **[H]** tylko przy jej wymianie.

Wymiana zewnętrznej folii

1. Wciskając zewnętrzną folię delikatnie palcami, paznokciem zwolnij plastikowy panel (b) na ostrzu z zatrzasków (a) wewnątrz ramki.
2. Nową folię zewnętrzną należy lekko zgiąć i wcisnąć aż do zatrzasknięcia w ramce.

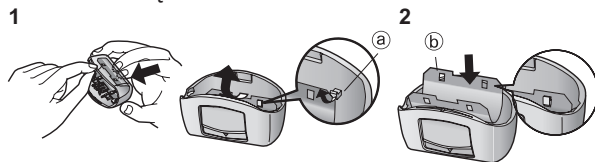

Wymiana ostrza wewnętrznego

1. Zdejmij ostrze wewnętrzne, trzymając za oba końce i ciągnąc w stronę przeciwną do maszynki.
2. Włóż ostrze wewnętrzne, trzymając za oba końce i przyciskając w dół.

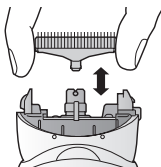

Wymiana pilnika [ES-ED93]

Żywotność pilnika wynosi około 1 roku (przy założeniu, że urządzenie jest używane raz na 2 tygodnie i każdy zabieg pilowania trwa około 10 minut). Zalecamy wymianę pilnika mniej więcej raz na rok.

1. Dociśnij palcem i zwolnij pilnik.
2. Dopasuj część o kształcie [] z oznaczeniem [] i dociśnij.

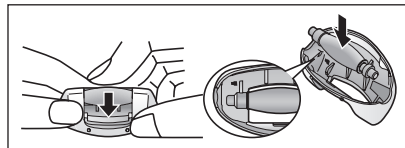

Rozwiązywanie problemów

Problem		Możliwa przyczyna	Działanie
Urządzenie nie działa.		▶ Nie jest naładowane.	▶ Naładuj całkowicie urządzenie.
		▶ Przełącznik jest w pozycji włączenia i adapter jest podłączony do gniazda elektrycznego.	▶ Po podłączeniu do gniazda elektrycznego możliwe jest wyłącznie ładowanie urządzenia. ▶ Przed użyciem odłącz od gniazda elektrycznego.
	Podczas depilacji	▶ Osłona skóry lub tarcze są zdeformowane, pęknięte lub uszkodzone.	▶ Należy zlecić naprawę w autoryzowanym punkcie serwisowym.
	Podczas depilacji lub golenia	▶ Nagromadzenie pyłu włosowego.	▶ Usuń pył włosowy.
		▶ Żel pod prysznic przywarł do tarczy i ostrza.	▶ Zmyj go poprzez zamoczenie w ciepłej wodzie.
	Podczas pielęgnacji stóp	▶ Ramka nie jest prawidłowo zamocowana.	▶ Zamocuj ponownie.
Czas pracy staje się krótki.		▶ Urządzenie jest używane przy temperaturze otoczenia około 5 °C lub niższej.	▶ Używaj maszynki w pomieszczeniach, w których temperatura otoczenia wynosi około 5 °C lub więcej.
		▶ Urządzenie jest za mocno dociskane do skóry.	▶ Przykładaj do ciała z niewielką siłą.
		▶ Urządzenie nie jest całkowicie naładowane.	▶ Naładuj całkowicie urządzenie.
Urządzenie zatrzymuje się podczas pracy.		▶ Urządzenie jest za mocno dociskane do skóry.	▶ Przykładaj do ciała z niewielką siłą.
		▶ Urządzenie nie jest całkowicie naładowane.	▶ Naładuj całkowicie urządzenie.

Problem		Możliwa przyczyna	Działanie
Nie można usunąć włosów.	Podczas depilacji	▶ Urządzenie jest używane przy długich włosach.	▶ Stosuj na włosach o długości około 2-3 mm.
Włosy są nastroszone.		▶ Nieprawidłowa obsługa i przesuwanie urządzenia.	▶ Patrz strona 259.
Urządzenie nie usuwa włosów tak sprawnie jak wcześniej.		▶ Nagromadzenie pyłu włosowego. ▶ Osłona skóry lub tarcze są zdeformowane, pęknięte lub uszkodzone.	▶ Usuń pył włosowy. ▶ Należy zlecić naprawę w autoryzowanym punkcie serwisowym.
Urządzenie nie tnie tak sprawnie jak wcześniej.	Podczas golenia	▶ Nagromadzenie pyłu włosowego.	▶ Usuń pył włosowy.
		▶ Ostrze jest zdeformowane. ▶ Ostrze jest zużyte.	▶ Wymień ostrze. Wytyczne dotyczące wymiany: Folia zewnętrzna: Około 1 rok Ostrze wewnętrzne: Około 2 lata
Nie można piłować.	Podczas pielęgnacji stóp	▶ Pilnik jest zużyty.	▶ Wymień pilnik. Wytyczne dotyczące wymiany: Około 1 rok
		▶ Urządzenie jest używane w trybie SOFT (ŁAGODNY).	▶ Spróbuj zastosować to w trybie NORMAL (NORMALNY).
Nie można pozbyć się zapachu.		▶ Jest zabrudzone.	▶ Przed czyszczeniem namocz pilnik w wodzie przez około 24 godziny.

Jeśli ciągle nie jest możliwe rozwiązanie problemów, należy skontaktować się ze sklepem, w którym urządzenie zostało zakupione, lub z autoryzowanym punktem serwisowym firmy Panasonic.

Żywotność akumulatora

Okolo 3 lata.

Jeśli czas działania jest znacznie krótszy, nawet jeśli akumulator jest w pełni naładowany, oznacza to, że akumulator się zużył.

(Na żywotność akumulatora mają wpływ użycie i warunki przechowywania.)

Konsument nie może samodzielnie wymienić akumulatora w urządzeniu. Wymianę akumulatora należy zlecić autoryzowanemu centrum serwisowemu.

Wymowanie wbudowanego akumulatora

Przed użyciem urządzenia należy usunąć wbudowany akumulator.

Upewnij się, że akumulator utylizowany jest w oficjalnie wyznaczonym miejscu, jeżeli takie miejsce jest dostępne. Podczas utylizacji urządzenia należy postępować zgodnie z przedstawionym rysunkiem, ale nie może on posłużyć do naprawy urządzenia. Jeśli urządzenie zostanie zdemontowane samodzielnie przez użytkownika, przestanie być wodoodporne, co może doprowadzić do awarii.

- Odłącz urządzenie od zasilacza.
- Używaj akumulatora do pełnego rozładowania, wykorzystując pozostałą energię.
- Postępuj zgodnie z opisem w punktach od ① do ⑤, podnieś akumulator i wyjmij go.
- Zachowaj ostrożność, aby złącza dodatnie i ujemne wyjętego akumulatora nie zostały zwarte. Zaizoluj złącza taśmą klejącą.

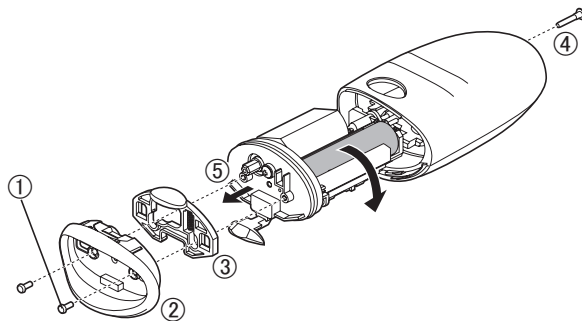

Ochrona środowiska i recykling

Ten depilator zawiera akumulator Li-ion.

Prosimy o oddanie zużytej baterii do recyklingu w miejscu oficjalnie do tego wskazanym, jeżeli takie istnieje w Państwa kraju.

Gwarancja

Jeśli potrzebujesz informacji lub jeśli uszkodzony został kabel zasilania, odwiedź stronę internetową firmy Panasonic <http://www.panasonic.com> lub skontaktuj się z autoryzowanym centrum serwisowym (adres kontaktowy znajdziesz w ulotce paneuropejskiej gwarancji.)

Dane techniczne

Zasilanie	Patrz tabliczka znamionowa na zasilaczu. (Automatyczna zmiana napięcia)
Czas ładowania	Okolo 1 godziny
Poziom hałasu	Głowica depilacyjna do rąk/nóg: 69 (dB (A) re 1 pW) Głowica depilacyjna do pach/strefy bikini: 67 (dB (A) re 1 pW) Głowica do golenia: 61 (dB (A) re 1 pW) Głowica do pielęgnacji stóp: 66 (dB (A) re 1 pW)

Ten produkt jest przeznaczony jedynie do użytku domowego.

Pozbywanie się zużytych urządzeń elektrycznych i elektronicznych oraz baterii
Dotyczy wyłącznie obszaru Unii Europejskiej oraz krajów posiadających systemy zbiórki i recyklingu



Niniejsze symbole umieszczone na produktach, opakowaniach i/lub w dokumentacji towarzyszącej oznaczają, że nie wolno mieszać zużytych urządzeń elektrycznych i elektronicznych oraz baterii z innymi odpadami domowymi/komunalnymi. Aby procedury przetwarzania, utylizacji oraz recyklingu zużytych urządzeń elektrycznych i elektronicznych oraz zużytych baterii i akumulatorów przebiegały prawidłowo, zużyte produkty należy dostarczać do wyznaczonych punktów gromadzenia odpadów, zgodnie z przepisami obowiązującego prawa.



Poprzez prawidłowe pozbywanie się zużytych urządzeń elektrycznych i elektronicznych oraz zużytych baterii pomagasz oszczędzać cenne zasoby naturalne oraz zapobiegać potencjalnemu negatywnemu wpływowi na zdrowie człowieka oraz na stan środowiska naturalnego.

Aby uzyskać informacje o zbiórce oraz recyklingu zużytych urządzeń elektrycznych i elektronicznych oraz baterii i akumulatorów, prosimy o kontakt z lokalnymi władzami. Za niewłaściwe pozbywanie się tych odpadów mogą grozić kary przewidziane przepisami prawa krajowego.

Dotyczy symbolu baterii (symbol poniżej)

Ten symbol może występować wraz z symbolem pierwiastka chemicznego. W takim przypadku, wymagania Dyrektywy w sprawie określonej substancji chemicznej zostały spełnione.

Panasonic

Provozní pokyny
(Domácí) Epilátor

Model č. ES-ED93/ES-ED53/ES-ED23

Obsah

Bezpečnostní opatření	272	Výměna vnější fólie a vnitřní čepule	285
Účel použití	277	Výměna pemzy.....	285
Kroky pro rychlé použití	277	Řešení potíží	286
Označení součástí	278	Životnost baterie.....	288
Nabíjení.....	279	Vyjmutí zabudované dobíjecí baterie.....	288
Před použitím.....	279	Záruka.....	288
Návod k použití	280	Technické údaje.....	289
Čištění.....	284		

Děkujeme vám za zakoupení tohoto výrobku Panasonic.

Před zahájením provozu tohoto přístroje si přečtete všechny tyto pokyny a uložte je pro budoucí použití.

Varování

- Tento spotřebič mohou používat děti od 8 let výše a osoby s omezenými fyzickými, smyslovými nebo duševními schopnostmi nebo nedostatkem zkušeností a znalostí pouze tehdy, pokud jsou pod dohledem dospělé osoby nebo pokud obdržely informace o bezpečném používání spotřebiče a chápou možná rizika. Výrobek není určen pro děti na hraní. Čištění a uživatelskou údržbu nesmějí provádět děti bez dohledu.
- Napájecí šňůru nelze vyměnit. Je-li napájecí šňůra poškozená, síťový adaptér musí být vyřazen.
- V žádném případě nepoužívejte jiný, než dodaný síťový adaptér.
Dodaný adaptér také nepoužívejte s žádným jiným výrobkem. (Podrobnosti na straně 278.)

- Tento symbol znamená, že pro připojení elektrického spotřebiče k síti je vyžadován konkrétní odnímatelný zdroj napájení. Poblíž symbolu je označen odkaz na typ zdroje napájení.



► O použití epilační/holicí hlavice

- Tyto hlavice lze používat namokro. Tento symbol znamená, že strojek je vhodný pro použití ve vaně či ve sprše.



► Použití hlavice pro péči o chodidla

- Hlavice pro péči o chodidla je omyvatelná. Následující symbol znamená, že hlavici pro péči o chodidla lze čistit pod tekoucí vodou.



- Než začnete tělo epilátoru čistit ve vodě, odpojte jej od síťového adaptéru.

Bezpečnostní opatření

Pro snížení rizika zranění, úmrtí, úrazu elektrickým proudem, požáru a poškození majetku, vždy dodržujte následující bezpečnostní opatření.

Vysvětlení použitých symbolů

Následující symboly jsou použity pro označení a popis stupně nebezpečí, zranění a poškození majetku, způsobené ignorováním upozornění a nesprávným používáním.



NEBEZPEČÍ

Označuje potenciální riziko, které skončí vážným zraněním nebo úmrtím.



VAROVÁNÍ

Označuje potenciální riziko, které může skončit vážným zraněním nebo úmrtím.



UPOZORNĚNÍ

Označuje nebezpečí, které může vest k lehkému zranění nebo k poškození majetku.

Následující symboly jsou používány pro klasifikaci a popis typů instrukcí, které je nutno dodržovat.



Tento symbol se používá pro upozornění uživatelů na konkrétní postup, který nesmí být prováděn.



Tento symbol se používá pro upozornění uživatelů na konkrétní postup, který musí být dodržen v zájmu bezpečného provozu zařízení.



VAROVÁNÍ

► Tento spotřebič

Tento produkt má vestavěnou dobíjecí baterii.

Nevhazujte ji do ohně a nevystavujte ji žáru.



Nenabíjejte ji, nepoužívejte ani neponechávejte ji ve vysokých teplotách.

- Takové chování může způsobit přehřátí, vznícení nebo explozi.



S výjimkou jeho likvidace výrobek nikdy nerozebírejte.

- Nedodržení tohoto pokynu může způsobit požár, úraz elektrickým proudem nebo zranění.



Výrobek neupravujte ani neopravujte.

- Nedodržení tohoto pokynu může způsobit požár, úraz elektrickým proudem nebo zranění.

Kvůli opravám (výměna baterie atd.) se obraťte na autorizované servisní středisko.

► V případě jakékoliv abnormality nebo poruchy

Adaptér přestaňte okamžitě používat a odpojte jej, pokud dojde k nějaké abnormalitě nebo k selhání.

- V opačném případě může dojít k úrazu elektrickým proudem nebo zranění či požáru.

<Případy abnormality nebo poruchy>



• **Hlavní jednotka, adaptér nebo kabel jsou deformované nebo abnormálně horké.**

• **Hlavní jednotka, adaptér nebo kabel páchnou spáleninou.**

• **Během používání nebo nabíjení hlavní jednotky, adaptéru nebo kabelu se ozývají abnormální zvuky.**

- Okamžitě vyžádejte kontrolu nebo opravu v autorizovaném servisním středisku.

VAROVÁNÍ

► Prevence nehod

Výrobek neskladujte v dosahu dětí nebo kojenců.

Nedovolte jim přístroj používat.



- Takové chování může zapříčinit nehodu nebo zranění v důsledku náhodného požití vnitřního břítu, kartáče, atd.

► Napájení

Napájecí adaptér do zásuvky nezapojujte ani jej neodpojujte mokřima rukama.



- Takové chování může způsobit úraz elektrickým proudem nebo zranění.

Síťový adaptér neponořujte do vody ani jej neoplachujte pod vodou.

Nepokládejte síťový adaptér nad vodou naplněné umyvadlo nebo vanu, ani do jejich blízkosti.

Nikdy nepoužívejte přístroj, pokud je síťový adaptér poškozen nebo pokud napájecí vidlice přesně nedoléhá do elektrické zásuvky.



Kabel nepoškozujte, neupravujte jej ani silně neohýbejte, netahejte za něj ani s ním nekrutěte. Nepokládejte na něj nic těžkého a vyvarujte se jeho skřípnutí.

- Takové chování může způsobit úraz elektrickým proudem nebo požár v důsledku zkratu.

Nepoužívejte způsobem přesahujícím jmenovité napětí nebo vedení zásuvky elektrické sítě.



- Překročení napětí připojením příliš mnoha zástrček k jedné zásuvce elektrické sítě může způsobit požár v důsledku přehřátí.

Vždy se ujistěte, zda je spotřebič provozován s využitím zdroje napájení odpovídajícího nominálnímu napětí vyznačenému na síťovém adaptéru.



Adaptér nebo zástrčku spotřebiče zcela zasuňte.

- Nedodržení tohoto pokynu může způsobit požár nebo úraz elektrickým proudem.

Při čištění adaptér vždy z elektrické zásuvky odpojte.



- Pokud tak neučiníte, může dojít k úrazu elektrickým proudem nebo zranění.

Pravidelným čištěním síťové zástrčky i zásuvky spotřebiče zabráníte hromadění prachu.



- Pokud tak neučiníte, může dojít ke vzniku požáru v důsledku závady izolace, způsobené vlhkostí. Adaptér odpojte a otřete jej suchým hadříkem.



UPOZORNĚNÍ

► Ochrana pokožky

Tento spotřebič by neměly používat následující osoby:

- Osoby trpící atopickou dermatitidou nebo vyrážkou a dalšími kožními onemocněními
 - Osoby se sklony k alergiím nebo osoby, kterým kosmetika, oblečení, kovy, atd. způsobují snadné podráždění
 - Osoby s častými hnisavými potížemi
 - Osoby trpící křečovými žilami, cukrovkou, hemofilii atd.
 - Osoby se špatnou srážlivostí krve
- Použití v takových případech může způsobit zvýšenou citlivost kůže nebo zánět, krvácení, nebo zvýšenou bolest.





UPOZORNĚNÍ

Spotřebič nepoužívejte v následujících případech:

- Během menstruace, těhotenství, nebo v období jednoho měsíce po porodu
- Pokud se necítíte dobře nebo když na kůži nebo na těle pociťujete nějakou anomálii
- Po požití alkoholu nebo léků, nebo pokud jste velmi unaveni
- Použití v takových případech může způsobit zvýšenou citlivost kůže nebo zánět, krvácení, nebo zvýšenou bolest.

Nepoužívejte na následujících tělesných partiích:

- Se zraněním, vyrážkou, s mateřskými znaménky, modřinami, bradavicemi, pupínky atd.
- Na opálené kůži
- Takovým počínáním můžete způsobit zranění, zánět kůže nebo krvácení.

Nepoužívejte epilaci určenou pro epilaci nohou/rukou pro epilaci podpaží nebo bikinové linky.

- Takovým počínáním můžete způsobit zranění nebo zánět kůže.

Nepoužívejte čistící nebo peelingové mýdlo.

- Takovým počínáním můžete způsobit zranění kůže, pigmentaci nebo jiné kožní potíže.

Při používání holicí hlavičky netlačte na břit příliš silně.

- Takové počínání může způsobit poškození s následkem poranění kůže.



Při použití holicí hlavičky se nedotýkejte části s břitem (kovová část) vnitřního břítu.

- Takovým počínáním si můžete způsobit zranění rukou.



Bez připojené hlavičky vypínač nezapínejte.

- Takovým počínáním můžete způsobit zranění prstů nebo zapletení a poškození vlasů a šatů do hlavičky.



Nepoužívejte spotřebič s odstraněným rámem.

- Takovým počínáním můžete způsobit zranění prstů nebo zapletení a poškození vlasů a šatů do hlavičky.



Před použitím zkontrolujte, zda jsou systém pro ochranu pokožky, disky, břit, a rám bez deformací, prasklin a poškození.

- Nedodržení tohoto pokynu může způsobit poranění kůže.

Systém pro ochranu pokožky a vnější fólie se snadno deformují, takže je skladujte s nasazeným ochranným krytem.



- Nedodržení tohoto pokynu může způsobit deformaci nebo poškození systému pro ochranu pokožky nebo vnější fólie, které pak následně mohou způsobit zranění kůže.

Systém pro ochranu pokožky aplikujte na kůži v úhlu 90° a s mírným tlakem.



- Nedodržení tohoto pokynu může způsobit zranění kůže nebo zapletení a poškození vlasů a šatů do hlavičky.

► Dodržujte následující bezpečnostní opatření



Nesdílejte s rodinnými příslušníky ani s jinými osobami.

- Takovým počínáním může dojít k infekci nebo k zánětu.



UPOZORNĚNÍ



Nedovolte, aby se do zástrčky nebo do zásuvky spotřebiče dostaly kovové předměty nebo smetí.

- Takové počínání může způsobit úraz elektrickým proudem nebo požár v důsledku zkratu.



Nemiřte si světlem trvale přímo do očí.

- Mohli byste si navodit závratě.



Při skladování kabel nenamotávejte kolem adaptéru.

- Takové počínání může vést ke zlomení vodičů kabelu pod napětím a následnému požáru v důsledku zkratu.



Přístroj nepouštějte na zem, ani jej nevystavujte nárazům.

- Mohlo by dojít ke zranění.



Odpojte adaptér od zásuvky elektrické sítě, pokud neprobíhá nabíjení.

- Pokud tak neučiníte, můžete způsobit úraz elektrickým proudem nebo požár v důsledku probíjení elektřiny, způsobeného poškozením izolace.



Odpojte adaptér nebo zástrčku spotřebiče, přičemž tahejte za adaptér nebo zástrčku spotřebiče, nikoli za kabel.

- Pokud je odpojíte za kabel, může dojít k úrazu elektrickým proudem nebo zranění.

► O použití epilací/holicí hlavičky

Nepoužívejte na následujících tělesných partiích:

• Obličej, genitálie a okolí genitálií nebo stehna



• Vnitřní strany nadloktí a oblastí, jako jsou klouby nebo kolena, které mají tendenci být prověšené

- Takovým počínáním můžete způsobit zranění, zánět kůže nebo krvácení.

Tento spotřebič by neměly používat následující osoby:



• Osoby, které trpěly kožními problémy, způsobenými epilací (hnisání, zánět atd., způsobené vytrháváním, depilací, voskováním atd.)

- Použití v takových případech může způsobit zvýšenou citlivost kůže nebo zánět, krvácení, nebo zvýšenou bolest.

Epilační/holicí hlavičky nepoužívejte následujícím způsobem:



• Použití těsně před plaváním nebo koupáním v moři (používejte nejpozději 2 dny před těmito aktivitami)

• Těsně před koupáním

• Hned po epilaci se nevěnujte extrémním sportům nebo cvičení

- Takovým počínáním může dojít k infekci nebo k zánětu způsobeným bakteriemi, které do těla pronikají póry.

Nevyvíjejte silný tlak na pokožku, přístrojem pohybujte opakovaně ve stejné oblasti nebo dopředu a dozadu. Vyhněte se také trhavým pohybům.



- Takovým počínáním můžete způsobit zranění, zánět kůže nebo velkou bolest.

Pokud kožní problémy přetrvávají dva dny nebo i delší dobu po použití, přestaňte přístroj používat a dalsí používání konzultujte s dermatologem.



- Nedodržení tohoto pokynu může způsobit zhoršení symptomů.

► O použití hlavičky pro péči o chodidla



Nepoužívejte na puchýře a kuří oka.

- Takovým počínáním můžete způsobit zranění, zánět kůže nebo krvácení.



UPOZORNĚNÍ

Hlavici pro péči o chodidla nepoužívejte následujícím způsobem:

- Přílišné tlačení na pemzu
- Dotýkání pemzou citlivé pokožky
- Použití hlavice pro péči o chodidla při koupeli
- Takovým počínáním můžete způsobit zranění kůže, infekci, zánět, krvácení nebo jiné potíže anebo zhoršení těchto příznaků.

Při použití zařízení s pemzou kontrolujte směr, v němž se tělo epilátoru pohybuje.

- Rotace pemzy může způsobit nečekané vychýlení těla epilátoru, a způsobit poškození kůže.

Lidé, kteří trpí nesprávným krevním oběhem v nohou, otoky, svěděním, bolestí nebo nadměrnou horkostí v nohou, by se měli před použitím hlavy pro péči o chodidla obrátit na svého lékaře.

Jestliže bude pokožka po odstraňování ztvrdlé kůže abnormální, přestaňte hlavici pro péči o chodidla používat a obraťte se na kožního lékaře.

- Ztvrdlou kůži pemzou odstraňujte kousek po kousku během několika dní.
- Pemzou odstraňujte pouze mozoly nebo ztvrdlou kůži na nohou.
- Nedodržení výše uvedených pokynů může vést k poranění pokožky, infekci, zánětu, krvácení nebo jinému problému, případně ke zhoršení takových symptomů.



Skladujte hlavici pro péči o chodidla s nasazeným ochranným krytem.

- Nedodržení tohoto pokynu může způsobit poškození okolních předmětů.

Manipulace s vyjmutou baterií při likvidaci



NEBEZPEČÍ

Nabíjecí baterie je určena k použití výhradně s tímto epilátorem. Nepoužívejte baterii s žádnými jinými výrobky.

Baterii nenabíjejte po jejím vyjmutí z výrobku.

• Nevhazujte do ohně a nevystavujte žáru.

• Baterii nedemontujte, neupravujte, nevystavujte úderům ani neporázejte hřebíkem.

• Kladný a záporný pól baterie vzájemně nepropojte pomocí jiných kovových předmětů.

• Baterii nepřenášejte ani neskladujte společně s kovovými šperky, jako jsou náhrdelníky a vlásenky.

• Baterii nepoužívejte ani nenechávejte na místě, kde by byla vystavena vysokým teplotám, například na přímém slunci nebo v blízkosti jiných zdrojů tepla.

• Kryt nebo vnější obal baterie nesloupávejte.

- Takové chování může způsobit přehřátí, vznícení nebo explozi.



VAROVÁNÍ

Po vyjmutí nenechávejte nabíjecí baterii v dosahu dětí či kojenců.



- V případě náhodného požití baterie hrozí nebezpečí zranění.

Pokud k tomu dojde, okamžitě kontaktujte lékaře.

Pokud z baterie vytéká tekutina, nedotýkejte se baterie holýma rukama.

- Kapalina baterie může způsobit ztrátu zraku, pokud přijde do kontaktu s očima.



Nemněte si oči. Neprodleně propláchněte čistou vodou a vyhledejte lékaře.

- Kapalina baterie může způsobit zánět nebo zranění, pokud přijde do kontaktu s pokožkou nebo oděvem.

Pečlivě propláchněte čistou vodou a vyhledejte lékaře.

Účel použití

- Pro čištění přístroje nepoužívejte alkohol, odlakovač ani čisticí prostředky (např. tekuté mýdlo atd.). Nedodržení tohoto pokynu může způsobit poruchu, prasknutí nebo změnu barvy těla epilátoru.
- Přístroj nezanechávejte na umyvadle, v koupelně a nebo na jiných místech s vysokou vlhkostí vzduchu a možností styku s vodou a vlhkostí.
- Přístroj nezanechávejte na místech, kde bude vystaven vysokým teplotám či přímému slunečnímu záření.
- Při skladování epilátoru vždy nasadte ochranný kryt na epilační hlavici/hlavici pro péči o chodidla/holicí hlavici.

Kroky pro rychlé použití

- 1 Nabíjení** ▶ (⇒ Strana 279)
- 2 Výběr hlavice** ▶ (⇒ Strana 279)
- 3 Návod k použití** (⇒ Strana 280)

Označení součástí

A Ochranný kryt na epilační hlavici (nohy/paže)

B Nástavec pro rychlou epilaci

C Nástavec pro jemnou epilaci (► Strana 282)

- ① Systém pro ochranu pokožky
- ② Západky pro uvolnění uzávěru
- ③ Rám

D Epilační hlavice pro epilaci nohou/rukou

- ④ Epilační pinzety

E Ochranný kryt na epilační hlavici (podpaží/intimní partie)

F Epilační hlavice pro epilaci podpaží/linie bikin

- ⑤ Systém pro ochranu pokožky (kovová část na vnější straně)
- ⑥ Západky pro uvolnění rámu
- ⑦ Rám
- ⑧ Epilační pinzety (uvnitř)

G Třísloný hřeben (ochranný kryt holicí hlavice)

H Holicí hlavice

- ⑨ Vnější fólie
- ⑩ Zastříhávač

⑪ Tlačítko pro výsuvný zastříhávač

⑫ Rám

⑬ Vnitřní břit

⑭ Tlačítko pro uvolnění rámu

I Ochranný kryt hlavice pro péči o chodidla

J Hlavice pro péči o chodidla

⑮ Pemza

⑯ Tlačítka pro uvolnění rámu

⑰ Rám

K Tělo epilátoru

⑱ Tlačítko pro uvolnění hlavice

⑲ Kontrolka LED

⑳ Kontrolky režimu

㉑ Spínač

㉒ Indikátor nabíjení/
oznamovací kontrolka

㉓ Vstup pro síťový kabel

L Síťový adaptér (RE7-87)
(Tvar síťového adaptéru se liší v závislosti na oblasti.)

㉔ Adaptér

㉕ Napájecí vidlice

㉖ Kabel

㉗ Zástrčka spotřebiče

Příslušenství

M Čisticí kartáček

N Pouzdro

Nástavce	ES-ED93	ES-ED53	ES-ED23
Ochranný kryt na epilační hlavici (nohy/paže) [A]	✓	✓	✓
Ochranný kryt na epilační hlavici (podpaží/intimní partie) [E]	✓	—	—
Třísloný hřeben (ochranný kryt holicí hlavice) [G]	✓	✓	—
Ochranný kryt hlavice pro péči o chodidla [I]	✓	—	—
Nástavec pro rychlou epilaci [B]	✓	✓	✓
Nástavec pro jemnou epilaci [C]	✓	✓	✓
Epilační hlavice pro epilaci podpaží/linie bikin [F]	✓	—	—
Holicí hlavice [H]	✓	✓	—
Epilační hlavice pro epilaci nohou/rukou [D]	✓	✓	✓
Hlavice pro péči o chodidla [J]	✓	—	—
Pouzdro [N]	✓	✓	✓

Nabíjení

Aby spotřebič fungoval co nejlépe, vždy ho před použitím zcela nabíjete.

Při nabíjení nelze přístroj používat.

Doba nabíjení = přibl. 1 hodina

Po 1 hodině nabíjení lze epilátor používat přibližně 30 minut (40 minut při použití nástavec pro jemnou epilaci).
(Tyto hodnoty se liší v závislosti na teplotě.)

Zasuňte síťový adaptér do epilátoru (a) a do zásuvky (b).

- Doporučená okolní teplota pro nabíjení je 15 – 35 °C. V extrémně nízkých nebo vysokých teplotách se může snížit kapacita baterie, nebo se baterie nemusí nabít.

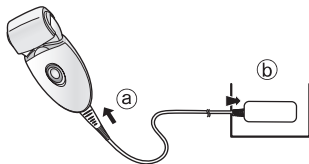

- Doba nabíjení se může snížit v závislosti na kapacitě nabíjení. <Pro kontrolu, zda je nabíjení dokončeno> Pokud a během nabíjení spotřebič odpojte a znovu zapojíte, indikátor nabíjení/oznamovací kontrolka se rozsvítí a asi po 5 sekundách se vyne.

- Nabíjení spotřebiče při každém používání nemá vliv na životnost dobíjecí baterie.
- Při prvním nabíjení spotřebiče, nebo pokud nebyl používán déle než 6 měsíců, se může doba nabíjení změnit, nebo se indikátor nabíjení/oznamovací kontrolka nemusí několik minut rozsvítit. Zůstane-li spotřebič připojen, kontrolka se nakonec rozsvítí.

Před použitím

Výběr hlavice

1 Sejměte hlavici za stálého držení uvolňovacího tlačítka hlavice.

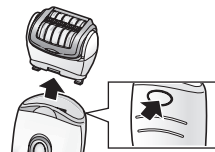

2 Zatlačte hlavici až do zaklapnutí.



Použití předepilačního kartáčku ES-ED93 / ES-ED53

Na holicí hlavici připevněte předepilační kartáček a vysuňte zastříhávač nahoru.

- Ujistěte se, že nasazený předepilační kartáček je v těsném kontaktu s pokožkou.

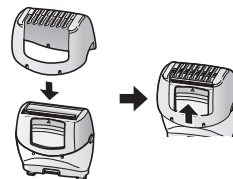

<Kontrolka LED>

Kontrolka LED se rozsvítí po spuštění přístroje. Světlo bude svítit, dokud bude přístroj ZAPNUTÝ.

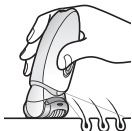

<Zvolte režim>

Při každém stisknutí spínače se bude použít měnit v pořadí „NORMAL“ (NORMÁLNÍ) → „SOFT“ (JEMNÝ) → „VYP“.

NORMAL (NORMÁLNÍ)

V NORMAL (NORMÁLNÍ) režimu je epilace prováděna v krátkém čase při velké rychlosti rotace disku.

- Rozsvítí se oranžové světlo.

SOFT (JEMNÝ)

V SOFT (JEMNÝ) režimu jsou otáčky disku řízeny, a podráždění v době epilace je minimalizováno.

- Rozsvítí se zelené světlo.

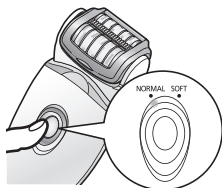

VYP

Napájení bude VYPNUTO.

<Když je kapacita baterie nízká>

- Indikátor nabíjení / oznamovací kontrolka (→) jednou za sekundu blikne.
- Poté, kdy indikátor nabíjení / oznamovací kontrolka blikne, provozní doba se liší v závislosti na používání nebo na teplotě.



Návod k použití

Epilační hlavice

Oblasti vhodné pro epilaci



Epilátor lze používat na místech označených .





ES-ED93

Epilátor lze používat na místech označených .

Před tím, než začnete s epilací linie bikin, navlékněte si plavky nebo kalhotky apod. a zkontrolujte místa, které chcete epilovat.



- Použití epilátoru na jiných místech, než která jsou označena  , může způsobit bolest nebo potíže s pokožkou.

Oblasti nevhodné pro epilaci

Epilátor by se neměl používat na vnitřních stranách nadloktí a v oblastech, jako jsou klouby nebo kolena, které mají tendenci být prověšené.



Při epilaci na mokro (epilace po navlhčení pokožky a epilátoru a následného nanesení holící pěny) je Vaše pokožka zvláčněná, což umožňuje jemnou epilaci. V případě SUCHÉ epilace začněte krokem 3. Před SUCHOU epilací osušte vlhkost nebo pot z pokožky.

1 Navlhčete pokožku.

2 Disky navlhčete a naneste na ně malé množství tekutého sprchového gelu.

- Při epilaci za mokra používejte vždy sprchový gel.
- Nepoužívejte sprchový gel s peelingem nebo s granulovanou solí, protože může dojít k selhání.
- Umyjte si veškerý sprchový gel z rukou.



3 Stiskem spínače [K21] zvolte režim. (→ Strana 280)

- Tvorba pěny. Pěna umožňuje snazší klouzání epilátoru a jeho rychlejší pohyb.



- Při okolní teplotě nižší než cca 5 °C nemusí přístroj fungovat.
- Epilátor přiložte k pokožce v úhlu 90° a pomalu jím pohybujte tak, aby se přes vaši pokožku posuoval.

<Epilace nohou nebo paží>



Směrem vzhůru od kotníků. Z vnější strany paže směrem k vnitřní straně.



<Epilace podpaží a linie bikin> ES-ED93



Chloupky v podpaží/ tříslích rostou různým směrem, proto epilátorem pohybujte několika různými směry.



Kůži napněte prsty a přístrojem pomalu přejíždějte proti růstu chlupů zevnitř ven.

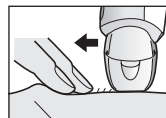

Tipy pro optimální výsledek epilace

Epilace choupků není permanentní, doporučujeme vám, provést následnou epilaci choupků v podpaží **po týdnu** a epilaci paží a nohou **jednou za dva týdny**.

<Pro začátečníky/pro osoby s citlivou pokožkou>

Při první epilaci nebo při použití na citlivé pokožce doporučujeme používat nástavec pro jemnou epilaci. Nástavec pro jemnou epilaci má systém pro ochranu pokožky pro jemnější epilaci; chloupky odstraňuje tím, že pro snížení bolesti tlačí kůži dolů.

- Také doporučujeme použití režimu SOFT (JEMNÝ) otáček. (⇒ Strana 280)

1. Odstraňte nástavec pro rychlou epilaci [⊖].

2. Připevněte nástavec [⊕].

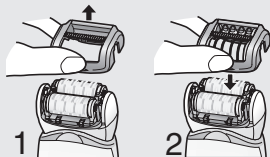

- Masírování s tělovou žínkou může pomoci zabránit zarůstání chloupků.
- Po epilaci může dojít k zčervenání pokožky. Pokud pociťujete bolest nebo došlo k výskytu vyrážky, ochlaďte postižené místo studeným ručníkem.
- Pokud po epilaci dojde k vysušení pokožky, doporučujeme Vám aplikaci pleťové vody po dvou dnech po epilaci.
- Dbejte na čistotu Vaší pokožky před a po holení.

<Nejlepší délka chloupků k epilaci>

Doporučujeme vám předchozí úpravu chloupků před první epilací nebo pokud jste se dlouho neepilovali. Pokud jsou choupký krátké, epilace je snadnější a méně bolestivá.

Holicí hlavice ES-ED93 / ES-ED53

MOKRÉ holení s mýdlem kůži zjemní a zajistí snazší holení. Pro SUCHÉ holení je krok 3 nezbytný. Před SUCHÝM holením otřete vlhkost nebo pot z pokožky.

1 Připevněte holicí hlavici [⊕].

- Přesvědčte se, zda je předepilační kartáček [⊙] oddělený.

2 Zkontrolujte, zda vnější planžeta není deformovaná či poškozená.

3 Pokožku zvlhčete a naneste na sprchový gel.

- Nepoužívejte sprchový gel s peelingem nebo s granulovanou solí. Také nepoužívejte holicí krém, pleťový krém krém nebo tělové mléko. Při nedodržení tohoto pokynu může dojít k ucpaní čepele a k následné poruše.

4 Stiskem spínače [⊕/21] zvolte režim. (⇒ Strana 280)

- Jemně přitlačte, aby celé ostří bylo v těsném kontaktu s pokožkou a povrch ostří se nehýbal nahoru ani dolů.

Hlavice pro péči o chodidla ES-ED93

- Hlavu pro péči o chodidla nelze používat ve vaně nebo ve sprše.
- Před použitím je nutné nechat přístroj zcela nabít.
- Doporučujeme použít přístroj během 30 minut po koupeli či sprše. Z čistého chodidla setřete všechnu vodu na pokožce. (Každé použití by mělo být cca 10 minut (5 minut na každé chodidlo, 10 minut celkem na obě chodidla))

1 Připevněte hlavu pro péči o chodidla [O].

- Pevně stlačte dolů, dokud neuslyšíte „cvaknutí“.

2 Jednou stiskněte spínač [K 21].

- Pro rychlejší rotaci doporučujeme NORMAL (NORMÁLNÍ) režim. (→ Strana 280)



3 Přiložte hlavu pro péči o chodidla na pokožku a zahajte obrousování.

- Obrušování jednoho místa delší dobu může zapříčinit zahřátí díky tření. Aby k tomu nedošlo zajistěte, abyste při obrousování nepatrně měnili polohu obrousování.
- Obrušování by se mělo provádět přibližně jednou za dva týdny.

Základní pravidla péče o chodidla

Zařízení pro obrousování nepoužívejte pro obrousování jiných částí než mozolů a ztvrdlé pokožky na chodidlech.



<Použijte na>

Mozol

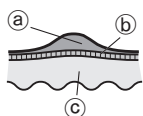

Mozol je tvrdá vrstva, která se vytváří opakovaným tlakem nebo opotřebením.

- (a) Tvrdá vrstva
- (b) Epiderm
- (c) Škára

Na co je třeba dávat pozor při opilování

Před použitím

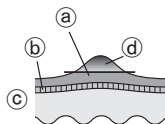

Po použití

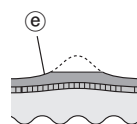

- (a) Tvrdá vrstva
- (b) Epiderm
- (c) Škára
- (d) Část určená k odstranění
- (e) Ponechte nepatrnou vrstvu ztvrdlé pokožky

- Obrušování oblasti příliš hluboko může zapříčinit bolest nebo zanícení.
- Obrušování příliš velké plochy může dojít k vytvoření ještě větších mozolů. Proto je nutné ponechat nepatrnou vrstvu ztvrdlé pokožky.

Rady pohyb hlavice hlavy pro péči o chodidla

Pohybuje ve směru označeným šipkou.

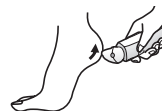
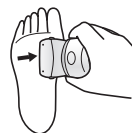

Pro pomoc při obrousování použijte volnou ruku.

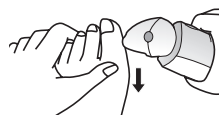

Čištění

- Vždy hlavice a kryty po použití vyčistěte a uchovejte je tak v hygienickém stavu.
- Před čištěním přístroj vypněte a odpojte ze zásuvky.
- Dbejte, aby při čištění nedošlo k poškození systému pro ochranu pokožky, rámu, nástavce pro rychlou a jemnou epilaci.

Suché čištění [B C D F H]

Epilační hlavice/Holicí hlavice

1. Při současném držení západek pro uvolnění uzávěru [B C ②]/ západek pro uvolnění rámu [F ⑥] zvedněte nástavec pro rychlou/ jemnou epilaci a rám vzhůru, nebo rám sejměte stiskem tlačítka pro uvolnění rámu [H ⑬].
2. Kartáčkem [M] očistěte nástavec pro jemnou epilaci [C], epilační hlavici [D F] a hlavici strojku [H].

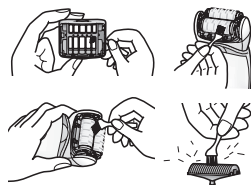
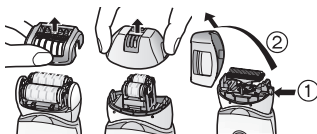

Mokrý čištění [B C D F H J]

Epilační hlavice/Holicí hlavice

1. Navlhčete disky i čepele a naneste na ně malé množství tekutého mydla.
2. Zapněte přístroj a začne se vytvářet pěna.
3. Hlavici omyjte vodou, aby jste ji omyli od chloupků.
 - Nepoužívejte horkou vodu.
 - Pokud důkladně nesmyjete veškeré mýdlo, může dojít k hromadění bílých usazenin, které znemožní plynulý pohyb disků a břitů.
 - Při odstraněném rámu opláchněte holicí hlavici.
4. Vypněte přístroj, vytřete jej suchým kusem látky a dobře jej vysušte.



Hlavice pro péči o chodidla

1. Na střed pilníku aplikujte tekuté mýdlo na ruce.
2. Na pilník nalijte nepatrné množství vody a zapněte vypínač.
3. Vodou nebo vlažnou vodou pečlivě vypláchněte všechny nečistoty.
4. Po vypnutí vypínače sejměte rám a vypláchněte uvnitř.
5. Otřete suchým hadříkem a nechte vysušit v dobře větraném prostoru.

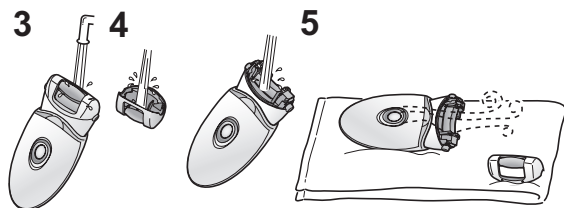

Výměna vnější fólie a vnitřní čepele

ES-ED93 / ES-ED53

Výměnu vnější planžety doporučujeme provést **každý rok** [H9] a výměnu vnitřního břitů [H13] **každé dva roky**. Vnější fólii vyjměte z holící hlavice [H] pouze při její výměně.

Výměna vnější fólie

1. Za jemného tlačení prsty na vnější planžetu, nehtem uvolněte na břitech umístěnou umělohmotnou destičku (b) z háčků (a) na vnitřní straně rámu.
2. Novou vnější planžetu jemně ohněte a zasuňte ji do rámu až se zachytí.

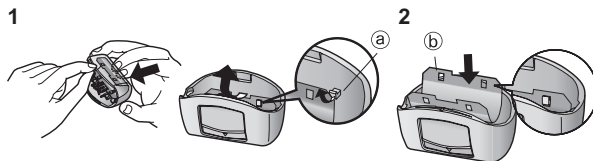

Výměna vnitřní čepele

1. Vnitřní čepel odstraňte uchopením za oba konce a tahem směrem od strojeku.
2. Vnitřní čepel vložte uchopením za oba konce a tlakem směrem dolů.

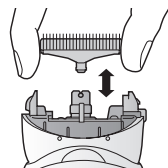

Výměna pemzy [ES-ED93]

Životnost pemzy je cca 1 rok (za předpokladu, že se používá jednou za 2 týdny, cca 10 minut na jedno použití). Výměnu pemzy doporučujeme provádět přibližně jednou za rok.

1. Stlačte prstem a pemzu uvolněte.
2. Vyrovnajte tvarovanou část [H] s označenou stranou [H] a stlačte.

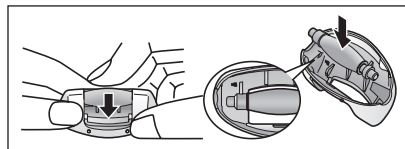

Řešení potíží

Problém		Možná příčina	Akce
Spotřebič nefunguje.	Při epilaci	▶ Není nabitý.	▶ Spotřebič plně nabijte.
		▶ Přepínač je v poloze ZAP při připojení adaptéru k domácí zásuvce.	▶ Při připojení k domácí zásuvce je možné jen nabíjení. Před použitím odpojte ze zásuvky.
		▶ Systém pro ochranu pokožky nebo disky jsou deformované, prasklé nebo jinak poškozené.	▶ Vyžádejte opravu v autorizovaném servisním středisku.
		▶ Došlo k nahromadění nastříhaných chlupů.	▶ Odstraňte nastříhané chlupy.
	Při epilaci nebo holení	▶ Na discích a čepeli ulpěl sprchový gel.	▶ Opláchněte jej v teplé vodě.
	Při péči o nohy	▶ Rám není bezpečně připojen.	▶ Připojte jej znovu.
Doba použití se zkracuje.		▶ Spotřebič je používán při teplotě 5 °C nebo nižší.	▶ Přístroj používejte při teplotě 5 °C nebo vyšší.
		▶ Spotřebič je příliš tlačten na kůži.	▶ Přikládejte na kůži jemně.
		▶ Není plně nabitý.	▶ Spotřebič plně nabijte.
Přístroj se během provozu zastavuje.		▶ Spotřebič je příliš tlačten na kůži.	▶ Přikládejte na kůži jemně.
		▶ Není plně nabitý.	▶ Spotřebič plně nabijte.
Chloučky nelze odstranit.	Při epilaci	▶ Přístroj je používán na dlouhé chloupky.	▶ Používejte na chlupy o délce 2 až 3 mm.
Po chloupkách zůstává strniště.		▶ Přístroj je používán nesprávně, nebo jím není správně pohybováno.	▶ Viz strana 281.

Problém		Možná příčina	Akce
Přístroj neodstraňuje chloupky tak dobře, jako předtím.	Při epilaci	▶ Došlo k nahromadění nastříhaných chlupů.	▶ Odstraňte nastříhané chlupy.
		▶ Systém pro ochranu pokožky nebo disky jsou deformované, prasklé nebo jinak poškozené.	▶ Vyžádejte opravu v autorizovaném servisním středisku.
Přístroj nestříhá tak dobře, jako předtím.	Při holení	▶ Došlo k nahromadění nastříhaných chlupů.	▶ Odstraňte nastříhané chlupy.
		▶ Břit je zdeformovaný.	▶ Vyměňte břit. Pokyny pro výměnu: Vnější fólie: Přibližně 1 rok Vnitřní břit: Přibližně 2 roky
		▶ Břit je opotřebovaný.	
Nelze používat pemzu.	Při péči o nohy	▶ Pemza je opotřebovaná.	▶ Vyměňte pemzu. Pokyny pro výměnu: Přibližně 1 rok
		▶ Zařízení je používáno v SOFT (JEMNÝ) režimu.	▶ Zkuste je použít v režimu NORMAL (NORMÁLNÍ).
Nelze se zbavit zápachu.		▶ Je to špinavé.	▶ Zhruba 24 hodin před umytím namočte pemzu do vody.

Pokud problémy nelze vyřešit, kontaktujte prodejce zařízení, kde jste přístroj zakoupili, nebo servisní centrum pověřené společností Panasonic.

Životnost baterie

Přibližně 3 roky.

Je-li provozní doba výrazně kratší i po úplném nabití, dosáhla baterie konce životnosti.

(Životnost baterie se může měnit v závislosti na použití a podmínkách skladování.)

Baterie v tomto spotřebiči není určena k výměně uživatelem.

Baterie si nechte vyměnit v autorizovaném servisním středisku.

Vyjmutí zabudované dobíjecí baterie

Vestavěnou dobíjecí baterii před likvidací přístroje vyjměte.

Baterii prosím odevzdejte k likvidaci na oficiálně určené místo, pokud takové ve vaší zemi existuje.

Tento obrázek smí být použit jen při likvidaci spotřebiče, a nesmí být použit pro jeho opravu. Pokud spotřebič rozeberete sami, nebude již vodotěsný, což může způsobit jeho selhání.

- Spotřebič odpojte od síťového adaptéru.
- Pokud v baterii zůstává nějaká energie, použijte ji, dokud není plně vybitá.
- Proveďte kroky ① až ⑤, nadzvedněte baterii a potom ji vyjměte.
- Dbejte na to, abyste u vyjmuté baterie nezkratovali kladné a záporné póly, a izolujte je přelepěním páskou.

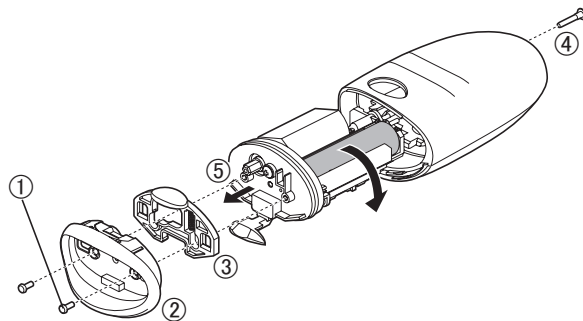

Ochrana životního prostředí a recyklace materiálů

Tento epilátor využívá lithiovou iontovou baterii Li-ion. Prosíme odevzdejte baterii k likvidaci v oficiálně určeném místě, pokud takové ve vaší zemi existuje.

Záruka

Pro potřebné informace, nebo při poškození epilátoru nebo šňůry, navštivte, prosím, webové stránky Panasonicu <http://www.panasonic.com> a nebo kontaktujte autorizované servisní centrum (kontaktní adresu naleznete v Evropském garančním letáku.).

Technické údaje

Napájení	Viz typový štítek na síťovém adaptéru. (Automatická konverze napětí)
Doba nabíjení	Cca 1 hodina
Úroveň hluku	Epilační hlavice pro epilaci nohou/rukou: 69 (dB (A) re 1 pW) Epilační hlavice pro epilaci podpaží/linie bikin: 67 (dB (A) re 1 pW) Holicí hlavice: 61 (dB (A) re 1 pW) Hlavice pro péči o chodidla: 66 (dB (A) re 1 pW)

Tento výrobek je určen výhradně k domácímu použití.

Likvidace použitých zařízení a baterií Jen pro státy Evropské unie a země s fungujícím systémem recyklace a zpracování odpadu



Tyto symboly na výrobcích, jejich obalech a v doprovodné dokumentaci upozorňují na to, že se použitá elektrická a elektronická zařízení, včetně baterií, nesmějí likvidovat jako běžný komunální odpad.

Aby byla zajištěna správná likvidace a recyklace použitých výrobků a baterií, odevzdávejte je v souladu s národní legislativou na příslušných sběrných místech. Správnou likvidací přispějete k úspoře cenných přírodních zdrojů a předejdete možným negativním dopadům na lidské zdraví a životní prostředí.

O další podrobnosti o sběru a recyklaci odpadu požádejte místní úřady.

Při nesprávné likvidaci tohoto druhu odpadu se vystavujete postihu podle národní legislativy.

Poznámka k symbolu baterie (značka pod symbolem)

Tento symbol může být použitý v kombinaci s chemickou značkou. Takový případ je v souladu s požadavky směrnice pro chemické látky.

Obsah

Bezpečnostné opatrenia.....	294	Výmena vonkajšej planžety a vnútornej čepele	307
Určené použitie.....	299	Výmena pilníka	307
Stručný postup pri používaní.....	299	Riešenie problémov	308
Súčasti zariadenia	300	Životnosť batérie	310
Nabíjanie.....	301	Vyberanie vstavanej batérie	310
Pred používaním.....	301	Záruka.....	310
Spôsob používania.....	302	Technické údaje.....	311
Čistenie.....	306		

Ďakujeme, že ste si zakúpili výrobok značky Panasonic.

Pred používaním tejto jednotky si v celom rozsahu prečítajte tento návod na obsluhu a uschovajte ho pre možnú potrebu v budúcnosti.

Pozor

- Deti od 8 rokov a osoby so zníženými fyzickými, zmyslovými alebo duševnými schopnosťami alebo nedostatočnými skúsenosťami a vedomosťami môžu používať tento spotrebič len pod dohľadom alebo ak boli oboznámené o používaní spotrebiča bezpečným spôsobom a poznajú riziká spojené s používaním spotrebiča. Deti sa nesmú so spotrebičom hrať. Čistenie a používateľskú údržbu nesmú vykonávať deti bez dohľadu.
- Napájací kábel nemožno vymeniť. Ak je kábel poškodený, adaptér na striedavý prúd je potrebné zlikvidovať.
- Okrem dodávaného adaptéra na striedavý prúd nepoužívajte žiadne iné zariadenie a adapter nepoužívajte na žiadny iný účel.
V spojení s dodaným adaptérom na striedavý prúd taktiež nepoužívajte žiadny iný výrobok. (Pozrite stranu 300.)

- Nasledujúci symbol označuje, že na pripojenie elektrického spotrebiča k elektrickej sieti sa požaduje špeciálna odpojiteľná napájacia jednotka. Referenčný typ napájacej jednotky je vyznačený pri symbole.



► Používanie hlavice na epiláciu/holiacej hlavice

- Tieto hlavice možno používať na mokro. Nasledujúci symbol znamená možnosť používania vo vani alebo v sprche.



► Používanie hlavice pre starostlivosť o chodidlá

- Hlavica pre starostlivosť o chodidlá je umývateľná. Nasledujúci symbol znamená, že hlavicu pre starostlivosť o chodidlá je možné čistiť pod vodou.





- Pred čistením hlavnej časti vo vode ju odpojte od sieťového adaptéra.

Bezpečnostné opatrenia



Na zníženie rizika poranení, smrti, zasiahnutia elektrickým prúdom, požiaru a poškodenia majetku vždy dodržiavajte nasledujúce bezpečnostné opatrenia.

Vysvetlenie symbolov

Nasledujúce symboly sa používajú na klasifikovanie a opis stupňa rizika, poranenia a poškodenia majetku v dôsledku nerešpektovania označení a nesprávneho používania.

	NEBEZPEČENSTVO	Označuje potenciálne riziko s dôsledkom vážneho poranenia alebo smrti.
	VÝSTRAHA	Označuje potenciálne riziko, ktorého dôsledkom môže byť vážne poranenie alebo smrť.
	UPOZORNENIE	Označuje riziko, ktorého dôsledkom môže byť menšie poranenie alebo poškodenie majetku.

Nasledujúce symboly sa používajú na klasifikovanie a opis typov pokynov, ktoré je nutné dodržiavať.

	Tento symbol sa používa na upozornenie používateľov na špecifický prevádzkový postup, ktorý sa nesmie vykonať.
	Tento symbol sa používa na upozornenie používateľov na špecifický prevádzkový postup, ktorý sa musí dodržiavať na bezpečné používanie jednotky.

VÝSTRAHA

► Tento výrobok

Tento výrobok obsahuje zabudovanú nabíjateľnú batériu. Nevhadzujte do ohňa ani nevystavujte účinkom tepla. Nenabíjajte, nepoužívajte ani nenechávajte pri vysokých teplotách.

- V opačnom prípade môže dôjsť k prehrievaniu, zapáleniu alebo explózií.

 **Výrobok nikdy nerozoberajte, len pri jeho likvidácii.**
- V opačnom prípade môže dôjsť k požiaru, zasiahnutiu elektrickým prúdom alebo poraneniu.

Výrobok neupravujte ani neopravujte.

- V opačnom prípade môže dôjsť k požiaru, zasiahnutiu elektrickým prúdom alebo poraneniu.

O opravu požiadajte autorizované servisné stredisko (výmena batérie a pod.).

► V prípade výskytu nezrovnalosti alebo poruchy

V prípade výskytu nezrovnalosti alebo poruchy okamžite prestaňte prístroj používať a odpojte adaptér.

- Zanedbaním môže dôjsť k požiaru, zasiahnutiu elektrickým prúdom alebo poraneniu.

<Prípady nezrovnalostí alebo porúch>

 • **Hlavná jednotka, adaptér alebo kábel sú deformované alebo neštandardne horúce.**
• **Z hlavnej jednotky, adaptéra alebo kábla cítiť zápach spálenia.**

• **Počas používania alebo nabíjania hlavnej jednotky, adaptéra alebo kábla počuť neštandardný zvuk.**

- Okamžite požiadajte autorizované servisné stredisko o vykonanie kontroly alebo opravy.

VÝSTRAHA

► Predchádzanie úrazom

Neumiestňujte v dosahu detí alebo batoliat.

Nenechajte ich prístroj používať.



- V opačnom prípade môže dôjsť k úrazu alebo poraneniu v dôsledku náhodného požitia vnútornej čepele, kefy a pod.

► Napájanie

Adaptér nepripájajte ani neodpájajte z elektrickej zásuvky mokrými rukami.



- V opačnom prípade môže dôjsť k zasiahnutiu elektrickým prúdom alebo poraneniu.

Adaptér na striedavý prúd neponárajte do vody, ani ho vodou neumývajte.

Nepoužívajte adaptér na striedavý prúd nad alebo v blízkosti umývadla alebo vane napustenej vodou.

Prístroj nikdy nepoužívajte, ak je adaptér na striedavý prúd poškodený alebo ak elektrická zástrčka nie je pevne zasunutá v elektrickej zásuvke. Nepoškodujte, neupravujte, nasilu neohýbajte, nenaťahujte ani nestáčajte kábel. Taktiež na kábel nič ťažké neukladajte a zabráňte jeho privretiu.



- V opačnom prípade môže dôjsť k zasiahnutiu elektrickým prúdom alebo k požiaru v dôsledku skratu.

Výrobok nikdy nepoužívajte pri prekročení menovitých hodnôt elektrickej zásuvky alebo kabeláže.



- Prekročenie menovitých hodnôt pripojením veľmi veľa zástrčiek k jednej elektrickej zásuvke môže spôsobiť požiar v dôsledku prehrievania.

Uistite sa, že zariadenie je vždy pripojené k zdroju elektrickej energie so zhodným menovitým napätím uvedeným na adaptéri na striedavý prúd.



Úplne zasuňte adaptér alebo zástrčku prístroja.

- Nedodržanie tohto pokynu môže spôsobiť vznik požiaru alebo zasiahnutie elektrickým prúdom.

Počas čistenia vždy odpojte adaptér z elektrickej zásuvky.



- Opomenutím môže dôjsť k zasiahnutiu elektrickým prúdom alebo poraneniu.

Elektrickú zástrčku a zástrčku prístroja pravidelne čistite, aby sa zabránilo usádzaniu prachu.



- Opomenutím môže dôjsť k požiaru kvôli chybe izolácie spôsobenej vlhkosťou.

Adaptér odpojte a utrite ho suchou tkaninou.



UPOZORNENIE

► Ochrana pokožky

Nasledujúce osoby nesmú tento prístroj používať:

- Osoby trpiace atopickou dermatitídou alebo vyrážkami a inými kožnými chorobami
 - Osoby s alergickou diatézou alebo osoby, u ktorých sa vyskytuje rýchle podráždenie kozmetickými prípravkami, odevmi, kovmi a pod.
 - Osoby, u ktorých sa rýchlo vyskytne hnisanie
 - Osoby trpiace kŕčovými žilami, cukrovkou, hemofiliou a pod.
 - Osoby, ktoré majú problémy so zastavením krvácania
- Používanie v takýchto prípadoch môže spôsobiť citlivosť pokožky, zapálenie, krvácanie alebo zvýšenú bolesť.





UPOZORNENIE

Nepoužívajte v nasledovných prípadoch:

- Počas menštruácie, tehotenstva alebo približne jeden mesiac po pôrode
 - Ak sa necítite dobre alebo ak pociťujete, že s vašou pokožkou alebo telom nie je všetko v poriadku
 - Po požití alkoholu alebo užití lieku, alebo keď ste veľmi unavení
- Používanie v takýchto prípadoch môže spôsobiť citlivosť pokožky, zapálenie, krvácanie alebo zvýšenú bolesť.

Nepoužívajte na nasledujúce časti tela:

- Poranenie, vyrážka, materské znamienka, modriny, bradavice, akné a pod.
 - Na opálenú pokožku
- V opačnom prípade môže dôjsť k poraneniu, zápalu pokožky, či ku krvácaniu.

Nepoužívajte epiláčnu hlavicu určenú na epiláciu nôh a rúk na holenie podpaзуšia a oblasti bikín.

- V opačnom prípade môže dôjsť k poraneniu alebo k zápalu pokožky.

Nepoužívajte mydlo s kefovacím alebo peelingovým účinkom.

- V opačnom prípade si môžete spôsobiť poranenie pokožky, môžu vzniknúť zafarbenie alebo iné problémy s pokožkou.

Pri používaní holiacej hlavice netlačte veľmi silno na čepeľ.

- V opačnom prípade môže dôjsť k poškodeniu s následkom poranenia kože.

Pri používaní holiacej hlavice sa nedotýkajte časti čepele (kovová časť) na vnútornej čepeľke.

- V opačnom prípade si poraníte ruky.



NEZAPÍNAJTE prístroj bez nasadenej hlavice.

- V opačnom prípade si môžete spôsobiť poranenie prstov, môže dôjsť k namotaniu chĺpkov alebo odevu a môže dôjsť k poškodeniu.



Nepoužívajte s demontovaným rámom.

- V opačnom prípade si môžete spôsobiť poranenie prstov, môže dôjsť k namotaniu chĺpkov alebo odevu a môže dôjsť k poškodeniu.



Pred používaním skontrolujte chránič pokožky, disk, čepeľ a rám, že nie sú zdeformované, nevykazujú praskliny ani poškodenie.

- Opomenutím môže dôjsť k poraneniu pokožky.

Chránič pokožky a vonkajšia planžeta sa ľahko zdeformujú, preto ich skladujte s nasadeným ochranným krytom.

- Nedodržanie tohto pokynu môže viesť k zdeformovaniu alebo poškodeniu chrániča pokožky alebo vonkajšej planžety, čoho dôsledkom môže byť poranenie pokožky.



Chránič pokožky priložte v 90° uhle k pokožke a používajte slabú silu.

- Opomenutím si môžete spôsobiť poranenie pokožky, môže dôjsť k namotaniu chĺpkov alebo odevu a môže dôjsť k poškodeniu.

► Dodržiavajte nasledujúce opatrenia



Nepoužívajte spoločne s rodinnými príslušníkmi ani inými osobami.

- V opačnom prípade môže dôjsť k infekcii alebo zápalu.



UPOZORNENIE



Dbajte na to, aby sa na elektrickú zástrčku alebo zástrčku prístroja neprilepili kovové predmety či nečistota.

- V opačnom prípade môže dôjsť k zasiahnutiu elektrickým prúdom alebo k požiaru v dôsledku skratu.



Svetlom nepretržite nesviette priamo do očí.

- Mohlo by to spôsobiť závrat.



Pri skladovaní kábel neovijajte okolo adaptéra.

- V opačnom prípade môže dôjsť v dôsledku namáhania k zlomeniu vodiča kábla, čo môže spôsobiť požiar, ktorého príčinou je skrat.



Nevystavujte nárazom a zabráňte pádu.

- V opačnom prípade môže dôjsť k poraneniu.



Ak prístroj nenabíjate, odpojte adaptér z elektrickej zásuvky.

- Opomenutím môže dôjsť k zasiahnutiu elektrickým prúdom alebo k požiaru v dôsledku zvodu elektrického prúdu cez poškodenú izoláciu.



Adaptér alebo zástrčku prístroja odpojte tak, že pridržíte za adaptér alebo zástrčku, nie za kábel.

- Pokiaľ prístroj odpojíte za kábel, môže dôjsť k úrazu elektrickým prúdom alebo poraneniu.

► Informácie o používaní epiláčnej/holiacej hlavice

Nepoužívajte na nasledujúce časti tela:

• Tvár, genitálie alebo oblasť genitálií alebo stehná



• Vnútorňa strana hornej časti rúk a miesta, ako sú lakte alebo kolena, ktoré sú náchylné na ohýbanie

- V opačnom prípade môže dôjsť k poraneniu, zápalu pokožky, či ku krvácaniu.



Nasledujúce osoby nesmú tento prístroj používať:

• Osoby trpiace kožnými problémami (hnisanie, zápal a pod.) spôsobenými epiláciou (vytrhávajúce, depilácia, voskovanie a pod.)

- Používanie v takýchto prípadoch môže spôsobiť citlivosť pokožky, zapálenie, krvácanie alebo zvýšenú bolesť.



Epiláčnu/holiacu hlavicu nepoužívajte nasledujúcimi spôsobmi:

• Používanie tesne pred plávaním alebo kúpaním v mori (používajte aspoň 2 dni pred takýmito aktivitami)

• Používanie tesne pred kúpaním

• Zapájanie do extrémnych športov alebo cvičení ihneď po epilácii

- V opačnom prípade môže dôjsť k infekcii alebo zápalom spôsobeným baktériami, ktoré vniknú do tela cez póry.



Na pokožku nevyvíjajte veľký tlak, nevykonávajte opakované pohyby na rovnakom mieste ani na rovnakom mieste nepohybujte dozadu a dopredu. Taktiež ho nepoužívajte pohybom s narážaním.

- V opačnom prípade môže dôjsť k poraneniu alebo k zápalu pokožky, či k zvýšenej bolesti.



Ak problémy s pokožkou po ošetrení pretrvávajú 2 a viac dní, prestaňte jednotku používať a spojte sa s dermatológom.

- Opomenutím môže dôjsť k zhoršeniu príznakov.

► Informácie o používaní hlavice pre starostlivosť o chodidlá



Nepoužívajte na pľuzgiere ani otlaky.

- V opačnom prípade môže dôjsť k poraneniu, zápalu pokožky, či ku krvácaniu.



UPOZORNENIE

Hlavicu pre starostlivosť o chodidlá nepoužívajte nasledujúcimi spôsobmi:

- Pilníkovanie veľmi hlboko
-  • Pilník sa dotýka mäkkej pokožky
- Používanie hlavice pre starostlivosť o chodidlá vo vani
- V opačnom prípade môže dôjsť k poraneniu pokožky, infekcii, zápalu, krvácaniu a iným problémom alebo môže dôjsť k zhoršeniu týchto príznakov.

Pri používaní prístroja na pilníkovanie dávajte pozor na smer pohybu hlavnej časti.

-  • Otáčanie pilníka môže spôsobiť pohyb hlavnej časti v neočakávanom smere, čoho dôsledkom môže byť poranenie pokožky.
- **Osoby trpiace nedostatočnou cirkuláciou v chodidlách, opuchlinami, svrbením, bolesťami alebo nadmerným podráždením chodidiel by sa mali pred používaním hlavice pre starostlivosť o chodidlá poradiť so svojim lekárom.**
- **Ak bude vzhľad pokožky po pilníkovaní neštandardný, prestaňte s používaním hlavice pre starostlivosť o chodidlá a poraďte sa s dermatológom.**
- **Stvrdnutú kožu pilníkujte po malých častiach, počas niekoľkých dní.**
- **Pilníkujte len mozole alebo stvrdnutú kožu na svojich chodidlách.**
- Nedodržaním horeuvedených pokynov môže dôjsť k poraneniu pokožky, infekcii, zápalu, krvácaniu a iným problémom, alebo môže dôjsť k zhoršeniu týchto príznakov.



Hlavicu pre starostlivosť o chodidlá odkladajte s nasadeným ochranným krytom.

- V opačnom prípade môže dôjsť k poškodeniu okolitých prvkov.

Manipulácia s vybratou batériou počas likvidácie



NEBEZPEČENSTVO

Nabíjateľná batéria je určená výlučne na použitie s týmto epilátorom. Batériu nepoužívajte v iných výrobkoch. Batériu po vybratí z výrobku nenabíjajte.

- **Nevhadzujte ju do ohňa ani ju nevystavujte účinkom tepla.**
- **Neudierajte do nej, nerozoberajte ju, neupravujte ju ani ju neprepichujte klincom.**
- **Zabráňte vzájomnému spojeniu kladnej a zápornej koncovky batérie kovovými predmetmi.**
-  • **Neprenášajte ani neskladujte batériu spolu s bižutériou, ako sú retiazky či spony do vlasov.**
- **Batériu nepoužívajte ani nenechávajte na mieste vystavenom účinkom vysokých teplôt, ako napríklad na priamom slnečnom svetle alebo v blízkosti iných zdrojov tepla.**
- **Kryt batérie ani jej vonkajší obal neodlupujte.**
- V opačnom prípade môže dôjsť k prehrievaniu, zapáleniu alebo explózií.



VÝSTRAHA

Po vybratí nabíjateľnú batériu nenechávajte v

dosahu detí a batoliat.



- Batéria v prípade náhodného požitia ohrozí zdravie. Ak k tomu dôjde, okamžite sa poraďte s lekárom.

Ak z batérie vyteká kvapalina, batérie sa nedotýkajte nechránenými rukami.

- Kvapalina z batérie môže pri kontakte s očami spôsobiť slepotu.



Oči si nešúchajte. Okamžite vymyte čistou vodou a poraďte sa s lekárom.

- Ak kvapalina z batérie príde do kontaktu s pokožkou alebo odevom, môže spôsobiť podráždenie alebo poranenie.

Dôkladne odstráňte umytím čistou vodou a poraďte sa s lekárom.

Určené použitie

- Na čistenie prístroja nepoužívajte alkohol, odlakovač ani detergent (napríklad tekuté mydlo) a pod. V opačnom prípade môže dôjsť k poruche, prasknutiu alebo k zmene farby hlavnej časti.
- Prístroj nenechávajte v blízkosti umývadiel, kúpeľní alebo oblastí s vysokou vlhkosťou, kde by bol po použití vystavený vode alebo vlhkosti.
- Prístroj nenechávajte na mieste, kde je vystavený vysokej teplote alebo priamemu slnku.
- Pri skladovaní epilátora vždy nasadte ochranný kryt epilačnej hlavice/hlavice pre starostlivosť o chodidlá/holiacej hlavice.

Stručný postup pri používaní

- 1 Nabíjanie** ▶ (⇒ Strana 301)
- 2 Voľba hlavice** ▶ (⇒ Strana 301)
- 3 Spôsob používania** (⇒ Strana 302)

Súčasti zariadenia

- A** Ochranný kryt epilačnej hlavice (nohy/ruky)
- B** Hlavica na rýchle epilovanie
- C** Hlavica na jemné epilovanie
 ➔ Strana 304
 ① Chránič pokožky
 ② Uvoľňovacie spojky krytu
 ③ Rám
- D** Epilačná hlavica pre nohy a ruky
 ④ Epilačné disky
- E** Ochranný kryt epilačnej hlavice (podpazušie/oblasť bikín)
- F** Epilačná hlavica pre podpazušie a oblasť bikín
 ⑤ Chránič pokožky (kovová časť na vonkajšej strane)
 ⑥ Uvoľňovacie spojky rámu
 ⑦ Rám
 ⑧ Epilačné disky (vo vnútri)
- G** Násadec pre oblasť bikín (Ochranný kryt pre holiacu hlavicu)
- H** Holiaca hlavica
 ⑨ Vonkajšia planžeta
 ⑩ Zastríhávač
 ⑪ Vysúvacie tlačidlo zastríhávača
- ⑫ Rám
 ⑬ Vnútorná čepielka
 ⑭ Uvoľňovacie tlačidlo rámu
- I** Ochranný kryt hlavice pre starostlivosť o chodidlá
- J** Hlavica pre starostlivosť o chodidlá
 ⑮ Pilník
 ⑯ Uvoľňovacie tlačidlá rámu
 ⑰ Rám
- K** Hlavná časť
 ⑱ Uvoľňovacie tlačidlo hlavice
 ⑲ LED kontrolka
 ⑳ Kontrolky režimu
 ㉑ Hlavný vypínač
 ㉒ Kontrolka nabíjania/upozornenia
 ㉓ Konektor
- L** Adaptér na striedavý prúd (RE7-87) (Tvar adaptéra na striedavý prúd sa líši v závislosti na oblasti predaja.)
 ㉔ Adaptér
 ㉕ Elektrická zástrčka
 ㉖ Kábel
 ㉗ Zástrčka prístroja
- M** Čistiaca kefka
- N** Puzdro

Príslušenstvo

Príslušenstvo	ES-ED93	ES-ED53	ES-ED23
Ochranný kryt epilačnej hlavice (nohy/ruky) [A]	✓	✓	✓
Ochranný kryt epilačnej hlavice (podpazušie/oblasť bikín) [E]	✓	—	—
Násadec pre oblasť bikín (Ochranný kryt pre holiacu hlavicu) [G]	✓	✓	—
Ochranný kryt hlavice pre starostlivosť o chodidlá [I]	✓	—	—
Hlavica na rýchle epilovanie [B]	✓	✓	✓
Hlavica na jemné epilovanie [C]	✓	✓	✓
Epilačná hlavica pre podpazušie a oblasť bikín [F]	✓	—	—
Holiaca hlavica [H]	✓	✓	—
Epilačná hlavica pre nohy a ruky [D]	✓	✓	✓
Hlavica pre starostlivosť o chodidlá [J]	✓	—	—
Puzdro [N]	✓	✓	✓

Nabíjanie

Kvôli dosiahnutiu maximálneho výkonu prístroj pred použitím úplne nabíjate.

Počas nabíjania nie je možné prístroj používať.

Doba nabíjania = asi 1 hodina

Po 1 hodine nabíjania je možné epilátor používať približne 30 minút (40 minút v prípade používania hlavice na jemné epilovanie). (Táto doba je závislá od teploty.)

Zasuňte adaptér striedavého prúdu do epilátora (a) a siet'ovej zásuvky (b).

- Odporúčaná teplota okolia na nabíjanie je 15 – 35 °C. V prípade nabíjania pri veľmi nízkych alebo veľmi vysokých teplotách sa môže výkon batérie znížiť alebo sa batéria nemusí nabíjať.

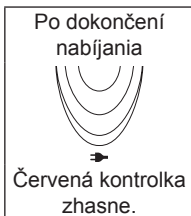
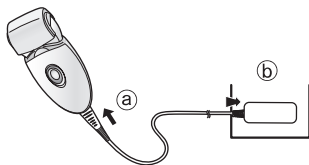

- Doba nabíjania sa môže skrátiť v závislosti od kapacity nabíjania.

<Na kontrolu dokončenia nabíjania>

Ak počas nabíjania vyberiete a znova zastrčíte zástrčku prístroja, kontrolka nabíjania/upozornenia sa rozsvieti a asi po 5 sekundách zhasne.

- Nabíjanie prístroja po každom použití neovplyvní životnosť nabíjateľnej batérie.
- Počas prvého nabíjania prístroja alebo ak sa nepoužíval dlhšie než 6 mesiacov sa môže čas nabíjania zmeniť alebo kontrolka nabíjania/upozornenia sa nemusí niekoľko minút rozsvietiť. Po ponechaní v pripojenom stave sa môže rozsvietiť.

Pred používaním

Voľba hlavice

- 1 Odoberte hlavicu za súčasného zatlačenia tlačidla na uvoľnenie hlavice.

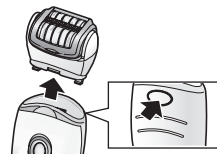

- 2 Hlavicu zatlačajte, kým nezacvakne.



Používanie násadca pre oblasť bikín

ES-ED93 / ES-ED53

Položte násadec pre oblasť bikín na holiacu hlavicu a posuňte zastrihávač nahor.

- Keď je násadec pre oblasť bikín na mieste, dbajte na to, aby bol v tesnom kontakte s pokožkou.

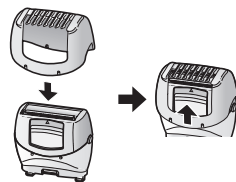

<LED kontrolka>

LED kontrolka sa rozsvieti, ak je napájanie zapnuté. Kontrolka zostane svietiť, ak je napájanie ZAPNUTÉ.

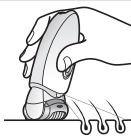

<Voľba režimu>

Pri každom stlačení hlavného vypínača sa prevádzkový režim zmení v poradí „NORMAL“ (NORMÁLNY) → „SOFT“ (JEMNÝ) → „Vypnutie“.

NORMAL (NORMÁLNY)

V režime NORMAL (NORMÁLNY) sa epilácia vykonáva krátku dobu s rýchlym otáčaním disku.

- Rozsvieti sa oranžová kontrolka.

SOFT (JEMNÝ)

Režim SOFT (JEMNÝ) bude regulovať rýchlosť otáčania diskov a minimalizovať podráždenie počas epilácie.

- Rozsvieti sa zelená kontrolka.

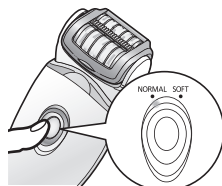

Vypnutie

Dôjde k vypnutiu napájania.

<V prípade nízkej kapacity batérie>

- Kontrolka nabíjania/upozornenia (→) blikne každú sekundu.
- Čas prevádzky sa líši v závislosti od používania alebo teploty po blikaní kontrolky nabíjania/upozornenia.

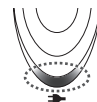

Spôsob používania

Epilačná hlavica

Miesta vhodné na epilovanie



Epilátor možno používať na miestach vyznačených .

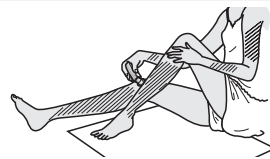

ES-ED93

Epilátor možno používať na miestach vyznačených . Pred epilovaním oblasti bikín si oblečte plavky alebo nohavičky a pod a skontrolujte miesto, ktoré chcete epilovať.



- Používanie epilátora na miestach iných ako na miestach vyznačených   môže spôsobiť bolesť alebo problémy s pokožkou.

Miesta nevhodné na epilovanie

Epilátor sa nesmie používať na vnútornej strane hornej časti rúk a na miestach, ako sú lakte alebo kolena, ktoré sú náchylné na ohýbanie.



MOKRÁ epilácia (epilácia po namočení pokožky a epilátora a následnom nanosení peny) zmäkčuje pokožku a pre vašu pokožku je to počas epilácie príjemnejšie. SUCHÚ epiláciu začinite krokom 3. Pred SUCHOU epiláciou z pokožky utrite dosucha všetku vlhkosť alebo pot.

1 Navlhčíte si pokožku.

2 Navlhčíte disky a na disky naneste malé množstvo tekutého sprchovacieho gélu.

- Počas epilácie na mokro vždy používajte sprchovací gél.
- Nepoužívajte sprchový gél s peelingom alebo granulovanou soľou, pretože môže dôjsť k poruche.
- Ruky si opláchnite od sprchového gélu.



3 Režim zvolíte stlačením hlavného vypínača [K21].

(➡ Strana 302)

- Dôjde k vytváraniu peny. Pena zaisťuje, aby epilátor lepšie kĺzal, takže ním môžete pohybovať rýchlo.



- Prístroj nemusí pri teplote okolia nižšej než 5 °C fungovať.
- Epilátor priložte k pokožke v 90° uhle a pomaly posúvajte tak, aby sa kĺzal po pokožke.

<Epilácia nôh a rúk>



Nahor od spodnej časti nohy. Dovnútra z vonkajšej strany predlaktia.



<Epilácia v oblasti podpazušia/oblasti bikín> ES-ED93



Pohybujte rôznymi smermi, pretože podpazušné chĺpky/ chĺpky v oblasti bikín rastú v rôznych smeroch.



Pokožku naťahujte prstami a pomaly pohybujte zvnútra von, proti smeru rastu chĺpkov.

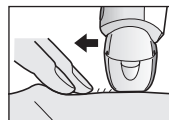

Tipy na optimálnu epiláciu

Odstránenie chĺpkov nie je trvalé a preto po 2. použití vám odporúčame vykonávať epiláciu podpazušia asi **raz za týždeň** a epiláciu rúk a nôh asi **raz za dva týždne**.

<Pre začiatočníkov/osoby s citlivou pokožkou>

Pri prvej epilácii, alebo pri používaní na citlivej pokožke odporúčame používať holiacu na jemné epilovanie. Holiaca na jemné epilovanie je vybavená chráničom pokožky na jemnejšie epilovanie, preto dokáže vytrhávať chĺpky pri súčasnom pridržiavaní pokožky s cieľom znížiť bolesť.

• Taktiež odporúčame používať otáčanie v režime SOFT (JEMNÝ). (➔ Strana 302)

1. Demontujte holiacu na rýchle epilovanie [B].

2. Nasadte holiacu na jemné epilovanie [C].

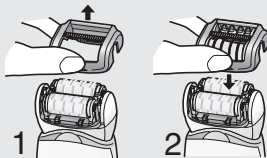

- Masáž hubkou na telo môže zabrániť zarastaniu chĺpkov pod kožu.
- Po použití sa môže objaviť začervenanie. Ak pociťujete bolesť alebo máte vyrážky, pomôže vám chladný uterák.
- Ak je vaša pokožka po epilácii suchá, odporúčame vám dva dni po epilácii nanášať hydratačné mlieko.
- Dbajte na to, aby bola pokožka čistá pred aj po používaní.

<Najlepšia dĺžka chĺpkov pre epiláciu>

Pred prvou epiláciou alebo po dlhšej prestávke v epilácii si skráťte chĺpky. Keď sú chĺpky krátke, odstraňovanie chĺpkov je jednoduchšie a menej bolestivé.

Holiaca holiaca ES-ED93 / ES-ED53

MOKRÉ holenie s mydlovou penou spôsobí šmykľavosť pokožky na dôkladnejšie holenie. Na SUCHÉ holenie nie je potrebné vykonať postup podľa kroku 3. Pred SUCHÝM holením z pokožky utrite dosucha všetku vlhkosť alebo pot.

1 Nasadte holiacu holiacu [H].

- Preverte, že násadec pre oblasť bikín [G] je odpojený.

2 Skontrolujte, či nie je vonkajšia fólia zdeformovaná alebo poškodená.

3 Pokožku navlhčite a na pokožku naneste sprchovací gél.

- Nepoužívajte sprchový gél s peelingom alebo granulovanou soľou. Taktiež nepoužívajte sprchový krém, krém na pokožku ani telové mlieko.

V opačnom prípade dôjde k zaneseniu čepele a poruche.

4 Režim zvolte stlačením hlavného vypínača [K②]. (➔ Strana 302)

- Zlaha pritiačte, aby boli všetky čepeľky v tesnom styku s pokožkou a plocha čepeľok sa nepohybovala hore-dolu.

Holiaca pre starostlivosť o chodidlá ES-ED93

- Holiaca pre starostlivosť o chodidlá sa nesmie používať vo vani ani v sprche.
- Pred použitím úplne prístroj nabite.
- Odporúčame, aby ste prístroj použili do 30 minút od kúpania alebo sprchovania. Po vyčistení chodidiel utrite z pokožky všetku vodu. (Každé použitie by malo trvať približne 10 minút (5 minút na každé chodidlo, 10 minút dokopy na obidve chodidlá))

1 Nasaďte hlavicu pre starostlivosť o chodidlá [1].

- Pevne zatlačte, pokým nebudete počuť „zacvaknutie“.

2 Stlačte hlavný vypínač [K21] raz.

- Pre rýchlosť otáčania odporúčame režim NORMAL (NORMÁLNY).
(➔ Strana 302)



3 Hlaviceou pre starostlivosť o chodidlá sa dotknite pokožky a začnite pilníkovanie.

- Dlhodobé pilníkovanie jedného miesta môže mať za následok ohrevanie od trenia. Aby ste tomu predišli, počas pilníkovania vykonávajte malé zmeny polohy pilníkovania.
- Pilníkovanie by ste mali vykonávať raz za dva týždne.

Základy starostlivosti o chodidlá

Výrobok nepoužívajte na pilníkovanie ničoho iného než mozolov a stvrdnutej kože na chodidlách.



<Použite na>

Mozol'

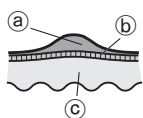

Mozol' je stvrdnutá vrstva, ktorá sa vytvára počas opakovaného tlaku alebo obrusovania.

- (a) Stvrdnutá vrstva
- (b) Pokožka
- (c) Koža

Na čo si musíte dávať pozor pri pilníkovaní

Pred používaním

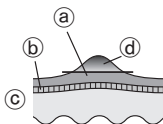

Po použití

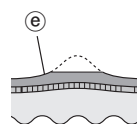

- (a) Stvrdnutá vrstva
- (b) Pokožka
- (c) Koža
- (d) Časť ktorá má byť odstránená
- (e) Ponechajte časť stvrdnutej vrstvy

- Pilníkovanie miesta veľmi hlboko môže mať za následok bolesť alebo zápal.
- Pilníkovanie veľmi veľkej plochy môže mať za následok vytváranie ešte väčších mozolov. Preto by ste mali časť zatvrdnutej vrstvy ponechať.

Tipy pre pohybovanie hlaviceou pre starostlivosť o chodidlá

Pohybujte v smere vyznačenom šípkou.

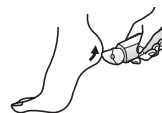
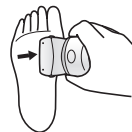

Pomocou vonľej ruky vytvárajte počas pilníkovania podporu.

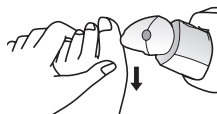

Čistenie

- Po použití vždy vyčistíte hlavice a kryty a tým ich udržíte v hygienickom stave.
- Pred čistením zariadenie vypnite a odpojte.
- Dajte pozor, aby ste pri čistení nepoškodili chránič pokožky, rám, hlavice na rýchle epilovanie a hlavice na jemné epilovanie.

Suché čistenie [B C D F H]

Epilačná hlavica/Holiaca hlavica

1. Zdvihnite hlavice na rýchle/jemné epilovanie a rám smerom nahor; súčasne uchopte uvoľňovacie spojky krytu [B C 2]/ uvoľňovacie spojky rámu [F 6] alebo demontujte rám stlačením uvoľňovacieho tlačidla rámu [H 14].

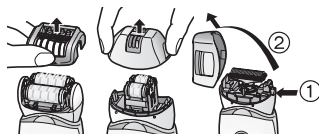

2. Hlavice na jemné epilovanie [C], epilačnú hlavice [D F] a holiacu hlavice [H] vyčistíte čistiacou kefkou [M].

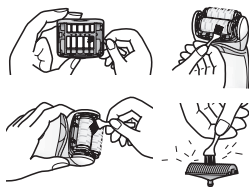

Mokrú čistenie [B C D F H J]

Epilačná hlavica/Holiaca hlavica

1. Disky a čepele navlhčíte a naneste na ne tekuté mydlo na ruky.
2. Po zapnutí vypínača dôjde k vytvoreniu peny.



3. Hlavice opláchnite vodou, aby ste zmyli chĺpky.

- Nepoužívajte horúcu vodu.
- Ak celkom nezmyjete mydlo, môže sa nahromadiť biela usadenina a brániť hladkému pohybu diskov a čepeľí.
- Po odstránení rámu opláchnite holiacu hlavice.



4. Vypnite vypínač, prístroj utrite suchou handričkou a dobre ho osušte.



Hlavica pre starostlivosť o chodidlá

1. Na strednú časť pilníka naneste tekuté mydlo na ruky.
2. Na pilník naneste malé množstvo vody a prístroj zapnite.
3. Pomocou vody alebo mierne teplej vody opláchnite dôkladne zvyšky kože.

4. Po vypnutí prístroja demontujte rám a vnútro opláchnite.
5. Utrite suchou tkaninou na nechajte vyschnúť na dobre vetranom mieste.

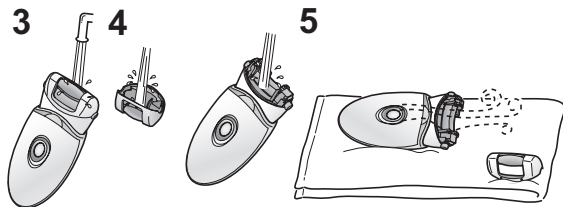

Výmena vonkajšej planžety a vnútornej čepele ES-ED93 / ES-ED53

Odporúčame vymeniť vonkajšiu planžetu [H9] každý rok a vnútorné čepeľky [H13] každé dva roky. Vonkajšiu planžetu holiacej hlavy [H] snímte iba v prípade jej výmeny.

Výmena vonkajšej planžety

1. jemne tlačte prstami vonkajšiu planžetu a nechťom uvoľníte umelohmotnú časť (b) na čepeľkách od háčikov (a) na vnútornej strane rámu.
2. Novú vonkajšiu planžetu by ste mali jemne ohnúť a zatlačiť, dokiaľ sa v ráme nezachytí o háčiky.

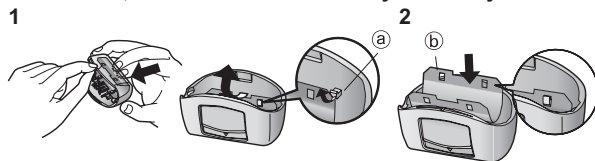

Výmena vnútornej čepele

1. Vnútrnú čepeľ demontujte uchopením oboch jej koncov a priamym vytiahnutím z holiaceho strojčeka.
2. Vnútrnú čepeľ namontujete tak, že ju uchopíte na oboch koncoch a zatlačíte smerom nadol.

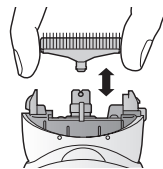

Výmena pilníka ES-ED93

Životnosť pilníka je približne 1 rok (berúc do úvahy jedno použitie raz za 2 týždne a pri približne 10 minútach používania na jedno použitie). Odporúčame vám vymeniť pilník raz za rok.

1. Prstom stlačte nadol a pilník uvoľníte.
2. Zarovnajete časť tvaru [H] so značkou [H] vo vnútri a stlačte nadol.

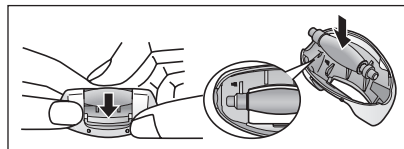

Riešenie problémov

Problém		Možná príčina	Činnosť
Prístroj nefunguje.		▶ Nie je nabitý.	▶ Prístroj úplne nabite.
		▶ Prístroj bol ZAPNUTÝ, kým je adaptér pripojený k elektrickej zásuvke.	▶ Nabíjanie je možné iba počas pripojenia k elektrickej zásuvke. ▶ Pred použitím odpojte z elektrickej zásuvky.
	Počas epilovania	▶ Chránič pokožky alebo disky sú zdeformované, prasknuté alebo poškodené.	▶ O opravu požiadajte autorizované servisné stredisko.
	Počas epilovania alebo holenia	▶ Došlo k nahromadeniu prachu z chlпов. ▶ Sprchovací gel priľnul na disky a čepeľ.	▶ Prach z chlпов odstráňte očistením. ▶ Umyte ho ponorením do teplej vody.
	Počas starostlivosti o chodidlá	▶ Rám nie je bezpečne nasadený.	▶ Znova ho nasadte.
Čas používania je veľmi krátky.		▶ Prístroj sa používa pri teplote približne 5 °C alebo nižšej.	▶ Prístroj používajte pri teplote okolia približne 5 °C alebo viac.
		▶ Prístroj príliš silno tlačíte k pokožke.	▶ Dotýkajte sa pokožky slabou silou.
		▶ Nie je úplne nabitý.	▶ Prístroj úplne nabite.
Prístroj sa počas prevádzky zastaví.		▶ Prístroj príliš silno tlačíte k pokožke.	▶ Dotýkajte sa pokožky slabou silou.
		▶ Nie je úplne nabitý.	▶ Prístroj úplne nabite.

Problém		Možná príčina	Činnosť
Nedokáže odstraňovať chĺpky.	Počas epilovania	▶ Prístroj používate na dlhé chĺpky.	▶ Používajte na chĺpky dlhé približne 2 až 3 mm.
Chĺpky vytvárajú strnisko.		▶ Spôsob používania alebo pohybovanie jednotkou nie sú správne.	▶ Pozrite si stranu 303.
Prístroj neodstraňuje chĺpky tak dobre, ako predtým.		▶ Došlo k nahromadeniu prachu z chlпов. ▶ Chránič pokožky alebo disky sú zdeformované, prasknuté alebo poškodené.	▶ Prach z chlпов odstráňte očistením. ▶ O opravu požiadajte autorizované servisné stredisko.
Prístroj nestrihá tak dobre ako predtým.	Počas holenia	▶ Došlo k nahromadeniu prachu z chlпов. ▶ Čepeľ je zdeformovaná. ▶ Čepeľ je opotrebovaná.	▶ Prach z chlпов odstráňte očistením. ▶ Čepeľ vymeňte. Pokyny pre výmenu: Vonkajšia planžeta: Približne po 1 roku Vnútorňa čepeľka: Približne po 2 rokoch
Nedokáže pilniť.	Počas starostlivosti o chodidlá	▶ Pilník je opotrebovaný.	▶ Pilník vymeňte. Pokyny pre výmenu: Približne po 1 roku
		▶ Prístroj sa používa v režime SOFT (JEMNÝ).	▶ Skúste používať v režime NORMAL (NORMÁLNY).
Nemožno sa zbaviť zápachu.		▶ Je znečistený.	▶ Pre umytím ponorte pilník do vody na približne 24 hodín.

Ak problémy nemožno stále vyriešiť, o opravu požiadajte predajňu, kde ste jednotku kúpili, alebo servisné stredisko autorizované spoločnosťou Panasonic.

Životnosť batérie

Približne 3 roky.

Ak sa prevádzkový čas značne skráti aj po úplnom nabití, životnosť batérie sa skončila.

(Životnosť batérie sa môže zmeniť v závislosti od podmienok používania a skladovania.)

Batériu v tomto prístroji nemôže zákazník vymieňať. Batériu nechajte vymeniť v autorizovanom servisnom stredisku.

Vyberanie vstavanej batérie

Pred likvidáciou prístroja vyberte z neho vstavanú nabíjateľnú batériu.

Zabezpečte, aby bola batéria zneškodnená na úradne ustanovenom mieste, ak také existuje.

Tento obrázok sa musí používať len pri likvidácii a nesmie sa používať na opravu prístroja. Ak prístroj svojpomocne rozoberiete, nebude už viac vodotesný, čo môže spôsobiť jeho poruchu.

- Prístroj vyberte z adaptéra na striedavý prúd.
- Ak batéria obsahuje zvyškové nabitie, používaním prístroja ju nechajte úplne vybiť.
- Vykonajte kroky ① až ⑤, batériu zdvihnite a potom ju vyberte.
- Dávajte pozor, aby ste neskratovali kladnú a zápornú koncovku vybratej batérie, a koncovky odizolujte tak, že na ne aplikujete pásky.

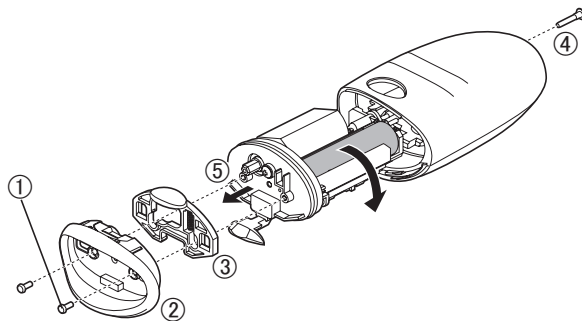

Ochrana životného prostredia a recyklovanie materiálu

Tento epilátor obsahuje lítiovú batériu (Li-ion).

Batériu, prosím, odovzdajte na likvidáciu na oficiálne určenom mieste, ak také vo vašej krajine existuje.

Záruka

Ak potrebujete informácie alebo ak došlo k poškodeniu epilátora alebo kábla, navštívte internetovú stránku spoločnosti Panasonic na adrese <http://www.panasonic.com> alebo sa spojte s autorizovaným servisným strediskom (Jeho kontaktnú adresu nájdete na celoeurópskom záručnom liste.).

Technické údaje

Napájanie	Pozrite si štítok na adaptéri na striedavý prúd. (automatická zmena napätia)
Dĺžka nabíjania	Približne 1 hodina
Hladina akustického hluku	Epilačná hlavica pre nohy a ruky: 69 (dB (A) na 1 pW) Epilačná hlavica pre podpazušie a oblasť bikín: 67 (dB (A) na 1 pW) Holiaca hlavica: 61 (dB (A) na 1 pW) Hlavica pre starostlivosť o chodidlá: 66 (dB (A) na 1 pW)

Tento výrobok je určený len na používanie v domácnostiach.

Likvidácia opotrebovaných zariadení a batérií Len pre Európsku úniu a krajiny so systémom recyklácie



Tieto symboly uvádzané na výrobkoch, balení a/alebo v sprievodnej dokumentácii informujú o tom, že opotrebované elektrické a elektronické výrobky a batérie sa nesmú likvidovať ako bežný domový odpad.

V záujme zabezpečenia správneho spôsobu likvidácie, spracovania a recyklácie odovzdajte opotrebované výrobky a batérie na špecializovanom zbernom mieste v súlade s platnou legislatívou.

Správnym spôsobom likvidácie týchto výrobkov a batérií prispějete k zachovaniu cenných zdrojov a predídete prípadným negatívnym dopadom na ľudské zdravie a životné prostredie.

Podrobnejšie informácie o zbere a recyklácii vám poskytnú miestne úrady.

V prípade nesprávnej likvidácie odpadu môžu byť udelené pokuty v súlade so štátnou legislatívou.

Poznámka týkajúca sa symbolu batérie (spodný symbol)

Tento symbol môže byť použitý spolu so symbolom chemickej značky. V takom prípade vyhovuje požiadavke stanovenej smernicou, ktorá sa týka príslušnej chemikálie.



Panasonic

Használati utasítás

Epilátor (háztartási használatra)

Típuszám ES-ED93/ES-ED53/ES-ED23

Tartalomjegyzék

Biztonsági előírások.....	316	A külső fólia és a belső vágókés cseréje.....	329
Rendeltetésszerű használat	321	A reszelő cseréje	329
Rövid használati útmutató.....	321	Hibaelhárítás	330
Az alkatrészek azonosítása	322	Akkumulátor-élettartam	332
Feltöltés.....	323	A beépített akkumulátor eltávolítása	332
Használat előtt	323	Jótállás	332
Használat.....	324	Műszaki adatok.....	333
Tisztítás	328		

Köszönjük, hogy megvásárolta ezt a Panasonic terméket.

A készülék használata előtt olvassa végig ezt a használati utasítást, és tegye el, mert később szüksége lehet rá.

Figyelem

- A készüléket 8 éven aluli gyermekek, csökkent fizikai, érzékelési és szellemi képességekkel rendelkező, valamint az efféle készülékek használatában járatlan személyek csak felügyelet mellett, vagy a készülék biztonságos használatának és a használattal járó veszélyek ismertetése után használhatják. Gyermekek ne játsszanak a készülékkel. A tisztítást és a karbantartást ne végezze a gyermek felügyelet nélkül.
- A tápkábelt nem lehet kicserélni. Ha a kábel megsérült, a hálózati adaptert le kell selejtezni.
- Kizárólag a mellékelt hálózati adapter használja. Ne használja más termékkel a mellékelt hálózati adaptert. (Lásd 322. oldal.)

- A következő szimbólum jelzi, hogy a megadott hálózati adapter szükséges az elektromos készülék hálózati feszültségre csatlakoztatásához. A szimbólum mellett található a hálózati adapter típuszáma.



► Az epiláló-/borotvafej használata

- Nedvesen használhatóak e fejek.
Az alábbi szimbólum azt jelzi, hogy a készülék fürdőkádban vagy zuhanyzóban is használható.



► A lábápoló fej használata

- A lábápoló fej mosható.
A következő jelzés azt jelenti, hogy a lábápoló fej vízsugár alatt is tisztítható.





- Mielőtt vízzel tisztítaná, bontsa a hálózati adapter készülékcsatlakozását.

Biztonsági előírások



A sérülések, a haláleset, az áramütés, a tűzveszély, és a vagyont érintő károk kockázatának csökkentése érdekében mindig kövesse az alábbi biztonsági óvintézkedéseket.

A szimbólumok jelentése

A következő szimbólumokkal osztályozzuk és írjuk le a jelölés figyelmen kívül hagyása és a nem megfelelő használat okozta veszély, sérülés, és vagyoni kár mértékét.

	VESZÉLY	Súlyos sérülést vagy halált okozó veszélyt jelöl.
	FIGYELEM	Súlyos sérülést vagy halált okozó lehetséges veszélyt jelöl.
	VIGYÁZAT	Olyan veszélyre hívja fel a figyelmet, amely kisebb sérülést, valamint anyagi kárt okozhat.

A következő szimbólumokat használjuk a betartandó utasítások osztályozására és leírására.

	Ezt a szimbólumot használjuk, hogy a felhasználókat olyan specifikus működtetési eljárásra figyelmeztessük, amelyet nem szabad végrehajtani.
	Ezt a szimbólumot használjuk, hogy figyelmeztessük a felhasználókat olyan specifikus működtetési eljárásra, amelyet követni kell a készülék biztonságos működtetéséhez.

FIGYELEM

► A készülékről

Ez a termék beépített akkumulátorral rendelkezik. Ne dobja tűzbe és ne tegye ki hőhatásnak. Ne töltsse, ne használja és ne tartsa magas hőmérsékleten.



- Ez túlmelegedést, öngyulladást vagy robbanást okozhat.



Soha ne szerelje szét, kivéve, ha leselejtezi a terméket.

- Ez tüzet, áramütést vagy sérülést okozhat.



Ne alakítsa át és ne javítsa a készüléket.

- Ez tüzet, áramütést vagy sérülést okozhat.

A javításhoz (akkumulátorcseréhez stb.) vegye fel a kapcsolatot egy hivatalos szervizzel.

► Rendellenes vagy hibás működés esetén

Azonnal hagyja abba a használatot és húzza ki az adaptert rendellenes működés vagy hiba esetén.

- Ellenkező esetben fennáll az égés, áramütés vagy sérülés veszélye.

<Abnormális vagy hibás működés>



• **A főegység, az adapter vagy a vezeték eldeformálódott vagy abnormálisan forró.**

• **A főegység, az adapter vagy a vezeték égett szagú.**

• **A főegység, az adapter vagy a vezeték használata vagy töltés közben abnormális hang hallható.**

- Azonnal kérjen vizsgálatot vagy javítást egy hivatalos szervizben.



FIGYELEM

► Balesetek megelőzése

Ne tárolja olyan helyen, ahol csecsemők vagy gyermekek elérhetik. Ne engedje, hogy használják a készüléket.



- Ha ezt figyelmen kívül hagyja, akkor a balesetet vagy sérülést okozhat a belső kés, kefe stb. véletlen lenyelése miatt.

► Áramellátás

Soha ne csatlakoztassa és ne húzza ki vizes kézzel az adaptert.



- Ez áramütést vagy sérülést okozhat.

Ne merítse a hálózati adaptert vízbe, és ne mossa meg vízzel.

Ne tegye a hálózati adaptert vízzel feltöltött mosdó vagy fürdőkád fölé sem azok közelébe.

Soha ne használja a készüléket, ha a hálózati adapter sérült, vagy ha a hálózati dugó nincs ütközésig bedugva a falizatban.



Ne károsítsa, ne alakítsa át, ne húzza és ne csavarja a vezetéket. Továbbá, ne helyezzen nehéz tárgyat a vezetékre és vigyázzon, nehogy becsípődjön.

- Ezzel áramütést, vagy a rövidzár miatt tüzet okozhat.

Ne használja, ha túllépi a falizat vagy a vezetékek maximális terhelhetőségét.



- Ha túl sok csatlakozódugót csatlakoztat a fali aljzathoz és túllépi annak terhelhetőségét, akkor a túlmelegedés miatt tűz keletkezhet.

Minden esetben győződjön meg arról, hogy a készülék az hálózati adapteren feltüntetett névleges feszültségértékének megfelelő hálózati feszültségre csatlakozik.



Ütközésig dugaszolja be az adapter vagy a készülék csatlakozóját.

- Ellenkező esetben tűz keletkezhet, vagy áramütés érheti.

Tisztításkor mindig húzza ki az adaptert a hálózati aljzathól.



- Ellenkező esetben fennáll az áramütés vagy sérülés veszélye.

A porlerakódás elkerülése érdekében rendszeresen tisztítsa meg a csatlakozódugót és a készülék csatlakozóját.



- Ennek elmulasztása a nedvesség okozta szigetelési hiba miatt tüzet okozhat.

Húzza ki az adaptert és törölje le egy száraz kendővel.



VIGYÁZAT

► A bőr védelme

A következő személyek ne használják ez a készüléket:

- Atópiás dermatitiszben (ekcémában), kiütésben vagy más bőrbetegségben szenvedők
- Allergikus diatézises személyek, és olyan személyek, akiket könnyen irritálnak a kozmetikai anyagok, a ruházat, a fémek stb.
- A gennyesedésre hajlamos személyek
- Visszértágulatban, cukorbetegségben, vérzékenységekben stb. szenvedők
- Vérzékenységekben szenvedők



- A készülék használata ilyen esetben a bőr érzékennyé válását okozhatja, bőrgyulladás, vérzés vagy megnövekedett fájdalom léphet fel.



VIGYÁZAT

Ne használja a következő esetekben:

- Menstruáció vagy terhesség alatt, illetve a szülést követő egy hónapban
- Ha nem érzi jól magát, vagy ha bőrén, testén abnormális jeleket tapasztal
- Alkoholfogyasztás vagy gyógyszereszedés után, illetve nagyon kimerült állapotban
- A készülék használata ilyen esetben a bőr érzékenyebbé válását okozhatja, bőrgyulladás, vérzés vagy megnövekedett fájdalom léphet fel.

Ne használja a következő területeken:

- Sérülés, kiütés, anyajegy, horzsolás, szemölcs, pörsenés stb.
- Napbarnított bőrön
- Ezzel bőrsérülést, -gyulladást vagy vérzést okozhat.

A lábón/karon használható epilálófejet ne használja hónaljban vagy bikinivonalon.

- Ezzel bőrsérülést, -gyulladást okozhat.

Ne használjon bőrradírozó vagy hámlasztó szereket.

- Ez ugyanis a bőr sérüléséhez, foltok megjelenéséhez vagy más bőrproblémákhoz vezethet.

Ne gyakoroljon túl erős nyomást a vágókésre a borotvafej használatakor.

- Ez károsodást okozhat, amely bőrsérülést eredményezhet.

A borotvafej működtetése közben ne érintse meg a belső vágókés (fém) részét.

- Megsérítheti a kezét.



Ne kapcsolja BE a kapcsolót a fej felhelyezése nélkül.

- Ezzel ujsérülést okozhat, vagy belegabalyodhat a haj vagy a ruházat, és ez károsodást okozhat.



Ne használja eltávolított kerettel.

- Ezzel ujsérülést okozhat, vagy belegabalyodhat a haj vagy a ruházat, és ez károsodást okozhat.



Használat előtt ellenőrizze, hogy a bőrvédő, az epilálólemezek, a kés és a keret nincs-e eldeformálódva, nincs-e rajta repedés vagy sérülés.

- Ellenkező esetben megsérülhet a bőr.



A bőrvédő és a külső szita könnyen eldeformálódhat, ezért tároláshoz mindig tegye fel a készülékre a tartozék védősapkát.

- Ellenkező esetben megsérülhet a bőrvédő vagy a külső szita, emiatt pedig a készülék felsértheti a bőrt.

Enyhe nyomással nyomja a bőrvédőt 90° fokos szögben a bőrhöz.

- Ennek elmulasztása bőrsérülést okozhat, vagy belegabalyodhat a haj vagy a ruházat, és ez károsodást okozhat.

► Vegye figyelembe az alábbi óvintézkedéseket

A készüléket ne használja közösen családtagjaival vagy más személyekkel.



- Ellenkező esetben fertőzésnek vagy gyulladás kockázatának teszi ki magát.

Ne hagyja, hogy a csatlakozódugóhoz és a készülék csatlakozójához fémtárgyak vagy hulladék ragadjon.



- Ezzel elektromos áramütést, vagy a rövidzár miatt tüzet okozhat.



VIGYÁZAT



Ne irányítsa folyamatosan a fényt közvetlenül a szemébe.

- A szembe irányított fény szédülést okozhat.



Ne tekerje a vezetékét az adapter köré tárolás előtt.

- Ha ezt teszi, a terhelés miatt a vezeték megtörhet, és a rövidzár tüzet okozhat.



Ne ejtse le a készüléket, és ne tegye ki rázkódásnak.

- Sérüléseket szenvedhet.

Amikor nem tölti a készüléket, húzza ki az adaptert a fali aljzatból.



- Ellenkező esetben a szigetelés elhasználódása miatt fellépő elektromos szivárgás miatt elektromos áramütés vagy tűz veszélye áll fenn.

Az adapter vagy a készülék csatlakozóját azok megfogásával húzza ki, és ne a vezetéknel fogva.



- Ha a vezetéknel fogva húzza ki, áramütést vagy sérülést szenvedhet.

► Az epilálófej/borotvafej használatáról

Ne használja a következő területeken:

• Arc, genitáliák és genitális területek, comb



• A felkar belső része, és az olyan területek, például az könyök, térd belső oldalai, amelyek megereszkedhetnek

- Ezzel bőrsérülést, -gyulladást vagy vérzést okozhat.

A következő személyek ne használják ez a készüléket:



• Szőrtelenítés (epilálás, gyanta) okozta bőrproblémákkal szenvedő személyek (gennyesedés, gyulladás stb.)

- A készülék használata ilyen esetben a bőr érzékennyé válását okozhatja, bőrgyulladás, vérzés vagy megnövekedett fájdalom léphet fel.

Ne használja az epilálófejet/borotvafejet következő esetekben:



• Közvetlenül úszás vagy tengerben történő fürdőzés előtt (legalább 2 napot várjon a használat után)

• Közvetlenül fürdés előtt

• Közvetlenül az epiláció után ne végezzen extrém sportot vagy edzést.

- Ellenkező esetben fertőzést vagy gyulladást okozhatnak a pórusokon bejutó baktériumok.

A készüléket ne nyomja erősen a bőrhöz, ne mozgassa többször ugyanazon a területen, illetve ne mozgassa oda-vissza egy területen. Továbbá ne paskolja a bőrt használat közben.



- Ezzel bőrsérülést, -gyulladást vagy erős fájdalmat okozhat.

Ha a bőrproblémák a kezelést követő 2 nap után sem múlnak el, hagyja abba a készülék használatát és vegye fel a kapcsolatot egy bőrgyógyással.



- Ennek figyelmen kívül hagyása esetén a tünetek súlyosbodhatnak.

► A lábápoló fej használatáról



Ne használja hólyagokon és tyúkszemeken.

- Ezzel bőrsérülést, -gyulladást vagy vérzést okozhat.



VIGYÁZAT

Ne használja a lábápoló fejet következő esetekben:

- Ne reszelje le a bőrt túl mélyen.
- Puha bőrre



- Ne használja a fürdőben.
- Ellenkező esetben a bőr megsérülhet, fertőzés, gyulladás, vérzés vagy más probléma léphet fel, vagy az ilyen jellegű tünetek súlyosbodhatnak.

Ha a készüléket reszelésre használja, figyeljen arra az irányra, amely felé a test mozog.



- A reszelő forgása miatt test váratlan irányba mozoghat, és ez bőrsérülést okozhat.

• **A láb keringési elégtelenségben, lábdagadásban, lábviszketésben és lábfájásban szenvedők, valamint akik túlzott melegséget éreznek a lábukban, a lábápoló fej használata előtt forduljanak orvoshoz.**

• **Amennyiben a reszelést követően a bőr rendellenessé válik, hagyja abba a lábápoló fej használatát, és forduljon bőrgyógyászhoz.**



- **Lassanként reszelje a megkeményedett bőrt néhány napon keresztül.**
- **Csak a lábon levő kérgesedett, megkeményedett bőrt reszelje.**

- A fenti utasítások be nem tartása esetén a bőr megsérülhet, fertőzés, gyulladás, vérzés vagy más probléma léphet fel, vagy az ilyen jellegű tünetek súlyosbodhatnak.

Tároláshoz mindig tegye fel a lábápoló fejre a tartozék védősapkát.



- Ellenkező esetben károsodhatnak a készülék közelében lévő tárgyak.

Az eltávolított akkumulátor kezelése selejtezéskor



VESZÉLY

Az akkumulátor kizárólag ehhez az epilátorhoz használható. Ne használja az akkumulátort más termékekhez. Ne töltsé az akkumulátort, miután eltávolította termékünkéből.

- **Ne dobja tűzbe és ne tegye ki hőnek.**
- **Ne ütögesse, ne szedje szét, ne módosítsa, illetve ne szúrjon bele szöveget.**
- **Ügyeljen arra, hogy az akkumulátor negatív és pozitív pólusa ne záródjon rövidre fémtárgyakon keresztül.**
- **Ne szállítsa vagy tárolja az akkumulátort fém ékszerekkel együtt, mint például nyakláncok vagy hajtűk.**
- **Ne használja vagy tárolja szélsőségesen magas hőmérsékleteken az akkumulátorokat, például közvetlen napsütésnek kitéve vagy más hőforrások közelében.**
- **Ne válassza le az akkumulátor burkolatát vagy a külső borítását.**
- Ez túlmelegedést, gyulladást vagy robbanást okozhat.





FIGYELEM

Miután eltávolította az akkumulátort, tartsa távol azt a gyermekektől és csecsemőktől.



- Az akkumulátor károsítja a szervezetet, ha azt véletlenül lenyeli valaki.

Amennyiben ez megtörténne, azonnal forduljon orvoshoz.

Ha szivárog az akkumulátor folyadék, akkor ne érintse meg csupasz kézzel az akkumulátort.

- Az akkumulátorfolyadék vakságot okozhat, ha szembe kerül.



Ne dörzsölje a szemét. Azonnal mossa ki és vegye fel a kapcsolatot egy orvossal.

- Az akkumulátorfolyadék gyulladást vagy más sérülést okozhat, ha a bőrre vagy a ruhára kerül.

Mossa le gondosan tiszta vízzel és vegye fel a kapcsolatot egy orvossal.

Rendeltetésszerű használat

- Ne használjon alkoholt, körömlakk lemosót vagy tisztítószert (pl. folyékony kézmosó szappant) stb. a készülék tisztítására. Ellenkező esetben meghibásodást, berepedést vagy a test elszíneződését okozhatja.
- A készüléket használat után tartsa távol a mosogatótól, fürdőszobától vagy egyéb magas nedvességtartalmú helyektől, ahol vízzel és nedvességgel érintkezhet.
- A készüléket tartsa távol a magas hőmérsékletű vagy közvetlen napfénynek kitett helyektől.
- Az epilátor tárolásakor mindig tegye fel az epilálófej/lábápoló fej/borotvafej védősapkát.

Rövid használati útmutató

- 1 Feltöltés** ▶ (➡ 323. oldal)
- 2 A fej kiválasztása** ▶ (➡ 323. oldal)
- 3 Használat** ▶ (➡ 324. oldal)

Az alkatrészek azonosítása

- A Védősapka az epilálófejhez (lábhoz/ karhoz)**
- B Precíziós sapka (gyors)**
- C Kímélő precíziós sapka**
 (⇒ 326. oldal)
- ① Bőrvédő
 ② Sapkakioldó bordák
 ③ Keret
- D Epilálófej kar/láb szőrtelenítéséhez**
- ④ Epilálólemezek
- E Védősapka az epilálófejhez (hónaljhoz/ bikinivonalhoz)**
- F Epilálófej hónalj/ bikinivonal szőrtelenítéséhez**
- ⑤ Bőrvédő (fémrész kívül)
 ⑥ Keretkioldó bordák
 ⑦ Keret
 ⑧ Epilálólemezek (belső)
- G Bikinivonal-fésű (Borotvafej védősapka)**
- H Borotvafej**
- ⑨ Külső szita
 ⑩ Borotvafej
 ⑪ Trimmer kapcsoló

- ⑫ Keret
 ⑬ Belső vágókés
 ⑭ Keretkioldó gomb
- I Védősapka a lábápoló fejhez**
- J Lábápoló fej**
- ⑮ Reszelő
 ⑯ Keretkioldó gombok
 ⑰ Keret
- K Test**
- ⑱ Fejkioldó gomb
 ⑲ LED világítás
 ⑳ Mód jelzőfények
 ㉑ Főkapcsoló
 ㉒ Töltés/figyelmeztetés jelzőfény
 ㉓ Aljzat
- L Hálózati adapter (RE7-87) (A hálózati adapter alakja országonként eltérő.)**
- ㉔ Adapter
 ㉕ Csatlakozódugó
 ㉖ Vezeték
 ㉗ A készülék csatlakozója

Tartozékok

- M Tisztítókefe**
- N Hordtáska**

Tartozékok	ES-ED93	ES-ED53	ES-ED23
Védősapka az epilálófejhez (lábhoz/karhoz) [A]	✓	✓	✓
Védősapka az epilálófejhez (hónaljhoz/bikinivonalhoz) [E]	✓	—	—
Bikinivonal-fésű (Borotvafej védősapka) [G]	✓	✓	—
Védősapka a lábápoló fejhez [I]	✓	—	—
Precíziós sapka (gyors) [B]	✓	✓	✓
Kímélő precíziós sapka [C]	✓	✓	✓
Epilálófej hónalj/bikinivonal szőrtelenítéséhez [F]	✓	—	—
Borotvafej [H]	✓	✓	—
Epilálófej kar/láb szőrtelenítéséhez [D]	✓	✓	✓
Lábápoló fej [J]	✓	—	—
Hordtáska [N]	✓	✓	✓

Feltöltés

A legjobb teljesítmény érdekében használat előtt töltsse fel az akkumulátort.

A készülék töltés közben nem használható.

A töltési idő = hozzávetőlegesen 1 óra

Az 1 órás feltöltést követően az epilátor körülbelül 30 percig (kímélő precíziós sapkával 40 percig) használható. (Ez a hőmérséklettől függően eltérhet.)

Csatlakoztassa a hálózati adaptert az epilátorhoz (a) és egy hálózati csatlakozóaljzathoz (b)!

- Ajánlott környezeti hőmérséklet töltéskor 15 - 35 °C. Az akkumulátor teljesítménye csökkenhet, vagy a töltés megszűnhet különösen alacsony vagy magas hőmérséklet esetén.

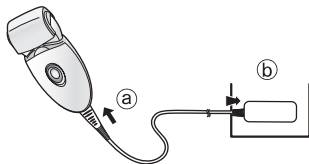

- A töltési idő csökkenhet a töltőáramtól függően.
<A töltés befejezése után ellenőrzendő>
Ha töltés közben kihúzza, majd visszadugta a hálózati kábel csatlakozódugóját, akkor világít, majd körülbelül 5 másodperc elteltével kialszik a töltés/figyelmeztetés jelzőfény.

- Nincs hatással az akkumulátor élettartamára, ha minden használat alkalmával tölti a készüléket.
- A készülék első töltésekor vagy 6 hónapnál hosszabb használati szünetet követően előfordulhat, hogy megváltozik a töltési idő vagy néhány percig nem világít töltés/figyelmeztetés jelzőfény. Ha csatlakoztatva marad, akkor később világítani kezd.

Használat előtt

A fej kiválasztása

- 1 A fejkidő gomb lenyomása közben távolítsa el a fejet.

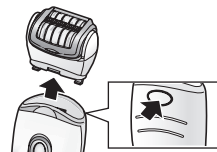

- 2 Nyomja be a fejet kattanásig.



A bikinivonal-fésű használata ES-ED93 / ES-ED53

Helyezze a bikinivonal-fésűt a borotvafejre, és csúsztassa fel a nyírófejet!

- Amikor a bikinivonal-fésű a helyére került, győződjön meg róla, hogy a fésű jól nekinyomódik a bőrnek!

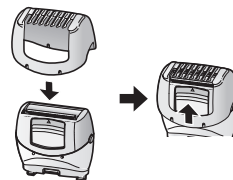

<LED világítás>

Az LED világít, ha feszültségellátást bekapcsolja. A jelzőfény a feszültségellátás bekapcsolt állapotban végig világít.

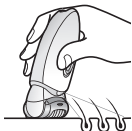

<Válassza ki az üzemmódot>

Az üzemmód „NORMAL” (NORMÁL) → „SOFT” (ENYHE) → „Ki” sorrendben változik a főkapcsoló minden egyes megnyomására.

NORMAL (NORMÁL)

A NORMAL (NORMÁL) módban, nagy sebességgel forgó epilátortárcsák használatával rövid idő alatt megtörténik az epilálás.

• A narancssárga jelzőfény világítani kezd.

SOFT (ENYHE)

Az SOFT (ENYHE) mód szabályozza az epilátortárcsák forgási sebességét és minimalizálja az epilálás alatti irritációt.

• A zöld jelzőfény világítani kezd.

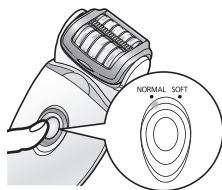

Ki

A feszültségellátás KIKAPCSOLVA.

<Amikor az akkumulátor töltése alacsony>

• Másodpercenként egy a töltés/figyelmeztetés jelzőfény (→) villogási frekvenciája.

• A töltés/figyelmeztetés jelzőfény villogását követően a használattól és a hőmérséklettől függően változik a működési idő.



Használat

Epilálófej

Epilálható felületek



Az epilátor a  területeken használható.

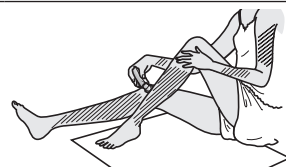

ES-ED93

Az epilátor a  területeken használható. A bikinivonal epilálása előtt vegye fel a fürdőruháját vagy a fürdőnadrágját stb., és ellenőrizze le az epilálni kívánt területet.



• Az epilátor jelölt területektől eltérő területeken  történő használata fájdalmat vagy bőrproblémát okozhat.

Nem epilálható felületek

Az epilátor nem használható a felkar belső részén, és olyan területeken, mint a könyök vagy a térd megereszkedésre hajlamos részei.



A NEDVES epilálás (epilálás a bőr és az epilátor benedvesítését majd a hab alkalmazását követően) lágyabbá teszi bőrét, így az epilálás sokkal gyengédebb lesz a bőréhez. SZÁRAZ epiláláshoz kezdje a 3-as lépéssel. SZÁRAZ epilálás előtt töröljön le szárazra minden nedvességet vagy izzadságot a bőréről.

1 Nedvesítse meg bőrét!

2 Nedvesítse meg a lemezeket, és helyezzen rájuk kis mennyiségű tusfürdőt.

- Nedves epilálásakor mindig használjon tusfürdőt.
- Ne használjon bőrradíros vagy granulált sót tartalmazó tusfürdőt, mert ez hibás működést okozhat.
- Öblítse le a tusfürdőt a kezéről.



3 Válassza ki az üzemmódot a főkapcsoló [ON] megnyomásával. (→ 324. oldal)

- Hab keletkezik. A hab révén az epilátor jobban csúszik, ezért gyorsabban is mozgathatja!
- Előfordulhat, hogy körülbelül 5 °C alatti környezeti hőmérsékleten nem működik a készülék.



- Nyomja az epilátort 90°-os szögben a bőréhez, és mozgassa lassan, hogy végigcsússzon a bőrén.

<A láb és a kar epilálása>



A láb alsó részétől felfelé.
A kar külső részétől befelé.



<Hónalj és bikinivonal epilálása> ES-ED93



Mozgassa több irányban, mert a hónalj/bikinizonal szőre különböző irányokba nő.



Feszítse meg a bőrt az ujjával, és mozgassa lassan belülről kifelé, a szőr növekedési irányával ellentétesen.

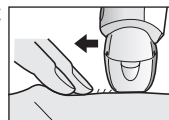

Ötletek az epilálás legjobb eredményeinek biztosításához

A szőreltávolítás nem végleges, ezért a második használat után javasoljuk, hogy hónalját **hetente egyszer**, karját és lábát **két hetente egyszer** epilálja.

<Kezdőknek/érzékeny bőrűeknek>

Az első alkalommal történő epilálásakor vagy érzékeny bőr esetén a kímélő precíziós sapka használatát javasoljuk. A kímélő precíziós sapkán bőrvédő található a gyengédebb epilálás érdekében, a szőrt a bőr lenyomásával távolítja el, így csökkenti a fájdalmat.

• Javasoljuk a SOFT (ENYHE) forgó mód használatát. (⇒ 324. oldal)

1. Távolítsa el a precíziós sapkát (gyors) [B].

2. Csatlakoztassa a kímélő precíziós sapkát [C].

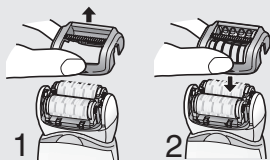

- Egy testszivaccsal végzett masszázs segít a szőrbenövés megakadályozásában.
- Használat után bőrpír léphet fel. Fájdalom vagy kiütések esetén helyezzen a bőrre hideg törülközőt.
- Ha bőre az epilálást követően kiszárad, javasoljuk, hogy az epilálást követő második napon alkalmazzon testápolót.
- Használat előtt és után győződjön meg róla, hogy bőre tiszta-e.

<Legkedvezőbb szőrhossz az epiláláshoz>

Javasoljuk, hogy az első epilálás előtt, vagy ha hosszú ideig nem epilált, először vágja rövidre a szőrt. A szőreltávolítás könnyebb és kevésbé fájdalmas, ha a szőr rövid.

Borotvafej [ES-ED93 / ES-ED53]

NEDVES borotváláskor a szappanos hab síkosabbá teszi a bőrt a jobb borotváláshoz. SZÁRAZ borotváláskor a 3-as lépés nem szükséges. SZÁRAZ borotválás előtt töröljön le szárazra minden nedvességet vagy izzadságot a bőréről.

1. Helyezze fel a borotvafejet [D]!

- Ellenőrizze, hogy eltávolította-e a bikinivonal-fésűt [C].

2. Ellenőrizze, hogy a külső fólia nincs-e deformálódva vagy károsodva.

3. Nedvesítse be a bőrét, és kenje be tusfürdővel a bőrét.

- Ne használjon bőrradíros vagy granulált só tartalmú tusfürdőt. Ne használjon borotvahabot, bőrápoló krémet vagy arcvizet. Ezek akadályozhatják a kést és hibás működést okozhatnak.

4. Válassza ki az üzemmódot a főkapcsoló [K21] megnyomásával. (⇒ 324. oldal)

- Finoman nyomja meg, hogy a vágókés egésze nekinyomódjon a bőrnek, és hogy a vágókés felülete ne mozogjon fel és le!

Lábápoló fej [ES-ED93]

- A lábápoló fej nem használható fürdőkádban vagy zuhanyozás közben.
- Használat előtt töltsse fel teljesen az akkumulátort.
- Azt javasoljuk, hogy a készüléket fürdés vagy zuhanyozás után 30 percen belül használja. A letisztított lábról törölje le a vizet. [Minden egyes használatnak körülbelül 10 percesnek kell lennie (mindegyik lábon 5 perc, azaz a két lábon összesen 10 perc)]

1 Csatlakoztassa a lábápoló fejet [0].

- Határozott mozdulattal nyomja lefelé, míg „kattanást” nem hall.

2 Nyomja meg a főkapcsolót [K(2)] egyszer.

- Javasljuk a NORMAL (NORMÁL) üzemmód forgási sebességét. (➡ 324. oldal)



3 Érintse hozzá a lábápoló fejet a bőréhez, és kezdje meg a reszelést.

- Amennyiben egyetlen pontot hosszabb ideig reszel, az a súrlódás miatt felmelegedhet. Ennek elkerüléséhez reszeléskor mindig módosítsa kicsit a reszelés helyét.
- A reszelést kéthetente egyszer kell végezni.

A lábápolás alapjai

A terméket csak a láb kérges és megkeményedett bőrének reszelésére használja.



<Használja>

Bőrkieményedés

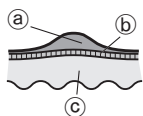

A bőrkieményedés megkeményedett réteg, amely ismételt benyomódás vagy kidörzsölődés miatt jön létre.

- ① Megkeményedett réteg
- ② Felhám
- ③ Bőr

Reszeléskor betartandó óvintézkedések

Használat előtt

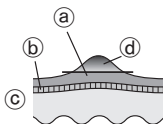

Használat után

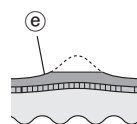

- ① Megkeményedett réteg
- ② Felhám
- ③ Bőr
- ④ Eltávolítandó rész
- ⑤ Hagyjon meg valamennyit a megkeményedett rétegből

- Amennyiben egy területet túl mélyen reszel le, az fájdalmassá vagy gyulladtá válhat.
- Amennyiben túl nagy területet reszel le, az még nagyobb bőrkieményedés kialakulásához vezethet. Ezért okvetlen hagyjon meg valamennyit a megkeményezett rétegből.

A lábápoló fej mozgásával kapcsolatos tanácsok

A nyílal jelzett irányban haladjon.

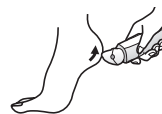

Használja a szabad kezét a reszelés elősegítéséhez.

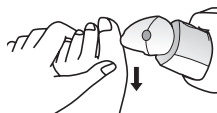

Tisztítás

- Használat után mindig tisztítsa meg a fejet és a védősapkát, hogy higiénikusak maradjanak.
- Tisztítás előtt kapcsolja ki a készüléket, és húzza ki a csatlakozóját!
- Ügyeljen rá, hogy ne sértse meg a bőrvédőt, a keretet, a precíziós sapkákat és a kímélő precíziós sapkát a tisztítás során.

Száraz tisztítás [B C D F H]

Epilálófej/Borotvafej

1. Miközben megnyomva tartja a sapkakioldó [B C ②]/keretkioldó [F ⑥] bordákat, emelje fel a gyors/kímélő sapkát és a keretet, vagy a keretkioldó gomb [H ④] megnyomásával vegye le a keretet.
2. Tisztítsa meg a kímélő precíziós sapkát [C], az epilálófejet [D F] és a borotvafejet [H] a tisztítókefével [M].

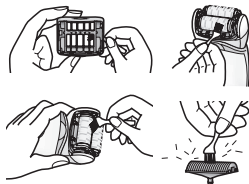
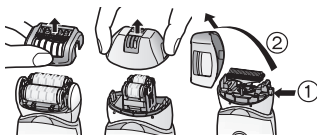

Nedves tisztítás [B C D F H J]

Epilálófej/Borotvafej

1. Nedvesítse meg a lemezeket és a késeket, majd tegyen rájuk folyékony szappant.
2. Kapcsolja be a kapcsolót, ekkor hab keletkezik.
3. Mossa le a fejet a szőr eltávolítása érdekében.
 - Ne használjon forró vizet.
 - Ha a szappant nem sikerült teljesen lemosni, akkor fehér lerakódás képződhet, amely akadályozhatja a lemezek és a vágókések sima mozgását.
 - A keret eltávolítása után öblítse ki a borotvafejet.
4. Kapcsolja ki, törölje át a készüléket száraz ronggyal, és szárítsa meg alaposan.



Lábapoló fej

1. Tegyen folyékony szappant a reszelő középső részére.
2. Öntsön egy kevés vizet a reszelőre, és kapcsolja be a készüléket.
3. Öblítsen le minden törmelékét vízzel vagy langyos vízzel.
4. A készülék kikapcsolását követően távolítsa el a keretet, és öblítse ki a belsejét.
5. Törölje át száraz ronggyal, és szárítsa meg jól szellőző helyiségben.

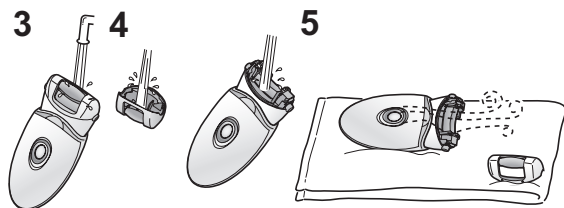

A külső fólia és a belső vágókés cseréje ES-ED93 / ES-ED53

Javasoljuk, hogy a külső szitát **évente** [H9], a belső vágókést [H13] pedig **kétévente** cserélje! Csak kicseréléskor távolítsa el a borotvafej külső szitáját [H].

A külső szita cseréje

1. Amikor ujjával finoman megnyomja a külső szitát, körmével pattintsa le a vágókésen lévő műanyag elemet (b) a keret belső oldalán található akasztókról (a)!
2. Az új külső szitát először hajlítsa meg egy kissé, majd tolja be amíg hozzá nem kapcsolódik a kerethez.

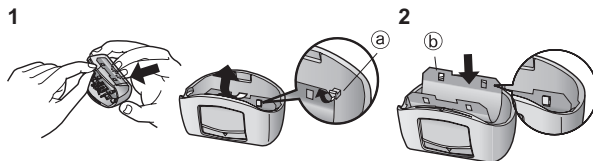

A belső kés cseréje

1. Mindkét végét tartva és egyenesen, a borotvától elfelé húzva vegye ki a belső kést.
2. Mindkét végét tartva és lefelé nyomva illessze be a belső kést.

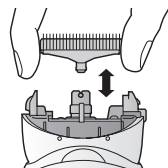

A reszelő cseréje ES-ED93

A reszelő élettartama hozzávetőlegesen 1 év (ha feltételezzük, hogy 2 hetente egyszer, körülbelül 10 percig használják). Javasoljuk, hogy a reszelőt évente egyszer cserélje ki.

1. Nyomja le az ujjával, és távolítsa el a reszelőt.
2. Igazítsa a □ alakú részt a ■ jelölésű oldalhoz, és nyomja le.

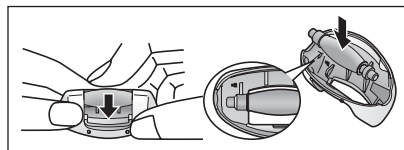

Hibaelhárítás

Probléma	Lehetséges ok	Művelet
A készülék nem működik.	▶ Nincs feltöltve.	▶ Töltse fel teljesen az akkumulátort. A töltés csak a fali aljzathoz való csatlakoztatással lehetséges. Használat előtt húzza ki a hálózati aljzathból.
	▶ A kapcsoló BE állásban van, az adapter a fali aljzathoz csatlakozik.	▶ Kérjen javítást a hivatalos szervizben.
	Epilálásor ▶ A bőrvédő vagy a lemezek eldeformálódtak, megrepedtek vagy megsérültek.	▶ Tisztítsa meg a készüléket a szőrszálaktól.
	Epilálásor vagy borotválásor ▶ Szőrszálak halmozódtak fel a készüléken. ▶ A tusfürdő hozzátapadt a lemezekhez és a késhez.	▶ Mossa le meleg vízbe áztatva.
Lábapolásor ▶ A keret nincs biztonságosan rögzítve.	▶ Rögzítse újra.	
A használati idő lerövidül.	▶ A készüléket kb. 5 °C-on vagy annál alacsonyabb hőmérsékleten használják.	▶ Körülbelül 5 °C-on vagy annál magasabb környezeti hőmérsékleten használja a készüléket.
	▶ A készüléket túl erősen nyomja a bőrre.	▶ Kis erővel nyomja a bőrhez.
	▶ Az akkumulátor nincs teljesen feltöltve.	▶ Töltse fel teljesen az akkumulátort.
A készülék működés közben leáll.	▶ A készüléket túl erősen nyomja a bőrre.	▶ Kis erővel nyomja a bőrhez.
	▶ Az akkumulátor nincs teljesen feltöltve.	▶ Töltse fel teljesen az akkumulátort.

Probléma		Lehetséges ok	Művelet
Nem lehet eltávolítani a szőrt.	Epiláláskor	▶ A készüléket hosszú szőrön használja.	▶ 2 - 3 mm hosszú szőrön használja.
A szőr rövid lesz.		▶ A készüléket nem megfelelő módon vagy nem megfelelően mozgatva használja.	▶ Lásd 325 oldal.
A készülék nem távolítja el annyira a szőrt, mint korábban.		▶ Szőrszálak halmozódtak fel a készüléken. ▶ A bőrvédő vagy a lemezek eldeformálódtak, megrepedtek vagy megsérültek.	▶ Tisztítsa meg a készüléket a szőrszálaktól. ▶ Kérjen javítást a hivatalos szervizben.
A készülék nem vág annyira, mint korábban.	Borotváláskor	▶ Szőrszálak halmozódtak fel a készüléken. ▶ A kés eldeformálódott. ▶ A kés kicsorbul.	▶ Tisztítsa meg a készüléket a szőrszálaktól. ▶ Cserélje ki a kést. Útmutató a cseréhez: Külső szita: Nagyjából 1 év Belső vágókés: Nagyjából 2 év
Nem lehet reszelni.		Lábápoláskor	▶ A reszelő elkopott. ▶ Az SOFT (ENYHE) módban történik a készülék használata.
Nem lehet megszabadulni a szagtól.	▶ Koszos.		▶ Áztassa a reszelőt vízbe nagyjából 24 órán keresztül a lemosás előtt.

Ha a problémák nem oldódtak meg, vegye fel a kapcsolatot az áruházzal, ahol a készüléket vásárolta vagy a hivatalos Panasonic márkaszervizzel javítás végett.

Akkumulátor-élettartam

Körülbelül 3 év.

Ha teljes feltöltés ellenére jelentősen csökken a működési idő, akkor az akkumulátor az élettartama végére ért. (A használattól és a tárolási körülményektől függően változhat az akkumulátor élettartama.)

A készülékben található akkumulátor cseréje nem a vásárló feladata. Hivatalos szervizben végeztesse el az akkumulátorcserét.

A beépített akkumulátor eltávolítása

A készülék hulladékkénti elhelyezése előtt vegye ki a beépített akkumulátort.

Az akkumulátort a hivatalosan kijelölt helyen ártalmatlanítsa, ha van ilyen.

Csak akkor van szüksége ezen ábrára, ha hulladékként helyezi el a készüléket, mert az ábrát javításhoz nem szabad használni. Ha saját maga szedi szét a készüléket, akkor az már nem lesz vízálló, ami meghibásodást okozhat.

- Húzza ki a készüléket a hálózati adapterből.
- Teljes lemerülésig használja az akkumulátort, ha még maradt benne töltés.
- Hajtsa végre az ① - ⑤. lépést, majd emelje fel és vegye ki az akkumulátort.
- Ügyeljen arra, hogy ne zárja rövidre a kiszertelt akkumulátor pozitív és negatív érintkezőjét, továbbá szigetelőszalag használatával szigetelje le az érintkezőket.

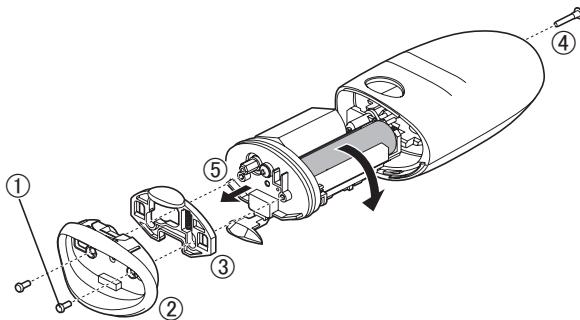

Környezetvédelem és újrahasznosítás

Az epilátor lítium-ion akkumulátort tartalmaz.

Az akkumulátort feltétlenül valamelyik hivatalosan kijelölt helyen ártalmatlanítsa, ha van ilyen az országban!

Jótállás

Kérjük, látogassa meg a Panasonic weboldalt (<http://www.panasonic.com>), vagy lépjen kapcsolatba vevőszolgálatunkkal (elérhetőségeinket a páneurópai jótállási jegyen találja) amennyiben az epilátor vagy a tápkábel megsérült.

Műszaki adatok

Áramellátás	Lásd a hálózati adapteren levő adattáblát. (Automatikus feszültségátalakítás)
Töltési idő	Kb. 1 óra
Levegőben terjedő akusztikai zaj	Epilálófej kar/láb szőrtelenítéséhez: 69 (dB (A) 1 pW teljesítménynél) Epilálófej hónalj/bikínivonal szőrtelenítéséhez: 67 (dB (A) 1 pW teljesítménynél) Borotvafej: 61 (dB (A) 1 pW teljesítménynél) Lábápoló fej: 66 (dB (A) 1 pW teljesítménynél)

Ezt a készüléket kizárólag háztartási használatra tervezték.

Műszaki adatok: Minőségtanúsítás Motorfeszültség: 3,6 V DC egyenfeszültség Töltési idő: 1 óra Ezt a készüléket kizárólag háztartási használatra tervezték. Tápellátás: beépített akkumulátor Tápfeszültség: 3,6 V egyenfeszültség Méretek (szélesség x magasság x mélység): 5,5 cm x 12,6 cm x 4,1 cm Tömeg: 170 g Hálózati tápegység és akkumulátor töltő adatai: Típus: RE7-87 Hálózati feszültség: 100-240 V AC, 50-60 Hz (Automatikus feszültségátalakítás) Áramfelvétel: 180 mA Kimenő feszültség: 4,8 V egyenfeszültség Terhelhetőség: 1,25 A Érintésvédelmi osztály: II. Méretek (szélesség x magasság x mélység): 4,3 cm x 10,1 cm x 2,3 cm Tömeg: 130 g Megjegyzés: A műszaki adatok változtatásának jogát fenntartjuk. A tömeg és méret adatok megközelítő értékek.

Tájékoztatás felhasználók számára az elhasználtott készülékek, szárazelemek és akkumulátorok begyűjtéséről és ártalmatlanításáról
Csak az Európai Unió és olyan országok részére, amelyek begyűjtő rendszerekkel rendelkeznek



A termékeken, a csomagoláson és/vagy a kíséző dokumentumokon szereplő szimbólumok azt jelentik, hogy az elhasználtott elektromos és elektronikus termékeket, szárazelemeket és akkumulátorokat tilos a háztartási hulladékkal keverni.

Az elhasználtott készülékek, szárazelemek és akkumulátorok megfelelő kezelése, hasznosítása és újrafelhasználása céljából, kérjük, hogy a helyi törvényeknek, megfelelően juttassa el azokat a kijelölt gyűjtőhelyekre.

E termékek, szárazelemek és akkumulátorok előírászerű ártalmatlanításával Ön hozzájárul az értékes erőforrások megóvásához, és megakadályozza az emberi egészség és a környezet károsodását.

Amennyiben a begyűjtéssel és újrafelhasználással kapcsolatban további kérdése lenne, kérjük, érdeklődjön a helyi önkormányzatnál.

E hulladékok szabálytalan elhelyezését a nemzeti jogszabályok büntethetik.



Megjegyzés a szárazelem- és akkumulátor-szimbólummal kapcsolatban (alsó szimbólumpélda)

Ezek a szimbólumok vegyjelekkel együtt alkalmazhatók. Ebben az esetben teljesíti az EU irányelvnek vegyi anyagra vonatkozó követelményét.

Panasonic

Instrucțiuni de utilizare
Epilator (pentru uz casnic)

Nr. Model ES-ED93/ES-ED53/ES-ED23

Cuprins

Măsuri de siguranță.....	338	Înlocuirea foliei exterioare și a lamei interioare	351
Domeniul de utilizare	343	Înlocuirea pilei	351
Pași rapizi pentru utilizare	343	Depanare	352
Identificarea părților componente.....	343	Durata de viață a acumulatorului	354
Încărcare.....	345	Îndepărtarea acumulatorului încorporat.....	354
Înainte de utilizare	345	Garanție	354
Mod de utilizare	346	Specificații.....	355
Curățare	350		

Vă mulțumim că ați achiziționat acest produs Panasonic.

Înainte de a utiliza acest dispozitiv, vă rugăm să citiți toate aceste instrucțiuni și să le păstrați pentru referințe ulterioare.

Avertisment

- Acest dispozitiv poate fi utilizat de copiii în vârstă de cel puțin 8 ani și de persoanele cu capacități fizice, senzoriale sau mintale reduse sau lipsite de experiență și cunoștințe, dacă sunt supravegheați și au fost instruiți referitor la modul de utilizare a dispozitivului în condiții de siguranță și înțeleg riscurile implicate. Copiii nu trebuie lăsați să se joace cu acest dispozitiv. Curățarea și întreținerea nu trebuie făcute de copii nesupravegheați.
- Cablul de alimentare nu poate fi înlocuit. În cazul în care cablul este deteriorat, adaptorul de c.a. trebuie să fie casat.
- Nu utilizați alte dispozitive în afară de adaptorul de c.a. furnizat.
De asemenea, nu utilizați alte produse cu adaptorul de c.a. furnizat. (Consultați pagina 344.)

- Următorul simbol indică faptul că este necesară o unitate de alimentare electrică detașabilă specifică pentru a conecta aparatul electric la rețeaua electrică. Tipul unității de alimentare electrică este marcat lângă simbol.



► Utilizarea capului de epilare/ras

- Aceste capete se pot utiliza pe pielea umedă. Simbolul de mai jos înseamnă că se poate folosi în baie sau la duș.



► Folosirea capului pentru îngrijirea picioarelor

- Capul de îngrijire a picioarelor poate fi spălat. Simbolul de mai jos înseamnă că puteți spăla sub jet de apă capul de îngrijire a picioarelor.



- Detașați corpul principal de la adaptorul de c.a. înainte de curățarea în apă.

Măsuri de siguranță



Pentru a reduce riscul de rănire, deces, electrocutare, incendiu și daune materiale, trebuie respectate întotdeauna următoarele măsuri de siguranță.

Explicarea simbolurilor

Următoarele simboluri sunt utilizate pentru a clasifica și descrie nivelul de risc, rănire și daune materiale, care pot avea loc atunci când semnificația acestora nu este luată în considerare și are loc o utilizare necorespunzătoare.

 PERICOL	Indică un risc potențial care va cauza rănirea gravă sau moartea.
 AVERTISMENT	Indică un risc potențial care poate cauza rănirea gravă sau moartea.
 ATENȚIE	Indică un pericol care poate cauza o rănire minoră sau pagube materiale.

Următoarele simboluri sunt utilizate pentru a clasifica și descrie tipul instrucțiunilor care trebuie respectate.

	Acest simbol este utilizat pentru a alerta utilizatorii asupra unei proceduri specifice de utilizare care nu trebuie efectuată.
	Acest simbol este utilizat pentru a alerta utilizatorii asupra unei proceduri specifice de utilizare care trebuie efectuată, astfel încât dispozitivul să poată fi utilizat în siguranță.

AVERTISMENT

► Acest produs

Acest produs este prevăzut cu un acumulator încorporat. A nu se arunca în flăcări sau în

 **vecinătatea surselor de căldură. A nu se încălca, utiliza sau lăsa în spații cu temperaturi ridicate.**

- În caz contrar, există risc de supraîncălzire, aprindere sau explozie.

Nu dezasamblați produsul decât atunci când doriți să-l aruncați.

 - În caz contrar, există risc de incendiu, electrocutare sau rănire.

Nu efectuați modificări sau reparații.

- În caz contrar, există risc de incendiu, electrocutare sau rănire.

 Contactați un centru de service autorizat pentru reparații (schimbarea acumulatorului etc).

► În caz de anomalie sau defecțiune

Oprii imediat utilizarea și scoateți adaptorul dacă apar anomalii sau defecțiuni.

- Nerespectarea acestei instrucțiuni poate provoca incendiu, electrocutare sau rănire.

<Anomalii sau defecțiuni>

-  **Unitatea principală, adaptorul sau cablul sunt deformatate sau anormal de fierbinți.**
- Unitatea principală, adaptorul sau cablul miros a ars.**
- Se aude un sunet ciudat în timpul încărcării sau utilizării unității principale, adaptorului sau cablului.**
- Solicitați imediat verificarea sau repararea la un centru de service autorizat.



AVERTISMENT

► Prevenirea accidentelor

A nu se lăsa în locuri accesibile copiilor sau sugarilor. Nu îi lăsați să folosească produsul.



- În caz contrar, se pot provoca accidente sau răni prin înghițirea accidentală a lamei interioare, periei etc.

► Sursa de alimentare

Nu conectați sau deconectați adaptorul la/de la o priză dacă aveți mâna udă.



- În caz contrar, există riscul de electrocutare sau rănire.

Nu introduceți adaptorul de c.a. în apă și nu-l spălați cu apă.

Nu așezați niciodată adaptorul de c.a. pe sau lângă chiuveta sau cada plină cu apă.

Nu utilizați niciodată aparatul în cazul în care adaptorul de c.a. este avariat sau dacă ștecărul de alimentare are joc în priză.



Nu deteriorați, modificați, îndoiiți forțat, trageți sau răsuciți cablul. De asemenea, nu ciupiți și nu așezați obiecte grele deasupra cablului.

- În caz contrar, există risc de electrocutare sau incendiu din cauza unui scurtcircuit.

A nu se utiliza astfel încât să fie depășite valorile nominale ale prizei sau ale cablurilor.



- Depășirea valorilor nominale prin conectarea prea multor ștecăre la o singură priză poate provoca incendii, din cauza supraîncălzirii.

Asigurați-vă întotdeauna că aparatul este conectat la o sursă de alimentare cu electricitate compatibilă cu tensiunea nominală menționată pe adaptorul de c.a.



Introduceți complet adaptorul sau ștecărul aparatului.

- Nerespectarea acestei instrucțiuni poate cauza incendiu sau electrocutare.

Când efectuați activități de curățenie, deconectați întotdeauna adaptorul de la priză.



- Nerespectarea acestei instrucțiuni poate cauza electrocutare sau rănire.

Curățați regulat ștecărul de alimentare și ștecărul aparatului pentru a preveni acumularea prafului.



- Nerespectarea acestei instrucțiuni poate provoca incendiu din cauza problemelor de izolare provocate de umiditate.

Deconectați adaptorul și ștergeți cu o cârpă uscată.



ATENȚIE

► Protejarea pielii

Următoarelor persoane nu le este recomandată utilizarea acestui aparat:

• Persoanele care suferă de dermatită atopică, iritații și alte boli de piele

• Persoanele cu diateză alergică sau cele care se irită ușor la contactul cu anumite produse cosmetice, articole de îmbrăcăminte, metale etc.

• Persoanele care supurează ușor

• Persoanele care suferă de varice, diabet, hemofilia etc.

• Persoanele care au probleme de coagulare a sângelui
- În caz contrar, există riscul ca pielea să se irite sau să apară inflamații, sângerări sau dureri intense.





ATENȚIE

Nu utilizați aparatul în următoarele situații:

- În timpul menstruației, sarcinii sau în interval de o lună după naștere
- Atunci când nu vă simțiți bine sau când simțiți că ceva nu este în regulă cu pielea sau corpul dvs
- După ce ați consumat alcool sau după ce ați luat medicamente sau atunci când sunteți foarte obosit(ă)
- În caz contrar, există riscul ca pielea să se irite sau să apară inflamații, sângerări sau dureri intense.

Nu utilizați aparatul în următoarele zone ale corpului:

- Cu răni, iritații, alunițe, vânătăi, negi, coșuri etc.
- Pe pielea bronzată
- În caz contrar, există risc de rănire, inflamare a pielii sau sângerare.

Nu utilizați capul epilatorului pentru picioare/brațe pentru a epila subrațul și linia bikinilor.

- În caz contrar, există risc de rănire sau inflamare a pielii.

Nu folosiți săpun exfoliant sau cu efect de gomaj.

- În caz contrar, există riscul să vă răniți pielea sau să suferiți depigmentări sau leziuni cutanate.

Nu apăsați prea tare pe lamă atunci când utilizați capul de ras.

- În caz contrar, există riscul deteriorării aparatului, ceea ce duce la rănirea pielii.

Nu atingeți secțiunea lamei (secțiunea metalică) corespunzătoare lamei interioare atunci când folosiți capul de ras.

- În caz contrar, există riscul să vă răniți mâinile.



Nu acționați întrerupătorul de pornire dacă nu este atașat capul.

- În caz contrar, există riscul să vă răniți degetele sau vă puteți prinde și rupe părul sau hainele.



Nu utilizați aparatul dacă este scos cadrul.

- În caz contrar, există riscul să vă răniți degetele sau vă puteți prinde și rupe părul sau hainele.



Înainte de utilizare, verificați dacă protectorul pentru piele, discul, lama, cadrul nu prezintă deformări, fisuri și deteriorări.

- Nerespectarea acestei instrucțiuni poate cauza rănirea pielii.

Protectorul pentru perie și folia exterioară se deformează ușor, de aceea aparatul trebuie păstrat cu capacul de protecție atașat.



- Nerespectarea acestei instrucțiuni poate cauza deformarea sau deteriorarea protectorului pentru piele sau a foliei exterioare, ceea ce poate duce la rănirea pielii.

Aplicați protectorul pentru piele la un unghi de 90° față de piele și nu apăsați prea tare.



- Nerespectarea acestei instrucțiuni poate cauza riscul de rănire a pielii sau vă puteți prinde și rupe părul sau hainele.

▶ Rețineți următoarele precauții



Nu împrumutați aparatul membrilor familiei sau altor persoane.

- În caz contrar, există risc de infectare sau inflamare.



Nu lăsați obiecte metalice sau murdărie să se fixeze la ștecărul de alimentare sau la ștecărul aparatului.

- În caz contrar, există risc de electrocutare sau incendiu din cauza unui scurtcircuit.



ATENȚIE



Nu îndreptați lumina direct spre ochii dvs.

- Acest lucru poate provoca amețeală.



Nu înfășurați cablul în jurul adaptorului atunci când îl depoziți.

- Procedând astfel, există riscul ca firul din interiorul cablului să se rupă, putând provoca incendiu din cauza unui scurtcircuit.



Nu-l scăpați pe jos și nu-l supuneți la șocuri.

- În caz contrar, există risc de rănire.



Deconectați adaptorul de la priză atunci când nu încărcați aparatul.

- Nerespectarea acestei instrucțiuni poate provoca electrocutare sau incendiu din cauza scurgerilor de curent provocate de probleme de izolare.



Deconectați adaptorul sau ștecărul aparatului, ținând direct de adaptor sau de ștecăr, și nu de cablu.

- Dacă deconectați apucând de cablu, există risc de electrocutare sau rănire.

► Despre utilizarea capului de epilare/ras

Nu utilizați aparatul în următoarele zone ale corpului:



• Pe față, pe organele genitale și în zona acestora sau pe coapse

• Partea interioară a brațelor și zone precum coatele sau genunchii, unde pielea se poate plia

- În caz contrar, există risc de rănire, inflamare a pielii sau sângerare.



Următoarelor persoane nu le este recomandată utilizarea acestui aparat:

• Persoanele care au suferit de probleme ale pielii (supurare, inflamare etc.) cauzate de epilare (smulgere, depilare, epilare cu ceară etc.)

- În caz contrar, există riscul ca pielea să se irite sau să apară inflamații, sângerări sau dureri intense.



Nu utilizați capul de epilare/ras în următoarele cazuri:

• Utilizarea înainte de înot sau scăldatul în mare (a se utiliza cu cel puțin 2 zile înainte de astfel de activități)

• Utilizarea înainte de a face baie

• Practicarea de sporturi extreme sau exerciții fizice imediat după epilare

- În caz contrar, există risc de infectare sau inflamare din cauza bacteriilor care pătrund în corp prin pori.



Nu aplicați presiune puternică pe piele, nu treceți repetat peste aceeași zonă și nu deplasați aparatul înainte și înapoi în aceeași zonă. De asemenea, nu folosiți mișcări de lovire.

- În caz contrar, există risc de rănire sau inflamare a pielii sau de apariție a durerii.



Dacă problemele de piele persistă timp de 2 zile sau mai mult după tratament, opriți utilizarea dispozitivului și consultați un dermatolog.

- Nerespectarea acestei instrucțiuni poate cauza agravarea simptomelor.

► Despre utilizarea capului de îngrijire a picioarelor



Nu folosiți aparatul pe bășici sau bătăături.

- În caz contrar, există risc de rănire, inflamare a pielii sau sângerare.

GB

D

F

I

NL

E

DK

P

N

S

FIN

PL

CZ

SK

H

RO

TR



ATENȚIE

Nu utilizați capul de îngrijire a picioarelor în următoarele cazuri:

- Pilirea prea în profunzime
- Atingerea pielii moi cu pila
- Folosirea capului de îngrijire a picioarelor în cadă
- În caz contrar, există risc de rănire a pielii, infectare, inflamare, sângerare sau alte probleme, sau agravarea unor astfel de simptome.

Când utilizați aparatul pentru pilire, acordați atenție direcției în care se deplasează corpul principal.

-  Rotirea pilei poate determina corpul principal să se deplaseze într-o direcție neașteptată, putând cauza rănirea pielii.
- **Persoanele care suferă de circulație proastă a sângelui a sângelui în picioare sau umflături, mâncărimi, durere sau încălzire excesivă la picioare trebuie să consulte medicul înainte de utilizarea capului de îngrijire a picioarelor.**
- **Dacă pielea pare anormală după pilire, opriți utilizarea capului pentru îngrijirea picioarelor și consultați un dermatolog.**
- **Piliți pielea întărită puțin câte puțin, pe parcursul mai multor zile.**
- **Piliți doar bătăturile sau pielea întărită de pe picioare.**
- Nerespectarea instrucțiunilor de mai sus poate duce la rănirea pielii, infectare, inflamare, sângerare sau alte probleme sau agravarea unor astfel de simptome.



Păstrați capul de îngrijire a picioarelor cu capacul de protecție atașat.

- Nerespectarea acestei instrucțiuni poate cauza deteriorarea obiectelor din jur.

Manipularea bateriei înlocuite în momentul eliminării acesteia



PERICOL

Acumulatorul este destinat exclusiv utilizării cu acest epilator. Nu utilizați acumulatorul cu alte produse. Nu încărcați acumulatorul după ce a fost scos din produs.

- **Nu-l aruncați în foc și nu aplicați căldură.**
- **Nu loviți, demontați, modificați sau înțepați acumulatorul cu un cui.**
- **Nu lăsați bornele pozitivă și negativă ale acumulatorului să intre în contact una cu cealaltă prin intermediul unor obiecte metalice.**
- **Nu transportați sau depozitați acumulatorul împreună cu bijuterii metalice precum coliere și agrafe de păr.**
- **Nu utilizați și nu lăsați bateria în locuri în care va fi expusă la temperaturi înalte, de ex. în lumină solară directă sau lângă alte surse de căldură.**
- **Nu desfaceți carcasa bateriei sau folia de protecție exterioară.**
- În caz contrar, există risc de supraîncălzire, aprindere sau explozie.



AVERTISMENT

După scoaterea acumulatorului, nu-l lăsați la îndemâna copiilor sau a bebelușilor.



- Acumulatorul va produce răni dacă este înghițit accidental.

Dacă se întâmplă acest lucru, consultați imediat un medic.

Dacă apar scurgeri de lichid din acumulator, nu atingeți acumulatorul cu mâinile goale.

- Lichidul din acumulator poate cauza orbire dacă intră în contact cu ochii.



Nu vă frecați ochii. Spălați imediat cu apă curată și consultați un medic.

- Lichidul acumulatorului poate cauza inflamații sau leziuni dacă intră în contact cu pielea sau hainele.

Spălați bine cu apă curată și consultați un medic.

Domeniul de utilizare

- Nu utilizați alcool, dizolvant de oală sau detergent (de ex. săpun lichid) etc. pentru a curăța aparatul. În caz contrar, corpul principal poate fi deteriorat, fisurat sau poate suferi modificări de culoare.
- Țineți aparatul departe de chiuvete, băi sau alte zone cu umiditate ridicată unde ar putea fi expus la apă și la umezeală.
- Nu lăsați aparatul în locuri în care va fi expus la temperaturi ridicate sau la lumina directă a soarelui.
- Când depozitați epilatorul, atașați întotdeauna capacul de protecție pentru capul de epilat/capul pentru îngrijirea picioarelor/capul de ras.

Pași rapizi pentru utilizare

- 1 Încărcare** ▶ (⇒ Pagina 345)
- 2 Selectarea capului** ▶ (⇒ Pagina 345)
- 3 Mod de utilizare** (⇒ Pagina 346)

Identificarea părților componente

- A** Capac de protecție pentru capul de epilare (picioare/ brațe)
- B** Capac rapid
- C** Capac delicat
 ➔ Pagina 348
- ① Protector pentru piele
 ② Protuberanțe de eliberare a capacului
 ③ Cadru
- D** Cap de epilat pentru picioare/brațe
 ④ Discuri de epilat
- E** Capac de protecție pentru capul de epilare (subraț/ linia bikinilor)
- F** Cap de epilat pentru subraț/linia bikinilor
 ⑤ Protector pentru piele (piesă metalică la exterior)
 ⑥ Protuberanțe de eliberare a cadrului
 ⑦ Cadru
 ⑧ Discuri de epilat (în interior)
- G** Vârf pentru linia bikinilor (capac de protecție pentru capul de ras)
- H** Cap de ras
 ⑨ Folie exterioară
 ⑩ Dispozitiv de tuns
 ⑪ Comutatorul retractabil al dispozitivului de tuns
- ⑫ Cadru
 ⑬ Lama interioară
 ⑭ Buton de eliberare a cadrului
- I** Capac de protecție pentru capul de îngrijire a picioarelor
- J** Cap de îngrijire a picioarelor
 ⑮ Pilă
 ⑯ Butoane de eliberare a cadrului
 ⑰ Cadru
- K** Corp principal
 ⑱ Buton de eliberare a capului
 ⑲ Lampa LED
 ⑳ Indicatoare luminoase de mod
 ㉑ Întrerupător de pornire
 ㉒ Indicator luminos de încărcare/notificare
 ㉓ Mufă de alimentare
- L** Adaptor de c.a. (RE7-87) (Forma adaptorului de c.a. diferă în funcție de regiune.)
 ㉔ Adaptor
 ㉕ Ștecă de alimentare
 ㉖ Cablu
 ㉗ Ștecă aparat
- Accesorii
- M** Perie de curățare
- N** Pungă

Accesorii	ES-ED93	ES-ED53	ES-ED23
Capac de protecție pentru capul de epilare (picioare/ brațe) [A]	✓	✓	✓
Capac de protecție pentru capul de epilare (subraț/linia bikinilor) [E]	✓	—	—
Vârf pentru linia bikinilor (capac de protecție pentru capul de ras) [G]	✓	✓	—
Capac de protecție pentru capul de îngrijire a picioarelor [I]	✓	—	—
Capac rapid [B]	✓	✓	✓
Capac delicat [C]	✓	✓	✓
Cap de epilat pentru subraț/ linia bikinilor [F]	✓	—	—
Cap de ras [H]	✓	✓	—
Cap de epilat pentru picioare/brațe [D]	✓	✓	✓
Cap de îngrijire a picioarelor [J]	✓	—	—
Pungă [N]	✓	✓	✓

Încărcare

Pentru performanțe optime, încărcați complet aparatul înainte de utilizare.

Nu puteți folosi aparatul în timpul încărcării.

Temp de încărcare = aprox. 1 oră

Epilatorul poate fi utilizat aproximativ 30 de minute (40 de minute când se folosește capacul delicat) după 1 oră de încărcare. (Acest timp va fi diferit în funcție de temperatură.)

Introduceți cablul adaptorului de c.a. în epilator (a) și încărcătorul în priză (b).

- Temperatura ambiantă recomandată pentru încărcare este de 15 - 35 °C. Capacitatea bateriei se poate degrada sau este posibil ca bateria să nu se încarce la temperaturi extrem de scăzute sau de ridicate.

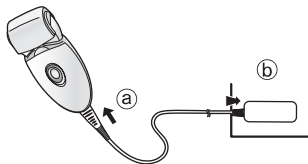

În timpul încărcării



Se aprinde becul roșu.

După ce încărcarea s-a terminat

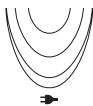

Becul roșu se stinge.

Încărcare anormală



Clipește de două ori pe secundă.

- Timpul de încărcare poate să scadă în funcție de capacitatea de încărcare.

<Pentru a verifica dacă s-a finalizat încărcarea>

Dacă scoateți și reintroduceți ștecărul aparatului în timpul încărcării, indicatorul luminos de încărcare/notificare se aprinde și se închide după aproximativ 5 secunde.

- Încărcarea acumulatorului la fiecare utilizare a aparatului nu afectează durata sa de viață.
- Când încărcați aparatul pentru prima dată sau când nu a fost utilizat mai mult de 6 luni, durata de încărcare se poate schimba sau este posibil ca indicatorul luminos de încărcare/notificare să nu lumineze câteva minute. Acesta va lumina în cele din urmă dacă este conectat.

Înainte de utilizare

Selectarea capului

- 1 Scoateți capul în timp ce apăsați pe butonul de eliberare a capului.

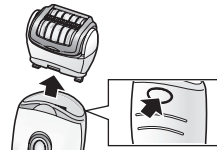

- 2 Împingeți capul până când face clic.



Folosirea accesoriului pentru bikini

ES-ED93 / ES-ED53

Puneți accesoriul pentru bikini pe capul de ras și ridicați dispozitivul de tuns.

- Când accesoriul pentru bikini este instalat, asigurați-vă că acesta este aproape de piele.

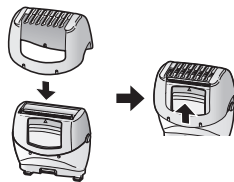

<Lampa LED>

Lampa LED se aprinde când este pornită alimentarea. Lampa va rămâne aprinsă cât timp epilatorul este pornit.



<Selectați modul>

Ordinea de operare se schimbă de la „NORMAL” (NORMAL) → „SOFT” (DELICAT) → „Oprit” de fiecare dată când este apăsat întrerupătorul de pornire.

NORMAL (NORMAL)

În modul NORMAL (NORMAL), epilarea se realizează în timp scurt, cu o viteză mare de rotație a discului.

- Becul portocaliu se va aprinde.

SOFT (DELICAT)

Modul SOFT (DELICAT) va controla viteza de rotație a discurilor și va reduce la minimum iritațiile la momentul epilării.

- Becul verde se va aprinde.

Oprit

Alimentarea va fi oprită.

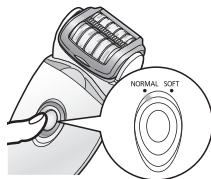

<Când capacitatea acumulatorului este scăzută>

- Indicatorul luminos de încărcare/notificare (→) clipește o dată pe secundă.
- Durata de funcționare variază în funcție de modul de utilizare și de temperatură după ce indicatorul luminos de încărcare/notificare clipește.



Mod de utilizare

Cap de epilare

Zone recomandate pentru epilare



Epilatorul poate fi folosit în zonele

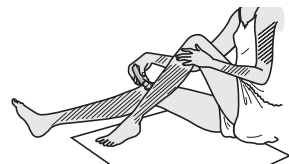



Epilatorul poate fi folosit în zonele



Înainte de a epila linia bikiniilor, asigurați-vă că puneți chiloți de baie sau chiloți, etc și verificați zonele pe care doriți să le epilați.



- Utilizarea epilatorului în alte zone decât cele marcate   poate provoca durere sau probleme ale pielii.

Zone nerecomandate pentru epilare

Epilatorul nu trebuie să fie folosit pe partea interioară a brațelor și în zone precum coatele sau genunchii, în care pielea se poate plia.



Epilatul UMED (epilatul după umezirea pielii și a epilatorului și apoi aplicarea spumei) face pielea mai moale, deci este mai blând cu pielea dumneavoastră în timpul epilatului. Pentru epilarea USCATĂ, începeți cu pasul 3. Înainte de epilarea USCATĂ, îndepărtați orice urmă de umezeală sau transpirație de pe piele.

1 Umeziți pielea.

2 Umeziți discurile și aplicați pe acestea o cantitate mică de gel de duș lichid.

- Folosiți întotdeauna gel când epilați în stare udă.
- Nu utilizați un gel de duș cu agent exfoliant sau cu sare granulară, deoarece puteți provoca defecțiuni.
- Clățiți resturile de gel de duș de pe mâini.



3 Selectați modul apăsând pe întrerupătorul de pornire [ⓧⓂ]. (➡ Pagina 346)

- Se face spumă. Spuma face ca epilatorul să alunece mai bine, deci îl puteți deplasa mai rapid.

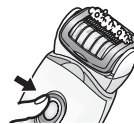

- Aparatul nu trebuie să fie pus în funcțiune la temperaturi ambiante mai mici de aproximativ 5 °C.

- Aplicați epilatorul pe piele la un unghi de 90° și deplasați-l ușor, astfel încât să alunece pe piele.

<Epilarea picioarelor și a brațelor>



În sus, de la partea inferioară a piciorului.

În interior, de la exteriorul brațului.



<Epilatul la subraț și în zona bikinilor> ES-ED93



Mișcați aparatul în mai multe direcții, deoarece părul din zona axilară/ inghinală crește în direcții diferite.



Întindeți pielea cu degetele și deplasați ușor aparatul dinspre exterior spre interior, în sens invers creșterii firelor de păr.

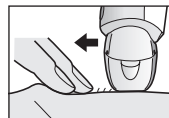

Sfaturi pentru rezultate optime la epilare

Îndepărtarea părului nu este permanentă, așadar, după a doua utilizare, vă recomandăm să vă epilați la subraț cam o dată pe săptămână, iar pe picioare și pe brațe o dată la două săptămâni.

<Pentru începători/cei cu piele sensibilă>

Când epilați pentru prima dată sau utilizați pe o piele sensibilă, recomandăm folosirea capacului delicat. Capacul delicat are un protector pentru piele pentru epilare blândă; acesta poate îndepărta firele de păr ținând pielea în jos pentru a reduce durerea.

• Vă recomandăm să utilizați rotația din modul SOFT (DELICAT). (➔ Pagina 346)

1. Îndepărtați capacul rapid

[B].

2. Atașați capacul delicat

[C].

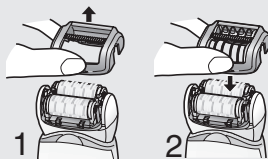

- Masajul cu buretele de baie poate preveni apariția firelor incarnate.
- După utilizare, este posibil să se producă înroșirea pielii. Un prosop rece vă va ajuta în cazul în care simțiți durere sau apare o iritație.
- Dacă pielea se usucă după epilare, vă recomandăm să aplicați o loțiune hidratantă timp de două zile după epilare.
- Asigurați-vă că pielea este curată înainte și după utilizare.

<Lungimea ideală a părului pentru epilare>

Tăiați părul înainte de epilare dacă utilizați aparatul pentru prima dată sau dacă nu v-ați mai epilat de mult timp. Îndepărtarea părului este mai ușoară și mai puțin dureroasă când părul este scurt.

Cap de ras ES-ED93 / ES-ED53

Rasul UMED cu spumă de săpun face pielea alunecoasă, pentru un ras mai fin. Pentru rasul USCAT, pasul 3 nu este necesar. Înainte de rasul USCAT, îndepărtați orice urmă de umezeală sau transpirație de pe piele.

1 Atașați capul de ras [H].

- Asigurați-vă că accesoriul pentru linia bikinilor [G] este scos.

2 Verificați dacă folia exterioră nu este deformată sau deteriorată.

3 Umeziți pielea și aplicați gel de duș pe piele.

- Nu utilizați un gel de duș cu agent exfoliant sau cu sare granulară. Nu utilizați nici cremă de ras, cremă de piele sau loțiune de piele.

În caz contrar, puteți înfunda lama și provoca defectuni.

4 Selectați modul apăsând pe întrerupătorul de pornire [K①]. (➔ Pagina 346)

- Apăsăți ușor pentru ca întreaga lamă să fie în contact cu pielea și suprafața lamei să nu se miște în sus și în jos.

Cap de îngrijire a picioarelor ES-ED93

- Capul de îngrijire a picioarelor nu poate fi folosit în cadă sau la duș.
- Înainte de utilizare, asigurați-vă că încărcăți complet aparatul.
- Recomandăm utilizarea produsului în următoarele 30 de minute după baie sau duș. Cu picioarele curate, ștergeți toată apa de pe piele. (Fiecare utilizare trebuie să dureze aproximativ 10 minute (5 minute pe fiecare picior, 10 minute în total pe ambele picioare.))

1 Atașați capul de îngrijire a picioarelor [1].

- Împingeți ferm în jos până când auziți un „clic”.

2 Apăsați o dată pe întrerupătorul de pornire [K/2].

- Modul NORMAL (NORMAL) este recomandat pentru viteza de rotație normală. (➔ Pagina 346)

3 Aduceți capul de îngrijire a picioarelor în contact cu pielea și începeți pilirea.

- Pilirea unei singure zone pe o perioadă lungă poate cauza încingerea prin frecare. Pentru a evita acest lucru, modificați ușor poziția în timpul pilirii.
- Pilirea trebuie să fie efectuată cam o dată la două săptămâni.

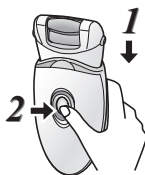

Lucrul cărora trebuie să le acordați atenție la pilire

Înainte de utilizare

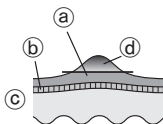

După utilizare

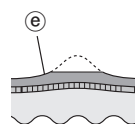

- (a) Strat întărit
- (b) Epidermă
- (c) Dermă
- (d) Porțiunea de îndepărtat
- (e) Lăsați o parte din stratul întărit

- Pilirea prea adâncă a unei zone poate cauza sensibilizarea sau inflamarea acesteia.
- Pilirea unei zone prea mari poate duce la formarea unor bătăături mai mari. Așadar, asigurați-vă că lăsați o parte din stratul întărit.

Sfaturi pentru deplasarea capului de îngrijire a picioarelor

Deplasați în direcția indicată de săgeată.

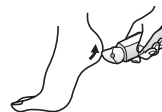

Folosiți mâna liberă pentru a susține pilirea.

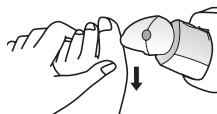

Elemente de bază în îngrijirea picioarelor

Nu folosiți produsul pentru a pili orice alte părți decât bătăăturile și pielea întărită de pe picioare.



<Utilizați pe>

Bătăături

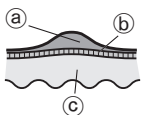

O bătăătură este un strat întărit care se formează prin presiune repetată sau abraziune.

- (a) Strat întărit
- (b) Epidermă
- (c) Dermă

Curățare

- Curățați întotdeauna capetele și capacele după utilizare, pentru a menține igiena.
- Opriti și deconectați aparatul de la priză înainte de curățare.
- Aveți grijă să nu deteriorați protectorul pentru piele, cadrul, capacul rapid și capacul delicat în timpul curățării.

Curățare uscată [B C D F H]

Cap de epilare/Cap de ras

1. Ridicați capacele rapid/delicat și cadrul în sus în timp ce țineți protuberanțele de eliberare a capacului [B C 2]/ protuberanțele de eliberare a cadrului [F 6] sau scoateți cadrul prin împingerea butonului de eliberare a cadrului [H 14].

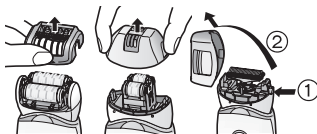

2. Curățați capacul delicat [C], capul de epilare [D F] și capul de ras [H] cu peria de curățare [M].

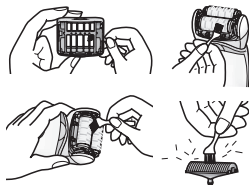

Curățare umedă [B C D F H J]

Cap de epilare/Cap de ras

1. Umeziți discurile și lamele și aplicați pe acestea săpun de mâini lichid.



2. Porniți aparatul și astfel se va crea spumă.



3. Spălați capul cu apă pentru a îndepărta părul.

- Nu folosiți apă fierbinte.
- Dacă săpunul nu este îndepărtat complet, se poate acumula o depunere albă care împiedică mișcarea ușoară a discurilor.
- Clătiți capul de ras după ce cadrul este scos.



4. Opriti aparatul, ștergeți-l cu o cârpă uscată și apoi uscați-l bine.

Cap de îngrijire a picioarelor

1. Aplicați săpun lichid pe partea centrală a pilei.
2. Turnați o cantitate mică de apă pe pilă și aduceți comutatorul în poziția de pornire.
3. Clătiți bine orice reziduuri cu apă rece sau apă caldă.
4. După oprirea comutatorului, scoateți cadrul și clătiți interiorul.
5. Ștergeți cu o cârpă uscată și uscați într-un loc bine aerisit.

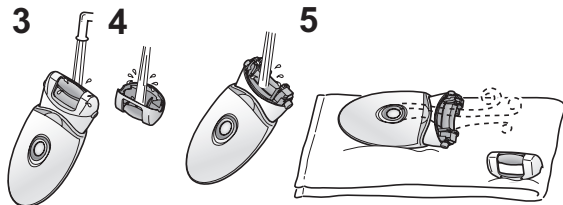

Înlocuirea foliei exterioare și a lamei interioare

ES-ED93 / ES-ED53

Vă recomandăm să înlocuiți folia exterioară [H] 9) o dată pe an și lama interioară [H] 13) o dată la doi ani. Scoateți folia exterioară din capul de ras [H] numai când o înlocuiți.

Înlocuirea foliei exterioare

1. Împingând folia exterioară ușor cu degetele, folosiți o unghie pentru a elibera panoul din plastic (b) de pe lamă din clapetele de fixare (a) aflate în interiorul cadrului.
2. Noua folie exterioară trebuie să fie ușor îndoită și împinsă până când este prinsă în cadru.

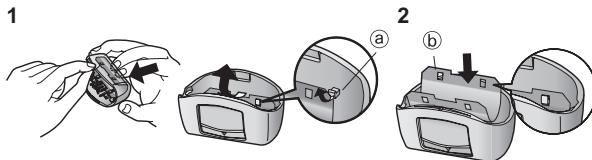

Înlocuirea lamei interioare

1. Scoateți lama interioară, ținând-o de ambele capete și trăgând drept din aparatul de ras.
2. Introduceți lama interioară, ținând-o de ambele capete și apăsând în jos.

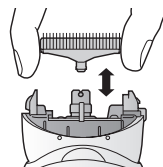

Înlocuirea pilei

ES-ED93

Durata de funcționare a pilei este de aproximativ 1 an (presupunând o utilizare o dată la 2 săptămâni cu aproximativ 10 minute la o utilizare). Recomandăm înlocuirea pilei aproximativ o dată pe an.

1. Apăsați cu degetul și eliberați pila.
2. Aliniați partea în formă de [H] cu partea marcată cu [H] și apăsați.

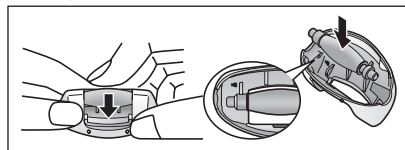

Depanare

Problema		Cauza posibilă	Măsura
Aparatul nu funcționează.		▶ Nu este încărcat.	▶ Încărcați complet aparatul.
		▶ Întreprătorul este pornit, cu adaptorul conectat la priză.	▶ Încărcarea este posibilă doar atunci când aparatul este conectat la priză. Deconectați aparatul de la priză înainte de utilizare.
	▶ În timpul epilării	▶ Protectorul pentru piele sau discurile sunt deformate, fisurate sau deteriorate.	▶ Solicitați reparația la un centru de service autorizat.
	▶ În timpul epilării sau rasului	▶ S-au acumulat resturi de păr.	▶ Îndepărtați resturile de păr.
		▶ Gelul de duș s-a lipit pe discuri și lamă.	▶ Îndepărtați-l după ce îl umeziți cu apă caldă.
▶ În timpul îngrijirii picioarelor	▶ Cadrul nu este bine fixat.	▶ Fixați-l din nou.	
Durata de utilizare se scurtează.	▶ Aparatul este utilizat la o temperatură de aproximativ 5 °C sau mai scăzută.	▶ Utilizați aparatul la temperaturi ambiante de aproximativ 5 °C sau mai mari.	
	▶ Aparatul este apăsat prea tare pe piele.	▶ La contactul cu pielea, nu apăsați prea tare.	
	▶ Nu este complet încărcat.	▶ Încărcați complet aparatul.	
Aparatul se oprește în timpul utilizării.	▶ Aparatul este apăsat prea tare pe piele.	▶ La contactul cu pielea, nu apăsați prea tare.	
	▶ Nu este complet încărcat.	▶ Încărcați complet aparatul.	

Problema		Cauza posibilă	Măsura
Părul nu poate fi îndepărtat.	În timpul epilării	▶ Aparatul este folosit pentru păr mare.	▶ A se utiliza pentru fire de păr de aproximativ 2-3 mm lungime.
Firele de păr nu sunt complet îndepărtate.		▶ Modul în care dispozitivul este aplicat sau mișcat este incorect.	▶ Consultați pagina 347.
Aparatul nu mai îndepărtează părul la fel de bine ca la început.		▶ S-au acumulat resturi de păr. ▶ Protectorul pentru piele sau discurile sunt deformate, fisurate sau deteriorate.	▶ Îndepărtați resturile de păr. ▶ Solicitați reparația la un centru de service autorizat.
Aparatul nu mai taie la fel de bine ca la început.	În timpul rasului	▶ S-au acumulat resturi de păr. ▶ Lama este deformată. ▶ Lama este uzată.	▶ Îndepărtați resturile de păr. ▶ Înlocuiți lama. ▶ Recomandări pentru înlocuire: ▶ Folie exterioară: Aproximativ 1 an ▶ Lama interioară: Aproximativ 2 ani
Pilirea nu funcționează.	În timpul îngrijirii picioarelor	▶ Pila este uzată.	▶ Înlocuiți pila. ▶ Recomandări pentru înlocuire: ▶ Aproximativ 1 an
Mirosul neplăcut persistă.		▶ Aparatul se utilizează în modul SOFT (DELICAT). ▶ Pila este murdară.	▶ Încercați să îl utilizați în modul NORMAL (NORMAL). ▶ Înmuiați pila în apă timp de aproximativ 24 de ore înainte de spălare.

Dacă problemele nu pot fi rezolvate, contactați magazinul de unde ați achiziționat aparatul sau un centru service autorizat de Panasonic pentru reparații.



Durata de viață a acumulatorului

Aproximativ 3 ani.

Dacă durata de funcționare este semnificativ mai scurtă chiar și după o încărcare completă, bateria a ajuns la capătul duratei sale de viață.

(Durata de viață a bateriei variază în funcție de condițiile de utilizare și depozitare.)

Nu se permite înlocuirea bateriei din aparat de către clienții finali. Solicitați înlocuirea bateriei de către un centru de service autorizat.

Îndepărtarea acumulatorului încorporat

Scoateți bateria reîncărcabilă încorporată înainte de a elimina aparatul.

Asigurați-vă că acumulatorul este predat la un centru desemnat oficial, dacă există.

Această figură se va utiliza numai când se elimină aparatul, și nu pentru a-l repara. Dacă dezamblați pe cont propriu aparatul, acesta nu va mai fi etanș și va fi expus defectăunilor.

- Deconectați aparatul de la adaptorul CA.
- Dacă acumulatorul este în continuare încărcată, utilizați acumulatorul până ce s-a descărcat complet.
- Efectuați pașii de la ① la ⑤, și ridicați acumulatorul, apoi scoateți-l.
- Aveți grijă să nu scurtcircuitați borna pozitivă și cea negativă a acumulatorului scos; în acest scop, izolați bornele cu bandă.

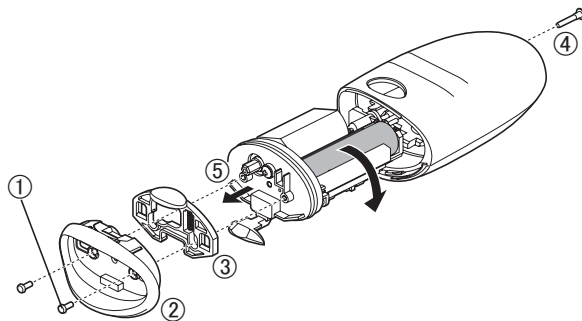

Pentru protecția mediului și reciclarea materialelor

Acest epilator conține o baterie Li-ion.

Vă rugăm să vă asigurați că bateria este predată într-un punct oficial desemnat, dacă există unul în țara dvs.

Garanție

Vă rugăm să vizitați web site-ul Panasonic <http://www.panasonic.com> sau să contactați un centru de service autorizat (găsiți adresa de contact în broșura de garanție paneuropeană) dacă aveți nevoie de informații sau dacă epilatorul sau cablul este deteriorat.

Specificații

Sursă de alimentare	Consultați plăcuța de identificare de pe adaptorul de c.a. (Conversie automată a tensiunii de alimentare)
Timp de încărcare	Aprox. 1 oră
Zgomot acustic în aer	Cap de epilat pentru picioare/brațe: 69 (dB (A) re 1 pW) Cap de epilat pentru subraț/linia bikinilor: 67 (dB (A) re 1 pW) Cap de ras: 61 (dB (A) re 1 pW) Cap de îngrijire a picioarelor: 66 (dB (A) re 1 pW)

Acest produs este destinat numai utilizării casnice.

Depunerea la deșeurile a echipamentelor și a bateriilor vechi Doar pentru Uniunea Europeană și pentru țările cu sisteme de reciclare



Aceste simboluri de pe produse, ambalaje și/sau documentele însoțitoare indică faptul că produsele electrice și electronice, precum și bateriile uzate nu trebuie să fie amestecate cu deșeurile menajere obișnuite.

Pentru un tratament corespunzător, pentru recuperarea și reciclarea produselor vechi și a bateriilor uzate, vă rugăm să le depuneți la punctele de colectare special amenajate, în conformitate cu legislația națională.

Prin depunerea corespunzătoare a acestora la deșeurile, veți ajuta la economisirea unor resurse valoroase și veți preveni potențiale efecte negative asupra sănătății umane și asupra mediului înconjurător.

Pentru mai multe informații despre colectare și reciclare, vă rugăm să contactați autoritățile locale.

Este posibil ca depunerea incorectă la deșeurile să fie pedepsită în conformitate cu legile naționale.

Notă pentru simbolul de baterie (simbolul de jos)

Acest simbol poate fi utilizat în combinație cu un simbol chimic. În acest caz, acesta este conform cu cerințele stabilite de Directiva pentru elementul chimic în cauză.



GB

D

F

I

NL

E

DK

P

N

S

FIN

PL

CZ

SK

H

RO

TR

Panasonic

Kullanım Talimatları

(Ev İçin) Epilatör

Model No. ES-ED93/ES-ED53/ES-ED23

İçindekiler

Güvenlik önlemleri.....	360	Dış folyo ve iç bıçağın	
Kullanım amacı	365	değiştirilmesi	373
Kullanım için hızlı adımlar	365	Törpünün değiştirilmesi.....	373
Parçaların tanımı.....	366	Sorun giderme	374
Şarj Etme	367	Pil ömrü	376
Kullanım öncesinde.....	367	Dahili şarj edilebilir pilin	
Kullanım	368	çıkartılması	376
Temizleme	372	Garanti	376
		Özellikler.....	377

Bu Panasonic ürününü aldığımız için teşekkür ederiz.

Bu üniteyi kullanmadan önce lütfen talimatları eksiksiz okuyun ve ileride kullanmak için saklayın.

Uyarı

- Bu cihaz, 8 yaşında ya da 8 yaşından büyük çocuklar tarafından kullanılabilir. Ayrıca sınırlı fiziksel, duyuşal ve zihinsel yetenek, tecrübe ve bilgi eksikliği olan kişiler tarafından ancak cihazın güvenli biçimde kullanılması ve taşıdığı tehlikeler ile ilgili bilgi veya eğitim verilmiş olması durumunda kullanılabilir. Çocuklar cihazla oynamamalıdır. Temizlik ve kullanıcı bakımı, gözetim olmaksızın çocuklar tarafından yapılmamalıdır.
- Elektrik kablosu değiştirilemez. Kablo hasarlıysa, AC adaptörü atılmalıdır.
- Hiçbir nedenle verilen AC adaptörü dışında başka bir şey kullanmayın.
Aynı zamanda, verilen AC adaptörü ile başka bir ürün kullanmayın. (Bkz. sayfa 366.)

- Aşağıdaki simge, elektrikli cihazları elektrik şebekesine bağlamak için özel sökülebilir bir güç sağlama ünitesinin gerekli olduğunu gösterir. Güç sağlama ünitesinin tipi sembolün yanında gösterilir.



► Epilasyon/tıraş başlığının kullanılması

- Bu başlıklar ıslak olarak kullanılabilir. Aşağıdaki simge, makinenin bir banyo veya duşta kullanılabileceği anlamına gelir.



► Ayak bakım başlığının kullanılması

- Ayak bakım başlığı yıkanabilir. Aşağıdaki simge, ayak bakım başlığının akan su altında temizlenebileceği anlamına gelir.





- Suyla temizlemeden önce, ana gövdeyi AC adaptöründen çıkarın.

Güvenlik önlemleri



Yaralanma, can kaybı, elektrik çarpması, yangın ve maddi zarar verme riskini azaltmak için aşağıdaki güvenlik önlemlerini mutlaka uygulayınız.

Sembollerin açıklaması

Aşağıdaki semboller işaretlerin gözardı edilmesinin ve uygunsuz kullanımın neden olduğu kazaların, yaralanmanın ve maddi hasarın seviyesini açıklamak ve sınıflandırmak için kullanılmaktadır.

	TEHLİKE	Ciddi bir yaralanma veya ölümlerle sonuçlanacak potansiyel bir kazayı işaret eder.
	UYARI	Ciddi bir yaralanma veya ölümlerle sonuçlanabilecek potansiyel bir kazayı işaret eder.
	DİKKAT	Küçük bir yaralanmayla veya mal hasarıyla sonuçlanabilecek kazayı işaret eder.

Aşağıdaki semboller izlenmesi gereken talimatların türünü sınıflandırmak ve açıklamak için kullanılır.

	Bu sembol kullanıcıları uygulanması gereken belli bir kullanım süreciyle ilgili uyarılmak için kullanılmaktadır.
	Bu sembol, ünitenin güvenli bir şekilde kullanılması için izlenmesi gereken belli bir kullanım süreci ile ilgili kullanıcıları uyarılmak için kullanılmaktadır.

UYARI

► Bu ürün

Bu üründe dahili, şarj edilebilir bir pil bulunmaktadır. Ateşe atmayın veya ısı uygulamayın. Yüksek sıcaklıklarda şarj etmeyin, kullanmayın veya bırakmayın.



- Aksi takdirde aşırı ısınma, tutuşma veya patlama oluşabilir.



Ürünü elden çıkartmadığınız sürece asla sökmeyin.

- Aksi takdirde yangın, elektrik çarpması veya yaralanma görülebilir.



Değişiklik yapmayın ya da tamir etmeyin.

- Aksi takdirde yangına, elektrik çarpmasına ya da yaralanmaya neden olabilir.
Tamir edilmesi (pil değiştirmek, vs.) için yetkili bir servisle iletişime geçin.

► Anormallik veya arıza durumunda

Eğer bir anormallik ya da arıza varsa kullanmayı hemen bırakın ve adaptörü çıkarın.

- Aksi durumda yangın, elektrik çarpması ya da yaralanma meydana gelebilir.

<Anormallik veya arıza durumları>



• **Ana ünite, adaptör ya da kablo deforme olmuş veya anormal derecede ısınmış.**

• **Ana ünite, adaptör ya da kablo yanık kokuyor.**

• **Kullanım veya şarj etme sırasında, ana ünite, adaptör ya da kablodan anormal ses çıkıyor.**

- Hemen yetkili servisten muayene ya da tamir talep edin.



UYARI

► Kazaların önlenmesi

Çocukların ya da bebeklerin ulaşabileceği yerlere koymayın. Kullanmalarına izin vermeyin.



- Aksi takdirde içerideki bıçağın, fırçanın vb. kazara yutulması nedeniyle yaralanma veya kazalar oluşabilir.

► Güç kaynağı

Adaptörü ıslak elle prize takmayın ya da prizden çıkarmayın.



- Aksi takdirde elektrik çarpması ya da yaralanmaya neden olabilir.

AC adaptörünü suya sokmayın veya suyla yıkamayın.

AC adaptörü su dolu lavabo veya banyo küvetinin üzerine ya da yanına koymayın.

AC adaptörü hasar görmüşse ya da elektrik fişi prize gevşek biçimde oturuyorsa cihazı asla kullanmayın.



Kabloya zarar vermeyin, değiştirmeyin veya zorla bükmeyin, çekmeyin veya kıvrımayın. Ayrıca, üzerine ağır bir şey bırakmayın ya da kabloyu sıkıştırmayın.

- Aksi takdirde kısa devre sonucu elektrik çarpmasına ya da yangına neden olabilir.

Prizin ya da elektrik tesisatının gücünü aşıyorsa kullanmayın.



- Birden fazla fişin bir prize bağlanmasıyla gücün aşılması aşırı ısınmaya ve yangına neden olabilir.

Daima cihazın AC adaptöründe belirtilen nominal gerilimle uyuşan bir elektrik gücü kaynağında çalıştırıldığından emin olun.



Adaptör veya cihaz prizini tamamen yerleştirin.

- Aksi halde yangın veya elektrik çarpması meydana gelebilir.

Temizlik sırasında adaptörü her zaman prizden çekin.



- Aksi takdirde elektrik çarpması veya yaralanma oluşabilir.

Toz birikmesini önlemek için elektrik fişini ve cihazın fişini düzenli olarak temizleyin.



- Aksi durumda nem sonucu oluşan yalıtım arızasıyla yangın çıkabilir.

Adaptörün bağlantısını kesin ve kuru bir bezle silin.



DİKKAT

► Cildi korumak için

Aşağıdaki kişiler bu cihazı kullanmamalıdır:

- Atopik dermatit veya döküntü ya da diğer cilt rahatsızlıkları bulunan kişiler
- Alerjiye yatkınlığı olan kişiler veya kozmetik cihaz, giysi, metal vb. maddelerin kolaylıkla tahriş yarattığı kişiler.
- Vücudu kolaylıkla iltihap toplayan kişiler
- Varisli damarlar, diyabet, hemofili vb. sorunları yaşayan kişiler
- Kanamanın durdurulması konusunda sorun yaşayan kişiler
- Bu tür durumlarda, kullanım cildin hassaslaşmasına ya da inflamasyon, kanama veya artan ağrıya neden olabilir.





DİKKAT

Aşağıdaki durumlarda kullanmayın:

- Menstrüasyon, gebelik sırasında veya doğumdan yaklaşık bir ay sonra.
- Kendinizi iyi hissetmediğinizde veya cildiniz ya da vücudunuzda bir anormallik hissettiğinizde
- Alkol aldıktan veya ilaç kullandıktan sonra ya da kendinizi çok yorgun hissettiğinizde
- Bu tür durumlarda, kullanımı cildin hassaslaşmasına ya da inflamasyon, kanama veya artan ağrıya neden olabilir.

Aşağıdaki vücut bölgelerinde kullanmayın:

- Yaralanma, döküntü, ben, morluk, siğil, sivilce, vb.
- Bronzlaşmış ten üzerinde
- Aksi takdirde yaralanma, ciltte inflamasyon veya kanama oluşabilir.

Bacak ve kollar için sunulan epilasyon başlığını koltuk altınız veya bikini çizginiz üzerinde kullanmayın.

- Aksi takdirde yaralanma veya ciltte inflamasyon oluşabilir.

Ovma veya peeling etkili sabunlar kullanmayın.

- Aksi takdirde ciltte yaralanma, renk lekeleri veya diğer cilt sorunları görülebilir.

Tıraş başlığını kullanırken bıçağa kuvvetlice bastırmayın.

- Aksi takdirde ciltte yaralanmaya neden olabilecek hasarlar oluşabilir.

Tıraş başlığını kullanırken iç bıçağın keskin bölümüne (metalik bölüm) dokunmayın.

- Aksi takdirde elleriniz yaralanabilir.

Başlık takılı olmadan anahtarları AÇIK konuma getirmeyin.

- Aksi takdirde parmaklarınız yaralanabilir ya da saç veya giysiler sıkışarak hasara neden olabilir.

Çerçeve kısmı çıkarılmış durumdayken kullanmayın.

- Aksi takdirde parmaklarınız yaralanabilir ya da saç veya giysiler sıkışarak hasara neden olabilir.

Kullanım öncesinde cilt koruyucuyu, diski, bıçağı ve çerçeveye şekil bozukluğu, çatlak ve hasar açısından kontrol edin.

- Aksi takdirde ciltte yaralanma oluşabilir.

Cilt koruyucu ve dış folyonun şekli kolaylıkla bozulabilir, bu nedenle koruma kapağı takılı durumda saklayın.

- Aksi takdirde, ciltte yaralanmaya neden olabilecek şekilde cilt koruyucu veya dış folyoda biçim bozukluğu ya da hasar oluşabilir.

Cilt koruyucuyu cildinizle 90° açıda, hafifçe kuvvet uygulayarak kullanın.

- Aksi takdirde cildinizde yara oluşabilir ya da saç veya giysiler sıkışarak hasara neden olabilir.

► Aşağıdaki önlemlere dikkat edin

► Ailenizle veya başka kişilerle paylaşmayın.

- Aksi takdirde enfeksiyon veya iltihap oluşabilir.

► Elektrik fişine veya cihazın fişine metal nesne ya da çer çöp yapışmasına izin vermeyin.

- Aksi takdirde kısa devre sonucu elektrik çarpmasına ya da yangına neden olabilir.

► Işığı sürekli olarak gözlerinize doğru tutmayın.

- Aksi takdirde sersemlik hissi oluşabilir.



DİKKAT

Kaldıracağınız zaman kabloyu adaptöre sarmayın.

- Aksi takdirde çok sıkma sonucu kablunun içindeki tel kopabilir, bu da kısa devreye neden olarak yangın çıkartabilir.

Düşürmeyin veya darbeye maruz bırakmayın.

- Aksi takdirde yaralanmaya neden olabilir.

Şarj etmediğiniz zaman adaptörü prizden çekin.

- Aksi durumda yalıtımın bozulmasıyla meydana gelen elektrik kaçağı sonucu elektrik çarpmasına ya da yangına neden olabilir.

Adaptör veya cihaz fişini çekmek için kablo yerine adaptör veya cihaz fişinden tutun.

- Cihazın kablodan tutularak prizden çekilmesi elektrik çarpması veya yaralanmaya neden olabilir.

► Epilasyon/tıraş başlığının kullanılması hakkında

Aşağıdaki vücut bölgelerinde kullanmayın:

- Yüz, genital organlar ve genital bölge ya da uyluk
- Dirsek ve diz gibi sarmaya karşı meyilli alanlar ve üst kolun iç tarafı
- Aksi takdirde yaralanma, ciltte inflamasyon veya kanama oluşabilir.

Aşağıdaki kişiler bu cihazı kullanmamalıdır:

- Epilasyondan (cımbızla alma, depilasyon, ağda, vb.) kaynaklanan cilt sorunları (kanlı irin, iltihap vb.) yaşayan kişiler
- Bu tür durumlarda, kullanım cildin hassaslaşmasına ya da inflamasyon, kanama veya artan ağrıya neden olabilir.

Epilasyon/tıraş başlığını aşağıdaki şekillerde kullanmayın:

- Yüzmeden veya denize girmeden hemen önce (bu tür faaliyetlerden en az 2 gün önce kullanın)
- Banyo yapmadan hemen önce
- Epilasyondan hemen sonra ekstrem spor veya egzersiz yapılacağına
- Aksi takdirde gözenekler arasından vücuda giren bakteriler nedeniyle enfeksiyon veya inflamasyon oluşabilir.

Cilde güçlü basınç uygulamayın, aynı alanda hareketleri yinelemeyin veya bir alanda ileri ve geri hareket ettirmeyin. Ayrıca, itme hareketi ile kullanmayın.

- Aksi takdirde ciltte yaralanma veya inflamasyon oluşabilir ya da ağrı artabilir.

Cilt sorunlarının uygulamadan sonra 2 gün veya daha uzun süre devam etmesi durumunda üniteyi kullanmaya son verin ve bir dermatolog ile irtibata geçin.

- Aksi takdirde belirtiler kötüleşebilir.

► Ayak bakım başlığının kullanılması hakkında

Kabartı ve nasırlar üzerinde kullanmayın.

- Aksi takdirde yaralanma, ciltte inflamasyon veya kanama oluşabilir.



DİKKAT

Ayak bakım başlığını aşağıdaki şekillerde kullanmayın:

- Çok derin törpüleme
- Törpünün yumuşak deri ile temasına izin verme
- Ayak bakım başlığının banyoda kullanılması
- Aksi takdirde ciltte yarananma, enfeksiyon, inflamasyon, kanama veya diğer sorunlar görülebilir ya da bu belirtilerde kötüleşme olabilir.

Cihazı törpüleme amacıyla kullanacağınızda, ana gövdenin hareket ettiği yöne dikkat edin.

- Törpünün dönüşü ana gövdenin beklenmeyen bir yönde hareket etmesine neden olabilir ve ciltte yarananmaya yol açabilir.
- **Ayakta kan dolaşımı zayıf olan, ayak bölgesinde şişme, kaşıntı, ağrı veya aşırı sıcaklık hisseden kişiler, ayak bakım başlığını kullanmadan önce doktoruna danışmalıdır.**
- Törpüleme sonrasında ciltte anormallik gözlenmesi halinde, ayak bakım başlığını kullanmaya son verin ve bir dermatologa danışın.
- **Sertleşmiş cildi birkaç gün boyunca azar azar törpüleyin.**
- **Yalnızca ayağınızdaki kallusları veya sertleşmiş derileri törpüleyin.**
- Yukarıdaki talimata uyulmaması halinde ciltte yarananma, enfeksiyon, inflamasyon, kanama veya diğer sorunlar görülebilir ya da bu belirtilerde kötüleşme olabilir.



Ayak bakım başlığını koruma kapağı takılı halde saklayın.

- Aksi takdirde çevredeki öğeler üzerinde hasar oluşabilir.

Elden çıkarma sırasında pilin imha edilmesi



TEHLİKE

Şarj edilebilir pil yalnızca bu cihaz ile birlikte kullanmak içindir. Pili başka ürünlerle kullanmayın. Pili üründen çıkardıktan sonra şarj etmeyin.

- **Ateşe atmayınız veya sıcaklık uygulamayın.**
- **Vurmayın, demonte etmeyin, değiştirmeyin ya da çivi ile delmeyin.**
- **Pilin artı ve eksi bağlantı uçlarının, herhangi bir metal nesne yoluyla, birbirleriyle temas etmesine izin vermeyin.**
- **Pili kolye ve saç tokası gibi metal takılarla birlikte tutmayın veya muhafaza etmeyin.**
- **Pili doğrudan güneş ışığı veya diğer ısı kaynakları gibi yüksek sıcaklığa maruz kalabileceği bölgelerde kullanmayın ya da bırakmayın.**
- **Pil muhafazasını veya dış kılıfını soymayın.**
- Aksi takdirde aşırı ısınma, tutuşma veya patlama oluşabilir.





UYARI



Şarj edilebilir pili çıkardıktan sonra, bebeklerin ve çocukların ulaşabilecekleri yerlere bırakmayın.

- Pil, yanlışlıkla yutulursa vücuda zarar verebilir.
Böyle olması durumunda derhal doktora başvurun.

Eğer pil sıvısı akarsa, pile çıplak ellerinizle dokunmayın.

- PİL sıvısı, gözlerle temas etmesi halinde körlüğe yol açabilir.



Gözlerinizi ovuşturmayın. Derhal temiz su ile yıkayın ve bir doktora başvurun.

- PİL sıvısının, deri veya giysilerle temas etmesi halinde, yangın veya yaralanma ortaya çıkabilir.

Sıvıyı, temiz su ile iyice yıkayın ve bir doktora başvurun.

Kullanım amacı

- Cihazı temizlemek için alkol, aseton veya deterjan (ör. sıvı el sabunu) vb. kullanmayın. Aksi takdirde ana gövdede bozukluk, çatlama veya renk bozukluğu oluşabilir.
- Cihazı lavabo, banyo veya nem oranı yüksek olan, kullanım sonrasında su ve neme maruz kalabileceği diğer alanlardan uzak tutun.
- Cihazı yüksek sıcaklıklara veya doğrudan güneş ışığına maruz kalabileceği alanlardan uzak tutun.
- Epilatörü saklarken, epilasyon başlığı/ayak bakım başlığı/ tıraş başlığı koruma kapağını da takın.

Kullanım için hızlı adımlar

- 1 Şarj etme** ▶ (⇒ Sayfa 367)
- 2 Başlık seçimi** ▶ (⇒ Sayfa 367)
- 3 Kullanım** (⇒ Sayfa 368)

Parçaların tanımı

- A** Epilasyon başlığı için koruma kapağı (bacaklar/kollar)
- B** Hızlı kapak
- C** Nazik kapak
(→ Sayfa 370)
- ① Cilt koruyucu
- ② Başlık serbest bırakma dişleri
- ③ Çerçeve
- D** Bacaklar/kollar için epilasyon başlığı
- ④ Epilasyon diskleri
- E** Epilasyon başlığı için koruma kapağı (koltuk altı/bikini çizgisi)
- F** Koltuk altı/bikini çizgisi için epilasyon başlığı
- ⑤ Cilt koruyucu (dışarıdaki metal parça)
- ⑥ Erçeve serbest bırakma dişleri
- ⑦ Çerçeve
- ⑧ Epilasyon diskleri (içeride)
- G** Bikini tarağı (Tıraş başlığı için koruma kapağı)
- H** Tıraş başlığı
- ⑨ Dış folyo
- ⑩ Kısaltıcı
- ⑪ Açılır kısaltıcı düğmesi
- ⑫ Çerçeve
- ⑬ İç bıçak
- ⑭ Çerçeve serbest bırakma düğmesi
- I** Ayak bakım başlığı için koruma kapağı
- J** Ayak bakım başlığı
- ⑮ Törpü
- ⑯ Çerçeve serbest bırakma düğmeleri
- ⑰ Çerçeve
- K** Ana gövde
- ⑱ Başlık serbest bırakma düğmesi
- ⑲ LED ışığı
- ⑳ Mod ışıkları
- ㉑ Güç düğmesi
- ㉒ Şarj göstergesi/bildirim ışığı
- ㉓ Priz
- L** AC adaptörü (RE7-87) (AC adaptörünün şekli bölgeye bağlı olarak farklılık gösterir.)
- ㉔ Adaptör
- ㉕ Güç fişi
- ㉖ Kablo
- ㉗ Cihaz fişi
- Aksesuarlar
- M** Temizleme fırçası
- N** Kılıf

Ekleniler	ES-ED93	ES-ED53	ES-ED23
Epilasyon başlığı için koruma kapağı (bacaklar/kollar) [A]	✓	✓	✓
Epilasyon başlığı için koruma kapağı (koltuk altı/bikini çizgisi) [E]	✓	—	—
Bikini tarağı (Tıraş başlığı için koruma kapağı) [G]	✓	✓	—
Ayak bakım başlığı için koruma kapağı [I]	✓	—	—
Hızlı kapak [B]	✓	✓	✓
Nazik kapak [C]	✓	✓	✓
Koltuk altı/bikini çizgisi için epilasyon başlığı [F]	✓	—	—
Tıraş başlığı [H]	✓	✓	—
Bacaklar/kollar için epilasyon başlığı [D]	✓	✓	✓
Ayak bakım başlığı [J]	✓	—	—
Kılıf [N]	✓	✓	✓

Şarj Etme

En iyi performans için cihazı kullanım öncesinde tamamen şarj edin.

Cihazı şarj ederken çalıştıramazsınız.

Şarj olma süresi = Yaklaşık 1 saat

Epilatör 1 saatlik şarj sonrasında yaklaşık 30 dakika boyunca kullanılabilir (Nazik kapak kullanılırken 40 dakika). (Bu süre sıcaklığa bağlı olarak değişiklik gösterir.)

AC adaptörü epilator (a) ve ev prizine (b) takın.

• Şarj için önerilen ortam sıcaklığı 15 - 35 °C'dir. Aşırı düşük veya yüksek sıcaklıklarda pil düzgün şekilde şarj olmayabilir.

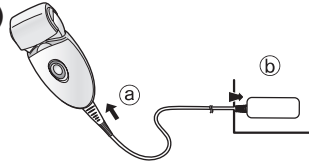

• Şarj süresi şarj kapasitesine bağlı olarak azalabilir.
<Şarjın tamamlanıp tamamlanmadığını kontrol etmek için>
Temizlik sırasında cihaz fişini çıkarıp yeniden takarsanız, şarj göstergesi/bildirim ışığı yanar ve yaklaşık 5 saniye sonra kapanır.

- Cihazın her kullanımda şarj edilmesi, yeniden şarj edilebilir pilin ömrünü etkilemeyecektir.
- Cihaz ilk defa şarj edileceğinde veya 6 aydan daha uzun süre boyunca kullanılmayacağına, şarj süresi değişebilir veya şarj göstergesi/bildirim ışığı birkaç dakika boyunca yanmayabilir. Bağlı halde kalması durumunda bir süre sonra yanacaktır.

Kullanım öncesinde

Başlık seçimi

1 Başlık serbest bırakma düğmesine basılı tutarken başlığı çıkarın.

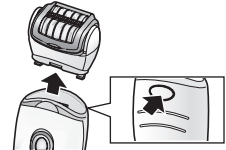

2 Tık sesi çıkarana kadar başlığı yerine itin.



Bikini tarağının kullanılması ES-ED93 / ES-ED53

Bikini tarağını tıraş başlığına yerleştirin ve kısaltıcıyı yukarı doğru kaydırın.

• Bikini tarağı yerine oturduğunda, tarağın ciltle yakın temas ettiğinden emin olun.

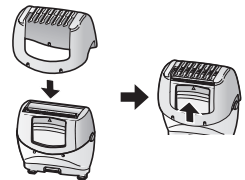

<LED ışığı>

Güç açık konuma getirildiğinde, LED ışığı yanar. Güç AÇIK durumda olduğunda ışık açık kalacaktır.

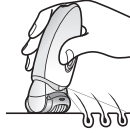

<Modu seçin>

Güç düğmesine her basıldığında, çalıştırma sırasıyla "NORMAL" (NORMAL) → "SOFT" (YUMUŞAK) → "KAPALI" olarak değişecektir.

NORMAL (NORMAL)

NORMAL (NORMAL) modda, epilasyon hızlı disk dönüş hızı ile kısa sürede gerçekleştirilir.

• Turuncu ışık yanar.

SOFT (YUMUŞAK)

SOFT (YUMUŞAK) mod, disklerin dönüş hızını kontrol eder ve epilasyon sırasında tahrişi en aza indirir.

• Yeşil ışık yanar.

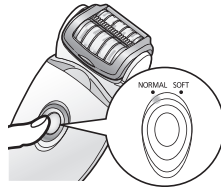

KAPALI

Güç KAPALI duruma getirilir.

<Pil kapasitesi düşük olduğunda>

- Şarj göstergesi/bildirim ışığı (→) saniyede bir defa yanıp söner.
- Çalışma süresi, şarj göstergesinin/bildirim ışığının yanıp sönmeye başlamesi sonrasında sıcaklığa veya kullanıma bağlı olarak değişir.



Kullanım

Epilasyon başlığı

Epilasyon için uygun bölgeler



Epilatör olarak işaretlenen alanlarda kullanılabilir.

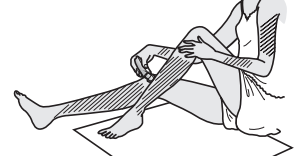

ES-ED93

Epilatör olarak işaretlenen alanlarda kullanılabilir. Bikini çizgisinde işlem yapmadan önce mayonuzu, iç çamaşırınızı vb. giydiğinizden emin olun ve işlem yapmak istediğiniz alanları kontrol edin.



- Epilatörün ile işaretlenmiş alanların dışında kullanılması ağrı veya cilt sorunlarına neden olabilir.

Epilasyon için uygun olmayan bölgeler

Epilatör, dirsek ve diz gibi sarkmaya karşı meyilli alanlar ve üst kolun iç tarafında kullanılmamalıdır.



ISLAK epilasyon (cildin ve epilatörün ıslatılması ve köpük uygulanması sonrasında yapılan epilasyon) cildi yumuşattığından epilasyon sırasında cildinize daha nazik yaklaşılr. KURU epilasyon için 3. adımdan başlayın. KURU epilasyon öncesinde, ciltteki nem ve teri silerek giderin.

1 Cildinizi ıslatın.

2 Diskleri ıslatın ve disklere az miktarda duş jeli koyun.

- Islak epilasyon sırasında her zaman duş jeli kullanın.
- Ovma özellikli veya granül tuz içeren duş jelleri kullanmayın, aksi takdirde arıza oluşabilir.
- Elinizde kalan duş jelini durulayın.



3 Güç düğmesine [K2] basarak modu seçin. (→ Sayfa 368)

- Köpük oluşur. Köpük, epilatörün daha iyi kaymasını sağlar, bu şekilde cihazı hızlıca hareket ettirebilirsiniz.
- Cihaz yaklaşık 5 °C'den düşük ortam sıcaklıklarında çalışmayabilir.



- Epilatörü cildinize 90° açıda tutun ve cildinizin üzerinde kayması için cihazı yavaşça hareket ettirin.

<Bacak ve kollarda epilasyon>



Bacağın alt kısmından yukarı doğru. Kolum dışından içeri doğru.



<Koltuk altı veya bikini çizgisinde epilasyon> ES-ED93



Koltuk altındaki/ bikini çizgisindeki tüyler farklı yönlerde uzadığından farklı yönlerde hareket ettirin.



Cildi parmaklarınızla gerdiren ve tüylerin uzama yönünün tersi yönde içeriden dışarı doğru yavaşça hareket ettirin.

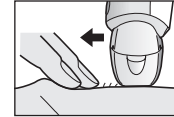

En iyi epilasyon sonuçları için ipuçları

Tüyler kalıcı olarak alınamamaktadır bu nedenle 2. kullanımdan itibaren koltuk altını **haftada bir**, kol ve bacakları da **iki haftada bir** almanızı öneririz.

<Yeni başlayanlar/cildi hassas olanlar için>

İlk defa epilasyon yapacağınızda veya cihazı hassas cilt üzerinde kullanacağınızda nazik kapağı kullanmanızı öneririz. Nazik kapakta daha nazik bir epilasyon işlemi için cilt koruyucu bulunur, ağrının azaltılması için tüyler alınırken cilt aşağıda tutulur.

• Ayrıca SOFT (YUMUŞAK) modda dönüş kullanılmasını öneririz. (➡ Sayfa 368)

1. Hızlı kapağı çıkarın [B].

2. Nazik kapağı takın [C].

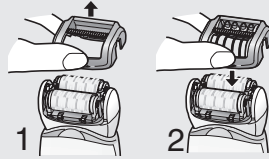

- Lifle masaj yapılması, batıkların önlenmesinde yardımcı olabilir.
- Kullanım sonrasında kızarma oluşabilir. Ağrı hissetmeniz veya döküntü oluşması durumunda soğuk bir havlu kullanabilirsiniz.
- Cildiniz epilasyon sonrasında kuruyorsa, epilasyondan iki gün sonra nemlendirici losyon kullanmanızı öneririz.
- Kullanım öncesi ve sonrasında cildinizin temiz olduğundan emin olun.

<Epilasyon için en iyi tüy uzunluğu>

İlk epilasyon öncesinde veya uzun süre aradan sonra epilasyon yapacağınızda tüylerinizi kısaltın. Tüyler kısa olduğunda daha kolay ve acısız bir şekilde alınabilir.

Tıraş başlığı ES-ED93 / ES-ED53

Sabun köpüğü ile ISLAK tıraş, daha yakın temas için cildi kayganlaştırır. KURU tıraş için 3. adım gereksizdir. KURU tıraş öncesinde, ciltteki nem ve teri silerek giderin.

1 Tıraş başlığını takın [H].

- Bikini tarağının [G] çıkarılmış olduğunu doğrulayın.

2 Dış folyoda şekil bozukluğu ya da hasar bulunmadığından emin olun.

3 Cildinizi ıslatın ve cildinize duş jeli dökün.

- Ovma özellikli veya granül tuz içeren duş jelleri kullanmayın. Ayrıca, tıraş kremi, cilt kremi veya cilt losyonu da kullanmayın.

Bu tür maddeler bıçakta tıkanıklığa yol açarak arıza oluşmasına neden olabilir.

4 Güç düğmesine [K] basarak modu seçin. (➡ Sayfa 368)

- Tüm bıçağın cilt ile yakın temas kurmasını sağlayacak ve bıçak yüzeyinin yukarı ve aşağı hareketini önleyecek şekilde nazikçe bastırın.

Ayak bakım başlığı ES-ED93

- Ayak bakım başlığı banyo veya duşta kullanılamaz.
- Kullanım öncesinde cihazı tamamen şarj ettiğinizden emin olun.
- Ürünün banyo ve duştan sonraki 30 dakika içinde kullanıldığını öneririz. Ayaklarınız temiz durumdayken cilt üzerindeki suyu silerek giderin. (Her kullanım yaklaşık 10 dakika sürmelidir [her ayak için beş dakika, her iki ayak için toplamda 10 dakika])

1 Ayak bakım başlığını takın [0].

- "Tık" sesi duyana kadar sıkıca bastırın.

2 Bir defa güç düğmesine [K2] basın.

- Dönüş hızı olarak NORMAL (NORMAL) modun kullanılması önerilir.
(➡ Sayfa 368)

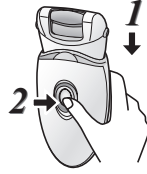

3 Ayak bakım başlığını cilt ile temas ettirin ve törpülemeye başlayın.

- Tek bir noktanın uzun süreyle törpülenmesi sürtünme nedeniyle alanın ısınmasına neden olabilir. Bunu önlemek için törpüleme işlemi sırasında törpüleme konumunda küçük değişiklikler yaptığınızdan emin olun.
- Törpüleme işlemi iki haftada bir gerçekleştirilmelidir.

Ayak bakımında göz önünde bulundurulması gereken temel hususlar

Ürünü cilt üzerindeki kalluslar veya sertleşmiş deri dışında bir bölgeyi törpülemek için kullanmayın.



<Kullanım>

Kallus

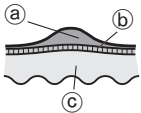

Kallus, yinelenen basınç veya aşınma nedeniyle oluşan sert katmanlara verilen addir.

- a Sertleşmiş katman
- b Üst deri
- c Deri

Törpüleme sırasında dikkat edilmesi gerekenler

Kullanım öncesinde

Kullanım sonrasında

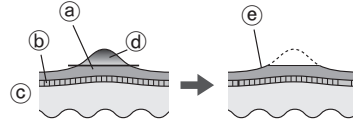

- a Sertleşmiş katman
- b Üst deri
- c Deri
- d Giderilecek kısım
- e Sertleşmiş katmanın bir kısmını bırakın

- Bir alanın fazla derin törpülenmesi alanda ağrıya veya inflamasyona neden olabilir.
- Çok geniş bir alanın törpülenmesi daha geniş kallusların oluşmasına yol açabilir. Bu nedenle, sertleşmiş katmanın bir kısmını bıraktığınızdan emin olun.

Ayak bakım başlığının hareketi için ipuçları

Okların gösterdiği yönde hareket ettirin.

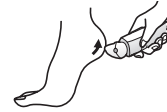
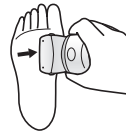

Törpüleme işleminde destek için boştaki elinizi kullanın.

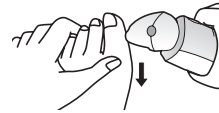

Temizleme

- Hijyen açısından her kullanım sonrasında başlık ve kapakları temizleyin.
- Temizleme öncesinde cihazı kapalı duruma getirin ve prizden çıkarın.
- Temizlik sırasında cilt koruyucuya, çerçeveye, hızlı kapağa ve nazik kapağa hasar vermemeye özen gösterin.

Kuru temizleme [B C D F H]

Epilasyon başlığı/Tıraş başlığı

1. Hızlı/nazik kapakları kaldırın, kapak serbest bırakma dişlerini [B C 2]/ çerçeve serbest bırakma dişlerini [F 6] tutarak çerçeveyi yukarı kaldırın ya da çerçeve serbest bırakma düğmesine [H 14] basarak çerçeveyi çıkarın.

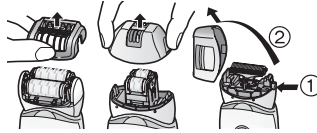

2. Nazik kapağı [C], epilasyon başlığını [D F] ve tıraş başlığını [H] temizleme fırçası ile temizleyin [M].

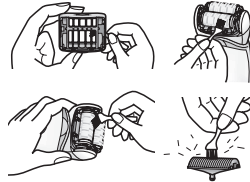

Islak temizleme [B C D F H J]

Epilasyon başlığı/Tıraş başlığı

1. Diskleri ve bıçakları ıslatın ve sıvı el sabunu uygulayın.
2. Gücü açık duruma getirdiğinizde köpük oluşur.
3. Tüyleri gidermek için başlığı suyla yıkayın.
 - Sıcak su kullanmayın.
 - Sabunun tamamen giderilmemesi durumunda, beyaz bir kalıntı birikebilir ve bu kalıntı diskler ve bıçaklarının serbestçe hareket etmesini önleyebilir.
 - Tıraş başlığını çerçeve çıkarılmış durumda durulayın.
4. Düğmeyi kapalı duruma getirin, cihazı kuru bir bezle silin ve iyice kurutun.



Ayak bakım başlığı

1. Törpünün orta bölümüne sıvı el sabunu uygulayın.
2. Törpüye az miktarda su dökün ve güç düğmesini açık konuma getirin.
3. Kalıntıları su veya ılık suyla iyice giderin.
4. Gücü kapalı duruma getirdikten sonra çerçeveyi çıkarın ve iç kısmı durulayın.
5. Kuru bir bezle silin ve iyi havalandırılan bir konumda kurumaya bırakın.

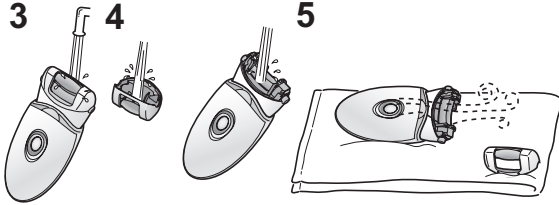

Dış folyo ve iç bıçağın değiştirilmesi

ES-ED93 / ES-ED53

Dış folyonun (H9) her yıl, iç bıçağın da (H13) iki yılda bir değiştirilmesini öneririz. Tıraş başlığının dış folyosunu (H) yalnızca değiştirirken çıkarın.

Dış folyonun değiştirilmesi

1. Dış folyoyu parmaklarınızla nazikçe iterken, plastik paneli (b) çerçevenin içindeki kancalardan (a) çıkarmak için tırnağınızı kullanın.
2. Yeni dış folyo hafifçe bükülmeli ve çerçeveye sabitlenene kadar yerine itilmelidir.

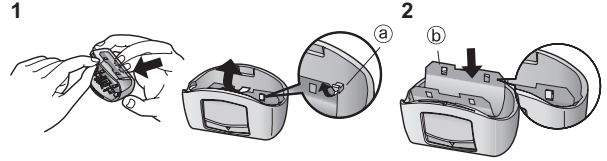

İç bıçağın değiştirilmesi

1. İç bıçağı her iki uçtan tutarak ve tıraş makinesinden dışarı doğru çekerek çıkarın.
2. İç bıçağı her iki uçtan tutarak yerleştirin ve aşağı doğru bastırın.

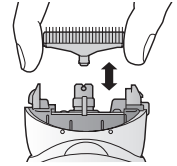

Törpünün değiştirilmesi ES-ED93

Törpünün ömrü yaklaşık 1 yıldır (her seferinde yaklaşık 10 dakika kullanım ile 2 haftada bir defa kullanım varsayımı). Törpünün yılda bir defa değiştirilmesini öneririz.

1. Parmağınızla bastırın ve törpüyü serbest bırakın.
2. Şekli parçayı işaretli ile hizalayın ve aşağı doğru bastırın.

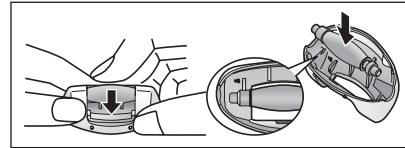

Sorun giderme

Sorun		Olası nedeni	Eylem
Cihaz çalışmıyor.	Epilasyon sırasında	▶ Şarj edilmemiş.	▶ Cihazı tamamen şarj edin.
		▶ Güç düğmesi AÇIK konumda ve adaptör prize takılı.	▶ Şarj işlemi yalnızca prize takılı olduğunda gerçekleştirilebilir. Kullanım öncesinde prizden çekin.
		▶ Cilt koruyucu veya disklerde şekil bozulması, çatlak veya hasar var.	▶ Yetkili bir servis merkezinde onarım yapılmasını talep edin.
		▶ Tüy tozu birikmiş.	▶ Tüy tozunu temizleyin.
Epilasyon veya tıraş sırasında	▶ Disklere ve bıçağa duş jeli yapışmış.	▶ Ilık suya daldırarak gidirin.	
	Ayak bakımı sırasında	▶ Çerçeve sıkıca takılmamış.	▶ Yeniden takın.
Kullanım süresi kısalmıyor.		▶ Cihaz yaklaşık 5 °C veya daha az sıcaklıkta kullanılıyor.	▶ Cihazı yaklaşık 5 °C veya daha yüksek bir ortam sıcaklığında kullanın.
		▶ Cihaz cilde fazla bastırılıyor.	▶ Cilde nazikçe kuvvet uygulayın.
		▶ Tamamen şarj olmamış.	▶ Cihazı tamamen şarj edin.
Cihaz işlem sırasında duruyor.		▶ Cihaz cilde fazla bastırılıyor.	▶ Cilde nazikçe kuvvet uygulayın.
		▶ Tamamen şarj olmamış.	▶ Cihazı tamamen şarj edin.
Tüyler alınamıyor.	Epilasyon sırasında	▶ Cihaz uzun tüyler üzerinde kullanılıyor.	▶ Yaklaşık 2 ila 3 mm uzunlukta tüylerde kullanın.
Tüylerin kökü kalıyor.		▶ Ünitenin uygulama veya hareket şekli doğru değil.	▶ 369. Sayfaya başvurun.
Cihaz türleri önceki kadar iyi almıyor.		▶ Tüy tozu birikmiş.	▶ Tüy tozunu temizleyin.
		▶ Cilt koruyucu veya disklerde şekil bozulması, çatlak veya hasar var.	▶ Yetkili bir servis merkezinde onarım yapılmasını talep edin.

Sorun		Olası nedeni	Eylem
Cihaz önceki kadar iyi kesmiyor.	Tıraş sırasında	▶ Tüy tozu birikmiş.	▶ Tüy tozunu temizleyin.
		▶ Bıçak şekli bozulmuş.	▶ Bıçağı değiştirin.
		▶ Bıçak eskimiş.	▶ Değişiklik için kılavuz ilkeler: ▶ Dış folyo: Yaklaşık 1 yıl ▶ İç bıçak: Yaklaşık 2 yıl
Törpüleme yapılamıyor.	Ayak bakımı sırasında	▶ Törpü eskimiş.	▶ Törpüyü değiştirin.
		▶ Cihaz SOFT (YUMUŞAK) modda kullanılır.	▶ Değişiklik için kılavuz ilkeler: ▶ Yaklaşık 1 yıl
		▶ Cihaz kirlenmiş.	▶ NORMAL (NORMAL) modda kullanmayı deneyin.
Kötü koku geçmiyor.			▶ Törpüyü yıkama öncesinde yaklaşık 24 saat boyunca suda bekletin.

Sorunların çözülememesi durumunda, onarım için üniteyi satın aldığınız mağaza ya da Panasonic tarafından onaylanmış bir servis merkezi ile irtibata geçin.

Pil ömrü

Yaklaşık 3 yıl.

Çalışma süresi tam şarj sonrasında kayda değer oranda azalmışsa, pil kullanım ömrünün sonuna gelmiştir.

(Pil ömrü, kullanım ve depolama koşullarına göre değişiklik gösterebilir.)

Bu cihazın pilinin tüketiciler tarafından değiştirilmesi amaçlanmamıştır. Pilin değiştirilmesi için yetkili bir servis merkezi ile irtibata geçin.

Dahili şarj edilebilir pilin çıkarılması

Cihazı tasfiye etmeden önce dahili şarj edilebilir pili çıkarın.

Pilin, varsa, resmi olarak belirlenmiş bir yere atıldığından emin olun.

Bu şekil, yalnızca cihaz tasfiye edilirken kullanılmalı ve onarım için kullanılmamalıdır. Cihazı kendi kendinize sökmeniz halinde cihaz su geçirmezliğini kaybedeceğinden arızalanabilir.

- Cihazı AC adaptöründen çıkarın.
- Şarj kalmışsa pili şarj tamamen boşalana kadar cihazı çalıştırın.
- ① ile ⑤ arasındaki adımları izleyip pili kaldırınız ve ardından pili çıkarın.
- Çıkarılan pilin artı ve eksi uçlarını kısa devre yapmamayadikkat edin ve uçlarına bant yapıştırarak yalıtımını sağlayın.

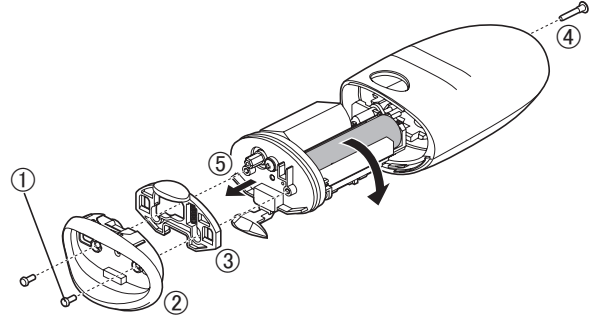

Çevre koruması ve materyallerin geri dönüştürülmesi için

Bu cihaz bir Lityum iyon pil ile donatılmıştır.

Lütfen pilin (ülkenizde varsa) resmi olarak belirlenmiş bir yerde atılmasını sağlayınız.

Garanti

Bilgi almak isterseniz ya da epilator veya kablo hasar görürse lütfen <http://www.panasonic.com> adresinde bulunan Panasonic web sitesini ziyaret edin veya yetkili bir servis merkezi (İrtibat adresini Pan Avrupa garanti belgesinde bulabilirsiniz) ile irtibata geçin.

Özellikler

Güç kaynağı	AC adaptörü üzerindeki isim plakasına bakın. (Otomatik gerilim dönüştürme)
Şarj süresi	Yaklaşık 1 saat
Havadaki Akustik Gürültü	Bacaklar/kollar için epilasyon başlığı: 69 (dB (A) re 1 pW) Koltuk altı/bikini çizgisi için epilasyon başlığı: 67 (dB (A) re 1 pW) Tıraş başlığı: 61 (dB (A) re 1 pW) Ayak bakım başlığı: 66 (dB (A) re 1 pW)

Bu ürün sadece ev kullanımı için tasarlanmıştır.

ÜRETİCİ

Panasonic Corporation

1006, Kadoma, Osaka 571-8501, Japan

FABRİKA

Panasonic Wanbao Appliances Beauty and Living
(Guangzhou) Co., Ltd.

33, Wanbao North Street, Wanbao Industry Zone, Zhongcun,
Panyu District, Guangzhou City, Guangdong Province, China

YETKİLİ TEMSİLCİ

İthalatçı Firma:

Tesan İletişim A.Ş.

Çobançeşme Mah. Bilge Sok. No:17

34196 Yenibosna- İstanbul

Tel: 0212 454 60 70 Faks: 0212 454 60 20

www.tesan.com.tr

ÜRÜNÜN KULLANIM ÖMRÜ 7 YILDIR

AEEE Yönetmeliğine Uygundur.

Eski Ekipman ve Bataryaların İşlenmesi.

Sadece geri dönüşüm sistemleri olan Avrupa Birliği ve ülkeleri için geçlidir.



Ürünler, ambalaj ve/veya ekli belgeler üzerindeki bu semboller kullanılmış elektrik ve elektronik ürünlerin ve pillerin genel ev atığı ile karıştırılmaması gerektiğini ifade eder.

Eski ürünlerin ve pillerin toplanması ve geri kazanılması için bu atıkları lütfen yasayla belirlenmiş olan uygun toplama merkezlerine teslim ediniz.

Bu atıkların doğru işlenmesiyle, değerli kaynakların korunmasına ve insan sağlığı ve çevreye olası negatif etkilerinin engellenmesine yardımcı olabilirsiniz.

Atıkların toplanması ve geri dönüşümü için detaylı bilgi için lütfen bağlı olduğunuz yerel yönetimlerle iletişime geçiniz.

Atıkların atılmasıyla ilgili yanlış uygulamalar yasayla belirlenmiş olan cezalara sebebiyet verebilir.

GB

D

F

I

NL

E

DK

P

N

S

FIN

PL

CZ

SK

H

RO

TR

MEMO

Panasonic Corporation
<http://www.panasonic.com>
© Panasonic Corporation 2016

© EN, GE, FR, IT, DU, SP, DA, PT, NW, SW, FI, PL, CZ, SK, HU, RO, TK

Printed in China
ES9700ED931503 S1216-0