

# HERO 5

BLACK

INSTRUKCJA OBSŁUGI

## DOŁĄCZ DO RUCHU GOPRO

---



[facebook.com/GoPro](https://facebook.com/GoPro)



[youtube.com/GoPro](https://youtube.com/GoPro)



[twitter.com/GoPro](https://twitter.com/GoPro)



[instagram.com/GoPro](https://instagram.com/GoPro)

## SPIS TREŚCI

---

Kamera HERO5 Black	6
Wprowadzenie	8
Nawigacja w kamerze GoPro	16
Mapa trybów i ustawień	20
QuikCapture	22
Nagrywanie filmów i robienie zdjęć	25
Sterowanie kamerą GoPro za pomocą głosu	28
Odtwarzanie materiałów	31
Używanie kamery z telewizorem HDTV	34
Łączenie się z aplikacją Capture App	36
Przenoszenie materiałów	37
Tryb Video (Film): tryby nagrywania	40
Tryb Video (Film): ustawienia	42
Tryb Video (Film): ustawienia zaawansowane	50
Tryb Photo (Zdjęcie): tryby nagrywania	53
Tryb Photo (Zdjęcie): ustawienia	55
Tryb Photo (Zdjęcie): ustawienia zaawansowane	57
Tryb Time Lapse (Poklatkowy): tryby nagrywania	59
Tryb Time Lapse (Poklatkowy): ustawienia	61



## SPIS TREŚCI

---

Tryb Time Lapse (Poklatkowy): ustawienia zaawansowane	65
Zaawansowane elementy sterowania	66
Łączenie się z akcesorium audio	77
Indywidualne ustawienia kamery GoPro	78
Ważne komunikaty	82
Resetowanie kamery	83
Mocowanie	84
Zdejmowanie drzwiczek bocznych	89
Konserwacja	91
Informacje o akumulatorze	92
Rozwiązywanie problemów	95
Pomoc techniczna	97
Znaki towarowe	97
Informacje dotyczące przepisów	97

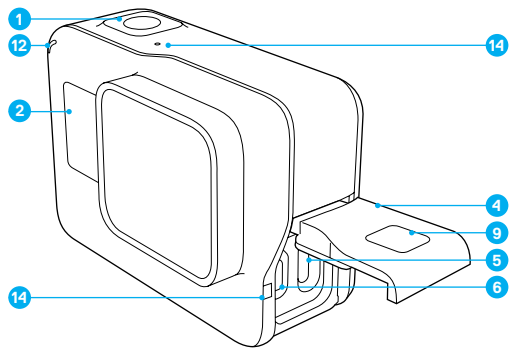
## KAMERA HERO5 BLACK



1. Przycisk Migawka [  ]
2. Ekran statusu kamery
3. Przycisk Tryb [  ]
4. Drzwiczki boczne
5. Port USB-C

6. Port Micro HDMI  
(nie dołączono kabla)
7. Głośnik
8. Drzwiczki przedziału  
akumulatora
9. Przycisk zwalniania zatrzasku
10. Akumulator

## KAMERA HERO5 BLACK

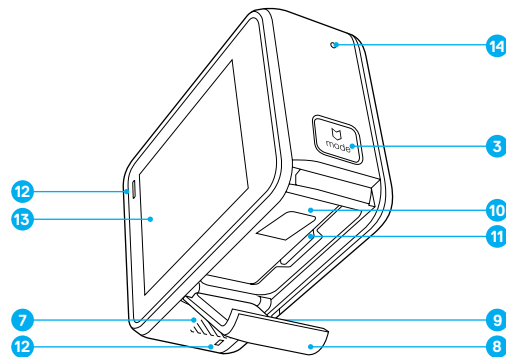

11. Gniazdo karty microSD
12. Wskaźnik statusu kamery
13. Wyświetlacz dotykowy
14. Mikrofon

## WPROWADZENIE

---

Witamy użytkownika nowej kamery HERO5 Black. Do nagrywania filmów i zdjęć potrzebna będzie karta microSD (sprzedawana oddzielnie).

### KARTY MICROSD

Używaj markowych kart pamięci, które spełniają następujące wymagania:

- microSD, microSDHC lub microSDXC
- Szybkość klasy 10 lub UHS-I
- Maksymalna pojemność 128 GB

Lista zalecanych kart microSD znajduje się na stronie [gopro.com/workswithgopro](http://gopro.com/workswithgopro).

Gdy karta pamięci zapelni się podczas nagrywania, kamera zatrzyma tę operację, a na wyświetlaczu dotykowym pojawi się komunikat *FULL (PEŁNA)*.

**UWAGA:** zachowaj ostrożność przy korzystaniu z kart pamięci. Unikaj cieczy, kurzu i zabrudzeń. Zapobiegawczo wyłącz kamerę przed włożeniem lub wyjęciem karty. Informacje o dopuszczalnych przedziałach temperatur podano w wytycznych producenta karty.

### FORMATOWANIE KARTY MICROSD

Aby zachować kartę microSD w dobrym stanie, należy ją regularnie formatować. Podczas formatowania wymazywana jest cała zawartość, dlatego upewnij się, że wcześniej rozładowane zostały zdjęcia i filmy.

Aby sformatować kartę, przesuwaj w dół, a następnie dotknij opcji Preferences (Preferencje) > Format SD Card (Formatuj kartę SD) > Delete (Usuń).

## WPROWADZENIE

---

### ŁADOWANIE AKUMULATORA

Aby korzystać z nowej kamery zapewniano jak najlepsze doznania, zalecane jest pełne naładowanie akumulatora przed pierwszym użyciem.

1. Przytrzymaj wciśnięty przycisk **zwalniania zatrzasku** na drzwiczkach przedziału akumulatora, a następnie przesuwaj je w celu otwarcia.

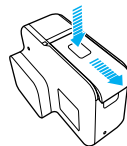

2. Włóż kartę microSD z etykietą skierowaną w stronę akumulatora (karta microSD nie jest wymagana podczas ładowania).  
*Uwaga: aby wyjąć kartę, naciśnij ją paznokciem w taki sposób, aby wyskoczyła z gniazda.*
3. Włóż akumulator, a następnie zamknij drzwiczki.

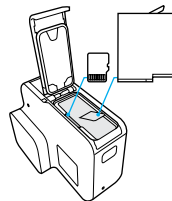

## WPROWADZENIE

---

- Przytrzymaj wciśnięty przycisk zwalniania zatrzasku na drzwiczках bocznych, a następnie przesunij je w celu otwarcia.

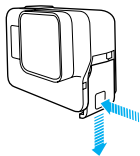

- Za pomocą dołączonego kabla USB-C podłącz kamerę do komputera lub innego urządzenia przejściowego umożliwiającego ładowanie przez port USB.
- Wyłącz kamerę. Podczas ładowania będzie świecił się wskaźnik statusu kamery, który zgaśnie po ukończeniu ładowania.  
Podczas ładowania z komputera upewnij się, że komputer jest podłączony do źródła zasilania. Jeśli wskaźnik statusu kamery nie włączy się, użyj innego portu USB.

Akumulator zostanie całkowicie naładowany w ciągu około 3 godzin. Więcej informacji można znaleźć w części [Informacje o akumulatorze](#) (page 92).

**SUPERPORADA:** najszybsze ładowanie zapewnią ładowarka GoPro Supercharger (sprzedawana oddzielnie). Kamerę można ładować przy użyciu ładowarki ściennej lub samochodowej, którą można podłączyć przez port USB.

## WPROWADZENIE

---

### AKTUALIZOWANIE OPROGRAMOWANIA KAMERY

Aby mieć dostęp do najnowszych funkcji kamery GoPro i zadbać o jej najwyższą wydajność, upewnij się, że używane jest najbardziej aktualne oprogramowanie. Po połączeniu się z aplikacją Capture lub Quik dla urządzeń stacjonarnych automatycznie wyświetlone zostanie powiadomienie o dostępnych aktualizacjach.

- Pobierz te aplikacje:
  - Capture ze sklepu Apple App Store lub Google Play
  - Quik dla urządzeń stacjonarnych ze strony [gopro.com/apps](https://gopro.com/apps)
- Podłącz kamerę do smartfona/tabletu albo komputera. Jeśli aktualizacja jest dostępna, wyświetlone zostaną instrukcje dotyczące jej instalacji.

Można także zaktualizować kamerę ręcznie, używając w tym celu karty microSD oraz czytnika kart/prześciówki (sprzedawane oddzielnie). Szczegółowe informacje na temat najnowszej wersji oprogramowania można znaleźć na stronie [gopro.com/update](https://gopro.com/update).

---

**SUPERPORADA:** aby sprawdzić bieżącą wersję oprogramowania, przesunij w dół po ekranie głównym, a następnie dotknij opcji Preferences (Preferencje) > About This GoPro (Informacje o tej kamerze GoPro).

## WPROWADZENIE

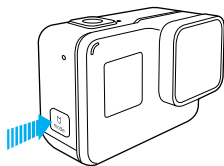

### WŁĄCZANIE + WYŁĄCZANIE

#### Aby włączyć kamerę:

Naciśnij przycisk Tryb [  ]. Kamera wyemituje kilka sygnałów dźwiękowych, a wskaźnik statusu zamiga. Potwierdzeniem włączenia kamery będzie pojawienie się stosownej informacji na wyświetlaczu dotykowym lub ekranie statusu kamery.

#### Aby wyłączyć kamerę:

Naciśnij i przytrzymaj przycisk Tryb przez dwie sekundy. Kamera wyemituje kilka sygnałów dźwiękowych, a wskaźnik statusu zamiga.



**OSTRZEŻENIE:** zachowaj ostrożność, gdy korzystanie z kamery GoPro stanowi część Twojego aktywnego stylu życia. Zawsze miej na uwadze otoczenie, aby uniknąć spowodowania obrażeń u siebie i innych osób.

Podczas używania kamery GoPro oraz przeznaczonych do niej uchwytów i akcesoriów przestrzegaj wszystkich lokalnych przepisów, w szczególności przepisów dotyczących prywatności, które mogą zabraniać nagrywania filmów na pewnych obszarach.

## WPROWADZENIE

### EKRAN STATUSU KAMERY

Na umieszczonym z przodu kamery ekranie statusu wyświetlane są poniższe informacje dotyczące trybów i ustawień, dzięki czemu można szybko sprawdzić podstawowe dane dotyczące bieżącego ustawienia:

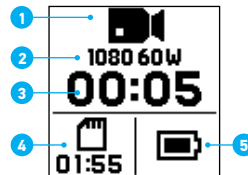

1. Tryb pracy kamery
2. Ustawienia
3. Liczba nagranych plików
4. Pozostałe miejsce na karcie microSD
5. Stan naładowania akumulatora

*Uwaga: ikony i ustawienia, które pojawiają się na ekranie statusu kamery, zależą od trybu pracy. Powyżej pokazano ikony i ustawienia w trybie Video (Film).*

## WPROWADZENIE

### WYŚWIETLACZ DOTYKOWY

Na umieszczonym z tyłu kamery wyświetlaczu dotykowym pojawiają się następujące informacje dotyczące trybów i ustawień z ekranu głównego. Wyświetlane ustawienia zależą od trybu pracy.

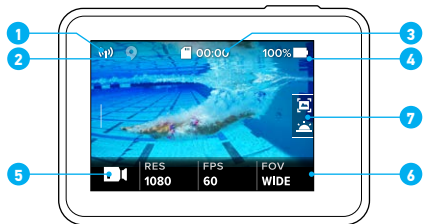

1. Status połączenia bezprzewodowego
2. Status GPS
3. Pozostały czas/liczba zrobionych zdjęć
4. Stan naładowania akumulatora
5. Tryb pracy kamery
6. Ustawienia
7. Ustawienia zaawansowane (ikony)

*Uwaga: wyświetlacz dotykowy nie działa pod wodą.*

## WPROWADZENIE

### WYŚWIETLACZ DOTYKOWY GESTY

Poniższe gesty umożliwiają nawigację po wyświetlaczu dotykowym. Gest przesuwania należy wykonywać od krawędzi ekranu.

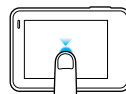

**Dotknięcie**  
Wybór elementu, włączenie/wyłączenie ustawienia.

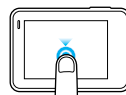

**Naciśnięcie i przytrzymanie**  
Dostęp do ustawienia Exposure Control (Kontrola ekspozycji).

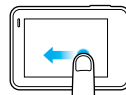

**Przesunięcie w lewo**  
Dostęp do ustawień zaawansowanych dotyczących bieżącego trybu (jeśli są dostępne).

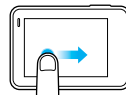

**Przesunięcie w prawo**  
Wyświetlenie multimediów.

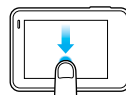

**Przesunięcie w dół**  
Na ekranie głównym — otwarcie menu Connect (Połącz) i Preferences (Preferencje). W innych przypadkach — powrót do ekranu głównego.

**SUPERPORADA:** aby zablokować wyświetlacz dotykowy w celu uniemożliwienia przypadkowego wprowadzenia danych, przesun w dół po ekranie głównym, a następnie dotknij ikony [🔒]. Aby odblokować wyświetlacz, ponownie dotknij tej ikony.



## NAWIGACJA W KAMERZE GOPRO

### TRYBY

Kamera HERO5 Black jest wyposażona w trzy tryby pracy: Video (Film), Photo (Zdjęcie) i Time Lapse (Poklatkowy).

#### Video (Film)

W trybie Film dostępne są trzy tryby nagrywania: Video (Film), Video + Photo (Film + Zdjęcie) i Looping (Pętla). Opisy poszczególnych trybów nagrywania znajdują się w części *Tryb Video (Film): tryby nagrywania* (page 40).

#### Photo (Zdjęcie)

W trybie Zdjęcie dostępne są trzy tryby nagrywania: Photo (Zdjęcie), Burst (Tryb seryjny) i Night (Tryb nocny). Opisy poszczególnych trybów nagrywania znajdują się w części *Tryb Photo (Zdjęcie): tryby nagrywania* (page 53).

#### Time Lapse (Poklatkowy)

W trybie Poklatkowy dostępne są trzy tryby nagrywania: Time Lapse Video (Film poklatkowy), Time Lapse Photo (Zdjęcie poklatkowe) i Night Lapse Photo (Zdjęcie nocne). Opisy poszczególnych trybów nagrywania znajdują się w części *Tryb Time Lapse (Poklatkowy): tryby nagrywania* (page 59).

Wizualna mapa trybów pracy i ustawień kamery GoPro znajduje się w części *Mapa trybów i ustawień* (page 20).

## NAWIGACJA W KAMERZE GOPRO

### NAWIGACJA PRZY UŻYCIU WYŚWIETLACZA DOTYKOWEGO

1. Na ekranie głównym dotknij ikony znajdującej się w lewym dolnym rogu.
2. Dotknij jednej z ikon trybu u góry ekranu (Video, Photo lub Time Lapse).
3. Wybierz tryb nagrywania na liście poniżej ikony.

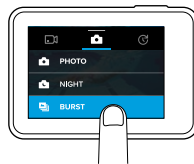

4. Na ekranie głównym dotknij ustawienia, które chcesz zmienić.
5. Dotknij nowej opcji (dostępne opcje są białe). Kamera wróci do ekranu głównego.



Jeśli wybierzesz rozdzielczość filmu (RES), przy której nie jest obsługiwana wcześniej ustawiona liczba klatek na sekundę (FPS), pojawi się komunikat informujący o konieczności dotknięcia wyświetlacza dotykowego w celu automatycznego przejścia do ustawienia FPS i wybrania innej wartości. Podobny komunikat pojawia się w przypadku, gdy wybrana zostanie wartość FPS nieobsługiwana w ustawionej wcześniej rozdzielczości.

## NAWIGACJA W KAMERZE GOPRO

6. Aby zmienić ustawienie zaawansowane, przesuń w lewo.  
*Uwaga: nie wszystkie tryby nagrywania mają ustawienia zaawansowane.*
7. Aby włączyć ustawienie zaawansowane, dotknij ikony [  ].



8. Przesuń w dół, aby wrócić do ekranu głównego.

### ZMIANA TRYBÓW ZA POMOCĄ PRZYCIŚNIKA TRYB



Przycisk **Tryb** umożliwia szybkie przejście przez ustawione tryby nagrywania. Jeśli na przykład poprzednio wybrane były następujące tryby: Video (Film) w trybie Video (Film), Night Photo (Zdjęcia nocne) w trybie Photo (Zdjęcie) oraz Time Lapse Video (Film poklatkowy) w trybie Time Lapse (Poklatkowy), naciśnięcie przycisku **Tryb** pozwoli na przejście przez te tryby nagrywania.

Należy pamiętać, że tryb Burst Photo (Zdjęcia seryjne) zawsze pojawia się w tym cyklu. Można zarejestrować dynamiczną akcję, na przykład dzieci skaczące do basenu lub skoki na rowerach górskich, bez konieczności wcześniejszej zmiany trybu na Photo (Zdjęcie).

## NAWIGACJA W KAMERZE GOPRO

### NAWIGACJA PRZY UŻYCIU PRZYCIŚNIKÓW

Jeśli korzystasz z kamery pod wodą, do zmiany trybów i ustawień używaj przycisków oraz ekranu statusu kamery.

1. Gdy kamera jest włączona, przytrzymaj przycisk **Tryb** [  ] i naciśnij przycisk **Migawka** [  ].
2. Za pomocą przycisku **Tryb** przejdź przez kolejne ustawienia.

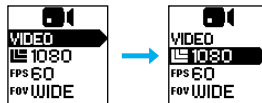

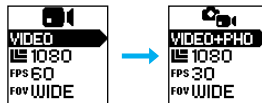

3. Naciśnij przycisk **Migawka**, aby przejść przez kolejne opcje w ramach ustawienia. Aby wybrać opcję, pozostaw ją zaznaczoną.

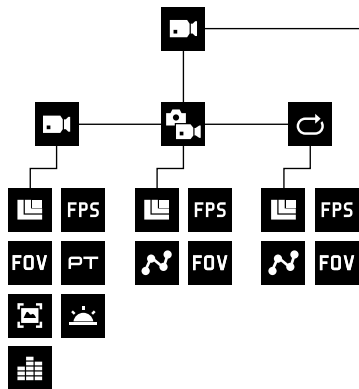

4. Aby wyjść, naciśnij i przytrzymaj przycisk **Migawka** lub przejdź do opcji menu Done (Gotowe).

## MAPA TRYBÓW I USTAWIEŃ



-  Automatyczne nagrywanie przy słabym świetle

---

-  Tryb seryjny

---

- FOV** (FOV) Pole widzenia

---

- FPS** Klatki na sekundę

---

-  Interwał

-  Pętla

---

-  Ręczne sterowanie dźwiękiem

---

-  Zdjęcia nocne

---

-  Zdjęcia nocne poklatkowe

---

-  Tryb Zdjęcie / Zdjęcie

## MAPA TRYBÓW I USTAWIEŃ

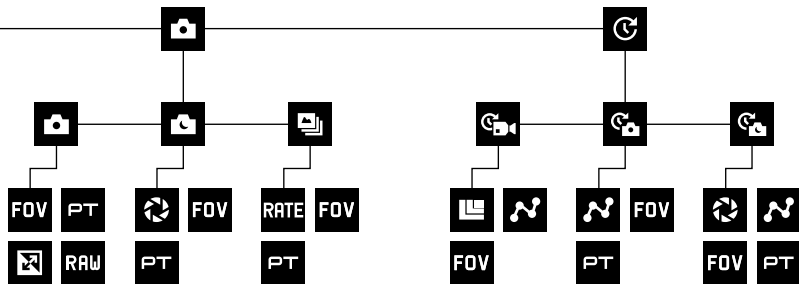

- PT** Protune

---

- RATE** Szybkość

---

- RAW** RAW

---

-  Migawka

---

-  Tryb Poklatkowy

-  Zdjęcie poklatkowe

---

-  Film poklatkowy

---

-  Tryb Film / Film

---

-  Film + Zdjęcie

---

-  Stabilizacja filmu

---

-  WDR

## QUIKCAPTURE

QuikCapture to najszybszy sposób nagrywania filmów lub zdjęć poklatkowych kamerą HERO5 Black. Kamera jest włączana tylko podczas filmowania, co zapobiega zbyt szybkiemu rozładowaniu akumulatora.

### NAGRYWANIE FILMU Z WYKORZYSTANIEM FUNKCJI QUIKCAPTURE

1. Gdy kamera jest wyłączona, naciśnij przycisk **Migawka** [  ].

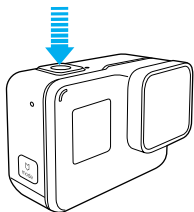

Włączenie kamery zostanie potwierdzone kilkoma sygnałami dźwiękowymi, a nagrywanie filmu rozpocznie się automatycznie. W trakcie nagrywania filmu miga wskaźnik statusu kamery.

2. Aby zatrzymać nagrywanie, ponownie naciśnij przycisk **Migawka**. Kamera zatrzyma nagrywanie, wyemituje kilka sygnałów dźwiękowych i wyłączy się automatycznie.

Informacje na temat nagrywania innych rodzajów filmów można znaleźć w części *Nagrywanie filmów i robienie zdjęć* (page 25).

## QUIKCAPTURE

### ROBIENIE ZDJĘĆ POKLATKOWYCH Z WYKORZYSTANIEM FUNKCJI QUIKCAPTURE

Oprócz ukazywania zmian scenerii w czasie, zdjęcia poklatkowe są także przydatne do nagrywania serii zdjęć, co gwarantuje zarejestrowanie odpowiedniego ujęcia.

1. Gdy kamera jest wyłączona, naciśnij i przytrzymaj przycisk **Migawka** [  ], aż rozpocznie się nagrywanie.

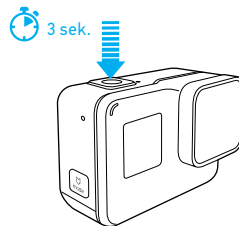

Włączenie kamery zostanie potwierdzone kilkoma sygnałami dźwiękowymi, a nagrywanie zdjęć poklatkowych rozpocznie się automatycznie. Po każdym zrobionym zdjęciu jednokrotnie zamiga wskaźnik statusu kamery.

2. Aby zatrzymać nagrywanie, ponownie naciśnij przycisk **Migawka**. Kamera zatrzyma nagrywanie, wyemituje kilka sygnałów dźwiękowych i wyłączy się automatycznie w celu wydłużenia czasu pracy akumulatora.

Informacje na temat nagrywania innych rodzajów zdjęć lub materiałów poklatkowych można znaleźć w części *Nagrywanie filmów i robienie zdjęć* (page 25).

## QUIKCAPTURE

---

### WYŁĄCZANIE FUNKCJI QUIKCAPTURE

Funkcja **QuikCapture** jest domyślnie włączona, lecz w razie potrzeby można ją wyłączyć.

1. Przesuń w dół po ekranie głównym.
2. Dotknij opcji Preferences (Preferencje) > QuikCapture.
3. Dotknij opcji Off (Wył.).

## NAGRYWANIE FILMÓW I ROBIENIE ZDJĘĆ

---

### NAGRYWANIE FILMÓW I ROBIENIE ZDJĘĆ

Możliwe jest także skorzystanie z bardziej tradycyjnej metody nagrywania filmów i robienia zdjęć, w tym filmów i zdjęć poklatkowych, w której kamera jest cały czas włączona, a materiał – nagrywany w razie potrzeby. W tej metodzie wyświetlacz dotykowy służy do przeglądania ujęć oraz zmiany trybów i ustawień przed nagrywaniem. Jednak w przeciwieństwie do funkcji QuikCapture kamera pozostaje włączona nawet wtedy, gdy materiał nie jest nagrywany, dlatego w celu wydłużenia żywotności akumulatora trzeba ją wyłączyć ręcznie.

1. W razie potrzeby wybierz inny tryb:
  - a. Dotknij ikony w lewym dolnym rogu wyświetlacza dotykowego.



- b. Dotknij jednej z ikon trybu u góry ekranu.
- c. Wybierz tryb nagrywania na liście poniżej ikony.

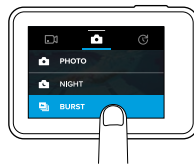

## NAGRYWANIE FILMÓW I ROBIENIE ZDJĘĆ

---

2. W razie potrzeby wybierz inne ustawienia. Szczegółowe informacje na temat ustawień można znaleźć w częściach: *Tryb Video (Film): tryby nagrywania* (page 40) , *Tryb Photo (Zdjęcie): tryby nagrywania* (page 53) lub *Tryb Time Lapse (Poklatkowy): tryby nagrywania* (page 59).
3. Naciśnij przycisk **Migawka** [  ]. Podczas nagrywania kamera emituje sygnały dźwiękowe, a wskaźnik statusu miga.
4. Aby zatrzymać filmowanie lub nagrywanie w trybie poklatkowym, naciśnij przycisk **Migawka**. Kamera wyemituje sygnał dźwiękowy, a wskaźnik statusu szybko zamiga.

**SUPERPORADA:** funkcje nagrywania filmów i robienia zdjęć można także obsługiwać za pomocą poleceń głosowych. Szczegóły można znaleźć w części *Sterowanie kamerą GoPro za pomocą głosu* (page 28).

## NAGRYWANIE FILMÓW I ROBIENIE ZDJĘĆ

---

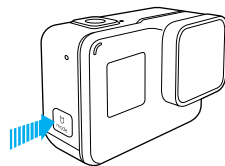

### DODAWANIE TAGÓW NAJLEPSZEGO UJĘCIA

Za pomocą HiLight Tags (Tagów najlepszego ujęcia) można oznaczyć określone momenty filmu podczas jego nagrywania lub odtwarzania. Dzięki tym tagom łatwiej odszukać najlepsze ujęcia do udostępnienia.

Podczas nagrywania lub odtwarzania filmu naciśnij przycisk **Tryb** [  ].

**SUPERPORADA:** tagi można dodawać podczas nagrywania także przy użyciu aplikacji Capture, funkcji sterowania głosem lub pilota Smart Remote.

## STEROWANIE KAMERĄ GOPRO ZA POMOCĄ GŁOSU

---

Kamerą HERO5 Black można sterować przy użyciu zestawu określonych poleceń (patrz poniższa lista).

*Uwaga: wydajność sterowania głosem może zależeć od odległości, wiatru i hałasu. Utrzymuj produkt w czystości.*

### KORZYSTANIE Z FUNKCJI STEROWANIA GŁOSEM

Sterowanie głosem przynosi najlepsze efekty, gdy użytkownik znajduje się w bliskiej odległości od kamery GoPro.

1. Przesuń w dół po ekranie głównym, a następnie dotknij ikony [  ].

*Uwaga: funkcję sterowania głosem można także włączyć lub wyłączyć w menu Preferences (Preferencje). Dotknij menu Preferences (Preferencje) > On Camera Voice Control (Sterowanie kamerą za pomocą głosu), a następnie wybierz opcję.*

2. Jeśli funkcja sterowania głosem została włączona po raz pierwszy, potwierdź lub zmień język sterowania głosem.
3. Wydad polecenie z *listy poleceń głosowych* (page 29).
4. Aby ręcznie wyłączyć funkcję sterowania głosem, przesuń w dół po ekranie głównym, a następnie dotknij ikony [  ]. Funkcja sterowania głosem wyłączy się także po samoczynnym wyłączeniu się kamery. Szczegóły można znaleźć w części *Auto Off (Automatyczne wyłączenie)* (page 79).

**SUPERPORADA:** aby zapewnić sobie lepsze sterowanie głosem przy wietrznej pogodzie i w hałasie, użyj pilota Remo (wodoodpornego pilota sterowania głosem). Aby uzyskać szczegółowe informacje, odwiedź witrynę [gopro.com](http://gopro.com).

## STEROWANIE KAMERĄ GOPRO ZA POMOCĄ GŁOSU

---

### LISTA POLECEŃ GŁOSOWYCH

W przypadku sterowania głosem dostępne są dwa rodzaje poleceń:

- Polecenia dotyczące akcji umożliwiają natychmiastowe nagrywanie filmu lub robienie zdjęć. Jeśli na przykład nagrywanie filmu zostało właśnie zatrzymane, możesz wydać polecenie zrobienia zdjęcia lub rozpoczęcia nagrywania materiału poklatkowego — bez konieczności wcześniejszej zmiany trybu.
- Polecenia dotyczące trybów są przydatne, gdy chcesz szybko wybrać tryb, a następnie użyć przycisku **Migawka** do nagrywania.

Kamera nie musi pracować w określonym trybie, aby nagrywać filmy lub robić zdjęcia. Polecenia dotyczące akcji mogą być używane w dowolnym trybie. Kamera nagrywa film lub robi zdjęcia na podstawie wcześniej wybranych ustawień.

Polecenie dotyczące akcji	Opis
GoPro start recording	Rozpoczęcie nagrywania filmu
GoPro HiLight	Dodanie HiLight Tag (Tagu najlepszego ujęcia) do filmu podczas nagrywania
GoPro stop recording	Zatrzymanie nagrywania filmu
GoPro take a photo	Zrobienie jednego zdjęcia
GoPro shoot burst	Nagrywanie zdjęć seryjnych
GoPro start time lapse	Rozpoczęcie nagrywania zdjęć poklatkowych
GoPro stop time lapse	Zatrzymanie nagrywania zdjęć poklatkowych
GoPro turn off	Wyłączenie kamery

## STEROWANIE KAMERĄ GOPRO ZA POMOCĄ GŁOSU

---

Polecenie dotyczące trybów	Opis
GoPro Video mode	Zmiana trybu pracy kamery na Film (bez nagrywania filmu)
GoPro Time Lapse mode	Zmiana trybu pracy kamery na Time Lapse (Poklatkowy) (bez nagrywania zdjęć poklatkowych)
GoPro Photo mode	Zmiana trybu pracy kamery na Photo (Zdjęcie) (bez robienia zdjęć)
GoPro Burst mode	Zmiana trybu pracy kamery na Burst (Tryb seryjny) (bez nagrywania zdjęć seryjnych)

Najbardziej aktualna lista poleceń jest dostępna na stronie [gopro.com/yourhero5](https://gopro.com/yourhero5).

**SUPERPORADA:** przed wydaniem nowego polecenia trzeba zatrzymać nagrywanie filmu lub rejestrację zdjęć poklatkowych.

### ZMIANA JĘZYKA STEROWANIA GŁOSEM

1. Przesuń w dół po ekranie głównym.
2. Dotknij opcji Preferences (Preferencje) > Language (Język) (w sekcji Voice Control (Sterowanie głosem)).
3. Wybierz język.



## ODTWARZANIE MATERIAŁÓW

---

Materiały można odtwarzać na wyświetlaczu dotykowym kamery, w komputerze, telewizorze lub na smartfonie/tablecie.

Innym sposobem odtwarzania materiałów jest włożenie karty microSD bezpośrednio do urządzenia, takiego jak komputer lub telewizor obsługujący takie nośniki. W przypadku tej metody rozdzielczość odtwarzania zależy od rozdzielczości urządzenia oraz jego możliwości odtwarzania z taką rozdzielczością.

### PRZEGLĄDANIE FILMÓW I ZDJĘĆ W KAMERZE HERO5 BLACK

1. Przesuń w prawo, aby otworzyć galerię. Jeśli na karcie microSD zapisanych jest dużo danych, ich załadowanie może chwilę potrwać.
2. Przewiń miniaturki.  
*Uwaga: w przypadku serii zdjęć (w trybie seryjnym, poklatkowym, nocnym i serii zdjęć) miniaturka przedstawia pierwsze zdjęcie z serii.*
3. Dotknij miniaturki filmu lub zdjęcia, aby go/je otworzyć w widoku pełnoekranowym.
4. Aby dodać HiLight Tag (Tag najlepszego ujęcia), dotknij ikony [  ]. Dzięki tym tagom łatwiej odszukać najlepsze filmy i zdjęcia do udostępnienia.
5. Aby powrócić na ekran miniaturki, dotknij ikony [  ].
6. Przesuń w dół, aby wyjść z galerii.



## ODTWARZANIE MATERIAŁÓW

---

### TWORZENIE KRÓTKICH KLIPÓW NA PODSTAWIE FILMU

Funkcja przycinania filmów umożliwia tworzenie z plików wideo krótkich klipów z ulubionymi ujęciami. Klipy są zapisywane jako nowe pliki, które można udostępniać. Tych plików można także używać podczas edycji w aplikacji Capture lub Quik dla urządzeń stacjonarnych.

1. Przesuń w prawo, aby otworzyć galerię, a następnie dotknij miniaturki filmu zawierającego klip, który chcesz zapisać.
2. Dotknij ikony [▶], aby rozpocząć odtwarzanie filmu.
3. Po dotarciu do miejsca, w którym chcesz rozpocząć przycinanie, dotknij ikony [⏏].
4. Dotknij ikony [⌘]. Domyślny czas trwania klipu wynosi 5 sekund.
5. Aby zapisać dłuższy klip, dotknij wartości 5 SEC, a następnie wybierz odpowiednią długość klipu (15 lub 30 sekund).
6. Dotknij ekranu, a następnie dotknij opcji PREVIEW w celu przejrzania klipu przed jego zapisaniem.
7. Aby skorygować miejsce początkowe klipu, dotknij wartości -1. Aby skorygować miejsce końcowe klipu, dotknij wartości +1.  
*Uwaga: w przypadku zmiany miejsca początkowego lub końcowego czas trwania klipu nie ulegnie zmianie.*
8. Dotknij ikony [✓]. Klip zostanie zapisany jako oddzielny plik wideo, a oryginalny plik wideo pozostanie niezmienny.

---

**SUPERPORADA:** po utworzeniu klipów na podstawie filmu można usunąć oryginalny plik, aby zaoszczędzić miejsce na karcie microSD.

## ODTWARZANIE MATERIAŁÓW

---

### ZAPISYWANIE KLATKI FILMU JAKO KADR

1. Przesuń w prawo, aby otworzyć galerię, a następnie dotknij miniaturki filmu zawierającego klip, który chcesz zapisać.
2. Dotknij ikony [▶], aby rozpocząć odtwarzanie filmu.
3. Po dotarciu do klatki, która ma zostać zapisana, dotknij ikony [⏏].
4. Dotknij ikony [📷].
5. W razie potrzeby przewiń pasek u dołu ekranu, aby wybrać klatkę.
6. Dotknij ikony [✓]. Klatka zostanie zapisana jako zdjęcie, a oryginalny plik wideo pozostanie niezmienny.

### PRZEGLĄDANIE FILMÓW I ZDJĘĆ NA KOMPUTERZE

Aby odtworzyć film i zdjęcia na komputerze, należy najpierw przenieść te pliki do komputera. Szczegóły można znaleźć w części [Przenoszenie materiałów](#) (page 37).

### PRZEGLĄDANIE MATERIAŁÓW NA URZĄDZENIU PRZENOŚNYM

1. Połącz kamerę z aplikacją Capture. Szczegóły można znaleźć w części [Łączenie się z aplikacją Capture App](#) (page 36).
2. Odtwórz filmy na smartfonie lub tablecie, używając elementów sterujących w aplikacji.

---

**SUPERPORADA:** podczas odtwarzania filmu za pomocą aplikacji Capture można oznaczyć najlepsze momenty. W tym celu dotknij ikony [👉], aby dodać HiLight Tag (Tag najlepszego ujęcia).





## UŻYWANIE KAMERY Z TELEWIZOREM HDTV

---

### PRZEGLĄDANIE FILMÓW I ZDJĘĆ W TELEWIZORZE HDTV

Funkcja odtwarzania filmów i zdjęć w telewizorze HDTV pozwala na oglądanie materiału zapisanego w kamerze bezpośrednio na dużym ekranie. Do takiego odtwarzania potrzebny jest kabel micro HDMI (sprzedawany oddzielnie).

*Uwaga: odtwarzanie HDMI zależy od rozdzielczości urządzenia oraz tego, czy obsługiwany jest tryb 1080p.*

1. Włącz kamerę.
2. Dotknij opcji Preferences (Preferencje) > HDMI Output (Wyjście HDMI) > Media (Multimedia).
3. Użyj kabla micro HDMI, aby połączyć port HDMI w kamerze z telewizorem HDTV.
4. Wybierz wejście HDMI w telewizorze.
5. Naciśnij przycisk **Tryb** [, aby przechodzić między elementami sterowania, a następnie naciśnij przycisk **Migawka** [] w celu wybrania jednego z nich. Aby przykładowo przechodzić między miniaturkami, naciśnij przycisk **Tryb** w celu przejścia do ikony []. Następnie naciśnij kilka razy przycisk **Migawka**, aby przemieszczać się między plikami.
6. Dotknij ikony [], aby otworzyć plik w widoku pełnoekranowym.

---

**SUPERPORADA:** podczas wyświetlania filmów i zdjęć w telewizorze HDTV dostępna jest funkcja nawigacji za pomocą gestów na wyświetlaczu dotykowym.

## UŻYWANIE KAMERY Z TELEWIZOREM HDTV

---

### NAGRYWANIE FILMÓW I ROBIENIE ZDJĘĆ, GDY KAMERA JEST PODŁĄCZONA DO TELEWIZORA HDTV

Ta opcja umożliwia podgląd na żywo z kamery, gdy jest ona podłączona do telewizora HDTV lub monitora.

1. Włącz kamerę.
2. Dotknij menu Preferences (Preferencje) > HDMI Output (Wyjście HDMI), a następnie wybierz jedną z tych opcji:
  - aby wyświetlić podgląd na żywo z kamery wraz z ikonami widocznymi na wyświetlaczu dotykowym, dotknij opcji Monitor.
  - aby w telewizorze HDTV wyświetlić podgląd na żywo z kamery bez ikon lub nakładek widocznych podczas nagrywania na wyświetlaczu dotykowym, dotknij opcji Live (Na żywo).
3. Użyj kabla micro HDMI, aby połączyć port HDMI w kamerze z telewizorem HDTV.
4. Wybierz wejście HDMI w telewizorze.
5. Użyj przycisku **Migawka** [] w kamerze, aby rozpocząć i zatrzymać nagrywanie.

## ŁĄCZENIE SIĘ Z APLIKACJĄ CAPTURE APP

---

### PIERWSZE ŁĄCZENIE SIĘ Z APLIKACJĄ

Aplikacja Capture umożliwia zdalne sterowanie kamerą za pomocą smartfona lub tabletu. Zapewnia dostęp do takich funkcji jak pełna kontrola nad kamerą, podgląd na żywo, odtwarzanie i udostępnianie materiałów, a także aktualizacje oprogramowania kamery.

1. Pobierz aplikację Capture na urządzenie przenośne ze sklepu Apple App Store lub Google Play.
2. Postępuj zgodnie z instrukcjami na ekranie, aby połączyć się z kamerą.

### PÓŹNIEJSZE ŁĄCZENIE SIĘ Z APLIKACJĄ

Po pierwszym połączeniu się z aplikacją Capture można łączyć się za pośrednictwem menu Connect (Połącz) w kamerze.

1. Jeśli połączenie bezprzewodowe kamery nie jest jeszcze włączone, przesuń w dół, a następnie dotknij opcji Connect (Połącz) > Wireless Connections (Połączenia bezprzewodowe).
1. Postępuj zgodnie z instrukcjami wyświetlanymi w aplikacji Capture, aby połączyć się z kamerą.

## PRZENOSZENIE MATERIAŁÓW

---

### PRZENOSZENIE MATERIAŁÓW DO KOMPUTERA

Aby odtworzyć filmy i zdjęcia na komputerze, najpierw należy przenieść do niego te pliki. Zwolnij to także miejsce na karcie pamięci microSD na nowe materiały.

1. Pobierz aplikację Quik dla urządzeń stacjonarnych ze strony [gopro.com/apps](http://gopro.com/apps), a następnie ją zainstaluj.
2. Podłącz kamerę do komputera za pomocą dołączonego kabla USB-C.
3. Włącz kamerę i postępuj zgodnie z instrukcjami wyświetlanymi w aplikacji Quik.

**SUPERPORADA:** aby przenieść pliki do komputera za pomocą czytnika kart (sprzedawanego oddzielnie) i eksploratora plików, podłącz czytnik do komputera, a następnie włóż do niego kartę microSD. Następnie pliki można przenieść do komputera lub usunąć wybrane pliki z karty. Do przeniesienia zdjęć lub plików audio w formacie RAW należy użyć czytnika kart.

### PRZESYŁANIE MATERIAŁÓW DO CHMURY

W ramach subskrypcji usługi GoPro Plus można przesyłać materiały do chmury, a następnie je przeglądać, edytować i udostępniać z dowolnego urządzenia. Zainstalowana na urządzeniu przenośnym aplikacja Quik™ służy do edycji materiałów z chmury oraz udostępniania ich znajomym.

*Uwaga: po przestaniu materiałów do chmury oryginalne pliki pozostaną w kamerze.*

1. Subskrybuj usługę GoPro Plus:
  - a. Pobierz aplikację Capture na urządzenie przenośne ze sklepu Apple, App Store lub Google Play.
  - b. Postępuj zgodnie z instrukcjami wyświetlanymi na ekranie aplikacji, aby połączyć się z kamerą.
  - c. Jeśli po raz pierwszy łączysz się z aplikacją, postępuj zgodnie z instrukcjami na ekranie, aby subskrybować usługę GoPro Plus. W przeciwnym wypadku dotknij ikony [  ] obok obrazu kamery i postępuj zgodnie z instrukcjami.

## PRZENOSZENIE MATERIAŁÓW

---

2. Podłącz kamerę do gniazda zasilania. Podczas ładowania akumulatora rozpocznie się automatyczne przesyłanie do chmury.

*Uwaga: po skonfigurowaniu automatycznego przesyłania nie będzie konieczne połączenie kamery z aplikacją Capture, aby skorzystać z tej funkcji.*

Pliki przechowywane w chmurze są zoptymalizowane pod kątem sieci, dlatego mogą nie być dostępne w pełnej rozdzielczości. Aby przenieść pliki w pełnej rozdzielczości, połącz kamerę z aplikacją Quik dla urządzeń stacjonarnych i przenieś pliki do komputera.

3. Aby uzyskać dostęp do materiałów w chmurze z urządzenia przenośnego, połącz się z aplikacją Capture i dotknij ikony [  ] obok obrazu kamery.
4. Pobierz odpowiednie materiały do smartfona, a następnie użyj aplikacji Quik do ich wyedytowania i udostępnienia.

---

**SUPERPORADA:** dzięki subskrypcji usługi GoPro Plus można użyć aplikacji Quik dla urządzeń stacjonarnych, aby przenieść pliki do komputera. Następnie aplikacja Quik prześle pliki na konto GoPro Plus.

### WYŁĄCZANIE FUNKCJI AUTOMATYCZNEGO PRZESYŁANIA

W kamerze można tymczasowo wyłączyć funkcję automatycznego przesyłania plików na konto GoPro Plus, aby operacja ta nie aktywowała się samoczynnie przy podłączeniu kamery do gniazda zasilania.

1. W tym celu przesuń w dół, a następnie dotknij opcji Connect (Połącz) > Auto Upload (Automatyczne przesyłanie) > Upload (Prześlij).
2. Dotknij opcji Off (Wył.).

## PRZENOSZENIE MATERIAŁÓW

---

### ŁĄCZENIE SIĘ Z INNĄ SIECIĄ BEZPRZEWODOWĄ

Jeśli na potrzeby automatycznego przesyłania chcesz połączyć kamerę z inną siecią bezprzewodową, możesz zmienić sieć ustawioną w kamerze.

1. W tym celu przesuń w dół, a następnie dotknij opcji Connect (Połącz) > Auto Upload (Automatyczne przesyłanie) > Networks (Sieci).
2. Dotknij nazwy sieci. Sieć nie może być ukryta ani wymagać zaakceptowania umowy licencyjnej użytkownika końcowego (tak jak w przypadku sieci hotelowych).
3. W razie potrzeby wprowadź hasło.
4. Dotknij ikony [  ], aby zapisać nową sieć.

## TRYB VIDEO (FILM): TRYBY NAGRYWANIA

---

W trybie Video (Film) dostępne są trzy tryby nagrywania: Video (Film), Video + Photo (Film + Zdjęcie) i Looping (Pętla). Każdy tryb nagrywania ma własne ustawienia.

### VIDEO (FILM)

Ten tryb nagrywania odpowiada tradycyjnemu filmowaniu. Ustawienia domyślne to: rozdzielczość 1080p 60, szerokie pole widzenia, włączone funkcje stabilizacji filmu i automatycznego nagrywania przy słabym świetle. Więcej informacji można znaleźć w następujących tematach:

 [Rozdzielczości filmów nagrywanych kamerą HERO5 Black](#) (page 46)

 [Stabilizacja filmu](#) (page 50)

 [Interwał \(Film\)](#) (page 71)

 [Automatyczne nagrywanie przy słabym świetle](#) (page 50)

 [Ręczne sterowanie dźwiękiem](#) (page 51)

 [Protune](#) (page 69)

### VIDEO + PHOTO (FILM + ZDJĘCIE)

W tym trybie zdjęcia są robione w ustawionych interwałach, podczas nagrywania filmu. Ustawienia domyślne to: rozdzielczość 1080p 30, szerokie pole widzenia, ustawiony interwał 5 zdjęć na sekundę. Zdjęcia są nagrywane w rozdzielczości 12 MP, w proporcjach 16:9. Więcej informacji można znaleźć w następujących tematach:

 [Rozdzielczości filmów nagrywanych kamerą HERO5 Black](#) (page 46)

 [Interwał \(Film\)](#) (page 71)

## TRYB VIDEO (FILM): TRYBY NAGRYWANIA

---

### LOOPING VIDEO (FILM W PĘTLI)

W tym trybie filmowanie jest ciągłe, ale zapisywane są tylko momenty wybrane przez użytkownika. Jeśli na przykład wybierzesz interwał 5-minutowy, po naciśnięciu przycisku **Migawka** w celu zatrzymania nagrywania zapisane zostanie tylko ostatnie 5 minut nagrania. Jeśli po pięciu minutach nagrywania nie naciśniesz przycisku **Migawka** w celu zatrzymania nagrywania i zapisania filmu, kamera nagra nowy 5-minutowy interwał, nadpisując wcześniejsze 5 minut materiału.

Ten tryb jest przydatny podczas nagrywania wydarzeń z długimi okresami braku aktywności, których nie chcesz zapisywać (na przykład łowienie ryb czy nagrywanie z deski rozdzielczej samochodu).

Ustawienia domyślne to: rozdzielczość 1080p 60, szerokie pole widzenia, 5-minutowy interwał. Tryb Looping (Pętla) nie jest dostępny w rozdzielczościach 4K, 2.7K 4:3 i 480p. Więcej informacji można znaleźć w następujących tematach:

 [Rozdzielczości filmów nagrywanych kamerą HERO5 Black](#) (page 46)

 [Interwał \(Film\)](#) (page 71)

## TRYB VIDEO (FILM): USTAWIENIA

### VIDEO RESOLUTION (ROZDZIELCZOŚĆ FILMU)

Rozdzielczość filmu (RES) odnosi się do liczby poziomych linii w filmie. Przykładowo 720p oznacza, że film ma 720 linii poziomych, z których każda ma szerokość 1280 pikseli. Im wyższa liczba linii i pikseli, tym większa szczegółowość i czystość obrazu. Tym samym film w rozdzielczości 4K ma lepszą jakość niż film w rozdzielczości 720p, ponieważ jego klatka składa się z 3840 linii, każda o szerokości 2160 pikseli.

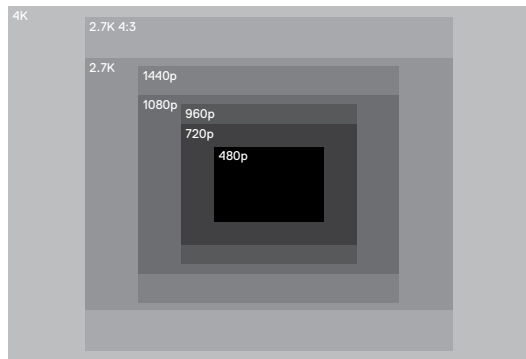

## TRYB VIDEO (FILM): USTAWIENIA

Na podstawie tej tabeli można określić najlepszą rozdzielczość dla danej aktywności. Należy także uwzględnić możliwości komputera lub telewizora, aby mieć pewność, że dany sprzęt obsługuje wybraną rozdzielczość.

Rozdzielczość filmu	Najlepsze zastosowanie
4K	Zachwycające filmy w wysokiej rozdzielczości, z profesjonalnymi rezultatami przy słabym oświetleniu. Dostępne fotografie 8 MP utworzone z klatek filmu. Zalecana w przypadku filmowania ze statywu lub w nieruchomej pozycji.
2.7K	Niższa rozdzielczość filmu 16:9 umożliwia nagrywanie wspaniałych filmów w jakości kinowej do zastosowań profesjonalnych.
2.7K 4:3	Zalecana do ujęć nagrywanych kamerą zamocowaną na ciele, nartach lub desce surfingowej. Zapewnia duże pole widzenia.
1440p	Zalecana do ujęć nagrywanych kamerą zamocowaną na ciele. Dzięki proporcji 4:3 rejestrowane jest większe pole widzenia w pionie w porównaniu z rozdzielczością 1080p. Wysoka częstotliwość wyświetlania klatek zapewnia nagrywanie płynniejszych, bardziej wciągających materiałów filmowych dotyczących dynamicznych aktywności. Doskonała w przypadku udostępniania materiałów w mediach społecznościowych.
1080p	Doskonała w przypadku wszystkich ujęć oraz udostępniania materiałów w mediach społecznościowych. Wysoka rozdzielczość i częstotliwość wyświetlania klatek zapewniają świetne rezultaty. Ta rozdzielczość jest dostępna we wszystkich FOVs (polach widzenia), a wysoka częstotliwość wyświetlania klatek (120 kl./s) umożliwia edycję w zwolnionym tempie.

## TRYB VIDEO (FILM): USTAWIENIA

Rozdzielczość filmu	Najlepsze zastosowanie
960p	Używana do ujęć nagrywanych kamerą zamocowaną na ciele oraz w zwolnionym tempie. Proporcja 4:3 zapewnia duże pole widzenia oraz płynny materiał w przypadku filmowania szybkiej akcji.
720p	Odpowiednia do ujęć z ręki oraz w zwolnionym tempie. Wysoka częstotliwość wyświetlania klatek (240 kl./s) jest doskonała do ujęć w bardzo zwolnionym tempie, lecz jest dostępna wyłącznie przy wąskim FOV (polu widzenia).
480p	Odpowiednia w sytuacjach, gdy trzeba rejestrować ujęcia w bardzo zwolnionym tempie, o szerokim polu widzenia, a standardowa rozdzielczość jest do przyjęcia.

### KLATKI NA SEKUNDĘ (FPS)

To ustawienie odnosi się do liczby klatek filmu rejestrowanych w każdej sekundzie.

Przy wybieraniu rozdzielczości i FPS należy wziąć pod uwagę, jaki rodzaj aktywności będzie filmowany. Wyższe rozdzielczości skutkują większą szczegółowością i czystością obrazu, ale są zazwyczaj dostępne przy niższych wartościach FPS. Z kolei niższe rozdzielczości skutkują mniejszą szczegółowością i czystością obrazu, ale pozwalają na ustawienie wyższych wartości FPS, co jest ważne w przypadku filmowania ruchu. Wyższe wartości FPS można także zastosować przy nagrywaniu filmów w zwolnionym tempie.

## TRYB VIDEO (FILM): USTAWIENIA

### PROPORCJE OBRAZU

W przypadku rozdzielczości filmów GoPro używane są dwie proporcje obrazu: 16:9 lub 4:3. W standardowych telewizorach i programach do edycji używana jest proporcja 16:9. Materiał filmowy nagrany w proporcji 4:3 jest o 33% wyższy, dlatego musi zostać przycięty do proporcji 16:9, aby możliwe było jego odtwarzanie w telewizorze (nieprzycięty materiał filmowy będzie wyświetlany z czarnymi paskami po obydwu stronach obrazu).

### FOV (POLE WIDZENIA)

To ustawienie oznacza mierzoną w stopniach wielkość sceny rejestrowaną przez obiektyw kamery. W przypadku szerokiego pola widzenia filmowana jest największa scena, a wąskiego — najmniejsza.

Wyświetlane opcje FOV (pola widzenia) zależą od wybranej rozdzielczości oraz liczby klatek na sekundę (FPS).

FOV (Pole widzenia)	Najlepsze zastosowanie
SuperView	SuperView to najbardziej wciągające pole widzenia na świecie. Odpowiednie do ujęć rejestrowanych kamerą zamocowaną na ciele lub ekwipunku. Bardziej pionowy materiał w proporcji 4:3 jest automatycznie rozciągany do pełnoekranowej proporcji 16:9, aby zapewnić olśniewające wrażenia podczas odtwarzania filmu na ekranie komputera lub telewizora.
Wide (Szerokie)	Duże pole widzenia jest odpowiednie w przypadku dynamicznych ujęć, w których chcesz uchwycić w kadrze jak najwięcej. Przy takim ustawieniu FOV występuje efekt „rybiego oka”, zwłaszcza przy krawędziach sceny (w razie potrzeby można to przyciąć podczas edycji).
Medium (Średnie)	Średnie pole widzenia, przy którym pojawia się efekt powiększenia w środku ujęcia.

## TRYB VIDEO (FILM): USTAWIENIA

FOV (Pole widzenia)	Najlepsze zastosowanie
Linear (Liniowe)	Średnie pole widzenia, przy którym nie występuje efekt „rybiego oka”, charakterystyczny dla szerokiego pola widzenia. Odpowiednie w przypadku nagrywania filmów z lotu ptaka lub wszelkich innych ujęć, w których ma zostać usunięte zniekształcenie.
Narrow (Wąskie)	Najmniejsze pole widzenia. Odpowiednie w przypadku filmowania z dużej odległości. Najbardziej charakterystyczny efekt przy tym ustawieniu to powiększenie w środku ujęcia.

### ROZDZIELCZOŚCI FILMÓW NAGRYWANYCH KAMERĄ HERO5 BLACK

Rozdzielczość filmu (RES)	Kl./s (NTSC/PAL) <sup>1</sup>	FOV (Pole widzenia)	Rozdzielczość ekranu	Proporcje obrazu
4K	30/25	Szerokie	3840 x 2160	16:9
4K	24/24	Szerokie, SuperView	3840 x 2160	16:9
2.7K	60/50 48/48 24/24	Szerokie, średnie, liniowe	2704 x 1520	16:9
2.7K	30/25	SuperView, szerokie, średnie, liniowe	2704 x 1520	16:9
2.7K 4:3	30/25	Szerokie	2704 x 2028	4:3

## TRYB VIDEO (FILM): USTAWIENIA

Rozdzielczość filmu (RES)	Kl./s (NTSC/PAL)	FOV (Pole widzenia)	Rozdzielczość ekranu	Proporcje obrazu
1440p	80/80 60/50 48/48 30/25 24/24	Szerokie	1920 x 1440	4:3
1080p	120/120	Szerokie, wąskie	1920 x 1080	16:9
1080p	90/90	Szerokie	1920 x 1080	16:9
1080p	80/80	SuperView	1920 x 1080	16:9
1080p	60/50 48/48 30/25 24/24	SuperView, szerokie, średnie, liniowe, wąskie	1920 x 1080	16:9
960p	120/120 60/50	Szerokie	1280 x 960	4:3
720p	240/240	Wąskie <sup>2</sup>	1280 x 720	16:9
720p	120/120 60/50	SuperView, szerokie, średnie, wąskie	1280 x 720	16:9
720p	100/100	SuperView	1280 x 720	16:9
720p	30/25	Szerokie, średnie, wąskie	1280 x 720	16:9
480p	240/240	Szerokie	848 x 480	16:9

<sup>1</sup> NTSC i PAL oznaczają format wideo zależny od regionu. Więcej informacji można znaleźć w części *Video Format (Format wideo)* (page 81). <sup>2</sup> Wąskie FOV (pole widzenia) przy rozdzielczości 720p 240 jest mniejsze niż wąskie FOV (pole widzenia) przy innych rozdzielczościach/częstotliwościach wyświetlania klatek.



## TRYB VIDEO (FILM): USTAWIENIA

---

Więcej informacji na temat rozdzielczości, ustawień FPS i FOV można znaleźć w następujących tematach:

 [Rozdzielczość filmu](#) (page 42)

**FPS** [Klatki na sekundę \(FPS\)](#) (page 44)

**FOV** [Pole widzenia \(FOV\)](#) (page 45)



### Wysokie rozdzielczości/wysokie częstotliwości wyświetlania klatek

Podczas nagrywania filmów w wysokich rozdzielczościach lub częstotliwościach wyświetlania klatek przy wysokiej temperaturze otoczenia kamera może się nagrzać i zużywać więcej energii.

Co więcej, brak opływu kamery strumieniem powietrza oraz korzystanie z aplikacji Capture powodują jeszcze większy wzrost temperatury urządzenia i szybsze zużycie energii, przy jednoczesnym skróceniu czasu nagrywania.

Jeśli kamera za bardzo się nagrzej, na ekranie pojawi się komunikat o konieczności jej wyłączenia. Szczegóły można znaleźć w części [Ważne komunikaty](#) (page 82).

Podczas filmowania w wysokiej jakości należy nagrywać krótsze wideoklipy (w zastosowaniach stacjonarnych) i/lub ograniczyć korzystanie z funkcji zwiększających zużycie energii, takich jak aplikacja GoPro Capture. Do zdalnego sterowania kamerą w wyższych temperaturach otoczenia należy używać pilota GoPro lub Remo (wodoodporny pilot sterowania głosem; obydwa sprzedawane oddzielnie) zamiast aplikacji Capture.

## TRYB VIDEO (FILM): USTAWIENIA

---



### INTERVAL (VIDEO) (INTERWAŁ (FILM))

To ustawienie określa czas upływający między każdą nagraną klatką.

#### Interwały w trybie Film + Zdjęcie

Dostępne interwały robienia zdjęć w tym trybie to 5 (wartość domyślna), 10, 30 i 60 sekund. Jakość zdjęć zależy od wybranej rozdzielczości filmu i pola widzenia.

#### Interwały w trybie Film w pętli

Dostępne interwały w tym trybie wynoszą 5 (wartość domyślna), 20, 60 i 120 minut. Można także wybrać opcję Max (Maksymalny). W tym przypadku kamera nagrywa aż do całkowitego zapętnienia karty pamięci, a następnie nadpisuje zawartość.

## TRYB VIDEO (FILM): USTAWIENIA ZAAWANSOWANE

---



### VIDEO STABILIZATION (STABILIZACJA FILMU)

To ustawienie umożliwia skorygowanie materiału filmowego w celu skompensowania poruszeń zarejestrowanych podczas nagrywania. Wynikowy materiał filmowy jest płynniejszy, zwłaszcza w przypadku aktywności charakteryzujących się względnie małym polem widzenia, lecz szybkim tempem, takich jak jazda na rowerze, na motocyklu lub filmowanie z ręki. Dostępne opcje tego ustawienia to: On (Wł.; domyślnie) i Off (Wył.). Informacje o tym, jak uzyskać dostęp do tego ustawienia zaawansowanego, znajdują się w części [Nawigacja przy użyciu wyświetlacza dotykowego](#) (page 17).

Funkcja stabilizacji filmu nie jest dostępna w rozdzielczości 4K lub przy częstotliwościach wyświetlania wyższych niż 60 klatek na sekundę. W przypadku szerokiego pola widzenia obraz jest obcinany o 10%. To ustawienie nie jest dostępne w trybach Video + Photo (Film + Zdjęcie) i Looping Video (Film w pętli).

**SUPERPORADA:** im węższe FOV (pole widzenia), tym lepszy efekt stabilizacji filmu.



### AUTO LOW LIGHT (AUTOMATYCZNE NAGRYWANIE PRZY SŁABYM ŚWIETLE)

To ustawienie umożliwia filmowanie przy słabym oświetleniu lub podczas szybkiego przemieszczania się między miejscami o diametralnie różnych warunkach oświetlenia. Gdy to możliwe, kamera automatycznie koryguje szybkość nagrywania (FPS) w celu uzyskania optymalnej ekspozycji i najlepszych rezultatów.

## TRYB VIDEO (FILM): USTAWIENIA ZAAWANSOWANE

---

Dostępne opcje tego ustawienia to: On (Wł.; domyślnie) i Off (Wył.). Funkcja Auto Low Light (automatycznego nagrywania przy słabym świetle) jest dostępna przy częstotliwościach wyświetlania wyższych niż 30 klatek na sekundę.

Gdy włączone są funkcje automatycznego nagrywania przy słabym świetle i stabilizacji filmu, po uaktywnieniu się pierwszej z nich z powodu ciemniejszego warunków oświetlenia druga zostanie tymczasowo wyłączona, aby zapewnić optymalną jakość obrazu w ciemniejszej scenarii.

Informacje o tym, jak uzyskać dostęp do tego ustawienia zaawansowanego, znajdują się w części [Nawigacja przy użyciu wyświetlacza dotykowego](#) (page 17).



### MANUAL AUDIO CONTROL (RĘCZNE STEROWANIE DŹWIĘKIEM)

Domyślnie to ustawienie jest wyłączone, a kamera przełącza się automatycznie między nagrywaniem w stereo a filtrowaniem szumu wiatru w celu uzyskania najlepszego balansu dźwięku. Po jego włączeniu można ręcznie wybrać, który z tych dwóch filtrów ma zostać zastosowany.

Można na przykład włączyć to ustawienie i wybrać opcję Wind Only (Tylko wiatr), jeśli nagrywanie odbywa się na zewnątrz w wietrzny dzień. Opcja Stereo Only (Tylko stereo) jest z kolei przydatna przy nagrywaniu w klubie lub teatrze, gdzie jakość dźwięku stereo jest priorytetem, a wiatr nie stanowi problemu.

## TRYB VIDEO (FILM): USTAWIENIA ZAAWANSOWANE

---

Informacje o tym, jak uzyskać dostęp do tego ustawienia zaawansowanego, znajdują się w części [Nawigacja przy użyciu wyświetlacza dotykowego](#) (page 17).

### PT PROTUNE

To ustawienie jest dostępne tylko w trybie nagrywania filmów. Szczegółowe informacje na temat ustawień funkcji Protune można znaleźć w części [Protune](#) (page 69).

---

**SUPERPORADA:** łatwe tworzenie filmów w stylistyce GoPro umożliwia aplikacja GoPro Studio (dołączona do aplikacji Quik dla urządzeń stacjonarnych). Dowiedz się więcej i pobierz to bezpłatne oprogramowanie na komputer ze strony [gopro.com/apps](https://gopro.com/apps).

## TRYB PHOTO (ZDJĘCIE): TRYBY NAGRYWANIA

---

W trybie Photo (Zdjęcie) dostępne są trzy tryby nagrywania: Photo (Zdjęcie), Night (Tryb nocny) i Burst (Tryb seryjny). Wszystkie zdjęcia są nagrywane w rozdzielczości 12 MP. Każdy tryb nagrywania ma własne ustawienia.

### PHOTO (ZDJĘCIE)

W tym trybie robi się zdjęcia pojedyncze lub serie zdjęć. Aby zrobić serię zawierającą maksymalnie 30 zdjęć, przytrzymaj wciśnięty przycisk **Migawka** w celu zarejestrowania 4 zdjęć na sekundę.

W trybie Photo (Zdjęcie) domyślnie ustawione jest szerokie pole widzenia, przy wyłączonych wszystkich ustawieniach zaawansowanych. Więcej informacji można znaleźć w następujących tematach:

**FOV** [Pole widzenia \(FOV\) \(Zdjęcia\)](#) (page 55)

 [Wide Dynamic Range \(WDR\)](#) (page 57)

**RAW** [Format RAW](#) (page 57)

**PT** [Protune](#) (page 69)

### NIGHT (TRYB NOCNY)

Umożliwia robienie zdjęć w przyćmionym świetle i po zmroku. Migawka pozostaje dłużej otwarta, aby zarejestrować więcej światła w ciemnym otoczeniu, dlatego tryb nocny nie jest zalecany w przypadku ujęć z ręki lub nagrywania zamocowaną kamerą w sytuacjach, gdy kamera może zostać poruszona w trakcie ekspozycji.

Domyślne ustawienia w trybie nocnym to szerokie pole widzenia oraz migawka z ustawioną opcją Auto (Automatyczna). Więcej informacji można znaleźć w następujących tematach:

**FOV** [Pole widzenia \(FOV\) \(Zdjęcia\)](#) (page 55)

 [Migawka \(Zdjęcia nocne\)](#) (page 56)

**PT** [Protune](#) (page 69)

## TRYB PHOTO (ZDJĘCIE): TRYBY NAGRYWANIA

---

### BURST (TRYB SERYJNY)

Ten tryb umożliwia robienie 30 zdjęć na sekundę, w związku z czym jest doskonały w przypadku bardzo dynamicznych aktywności. W trybie Burst (Trybie seryjnym) domyślnie ustawione jest szerokie FOV (pole widzenia) oraz szybkość nagrywania 30 zdjęć na sekundę. Więcej informacji można znaleźć w następujących tematach:

**FOV** *Pole widzenia (FOV) (Zdjęcia)* (page 55)

**RATE** *Szybkość* (page 56)

**PT** *Protune* (page 69)

## TRYB PHOTO (ZDJĘCIE): USTAWIENIA

---

### FOV FIELD OF VIEW (FOV) (PHOTOS) (POLE WIDZENIA (ZDJĘCIA))

W trybie Zdjęcie kamera oferuje kilka opcji dotyczących pola widzenia. Wszystkie zdjęcia są nagrywane w rozdzielczości 12 MP.

FOV (Pole widzenia)	Opis
Wide (Szerokie)	Największe pole widzenia. Odpowiednie w przypadku dynamicznych ujęć, w których chcesz uchwycić w kadrze jak najwięcej. Przy takim ustawieniu FOV występuje efekt „rybiego oka”, zwłaszcza przy krawędziach sceny (w razie potrzeby można to przyciąć podczas edycji).
Medium (Średnie)	Średnie pole widzenia. Występuje efekt powiększenia w środku ujęcia.
Linear (Liniowe)	Średnie pole widzenia z usuniętymi zniekształceniami typu „rybie oko”. Odpowiednie w przypadku nagrywania z lotu ptaka lub wszelkich innych ujęć, które mają charakteryzować się bardziej tradycyjną perspektywą.
Narrow (Wąskie)	Najmniejsze pole widzenia ze zredukowanymi zniekształceniami typu „rybie oko”. Odpowiednie w przypadku filmowania z dużej odległości. Najbardziej charakterystyczny efekt przy tym ustawieniu to powiększenie w środku ujęcia.

## TRYB PHOTO (ZDJĘCIE): USTAWIENIA

### RATE

To ustawienie dotyczy tylko trybu seryjnego (Burst). Dostępne szybkości:

- 30 zdjęć w ciągu 1, 2, 3 lub 6 sekund
- 10 zdjęć w ciągu 1, 2 lub 3 sekund
- 5 zdjęć na sekundę
- 3 zdjęcia na sekundę



### SHUTTER (NIGHT PHOTO) (MIGAWKA (ZDJĘCIA NOCNE))

W trybie Photo (Zdjęcie) to ustawienie dotyczy tylko Night Photo (Zdjęć nocnych). Funkcja Shutter (Migawka) pozwala określić czas otwarcia migawki. Opcja domyślna to Auto (Automatyczna).

Ustawienia	Przykłady
Automatyczna (do 2 sekund)	wschód i zachód słońca, świt, zmierzch, zmrok, noc
2, 5, 10 sek.	świt, zmierzch, zmrok, ruch uliczny nocą, diabelski młyn, fajerwerki, pokazy laserowe
20 sek.	nocne niebo (ze światłami)
30 sek.	rozwieżdżone niebo, Droga Mleczna (całkowita ciemność)

**SUPERPORADA:** aby ograniczyć efekt rozmazania w trybie Night Photo (Zdjęcia nocne), zamocuj kamerę na statywie lub innej stabilnej, nieruchomej powierzchni.

## TRYB PHOTO (ZDJĘCIE): USTAWIENIA ZAAWANSOWANE



### WIDE DYNAMIC RANGE (WDR)

Ustawienie WDR zapewni większy poziom szczegółowości w ciemnych i jasnych obszarach obrazu. W rezultacie zdjęcie charakteryzuje się poprawną ekspozycją w przypadku tych skrajności. To ustawienie jest szczególnie przydatne w scenach kadrowanych pod światło lub mających duże jasne obszary i ciemny pierwszy plan.

Ustawienie WDR jest dostępne tylko w trybie Photo (Zdjęcie), pod warunkiem, że wyłączona jest funkcja RAW Format (Format RAW). Dostępne opcje tego ustawienia to Off (Wyt.; domyślnie) i On (Wł.). Informacje o tym, jak uzyskać dostęp do tego ustawienia zaawansowanego, znajdują się w części [Nawigacja przy użyciu wyświetlacza dotykowego](#) (page 17).

### RAW RAW FORMAT (FORMAT RAW)

Gdy to ustawienie jest włączone, wszystkie zrobione zdjęcia są jednocześnie zapisywane jako obrazy .jpg, co pozwala na ich natychmiastowe przejrzanie w kamerze lub udostępnienie za pomocą aplikacji Capture. Zdjęcia w formacie RAW są zapisywane jako pliki .gpr, które bazują na formacie .dng firmy Adobe. Tych plików można używać w programie Adobe Camera Raw (ACR), wersja 9.7 lub nowsza. Do ich obróbki można także używać programów Adobe Photoshop Lightroom CC (wersja 2015.7 lub nowsza) oraz Adobe Photoshop Lightroom 6 (wersja 6.7 lub nowsza).

Ustawienie RAW Format (Format RAW) jest dostępne tylko w trybie Photo (Zdjęcie), pod warunkiem, że wyłączona jest funkcja Wide Dynamic Range. Nie jest ono dostępne podczas robienia serii zdjęć (tj. po przytrzymaniu wciśniętego przycisku **Migawka** w trybie Photo (Zdjęcie)) ani w przypadku liniowego FOV (pola widzenia).

## TRYB PHOTO (ZDJĘCIE): USTAWIENIA ZAAWANSOWANE

---

Dostępne opcje tego ustawienia to Off (Wył.; domyślnie) i On (Wł.). Informacje o tym, jak uzyskać dostęp do tego ustawienia zaawansowanego, znajdują się w części [Nawigacja przy użyciu wyświetlacza dotykowego](#) (page 17).

**SUPERPORADA:** zdjęcia w formacie .gpr są zapisywane w tym samym miejscu i pod taką samą nazwą, co pliki .jpg. Aby uzyskać do nich dostęp, włóż kartę microSD do czytnika i zlokalizuj je w eksploratorze plików.

### PT PROTUNE

W trybie Zdjęcie to ustawienie jest dostępne we wszystkich trybach nagrywania (Photo, Night i Burst). Szczegółowe informacje na temat ustawień funkcji

Protune można znaleźć w części [Protune](#) (page 69).

## TRYB TIME LAPSE (POKLATKOWY): TRYBY NAGRYWANIA

---

W trybie Poklatkowy dostępne są trzy tryby nagrywania: Time Lapse Video (Film poklatkowy), Time Lapse Photo (Zdjęcie poklatkowe) i Night Lapse Photo (Zdjęcie nocne). Każdy tryb nagrywania ma własne ustawienia.

### TIME LAPSE VIDEO (FILM POKLATKOWY)

W tym trybie filmy są tworzone z klatek nagrywanych w określonych interwałach. Ta opcja umożliwia filmowanie wydarzeń poklatkowych i ich natychmiastowe wyświetlanie lub udostępnianie w postaci filmu. Tryb Film poklatkowy jest dostępny tylko w rozdzielczościach 4K, 2.7K 4:3 i 1080p, a materiał jest rejestrowany bez dźwięku.

Domyślna rozdzielczość to 4K, a domyślny interwał ustawiono na 0,5 sekundy. Więcej informacji można znaleźć w następujących tematach:



[Rozdzielczości filmów nagrywanych kamerą HERO5 Black](#) (page 46)



[Interwał \(Poklatkowy\)](#) (page 62)

### TIME LAPSE PHOTO (ZDJĘCIE POKLATKOWE)

Umożliwia rejestrowanie serii zdjęć w określonych interwałach. Użyj tego trybu do robienia zdjęć dowolnej aktywności, aby później wybrać najlepsze z nich. Możliwe jest także robienie zdjęć przez dłuższy czas, a następnie przekształcenie ich w film za pomocą aplikacji GoPro Studio (dołączonej do aplikacji Quik dla urządzeń stacjonarnych).

W tym trybie domyślnie jest szerokie FOV (pole widzenia), a interwał ustawiono na 0,5 sekundy. Więcej informacji można znaleźć w następujących tematach:



[Interwał \(Poklatkowy\)](#) (page 62)



[FOV Poklatkowy — FOV \(pole widzenia\)](#) (page 61)



[Protune](#) (page 69)

## TRYB TIME LAPSE (POKLATKOWY): TRYBY NAGRYWANIA

---

### NIGHT LAPSE PHOTO (ZDJĘCIE NOCNE)

Umożliwia rejestrowanie serii zdjęć nocnych w określonych interwałach. Migawka pozostaje dłużej otwarta, co zapewnia lepsze doświetlenie kadru w ciemnym otoczeniu.

W tym trybie domyślnie jest szerokie FOV (pole widzenia), interwał ma ustawioną wartość 15 sekund, a Shutter (Migawka) — Auto (Automatyczna). Więcej informacji można znaleźć w następujących tematach:

 [Migawka \(Poklatkowy\)](#) (page 64)

**FOV** [Poklatkowy — FOV \(pole widzenia\)](#) (page 61)

**PT** [Protune](#) (page 69)

## TRYB TIME LAPSE (POKLATKOWY): USTAWIENIA

---

### TIME LAPSE VIDEO RESOLUTION AND FOV (FILM POKLATKOWY — ROZDZIELCZOŚĆ I POLE WIDZENIA)

W trybie Poklatkowy ustawienia rozdzielczości i pola widzenia dotyczą wyłącznie filmu poklatkowego.

Rozdzielczość filmu odnosi się do liczby poziomych linii w filmie. Wyższe rozdzielczości skutkują większą szczegółowością i czystością obrazu. Tym samym film w rozdzielczości 2.7K ma lepszą jakość niż film w rozdzielczości 1080p, ponieważ jego klatka składa się z 2704 linii, każda o szerokości 1520 pikseli.

Pole widzenia (FOV) oznacza mierzoną w stopniach wielkość sceny rejestrowaną przez obiektyw kamery. W przypadku szerokiego pola widzenia rejestrowana jest największa scena.

Dostępne rozdzielczości filmów poklatkowych to: 4K, 2.7K 4:3 i 1080p.

### FOV FIELD OF VIEW (FOV) FOR TIME LAPSE (POKLATKOWY — POLE WIDZENIA)

W trybie Poklatkowy kamera oferuje kilka opcji dotyczących pola widzenia.

FOV (Pole widzenia)	Opis
Wide (Szerokie)	Największe pole widzenia. Odpowiednie w przypadku dynamicznych ujęć, w których chcesz uchwycić w kadrze jak najwięcej. Przy takim ustawieniu FOV występuje efekt „rybiego oka”, zwłaszcza przy krawędziach sceny (w razie potrzeby można to przyciąć podczas edycji).
Medium (Średnie)	Średnie pole widzenia. Występuje efekt powiększenia w środku ujęcia.

## TRYB TIME LAPSE (POKLATKOWY): USTAWIENIA

FOV (Pole widzenia)	Opis
Linear (Liniowe)	Średnie pole widzenia z usuniętymi zniekształceniami typu „rybie oko”. Odpowiednie w przypadku nagrywania z lotu ptaka lub wszelkich innych ujęć, które mają charakteryzować się bardziej tradycyjną perspektywą.
Narrow (Wąskie)	Najmniejsze pole widzenia ze zredukowanymi zniekształceniami typu „rybie oko”. Odpowiednie w przypadku filmowania z dużej odległości. Najbardziej charakterystyczny efekt przy tym ustawieniu to powiększenie w środku ujęcia.



### INTERVAL (TIME LAPSE) (INTERWAŁ (POKLATKOWY))

To ustawienie określa czas upływający między każdą nagraną klatką.

**Interwały w trybach Time Lapse Photo (Zdjęcie poklatkowe) i Time Lapse Video (Film poklatkowy)**

Dostępne interwały w przypadku filmów poklatkowych to: 0,5 (wartość domyślna), 1, 2, 5, 10, 30 i 60 sekund.

Interwał	Przykłady
0,5–2 sekundy	Surfing, jazda na rowerze i inne sporty
2 sekundy	Ruchliwe skrzyżowanie
5–10 sekund	Chmury lub długie trwające sceny na zewnątrz
10–60 sekund	Dłużej trwające aktywności, takie jak realizacja projektów budowlanych czy graficznych

## TRYB TIME LAPSE (POKLATKOWY): USTAWIENIA

### Interwał w trybie Zdjęcie nocne

Interwał określa szybkość robienia zdjęć. Interwały dostępne w tym trybie to: Auto (Automatyczny), 4, 5, 10, 15, 20 i 30 sekund oraz 1, 2, 5, 30 i 60 minut.

Interwał o wartości domyślnej Auto (Automatyczny) odpowiada ustawieniu Shutter (Migawka). Jeśli na przykład ustawiona jest 10-sekundowa Shutter (Migawka), a Interval (Interwał) ma wartość Auto (Automatyczny), kamera będzie robiła zdjęcia co 10 sekund. Zdjęcia są nagrywane w rozdzielczości 12 MP.

Interwał	Przykłady
Auto (Automatyczny)	Doskonały w przypadku wszystkich czasów ekspozycji. Rejestrowanie zdjęć odbywa się z maksymalną szybkością, w zależności od ustawienia Shutter (Migawka).
4–5 sekund	Wieczorna panorama miasta, światła uliczne lub sceny z poruszającymi się obiektami
10–15 sekund	Wolne zmiany scenarii przy słabym świetle, takie jak chmury na nocnym niebie z jasnym księżycem
20–30 sekund	Bardzo słabe światło lub bardzo wolne zmiany scenarii, takie jak gwiazdy przy minimalnym świetle naturalnym lub sztucznym



## TRYB TIME LAPSE (POKLATKOWY): USTAWIENIA

---



### SHUTTER (TIME LAPSE) (MIGAWKA (POKLATKOWY))

W trybie Time Lapse (Poklatkowy) to ustawienie dotyczy tylko Night Lapse (Zdjęcie nocne). Funkcja Shutter (Migawka) pozwala określić czas otwarcia migawki. Opcja domyślna to Auto (Automatyczna).

Poniższa tabela ułatwia wybranie ustawienia najbardziej odpowiedniego dla danej aktywności:

Ustawienia	Przykłady
Automatyczna (do 2 sekund)	wschód i zachód słońca, świt, zmierzch, zmrok, noc
2, 5, 10 sek.	świt, zmierzch, zmrok, ruch uliczny nocą, diabelski młyn, fajerwerki, pokazy laserowe
20 sek.	nocne niebo (ze światłami)
30 sek.	rozwieżdżone niebo, Droga Mleczna (całkowita ciemność)

**SUPERPORADA:** aby ograniczyć efekt rozmazania w trybie Night Lapse Photo (Zdjęcie nocne), zamocuj kamerę na statywie lub innej stabilnej, nieruchomej powierzchni.

## TRYB TIME LAPSE (POKLATKOWY): USTAWIENIA ZAAWANSOWANE

---

### PT PROTUNE

W trybie Time Lapse (Poklatkowy) to ustawienie jest dostępne w trybach nagrywania Time Lapse Photo (Zdjęcie poklatkowe) i Night Lapse Photo (Zdjęcie nocne). Szczegółowe informacje na temat ustawień funkcji Protune można znaleźć w części [Protune](#) (page 69).

## ZAAWANSOWANE ELEMENTY STEROWANIA

### EXPOSURE CONTROL (KONTROLA EKSPOZYCJI)

Domyślnie kamera wyznacza odpowiedni poziom ekspozycji na podstawie całego obrazu. Dzięki funkcji Exposure Control (Kontrola ekspozycji) można jednak wybrać obszar, który kamera ma traktować priorytetowo podczas wyznaczania ekspozycji. To ustawienie jest szczególnie przydatne w przypadku ujęć, w których nieprawidłowy poziom ekspozycji może skutkować prześwietleniem lub niedoświetleniem ważnego regionu.

Po zmianie tego ustawienia efekt na obrazie jest natychmiast uwidaczniany na wyświetlaczu dotykowym. Po zmianie trybu pracy kamera wraca do pierwotnego ustawienia, tj. wyznacza prawidłowy poziom ekspozycji na podstawie całej sceny.

### Jednoczesne używanie funkcji Exposure Control (Kontrola ekspozycji) i Auto Exposure (Automatyczna ekspozycja)

Dzięki tej opcji kamera zawsze wyznacza ekspozycję na podstawie obszaru wybranego na wyświetlaczu dotykowym, bez względu na to, co się znajduje w tym obszarze.

Założmy, że kamera jest zamontowana na desce rozdzielczej. Wybranie górnej części wyświetlacza dotykowego spowoduje, że ekspozycja będzie wyznaczana na podstawie sceny za przednią szybą, a nie na podstawie widoku deski rozdzielczej (co mogłoby spowodować prześwietlenie sceny na zewnątrz).

1. Dotykaj wyświetlacz, aż kwadratowy kontur zbiegnie się do środka ekranu.
2. Przeciągnij kwadrat do obszaru, na podstawie którego ma zostać ustawiony poziom ekspozycji (zamiast przeciągania kwadratu można dotknąć tego obszaru).
3. Dotknij ikony [ ✓ ] w prawym dolnym rogu.

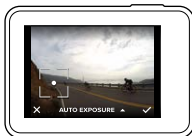

## ZAAWANSOWANE ELEMENTY STEROWANIA

### Jednoczesne używanie funkcji Exposure Control (Kontrola ekspozycji) i Locked Exposure (Zablokowana ekspozycja)

Dzięki tej opcji kamera blokuje ekspozycję. Taki poziom ekspozycji pozostanie ustawiony do czasu jego anulowania.

Założmy przykładowo, że jeździsz na snowboardzie w słoneczny dzień. Ręczne ustawienie poziomu ekspozycji na podstawie oświetlenia kurtki spowoduje, że przez cały dzień zdjęcia będą robione z uwzględnieniem takiego parametru. Tym samym mniej prawdopodobne jest ich prześwietlenie na tle jasnego śniegu.

1. Dotykaj wyświetlacz, aż kwadratowy kontur zbiegnie się do środka ekranu.
2. Przeciągnij kwadrat do obszaru, na podstawie którego ma zostać ustawiony poziom ekspozycji (zamiast przeciągania kwadratu można dotknąć tego obszaru).
3. Dotknij opcji Auto Exposure (Automatyczna ekspozycja), aby zmienić jej wartość na Locked Exposure (Zablokowana ekspozycja).
4. Sprawdź, czy ustawienie ekspozycji daje zadowalający efekt, a następnie dotknij ikony [ ✓ ] w prawym dolnym rogu w celu zablokowania ekspozycji.

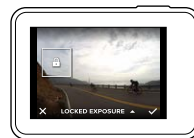

## ZAAWANSOWANE ELEMENTY STEROWANIA

---

### Anulowanie Exposure Control (Kontroli ekspozycji)

Ustawienie Exposure Control (Kontrola ekspozycji) jest automatycznie anulowane po wybraniu innego trybu lub po ponownym uruchomieniu kamery. Można je również anulować ręcznie (patrz poniższa procedura). Po anulowaniu dotychczasowego ustawienia ekspozycji kamera wróci do wyznaczania prawidłowego poziomu ekspozycji na podstawie całej sceny.

1. Dotykaj wyświetlacz, aż kwadratowy kontur zbiegnie się do środka ekranu.
2. Dotknij ikony [ **X** ] w lewym dolnym rogu.

---

**SUPERPORADA:** informacje na temat zaawansowanych ustawień ekspozycji można znaleźć w części [Kompensacja wartości ekspozycji](#) (page 74).

## ZAAWANSOWANE ELEMENTY STEROWANIA

---

### PROTUNE

Funkcja Protune pozwala wykorzystać pełen potencjał kamery, oferując wspaniałą jakość obrazu oraz możliwość nagrywania filmów w jakości kinowej i zdjęć zoptymalizowanych pod kątem profesjonalnych produkcji. Twórcom treści zapewnia większą elastyczność oraz niespotykaną wcześniej efektywność pracy.

Funkcja Protune jest zgodna z profesjonalnymi narzędziami do korekcji kolorów, aplikacją GoPro Studio (dotaczonej do aplikacji Quik dla urządzeń stacjonarnych) oraz innymi programami do edycji filmów i zdjęć.

Umożliwia między innymi ręczne ustawienie barwy, balansu bieli i szybkości migawki w celu zaawansowanego dostosowania materiału filmowego i zdjęć do potrzeb użytkownika.

### **PT** Protune

Funkcja Protune jest dostępna jako ustawienie zaawansowane w obsługiwanych trybach nagrywania. Informacje o tym, jak uzyskać dostęp do tego ustawienia zaawansowanego, znajdują się w części [Nawigacja przy użyciu wyświetlacza dotykowego](#) (page 17). Dostępne opcje tego ustawienia to Off (Wył.; domyślnie) i On (Wł.). Gdy funkcja Protune jest włączona, na ekranach kamery wyświetlana jest ikona [ **PT** ].

Funkcja Protune nie jest dostępna w trybach Video + Photo (Film + Zdjęcie), Looping (Pętla) ani Time Lapse Video (Film poklatkowy). Niektóre ustawienia funkcji Protune nie są dostępne, gdy używana jest funkcja Exposure Control (Kontrola ekspozycji). Można jej używać przy wszystkich rozdzielczościach filmów i zdjęć.

Zmiany ustawień funkcji Protune wprowadzone w jednym trybie nagrywania nie są uwzględniane w innych trybach. Przykładowo, zmiana balansu bieli w trybie Night Photo (Zdjęcia nocne) nie ma wpływu na balans bieli w trybie Burst Photo (Zdjęcia seryjne).

## ZAAWANSOWANE ELEMENTY STEROWANIA

### Color (Barwa)

Za pomocą ustawienia Barwa można skorygować profil barw materiału filmowego lub zdjęć. Po zmianie tego ustawienia efekt na obrazie jest natychmiast uwidaczniany na wyświetlaczu dotykowym.

Ustawienie barwy	Wynikowy profil barw
GoPro Color (Barwa GoPro; domyślne)	Zapewnia profil barw skorygowany przez kamerę GoPro (te same doskonałe barwy, co przy wyłączonej funkcji Protune).
Flat (Neutralny)	Zapewnia neutralny profil barw, który można skorygować w celu lepszego dopasowania do materiału nagranych innym sprzętem, co zwiększa elastyczność podczas postprodukcji. Z powodu długiej krzywej ustawienie Flat zapewnia bardziej szczegółowe filmowanie obszarów zacienionych i rozjaśnionych.

### White Balance (Balans bieli)

To ustawienie umożliwia dostosowanie temperatury barwowej filmów i zdjęć pod kątem zimnego lub ciepłego oświetlenia. Po zmianie tego ustawienia efekt na obrazie jest natychmiast uwidaczniany na wyświetlaczu dotykowym.

Opcje tego ustawienia to: Auto (domyślna), 3000K, 4000K, 4800K, 5500K, 6000K, 6500K i Native (Wewnętrzne). Im niższa wartość, tym cieplejsza tonacja barw.

W przypadku opcji Native (Wewnętrzne) czujnik obrazu tworzy plik z nieznacznie skorygowanymi barwami, co pozwala na wprowadzenie dokładniejszych korekt w postprodukcji.

## ZAAWANSOWANE ELEMENTY STEROWANIA

### ISO ISO (tylko tryb Video (Film))

ISO określa wrażliwość kamery na światło i stanowi kompromis między jasnością a wynikowym zaszumieniem obrazu. Zaszumienie obrazu odnosi się do stopnia ziarnistości na obrazie.

Przy słabym świetle wyższe wartości ISO zapewniają jaśniejszy obraz, który jednak charakteryzuje się większym zaszumieniem. Z kolei niższe wartości skutkują mniej zaszumionymi, ale za to ciemniejszymi obrazami. Po zmianie tego ustawienia efekt na obrazie jest natychmiast uwidaczniany na wyświetlaczu dotykowym.

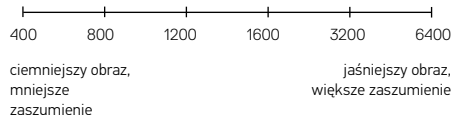

Efekty ustawienia ISO zależą od ustawienia migawki:

- Migawka z ustawioną wartością Auto (Automatyczna): wybrana wartość ISO jest używana jako maksymalna. Zastosowana wartość ISO może być niższa, w zależności od warunków oświetlenia. Dostępne wartości ISO to: 6400, 3200, 1600, 1200, 800 i 400.
- Migawka z ustawioną wartością *inną* niż Auto (Automatyczna): wybrana wartość ISO jest używana jako maksymalna, chyba że dotkniesz ikony [🔒] u dołu ekranu w celu zablokowania wartości. Dostępne wartości ISO to: 6400, 3200, 1600, 1200, 800 i 400.

## ZAAWANSOWANE ELEMENTY STEROWANIA

**ISO ↓** ISO Minimum (Minimalne ISO; tylko tryb Photo (Zdjęcie))

**ISO ↑** ISO Maximum (Maksymalne ISO; tylko tryb Photo (Zdjęcie))

Minimalne i maksymalne wartości ISO pozwalają ustawić zakres wrażliwości kamery na światło oraz zaszumienie obrazu. Ustawienia ISO zapewniają równowagę między jasnością a wynikowym zaszumieniem obrazu. Zaszumienie obrazu odnosi się do stopnia ziarnistości na obrazie.

Wyższe wartości zapewniają jaśniejszy obraz o większym zaszumieniu. Z kolei niższe wartości skutkują ciemniejszymi obrazami o mniejszym zaszumieniu.

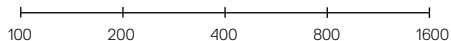

ciemniejszy obraz,  
mniejsze  
zaszumienie

jaśniejszy obraz,  
większe zaszumienie

*Uwaga: minimalna wartość ISO nie jest dostępna w przypadku zdjęć poklatkowych, gdy ustawiony jest interwał o wartości 0,5 lub 1 sek.*

**SUPERPORADA:** aby zablokować określoną wartość ISO, ustaw taką samą minimalną i maksymalną wartość ISO.

## ZAAWANSOWANE ELEMENTY STEROWANIA

 **Shutter (Migawka)**

To ustawienie w ramach funkcji Protune dotyczy tylko trybu Video (Film) i pozwala określić czas otwarcia migawki. Po zmianie tego ustawienia efekt na obrazie jest natychmiast uwidaczniany na wyświetlaczu dotykowym.

Opcje dostępne dla tego ustawienia zależą od ustawienia FPS, jak to przedstawiono poniżej. Ustawienie domyślne to Auto (Automatyczna).

ustawienia	Przykład 1: 1080p 30	Przykład 2: 1080p 60
Automatyczna	Auto	Auto
1/FPS	1/30 sek.	1/60 sek.
1/(2xFPS)	1/60 sek.	1/120 sek.
1/(4xFPS)	1/120 sek.	1/240 sek.
1/(8xFPS)	1/240 sek.	1/480 sek.

**SUPERPORADA:** aby ograniczyć efekt rozmazania na filmie lub zdjęciach rejestrowanych przy użyciu ustawienia Shutter (Migawka), zamocuj kamerę na statywie lub innej stabilnej, nieruchomej powierzchni.

## ZAAWANSOWANE ELEMENTY STEROWANIA

---



### Exposure Value Compensation (Kompensacja wartości ekspozycji)

To ustawienie ma wpływ na jasność filmu lub zdjęcia. Jego skorygowanie może spowodować poprawę jakości obrazu podczas filmowania w miejscach charakteryzujących się kontrastowymi warunkami oświetlenia.

Zakres wartości dla tego ustawienia wynosi od -2,0 do +2,0. Ustawienie domyślne to 0.

Po zmianie tego ustawienia efekt na obrazie jest natychmiast uwidaczniany na wyświetlaczu dotykowym. Wyższe wartości skutkują jaśniejszymi obrazami.

W trybie Video (Film) to ustawienie jest dostępne tylko wtedy, gdy Shutter (Migawka) ma ustawioną wartość Auto (Automatyczna).

Informacje na temat korygowania ekspozycji na podstawie określonego obszaru sceny można znaleźć w części *Exposure Control (Kontrola ekspozycji)* (page 66).

---

**SUPERPORADA:** Exposure Value Compensation (kompensacja wartości ekspozycji) powoduje korektę jasności w ramach istniejącego ustawienia ISO. Jeśli jasność osiągnęła już wartość ISO w warunkach słabego oświetlenia, zwiększenie kompensacji wartości ekspozycji nie przyniesie żadnego skutku. Aby dalej zwiększać jasność, wybierz wyższą wartość ISO.

## ZAAWANSOWANE ELEMENTY STEROWANIA

---



### Sharpness (Ostrość)

Od tego ustawienia zależy jakość szczegółów zarejestrowanych w materiale filmowym lub na zdjęciach. Opcje tego ustawienia to: High (Wysoka; domyślnie), Medium (Średnia) i Low (Niska).

Po zmianie tego ustawienia efekt na obrazie jest natychmiast uwidaczniany na wyświetlaczu dotykowym.

---

**SUPERPORADA:** jeśli zamierzasz zwiększyć ostrość podczas edycji, wybierz opcję Low (Niski) dla tego ustawienia.

## ZAAWANSOWANE ELEMENTY STEROWANIA



### RAW Audio (Dźwięk w formacie RAW)

To ustawienie dotyczy tylko trybu Video (Film). Oprócz standardowej ścieżki audio w formacie .mp4 do filmu tworzony jest osobny plik .wav. Możliwe jest wybranie poziomu obróbki ścieżki dźwiękowej w formacie RAW. To ustawienie jest przydatne w sytuacji, gdy chcesz udostępnić oddzielny plik .wav lub gdy chcesz go używać w trakcie późniejszej obróbki.

Opcja	Opis
Low (Niska)	Przeprowadzana jest minimalna obróbka. Opcja idealna w sytuacji, gdy w postprodukcji przeprowadzana jest obróbka dźwięku.
Med (Średnia)	Obróbka przeprowadzana na podstawie ustawienia Manual Audio Control (Ręczne sterowanie dźwiękiem) (opcje Wind i/lub Stereo). Jeśli funkcja ręcznego sterowania dźwiękiem jest wyłączona, kamera przełącza się automatycznie między filtrowaniem szumu wiatru a dźwiękiem stereo.
High (Wysoka)	Przeprowadzana jest pełna obróbka dźwięku (automatyczne wzmocnienie i kodowanie AAC).

**SUPERPORADA:** pliki audio w formacie .wav są zapisywane w tym samym miejscu i pod taką samą nazwą, co pliki .mp4. Aby uzyskać do nich dostęp, włóż kartę microSD do czytnika i zlokalizuj je w eksploratorze plików.

### Reset (Resetuj)

Ta opcja umożliwia zresetowanie wszystkich ustawień funkcji Protune do wartości domyślnych.

## ŁĄCZENIE SIĘ Z AKCESORIUM AUDIO

Zastosowanie dodatkowego mikrofonu lub innego komponentu może zapewnić poprawę dźwięku w nagrywanym filmie.

1. Podłącz akcesorium audio do portu USB-C kamery, używając w tym celu profesjonalnej przejściówki mikrofonowej 3,5 mm firmy GoPro (sprzedawanej oddzielnie).
2. Przesuń w dół po ekranie głównym kamery.
3. Dotknij opcji Preferences (Preferencje) > Audio Input (Wejście audio).
4. Dotknij opcji:

Opcja	Opis
Standard (domyślna)	Kamera zasila mikrofon, bez wzmocnienia dźwięku
Standard+	Kamera zasila mikrofon, wzmocnienie dźwięku 20 dB
Non-Powered	Kamera nie zasila mikrofonu, bez wzmocnienia dźwięku
Non-Powered+	Kamera nie zasila mikrofonu, wzmocnienie dźwięku 20 dB
Line In	Używana w przypadku sprzętu audio innego niż mikrofon (stół mikserski, przedwzmacniacz gitarowy, sprzęt do karaoke itd.)

*Uwaga: jeśli nie wiesz, którą opcję wybrać, zapoznaj się z informacjami udostępnianymi przez producenta mikrofonu.*

## INDYWIDUALNE USTAWIENIA KAMERY GOPRO

Kamerę możesz skonfigurować w dowolny sposób — od zmiany głośności sygnału dźwiękowego do wyłączenia wskaźnika statusu.

### ZMIANA PREFERENCJI

1. Przesuń w dół, a następnie dotknij menu Preferences (Preferencje).
2. Dotknij ustawienia, a następnie dotknij nowej opcji.
3. Aby wyjść, przesuń w dół.



### DATE AND TIME (DATA I GODZINA)

Data i godzina są aktualizowane automatycznie po połączeniu kamery z aplikacją Capture lub Quik dla urządzeń stacjonarnych. Jednak w razie potrzeby można zmienić te ustawienia ręcznie.

*Uwaga: jeśli akumulator jest wyjęty z kamery przez dłuższy czas, konieczne będzie zresetowanie daty i godziny (automatyczne lub ręczne).*



### BEEP VOLUME (GŁOŚNOŚĆ SYGNAŁU DŹWIĘKOWEGO)

Służy do ustawienia głośności alertów GoPro. Opcje: High (Wysoka; domyślnie), Med (Średnia), Low (Niska) i Off (Wył.).



### LED

Służy do ustawienia, które wskaźniki statusu będą migały. Opcje: All On (Wszystkie włączone; domyślnie), All Off (Wszystkie wyłączone) i Front Off (Przedni wyłączony).

**SUPERPORADA:** wyłącz przedni wskaźnik statusu, jeśli nagrywasz w miejscu z oknami lub lustrami, ponieważ odbite światło wskaźnika może być widoczne na filmie lub zdjęciu.

## INDYWIDUALNE USTAWIENIA KAMERY GOPRO



### DEFAULT MODE (DOMYŚLNY TRYB)

Służy do ustawienia trybu nagrywania, który zostanie zastosowany domyślnie po włączeniu kamery GoPro. Opcje: Video (domyślnie), Time Lapse Video, Video + Photo, Looping, Photo, Night, Burst, Time Lapse Photo i Night Lapse Photo.

*Uwaga: to ustawienie nie wpływa na działanie funkcji QuikCapture.*



### AUTO OFF (AUTOMATYCZNE WYŁĄCZENIE)

Wyłączenie kamery GoPro po okresie bezczynności w celu wydłużenia żywotności akumulatora. Opcje: 5 minut, 15 minut (domyślnie), 30 minut i Never (Nigdy).

*Uwaga: gdy kamera jest wyłączona, nie jest dostępna funkcja Voice Control (Sterowanie głosem). W przypadku używania tej funkcji zalecane jest wybranie dłuższego czasu do automatycznego wyłączenia (lub wartości Never (Nigdy)).*

### SCREENSAVER (WYGASZACZ EKRANU)

Wyłączenie wyświetlacza dotykowego po okresie bezczynności w celu wydłużenia żywotności akumulatora. Opcje: 1 minuta (domyślnie), 2 minuty, 3 minuty i Never (Nigdy). Aby ponownie włączyć wyświetlacz dotykowy, dotknij w dowolnym miejscu ekranu. Po wyłączeniu się wyświetlacza dotykowego nadal można używać przycisków kamery oraz funkcji Voice Control (Sterowania głosem).



### BRIGHTNESS (JASNOŚĆ)

Korekta poziomu jasności wyświetlacza dotykowego. Dostępne są wartości z przedziału od 10% do 100% (domyślnie).



## INDYWIDUALNE USTAWIENIA KAMERY GOPRO



### AUTO-ROTATION (AUTOMATYCZNY OBRÓT)

To ustawienie określa orientację filmu lub zdjęć w celu zapobieżenia nagrywaniu odwróconego materiału filmowego.

Ustawienie	Opis
Automatyczne	Auto Image Rotation (automatyczny obrót obrazu) — kamera automatycznie wybiera opcję Up (W górę) lub Down (W dół) na podstawie orientacji w momencie rozpoczęcia nagrywania. Dzięki temu obraz wynikowy jest zawsze ustawiony we właściwej pozycji.
Up (W górę; domyślnie)	Nagrywanie kamerą odbywa się zawsze we właściwej orientacji.
Down (W dół)	Nagrywanie kamerą odbywa się zawsze w orientacji odwróconej.



### GPS

Umożliwia gromadzenie danych o miejscu zarejestrowania filmów i zdjęć. Aby przejrzeć te informacje, wyświetl film lub zdjęcia w zgodnej aplikacji dla urządzeń stacjonarnych lub przenośnych. Aby uzyskać szczegółowe informacje, odwiedź stronę [gopro.com/help](https://gopro.com/help).



### LANGUAGE (JĘZYK)

Służy do ustawienia języka informacji wyświetlanych w kamerze.

## INDYWIDUALNE USTAWIENIA KAMERY GOPRO



### VIDEO FORMAT (FORMAT WIDEO)

Służy do ustawienia regionalnej częstotliwości wyświetlania klatek, której kamera będzie używać podczas nagrywania i odtwarzania filmów w telewizorze (także HDTV). Wybranie opcji odpowiedniej dla regionu zapobiegnie migotaniu obrazu podczas nagrywania filmów w pomieszczeniach.

Ustawienie	Opis
NTSC	Wybierz tę opcję, aby odtwarzać filmy w telewizorze w systemie NTSC (większość odbiorników telewizyjnych w Ameryce Północnej).
PAL	Wybierz tę opcję, aby odtwarzać filmy w telewizorze w systemie PAL (większość odbiorników telewizyjnych poza Ameryką Północną).

## WAŻNE KOMUNIKATY

### IKONA TERMOMETRU



Ikona termometru pojawia się na ekranie statusu, gdy kamera za bardzo się nagrzeje i wymaga ostygnięcia. Wystarczy ją odłożyć do ostygnięcia przed ponownym użyciem. Kamerę zaprojektowano w taki sposób, aby identyfikowała warunki powodujące przegrzanie i w razie potrzeby wyłączała się automatycznie.

### IKONA NAPRAWY PLIKU



Niespodziewane przerwanie nagrywania i nieprawidłowe zapisanie pliku wideo mogą skutkować jego uszkodzeniem. W takim przypadku kamera wyświetli ikonę naprawy pliku i spróbuje go naprawić. Po ukończeniu tego procesu wyświetlony zostanie komunikat z informacją, czy naprawa zakończyła się pomyślnie, czy też nie powiodła się. Naciśnij dowolny przycisk, aby kontynuować korzystanie z kamery.

### KOMUNIKATY DOTYCZĄCE KARTY MICROSD

NO SD	Brak karty. Do nagrywania filmów i robienia zdjęć kamera wymaga karty microSD, microSDHC lub microSDXC (sprzedawane oddzielnie).
FULL	Karta jest pełna. Usuń niektóre pliki lub włóż inną kartę.
SD ERR	Kamera nie może odczytać formatu karty. Sformatuj kartę w aparacie.

## RESETOWANIE KAMERY

### RESETOWANIE POŁĄCZEŃ

Ta opcja umożliwia wyczyszczenie listy połączeń i zresetowanie hasła kamery. W przypadku resetowania połączeń należy ponownie nawiązać połączenie między odpowiednimi urządzeniami a kamerą GoPro.

1. Przesuń w dół po ekranie głównym.
2. Dotknij menu Connect (Połącz) > Reset Connections (Resetuj połączenia), a następnie dotknij opcji Reset (Resetuj).

### RESETOWANIE WSZYSTKICH USTAWIEŃ DO WARTOŚCI DOMYŚLNYCH

Ta opcja umożliwia zresetowanie wszystkich ustawień kamery do wartości domyślnych, z wyjątkiem daty, godziny, nazwy użytkownika i hasła.

1. Przesuń w dół po ekranie głównym.
2. Dotknij menu Preferences (Preferencje) > Camera Defaults (Domyślne ustawienia kamery), a następnie dotknij opcji Reset (Resetuj).

### PONOWNE URUCHAMIANIE KAMERY GOPRO

Jeśli kamera nie reaguje, naciśnij i przytrzymaj przycisk Tryb [  ] przez 8 sekund, aby wyłączyć i ponownie uruchomić kamerę. Wszystkie ustawienia zostaną zachowane.

### PRZYWRACANIE USTAWIEŃ FABRYCZNYCH

Wykonaj poniższą procedurę w celu zresetowania wszystkich ustawień i hasła kamery, a także jej wyrejestrowania z konta GoPro Plus. Ta opcja jest przydatna w sytuacji, gdy odsprzedajesz kamerę i chcesz ją zresetować do stanu pierwotnego.

1. Przesuń w dół po ekranie głównym.
2. Dotknij menu Preferences (Preferencje) > Factory Reset (Reset fabryczny), a następnie dotknij opcji Reset (Resetuj).

Przywrócenie ustawień fabrycznych nie powoduje wymazania zawartości karty microSD. Informacje na temat czyszczenia zawartości karty microSD można znaleźć w części [Formatowanie karty microSD](#) (page 8).

## MOCOWANIE

---

### MOCOWANIE KAMERY DO UCHWYTÓW

Aby przyczepić kamerę do uchwytu, potrzebna będzie The Frame (ramka montażowa) (do kamery HERO5 Black), klamra mocowania i/lub śruba skrzydełkowa, w zależności od używanego uchwytu.

### THE FRAME

Kamera jest dostarczana z The Frame (ramką montażową) (do kamery HERO5 Black).

Przy zamkniętych drzwiczkach bocznych kamera HERO5 Black jest wodoodporna do głębokości 10 m (33') – używanie kamery w wodzie lub w jej pobliżu nie wymaga zastosowania dodatkowej obudowy.

Ramka The Frame (do kamery HERO5 BLACK) zapewnia dodatkową ochronę kamery w razie upadku, dlatego warto przechowywać w niej kamerę podczas pewnych aktywności, nawet jeśli kamera nie jest zamocowana.

**UWAGA:** ramka montażowa nie zapewnia dodatkowej ochrony przed wodą.

## MOCOWANIE

---

### Montowanie kamery w ramce The Frame

1. Otwórz zatrzask.
2. Wsuń kamerę w ramkę montażową. Dolna przednia część ramki ma podwyższoną krawędź. Upewnij się, że przód kamery pewnie się o nią opiera.
3. Zamknij drzwiczki.
4. Zablokuj zatrzask.

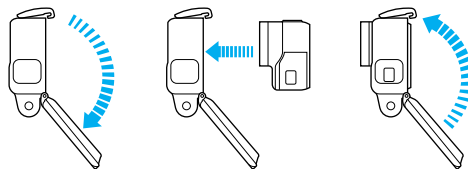

**SUPERPORADA:** podczas aktywności w wodzie uwiąż kamerę w celu jej dodatkowego zabezpieczenia, a także użyj bojki Floaty utrzymującej kamerę na powierzchni wody (obydwa akcesoria sprzedawane oddzielnie). Więcej informacji znajduje się w witrynie [gopro.com](https://gopro.com).

## MOCOWANIE

---

### PRZYCZEPIANIE KLAMR MOCOWANIA DO UCHWYTÓW

1. Odchyl zatyczkę klamry mocowania.
2. Wsuń klamrę do uchwytu (prawidłowe położenie zostanie potwierdzone kliknięciem).
3. Dociśnij zatyczkę, aby pewnie zatrzasnęła się w klamrze.

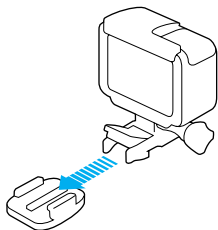

**SUPERPORADA:** jeśli kamera HERO5 Black zostanie przymocowana odwrotnie, automatycznie zmieni orientację obrazu na włąściwą. Więcej informacji można znaleźć w części *Auto-Rotation (Automatyczny obrót)* (page 80).

## MOCOWANIE

---

### UŻYWANIE MOCOWAŃ SAMOPRZYLEPNYCH DO POWIERZCHNI ZAKRZYWIONYCH I PŁASKICH

Mocowania samoprzylepne do powierzchni zakrzywionych i płaskich ułatwiają przyłączenie kamery do zakrzywionych i płaskich powierzchni kasków, pojazdów i ekwipunku. Dzięki klamrze ramkę montażową można wsunąć w zabezpieczone mocowania samoprzylepne (co potwierdza kliknięcie) i ją z nich wysunąć.

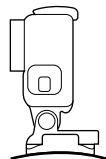

Mocowanie samoprzylepne do powierzchni zakrzywionych

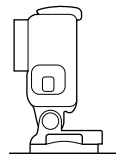

Mocowanie samoprzylepne do powierzchni płaskich

### ZALECENIA DOTYCZĄCE MOCOWAŃ

Podczas przyłączania mocowań samoprzylepnych postępuj zgodnie z poniższymi zaleceniami:

- Mocowania samoprzylepne przyłączaj co najmniej 24 godziny przed użyciem.
- Takie mocowania nadają się tylko do gładkich powierzchni. Powierzchnie porowate lub teksturowane nie pozwalają na osiągnięcie właściwej przyczepności. Montowany uchwyt dociśnij mocno w wybranym miejscu i upewnij się, że styka się z nim całą powierzchnią.
- Mocowania samoprzylepne należy stosować wyłącznie na czystych powierzchniach. Wosk, olej, kurz lub inne zabrudzenia zmniejszają przyczepność, co może skutkować osłabieniem połączenia i grozić odłączeniem się kamery.

## MOCOWANIE

- Mocowania samoprzylepne należy przyklejać w temperaturze pokojowej. Kleje nie wiążą w sposób trwały, jeśli są nakładane w chłodnych lub wilgotnych warunkach otoczenia na zimne lub mokre powierzchnie.
- Zapoznaj się z lokalnymi przepisami i aktami prawnymi, aby upewnić się, że dozwolone jest umieszczanie kamery na ekwipunku (takim jak sprzęt myśliwski). Zawsze przestrzegaj przepisów ograniczających używanie elektroniki konsumenckiej lub kamer.
- Podczas aktywności w wodzie uwiąż kamerę w celu jej dodatkowego zabezpieczenia, a także użyj bojki Floaty utrzymującej kamerę na powierzchni wody (obydwa akcesoria sprzedawane oddzielnie).



**OSTRZEŻENIE:** aby uniknąć obrażeń ciała, nie zakładaj uwięzi przy kamerze zamocowanej do kasku.

Więcej informacji na temat uchwytów można znaleźć w witrynie [gopro.com](https://www.gopro.com).

**OSTRZEŻENIE:** jeśli kamera z mocowaniem lub uchwytem GoPro ma być umieszczona na kasku, zawsze wybieraj kask spełniający stosowne normy bezpieczeństwa.



Wybierz kask odpowiedni do uprawianego sportu lub aktywności i upewnij się, że jest dobrze dopasowany i we właściwym rozmiarze. Sprawdź kask, aby upewnić się, że jest w dobrym stanie, a podczas jego używania przestrzegaj instrukcji producenta.

Każdy kask, który zamortyzował silne uderzenie, powinien zostać wymieniony. Żaden kask nie zapewnia pełnej ochrony przed obrażeniami w razie wypadku.

## ZDEJMOWANIE DRZWICZEK BOCZNYCH

W pewnych sytuacjach, takich jak ładowanie kamery umieszczonej w ramce montażowej bądź podłączanie akcesoriów audio, akcesoriów HDMI lub drona Karma, konieczne jest wyjęcie drzwiczek bocznych w celu zapewnienia dostępu do portów.



**OSTRZEŻENIE:** wyjmuj drzwiczki boczne tylko wtedy, gdy kamera jest używana w suchym, wolnym od pyłu otoczeniu. Przy otwartych lub zdjętych drzwiczkach kamera nie jest wodoodporna. Nigdy nie obsługuj kamery z otwartymi drzwiczkami przedziału akumulatora.

### ZDEJMOWANIE BOCZNYCH DRZWICZEK

1. Przytrzymaj wciśnięty przycisk Latch Release (Zwalnianie zatrzasku), a następnie przesunij drzwiczki w celu ich otwarcia.
2. Zdejmij drzwiczki z kamery.

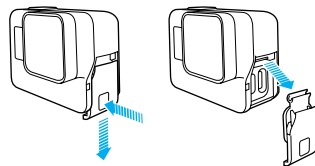

## ZDEJMOWANIE DRZWICZEK BOCZNYCH

### PONOWNE WKŁADANIE DRZWICZEK BOCZNYCH

1. Przytrzymaj wciśnięty przycisk **Latch Release** (Zwalnianie zatrzasku), a następnie wysuń klapkę w drzwiczkach.



2. Zatrzaśnij klapkę na małym, srebrnym pręciku.

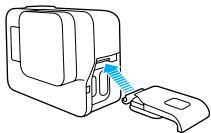

## KONSERWACJA

Aby zadbać o najwyższą wydajność kamery, postępuj zgodnie z poniższymi zaleceniami:

- Kamera bez dodatkowej obudowy jest wodoodporna do głębokości 10 m (33'). Zanim zaczniesz używać kamery w wodzie lub w jej pobliżu, w pyłe lub piasku, upewnij się, że drzwiczki są zamknięte.
- Przed zamknięciem drzwiczek sprawdź, czy uszczelki nie są zabrudzone. W razie potrzeby wyczyść je ściereczką.
- Przed otwarciem drzwiczek bocznych upewnij się, że kamera nie jest mokra ani zabrudzona. W razie potrzeby optucz ją wodą z kranu i wytrzyj ściereczką.
- Jeśli piasek lub zabrudzenia stwardniały wokół drzwiczek, włoś kamerę do ciepłej wody z kranu na 15 minut, a następnie optucz dokładnie w celu usunięcia zanieczyszczeń. Dopiero wtedy otwórz drzwiczki.
- W wilgotnym otoczeniu wytrzyj wyświetlacz dotykowy miękką ściereczką, aby usunąć z niego ślady palców.
- Aby uzyskać jak najlepszą jakość dźwięku, potrząśnij kamerą lub przedmuchaaj mikrofon w celu usunięcia wody i zabrudzeń ze znajdujących się w nim otworków. Aby zapobiec uszkodzeniu wewnętrznych membran wodoodpornych, otworków w mikrofonie nie przedmuchaaj sprężonym powietrzem.
- Po każdym użyciu kamery w słonej wodzie optucz ją wodą z kranu i wysusz miękką ściereczką.
- Aby wyczyścić obiektyw, przetrzyj go miękką ściereczką niepozostawiającą kłaczek. Jeśli zabrudzenia utkwily między soczewką a pierścieniem mocującym, wypłucz je wodą lub wydmuchaaj powietrzem. Nie wkładaj ciał obcych w szczeliny wokół soczewki.

## INFORMACJE O AKUMULATORZE

---

### MAKSYMALIZACJA ŻYWOTNOŚCI AKUMULATORA

Gdy naładowanie akumulatora spadnie do 10%, na wyświetlaczu dotykowym pojawi się odpowiedni komunikat. Gdy akumulator wyczerpie się podczas nagrywania, kamera zapisze plik i wyłączy się.

Aby zmaksymalizować żywotność akumulatora, w miarę możliwości postępuj zgodnie z poniższymi zaleceniami:

- Wyłącz połączenia bezprzewodowe
- Nagrywaj filmy przy niższych częstotliwościach wyświetlania klatek i rozdzielczościach
- Wyłącz funkcję Protune
- Użyj poniższych ustawień:
  - *QuikCapture* (page 22)
  - *Screensaver (Wygaszacz Ekranu)* (page 79)
  - *Brightness (Jasność)* (page 79)

### NAGRYWANIE PODCZAS ŁADOWANIA

Dzięki dostarczonemu z kamerą kablowi USB-C można nagrywać filmy i robić zdjęcia, gdy kamera jest podłączona do urządzenia przejściowego umożliwiającego ładowanie przez port USB, ładowarki GoPro Supercharger albo innej ładowarki GoPro lub przenośnego zasilacza GoPro. Chociaż akumulator nie jest ładowany podczas nagrywania, można skorzystać z jednej z powyższych metod zasilania kamery i wydużyć tym samym czas nagrywania. Ładowanie zostanie wznowione po zatrzymaniu nagrywania (nagrywanie nie jest możliwe podczas ładowania kamery z komputera).

*Uwaga: kamera nie jest wodoodporna podczas ładowania, ponieważ otwarte są drzwiczki boczne.*

## INFORMACJE O AKUMULATORZE

---



**OSTRZEŻENIE:** używanie ładowarki ściennej innej niż ładowarka GoPro może spowodować uszkodzenie akumulatora kamery GoPro, a w konsekwencji – pożar lub wyciek elektrolitu. Z wyjątkiem sprzedawanej oddzielnie ładowarki GoPro Supercharger, należy używać wyłącznie ładowarek z następującym oznaczeniem: Output 5V 1A (Wyjście 5 V, 1 A). Jeśli nie znasz napięcia i natężenia prądu ładowarki, naładuj kamerę z komputera, używając dotychczasowego kabla USB.

### PRZECHOWYWANIE I OBSŁUGA AKUMULATORA

Kamera zawiera wrażliwe elementy, w tym akumulator. Nie wystawiaj kamery na działanie bardzo niskich lub bardzo wysokich temperatur. Niska lub wysoka temperatura otoczenia może tymczasowo skrócić żywotność akumulatora lub spowodować nieprawidłowe działanie kamery przez pewien czas. Podczas używania kamery unikaj gwałtownych zmian temperatury lub wilgotności, ponieważ para wodna może skraplać się na powierzchni lub wewnątrz urządzenia.

Nie susz kamery ani akumulatora przy użyciu zewnętrznych źródeł ciepła, takich jak kuchenka mikrofalowa lub suszarka do włosów. Uszkodzenia akumulatora spowodowane kontaktem z płynami, które dostały się do wnętrza kamery, nie są objęte gwarancją.

Nie przechowuj akumulatora z metalowymi przedmiotami, takimi jak monety, klucze lub naszyjniki. Zetknięcie się styków akumulatora z metalowymi przedmiotami może być przyczyną pożaru.

Nie wprowadzaj niedozwolonych modyfikacji w kamerze. Takie działanie może zagrozić bezpieczeństwu, naruszać przepisy, pogorszyć wydajność, a także skutkować unieważnieniem gwarancji.

## INFORMACJE O AKUMULATORZE



**OSTRZEŻENIE:** nie upuszczaj, rozmontowuj, otwieraj, zginiatą, zginaj, odsztańcaj, nakłuwaj, nadłatamuj, wkładaj do kucharki mikrofalowej, podgrzewaj nad otwartym ogniem ani nie maluj kamery lub akumulatora. Nie wkładaj ciał obcych do przedziału akumulatora w kamerze. Nie używaj kamery ani akumulatora, jeśli są uszkodzone (na przykład pęknięte, przekłute lub uszkodzone przez wodę). Rozmontowanie lub przekucie akumulatora może skutkować wybuchem lub pożarem.

### UTYLIZACJA AKUMULATORA

Większość lithium-ion batteries (akumulatorów litowo-jonowych) wielokrotnego ładowania została sklasyfikowana jako odpady niestanowiące zagrożenia, których utylizacja jest bezpieczna w ramach zwykłego zagospodarowania odpadów komunalnych. W wielu rejonach obowiązują przepisy nakładające obowiązek recyklingu akumulatorów. Sprawdź przepisy lokalne, aby upewnić się, czy akumulatory wielokrotnego ładowania mogą być wyrzucane jako zwykłe odpady. Aby bezpiecznie zutylizować akumulatory litowo-jonowe, zabezpiecz styki przed kontaktem z innymi metalowymi przedmiotami (za pomocą opakowania, nakładki lub taśmy izolacyjnej), co zapobiegnie wybuchowi pożaru podczas transportu.

Akumulatory litowo-jonowe zawierają jednak surowce wtórne i są przyjmowane do recyklingu w ramach programu opracowanego przez organizację Rechargeable Battery Recycling Corporation (RBRC). Zachęcamy do odwiedzenia witryny [call2recycle.org](http://call2recycle.org) lub zatelefonowania pod numer 1-800-BATTERY (w Stanach Zjednoczonych), aby dowiedzieć się o najbliższym miejscu przyjmowania urządzeń do recyklingu.

Nigdy nie należy wrzucać akumulatora do ognia, ponieważ może wybuchnąć.



**OSTRZEŻENIE:** w kamerze używaj wyłącznie zapasowych akumulatorów rekomendowanych przez producenta.

## ROZWIĄZYWANIE PROBLEMÓW

### KAMERA GOPRO NIE WŁĄCZA SIĘ

Sprawdź, czy kamera GoPro jest naładowana. Aby naładować kamerę, użyj dotychczasowego kabla USB-C i komputera. W tym celu można także użyć ładowarki GoPro Supercharger, ładowarki ściennej lub samochodowej wyposażonej w port USB (wszystkie urządzenia sprzedawane oddzielnie), bądź dowolnego urządzenia do ładowania o parametrach wyjściowych 5 V i 1 A (ładowarka Supercharger ma parametry wyjściowe 5 V, 2 A).

### KAMERA GOPRO NIE REAGUJE NA NACIŚNIĘCIE PRZYCIŚKI

Patrz [Ponowne uruchamianie kamery GoPro](#) (page 83).

### FILMY NIE SĄ ODTWARZANE PŁYNNIE

Problemy z płynnym odtwarzaniem nie są przeważnie spowodowane przez sam plik. Jeśli film przeskakuje, przyczyną może być jedna z następujących sytuacji:

- Używasz niezgodnego odtwarzacza filmów. Nie wszystkie odtwarzacze obsługują kodek H.264. Aby uzyskać najlepsze rezultaty, pobierz najnowszą wersję bezpłatnego programu Quik dla urządzeń stacjonarnych ze strony [gopro.com/apps](http://gopro.com/apps).
- Komputer nie spełnia minimalnych wymagań dotyczących odtwarzania filmów HD. Im wyższa rozdzielczość i częstotliwość wyświetlania klatek, tym większe obciążenie komputera podczas odtwarzania. Upewnij się, że komputer spełnia minimalne wymagania dotyczące oprogramowania do odtwarzania.

Jeśli komputer nie spełnia minimalnych wymagań, nagrywaj filmy w rozdzielczości 1080p 60 z wyłączoną funkcją Protune oraz upewnij się, że wszystkie inne programy zainstalowane na komputerze są zamknięte. Jeśli wybranie tej rozdzielczości nie wpłynie na jakość odtwarzania, spróbuj ustawić rozdzielczość 720p 30.

### NIE PAMIĘTAM NAZWY UŻYTKOWNIKA LUB HASŁA DO KAMERY

Przesuń w dół, a następnie dotknij opcji Connect (Połącz) > Name & Password (Nazwa i hasło).



## ROZWIĄZYWANIE PROBLEMÓW

---

### NIE ZNAM POSIADANEJ WERSJI OPROGRAMOWANIA

Przesuń w dół po ekranie głównym. Następnie dotknij opcji Preferences (Preferencje) > About This GoPro (Informacje o tej kamerze GoPro). Opcja Version Number (Numer wersji) umożliwia wyświetlenie używanej wersji oprogramowania.

### NIE MOGĘ ZNALEŹĆ NUMERU SERYJNEGO KAMERY

Numer seryjny kamery jest dostępny w kilku miejscach:

- w ramach opcji Preferences (Preferencje) > About This GoPro (Informacje o tej kamerze GoPro),
- wewnątrz przedziału akumulatora (aby go sprawdzić, wyjmij akumulator),
- na karcie microSD (w pliku version.txt zapisanym w folderze MISC).

Więcej odpowiedzi na często zadawane pytania można znaleźć na stronie [gopro.com/help](https://gopro.com/help).

## POMOC TECHNICZNA

---

Firma GoPro pragnie zapewnić swoim klientom najlepszą obsługę serwisową. Aby skontaktować się z pomocą techniczną firmy GoPro, odwiedź stronę [gopro.com/help](https://gopro.com/help).

## ZNAKI TOWAROWE

---

GoPro, HERO, Protune i SuperView są znakami towarowymi lub zastrzeżonymi znakami towarowymi firmy GoPro, Inc. w Stanach Zjednoczonych i w innych krajach. Inne nazwy i znaki są własnością ich odpowiednich właścicieli.

## INFORMACJE DOTYCZĄCE PRZEPISÓW

---

Pełna lista certyfikatów krajowych znajduje się w publikacji „Important Product + Safety Instructions” (Ważne informacje dotyczące produktu + bezpieczeństwa) dołączonej do kamery lub dostępnej na stronie [gopro.com/help](https://gopro.com/help).

