

JOCCA

BEAUTY

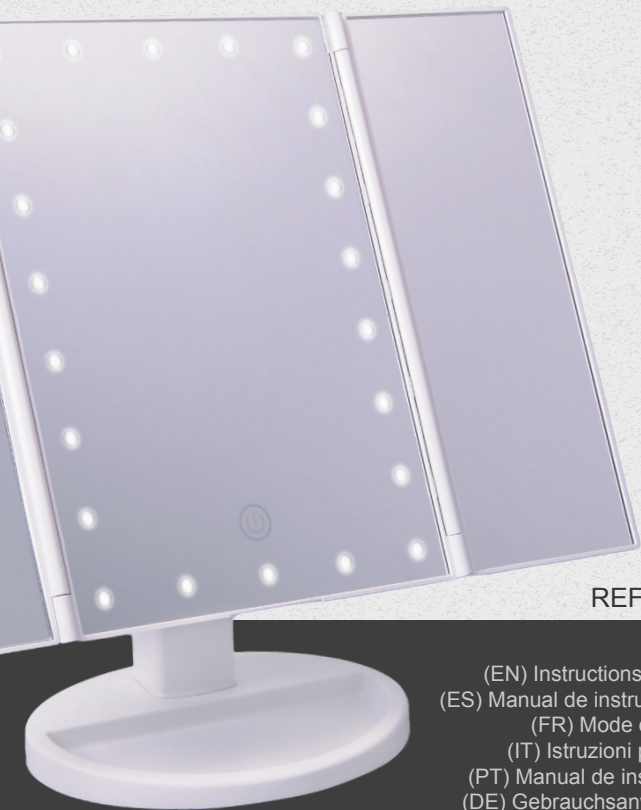

REF: 2722

- (EN) Instructions manual
- (ES) Manual de instrucciones
- (FR) Mode d'emploi
- (IT) Istruzioni per l'uso
- (PT) Manual de instruções
- (DE) Gebrauchsanweisung
- (NL) Gebruiksaanwijzing
- (PL) Instrukcja obsługi
- (NO) Bruksanvisning

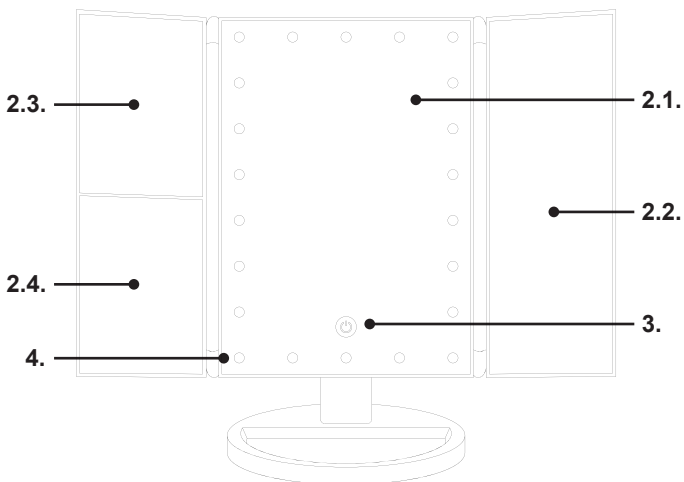
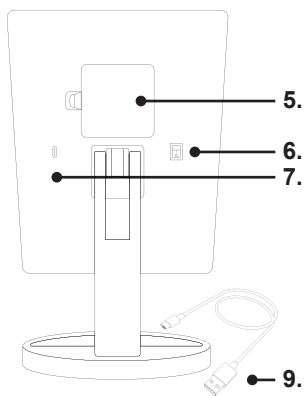
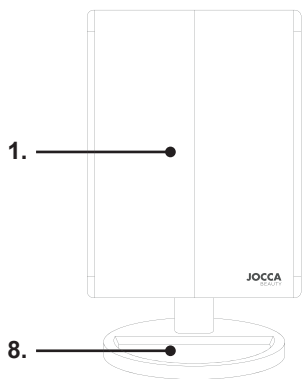

EN/ DESCRIPTION

1. Cover
2. Mirrors
 - 2.1 x1 Magnification
 - 2.2 x1 Magnification
 - 2.3 x2 Magnification
 - 2.4 x3 Magnification
3. Light button
4. LED lights
5. Battery compartment
6. On/Off switch
7. USB port
8. Tray
9. USB cable

ES/ DESCRIPCIÓN

1. Tapa
2. Espejos
 - 2.1 Aumento x1
 - 2.2 Aumento x1
 - 2.3 Aumento x2
 - 2.4 Aumento x3
3. Botón de luz
4. Luces LED
5. Compartimento para pilas
6. Interruptor de encendido/apagado
7. Puerto USB
8. Bandeja
9. Cable USB

FR/ DESCRIPTION

1. Couverture
2. Miroirs
 - 2.1 Grossissement x1
 - 2.2 Grossissement x1
 - 2.3 Grossissement x2
 - 2.4 Grossissement x3
3. Bouton de lumière
4. Lumières LED
5. Compartiment à piles
6. Interrupteur marche/arrêt
7. Port USB
8. Plateau
9. Câble USB

IT/ DESCRIZIONE

1. Copertura
2. Specchi
 - 2.1 Ingrossamento x1
 - 2.2 Ingrossamento x1
 - 2.3 Ingrossamento x2
 - 2.4 Ingrossamento x3
3. Pulsante della luce
4. Luci LED
5. Scoperto per batterie
6. Interruttore di accensione/spengimento
7. Porta USB
8. Vassoio
9. Cavo USB

PT/ DESCRIÇÃO

1. Copertura
2. Specchi
 - 2.1 Ingrossamento x1
 - 2.2 Ingrossamento x1
 - 2.3 Ingrossamento x2
 - 2.4 Ingrossamento x3
3. Pulsante della luce
4. Luci LED
5. Scoperto per batterie
6. Interruttore di accensione/spengimento
7. Porta USB
8. Vassoio
9. Cavo USB

DE/ BESCHREIBUNG

1. Abdeckung
2. Spiegel
 - 2.1 x1 Vergrößerung
 - 2.2 x1 Vergrößerung
 - 2.3 x2 Vergrößerung
 - 2.4 x3 Vergrößerung
3. Lichttaste
4. LED-Leuchten
5. Batteriefach
6. Ein/Aus-Schalter
7. USB-Anschluss
8. Ablage
9. USB-Kabel

NL/ BESCHRIJVING

1. Deksel
2. Spiegels
 - 2.1 Vergroting x1
 - 2.2 Vergroting x1
 - 2.3 Vergroting x2
 - 2.4 Vergroting x3
3. Lichtknop
4. LED-lampen
5. Batterijencompartiment
6. Aan/uit-schakelaar
7. USB-poort
8. Lade
9. USB-kabel

PL/ OPIS PRODUKTU

1. Pokrywa
2. Lustra
 - 2.1 Powiększenie x1
 - 2.2 Powiększenie x1
 - 2.3 Powiększenie x2
 - 2.4 Powiększenie x3
3. Przycisk światła
4. Światła LED
5. Komora na baterie
6. Przełącznik włącz/wyłącz
7. Port USB
8. Tacka
9. Kabel USB

NO/ BESKRIVELSE

1. Omslag
2. Speil
 - 2.1 x1 Forstørrelse
 - 2.2 x1 Forstørrelse
 - 2.3 x2 Forstørrelse
 - 2.3 x3 Forstørrelse
3. Lysknapp
4. LED-lys
5. Batterirom
6. På/av-bryter
7. USB-port
8. Brett
9. USB-kabel

LUSTERKO KOSMETYCZNE

OSTRZEŻENIA DOTYCZĄCE BATERII

- Pamiętaj, że baterie lub akumulatory powinny być umieszczane w specjalnych pojemnikach do zbierania baterii.
- Jeśli chcesz pozbyć się produktu, nie zapomnij wyjąć baterii lub akumulatorów z urządzenia.
- Nigdy nie umieszczaj komory na baterie/akumulatora w pobliżu ognia ani źródła ciepła.
- Nie wyrzucaj baterii/akumulatora do ognia ani nie wystawiaj sterownika na słońce.
- Jeśli bateria lub akumulator wycieka, nie manipuluj nią bezpośrednio rękami.
- Urządzenie musi być wyłączone i odłączone od zasilania sieciowego, gdy usuwa się baterię lub akumulator.
- Baterie i akumulatory muszą być usunięte z urządzenia przed ich bezpiecznym utylizacją.
- Jeśli urządzenie nie będzie używane przez dłuższy czas, należy wyjąć z niego baterię.
- Po zużyciu baterii należy ją wymienić.
- Można używać wyłącznie akumulatorów tego samego lub równoważnego modelu, co zalecany.
- Bateria musi być włożona zgodnie z prawidłową polaryzacją.

- Nie należy mieszać nowych baterii ze starymi lub używanymi.

SPOSÓB UŻYTKOWANIA

- Lusterko działa zarówno z kablem USB, jak i bateriami AA. Włóż 4 baterie AA do uchwytu baterii lub podłącz przewód zasilający do sieci.
- Aby włączyć lusterko, ustaw przełącznik z tyłu lusterka w pozycji I.
- Naciśnij przycisk oświetlenia, aby włączyć oświetlenie lusterka. Aby wyłączyć oświetlenie, naciśnij przycisk ponownie.
- Jeśli chcesz dostosować intensywność światła, naciśnij i przytrzymaj przycisk światła, aż wybrana zostanie żądana intensywność.
- Lusterko obraca się w pionie o 180°.

DANE TECHNICZNE

6V ≡ (4 x AA 1,5V)

5V ≡ 1A (Przez USB)

 Ten produkt spełnia dyrektywy 2014/30/EU EMC, 2014/35/EU LVD, 2011/65/EU oraz 2015/863/EU ROHS.

UTYLIZACJA PRODUKTU ŚRODOWISKO



Nie wyrzucaj tego produktu do śmieci po zakończeniu jego użytkowania. Przynieś go do punktu odbioru odpadów przeznaczonych do tego celu (podlega dyrektywie 2012/19/EU RAEE).



This product conforms to all EU directives for CE marking.
Este producto es conforme a todas las directivas de la Unión Europea para su marcado CE.
Ce produit est conforme à toutes les directives de l'UE relatives au marquage CE.
Questo prodotto è conforme a tutte le direttive UE per il marchio CE.
Este produto está conforme com todas as diretivas da União Europeia para a sua marcação CE.
Dieses Produkt entspricht allen EU-Richtlinien für die CE-Kennzeichnung.
Dit product voldoet aan alle EU-richtlijnen voor CE-markering.
Ten produkt spełnia wszystkie wymagania dotyczące oznakowania CE określone przez dyrektywy Unii Europejskiej.
Dette produktet er i samsvar med alle EU-direktiver for CE-merking.



This product must be disposed of in accordance with local regulations for the disposal of electronic products.
Este producto deberá desecharse de acuerdo a la normativa local para el deshecho de productos electrónicos.
Ce produit doit être jeté conformément aux réglementations locales relatives aux déchets des produits électroniques.
Questo prodotto deve essere smaltito in conformità alle normative locali sullo smaltimento dei prodotti elettronici.
Este produto deverá ser eliminado de acordo com a normativa local para a eliminação de produtos eletrónicos.
Dieses Produkt muss in Übereinstimmung mit den örtlichen Vorschriften für die Entsorgung von Elektronikprodukten entsorgt werden.
Dit product moet worden weggegooid volgens de plaatselijke voorschriften voor het weggoeien van elektronische producten.
Ten produkt powinien zostać usunięty zgodnie z lokalnymi przepisami dotyczącymi utylizacji produktów elektronicznych.
Dette produktet må kastes i henhold til lokale forskrifter for avhending av elektroniske produkter.



Recycle paper and cardboard packaging in the blue bin.
Recicle los envases de papel y cartón en el contenedor azul.
Recyclez les emballages en papier et en carton dans la poubelle bleue.
Riciclate gli imballaggi di carta e cartone nel bidone blu.
Recicle as embalagens de papel e de cartão no contentor azul.
Recyceln Sie Papier und Kartonverpackungen in der blauen Tonne.
Recycle papier en kartonnen verpakkingen in de blauwe bak.
Papier i opakowania kartonowe należy wrzucać do niebieskiego pojemnika.
Genbrug papirog papemballage i den blå container.
Resirkuler papir- og pappemballasje i den blå beholderen.



Recycle plastic, metal and beverage cartons in the yellow bin.
Recicle los envases de plástico, metal y briks en el contenedor amarillo.
Recyclez le plastique, le métal et les briques à boisson dans la poubelle jaune.
Riciclate la plastica, il metallo e i cartoni per bevande nel bidone giallo.
Recicle as embalagens de plástico, metal e pacotes cartonados no contentor amarelo.
Recyceln Sie Plastik, Metall und Getränkekartons in der gelben Tonne.
Recycle plastic, metaal en drankkartons in de gele bak.
Plastikowe, metalowe i kartonowe opakowania po napojach należy wrzucać do żółtego pojemnika.
Genbrug plast, metal og drikkekartoner i den gule container.
Resirkuler plast, metall og drikkekartonger i den gule beholderen.

- **(EN)** Thank you for your purchase we are confident that you will be satisfied with this item:
customerservice@jocca.co.uk
- **(ES)** JOCCA le agradece la confianza depositada en nuestros productos y estamos seguros de que quedará completamente satisfecho con cualquiera de éstos. Para atender mejor todas sus dudas y necesidades, el servicio de atención al cliente de JOCCA queda a su plena disposición para solucionar cualquier consulta:
atencionalcliente@jocca.es
- **(FR)** JOCCA, vous remercie pour votre confiance dans nos produits et nous sommes sûrs que vous serez complètement satisfaits de nos produits:
atencionalcliente@jocca.eu
- **(IT)** JOCCA ringrazia per la fiducia accordata nell'acquisto di un nostro prodotto, garantendo la più completa soddisfazione dei nostri clienti. Per rispondere al meglio a dubbi e necessità, il servizio di assistenza al cliente JOCCA rimane a completa disposizione:
atencionalcliente@jocca.eu
- **(PT)** JOCCA agradece a confiança depositada na compra do nosso produto e temos a certeza de ir ficar satisfeito com qualquer um dos nossos produtos dos nossos produtos:
atencionalcliente@jocca.es
- **(DE)** JOCCA dank Ihnen für das Vertrauen in den Kauf unserer Produkte. Wir werden uns kümmern dass Sie immer mit unseren Produkten zufriedensind:
atencionalcliente@jocca.eu
- **(NL)** JOCCA dankt u voor het vertrouwen in onze producten, wij zijn er zeker van dat u volstrekt tevreden zal zijn met uw aankoop. Om nog beter aan uw behoeften te voldoen, staat de klantenservice van JOCCA ter beschikking voor vragen en advies:
atencionalcliente@jocca.eu
- **(PL)** JOCCA dziękuje za zaufanie, jakim obdarzyliście Państwo nasze produkty i jesteśmy pewni, że będziecie w pełni zadowoleni z każdego z nich. Dział obsługi klienta JOCCA jest do Państwa dyspozycji, aby odpowiedzieć na wszelkie pytania i wątpliwości.
atencionalcliente@jocca.eu
- **(RO)** JOCCA vă mulțumește pentru încrederea acordată suntem siguri că veți fi mulțumiți cu oricare dintre produsele noastre: atencionalcliente@jocca.eu
- **(HR)** Hvala na kupnji, uvjereni smo da ćete biti zadovoljni ovim artiklom:
atencionalcliente@jocca.eu
- **(DK)** Tak for dit køb, vi er sikre på, at du vil være tilfreds med dette produkt:
atencionalcliente@jocca.eu



QUALIMAX INTERNATIONAL S.L. C/Tarraca, 12 (Pol. Plaza) 50197 Zaragoza, Spain



www.jocca.es

