

INSTRUKCJA OBSŁUGI I KARTA GWARANCYJNA

TRAKTOREK OGRODOWY RIDER





Dla naszych klientów uruchomiliśmy wygodną usługę serwisową. Wystarczy, że zgłosisz awarię, a my wyślemy do Ciebie kuriera, który dostarczy sprzęt do serwisu NAC. Naprawione urządzenie zwrócimy pod wskazany adres.

Usługa jest dostępna wyłącznie dla napraw gwarancyjnych.



Szczegóły na: **WWW.SERWIS.NAC.COM.PL**



Producent: NAC Sp. z o.o.
Al. Krakowska 39, 05-090 Raszyn
tel. +48 22 314 93 00
nac.com.pl, bok@nac.com.pl

Serwis Centralny – Magazyn:
Strobów 2E, 96-100 Skierniewice
tel. 801 044 450, +48 22 314 93 00
serwis.nac.com.pl, serwis@nac.com.pl



Uwaga! Przed przystąpieniem do montażu lub obsługi należy zapoznać się z niniejszą Instrukcją Obsługi.



Urządzenie przeznaczone jest do obsługi terenów przydomowych. Używanie urządzenia do celów profesjonalnych, półprofesjonalnych lub zarobkowych powoduje unieważnienie gwarancji.

SPIS TREŚCI

Spis treści	3
Dane techniczne	3
Opis stron graficznych i piktogramów	4
Zasady bezpieczeństwa dla maszyn i urządzeń z silnikiem spalinowym	5
Ogólne przepisy bezpieczeństwa	5
Szczegółowe przepisy bezpieczeństwa	7
Informacja o wpływie na zdrowie substancji znajdujących się wewnątrz urządzenia	9
Informacja o wpływie na środowisko substancji znajdujących się wewnątrz urządzenia	10
Informacja o systemie zbierania zużytego sprzętu elektrycznego i elektronicznego oraz roli gospodarstwa domowego	10
Bezpieczeństwo i odpowiedzialność producenta	10
Ryzyko resztkowe	11
Zastosowanie	11
Dodatkowe informacje dla użytkownika	11
Przygotowanie do pracy	11
Obsługa	18
Czyszczenie i konserwacja	22
Przechowywanie	30
Transport	30
Przeglądy i prace serwisowe	31
Problemy i ich rozwiązywanie	32
Gwarancja i serwis	33
Schemat złożeniowy	33
Deklaracja zgodności	34
Notatki	35
Warunki gwarancji	38
Karta gwarancyjna	39

DANE TECHNICZNE

Typ, model	TRR61-224R-RC-RO
Silnik	Rato RV225-X
Typ	silnik spalinowy, jednocylindrowy, czterosurowy, chłodzony powietrzem
Paliwo	benzyna bezołowiowa 95 Pb; E5, E10
Pojemność silnika	224 cm ³
Moc znamionowa maszyny	4,5 kW – 2850 obr./min
Maksymalny moment obrotowy silnika	13,5 Nm – 2500 obr./min
Prędkość jazdy	jazda do przodu: 0-6,5 km/h jazda do tyłu: 0-3,2 km/h
Droga hamowania	jazda do przodu: max 0,45 m jazda do tyłu: 0,2 m
Pojemność zbiornika paliwa	4 l
Pojemność miski olejowej	0,4 l
Pojemność kosza	150 l
Szerokość koszenia	61 cm
Wysokość koszenia	30-75 mm; 8-stopniowa regulacja
Gwarantowany poziom mocy akustycznej LWA	98 dB (A)
Poziom ciśnienia akustycznego na stanowisku pracy LpA; niepewność pomiaru K	LpA = 85 dB (A), K = 3 dB
Wartość drgań przenoszonych przez maszynę i działających na operatora; niepewność pomiaru K	ręce i ramiona: ≤ 2,5 m/s ² , całe ciało: 3,0 m/s ² , K = 1,5 m/s ²
Masa urządzenia netto	127 kg
Rok produkcji	2026

W skład urządzenia wchodzi:

- traktorek ogrodowy,
- kosz,
- śruby, nakrętki,
- instrukcja obsługi, deklaracja zgodności WE,
- karta gwarancyjna, warunki gwarancji,

OPIS STRON GRAFICZNYCH I PIKTOGRAMÓW



1. Uwaga! Niebezpieczeństwo. Zachowaj szczególną ostrożność.
2. Ważne! Przeczytaj instrukcję i przestrzegaj ostrzeżeń.
3. Urządzenie należy przechowywać poza zasięgiem dzieci.
4. Niebezpieczeństwo zranienia przez wyrzucane przez pracującą maszynę objekty. Zachowaj dystans od osób postronnych.
5. Uwaga: Utrzymuj ręce i stopy z dala od ostrzy noża.
6. Zachowaj bezpieczną odległość od budynków.
7. Nie odpalaj maszyny w pomieszczeniach zamkniętych.
8. Nie używaj maszyny na zboczach o nachyleniu wzdłużnym większym niż 15°. Niebezpieczeństwo przewrócenia traktorka.
9. Nie używaj maszyny na zboczach o nachyleniu bocznym większym niż 10°. Niebezpieczeństwo przewrócenia traktorka.
10. Nie jeździć w miejscach, w których maszyna może się poślizgnąć lub przewrócić.
11. Ryzyko pożaru lub wybuchu. Benzyna jest wysoce łatwopalna.
12. Ryzyko zranienia! Ostrze obraca się przez jakiś czas po wyłączeniu silnika lub wyłączeniu sterowania ostrzami.
13. Przed przystąpieniem do jakichkolwiek prac naprawczych lub konserwacyjnych należy wyjąć kluczyk ze stacyjki i zapoznać się z instrukcją.
14. Uwaga: Gorąca powierzchnia może spowodować oparzenia.
15. Uwaga! Silnik czterosurowy, nie mieszaj benzyny z olejem. Maszyna ma dwa oddzielne zbiorniki i króćce wlewu oleju i benzyny.
16. Nie pal papierosów i nie używaj otwartego ognia podczas pracy urządzenia lub przy napełnianiu zbiornika paliwa.
17. Nie używaj w warunkach dużej wilgotności.
18. Używaj rękawic ochronnych. Noś obuwie ochronne.
19. Stosuj okulary i nauszники ochronne.
20. Uwaga: Spaliny są szkodliwe dla zdrowia. Istnieje niebezpieczeństwo zatrucia lub uduszenia. Nie korzystaj z urządzenia w pomieszczeniach zamkniętych.
21. Nie wyrzucaj zużytego sprzętu. Obowiązkiem użytkownika jest przekazanie zużytego sprzętu do wyznaczonego punktu zbiórki w celu recyklingu odpadów.

Dodatkowe uwagi:

- Nie pracuj bez założonej osłony wyrzutu lub kosza na trawę.
- Przed rozpoczęciem pracy należy sprawdzić i oczyścić teren.
- Zachowaj rozwagę podczas użytkowania pojazdów o napędzie benzynowym. W bardzo suchym środowisku np. w pobliżu lasu trzeba pamiętać, że z rury wydechowej traktorka wylatuje bardzo gorące powietrze a czasem iskry. Niebezpieczeństwo powstania pożaru.

Inne oznaczenia na maszynie



Tabliczka znamionowa



Gwarantowany poziom mocy akustycznej

Tabliczka znamionowa jest umieszczona na obudowie maszyny. Informacje zawarte na tabliczce są niezbędne dla ustalenia odpowiednich części zamiennych i czynności obsługowych.

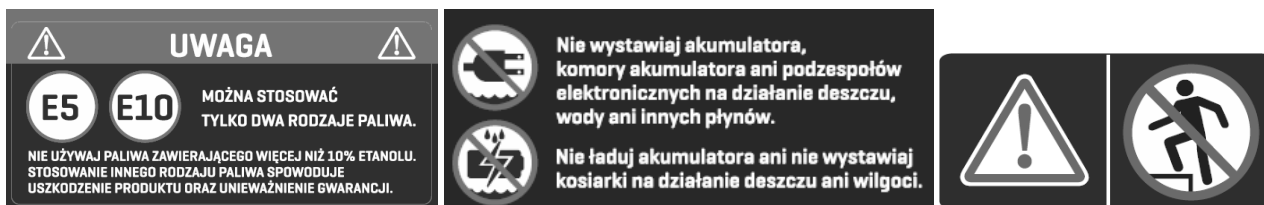

Ostrzeżenia

Niniejszą instrukcję należy traktować jako nieodłączną część urządzenia. Powinna ona być przechowywana w przewidzianym dla niej miejscu, tak aby była łatwo dostępna. Należy pamiętać, aby w przypadku odsprzedaży urządzenia lub jego przekazania innej osobie instrukcję tę przekazać nowemu właścicielowi lub użytkownikowi.

ZASADY BEZPIECZEŃSTWA DLA MASZYN I URZĄDZEŃ Z SILNIKIEM SPALINOWYM

Sprzęt uważa się za odpowiedni do użytkowania w krajach, w których występuje klimat umiarkowany, równomiernie wilgotny. Może być on również użytkowany w innych krajach.

OSTRZEŻENIE!

- Przeczytaj dokładnie instrukcję. Zapoznaj się z przepisami bezpieczeństwa dla urządzeń zasilanych silnikiem spalinowym oraz z układami sterowniczymi i prawidłowym użytkowaniem urządzenia.
- Nieprzestrzeganie podanych niżej ostrzeżeń i wskazówek dotyczących bezpieczeństwa może być przyczyną porażenia prądem elektrycznym, pożaru i/lub poważnych obrażeń.
- Zachowaj niniejszą instrukcję, aby móc skorzystać z niej w przyszłości.
- Niniejszy sprzęt nie jest przeznaczony do użytkowania przez osoby (w tym dzieci) o ograniczonej zdolności fizycznej, czuciowej lub psychicznej, lub osoby niemające doświadczenia lub znajomości sprzętu, chyba że odbywa się to pod nadzorem lub zgodnie z instrukcją użytkowania sprzętu przekazaną przez osoby odpowiadające za ich bezpieczeństwo.
- Nie pozwalaj obsługiwać urządzenia dzieciom, młodzieży do lat 16 i osobom niezapoznanym z instrukcją obsługi urządzenia.

OGÓLNE PRZEPISY BEZPIECZEŃSTWA

Bezpieczeństwo w miejscu pracy

- W miejscu pracy należy utrzymywać porządek i dobre oświetlenie. Nieporządek i złe oświetlenie przyczyniają się do wypadków.
- Nie należy dopuszczać dzieci i obserwatorów do miejsc, w których używa się urządzeń z silnikiem spalinowym. Rozproszenie uwagi może spowodować utratę kontroli nad urządzeniem. Sprzęt ogrodowy należy pozostawiać z dala od osób postronnych.
- Operator lub użytkownik jest odpowiedzialny za wypadki lub zagrożenia występujące wobec innych osób lub otoczenia.

Bezpieczeństwo obchodzenia się z paliwem

- Silnik spalinowy jest przystosowany do pracy na benzynie lub mieszance paliwowej (**patrz rodzaj paliwa w danych technicznych urządzenia**).
- Benzynę należy przechowywać tylko w specjalnie do tego celu przygotowanych pojemnikach (kanistrach).
- Benzynę przechowywać z dala od czynników mogących wywołać pożar np. bojlera, ogniska, otwartego ognia, tam gdzie występuje iskrzenie elektryczne, podwyższona temperatura, iskry spowodowane spawaniem lub inne źródła ciepła, które mogą spowodować zapalenie się paliwa.
- Zbiornik paliwa należy napełniać tylko na wolnym powietrzu.
- Wyjątkowo niebezpieczne jest palenie papierosów lub używanie otwartego ognia podczas pracy urządzenia lub przy napełnianiu zbiornika paliwa.
- Przed przystąpieniem do napełniania paliwem zbiornika zawsze należy najpierw wyłączyć i schłodzić silnik.
- Nie napełniać zbiornika powyżej dolnej krawędzi króćca wlewowego, benzyna ma dużą rozszerzalność cieplną.
- W przypadku rozlania paliwa należy niezwłocznie wytrzeć rozlaną benzynę suchą tkaniną.
- Podczas napełniania zbiornika paliwa należy zwrócić szczególną uwagę, aby nie rozlać paliwa na odzież. Nasączona benzyną odzież może się zapalić, dlatego należy ją natychmiast zmienić.
- Po napełnieniu paliwem zbiornika urządzenia należy szczelnie dokręcić jego korek, a przed uruchomieniem silnika przenieść kanister z paliwem do miejsca, odległego o co najmniej 3 m od miejsca, gdzie dokonywane było napełnianie.
- Przed uruchomieniem silnika sprawdź szczelność całego układu paliwowego, zwłaszcza zbiornik paliwa, przewody paliwowe, złącza, korek wlewu i okolice gaźnika. Nie uruchamiaj silnika, jeśli wykryjesz nieszczelność układu paliwowego, gdyż grozi to pożarem.
- Urządzenie nie powinno pracować w atmosferach wybuchowych, jakie tworzą ciecze łatwopalne, gazy lub pyły. Silnik spalinowy może wytworzyć iskry, które mogą zapalić pył lub opary.

- Nie należy używać urządzenia, jeżeli są kłopoty z jego wyłączaniem. Każde urządzenie, którego nie można wyłączyć jest niebezpieczne i musi zostać naprawione.
- Nie przechowywać urządzenia z napełnionym zbiornikiem paliwa wewnątrz pomieszczeń. Opary benzyny są łatwopalne i niebezpieczne dla zdrowia.



UWAGA!

Należy unikać wdychania oparów benzyny i spalin. Benzyna, opary benzyny oraz spaliny mogą być przyczyną zatrucia.

Nie uruchamiaj kosiarki w pomieszczeniach zamkniętych lub słabo przewietrzanych. W przypadku bólu głowy, mdłości, zaburzeń słyszenia lub widzenia natychmiast przerwij pracę.

Bezpieczeństwo osobiste

- Należy być przewidującym, obserwować co się robi i zachowywać rozsądek podczas pracy ze sprzętem. Nie należy używać sprzętu, gdy jest się zmęczonym lub pod wpływem narkotyków, alkoholu lub lekarstw. Chwila nieuwagi podczas pracy może spowodować poważne osobiste obrażenia.
- Należy stosować wyposażenie ochronne. Należy zawsze zakładać okulary ochronne. Używanie w odpowiednich warunkach wyposażenia ochronnego, takiego jak maska przeciwpyłowa, obuwie antypoślizgowe, kask lub ochronniki słuchu, zmniejszy obrażenia osobiste.
- Przed uruchomieniem sprzętu należy usunąć wszystkie przedmioty oraz klucze. Pozostawienie klucza w obracającej się części roboczej maszyny może spowodować osobiste obrażenia.
- Nie należy wychylać się za daleko. Należy cały czas stać pewnie i zachować równowagę. Umożliwi to lepszą kontrolę w sytuacjach nieprzewidywalnych.
- Należy odpowiednio się ubierać. Nie należy nosić luźnego ubrania ani biżuterii. Należy utrzymywać swoje włosy, ubranie i rękawiczki z dala od części ruchomych. Luźne ubrania, biżuteria lub długie włosy mogą zostać zaczepione przez części ruchome.
- W czasie pracy należy trzymać narzędzie za dodatkowe uchwyty, jeśli narzędzie jest w nie wyposażone. Utrata kontroli nad narzędziem niesie ryzyko uszkodzenia ciała.
- Nie należy używać urządzenia, jeżeli są kłopoty z jego wyłączaniem. Każde urządzenie, którego nie można wyłączyć jest niebezpieczne i musi zostać naprawione.



Pomimo zastosowania konstrukcji bezpiecznej z samego założenia, stosowania środków zabezpieczających i dodatkowych środków ochronnych, zawsze istnieje ryzyko szcążtkowe doznania urazów podczas pracy.

Użytkowanie i troska o sprzęt

- Nie należy narzędzia przeciążać. Należy stosować narzędzie o mocy odpowiedniej do wykonywanej pracy. Odpowiednio dobrany sprzęt umożliwi pracę lepszą i bezpieczniejszą przy obciążeniu, na jakie został zaprojektowany.
- Nieużywany sprzęt należy przechowywać poza zasięgiem dzieci. Nie należy pozwalać osobom niezaznajomionym z narzędziem lub niniejszą instrukcją na używanie go. Narzędzia i sprzęt o napędzie spalinowym są niebezpieczne w rękach nieprzeszkolonych użytkowników.
- Narzędzia o napędzie spalinowym należy konserwować. Należy sprawdzać współosiowość lub zakleszczenie się części ruchomych, pęknięcia części i wszystkie inne czynniki, które mogą mieć wpływ na pracę urządzenia. Jeżeli stwierdzi się uszkodzenia, należy sprzęt przed użyciem naprawić. Przyczyną wielu wypadków jest niefachowy sposób naprawy i/lub konserwacji sprzętu.
- Przed użyciem urządzenia należy wymienić wszystkie wadliwe oraz zużyte i uszkodzone części. Należy wymienić na nowe tabliczki ostrzegawcze umieszczone na urządzeniu, jeżeli stały się nieczytelne lub zostały uszkodzone.
- Naklejki ostrzegawcze i części zamienne można zamówić w serwisie firmy NAC oraz u autoryzowanych dealerów.
- Narzędzie o napędzie spalinowym, wyposażenie, narzędzia robocze itp. należy stosować zgodnie z niniejszą instrukcją, biorąc pod uwagę warunki i rodzaj pracy do wykonania. Używanie elektronarzędzia w sposób, do jakiego nie jest przewidziane, może być niebezpieczne.

Obsługa i eksploatacja narzędzi wyposażonych w akumulator

- Przed włożeniem akumulatorów do narzędzia należy upewnić się, że jego włącznik/wyłącznik jest w pozycji „wyłączony”. Wkładanie akumulatorów do urządzenia, gdy włącznik/wyłącznik jest w pozycji „włączony”, może stać się przyczyną poważnych urazów ciała.
- Należy używać wyłącznie ładowarki zalecanej przez producenta. Użycie ładowarki do ładowania innego typu akumulatorów może być przyczyną pożaru.
- Nigdy nie należy używać akumulatorów innych niż zalecane przez producenta. Użycie innych akumulatorów może być przyczyną poważnych obrażeń ciała lub pożaru.
- W czasie, gdy elektronarzędzie nie jest używane należy wyjąć z niego akumulator. Akumulator należy przechowywać z dala od metalowych przedmiotów takich jak: spinacze do papieru, monety, gwoździe, śruby itp., które mogą zewrzeć zaciski akumulatora. Zwarcie zacisków akumulatora może spowodować oparzenia lub pożar.
- W ekstremalnych warunkach z akumulatora może wydostać się ciecz. Bezwzględnie należy unikać z nią kontaktu. Jeżeli przypadkowo nastąpi zetknięcie z cieczą – należy natychmiast to miejsce przemyć wodą. Jeżeli ciecz trafi do oczu, należy niezwłocznie skontaktować się z lekarzem. Wydostająca się z akumulatora ciecz może spowodować podrażnienia lub oparzenia.

- **UWAGA!** Ładowarki i zasilacze do urządzeń akumulatorowych są przeznaczone do pracy wewnątrz pomieszczeń w suchym środowisku.
- Zabronione jest użytkowanie ładowarek i zasilaczy na zewnątrz pomieszczeń oraz w pomieszczeniach o dużej wilgotności takich jak łazienki czy piwnice.



Niebezpieczeństwo porażenia prądem i/lub uszkodzenia urządzenia.

Naprawa

- Przed wykonaniem każdej regulacji, wymiany części lub magazynowaniem należy zdjąć przewód ze świecy zapłonowej. Takie zapobiegawcze środki bezpieczeństwa redukuje ryzyko przypadkowego rozruchu.
- Naprawę należy zlecać osobie wykwalifikowanej, wykorzystując wyłącznie oryginalne części zamienne. Zapewni to dalszą bezpieczną pracę urządzenia. Zalecane jest zlecenie każdej czynności serwisowej autoryzowanemu serwisowi firmy NAC.



UWAGA!

Niebezpieczeństwo uduszenia się dzieci podczas zabawy z opakowaniem.

Opakowanie, zwłaszcza torbę foliową należy przechowywać w miejscach niedostępnych dla dzieci.

SZCZEGÓLNE PRZEPISY BEZPIECZEŃSTWA DLA TRAKTORKÓW OGRODOWYCH



Ostrzeżenie

- Uwaga na ostre krawędzie noży. Noże obracają się jeszcze po wyłączeniu silnika.
- Można korzystać tylko z maszyny w dobrym stanie technicznym, w razie potrzeby wykonać niezbędne czynności lub skontaktować się z serwisem. Zaleca się korzystanie z usług autoryzowanego serwisu firmy NAC.
- Przed każdym uruchomieniem należy sprawdzić, czy:
 - ✓ urządzenie jest zmontowane zgodnie z instrukcją;
 - ✓ narzędzie tnące i cały zespół tnący (nóż, elementy mocujące, obudowa zespołu tnącego) są w dobrym stanie technicznym; należy regularnie sprawdzać ich zamocowanie, uszkodzenia oraz zużycie (zagięcia lub pęknięcia);
 - ✓ urządzenia zabezpieczające (np. osłona wyrzutu, obudowa, uchwyt kierujący, dźwignia hamulca silnika) są w dobrym stanie technicznym i prawidłowo działają;
 - ✓ kosz na trawę (jeśli w danym modelu występuje) jest nieuszkodzony i prawidłowo zamontowany, nie można używać uszkodzonego kosza na trawę.
- Nie wolno włączać maszyny, jeżeli nóż nie jest prawidłowo zamontowany. Niebezpieczeństwo powstania niebezpiecznych wibracji!
- Narzędzia tnące powinny być ostre i czyste. Odpowiednie utrzymywanie ostrych krawędzi narzędzi tnących zmniejsza prawdopodobieństwo zakleszczenia i ułatwia obsługę.
- Przed regulacją, czyszczeniem, konserwacją wyłączyć urządzenie i zdjąć przewód wysokiego napięcia ze świecy zapłonowej.
- Nie koś, gdy inne osoby, szczególnie dzieci lub zwierzęta, są w pobliżu.
- Nie uruchamiaj uszkodzonej maszyny.
- Nie dotykaj noży zanim sprzęt nie zostanie wyłączony i noże całkowicie nie zatrzymają się.
- Nie podnoś ani nie przenoś urządzenia z włączonym silnikiem.
- Wyłącz maszynę i zdejmij przewód wysokiego napięcia ze świecy zapłonowej, gdy:
 - ✓ pozostawiasz sprzęt bez dozoru,
 - ✓ przed regulacją blokady,
 - ✓ przed sprawdzaniem, czyszczeniem lub naprawą urządzenia,
 - ✓ po uderzeniu obcym przedmiotem,
 - ✓ przed czyszczeniem wylotu,
 - ✓ w przypadku powstania nietypowych drgań.

Przygotowanie

- Podczas koszenia zawsze noś solidne obuwie i długie spodnie, nie obsługuj urządzenia z bosą stopą lub w sandałach.
- Sprawdź dokładnie teren, na którym urządzenie będzie pracować i usuń wszystkie kamienie, gałęzie, druty, kości i inne obce przedmioty.
- W wysokiej trawie można nie zauważyć przeszkód (np. pniaków, korzeni), dlatego przed rozpoczęciem pracy z użyciem urządzenia należy oznakować wszystkie przeszkody ukryte w trawie, których nie można usunąć.
- Przed użyciem zawsze sprawdź, czy noże, śruby i zespół noży nie są zużyte lub uszkodzone. Wymień zużyte lub uszkodzone noże i śruby parami, w celu zachowania wyważenia.
- W przypadku urządzeń wielonożowych zachowaj ostrożność, gdyż obrót jednego noża może spowodować obroty innych noży.

Ostrzenie noża

Aby zapewnić maszynie optymalne warunki pracy, nóż maszyny powinien być naostrzony. Ta praca z pozoru czynność musi być wykonana ze szczególną starannością. Wymaga to dużej wiedzy technicznej i niezbędnego sprzętu serwisowego. Producent nie odpowiada za wszelkie uszkodzenia maszyny związane ze źle przeprowadzoną czynnością ostrzenia noża. Zalecany kąt to 30°.

Bezpiecznie jest zlecić ostrzenie noża autoryzowanemu serwisowi firmy NAC.

Przed przystąpieniem do ostrzenia maszynę należy wyłączyć, poczekać na schłodzenie się silnika, zdjąć przewód wysokiego napięcia ze świecy zapłonowej, ewentualnie wymontować akumulator i odkręcić nóż.

Nóż można ostrzyć ręcznie, przy pomocy oselki lub odpowiedniego pilnika do metalu, jeszcze lepiej profesjonalną ostrzałką, cały czas mając na uwadze fakt, że ostrze może ulec przegrzaniu, tym samym nie będzie nadawać się do pracy. Zalecane jest używanie ciepłego chłodziwa do obróbki metalu, dopuszczalne jest użycie wody cały czas mając na uwadze fakt, że nie wszystkie maszyny ostrzące mogą pracować w strumieniu chłodziwa. Zabarwienie powierzchni ostrza na kolor niebieski świadczy o uszkodzeniu noża, którego nie należy już używać.

Po każdym ostrzeniu noża należy bezwzględnie go wyważyć. Jeżeli użytkownik nie dysponuje wyważarką i odpowiednią wiedzą, konieczne jest oddanie noża do specjalistycznego serwisu w celu wyważenia. Praca z niewyważonym nożem powoduje powstanie nadmiernych wibracji i w konsekwencji może spowodować poluzowanie połączeń śrubowych całego urządzenia, ze śrubą mocowania noża włącznie, co może być niebezpieczne dla zdrowia i życia użytkownika.

Użytkowanie

- Koś tylko w świetle dziennym lub przy dobrym oświetleniu sztucznym.
- Nie koś podczas deszczu, zwłaszcza podczas burzy. Unikaj koszenia mokrej trawy.
- Zachowaj szczególną ostrożność przy zmianie kierunku jazdy na zboczu.
- Nie koś na nadmiernie pochylonych zboczach, tzn. na zboczach o pochyleniu wzdłużnym większym niż 15° lub pochyleniu bocznym większym niż 10°.
- Nie używaj urządzenia z uszkodzonymi osłonami lub obudowami oraz bez urządzenia zabezpieczającego, np. dołączonych osłon i/lub pojemników na trawę.
- Uruchamiaj silnik zgodnie z instrukcją zwracając uwagę, czy w pobliżu nie znajdują się osoby postronne.
- Przed uruchomieniem silnika odłącz łopatkę i ustaw bieg na luzie.
- Nie trzymaj rąk i stóp w pobliżu obracających się części. Pilnuj, aby otwór wyrzutowy przez cały czas nie był zapchany.
- Nigdy i pod żadnym pozorem nie przewoź pasażerów. Przewożenie dzieci naraża je w sposób podwójny, gdyż w przyszłości dziecko kierowane chęcią przejażdżki może niespodziewanie podbiec do jadącego traktorka.
- Zatrzymaj ostrza przed przekroczeniem powierzchni innej niż trawa.
- Nie zmieniaj ustawień regulatora silnika ani nie przekraczaj obrotów silnika. Praca silnika z nadmierną prędkością może zwiększyć ryzyko obrażeń ciała.
- Przed opuszczeniem siedziska kierowcy:
 - odłącz noże i opuść osprzęt,
 - przełącz na bieg neutralny i zaciągnij hamulec postojowy,
 - zatrzymaj silnik i wyjmij kluczyk ze stacyjki.
- Odłącz ostrza, zatrzymaj silnik i wyjmij kluczyk ze stacyjki:
 - przed usunięciem zatorów lub udrożnieniem kanału kolektora;
 - przed czyszczeniem, sprawdzaniem lub serwisowaniem maszyny;
 - po uderzeniu w obcy przedmiot. Przed ponownym uruchomieniem i użytkowaniem maszyny sprawdź maszynę pod kątem uszkodzeń i dokonaj napraw;
 - Jeśli maszyna zaczyna nienormalnie wibrować (natychmiast sprawdź przyczynę).
- Odłącz ostrza na czas transportu lub gdy nie są używane.
- Zatrzymaj silnik i odłącz noże:
 - przed tankowaniem;
 - przed regulacją wysokości, chyba że regulacji można dokonać ze stanowiska operatora.
- Zmniejsz przepustnicę podczas dobiegania silnika. Jeżeli silnik jest wyposażony w zawór odcinający, po zakończeniu koszenia należy odciąć dopływ paliwa.
- Uważaj na ruch uliczny podczas przejeżdżania przez jezdnię lub w jej pobliżu.
- Nigdy nie kieruj wyrzutu materiału w stronę osób postronnych ani nie pozwalaj nikomu przebywać w pobliżu maszyny podczas pracy.

Praca w pobliżu osób postronnych i praca na stokach

Urządzenia mechaniczne pomimo dołożenia wszelkich starań zarówno na etapie projektowania jak i produkcji mogą okazać się niebezpieczne, dlatego należy zachowywać dożą ostrożność i być przewidującym. Zarówno przed uruchomieniem jak i podczas użytkowania trzeba się upewnić, że w pobliżu urządzenia nie znajdują się osoby postronne. Zwróć uwagę na poniższe piktogramy.

Zachowaj szczególną ostrożność podczas jazdy (1) i podczas cofania (2).



Podczas jazdy po zboczach i stokach trzeba pamiętać, że nawet niewielkie nachylenie terenu może być przyczyną przewrócenia się traktorka. Jazda w poprzek zbocza nachylonego pod kątem 10° jest niedozwolona (3), zaś podjazd i zjazd na stok jest możliwy tylko przy pochyłościach nie większych niż 15° (4) i (5).

Uwaga: Nie można użyć hamulca, aby odzyskać kontrolę nad maszyną jeżdżącą ze wzniesienia.

Pamiętaj, że nie ma czegoś takiego jak „bezpieczne” nachylenie. Poruszanie się po trawiastych zboczach wymaga szczególnej ostrożności. Aby zabezpieczyć się przed przewróceniem traktorka:

- nie zatrzymuj się ani nie ruszaj nagle podczas podjazdu lub zjazdu;
- włączaj napęd powoli i zawsze trzymaj maszynę na biegu, zwłaszcza podczas zjeżdżania ze wzniesienia;
- prędkość maszyny powinna być utrzymywana na niskim poziomie na pochyłościach i podczas ostrych zakrętów;
- zachowaj czujność w przypadku garbów, zagłębień i innych ukrytych zagrożeń;
- nigdy nie koś w poprzek zbocza.

Konserwacja i przechowywanie



Ostrzeżenie

- Przed przystąpieniem do czynności związanych z naprawą lub konserwacją upewnij się, że traktorek ma zdjęty przewód wysokiego napięcia ze świecy iskrowej i w pobliżu nie ma dzieci i osób trzecich.
- Pamiętaj o tym, że w zbiorniku maszyny może znajdować się paliwo. Zasady bezpieczeństwa dotyczące postępowania z paliwem zostały opisane w niniejszej instrukcji w części: „Bezpieczeństwo obchodzenia się z paliwem”.
- Utrzymuj w należyтым stanie wszystkie nakrętki, śruby i wkręty, aby być pewnym, że urządzenie będzie bezpiecznie pracowało.
- Sprawdzaj często pojemnik na trawę, czy nie jest zużyty bądź uszkodzony.



W przypadku kosiarek wirnikowych upewnij się, czy są stosowane noże właściwego typu.

Po zakończeniu pracy należy maszynę wyczyścić. Przy pomocy szczotki wyczyść wewnętrzną część obudowy z resztek trawy i pyłu i ewentualnie zabezpiecz metalowe elementy środkami antykorozyjnymi. Całą maszynę możesz czyścić wilgotną szmatką i ewentualnie zabezpieczyć pastą do powłok lakierniczych.

Traktorek należy przechowywać w dobrze wentylowanym pomieszczeniu w suchym, niezakurzonym miejscu.

Sprawdzić, czy kosz na trawę jest opróżniony i porządnie wyczyszczony. Gnijąca trawa może uszkodzić kosz.

Należy przechowywać tylko sprawną maszynę, jeżeli zachodzi taka potrzeba, to przez składowaniem należy usunąć usterki.

Jeżeli maszyna ma być zaparkowana, przechowywana lub pozostawiona bez nadzoru, należy opuścić zespół tnący, chyba że zastosowano blokadę mechaniczną.

Jeżeli traktorek jest wyposażony w akumulator, trzeba pamiętać, że optymalne warunki przechowywania dla akumulatora to temperatura od 10 do 21°C, niska wilgotność powietrza, akumulator naładowany w 50%.

W razie wypadku lub awarii

W razie wypadku należy natychmiast zatrzymać/wyłączyć maszynę i wezwać pomoc (jeśli tego wymaga sytuacja).

W razie awarii należy zatrzymać/wyłączyć maszynę i skontaktować się z autoryzowanym serwisem w celu uniknięcia awarii.

INFORMACJA O WPLYWIE NA ZDROWIE SUBSTANCJI ZNAJDUJĄCYCH SIĘ WEWNĄTRZ URZĄDZENIA

W urządzeniu znajduje się niewielka ilość smaru i/lub oleju, a więc substancja potencjalnie niebezpieczna dla zdrowia.

Przy kontakcie mieszaniny z oczami może wystąpić niewielkiego stopnia podrażnienie oczu (zaczerwienienie spojówek). Zaleca się splukanie substancji ciepłą wodą.

Kontakt ze skórą może czasami spowodować zaczerwienienie, podrażnienie i wysuszenie skóry szczególnie podczas długotrwałego kontaktu. Zaleca się zmycie substancji ciepłą wodą.

Poknięcie smaru może spowodować objawy podrażnienia błon śluzowych przewodu pokarmowego (nudności, wymioty, biegunka, bóle brzucha).

Wskazania dotyczące wszelkiej natychmiastowej pomocy lekarskiej i szczególnego postępowania z uszkodzonym: decyzję o sposobie postępowania ratunkowego podejmuje lekarz po dokładnej ocenie stanu uszkodzonego. Leczenie objawowe.

INFORMACJA O WPLYWIE NA ŚRODOWISKO SUBSTANCJI ZNAJDUJĄCYCH SIĘ WEWNĄTRZ URZĄDZENIA

Substancje i części składowe urządzenia mogą być niebezpieczne dla środowiska.

INFORMACJA O SYSTEMIE ZBIERANIA ZUŻYTEGO SPRZĘTU ELEKTRYCZNEGO I ELEKTRONICZNEGO ORAZ ROLI GOSPODARSTWA DOMOWEGO

1. Każdy Klient może zostawić zużyty sprzęt w sklepie, w którym zakupił nowe urządzenie, ponieważ sklep ma obowiązek nieodpłatnego przyjęcia starego sprzętu, jeśli zostanie w nim zakupiony nowy sprzęt tego samego rodzaju i pełniący tą samą funkcję.
2. Każdy Klient może oddać zużyty sprzęt elektryczny i elektroniczny w miejscu dostawy. W świetle obowiązujących przepisów dystrybutor, dostarczając nabywcy (Klientowi) sprzęt przeznaczony dla gospodarstw domowych, zobowiązany jest do nieodpłatnego odbioru zużytego sprzętu pochodzącego z gospodarstw domowych w miejscu dostawy tego sprzętu, o ile zużyty sprzęt jest tego samego rodzaju i pełni te same funkcje, co sprzęt dostarczony.
3. Każdy Klient może zostawić zużyty sprzęt w dużym markecie bez konieczności kupowania nowego. Zgodnie z obowiązującymi przepisami sklepy o powierzchni sprzedaży sprzętu przeznaczonego dla gospodarstw domowych wynoszącej min. 400 m², są zobowiązane do nieodpłatnego przyjęcia w tej jednostce lub w jej bezpośredniej bliskości zużytego sprzętu pochodzącego z gospodarstw domowych, którego żaden z zewnętrznych wymiarów nie przekracza 25 cm, bez konieczności zakupu nowego sprzętu przeznaczonego dla gospodarstw domowych.
4. Każdy Klient może odnieść zużyty sprzęt do punktu zbierania. Informację o najbliższej lokalizacji znajdziecie Państwo na gminnej stronie internetowej lub tablicy ogłoszeń Urzędu Miasta.
5. Jeżeli zdecydują się Państwo na naprawę sprzętu w punkcie serwisowym i naprawa sprzętu jest nieopłacalna lub niemożliwa ze względów technicznych, serwis jest zobowiązany do nieodpłatnego przyjęcia tego urządzenia.
6. Gospodarstwo domowe spełnia bardzo ważną rolę w przyczynianiu się do ponownego użycia i odzysku zużytego sprzętu. Odpowiednie postępowanie ze zużytym sprzętem zapobiega potencjalnym negatywnym konsekwencjom dla środowiska naturalnego oraz ludzkiego zdrowia.

Zebrany w powyższy sposób sprzęt trafia do specjalistycznych zakładów przetwarzania, gdzie w pierwszej kolejności zostaną usunięte z niego składniki niebezpieczne. Pozostałe elementy zostaną poddane procesom odzysku i recyklingu. Każde urządzenie zasilane prądem lub bateriami powinno być oznakowane symbolem przekreślonego kosza:

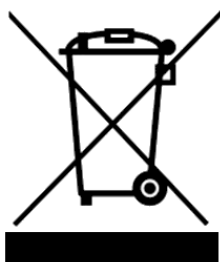

Symbol przekreślonego kosza na śmieci umieszczony na sprzęcie, opakowaniu lub dokumentach do niego dołączonych oznacza, że produktu nie wolno wyrzucać łącznie z innymi odpadami. Obowiązkiem użytkownika jest przekazanie zużytego sprzętu do wyznaczonego punktu zbiórki w celu właściwego jego przetworzenia. Oznakowanie oznacza jednocześnie, że sprzęt został wprowadzony do obrotu po dniu 13 sierpnia 2005 r.

Nie wolno wyrzucać zużytego sprzętu łącznie z innymi odpadami!
Grożą za to kary pieniężne.

Odpowiednie postępowanie ze zużytym sprzętem zapobiega potencjalnym konsekwencjom dla środowiska naturalnego i ludzkiego zdrowia.

Jednocześnie oszczędzamy naturalne zasoby naszej Ziemi wykorzystując powtórnie surowce uzyskane z przetwarzania sprzętu.

BEZPIECZEŃSTWO I ODPOWIEDZIALNOŚĆ PRODUCENTA

Każde użycie traktorka niezgodne z opisem zawartym w niniejszej instrukcji jest uznane za niewłaściwe i producent nie odpowiada za uszkodzenia i szkody wynikające z takiego postępowania.

Poprawne użytkowanie maszyny obejmuje również respektowanie ustanowionych przez producenta warunków pracy, konserwacji, składowania i napraw.

W celu zapobieżenia wypadkom wszelkie zasady bezpiecznego użytkowania i unikania zagrożeń, muszą być przestrzegane.

Jakiegokolwiek zmiany w budowie urządzenia wprowadzone przez użytkownika mogą wpłynąć na bezpieczeństwo użytkownika maszyny i zwalniają producenta z odpowiedzialności za powstałe uszkodzenia czy zranienia.

RYZYKO RESZTKOWE

Pomimo tego, że producent ponosi odpowiedzialność za konstrukcję urządzenia eliminującą niebezpieczeństwo, pewne elementy ryzyka podczas pracy są nie do uniknięcia. Ryzyko resztkowe wynika z błędnego zachowania obsługującego urządzenie.

Największe niebezpieczeństwo występuje przy wykonywaniu następujących zabronionych czynności:

- użytkowanie urządzenia przez dzieci,
- używanie urządzenia do innych celów, niż opisane w instrukcji obsługi,
- gdy inne osoby, a w szczególności dzieci lub zwierzęta znajdują się w pobliżu,
- używanie urządzenia przez osoby niezapoznane z instrukcją obsługi,
- używanie urządzenia bez właściwej, zabezpieczającej obsługującego odzieży i obuwia chroniącego stopy,
- używanie urządzenia z uszkodzonymi osłonami lub obudową oraz bez właściwie zamontowanych urządzeń zabezpieczających.

Przy przestrzeganiu zaleceń podanych w instrukcji obsługi zagrożenie resztkowe przy użytkowaniu urządzenia może być wyeliminowane. Istnieje ryzyko w przypadku niedostosowania się do powyższych zaleceń.

ZASTOSOWANIE

Urządzenie jest przeznaczone wyłącznie do koszenia trawników zgodnie z opisem i zasadami bezpieczeństwa zawartymi w niniejszej instrukcji użytkowania. Inne zastosowanie może być niebezpieczne dla użytkowników i może być przyczyną uszkodzenia sprzętu.

Maszyny nie należy stosować między innymi do:

- zbierania liści czy oczyszczania terenu z suchych roślin,
- wyrównywania kretowisk,
- przycinania krzewów,
- rozdrabniania gałęzi,
- wyciągania korzeni,
- ciągnięcia przedmiotów,
- przewożenia towarów i osób.

DODATKOWE INFORMACJE DLA UŻYTKOWNIKA

Przeprowadzenie prac związanych z konserwacją i regulacją przed rozpoczęciem lub po zakończeniu sezonu może stanowić problem nawet dla zaawansowanych użytkowników. Wychodząc naprzeciw tym potrzebom firma NAC pragnie zaproponować Państwu usługę polegającą na przygotowaniu maszyny do przechowywania i/lub pracy. W zakres tej usługi wchodzić może: wymiana świecy, czyszczenie, konserwacja, wymiana oleju, wymiana filtra i nasmarowanie elementów ruchomych, naostrzenie i wyważenie noża oraz inne prace związane z regulacją i konserwacją sprzętu. Zapewni to długotrwałą i niezawodną pracę oraz da pewność, że maszyna jest bezpieczna.



PRZYGOTOWANIE DO PRACY

Traktorek dostarczony jest przez producenta w skrzyni, w stanie częściowo rozmontowanym. Po zapoznaniu się z instrukcją obsługi oraz rysunkami montażowymi, złożenie maszyny nie powinno sprawiać zbytnich trudności. Wszystkie potrzebne elementy do montażu znajdują się

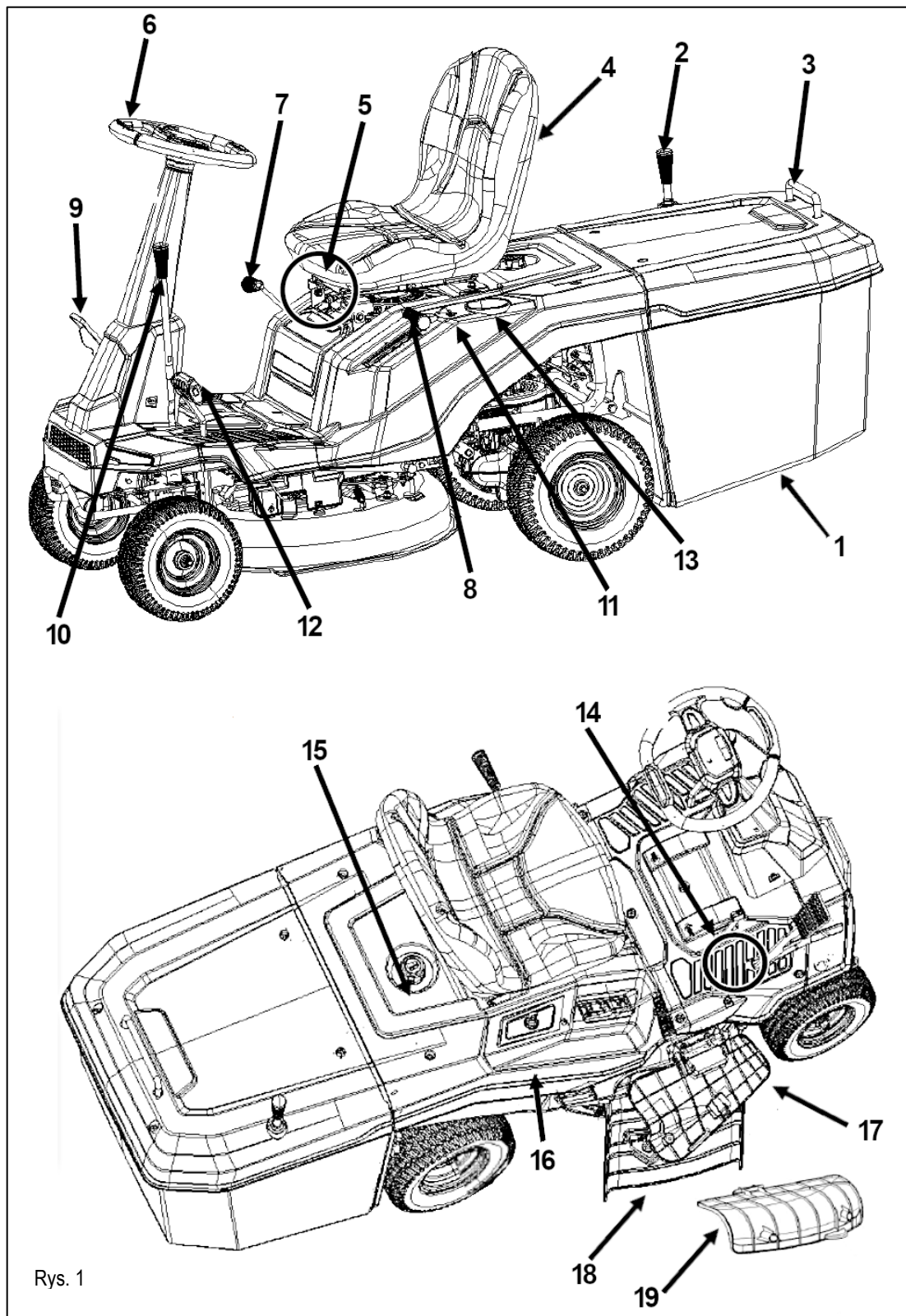

Rys. 1

1. **Kosz na trawę:** zbiera skoszoną trawę i jest elementem zabezpieczającym przed zranieniem przez wysokoobrotowe ostrza.
2. **Dźwignia wyładowcza kosza na trawę.** Unieś dźwignię wyrzutu trawy do góry, a następnie pociągnij ją w kierunku operatora, aby obrócić dźwignię i opróżnić kosz na trawę.
3. **Uchwyt kosza na trawę** – do podnoszenia kosza na trawę
4. **Siedzisko operatora** – miejsce siedzące dla operatora traktorka. Traktorek można uruchomić dopiero po zajęciu miejsca przez operatora. Podczas pracy silnik wyłącza się automatycznie po kilku sekundach od opuszczenia fotela przez operatora. Obróć dźwignię regulacji fotela, aby wyregulować jego położenie przednie i tylne.
5. **Dźwignia regulacji siedziska operatora**
6. **Kierownica** – steruje ruchem traktorka

7. **Dźwignia zmiany biegów** - Ustawiając dźwignię zmiany biegów w odpowiedniej pozycji, można sterować traktorkiem, aby jechać do przodu, do tyłu lub zatrzymać go.
8. **Dźwignia do podnoszenia lub opuszczania noża** - regulacja wysokości koszenia
9. **Pedał zmiany biegów** – steruje pracą i prędkością traktorka
10. **Dźwignia sprzęgła** – służy do sterowania pracą i zatrzymywaniem ostrza.
11. **Przycisk koszenia wstecznego (RMO).**

Wsunąć dźwignię sprzęgła w szczelinę „” mechanizmu załączania ostrza, naciśnij i przytrzymaj przycisk przełącznika RMO, a następnie przesunąć dźwignię zmiany biegów w położenie „R”, aby umożliwić koszenie wsteczne. Jeśli przycisk przełącznika RMO nie zostanie wciśnięty podczas przełączania w położenie „R”, silnik natychmiast się zatrzyma.

12. **Pedał hamulca** -służy do zwalniania i zatrzymywania traktorka
13. **Uchwyt na kubek**
14. **Zespół hamulca postojowego** - Naciśnij pedał hamulca, ręcznie pociągnij zespół dźwigni hamulca postojowego, a następnie powoli zwolnij pedał hamulca. Po usłyszeniu kliknięcia traktorek zostanie zablokowany w położeniu hamulca postojowego.
15. **Korek wlewu paliwa** – odkręć, aby uzupełnić paliwo
16. **Włacznik** - służy do odłączania i podłączania zasilania traktorka oraz uruchamiania silnika. Włóż kluczyk i obróć go do pozycji „ON”, aby uruchomić maszynę, a następnie obróć do pozycji „START”, aby uruchomić silnik przed uruchomieniem traktorka.
17. **Osłona wyrzutu trawy do kosza** – umożliwia tylne zbieranie trawy.
18. **Wyrzutnik boczny** -służy do odprowadzania skoszonej trawy wyrzucanej z wylotu bocznego.
19. **Deflektor, pokrywa rozdrabniacza** - blokuje wylot wyrzutu bocznego, umożliwiając cięcie skoszonej trawy na mniejsze kawałki w mechanizmie tnącym traktorka. (Nie można używać jednocześnie z wyrzutnikiem bocznym.)

 **Ostrzeżenie:** Nie należy używać słuchawek ani urządzeń elektronicznych, takich jak telefony czy tablety, podczas obsługi traktorka. Rozproszenie uwagi podczas obsługi maszyny może prowadzić do przypadkowych obrażeń i poważnych uszkodzeń.

 **Ostrzeżenie:** Podczas montażu części, konserwacji, czyszczenia lub gdy traktorek nie jest używany, należy upewnić się, że wyłącznik zapłonu jest wyłączony, a kluczyk wyjęty ze stacyjki, aby zapobiec przypadkowemu uruchomieniu i potencjalnym obrażeniom.

 **Ostrzeżenie:** Przed użyciem należy dokładnie sprawdzić, czy żadna część traktorka nie jest uszkodzona lub jej nie brakuje, a ostrza nie są uszkodzone, nierówne lub nadmiernie zużyte. Użytkowanie traktorka z uszkodzonymi lub brakującymi częściami może spowodować poważne obrażenia.

Montaż

Ze względu na przechowywanie i transport niektóre elementy maszyny nie są montowane fabrycznie i po rozpakowaniu należy je zmontować. Postępuj zgodnie z poniższymi instrukcjami.

Traktorek jest wyposażony w osłonę wyrzutu trawy do kosza. Jeśli konieczna jest instalacja osłony tnącej:

1. Podnieś osłonę **1** (Rys. 2).
2. Załóż osłonę rozdrabniacza lub boczny wyrzutnik trawy na uchwyty podtrzymujące osłonę tnącą.
3. Zwolnij zespół pokrywy kosza na trawę, tak aby dociskał on przegrodę tnącą lub boczny wyrzutnik.

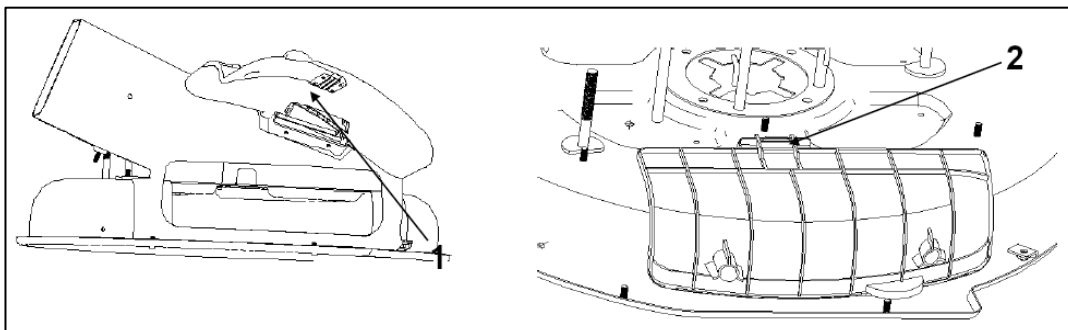

Rys. 2

 **Ostrzeżenie:** Po montażu upewnij się, że deflektor trawy lub boczny wyrzutnik są prawidłowo zamontowane. Niezastosowanie się do tego zalecenia może spowodować poważne obrażenia ciała.

Regulacja siedziska (Rys. 3)

Przed uruchomieniem traktorka należy wyregulować położenie fotela, aby obie stopy mogły wygodnie sięgnąć do pedałów gazu i hamulca.

Metoda regulacji fotela:

- Usiądź na fotelu, chwyć kierownicę prawą ręką i lewą ręką popchnij dźwignię regulacji fotela (1) na zewnątrz.
- Połóż obie stopy na pedałach i przesunij biodra do przodu lub do tyłu, aby odpowiednio ustawić fotel.
- Ustaw fotel w żądanej pozycji, zwolnij dźwignię regulacji fotela i przesunij go do przodu i do tyłu, aby upewnić się, że jest bezpiecznie zablokowany.

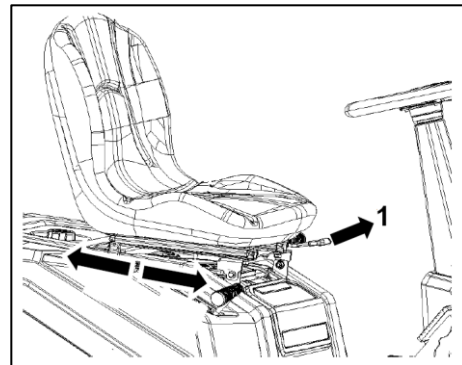

Rys. 3

! **Ostrzeżenie:** Przed uruchomieniem traktorka należy upewnić się, że fotel jest bezpiecznie zablokowany. Niestabilny fotel może spowodować nieprzewidywalne ruchy operatora i utratę kontroli nad maszyną, co może prowadzić do obrażeń.

Demontaż i montaż kierownicy oraz osłon górnej i dolnej kolumny kierownicy (Rys. 4)

1. Zgodnie z poniższym rysunkiem, zmontuj i dokręć kolumnę kierownicy, kierownicę i akcesoria w kolejności zgodnej z numeracją.
2. Podczas montażu śrub kolumny kierownicy upewnij się, że stopniowany koniec śruby jest wyrównany z większym końcem otworu w kolumnie kierownicy.
3. Upewnij się, że kształt litery „T” na kierownicy jest skierowany w stronę operatora. Wyrównaj pierścień pozycjonujący z zaznaczoną kropką na kierownicy, aby potwierdzić prawidłową pozycję montażu.
4. Zdemontuj kierownicę w odwrotnym kierunku niż montaż.

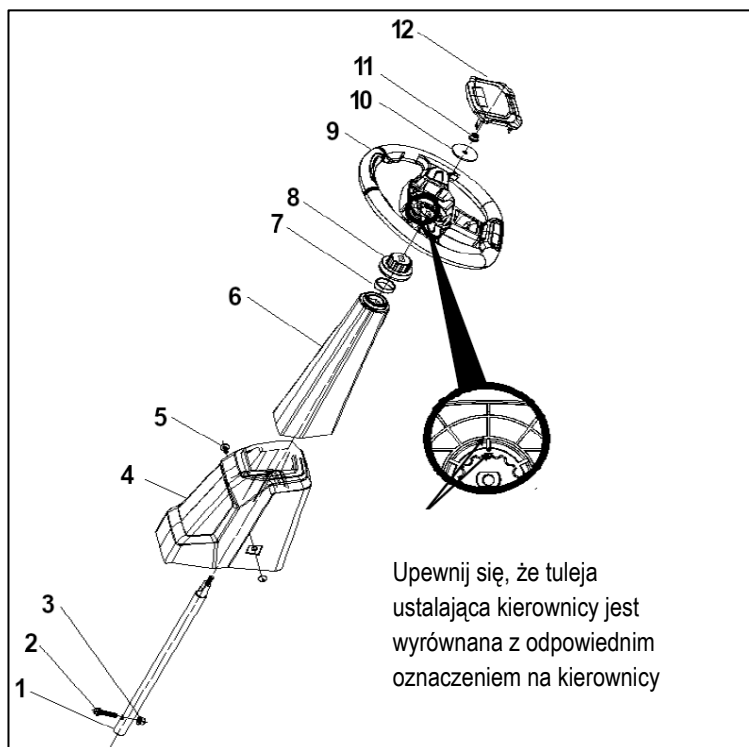

1. Górna część kolumny kierowniczej
2. Nakrętka kolumny kierowniczej
3. Nakrętka zabezpieczająca
4. Dolna osłona kolumny kierowniczej
5. Śruby z łbem imbusowym
6. Górna osłona kolumny kierowniczej
7. Osłona gumowa
8. Tuleja ustalająca kierownicy
9. Kierownica
10. Uszczelka kierownicy
11. Nakrętka zabezpieczająca
12. Osłona kierownicy

Rys. 4

Demontaż i montaż pojemnika na trawę (Rys. 5)

1. Montaż górnego i dolnego wspornika pojemnika na trawę.
Dopasuj górny i dolny wspornik pojemnika na trawę do otworów montażowych, jak pokazano na Rys. 5A, i wstępnie dokręć śrubami.
2. Montaż bocznego wspornika worka na trawę i uchwytu ręczki do wyrzucania trawy.
Wyrównać boczne wsporniki worka na trawę i uchwyt uchwytu do wyrzucania trawy z otworami montażowymi, jak pokazano na Rys. 5B, a następnie wstępnie dokręcić je śrubami.

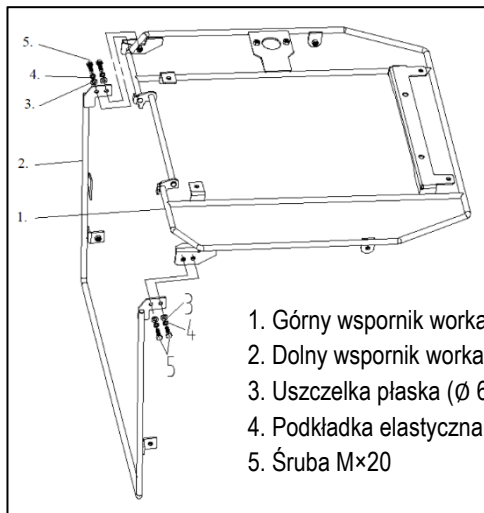

Rys. 5A

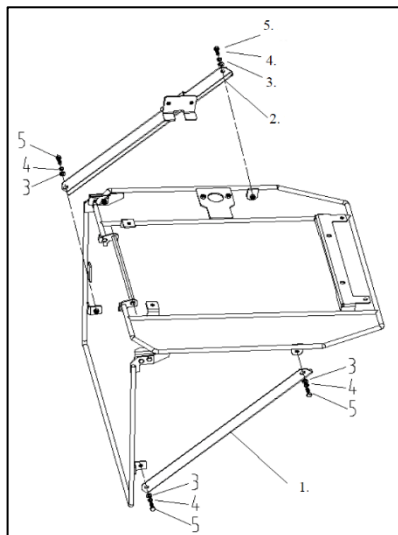

Rys. 5B

3. Montaż tulei uchwyty wyrzutnika trawy.

Umieść osłonę uchwyty deflektora trawy w pozycji pokazanej na Rys. 5C i wyrównaj ją z otworami montażowymi. Następnie dokręć śruby i zabezpiecz śruby z kroku 1 i 2.

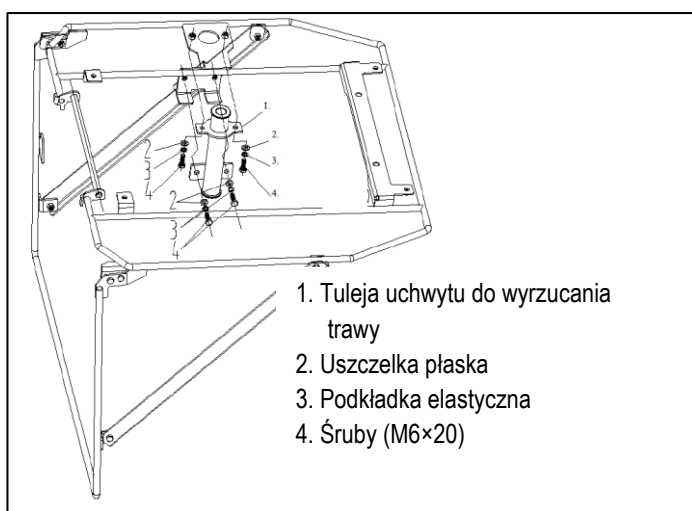

Rys. 5C

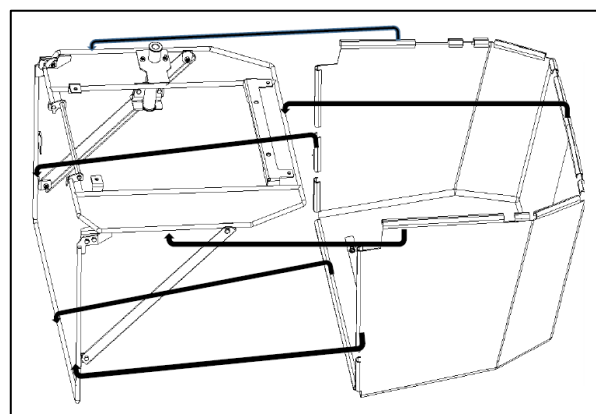

Rys. 5D

4. Montaż worka na trawę.

Zamontuj pierścień mocujący worka na trawę do ramy worka i dolnego wspornika, jak pokazano na Rys. 5D.

5. Montaż uchwyty worka na trawę i pokrywy pojemnika na trawę.

Założ pokrywę pojemnika na trawę, jak pokazano na Rys. 5E i wyrównaj ją z otworami montażowymi w ramie worka. Zabezpiecz ją śrubami imbusowymi. Następnie przełóż uchwyt worka na trawę przez otwory montażowe pokrywy i ramy, a następnie dokręć nakrętkami zabezpieczającymi M10.

6. Montaż uchwyty do wyrzucania trawy (Rys. 5F).

Po uprzednim zamontowaniu, włóż uchwyt deflektora trawy przez osłonę uchwyty do worka na trawę, jak pokazano na Rys. 5F (zaleca się nałożenie niewielkiej ilości smaru na powierzchnię uchwyty). Następnie załóż podkładkę (Ø16) i włóż sworzeń blokujący (Ø16) w otwór uchwyty.

7. Zdemontuj pojemnik na trawę, wykonując czynności w odwrotnej kolejności niż przy montażu.

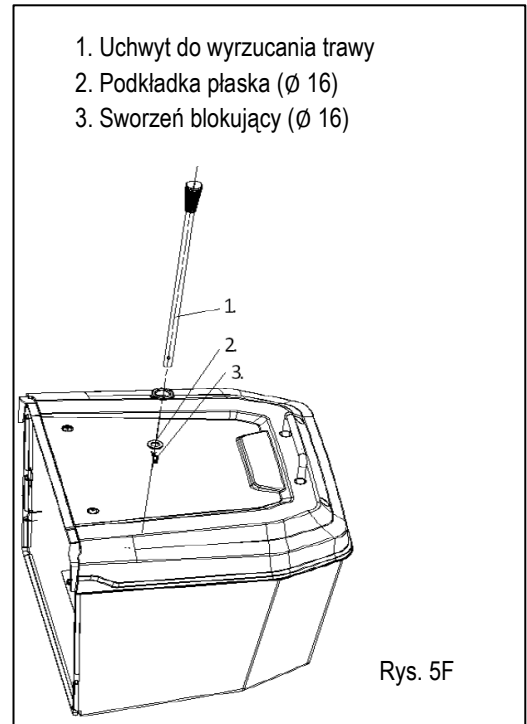
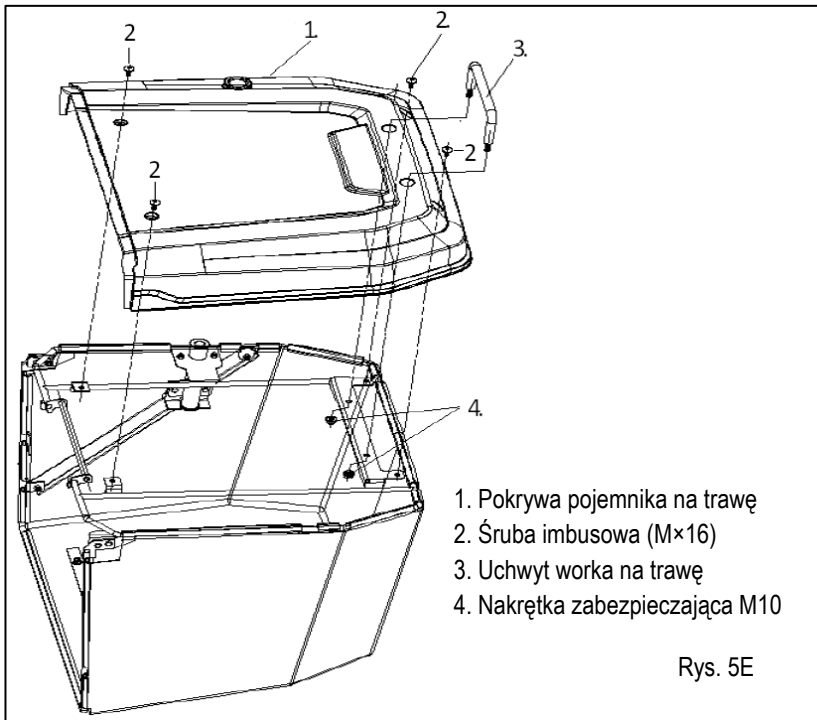

Załadunek pojemnika na trawę:

Załadunek i montaż pojemnika na trawę

1. Pochyl pojemnik na trawę w dół pod kątem (Rys. 6) i wsuń pokrywę pojemnika pod dużą pokrywę.
2. Zawieś ramę worka na trawę na gnieździe wspornika w kształcie litery „U” na pokrywie pojemnika. Zawieś ramę worka na trawę na gnieździe wspornika w kształcie litery „U” na pokrywie pojemnika. Upewnij się, że pokrywa jest wyrównana z bokami pokrywy głównej, utrzymuj pojemnik pod kątem i mocno wciśnij ramę worka w spód otworu w kształcie litery „U”. Opuść pojemnik, aby dokończyć instalację.

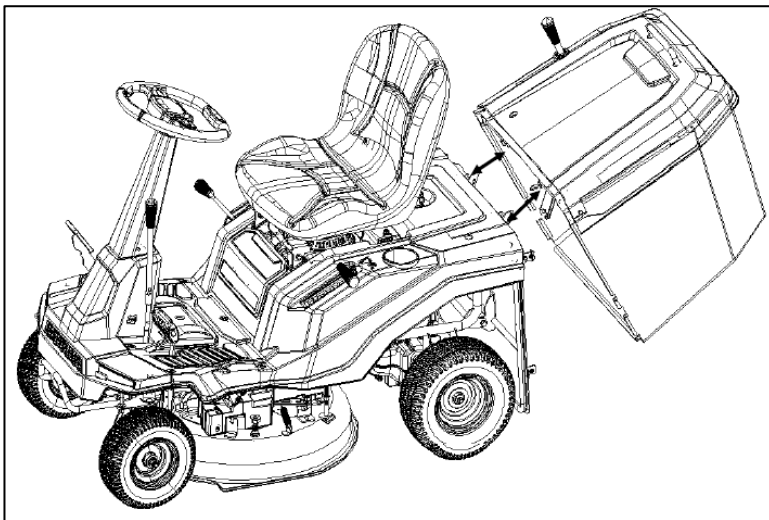

Montaż korbowodu joysticka sprzęgła (Rys. 7)

Dopasuj otwór na śrubę korbowodu dźwigni sprzęgła (1) do gwintu drążka sterującego sprzęgłem. Najpierw, obracając ręką zgodnie z ruchem wskazówek zegara, wkręć 2–3 gwinty korbowodu dźwigni sprzęgła do drążka sterującego sprzęgłem (3). Następnie, używając klucza nr 15, zaciśnij go w pozycji płaskiej korbowodu dźwigni sprzęgła i dokręć.

Montaż elementów zderzaka (Rys. 8)

1. Załóż kolejno podkładkę sprężystą (3) i podkładkę płaską (2) na śruby M8×20 (4).
2. Następnie wyrównaj element zderzaka (1) z otworem montażowym elementu ramy, jak pokazano na Rys. 8.
3. Na koniec wkręć zespół śrub w gwintowany otwór ramy i dokręć go kluczem imbusowym nr 13.

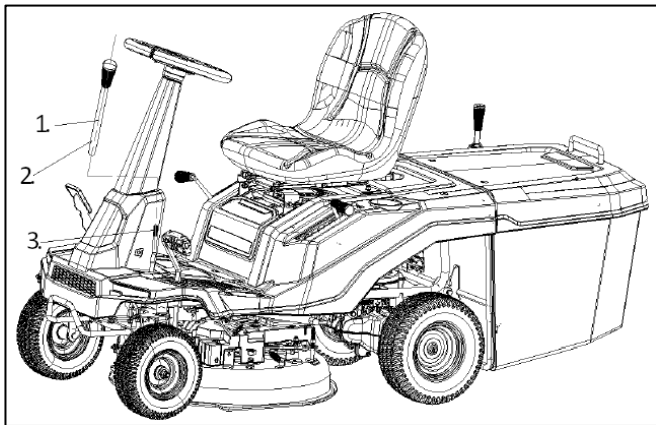

Rys. 7

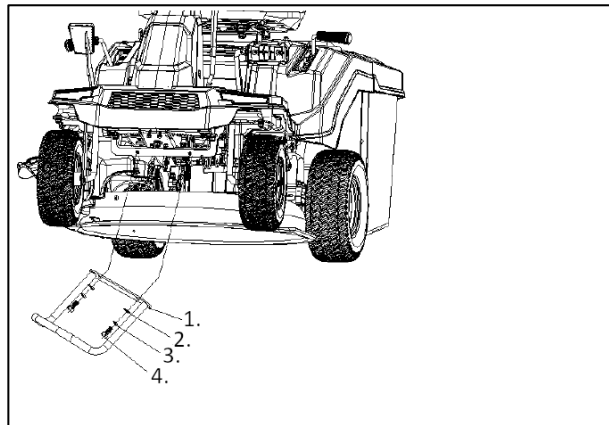

Rys. 8

Napełnianie silnika olejem

Silnik fabrycznie nie jest napełniony olejem. W silniku mogą znajdować się śladowe ilości oleju pozostałe po kontroli technicznej w fabryce. Przed pierwszym uruchomieniem należy wlać około 0,4L oleju silnikowego o specyfikacji SAE30 sprawdzając na bagnecie zintegrowanym z korkiem wlewu oleju jego poziom.

Poziom oleju musi znajdować się pomiędzy kreskami: min. / max. Zalecany jest oryginalny olej do kosiarek spalinowych firmy NAC. Zamiennie dopuszczalne jest stosowanie oleju o specyfikacji 10W30.

Pierwszą wymianę oleju należy przeprowadzić po 4-5h pracy traktorka, po wypaleniu około dwóch zbiorników paliwa. Następne wymiany oleju należy przeprowadzać co 25h pracy, jednak nie rzadziej niż raz na rok.

Zużyty olej spuszczać, gdy silnik jest jeszcze gorący.

Należy systematycznie sprawdzać poziom oleju przed każdym uruchomieniem traktorka.

W razie potrzeby należy uzupełnić olej. Nie przepelniać!

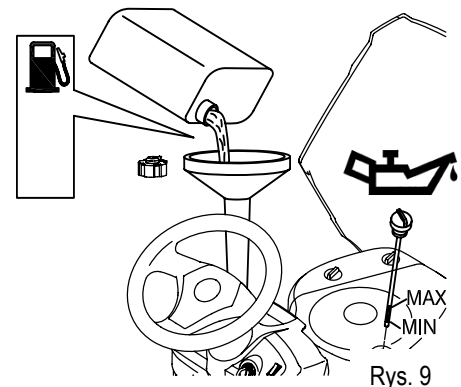

Rys. 9

Zużytego oleju nie należy się pozbywać w sposób przypadkowy, wylewać do kanalizacji lub bezpośrednio do środowiska. Należy go odstawić do punktu utylizacji oleju.

Pomiaru stanu oleju należy dokonywać na płaskiej powierzchni, gdy silnik jest wyłączony i nie pracuje od co najmniej 15 minut.

Tankowanie paliwa

Przed rozpoczęciem użytkowania zapoznaj się z zasadami bezpieczeństwa, użytkowania, obsługi i przechowywania, zawartymi w niniejszej Instrukcji Obsługi.

Paliwo nalewać na zewnątrz pomieszczeń, w miejscu, gdzie nie ma zagrożenia powstania iskier lub płomieni.

Benzynę należy przechowywać tylko w odpowiednich pojemnikach (kanistrach), które posiadają atest. Sprawdzaj systematycznie stan pojemników do przechowywania paliwa.

Zbiorniki paliwa należy bezpiecznie zamknąć. Ze względów bezpieczeństwa należy wymienić uszkodzone korki wlewu paliwa.

Do przechowywania materiałów eksploatacyjnych, np. paliwa czy oleju, nie używać butelek po napojach lub podobnych, gdyż inne osoby, a zwłaszcza dzieci, mogłyby się z nich napić.

Zbiornik paliwa należy napełniać tylko na wolnym powietrzu; w czasie tankowania nie wolno palić.

Benzynę należy uzupełniać przed uruchomieniem silnika spalinowego.

Nie wolno odkręcać korka zbiornika paliwa lub dolewać paliwa podczas pracy silnika spalinowego lub gdy silnik jest gorący.

Nie napełniać nadmiernie zbiornika paliwa! Ze względu na rozszerzalność cieplną paliwa nie wolno napełniać zbiornika powyżej dolnej krawędzi króćca wlewowego.

Urządzenia nie wolno przechowywać z napełnionym zbiornikiem paliwa wewnątrz pomieszczeń. Powstające pary benzyny mogą zetknąć się z otwartym ogniem i ulec zapłonowi. Jeżeli istnieje konieczność opróżnienia zbiornika paliwa, należy zrobić to na zewnątrz pomieszczeń. Przed uruchomieniem maszyny, należy upewnić się, że na maszynie i w jej pobliżu nie znajduje się rozlane paliwo. W razie potrzeby wytrzeć paliwo.



Uwaga! Pary benzyny są łatwopalne. Przed uruchomieniem kosiarki upewnij się, że pracująca maszyna znajduje się w odległości nie mniejszej niż 3m od zbiorników z paliwem.

Uwaga: Przed dolaniem paliwa należy sprawdzić, czy rodzaj paliwa jest zgodny z zalecanymi specyfikacjami. Należy bezwzględnie stosować zalecany rodzaj paliwa.

1. Zaparkuj traktorek na równej powierzchni, zaciągnij hamulec postojowy, wyłącz stacyjkę i wyjmij kluczyk ze stacyjki.
2. Odkręć korek wlewu paliwa, obracając go w kierunku przeciwnym do ruchu wskazówek zegara.
3. Do dolania paliwa użyj długiego kanistra lub lejka. Poziom paliwa nie powinien przekraczać 10 mm poniżej górnej powierzchni filtra. Maksymalna pojemność zbiornika paliwa wynosi 4 mm poniżej górnej powierzchni filtra. Maksymalna pojemność zbiornika paliwa wynosi 4 l.
4. Po napełnieniu, dokręć korek wlewu paliwa. Po napełnieniu, dokręć korek wlewu paliwa.

! **Ostrzeżenie:** Jeśli paliwo rozleje się podczas dolewania, należy je natychmiast wytrzeć szmatką. Niezastosowanie się do tego zalecenia może spowodować zagrożenie pożarem, który może spowodować poważne obrażenia.

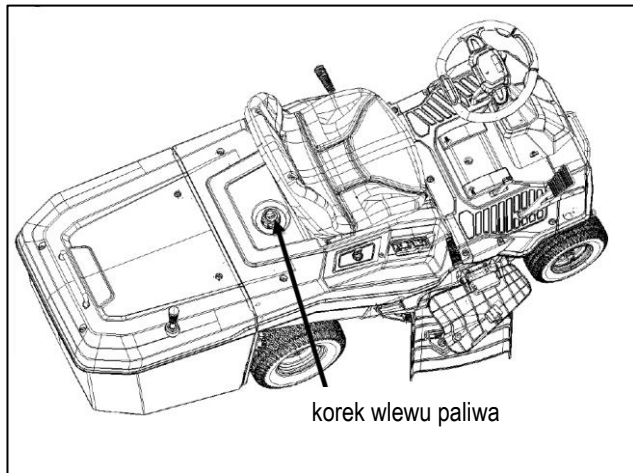

Rys. 10

OBSŁUGA

! **Ostrzeżenie:** Przed uruchomieniem traktorka należy usunąć osoby postronne z terenu koszenia. Jeśli ktoś wejdzie na teren koszenia, należy natychmiast zatrzymać maszynę i nie kontynuować koszenia, dopóki teren nie zostanie oczyszczony.

Procedura zaciągania hamulca postojowego (Rys. 11)

- Po zatrzymaniu traktorka wciśnij do końca pedał hamulca (2) i przytrzymaj go, a następnie pociągnij dźwignię hamulca postojowego (4)
- Powoli zwolnij pedał hamulca, upewniając się, że nie powróci. Po zaciągnięciu hamulca postojowego możesz całkowicie zwolnić pedał hamulca.
- Wyłącz stacyjkę i wyjmij kluczyk.

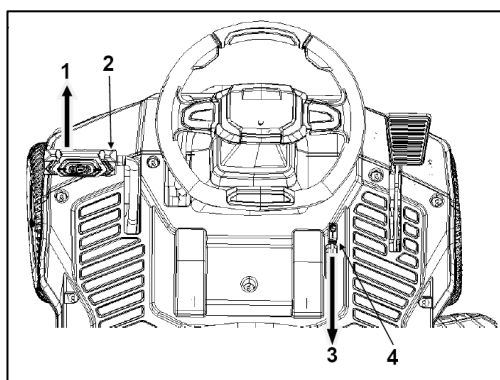

Rys. 11

1 – ruch do przodu

2 – pedał hamulca



3 – ruch do tyłu

4 – zespół hamulca postojowego

! **Ostrzeżenie:** Nigdy nie zostawiaj traktorka z włączonymi ostrzami. Opuszczając traktorek upewnij się, że hamulec postojowy jest zaciągnięty, a kluczyk wyjęty ze stacyjki. Hamulec postojowy zapobiega przypadkowemu stoczeniu się traktorka na pochyłych powierzchniach.

System blokad bezpieczeństwa

Ten traktorek jest wyposażony w system blokad bezpieczeństwa. Jeśli operator opuści fotel podczas pracy traktorka, traktorek natychmiast się zatrzyma, silnik wyłączy się, a ostrza przestaną się obracać. Przed każdym użyciem należy przetestować ten system, aby upewnić się, że działa prawidłowo. Metodę testowania przedstawiono w poniższej tabeli:

System blokad bezpieczeństwa					
1.	Silnik uruchamia się	1. Włącznik zapłonu znajduje się w pozycji „ON”, dźwignia zmiany biegów w pozycji „N”, ostrze jest odłączone w gnieździe „  2.	Silnik nie uruchamia się	Jeśli którykolwiek z warunków procedury rozruchu nie jest spełniony, nie można użyć rozruchu ręcznego.	
		W procedurze rozruchu 2, jeśli siedzenie jest wolne, ale żaden inny warunek nie jest spełniony, nie można użyć rozruchu elektrycznego.			
		W procedurze rozruchu 3, jeśli siedzenie jest zajęte, ale żaden inny warunek nie jest spełniony, nie można użyć rozruchu elektrycznego.			
3.	Silnik wyłączy się	1. Jeżeli fotel jest pusty, a dźwignia zmiany biegów znajduje się w pozycji „F” lub „R” (nie w położeniu neutralnym), silnik wyłączy się.	Cewka zapłonowa silnika uległa zwarceniu, co spowodowało brak iskry.		
		2. Jeżeli fotel jest pusty, a pióra są ustawione w gnieździe „  <p>Ostrza powinny zatrzymać się w ciągu 5 sekund. W przeciwnym razie wyłącz stacyjkę, wyjmij kluczyk ze stacyjki, zaciągnij hamulec postojowy i skontaktuj się z serwisem w celu sprawdzenia i naprawy. Nie uruchamiaj traktorka, dopóki system nie zostanie naprawiony.</p>			

Przed uruchomieniem traktorka

1. Usuń z obszaru roboczego wszelkie przedmioty, które mogłyby zostać odrzucone lub zaplątane przez ostrza.
2. Sprawdź, czy hamulce działają prawidłowo.
3. Sprawdź ciśnienie w oponach.
4. Sprawdź, czy elementy mocujące nie są poluzowane.
5. Sprawdź, czy wszystkie osłony są na swoim miejscu i działają prawidłowo.
6. Usuń zanieczyszczenia i resztki po cięciu z traktorka.
7. Sprawdź działanie blokady bezpieczeństwa.
8. Ustaw fotel w odpowiedniej pozycji.
9. Sprawdź, czy ilość paliwa jest wystarczająca.

Regulacja wysokości koszenia (Rys. 12)

Przed użyciem traktorka należy podnieść wysokość noża do pozycji koszenia, która najlepiej odpowiada trawnikowi.

Uwaga: Aby zapobiec uderzeniu ostrzy traktorka o podłoże w najwyższym punkcie trawnika, należy upewnić się, że nóż znajduje się co najmniej 2,5 cm nad podłożem. Podczas transportu urządzenia należy ustawić wysokość noża na 2,5 cm. Wysokość ostrza można dostosować do żądanej wysokości koszenia.

Regulacja wysokości noża:

- Upewnij się, że traktorek został całkowicie zatrzymany i noże nie poruszają się.
- Ustaw włącznik w pozycji „OFF” i zaciągnij hamulec postojowy.
- Przytrzymaj uchwyt do podnoszenia noża traktorka, najpierw przesun go w prawo, aby wysunąć z gniazda. Następnie przesun uchwyt do tyłu lub do przodu, aby podnieść lub opuścić nóż. Gdy obcinak znajdzie się na żądanej wysokości, przesun uchwyt podnoszący w lewo, w sąsiednie gniazdo, aby go zamocować.

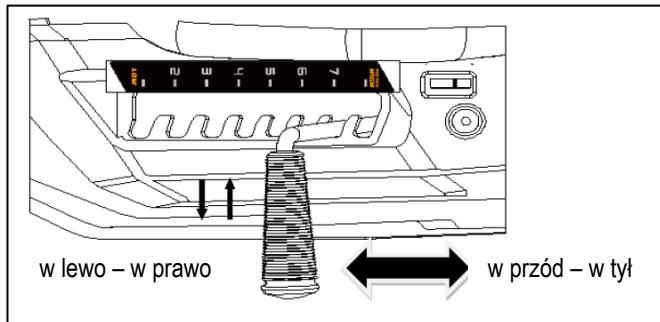

Rys. 12

Uwaga: Podczas regulacji wysokości noża kosiarki należy mocno przytrzymać dźwignię regulacji wysokości. Zwolnić ją dopiero po jej prawidłowym zablokowaniu w żądanym położeniu. Gwałtowne zwolnienie uchwytu do podnoszenia noża może spowodować ryzyko przytrażenia lub pociągnięcia dłoni operatora.

Koszenie

1. Ustaw dźwignię tnącą traktorka w najwyższej pozycji.
2. Włóż kluczyk zapłonu i przekręć do pozycji „START”, aby uruchomić silnik.
3. Włóż dźwignię sterowania ostrzami w szczelinę „←” i uruchom ostrza.
4. Umieść dźwignię zmiany biegów w szczelinie „F”.
5. Naciśnij pedał hamulca, a następnie szybko go zwolnij, aby zwolnić hamulec postojowy. Stopniowo naciskaj pedał zmiany biegów, aby dojechać do żądanego miejsca koszenia.
6. Naciśnij pedał hamulca, aby zatrzymać traktorek. Przesun dźwignię sprzęgła w szczelinę „←” do wyłączenia ostrza, aby zatrzymać pracę traktorka, a następnie przesun dźwignię zmiany biegów w szczelinę „N”.
7. Opuść zespół tnący do żądanej wysokości.
8. Powtórz powyższe kroki 3, 4 i 5, aby kontynuować koszenie.

! Ostrzeżenie: Przed naciśnięciem pedału zmiany biegów upewnij się, że dźwignia zmiany biegów jest w żądanym kierunku. W przeciwnym razie traktorek może ruszyć w niezamierzonym kierunku, co może prowadzić do obrażeń ciała lub uszkodzenia mienia.

! Ostrzeżenie: Zachowaj ostrożność podczas przejeżdżania przez drogi żwirowe lub podjazdy. Przed przejeżdżaniem należy najpierw przesunąć dźwignię sprzęgła do pozycji rozłączonej, upewnić się, że ostrze jest w spoczynku i podnieść nóż tnący do najwyższej pozycji, aby zminimalizować ryzyko wyrzucenia kamieni. Jedź powoli, aby uniknąć utraty kontroli nad maszyną.

! Uwaga: Nie zmieniaj nagle kierunku jazdy między jazdą do przodu a do tyłu podczas pracy traktorka. Przed zmianą kierunku upewnij się, że maszyna jest całkowicie zatrzymana.

Koszenie wsteczne:

1. Naciśnij pedał hamulca, aby całkowicie zatrzymać traktorek
Ostrzeżenie: Przed naciśnięciem pedału zmiany biegów upewnij się, że dźwignia zmiany biegów jest w żądanym kierunku. W przeciwnym razie kosiarka może ruszyć w niezamierzonym kierunku, co może prowadzić do obrażeń ciała lub uszkodzenia mienia.
2. Załącz dźwignię sprzęgła w pozycji „←” na przekładni sprzęgła noża i sprawdź, czy ostrze działa prawidłowo.
3. Naciśnij i przytrzymaj przycisk przełącznika koszenia wstecznego.
4. Ustaw dźwignię zmiany biegów w położeniu „R”.
5. Zwolnij pedał hamulca i powoli naciskaj pedał zmiany biegów, aby sterować kierunkiem jazdy wstecz i zasięgiem koszenia w razie potrzeby. Naciśnij i przytrzymaj przycisk zmiany biegów, aby sterować kierunkiem jazdy wstecz i zasięgiem koszenia w razie potrzeby.

! **Ostrzeżenie:** Unikaj koszenia wstecznego, chyba że jest to absolutnie konieczne. Przed i w trakcie koszenia wstecznego dokładnie sprawdź obszar pod i za traktorkiem, aby upewnić się, że w strefie koszenia nie ma dzieci, osób postronnych ani zwierząt domowych. Pamiętaj, że podczas koszenia wstecznego operator będzie kierował jedną ręką, dlatego zachowaj ostrożność, aby uniknąć przypadkowych obrażeń.

! **Ostrzeżenie:** Zachowaj szczególną ostrożność, jeśli traktorek jest wyposażony w kosz na trawę i akcesoria, ponieważ mogą one ograniczać widoczność podczas cofania. Jedź powoli, uważaj na teren i zachowaj czujność, aby uniknąć wypadków.

Pełny komunikat:

Gdy brzęczyk traktorka wyda sygnał dźwiękowy, kosz na trawę jest pełny. Natychmiast zatrzymaj pracę ostrza i przerwij koszenie.

! **Uwaga:** Kontynuowanie koszenia po zapełnieniu kosza na trawę może doprowadzić do zatkania kanału wyrzutowego trawy i zgaśnięcia silnika, co może doprowadzić do uszkodzenia maszyny.

Opróżnianie kosza na trawę (Rys. 13)

W razie potrzeby opróżnienia kosza na trawę, możesz zatrzymać traktorek, wyjąć kosz i opróżnić trawę lub opróżnić kosz podczas pracy silnika. Procedura jest następująca:

1. Włóż dźwignię sprzęgła w szczelinę wyłączenia ostrza „” i sprawdź, czy ostrze się zatrzymało.
2. Pociągnij uchwyt wyrzutu trawy do góry, a następnie pociągnij uchwyt w kierunku operatora i obróć kosz, aby opróżnić trawę.

Rys.13

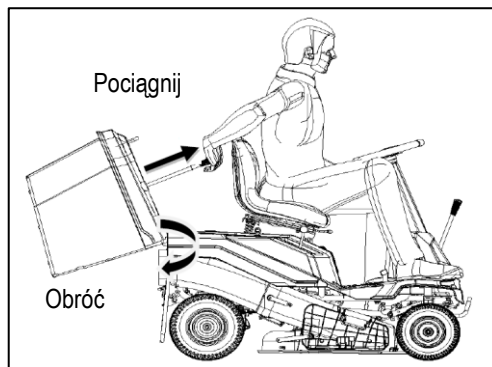

! **Ostrzeżenie:** Jeśli pojemnik na trawę nie jest całkowicie opróżniony, należy używać traktorka z najniższą prędkością. Nadmierna prędkość może wpłynąć na stabilność i zwiększyć ryzyko wypadku.

Po zakończeniu koszenia:

1. Zaparkuj traktorek na równym podłożu, nie parkuj go na pochyłości.
2. Wyłącz zapłon kluczykiem, aby upewnić się, że silnik przestał pracować.
3. Zaciągnij hamulec postojowy.
4. Ustaw włącznik zapłonu w pozycji „OFF” i wyjmij kluczyk ze stacyjki.

! **Ostrzeżenie:** Przed opuszczeniem traktorka upewnij się, że hamulec postojowy jest zaciągnięty, a kluczyk zapłonu wyjęty. Niezaciągnięcie hamulca postojowego może spowodować ruszanie traktorka, a pozostawienie kluczyka w stacyjce może umożliwić nieautoryzowane użycie, co może prowadzić do obrażeń.

! **Uwaga:** Za każdym razem, gdy wyłączasz maszynę, ustaw dźwignię sterowania ostrzami w pozycji rozłączenia „”, a dźwignię zmiany biegów w pozycji „N”.

Podpowiedź dotycząca koszenia (Rys. 14)

1. Utrzymuj ostrza traktorka.
2. Przed koszeniem upewnij się, że trawnik jest wolny od kamieni, patyków, przewodów, zabawek, orzechów, gałęzi i innych przedmiotów, które mogłyby uszkodzić ostrza traktorka lub silnik. Unikaj koszenia po pniach lub metalowych słupkach, ponieważ mogą one uszkodzić ostrza lub zostać wyrzucone, stwarzając ryzyko obrażeń operatora i innych osób.
3. Aby uzyskać zdrowy trawnik, zazwyczaj koś jednorazowo nie więcej niż 1/3 wysokości trawy.
4. Podczas koszenia dużego obszaru zacznij od zewnętrznej krawędzi i koś zgodnie z ruchem wskazówek zegara, aby zapobiec rozrzucaniu skoszonej trawy na krzewach, płotach lub podjazdach. Po dwóch przejazdach przełącz się na koszenie w kierunku przeciwnym do ruchu wskazówek zegara, aż do całkowitego skoszenia obszaru.
5. Podczas koszenia kieruj skoszoną trawę na już skoszony obszar.

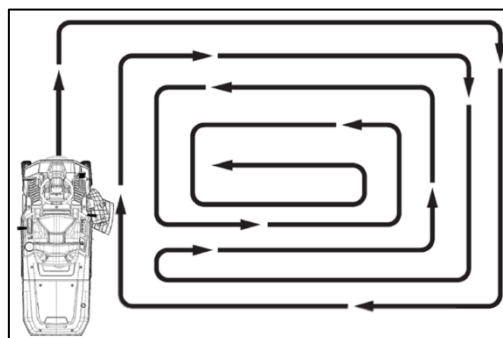

Rys. 14

6. Podczas koszenia grubszej trawy zmniejsz prędkość, aby uzyskać lepsze rezultaty koszenia, zbierania i wyrzutu.
7. Unikaj koszenia mokrej trawy, ponieważ przykleja się ona do spodu noża tnącego i otaczających go obszarów, wpływając na wydajność koszenia, zbierania i wyrzutu.
8. Nowa lub gęsta trawa może wymagać mniejszego ostrza tnącego i wyższej wysokości koszenia.
9. Utrzymuj w czystości mechanizm tnący traktorka i boczny wyrzut. Przed i po każdym użyciu usuń skoszoną trawę, liście, brud i wszelkie inne zanieczyszczenia. Nie używaj węża do płukania. Usuń skoszoną trawę, liście, brud i inne zanieczyszczenia. Nie używaj węża do płukania.



Uwaga: Przed czyszczeniem traktorka wyłącz silnik, zaciągnij hamulec postojowy i wyjmij kluczyk ze stacyjki.

Praca na zboczu



Ostrzeżenie: Praca na pochyłościach jest główną przyczyną wypadków z wywróceniem się maszyny. Zachowaj szczególną ostrożność podczas pracy na pochyłościach. Jeśli traktorek wydaje się niestabilny na zboczu, natychmiast przerwij koszenie. Ze względów bezpieczeństwa nie próbuj kosić na zboczach o nachyleniu większym niż 15°.



Uwaga: Parkując na pochyłości, najpierw naciśnij pedał hamulca, aby zatrzymać traktorek, a następnie zaciągnij hamulec postojowy. Niezastosowanie się do tego zalecenia może spowodować gwałtowne poślizgnięcie się traktorka, co może prowadzić do wypadków.

Uwaga:

1. Kosić w kierunku zbocza, a nie w poprzek.
2. Unikać koszenia mokrej trawy. Na zboczach mokra trawa zwiększa ryzyko poślizgu kół.
3. Zachowaj ostrożność w przypadku dziur, kolein, kamieni, ukrytych przedmiotów lub wybojów, które mogą spowodować poślizg lub potknięcie. Wysoka trawa może zasłaniać przeszkody. Usuń wszelkie przedmioty, które mogłyby zostać wyrzucone lub zaplątane przez ostrza, takie jak kamienie i gałęzie.
4. Nie kosić w pobliżu dróg, rowów ani nasypów.
5. Jeździć powoli. Unikać nagłych zmian prędkości lub kierunku jazdy.
6. Unikać parkowania na zboczach, jeśli to możliwe. Jeśli parkowanie na zboczu jest nieuniknione, zaciągnąć hamulec postojowy. Podczas ponownego uruchamiania maszyny najpierw uruchomić silnik, następnie zwołnić hamulec i jechać z najniższą możliwą prędkością. Zachowaj szczególną ostrożność podczas skręcania; zawsze skręcaj w kierunku zbocza.
7. Nigdy nie próbować stabilizować traktorka na zboczu, stawiając stopę na ziemi.
8. Zawsze używaj pedału hamulca podczas zjazdu ze wzniesienia.
9. Podczas jazdy po pochyłości, jeśli opony w którymkolwiek miejscu się poślizgną, natychmiast przesunąć dźwignię sprzęgła do gniazda rozłączającego „”, aby zatrzymać ostrza. Następnie ostrożnie i powoli zjechać ze wzniesienia na płaski teren.

CZYSZCZENIE I KONSERWACJA I PRZECHOWYWANIE

UWAGA: Przed przystąpieniem do czyszczenia, konserwacji lub innych czynności naprawczych wyjmij kluczyk ze stacyjki i zapoznaj się z właściwymi instrukcjami.

UWAGA! Nie używaj uszkodzonego traktorka. Uszkodzone lub zużyte części należy naprawić lub wymienić na nowe. Używanie niekompletnego sprzętu może doprowadzić nie tylko do jego uszkodzenia, ale też spowodować obrażenia ciała jego użytkownika lub osób trzecich.

Zanieczyszczenia mogą ograniczać ruch wału sprzęgła / hamulca, mogą spowodować poślizg paska i utratę napędu.

- Elementy gumowe takie jak: koła, pasy, elementy zawieszenia utrzymywać z dala od benzyny, oleju itp.
- Powierzchnie malowane należy zabezpieczyć za pomocą wosku samochodowego.



Ostrzeżenie: Podczas napraw należy używać wyłącznie części zatwierdzonych przez producenta. Użycie części pochodzących z innych źródeł może uszkodzić produkt i stanowić zagrożenie dla bezpieczeństwa.



Ostrzeżenie: Należy ściśle przestrzegać specyfikacji klucza dynamometrycznego. Nieprzestrzeganie ich może spowodować obrażenia ciała.



Uwaga: Przed każdym użyciem należy sprawdzić cały produkt pod kątem uszkodzonych, brakujących lub luźnych części, takich jak śruby, nakrętki, sworznie i osłony. Dokładnie dokręcić wszystkie elementy złączne i osłony i nie uruchamiać produktu, dopóki wszystkie brakujące lub uszkodzone części nie zostaną wymienione. W celu uzyskania pomocy należy skontaktować się z działem obsługi klienta lub autoryzowanym serwisem.

! **Ostrzeżenie:** Unikaj stosowania rozpuszczalników do czyszczenia części plastikowych. Większość tworzyw sztucznych może ulec uszkodzeniu pod wpływem rozpuszczalników dostępnych w handlu. Użyj czystej szmatki, aby usunąć brud, kurz i smar.

! **Ostrzeżenie:** Nigdy nie dopuść do kontaktu płynu hamulcowego, benzyny, produktów na bazie ropy naftowej ani olejów penetrujących z częściami plastikowymi. Substancje chemiczne mogą uszkodzić, osłabić lub zniszczyć tworzywa sztuczne, co może spowodować awarię traktorka i zwiększyć ryzyko obrażeń podczas użytkowania.

Czyszczenie obudowy zespołu tnącego

- Po zakończeniu pracy należy dokładnie wyczyścić całe urządzenie.
- Przed czyszczeniem obudowy należy zatrzymać silnik i rozłączyć przewód świecy zapłonowej.
- Spód traktorka należy oczyścić przy użyciu szczotki i wody.

Nie stosować wysokociśnieniowych urządzeń czyszczących, gdyż woda pod wysokim ciśnieniem może zerwać ochronę lakierniczą obudowy.

Nie wolno używać intensywnych środków czyszczących i myjących, np. agresywnych detergentów, mogą one uszkodzić tworzywa sztuczne i metale, co może skutkować pogorszeniem bezpieczeństwa pracy urządzenia.

Plastikowe części nadwozia czyść wilgotną gąbką z dodatkiem wody i delikatnego detergentu, uważając, aby nie zamoczyć silnika, części elektrycznych ani płytki elektronicznej znajdującej się pod deską rozdzielczą.

Obsługa noża tnącego

Ostrza, które są tępe lub źle naostrzone szarpiać trawę, obniżają sprawność zbierania skoszonej trawy i powodują żółknięcie trawnika.

! **Ostrzeżenie: Ostrzeżenie:**

Przed sprawdzeniem noża tnącego lub wałka mocowania noży należy rozłączyć przewód świecy zapłonowej.

Jeśli nóż uderzy w jakiś przedmiot, zatrzymaj silnik, rozłącz przewód świecy zapłonowej i sprawdź maszynę pod kątem ewentualnych uszkodzeń. Sprawdź, czy nie został uszkodzony (wygięty lub pęknięty) wał napędowy lub adapter, do którego zamocowany jest nóż.

Adapter jest zabezpieczeniem traktorka, chroniącym przed uszkodzeniem silnika podczas uderzenia noża w przedmioty inne niż trawa np. kamienie, gałęzie, kretowiska.

Często sprawdzaj czy noże nie są pocięte, czy nie są nadmiernie zużyte, czy nie ma jakichkolwiek innych uszkodzeń, takich jak pęknięcia czy odkształcenia.

Uszkodzone części muszą być wymienione na nowe, zalecane przez producenta. Dla bezpieczeństwa należy wymieniać noże nie rzadziej, niż co 100 godzin pracy traktorka. Noże powinny być dobrze naostrzone (szczegóły w rozdziale „Ostrzenie noża”). Tępe noże szarpiać trawę powodując żółknięcie jej końcówek.

Uwaga! Po każdym ostrzeniu należy bezwzględnie wyważyć nóż. Nóż niewyważony może być przyczyną niebezpiecznych wibracji, które mogą uszkodzić maszynę i/lub mogą być przyczyną wypadku.

Często sprawdzaj śrubę mocującą nóż. Śruba musi być mocno dokręcona momentem 40 do 45 Nm.

Demontaż noża (Rys. 15)

UWAGA! Wszystkie czynności związane z obsługą ostrzy (ich zdejmowanie, ostrzenie, wyważanie, powtórne zakładanie i/lub wywiana) wymagają określonej wiedzy i specjalistycznych narzędzi. Jeżeli nie masz specjalistycznej wiedzy i narzędzi, wszystkie czynności związane z obsługą noża należy powierzyć specjalistycznemu punktowi serwisowemu.

UWAGA! Nóż tnący może być bardzo ostry, żeby uchronić ręce przed zranieniem zakładaj rękawice ochronne.

W razie potrzeby można zdemontować zespół tnący traktorka, aby wymienić ostrza. Wykonaj następujące czynności:

1. Obróć włącznik do pozycji „OFF”, wyjmij kluczyk ze stacyjki i zaciągnij hamulec postojowy.

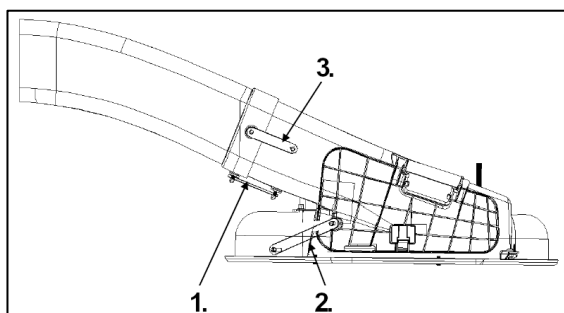

Rys. 15A

2. Odłącz rynnę zbierającą trawę od adaptera rynny. Postępuj zgodnie z numeracją na schemacie, aby zdjąć paski napinające (1, 2 i 3). Popchnij zsypaną trawę w kierunku worka, aż oddzieli się od adaptera zsypu.

3. Odkręć 6 nakrętek mocujących adapter zsuwni i zdejmij go.

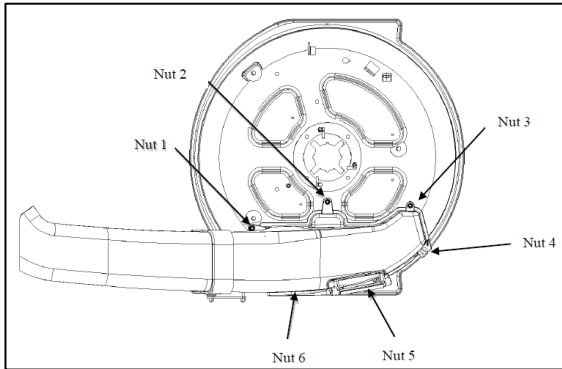

Rys. 15B

4. Odkręć 2 śruby mocujące (A) dolną osłonę napędu i zdejmij pasek napędowy ostrza z koła pasowego.

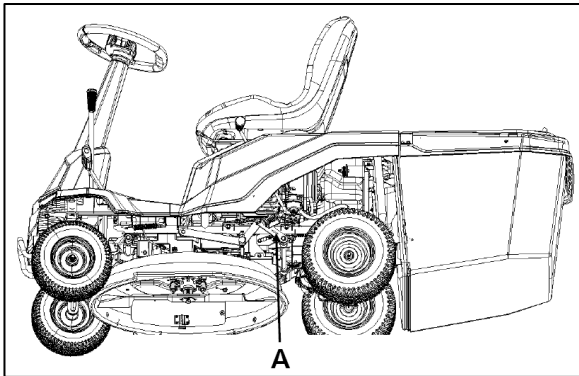

Rys. 15C

5. Ustaw uchwyt podnoszący nóż w najniższej pozycji, odkręć 6 nakrętek mocujących nóż przeciwnie do ruchu wskazówek zegara w trzech miejscach (B).

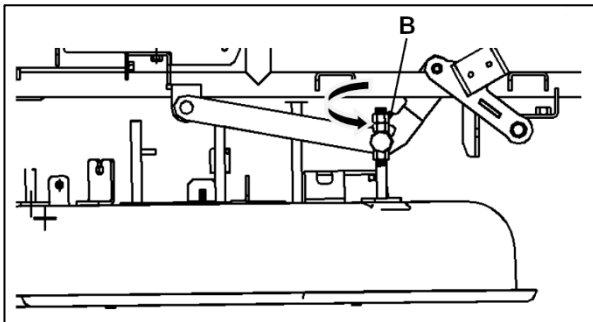

Rys. 15D

6. Ustaw uchwyt do podnoszenia noża w najwyższej pozycji, upewniając się, że śruby mocujące noża są oddzielone od ramion regulacyjnych noża. Następnie można zdemontować nóż zarówno z lewej, jak i z prawej strony.
7. Zainstaluj ponownie nóż, wykonując powyższe kroki w odwrotnej kolejności.

Wymiana noża (Rys. 16)

! **Uwaga:** Do wymiany ostrzy traktorków należy używać wyłącznie ostrzy i śrub autoryzowanych przez producenta. Nieautoryzowane części mogą uszkodzić traktorek i stwarzać ryzyko obrażeń operatora podczas pracy.

1. Ustaw maszynę na równym podłożu.
2. Przekręć włącznik do pozycji „OFF”, wyjmij kluczyk ze stacyjki i zaciągnij hamulec postojowy.
3. Zdemontuj zespół tnący traktorka, a następnie wymień ostrza jak na Rys. 16.
4. Włóż kawałek drewna między ostrza a ściankę tnącą traktorka, aby zapobiec ich obracaniu się.
5. Za pomocą klucza 15 mm lub nasadki, obróć śruby ostrzy w kierunku przeciwnym do ruchu wskazówek zegara (patrząc od spodu traktorka), aby je poluzować.
6. Zdejmij śrubę ostrza, uszczelkę motylkową i ostrze.
7. Umieść nowe ostrze na uchwycie ostrza w tej samej orientacji, co stare. Upewnij się, że dwa półokrągłe otwory w środku ostrza pasują do półokrągłych wypustek na uchwycie ostrza.

8. Wymień śruby i uszczelkę motylkową na nowe.

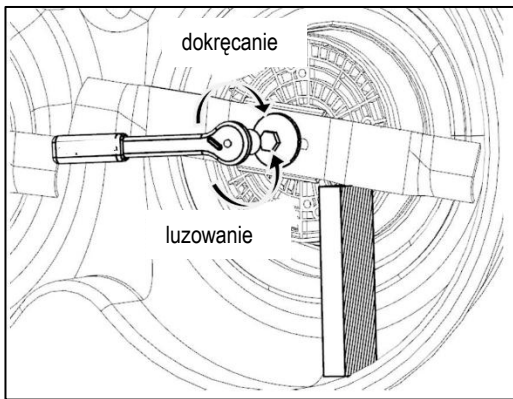

Rys. 16A

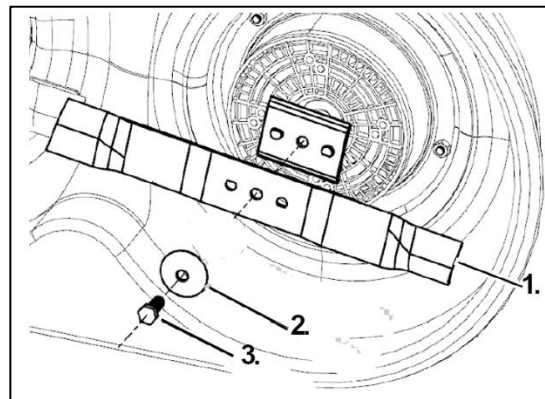

Rys. 16B

Uwaga: Do demontażu i wymiany zespołu tnącego i ostrzy kosiarki potrzebne są co najmniej dwie osoby.

Uwaga: Podczas ponownego montażu należy odwrócić kolejność czynności z demontażu.

! **Ostrzeżenie:** Podnosząc traktor w celu wymiany ostrzy, przed kontynuacją upewnij się, że jest on prawidłowo zabezpieczony, a hamulec postojowy zaciągnięty. Nieprawidłowe zabezpieczenie traktorka może spowodować jego upadek i poważne obrażenia.

9. Za pomocą klucza dynamometrycznego (własnego) dokręć śruby ostrza zgodnie z ruchem wskazówek zegara, aby upewnić się, że są prawidłowo zamocowane. Zalecany moment dokręcania śrub ostrza wynosi $45 \text{ Nm} \pm 5 \text{ Nm}$.

! **Ostrzeżenie:** Upewnij się, że ostrza są prawidłowo zamontowane, a nakrętki ostrzy dokręcone z wymaganym momentem obrotowym. Nieprawidłowo zamontowane ostrza mogą się poluzować, co może spowodować poważne obrażenia ciała.

Regulacja noża

Jeśli trawnik jest nierównomiernie skoszony po użyciu traktorka, wysokość noży może wymagać regulacji. Przed podjęciem decyzji o regulacji wysokości noży należy upewnić się, że ciśnienie w oponach jest prawidłowe lub że głębokość bieżnika jest na zalecanej wysokości, a opony należy napompować niskim ciśnieniem.

Uwaga: Przed pomiarem i regulacją przodu i tyłu traktorka należy sprawdzić wyrównanie wysokości po obu stronach i w razie potrzeby dokonać regulacji.

Przed rozpoczęciem:

1. Wyłącz zasilanie, wyjmij kluczyk ze stacyjki i zaciągnij hamulec postojowy.
2. Zmniejsz wysokość noży do minimum, podnosząc uchwyt.
3. Wykonaj kroki 3 i 4 procedury demontażu noży, aby zdemontować adapter wyrzutu.

Regulacja boczna

1. Obróć ostrze tak, aby końcówka była skierowana w stronę boku traktorka.
2. Zmierz odległość od końcówek lewego i prawego ostrza do podłoża. Jeśli różnica wysokości między ostrzami jest większa niż 3 mm, należy wyregulować wysokość po obu stronach.
3. Po stronie wymagającej regulacji poluzuj nakrętkę regulacyjną, jak pokazano na Rys. 18.

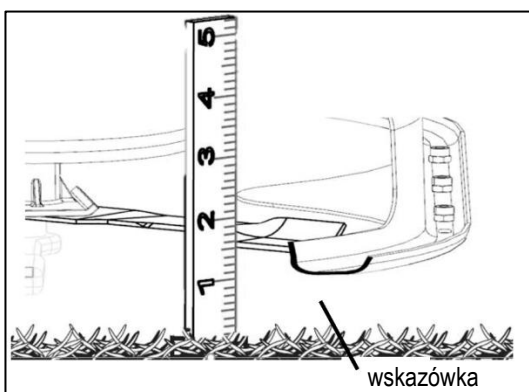

Rys. 17

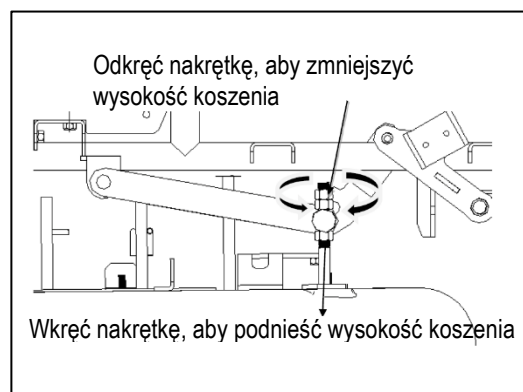

Rys. 18

- Obróć nakrętkę regulacyjną zgodnie z ruchem wskazówek zegara, aby podnieść wysokość cięcia, lub przeciwnie do ruchu wskazówek zegara, aby ją obniżyć. Każdy pełny obrót nakrętki regulacyjnej zmieni wysokość cięcia o określoną wartość.
Wysokość frezu zmienia się o około 1,6 mm.
Uwaga: W przypadku podnoszenia boku, najpierw obróć dolną nakrętkę regulacyjną. W przypadku obniżania, najpierw obróć górną nakrętkę.
- Ponownie zmierz. Kontynuuj regulację i pomiar, aż różnica wysokości między obiema stronami wyniesie $\leq 3,2$ mm.
- Po regulacji dokręć nakrętki zabezpieczające, aby zabezpieczyć wysokość cięcia.

Regulacja wysokości od przodu do tyłu

Uwaga: Przed dokonaniem regulacji od przodu do tyłu, należy najpierw wykonać regulację boczną noża.

- Jak pokazano na Rys. 18, odległość od najniższego punktu ostrza do podłoża powinna wynosić 3,8 cm. Zmierz wysokość od podłoża do przedniej i tylnej krawędzi noża. Aby uzyskać optymalne rezultaty, różnica wysokości między przednią a tylną krawędzią noża powinna wynosić od 3,2 mm do 9,5 mm.
- W razie potrzeby regulacji, obróć nakrętkę regulacyjną w kierunku przeciwnym do ruchu wskazówek zegara, aby podnieść, lub w kierunku zgodnym z ruchem wskazówek zegara, aby obniżyć wysokość tylnej krawędzi noża od podłoża. Każdy pełny obrót nakrętki regulacyjnej zmieni wysokość noża o około 3,2 mm. Uwaga:
Upewnij się, że nakrętki regulacyjne po obu stronach są obracane w tym samym kierunku i o tę samą liczbę obrotów, aby uniknąć konieczności dalszych regulacji wysokości na boki.
- Ponownie zmierz różnicę wysokości między przednią a tylną krawędzią noża, aby upewnić się, że wynosi ona od 3,2 mm do 8,4 mm, a przednia krawędź jest niżej niż tylna. Jeśli nie spełnia tych wymagań, kontynuuj regulację i pomiary, aż do ich spełnienia.
- Dokręć nakrętkę regulacyjną, nie zmieniając wysokości noża.

Obsługa świecy zapłonowej

Świecę zapłonową należy wymieniać na początku każdego sezonu lub po 100 godzinach pracy.

Należy używać oryginalnych świec zapłonowych.

Zalecana przerwa pomiędzy elektrodami to: 0,6 - 0,8 mm.

Szczelinę sprawdzać za pomocą szczelinomierza listkowego.

W razie jakichkolwiek problemów podczas wymiany lub wyboru świecy skontaktuj się z Centrum Serwisowym NAC.

Wymiana oleju, filtra i inne czynności serwisowe

Wymiana oleju

UWAGA! Używaj wyłącznie wysokiej jakości oleju przeznaczonego do silników czterosuwowych oznaczonego symbolem klasyfikacji API SG-SL. Wybierz olej Klasa lepkości SAE zgodnie z przewidywaną temperaturą otoczenia.

Dla temperatur powyżej 0°C ↗ SAE 30, dla temperatur poniżej 0°C ↘ 5W-30.

UWAGA! Chociaż oleje o lepkościach 5W30 lub 10W30 poprawiają rozruch w zimne dni, to w temperaturze dodatniej nastąpi wzrost zużycia oleju. W takim wypadku częściej sprawdzaj poziom oleju w silniku w celu uniknięcia możliwego uszkodzenia silnika z powodu niskiego stanu oleju.

Wymień olej po każdych 50 godzinach pracy lub co najmniej raz w roku, jeżeli traktorek nie jest używany przez 50 godzin w ciągu jednego roku.

Sprawdź poziom oleju w silniku przed uruchomieniem silnika i po każdych dziesięciu godzinach pracy.

Aby wymienić olej:

- Ustaw traktorek na płaskiej powierzchni. Przed spuszczeniem oleju silnikowego poczekaj, aż traktorek ostygnie.
- Zdejmij pokrywę akumulatora.

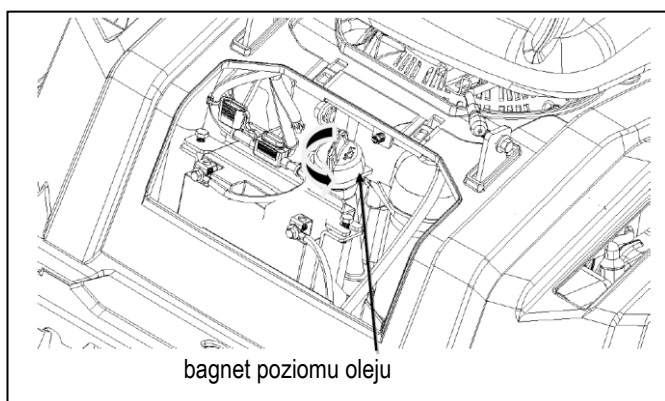

Rys. 19

3. Wykręć bagnet oleju w kierunku przeciwnym do ruchu wskazówek zegara.
4. W razie konieczności uzupełnienia oleju, użyj strzykawki, aby wlać odpowiednią ilość oleju silnikowego do rurki bagnetu. Sprawdź również poziom oleju, wycierając bagnet czystym, suchym ręcznikiem papierowym. Dolewaj oleju, aż poziom znajdzie się między znacznikiem maksymalnym a minimalnym na bagnecie.
5. Jeśli konieczna jest wymiana oleju, należy użyć strzykawki do usunięcia starego oleju. Wykonaj następujące czynności:
Włóż wąż strzykawki do dolnej części rurki bagnetu. Użyj strzykawki do usunięcia oleju i przechowuj go w wyznaczonym pojemniku. Powtarzaj kroki (1) i (2), aż olej zostanie całkowicie usunięty.
6. Za pomocą strzykawki wlej 400 ml nowego oleju silnikowego do silnika przez rurkę bagnetu. Następnie wykonaj krok 4, aby sprawdzić poziom oleju.

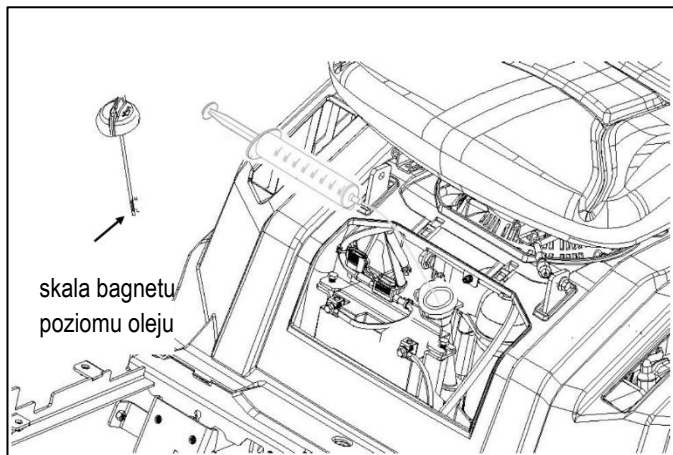

Rys. 20

7. Po dolaniu oleju zamontuj ponownie bagnet i pokrywę akumulatora, wykonując czynności demontażu w odwrotnej kolejności.

Uwaga: Aby dowiedzieć się, jak prawidłowo utylizować zużyty olej, zapoznaj się z lokalnymi przepisami dotyczącymi gospodarki odpadami niebezpiecznymi.

Kratka zabezpieczająca chłodnicę

Przed chłodnicą znajduje się kratka zabezpieczająca chłodnicę przed większymi obiektami takimi jak resztki trawy, patyki czy kamyki. Kratkę zabezpieczającą należy utrzymywać w czystości. Zabrudzona kratka zabezpieczająca chłodnicę ogranicza wydajność systemu chłodzenia silnika.

Chłodnica powietrza

Aby zapewnić właściwe chłodzenie, upewnij się, że trawa i inne zanieczyszczenia nie blokują przepływy powietrza przez ekran i żebra chłodzące silnik. Utrzymuj w czystości te elementy przez cały czas.

Co 100 godzin pracy (częściej, jeśli elementy chłodzące silnik są bardzo zakurzone), usuń obudowę wentylatora i inne osłony.

Oczyść ożebrowanie chłodzące i powierzchnie zewnętrzne w razie potrzeby.

Upewnij się, że osłony chłodzące zostały ponownie zainstalowane.

UWAGA: Obsługa silnika z zablokowaną kratką zabezpieczającą chłodnicę, brudne, zanieczyszczone żebra chłodnicy, i /lub usunięte osłony spowodują uszkodzenie silnika spowodowane przegrzaniem.

Filtr powietrza

Filtr powietrza musi być wolny od brudu i zanieczyszczeń. Co 10 godzin pracy należy kontrolować stan filtra powietrza. Wymianę filtra należy obowiązkowo przeprowadzać co 50 h pracy lub **wcześniej, jeśli jest zanieczyszczony**.

Nacisnąć zaczepy mocujące obudowę filtra lub odkręcić śruby mocujące pokrywę filtra.

- Otworzyć pokrywę.
- Wyjąć filtr powietrza.
- Jeśli filtr nie jest zniszczony:
 - delikatnie stuknąć filtrem z elementem papierowym o twarde podłoże, aby poluzować zanieczyszczenia,
 - umyć element gąbkowy filtra wodą z detergentem,
 - wycisnąć do sucha element gąbkowy w czystej szmatce,
 - nie nasączać filtra wstępnego olejem.
- Jeżeli filtr jest zniszczony lub uszkodzony wymienić filtr na nowy.
- Zamontować wszystkie elementy filtra powietrza i upewnić się, że są prawidłowo ustawione.
- Założyć pokrywę wsuwając zaczepy w gniazda w obudowie filtra lub dokręcić śrubę.

UWAGA: Nie używać do czyszczenia filtra sprężonego powietrza i rozpuszczalników. Sprężone powietrze może uszkodzić filtr, a rozpuszczalniki spowodują rozpuszczenie wkładu.

UWAGA: Nigdy nie uruchamiaj silnika bez filtra powietrza, gdyż doprowadziłoby to do szybkiego zużycia silnika spowodowanego zanieczyszczeniami takimi jak kurz i brud, dostającymi się do wnętrza silnika.

Układ wydechowy

Kontroluj stan układu wydechowego. W razie potrzeby należy wymienić skorodowany tłumik i ogranicznik iskier (jeśli jest w wyposażeniu), ponieważ mogą spowodować pożar.

Filtr paliwa

Filtr paliwa należy wymieniać co 100 h pracy lub częściej. Jeśli filtr paliwa zostanie zatkany, przepływ paliwa do gaźnika zostanie zatrzymany, konieczna jest wymiana. Przed wymianą filtra paliwa należy opróżnić zbiornik paliwa lub zamknąć zawór odcinający dopływ paliwa. W przeciwnym razie może dojść do wycieku paliwa i wystąpienia pożaru lub wybuchu.

- Po ostygnięciu silnika, zdejmij filtr paliwa z węży doprowadzającego paliwo do gaźnika. W pierwszej kolejności za pomocą szczypiec ściśnij występy na zaciskach, a następnie zsuń zaciski z filtra paliwa. Skręć i ściągaj przewód paliwa z filtra paliwa.
- Sprawdź przewody paliwa pod kątem pęknięć lub przecieków. Jeżeli zajdzie potrzeba, wymień je.
- Umieść nowy filtr paliwa na przewodzie paliwowym tak, żeby strzałka znajdująca się na filtrze skierowana była w kierunku gaźnika.
- Upewnij się, że nie ma wycieków z przewodów paliwowych i zaciski są właściwie ustawione.
- Natychmiast wytrzyj rozlaną benzynę.

Obsługa akumulatora

Wymiana akumulatora:

Uwaga: Akumulator 12 V, 6,5 Ah

1. Zaparkuj traktorek na równej powierzchni, zaciągnij hamulec postojowy, wyłącz zapłon i wyjmij kluczyk.
2. Odkręć 2 śruby mocujące pokrywę akumulatora, a następnie zdejmij pokrywę akumulatora.
3. Odkręć 2 śruby mocujące płytkę dociskową akumulatora, a następnie zdejmij płytkę dociskową akumulatora.
4. Odkręć 2 śruby mocujące kable akumulatora, a następnie wyjmij akumulator.
5. Wymień baterię na nową i zmontuj ją ponownie, wykonując czynności w odwrotnej kolejności. Upewnij się, że zaciski dodatni i ujemny są prawidłowo podłączone.

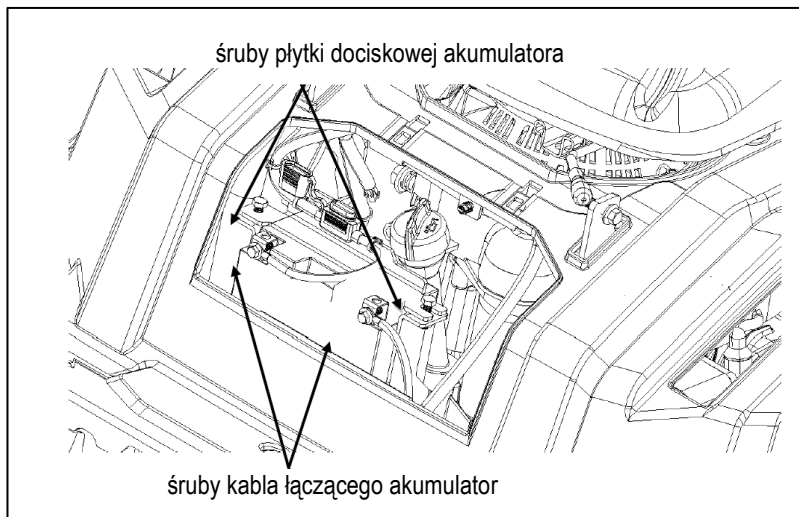

Rys. 21

Uwaga: Należy przestrzegać ostrzeżeń dotyczących bezpieczeństwa dołączonych do baterii. Stare baterie należy utylizować zgodnie z lokalnymi i unijnymi przepisami.

Ostrzeżenie:

1. Nie rozmontowuj ani nie uszkadzaj akumulatora. Elektrolit wewnątrz jest żrący i może uszkodzić oczy lub skórę; połknięcie może być toksyczne.
2. Nie wrzucaj akumulatorów do ognia, ponieważ mogą wybuchnąć. Zapoznaj się z lokalnymi przepisami, aby uzyskać szczegółowe instrukcje dotyczące utylizacji.

3. Nieużywany akumulator należy trzymać z dala od innych metalowych przedmiotów, takich jak spinacze, monety, klucze, gwoździe, śruby lub inne drobne metalowe przedmioty, które mogłyby połączyć biegun dodatni z ujemnym. Zwarcie akumulatora może spowodować oparzenia lub pożar.
4. Ostrożnie obchodź się z akumulatorem i unikaj zbliżania przedmiotów przewodzących, takich jak pierścionki, bransoletki i klucze, do zacisków akumulatora, aby zapobiec gromadzeniu się ciepła i poparzeniom od akumulatora lub przewodników.

⚠ Ostrzeżenie: Używanie akumulatora w ekstremalnych warunkach i temperaturach może spowodować wyciek. W przypadku kontaktu płynu ze skórą, należy natychmiast przemyć ją wodą z mydłem. W przypadku dostania się płynu do oczu, należy przemywać je wodą przez co najmniej 10 minut i natychmiast zwrócić się o pomoc lekarską. Przestrzeganie tych zaleceń pomaga zmniejszyć ryzyko wypadków.

Przygotowanie akumulatora do recyklingu

- Zabezpieczyć terminal akumulatora wytrzymałą taśmą izolacyjną.
- UWAGA! Nie wolno próbować niszczyć lub rozłączać akumulatora czy też usuwać któregoś z jego komponentów.
- Przechowywać poza zasięgiem dzieci.
- Niestosowanie się do powyższych ostrzeżeń może doprowadzić do pożaru i/lub poważnych obrażeń.

Regulacja hamulca postojowego

Prawidłowe zatrzymanie traktorka ma kluczowe znaczenie dla bezpieczeństwa. Jeśli traktorek nadal porusza się znacznie po naciśnięciu pedału hamulca, układ hamulcowy może wymagać regulacji.

Metoda testu:

1. Zaparkuj traktorek na równej nawierzchni asfaltowej lub betonowej i zaciągnij hamulec postojowy.
2. Stań za traktorkiem i pchnij go do przodu. Jeśli tylne koła się obracają, należy wyregulować skok linki hamulca.

Sposób regulacji:

1. Śruba regulacyjna linki hamulca znajduje się pośrodku tylnej części podwozia.
2. Poluzuj przednią nakrętkę śruby regulacyjnej linki o 1/2 obrotu w kierunku przeciwnym do ruchu wskazówek zegara (patrząc od tyłu traktorka). Następnie dokręć tylną nakrętkę śruby regulacyjnej linki zgodnie z ruchem wskazówek zegara. Po wykonaniu tych regulacji spróbuj ponownie pchać traktorek.
3. Powtarzaj powyższą procedurę, aż tylne koła przestaną się obracać (lekki ruch jest dopuszczalny) podczas pchania traktorka. Po regulacji sprawdź hamulce: jedź traktorkiem po równej nawierzchni z normalną prędkością, a następnie naciśnij pedał hamulca, aby upewnić się, że traktorek zatrzymuje się szybko.

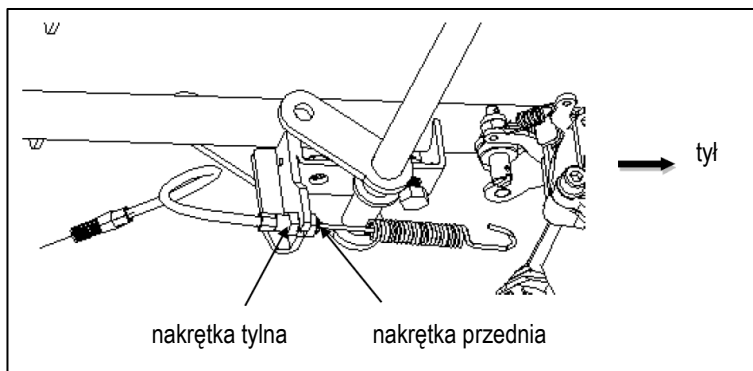

Rys. 22

Naprawa opon

Jeśli zauważysz przebicie opony, jej utratę lub nietypowe odgłosy podczas jazdy, sprawdź, czy nie ma uszkodzeń opon.

W przypadku stwierdzenia jakichkolwiek uszkodzeń, natychmiast oddaj kosiarkę do autoryzowanego serwisu w celu wymiany opon.

Wymiana opon

Zużyte opony zmniejszają tarcie między traktorkiem a podłożem, co zwiększa ryzyko wypadków. Jeśli głębokość bieżnika wynosi ≤ 4 mm lub występują inne uszkodzenia, wymień opony na opony tego samego typu. W celu wymiany opon udaj się do autoryzowanego serwisu lub wykwalifikowanego warsztatu wulkanizacyjnego.

Kosiarka jest wyposażona w następujące rozmiary i typy opon.

Koła przednie: 25 cm (10 cali),

Koła tylne: 33 cm (13 cali)

Ciśnienie w oponach

Przed użyciem należy sprawdzić ciśnienie powietrza we wszystkich oponach. Nieprawidłowe ciśnienie może mieć wpływ na prowadzenie, reakcję układu kierowniczego, przyczepność, żywotność opon, zdolność pokonywania nierówności terenu i komfort operatora. Zalecane ciśnienie w oponach: 22 PSI (151,68 kPa) dla kół przednich, 26 PSI (179,26 kPa) dla kół tylnych.



Uwaga: Ciśnienie w oponach należy mierzyć lub regulować tylko wtedy, gdy opony są nieruchome.



Ostrzeżenie: Podczas pompowania należy dokładnie sprawdzać ciśnienie w oponach. Zbyt wysokie ciśnienie może spowodować pęknięcie opon, co może prowadzić do poważnych obrażeń ciała.



Ostrzeżenie: Utrzymanie prawidłowego ciśnienia w oponach jest kluczowe. Niskie ciśnienie może powodować ocieranie się felgi o podłoże, a wysokie może prowadzić do pęknięcia opony. Nieprawidłowe ciśnienie w oponach może utrudniać prowadzenie i stabilność kosiarki, co może prowadzić do obrażeń ciała.

PRZECHOWYWANIE

Przed przechowywaniem traktorka należy wykonać następujące czynności.

1. Usunąć nagromadzoną trawę i liście z pokrywy silnika i otaczających ją obszarów.

Można użyć węża wysokociśnieniowego do czyszczenia, a następnie wytrzeć traktorek do sucha.

2. Przechowuj traktorek w czystym, suchym miejscu, poza zasięgiem dzieci. Unikaj umieszczania jej w pobliżu źródeł ciepła, takich jak gazowe podgrzewacze wody, suszarki lub kuchenki.

Uwaga: Nie pozostawiaj kluczyka w kosiarce podczas przechowywania.

3. Jeśli traktorek musi być przechowywany na zewnątrz, upewnij się, że jest całkowicie przykryty, aby chronić go przed niekorzystnymi warunkami atmosferycznymi.

4. Trzymaj traktorek z dala od substancji żrących, takich jak środki chemiczne do ogrodu i sole odładzające.

Gotowość do użycia po długotrwałym przechowywaniu

Przed użyciem traktorka, który był długo przechowywany, należy wykonać następujące czynności:

1. Przejrzeć tabelę konserwacji.

2. Sprawdzić ciśnienie w oponach i w razie potrzeby napompować.

3. Przejechać traktorkiem przez krótki czas i sprawdzić wszystkie systemy i podzespoły, aby upewnić się, że działa prawidłowo.

TRANSPORT



Ostrzeżenie: Zachowaj ostrożność podczas wjeżdżania traktorkiem na lub z przyczepy lub ciężarówki. Używaj pedału hamulca w razie potrzeby, aby kontrolować prędkość. Jeśli traktorek znajduje się na pochyłości, a pedał hamulca lub hamulec postojowy nie jest zaciągnięty, może się swobodnie toczyć. Nieprzestrzeganie instrukcji obsługi może spowodować poważne obrażenia i zagrożić Twojemu bezpieczeństwu.



Ostrzeżenie: Zachowaj szczególną ostrożność podczas załadunku lub rozładunku traktorka na przyczepę. Upewnij się, że zespół tnący traktorka jest uniesiony do najwyższej pozycji, aby zapobiec zablokowaniu traktorka na rampie. W przeciwnym razie koła mogą spaść z rampy lub przyczepy, powodując przewrócenie się lub przesunięcie traktorka, co może prowadzić do potencjalnych obrażeń.

Sposób działania

1. Zaparkuj traktorek na równej powierzchni.

2. Podnieś traktorek do najwyższej pozycji.

3. Ustaw i zabezpiecz rampę do przyczepy zgodnie z instrukcją producenta.

Uwaga: Zalecamy użycie rampy załadunkowej o pełnej szerokości, która jest co najmniej o 30 cm szersza niż traktorek, aby zminimalizować ryzyko zjechania kół traktorka z rampy.

4. Powoli wjeżdż traktorkiem po rampie i na przyczepę.

5. Opuść traktorek do najniższej pozycji.

6. Zaciągnij hamulec postojowy.

7. Wyjmij kluczyk ze stacyjki traktorka.

8. Zabezpiecz traktorek pasami lub linkami, aby zapobiec jego przemieszczaniu się podczas transportu.

Przygotowanie do transportu na przyczepie lub ciężarówce

UWAGA! Aby chronić maszynę przed uszkodzeniem podczas transportu traktorka na ciężarówce lub przyczepie bądź pewien, że zaciągnięty jest hamulec postojowy a koła traktorka są unieruchomione. Użyj odpowiednich środków mocowania: pasy transportowe, klocki blokujące koła.

- Zastosuj rampę najazdową o odpowiedniej nośności, szerokości i długości. Nie wolno używać liny i metalowego łańcucha do podnoszenia traktorka.
- Przed transportem maszyny należy usunąć olej, a następnie: schłodzić silnik, usunąć paliwo ze zbiornika, gaźnika i przewodów paliwowych oraz opuścić osłonę zespołu tnącego.
- Urządzenie można transportować tylko w pozycji roboczej, czyli pod kątem maksymalnie 5 stopni od poziomu.

PRZEGLĄDY I PRACE SERWISOWE

Przed rozpoczęciem prac naprawczych i serwisowych

OSTRZEŻENIE: ABY UNIKNĄĆ POWAŻNYCH OBRAŻEŃ, PRZED WYKONANIEM JAKIEJKOLWIEK NAPRAWY LUB REGULACJI:

- Wyłącz silnik.
- Wciśnij do końca pedał hamulca i zaciągnij hamulec postojowy.
- Przekręć kluczyk w stacyjce w położenie "STOP" i wyjmij kluczyk.
- Upewnij się, że ostrza i wszystkie ruchome części zostały całkowicie zatrzymane.
- Odłącz przewód świecy zapłonowej od świecy zapłonowej i umieść przewód w miejscu, w którym nie może się zetknąć ze świecą, aby zapobiec przypadkowemu uruchomieniu silnika.
- Poczekaj, aż silnik ostygnie.

Tabela planowych prac serwisowych

Czynności serwisowe	Sprawdzenie przed użyciem	Co 25 godzin	Co 50 godzin	Co 100 godzin	Przed przechowywaniem
Sprawdzenie i regulacja hamulców	x				
Sprawdzenie ciśnienia powietrza w oponach	x				
Sprawdzenie systemów bezpieczeństwa	x				
Sprawdzenie mocowania wszystkich śrub	x				x
Czyszczenie traktorka	x		x		x
Kontrola noży tnących		x	x		
Sprawdzenie poziomu oleju	x	✓		x	
Wymiana filtra powietrza	x		✓		
Czyszczenie elementów filtra powietrza	x		✓		
Czyszczenie akumulatora i klem			x		
Nanieść smar na tuleje osi kół przednich, tuleje osi hamulcowych, inne ruchome części i ruchome mechanizmy tnące.		x			

Uwaga:

„x” oznacza elementy, które należy sprawdzić w okresie konserwacji, natomiast „✓” oznacza elementy, które należy wymienić w okresie konserwacji.

1. W obszarach o dużym zapyleniu konserwację traktorka należy przeprowadzać częściej.
2. Nawet jeśli całkowity czas użytkowania traktorka przekroczy maksymalną wartość podaną w tabeli, okresową konserwację należy nadal przeprowadzać zgodnie z określonymi w tym dokumencie odstępami czasu lub liczbą godzin.
3. Po wyczyszczeniu traktorka należy niezwłocznie nanieść odpowiednią ilość smaru na wszystkie ruchome zawiasy, aby zapewnić płynne i elastyczne działanie mechanizmów.
4. Jeśli nie masz pewności, jak wykonać którąkolwiek z powyższych czynności konserwacyjnych, przekaż traktorek do autoryzowanego serwisu.

Problem	Możliwa przyczyna	Rozwiązanie problemu
Silnik nie uruchamia się po włożeniu kluczyka do stacyjki.	<ol style="list-style-type: none"> 1. Zbyt mało paliwa. 2. Zbyt niski poziom naładowania akumulatora. 3. Uszkodzony bezpiecznik. 4. Uszkodzony włącznik zapłonu. 5. Uszkodzony rozrusznik. 6. Uszkodzona świeca zapłonowa. 7. Słaby styk przewodów. 8. Dźwignia sprzęgła nie jest włączona w położeniu „wylączony bieg” 9. Dźwignia zmiany biegów nie jest włączona w położeniu „N”. 	<ol style="list-style-type: none"> 1. Zatankuj. 2. Naładuj akumulator. 3. Sprawdź okablowanie i wymień bezpieczniki. 4. Sprawdź okablowanie i wymień przełącznik rozrusznika. 5. Wymień rozrusznik. 6. Wymień świecę zapłonową. 7. Sprawdź i wyczyść połączenia przewodów. 8. Ustaw dźwignię sprzęgła w pozycji „wylączony bieg”. 9. Ustaw dźwignię zmiany biegów w pozycji „N”.
Po naciśnięciu pedału zmiany biegów traktorka silnik gaśnie lub pojazd nie może ruszyć.	<ol style="list-style-type: none"> 1. Hamulec postojowy zaciągnięty. 2. Dźwignia zmiany biegów nie jest włączona w trybie „F”. 	<ol style="list-style-type: none"> 1. Zwolnij hamulec postojowy 2. Ustaw dźwignię zmiany biegów w pozycji „F” <p>Wskazówka: Podczas zmiany biegu na „F” mogą czasami wystąpić problemy z traktorkiem, który nie porusza się prawidłowo. Aby włączyć biegi, spróbuj przestawiać dźwignię zmiany biegów między pozycjami „F” i „N”, aż biegi zazębą się prawidłowo.</p>
Nierówne koszenie.	<ol style="list-style-type: none"> 1. Nierównomierne ciśnienie w oponach. 2. Zbyt duża różnica wysokości między lewą a prawą krawędzią tnącą traktorka. 3. Zużyte lub uszkodzone ostrze. 4. Nagromadzona trawa w krawędzi tnącej. 5. Nadmierna prędkość koszenia. 	<ol style="list-style-type: none"> 1. Sprawdź i wyreguluj ciśnienie w czterech oponach. 2. Wyreguluj wysokość lewej i prawej zębataki tnącej. 3. Wymień ostrze. 4. Wyczyść mechanizm tnący wewnątrz zębataki. 5. Zmniejsz prędkość koszenia.
Gwałtowne wibracje traktorka.	<ol style="list-style-type: none"> 1. Niewyważone, luźne lub nadmiernie zużyte ostrze. 2. Odształcenie wału mocującego ostrze. 	<ol style="list-style-type: none"> 1. Wymień ostrze 2. Zatrzymaj traktorek i wyjmij kluczyk ze stacyjki. Sprawdź ostrza pod kątem uszkodzeń. W przypadku stwierdzenia uszkodzeń skontaktuj się z autoryzowanym serwisem w celu naprawy.
Słaby efekt wyrzucania trawy.	<ol style="list-style-type: none"> 1. Zatkany boczny kanał lub otwór wylotowy. 2. Mokra trawa. 3. Zbyt duża prędkość koszenia. 4. Wysoka trawa. 	<ol style="list-style-type: none"> 1. Wyczyść boczny kanał lub otwór wylotowy. 2. Przed koszeniem poczekaj, aż trawa wyschnie. 3. Koszenie trawy z mniejszą prędkością. 4. Wykonaj drugie koszenie na obszarach z wysoką trawą.
Ostrze zatrzymuje się podczas koszenia.	<ol style="list-style-type: none"> 1. Zbyt niski kosz. 2. Zbyt duża prędkość koszenia. 3. Brak paliwa. 	<ol style="list-style-type: none"> 1. Podnieś wysokość noża. 2. Koszenie trawy z mniejszą prędkością. 3. Zatankuj.
Ostrze nie uruchamia się.	<ol style="list-style-type: none"> 1. Dźwignia sprzęgła nie jest załączona w pozycji „”. 2. Czy pasek napędowy ostrza jest naciągnięty? 3. Operator nie jest w pełni ustawiony. 4. Wewnątrz noża znajdują się zanieczyszczenia blokujące ostrze. 5. Zużyty pasek napędowy noża. 	<ol style="list-style-type: none"> 1. Ustaw joystick sprzęgła w pozycji „”. 2. Załóż pasek napędowy ostrza w rowek koła pasowego. 3. Operator powinien całkowicie usiąść na fotelu. 4. Wyczyść spód noża. 5. Wymień pasek napędowy noża.
Maszyna zatrzymuje się podczas koszenia wstecznego.	<ol style="list-style-type: none"> 1. Przełącznik koszenia wstecznego nie jest wciśnięty przez długi czas. 	<ol style="list-style-type: none"> 1. Naciśnij i przytrzymaj przełącznik koszenia wstecznego.
Traktorek nie może osiągnąć pełnej prędkości.	<ol style="list-style-type: none"> 1. Pedał zmiany biegów nie jest wciśnięty do końca. 2. Zużyty pasek CVT. 	<ol style="list-style-type: none"> 1. Wciśnij pedał zmiany biegów do końca. 2. Wymień pasek CVT.
Nie można naładować akumulatora.	<ol style="list-style-type: none"> 1. Uszkodzony akumulator. 2. Wadliwe okablowanie stacji ładującej. 3. Uszkodzona cewka ładująca. 	<ol style="list-style-type: none"> 1. Wymień akumulator. 2. Przekaż traktorek do serwisu w celu sprawdzenia i naprawy. 3. Wymień cewkę ładującą.

Jeżeli problemów nadal nie można rozwiązać przy zastosowaniu wyżej opisanych metod, skontaktuj się z Autoryzowanym Serwisem NAC.

GWARANCJA I SERWIS

Zakupiony przez Państwa produkt przeznaczony jest wyłącznie do użytku amatorskiego (hobbystycznego). W przypadku użytkowania sprzętu do innych celów (zarobkowych, zawodowych), spowoduje to utratę odpowiedzialności gwaranta za zakupione urządzenie. Informacje na temat gwarancji oraz sieci serwisowej NAC można znaleźć w dołączonej karcie gwarancyjnej.

Pamiętaj, że po każdym użyciu maszynę należy wyczyścić. Utrzymanie sprzętu w czystości zapewni długotrwałą i niezawodną pracę. Czyszczenie, konserwacja i przeglądy okresowe to nie są naprawy. Autoryzowane serwisy NAC mogą te czynności przeprowadzić w ramach usługi odpłatnej.

SCHEMAT ZŁOŻENIOWY URZĄDZENIA

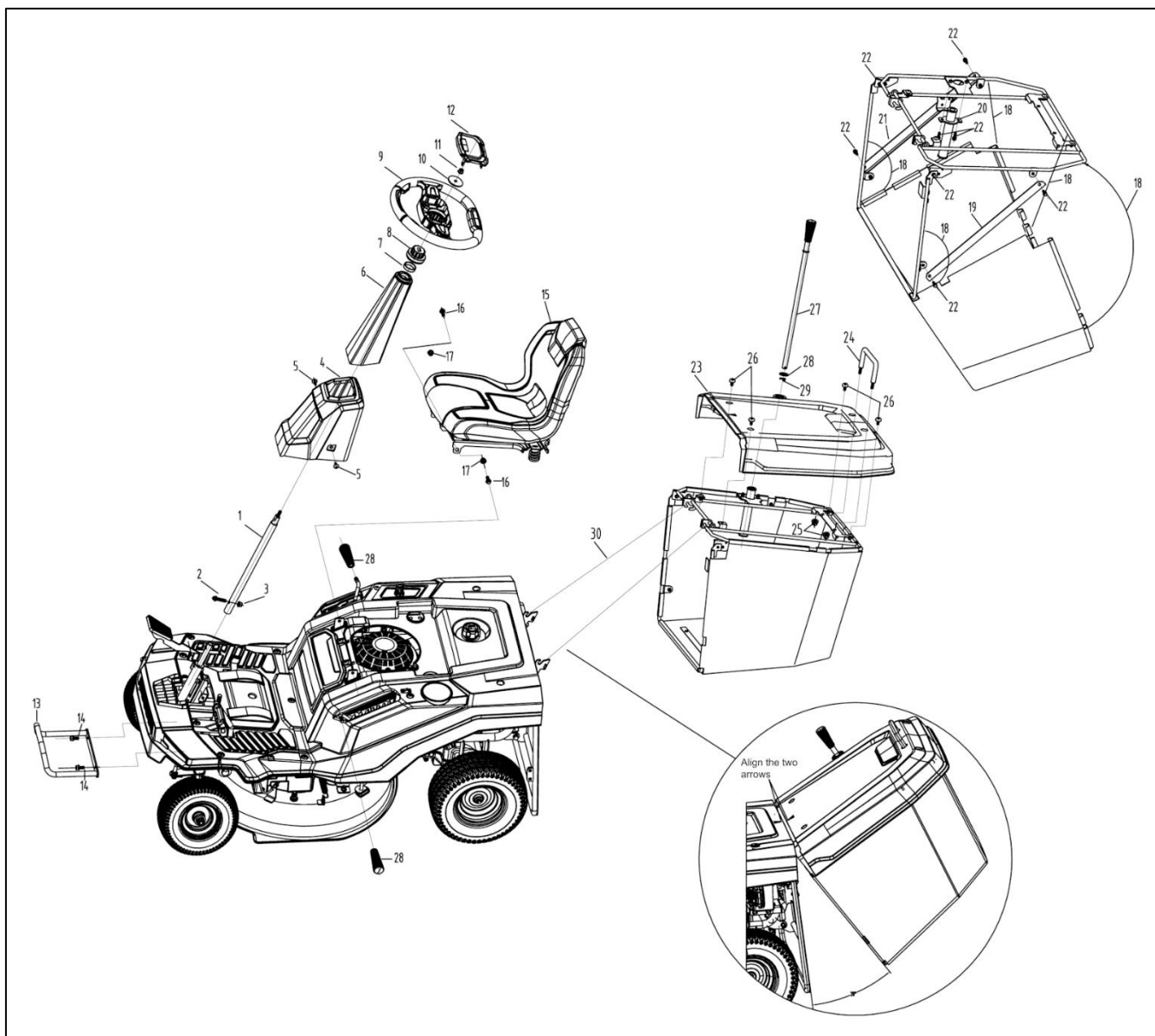

**Deklaracja zgodności WE, # 5/2025**

Producent:

nazwa: **NAC Sp. z o.o.**
adres: Al. Krakowska 39, 05-090 Raszyn, Polska

z pełną odpowiedzialnością deklaruje, że:

nazwa: **Kosiarka traktorek rider**
model: **TRR61-224R-RC-RO**

zmierzony maksymalny poziom mocy akustycznej LWA wynosi 98 dB(A),
gwarantowany poziom mocy akustycznej LWA wynosi 98 dB(A),

spełnia zasadnicze wymagania:

- **MD 200642/EC**
- **EMC 2014/30/UE,**
- **NEE 2000/14/EC załącznik V oraz 2005/88/EC,**
- **NRMM 2016/1628, 2018/989 & 2018/987,**

spełnia wymagania następujących norm:

- EN ISO 5395-1:2013+A1:2018
- EN ISO 5395-3:2013+A12017+A2:2018
- EN ISO 14982:2009

Procedury oceny zgodności zrealizowano przy udziale jednostki notyfikowanej:

nazwa: TÜV SÜD Industrie Service GmbH
adres: Westendstrasse 199, 80686 München, Niemcy
numer identyfikacyjny: 0036
numer raportu z badania: OR/016732/030

Pełna dokumentacja techniczna produktu znajduje się w siedzibie firmy, a osobą upoważnioną do jej dysponowaniem jest podpisujący niniejszą deklarację zgodności.

19-09-2025 r., Raszyn

data, miejsce

podpis

Piotr R. Gajos
Product Compliance Team
imię, nazwiska, funkcja



NEW AMERICAN CONCEPT

GWARANCJA

Szanowni Państwo!

Dziękujemy za dokonanie zakupu naszego produktu i gratulujemy trafnego wyboru. Urządzenie, które Państwo kupiliście, zostało zaprojektowane i wyprodukowane według najnowszych technologii oraz reprezentuje światowe standardy jakości i niezawodności, jednocześnie będąc przyjaznym dla środowiska.

Przypominamy o obowiązku dokładnego zapoznania się z procedurami uruchomienia oraz eksploatacji przed rozpoczęciem korzystania z urządzenia; procedury te są zawarte w dostarczonej z urządzeniem Instrukcji Obsługi.

 **801 044 450**

Infolinia czynna od poniedziałku do piątku w godzinach od 8.00 do 15.00. Koszt połączenia wg stawek operatorów poszczególnych sieci.

Nasza wyspecjalizowana sieć serwisowa służy Państwu wszelką pomocą w zakresie porad technicznych jak i eksploatacyjnych.

Przydatne informacje serwisowe oraz lista autoryzowanych punktów serwisowych znajdują się na stronie

 **serwis.nac.com.pl**

Zgłoszenia dotyczące bezpieczeństwa produktu

Jeśli zauważysz problem techniczny, usterkę, wypadek lub inne zagrożenie związane z bezpieczeństwem urządzenia, prosimy o niezwłoczny kontakt:

E-mail: **bok@nac.com.pl**

 **+48 22 314 93 00** (dostępny w dni robocze, godz. 8:30–15:30)

Twoje zgłoszenie pomoże nam zapewnić wyższy poziom bezpieczeństwa dla wszystkich użytkowników naszych produktów.

1. Firma NAC gwarantuje sprawne działanie urządzenia zgodnie z warunkami techniczno-eksploatacyjnymi opisanymi w Instrukcji Obsługi.
2. Na urządzenie udziela się 24-miesięcznej gwarancji konsumentowi („tj. osobie fizycznej dokonującej z przedsiębiorcą czynności prawnej niezwiązanej bezpośrednio z jej działalnością gospodarczą lub zawodową”) oraz 12-miesięcznej gwarancji przy zakupie przez przedsiębiorcę „(tj. osobę fizyczną, osobę prawną i jednostkę organizacyjną, prowadzącą we własnym imieniu działalność gospodarczą lub zawodową)”. Po tym okresie użytkownik ma prawo do napraw odpłatnych. Z gwarancji wyłączone są akumulatory.
3. Wszystkie uszkodzenia ujawnione w okresie obowiązywania gwarancji wynikające z wad materiałowych, montażowych lub produkcyjnych będą usuwane bezpłatnie.
4. Podstawą do uzyskania ochrony gwarancyjnej jest dowód zakupu urządzenia od Autoryzowanego Dystrybutora sprzętu NAC wraz z podpisanym w dniu sprzedaży drukiem niniejszej karty gwarancyjnej wydanym przez oficjalnego **Autoryzowanego Dystrybutora marki NAC**. Ochrona gwarancyjna nie będzie udzielana, jeżeli druk gwarancji będzie poświadczony/podstemplowany przez firmę niebędącą Autoryzowanym Dystrybutorem marki NAC. Niniejsza gwarancja obowiązuje na terenie Rzeczypospolitej Polskiej.
5. Wady urządzenia podlegające gwarancji będą usuwane w terminie do 14 dni roboczych od daty przyjęcia w Autoryzowanym Serwisie NAC. Termin ten może ulec wydłużeniu do 30 dni roboczych w wyjątkowych przypadkach.
6. Z przyczyn niezależnych od Gwaranta wskazany powyżej termin może ulec wydłużeniu, w szczególności gdy produkt wymaga dodatkowej weryfikacji/ekspertyzy lub wystąpią okoliczności mające postać siły wyższej uniemożliwiającej jego zachowanie np.: powódź, pożar, strajki, klęski żywiołowe, restrykcje importowe itp.
7. W zakres gwarancji nie wchodzi czynności takie jak: montaż, konserwacja, obsługa okresowa regulacja i czyszczenia, a także przeglądy, wymiana oleju i filtrów wraz z materiałami i częściami użytymi do w/w czynności. Czynności te mogą być wykonane odpłatnie. Gwarancja nie obejmuje naturalnego zużycia lub pogorszenia działania akumulatorów wynikającego z normalnego użytkowania.
8. W celu usunięcia wad lub uszkodzeń urządzenie wraz z dowodem zakupu i ważną kartą gwarancyjną należy dostarczyć do: najbliższego Autoryzowanego Serwisu lub skorzystać z wygodnego systemu „door to door” lub do miejsca zakupu. Urządzenie powinno zostać uprzednio oczyszczone. Serwis/sklep może odmówić naprawy urządzenia nieoczyszczonego. Jeżeli urządzenie ma zostać wysłane, przed przekazaniem go kurierowi lub sprzedawcy należy bezwzględnie wylać z niego płyny eksploatacyjne (paliwo i olej). Opakowanie musi zapewnić bezpieczny transport, zaleca się opakowanie oryginalne.
9. Sposób realizacji reklamacji ustala gwarant. Gwarant nie ma obowiązku dostarczenia urządzenia zastępczego na czas naprawy gwarancyjnej.
10. Gwarancja ta obowiązuje pod warunkiem, że urządzenie jest prawidłowo eksploatowane, konserwowane i obsługiwane zgodnie z dołączoną instrukcją obsługi.
11. Użytkownik jest obowiązany do natychmiastowego zaniechania użytkowania uszkodzonego urządzenia. Kontynuacja pracy uszkodzonym urządzeniem może powodować powstanie kolejnych usterek oraz zagrażać zdrowiu lub życiu użytkownika lub osób trzecich.
12. Gwarancją nie są objęte uszkodzenia powstałe w wyniku: uszkodzeń mechanicznych, niewłaściwego użytkowania, dokonywania modyfikacji oraz napraw dokonanych przez osoby nieupoważnione. Dotyczy to również zamontowania i używania niewłaściwych części oraz filtrów, smarów, olejów, paliw.
13. Zniszczenie plomb gwarancyjnych, o ile są, lub tabliczki znamionowej z numerem seryjnym, może być podstawą do odrzucenia gwarancji.
14. Gwarancja nie obejmuje wad powstałych na skutek uderzenia pioruna, pożaru, powodzi i innych klęsk żywiołowych.
15. Gwarancji nie podlegają elementy eksploatacyjne i ulegające naturalnemu zużyciu podczas pracy i podlegające kontroli stanu przez użytkownika takie jak: paski klinowe, żarówki, filtry, świece zapłonowe, koła jezdne, noże i ostrza tnące, uchwyty noży, głowice żyłkowe, łańcuchy tnące, prowadnice łańcucha, linki sterownicze, wpusty i kołki przeciążeniowe.
16. Firma NAC nie odpowiada za bezpośrednie lub pośrednie szkody, straty bądź koszty wynikłe z zastosowania, bądź brakiem możliwości zastosowania urządzenia do jakiegokolwiek celu.
17. Jeżeli przed przystąpieniem do naprawy konieczne jest przeprowadzenie czynności związanych z konserwacją urządzenia to Serwis/sklep może przeprowadzić takie czynności odpłatnie za zgodą użytkownika/reklamującego.
18. Jeżeli podczas naprawy stwierdzono konieczność wymiany elementów związanych z bezpieczeństwem użytkownika lub osób trzecich (m.in. ostrza tnące, łańcuchy, prowadnice, osłony elementów tnących i inne związane z bezpieczeństwem), to serwis jest zobowiązany do wymiany tych elementów nawet wtedy, gdy wiąże się to z koniecznością pobrania opłat za zgodą użytkownika/reklamującego. W przypadku odmowy serwis zwróci produkt bez dokonania jakichkolwiek napraw.
19. Gwarancja nie obejmuje ewentualnych szkód wyrządzonych przedmiotom lub osobom.
20. Gwarancja na sprzedany towar nie wyłącza, nie ogranicza ani nie zawiesza uprawnień kupującego będącego osobą fizyczną wynikających z przepisów o niezgodność towaru z umową za wady rzeczy sprzedanej.

.....
Nazwa sprzętu *

.....
Model *

.....
Data sprzedaży *

.....
Nr fabryczny urządzenia *

.....
Nr fabryczny silnika

Oświadczam, że zapoznałem się z instrukcją obsługi oraz kartą gwarancyjną. Zakupiony sprzęt otrzymałem sprawny, kompletny, wraz z dowodem zakupu.

Czytelny podpis nabywcy

.....
Pieczętka i czytelny podpis sprzedawcy *1

* Wypełnia sprzedawca

***1 Oświadczam, że jestem oficjalnym Autoryzowanym Dystrybutorem sprzętu NAC.**

Złożenie oświadczenia niezgodnego ze stanem faktycznym przez podmiot niebędący autoryzowanym Dystrybutorem sprzętu NAC może skutkować odpowiedzialnością karną sprzedawcy na podstawie art. 271 i art. 286 Kodeksu Karnego.

LP.	Daty	Opis naprawy	Pieczętka zakładu
	Data zgłoszenia sprzętu		
	Data zakończenia naprawy		
	Data wydania sprzętu		
	Data zgłoszenia sprzętu		
	Data zakończenia naprawy		
	Data wydania sprzętu		
	Data zgłoszenia sprzętu		
	Data zakończenia naprawy		
	Data wydania sprzętu		
	Data zgłoszenia sprzętu		
	Data zakończenia naprawy		
	Data wydania sprzętu		

NAC NEW
AMERICAN
CONCEPT



*Promocja dotyczy kosiarek spalinowych.
Szczegóły w regulaminie na stronie: nac.com.pl



ODWIEDŹ NAS NA



nac.com.pl



facebook



instagram



youtube

Zdjęcia i opisy z niniejszej instrukcji są własnością firmy NAC. Zgodnie z Dz. U. 94 Nr 24 poz. 83, sprost: Dz. U. 94Nr43 poz. 170 kopiowanie, przetwarzanie i rozpowszechnianie tych materiałów w całości lub w części bez zgody firmy NAC jest zabronione i stanowi naruszenie praw autorskich.

Niniejsza instrukcja kosiarek spalinowych nie wskazuje cech nabytego przez Państwa urządzenia, którego dotyczy instrukcja, w zakresie, w jakim nie mają one wpływu bezpośrednio na sposób korzystania z niego, a tym samym szczegółowe dane techniczne wskazane w instrukcji mogą ulec zmianie, za co firma NAC nie ponosi odpowiedzialności.