

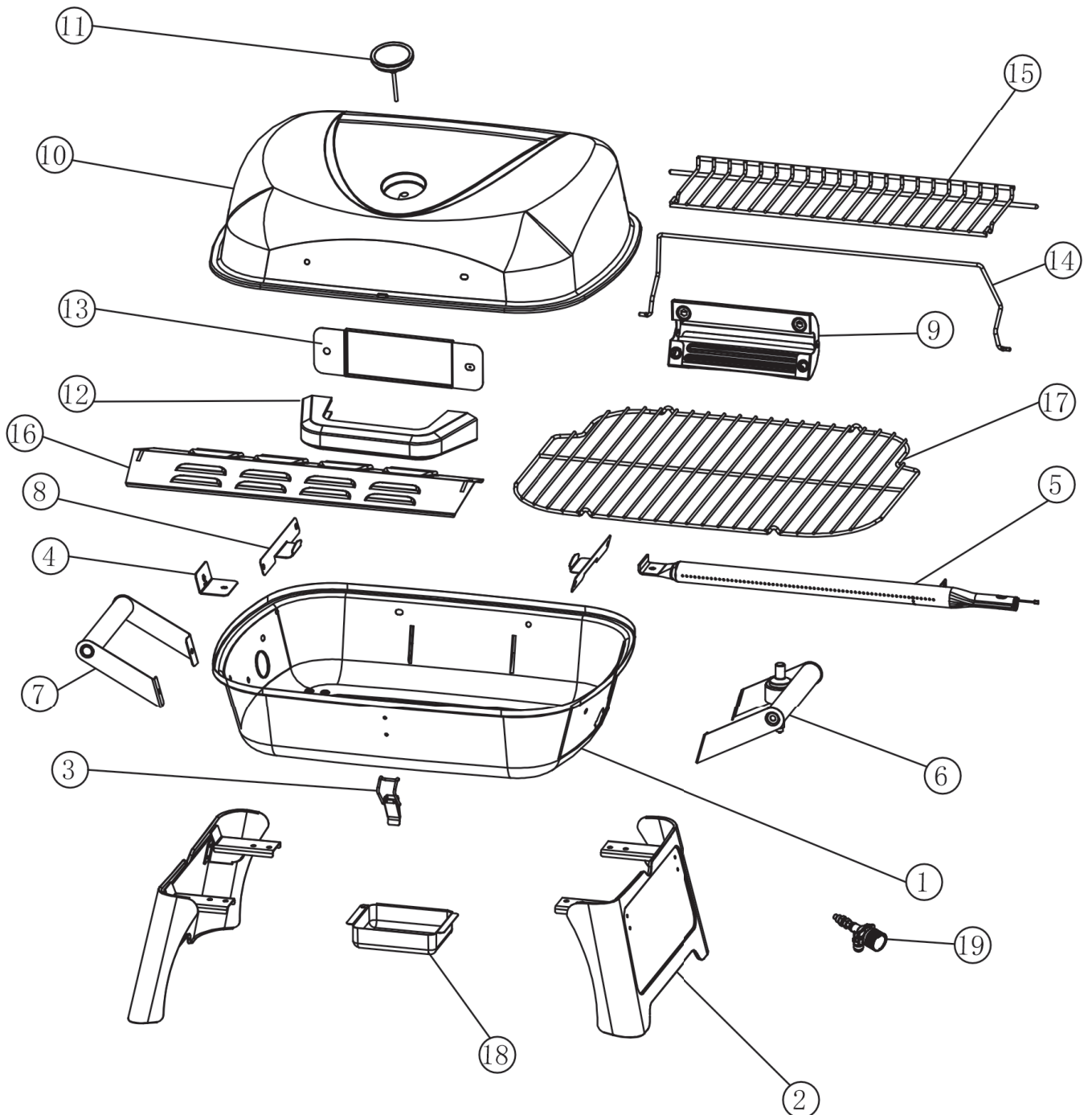

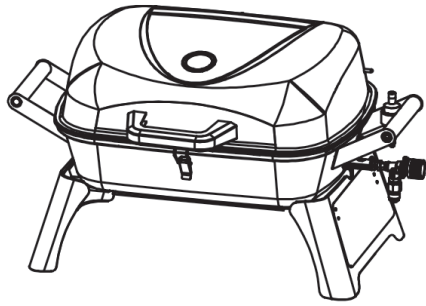







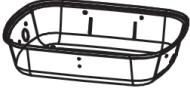



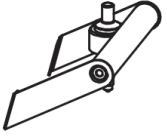
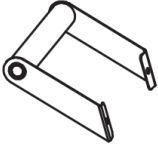











LUND

PL GRILL GAZOWY PRZENOŚNY
EN PORTABLE GAS GRILL
DE TRAGBARER GASGRILL
RU ПЕРЕНОСНОЙ ГАЗОВЫЙ ГРИЛЬ
UA ПЕРЕНОСНИЙ ГАЗОВИЙ ГРИЛЬ
LT NEŠIOJAMAS DUJINIS GRILIS
LV PĀRNĒSĀJAMS GĀZES GRILS
CZ PŘENOSNÝ PLYNOVÝ GRIL
SK PRENOSNÝ PLYNOVÝ GRIL
HU HORDOZHATÓ GÁZGRILL
RO GRĂȚAR PORTABIL PE GAZ
ES BARBACOA DE GAS PORTÁTIL
FR BARBECUE À GAZ PORTABLE
IT BARBECUE A GAS PORTATILE
NL DRAAGBARE GASGRILL
GR ΦΟΡΗΤΗ ΨΗΣΤΑΡΙΑ ΥΓΡΑΕΡΪΟΥ
BG ПРЕНОСИМО ГАЗОВО БАРБЕКЮ
PT CHURRASQUEIRA A GÁS PORTÁTIL
HR PRIJENOSNI PLINSKI ROŠTILJ
AR شواية غاز متنقلة

99634



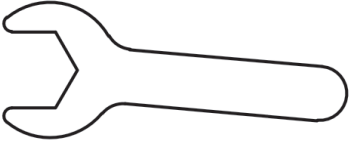

① x1 	② x2 	③ x1 	④ x1 	⑤ x1 	⑥ x1 
⑦ x1 	⑧ x2 	⑨ x1 	⑩ x1 	⑪ x1 	⑫ x1 
⑬ x1 	⑭ x1 	⑮ x1 	⑯ x1 	⑰ x1 	⑱ x1 
⑲ x1 	A x6 	B x17 M5x12  	C x3 M4x12  	D x2 M4  	E x4  
F x1 					

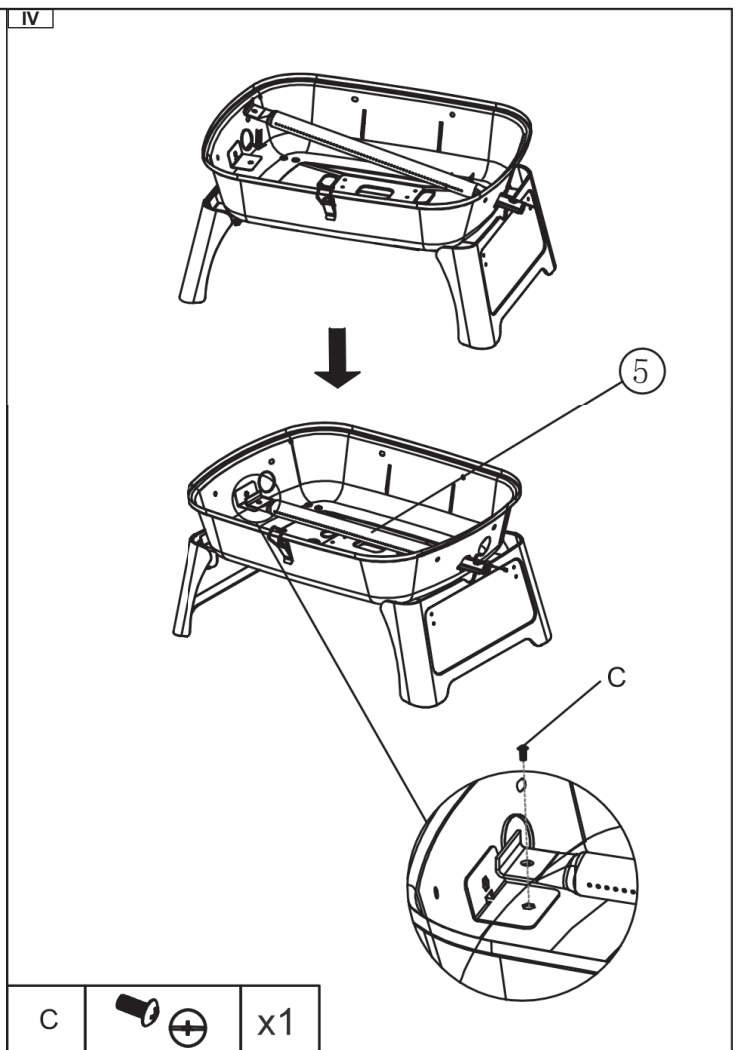
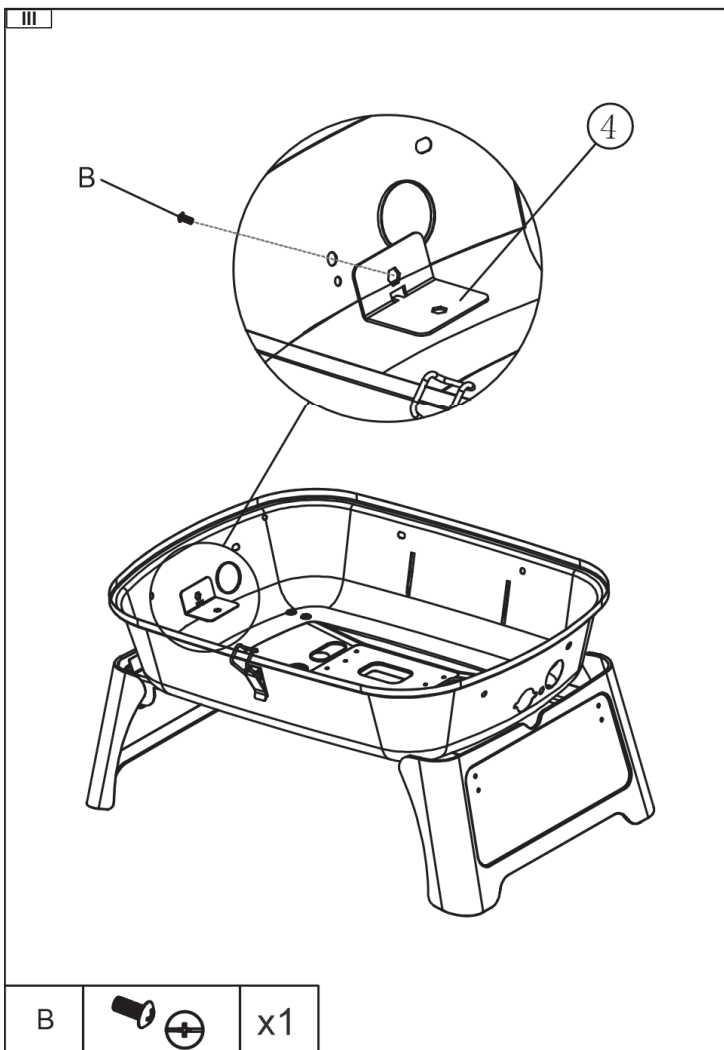
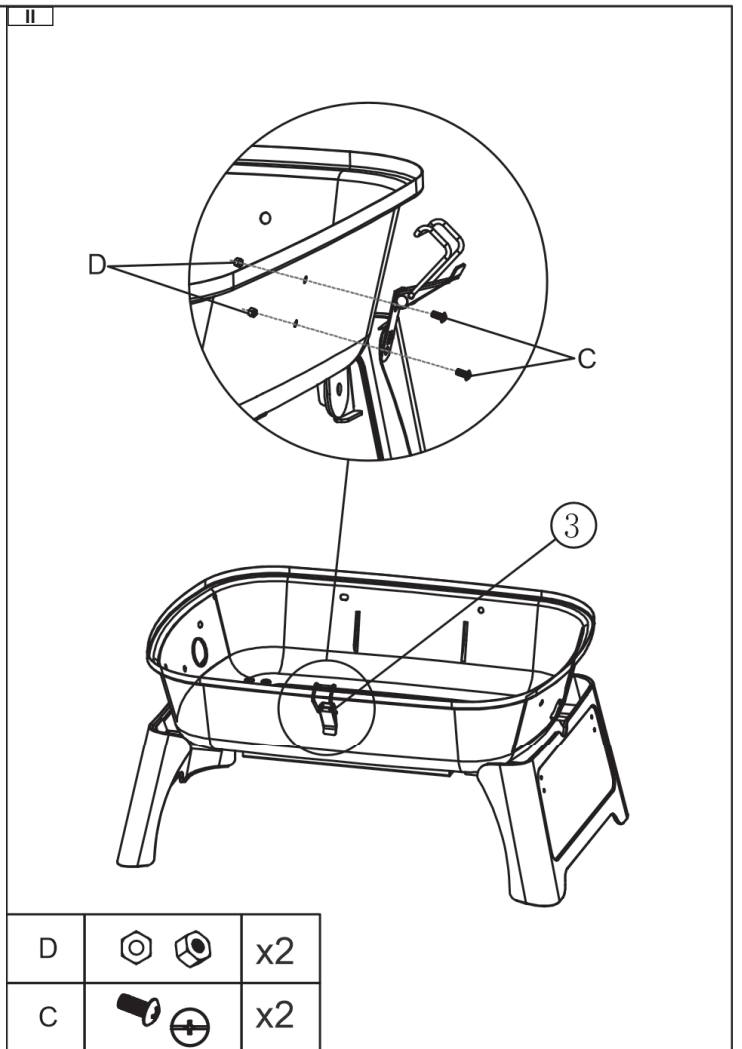
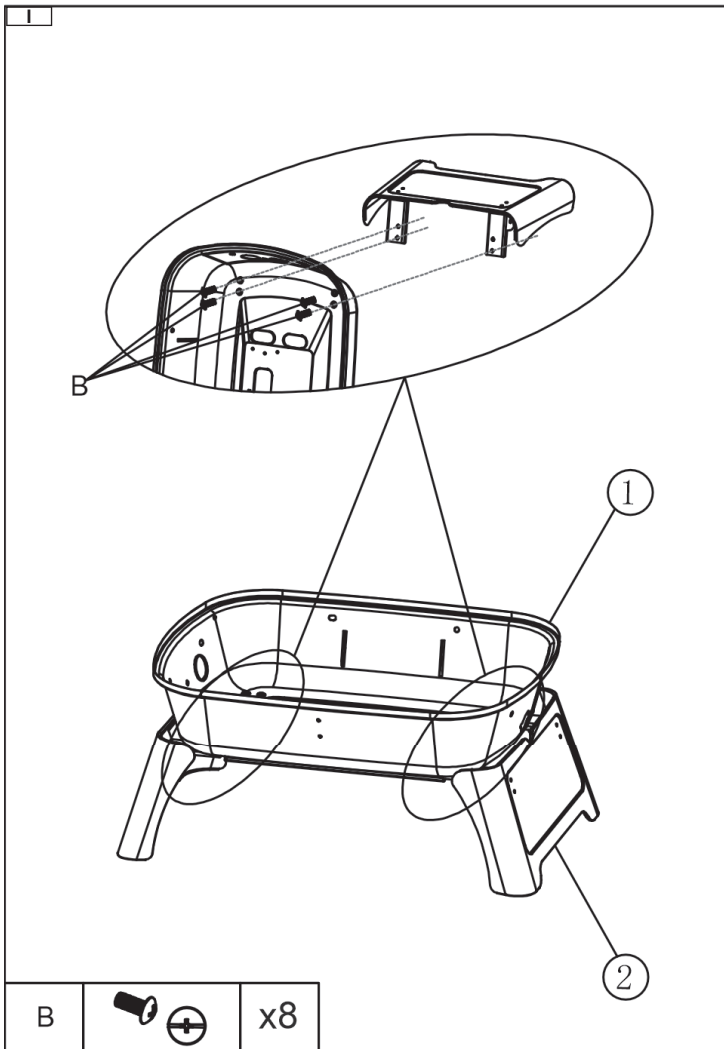

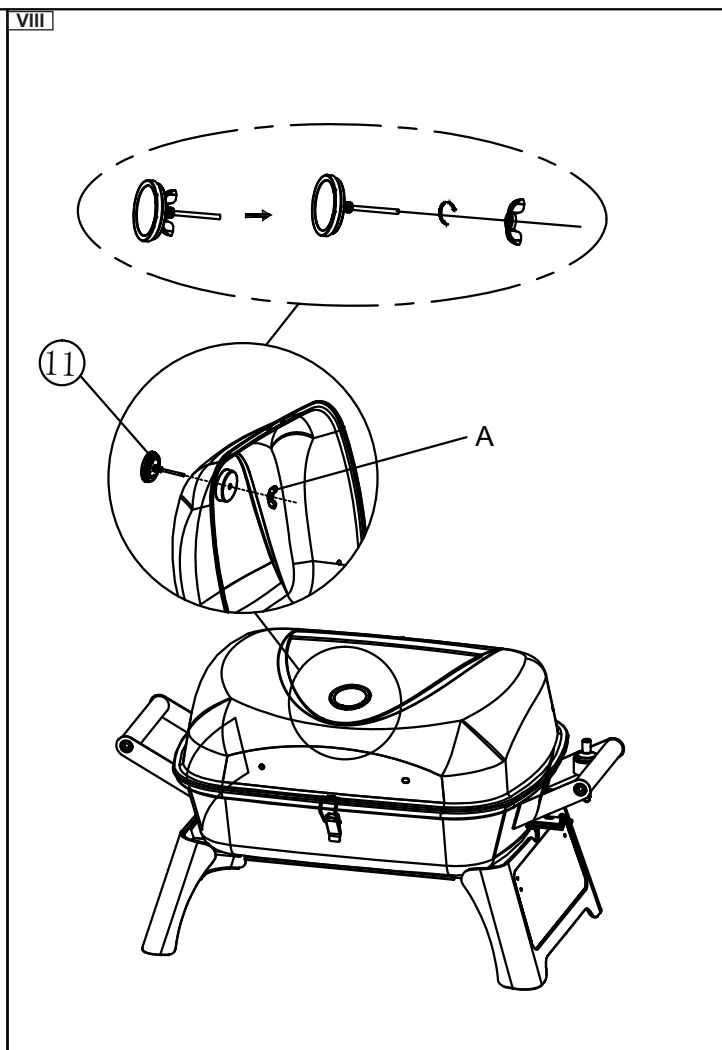
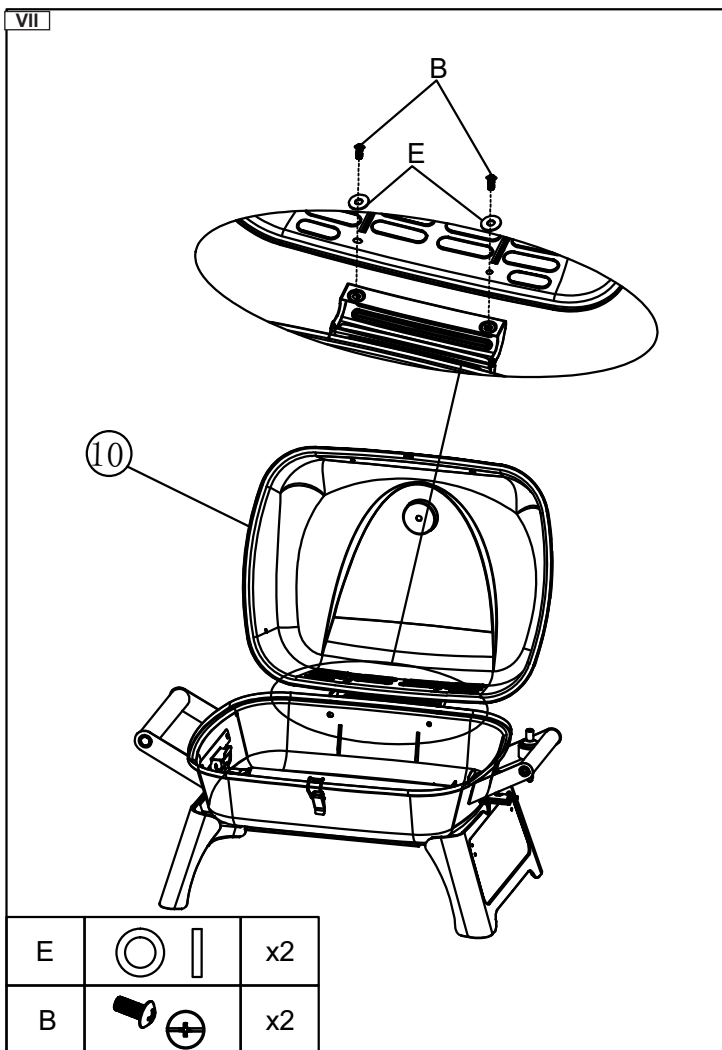
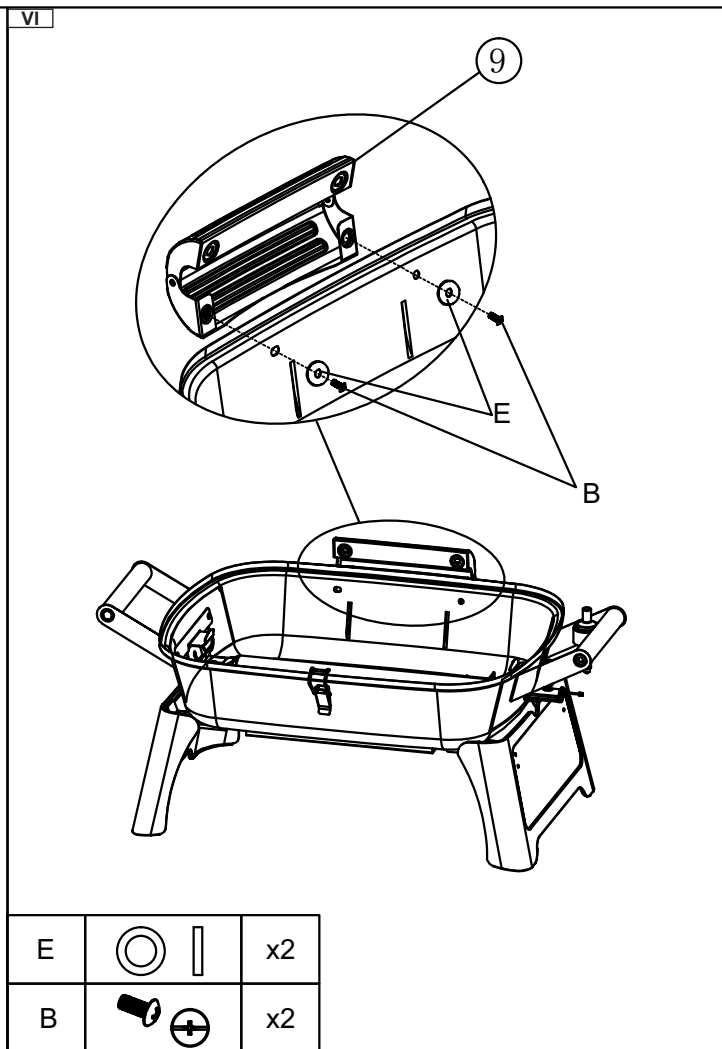
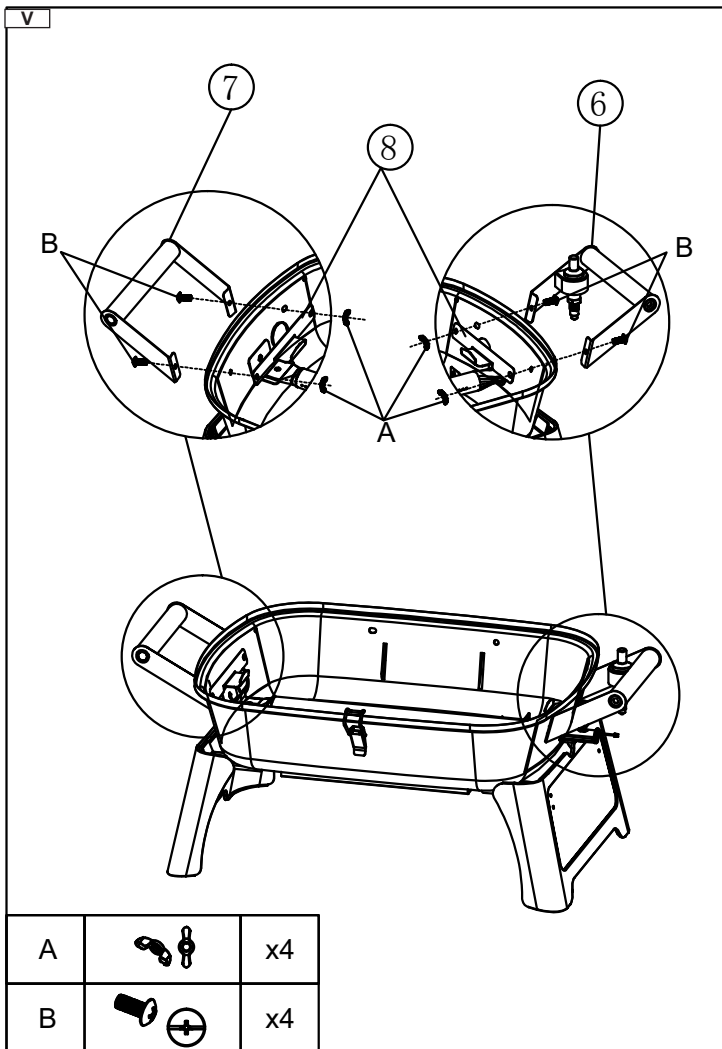

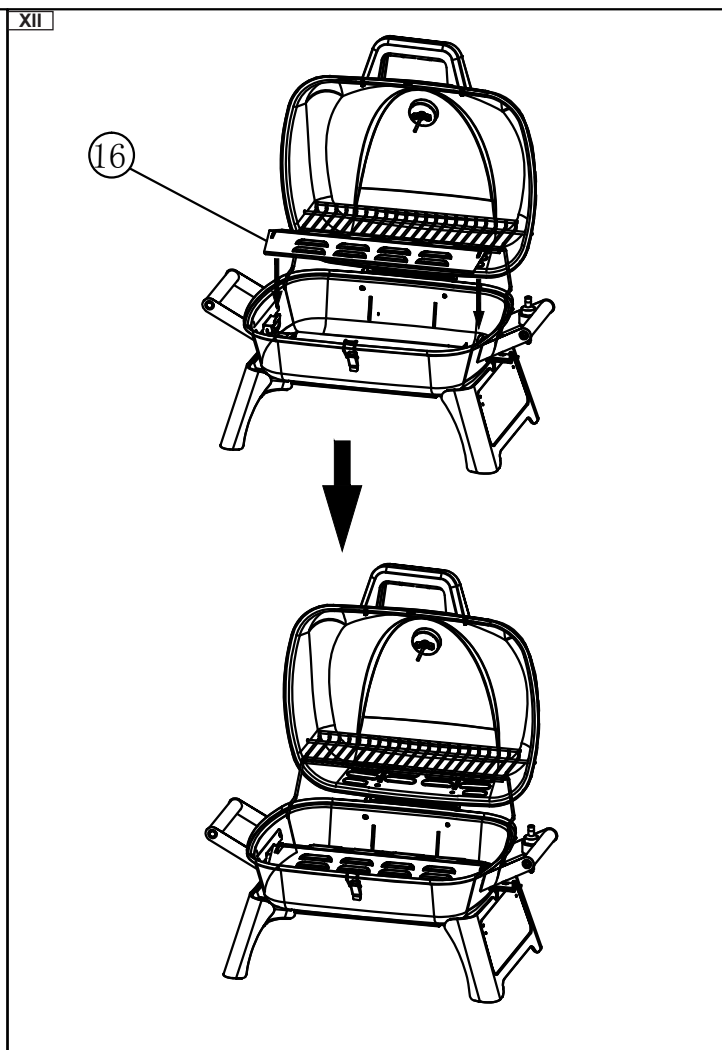
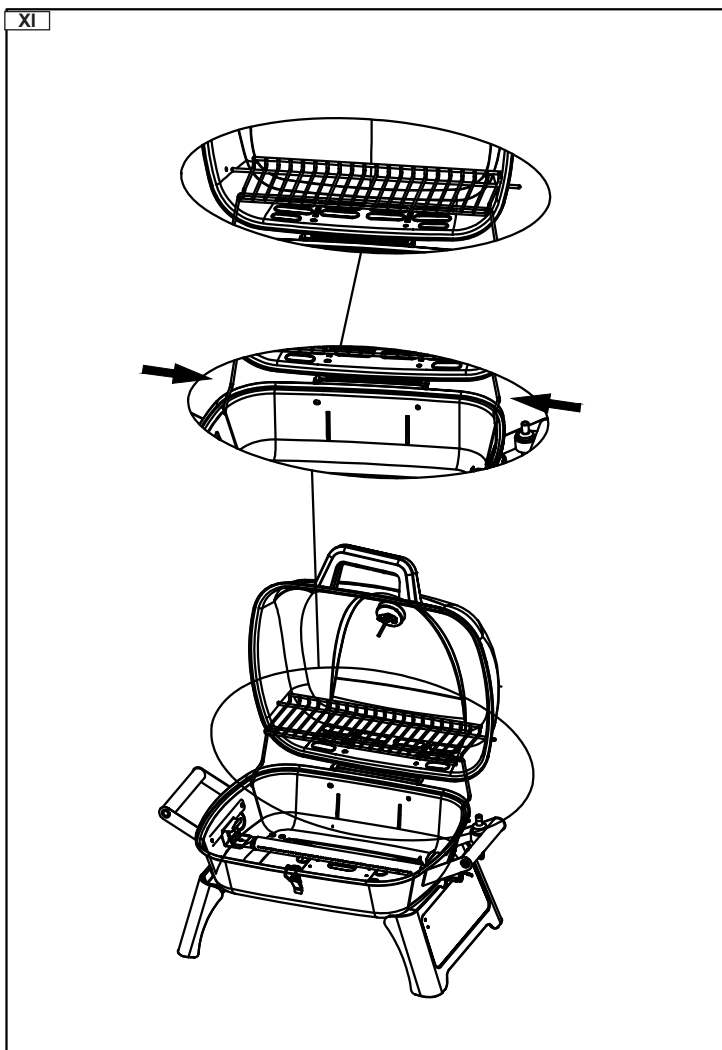
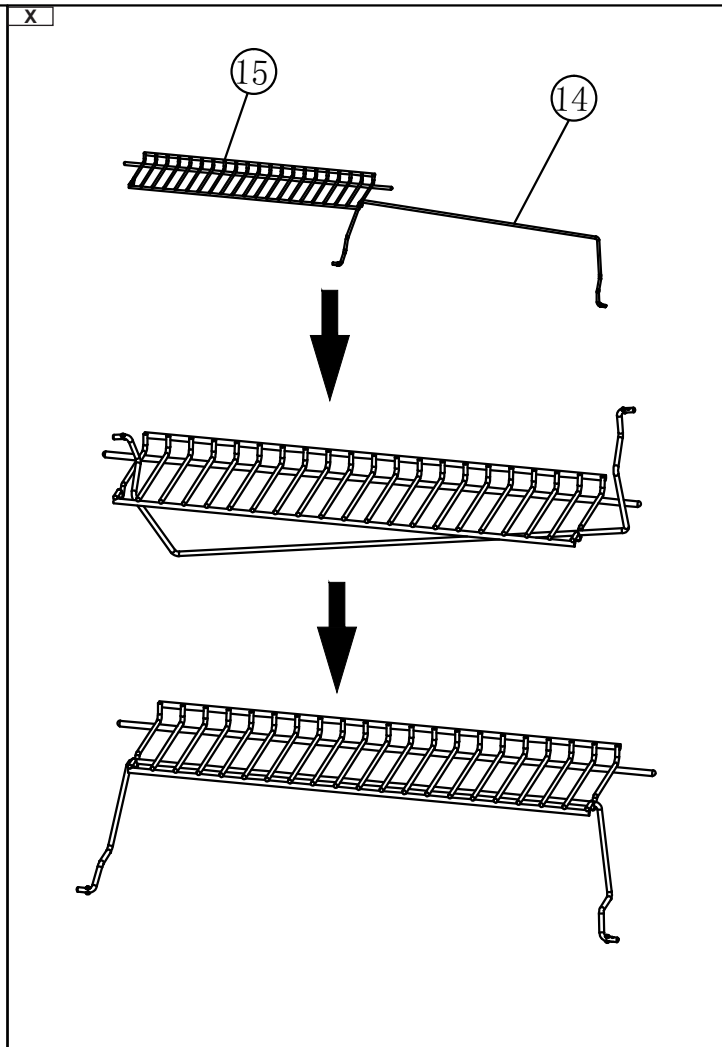
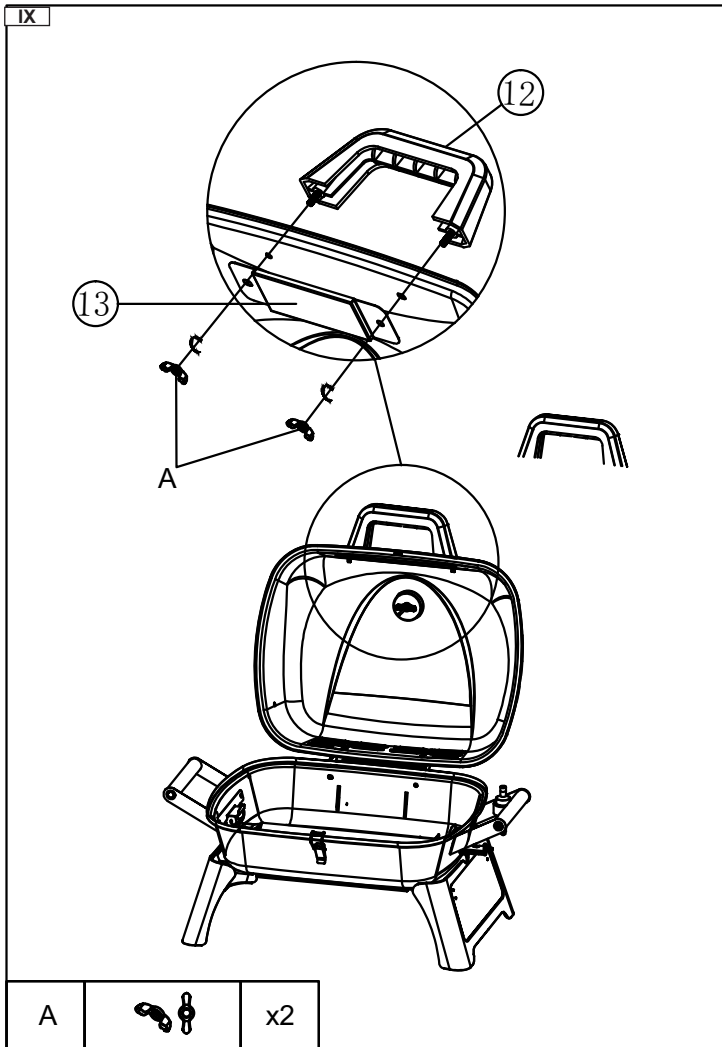

XIII

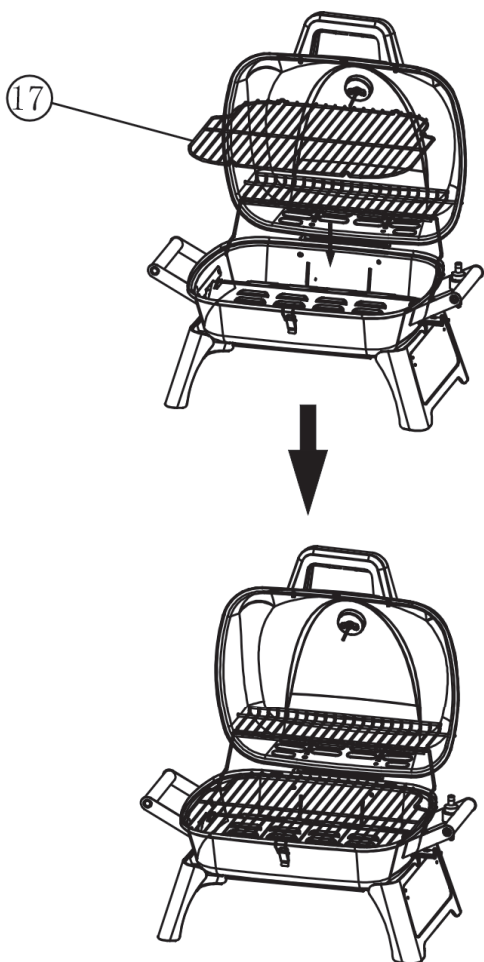

XIV

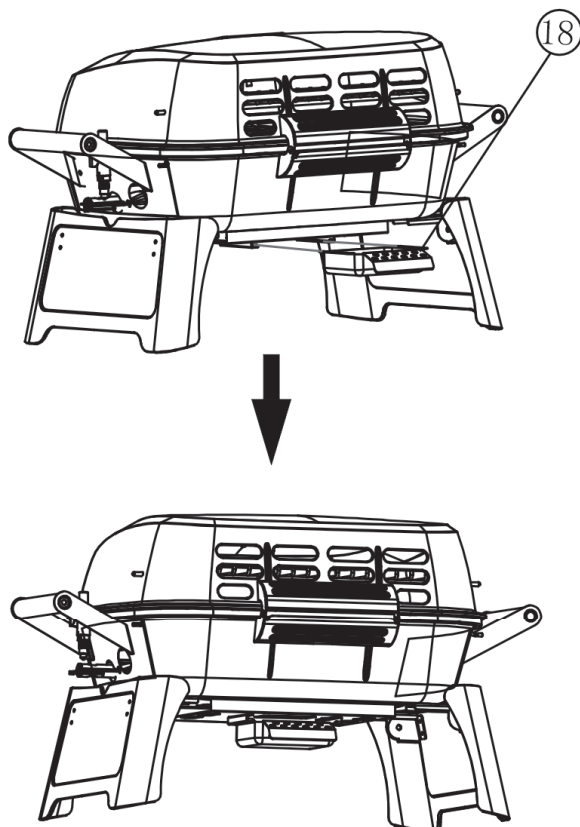

XV

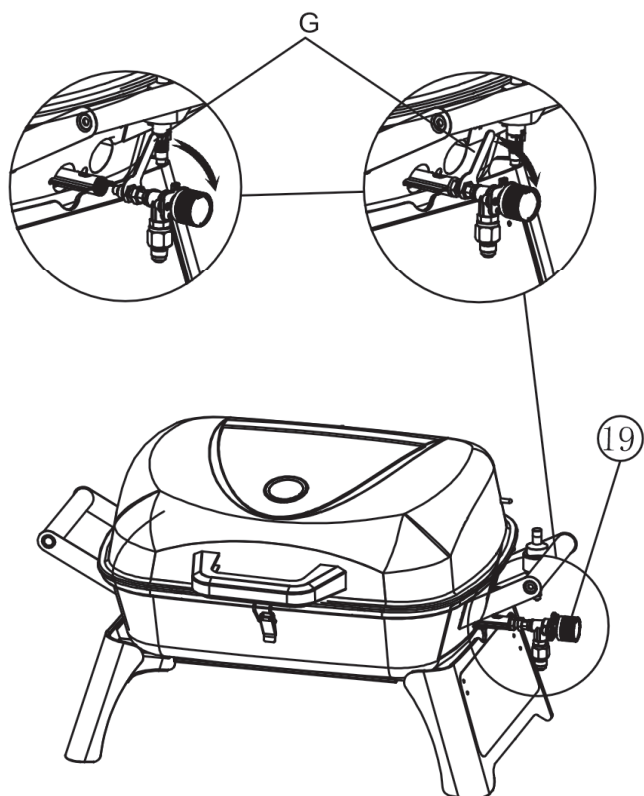

XVI

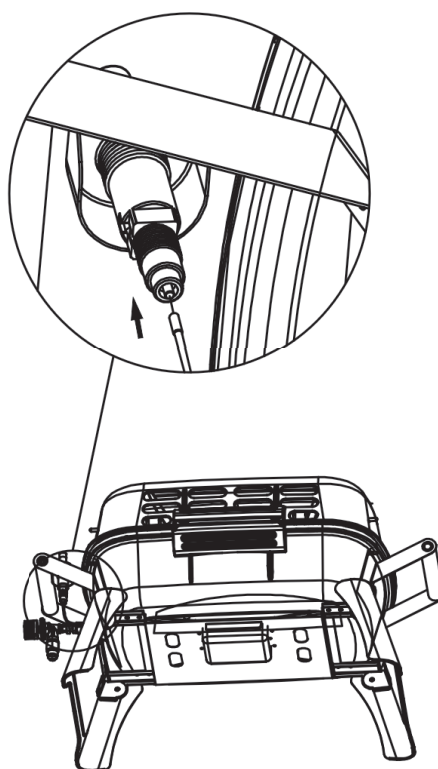

F		x1
---	---	----

INSTRUKCJE BEZPIECZEŃSTWA

Uwaga! Stosować tylko na otwartej przestrzeni. Ze względu na możliwość gromadzenia się gazu, co może doprowadzić do pożaru lub wybuchu, dozwolone jest użytkowanie grilla tylko na otwartej przestrzeni. Zabronione jest użytkowanie grilla w garażach, halach i innych pomieszczeniach. Grilla nie należy wystawiać na działanie opadów atmosferycznych.

Uwaga! Przeczytać instrukcję przed użyciem urządzenia. Zastosowanie się do instrukcji obsługi pomaga uchronić użytkownika przed odniesieniem obrażeń, spowodowaniem pożaru lub wybuchu. Instrukcję należy zachować na cały czas użytkowania grilla. W przypadku przekazywania produktu innym osobom należy przekazać go wraz z instrukcją.

OSTRZEŻENIE! Dostępne części urządzenia mogą być bardzo gorące. Trzymać dzieci z dala od urządzenia. Posługując się urządzeniem należy mieć na uwadze, że pod wpływem płomieni części narzędzia nagrzewają się do wysokich temperatur. Należy stosować rękawice chroniące przed gorącym i chwycić tylko za uchwyty przeznaczone do tego.

Uwaga! Nie przesuwać urządzenia w trakcie jego działania. Przemieszczanie urządzenia podczas jego działania może doprowadzić do jego przewrócenia, co grozi poważnymi poparzeniami i pożarem. Podczas przemieszczania może dojść do przerwania elastycznego węża łączącego butlę gazową z grillem, co może doprowadzić do niekontrolowanego wypływu gazu i spowodować pożar lub eksplozję.

OSTRZEŻENIE! Po użyciu należy zakręcić zawór na butli z gazem. Zamknięcie zaworów umieszczonych na grillu nie spowoduje odjęcia dopływu gazu do grilla. Pozostawienie instalacji pod ciśnieniem może spowodować niekontrolowany wypływ gazu, co grozi pożarem i eksplozją.

Uwaga! Nie wolno zmieniać konstrukcji urządzenia. Producent jest w stanie zagwarantować bezpieczeństwo tylko w przypadku montażu grilla zgodnie z jego zaleceniami. Niewłaściwe przeróbki mogą spowodować niekontrolowany wypływ gazu, co grozi pożarem i eksplozją.

UŻYTKOWANIE GRILLA

OSTRZEŻENIE! Urządzenie podczas używania należy trzymać z dala od materiałów łatwopalnych.

OSTRZEŻENIE! Podczas używania grilla należy zakładać rękawice chroniące przed poparzeniem.

OSTRZEŻENIE! Podczas podłączania butli z gazem oraz użytkowania grilla zabronione jest palenie oraz zbliżanie się z ogniem.

Przeznaczenie grilla

Grill jest przeznaczony do przygotowywania potraw na wolnym powietrzu. Produkt jest przeznaczony tylko do użytku przez osoby prywatne i nie może być stosowany w handlu lub w zastosowaniach komercyjnych.

Zabronione jest stosowanie innego paliwa niż wymienione w instrukcji. Nie należy stosować do ogrzewania pomieszczeń oraz do nagrzewania innych produktów niż potrawy. Główny ruszt służy do przygotowywania potraw bezpośrednio na nim umieszczonych. Zabronione jest stawianie na ruszcie naczyń, takich jak np. garnki czy patelnie.

Jeżeli grill jest wyposażony w palnik boczny, możliwe jest wtedy podgrzewanie na nim potraw w naczyniach, np. garnkach czy patelniach. Na ruszcie palnika bocznego zabronione jest bezpośrednie przygotowywanie potraw.

Dane techniczne

Nazwa produktu: Grill gazowy przenośny

Numer katalogowy produktu: 99634

Moc cieplna wejściowa: 3,5 kW (255 g/h) (1 x 3,5 kW)

Rodzaj i ciśnienie gazu zasilającego: butan G30 oraz propan G31 przy ciśnieniu 37 mbar

Kategoria urządzenia gazowego wg EN 498: 1_{BRP(37)}

Sposób zasilania gazem: butle gazowe o wadze 11 kg; maksymalne rozmiary butli to 310 mm średnicy i 600 mm wysokości, mierzonej z zainstalowanym zaworem.

Ilość palników: 1 palnik główny

Średnica dyszy: 1 x 0,86 mm

Wymiary rusztu głównego dł. x szer.: 470 x 370 mm

Wymiary zewnętrzne grilla z zamkniętą pokrywą dł. x szer. x wys.: 585 x 470 x 380 mm

Producent oraz autoryzowany serwis: TOYA S.A. ul. Softysowicka 13-15, 51-168 Wrocław, Polska

Uwagi do montażu grilla

Zabronione jest samodzielne zmienianie konstrukcji grilla. Nie demontować elementów zmontowanych fabrycznie oraz elementów zaplombowanych fabrycznie, zwłaszcza instalacji gazowej.

W przypadku iskrownika, może zająć potrzeba jego regulacji przed pierwszym użyciem grilla. Iskra musi przeskakiwać z iskrownika w miejsce otworów palnika. W innym przypadku iskrownik może niepoprawnie zapalać gaz lub nie zapalać go w ogóle. W razie potrzeby należy przy użyciu niewielkiej siły zgiąć trzpień iskrownika. Wszelkiej regulacji iskrownika należy dokonywać przy odłączonej butli gazowej.

Przygotowanie grilla do użytkowania

Upewnić się że grill został zmontowany zgodnie z instrukcją. Grill oraz butle należy umieścić na płaskim, równym i niepalnym podłożu. Jeżeli koła grilla zostały wyposażone w blokadę, należy jej użyć w celu unieruchomienia grilla. Upewnić się, że w pobliżu, w tym również nad grillem, nie znajdują się żadne łatwopalne przedmioty, a także inne źródła ognia lub ciepła. Wokół grilla należy zachować przynajmniej 1 metr wolnej przestrzeni, a nad grillem nie mogą się znajdować żadne przeszkody.

Uwaga! Sprawdzić czy wszystkie pokręta palników grilla znajdują się w pozycji zamkniętej.

Grill należy podłączyć do butli gazowej za pośrednictwem węża elastycznego oraz reduktora gazowego. Zarówno reduktor jak i wąż należy nabyć osobno. Reduktor w wymienionych zestawach został przystosowany do obniżenia ciśnienia gazu według wymagań w Polsce. Reduktor musi spełniać wymogi normy europejskiej EN 16129. Jeżeli reduktor jest podłączony fabrycznie do węża, to nie należy tego połączenia modyfikować.

Na luźny koniec węża należy nałożyć metalową opaskę zaciskową, a następnie koniec węża nasunąć na króciec przyłączeniowy grilla (XVII). Połączenie zabezpieczyć zaciskając opaskę. Nie należy zbyt mocno zaciskać opaski, tylko w stopniu zapewniającym szczelność połączenia. Zbyt mocne zaciski opaski może spowodować uszkodzenie węża. Reduktor gazowy został wyposażony w przyłącze gwintowe, które należy przykręcić do zaworu butli gazowej za pomocą klucza (XVIII). Butlę ustawić w takim miejscu, aby elastyczny wąż nie był zagięty, skrecoany ani nadmiernie naprężony. Przed podłączeniem należy sprawdzić stan węża pod kątem uszkodzeń lub zużycia. W przypadku wykrycia uszkodzeń lub zużycia węża, należy go wymienić na nowy. W celu wymiany węża należy przekazać grill do autoryzowanego punktu naprawczego. Zabroniona jest samo-

dzielną wymianę węża lub zastępowanie go wężem nieprzeznaczonym do przesyłania gazu. Wąż powinien mieć minimum 80 cm długości i nie może przekraczać 150 cm. Należy stosować tylko węże elastyczne przeznaczone do przesyłania gazu płynnego propanu lub butanu. Po dokonaniu podłączenia należy dokonać sprawdzenia szczelności instalacji gazowej.

Jeżeli lokalne przepisy wymagają użycia innego węża i/lub reduktora należy nabyć je osobno, zwracając uwagę na to, aby spełniały wymogi danego miejsca użytkowania.

W normalnych warunkach użytkowania, zaleca się wymianę poprawnie zainstalowanego reduktora co 10 lat od roku produkcji widocznego na reduktorze. Przepisy lokalne mogą wymagać innych okresów wymiany reduktora. W przypadku stosowania reduktora na zewnątrz pomieszczeń, należy go umieścić lub zabezpieczyć przed dostaniem się jakiegokolwiek wody. Podczas używania reduktora należy zapewnić dobrą wentylację, która zapobiegnie kondensacji pary wodnej wewnątrz urządzenia. Reduktor jest przystosowany do pracy w temperaturze otoczenia od -20°C do +50°C. Jeżeli reduktor został zainstalowany za innym reduktorem, wtedy należy ciśnienie w instalacji wyregulować tak, aby znajdowało się w zakresie ciśnienia wejściowego obsługiwanego przez reduktor podłączony bezpośrednio do grilla.

W zależności od modelu, butlę gazową można postawić wewnątrz szafki grilla, ale tylko w wycięciu podłogi przeznaczonym do tego celu. Zabronione jest wstawianie butli w innym miejscu wewnątrz szafki grilla. Butlę można też ustawić na zewnątrz grilla. Jeżeli podłoga szafki nie ma wycięcia, butlę należy postawić na zewnątrz grilla. Butla musi być ustawiona w pionie. Przed montażem należy z zaworu butli zdjąć folię zabezpieczającą (płombę), sprawdzić stan uszczelki i w przypadku stwierdzenia braku uszkodzeń i śladów zużycia, należy zamocować nakrętkę reduktora do zaworu butli. Połączenie należy skrócić siłą wymaganą do uzyskania szczelności. Nadmierne skrócenie połączenia może uszkodzić uszczelkę i połączenie nie uzyska wymaganej szczelności. Zabronione jest przykręcanie reduktora do zaworu z uszkodzoną uszczelką. W takim przypadku należy uzyskać od producenta butli informacje potrzebne do przeprowadzenia wymiany uszczelki. Odkręcać powoli zawór butli, aż do uzyskania pełnego otwarcia i sprawdzić szczelność połączeń.

OSTRZEŻENIE! Jeżeli już w trakcie otwierania zaworu butli będzie słychać dźwięk ulatniającego się gazu lub zapach gazu będzie wyraźnie wyczuwalny, należy natychmiast zamknąć zawór butli. Sprawdzić czy zawory palników są zamknięte, a następnie sprawdzić szczelność połączeń.

OSTRZEŻENIE! Zabronione jest sprawdzanie szczelności połączenia za pomocą ognia. Grozi to poparzeniami, pożarem oraz eksplozją. Należy użyć dostępnych w handlu testerów elektronicznych lub chemicznych. Przed ich użyciem należy się zapoznać z instrukcjami do nich dołączonymi. Można też przygotować mieszanek wody i mydła w proporcjach około 1/4 mydła na 3/4 wody i pokryć nią instalację gazową. Jeżeli zostaną zauważone pęcherzyki gazu oznacza to miejsce nieszczelności instalacji. W przypadku zaobserwowania nieszczelności, należy zakręcić zawór butli i usunąć nieszczelności, np. przez dokręcenie połączeń. Powtórzyć sprawdzenie szczelności instalacji. Jeżeli nie da się usunąć nieszczelności należy zamknąć zawór butli, odłączyć butlę od grilla, a następnie przekazać grill do autoryzowanego punktu naprawczego. Jeżeli sprawdzanie szczelności instalacji gazowej nie wykryło żadnych nieszczelności, można przystąpić do użytkowania grilla.

Jeżeli grill jest uruchamiany po okresie przechowywania należy sprawdzić stan palników. Zdemontować ruszt i osłony palników, sprawdzić stan wszystkich palników w tym także boczne (jeżeli występuje), pod kątem zabrudzeń i rdzy. Sprawdzić czy palniki i dysze nie są zatłokane przez brud, resztki żywności lub przez owady. Przed przystąpieniem do użytkowania grilla należy oczyścić palniki za pomocą środków do czyszczenia grilli lub piekarników. W przypadku stwierdzenia zatkania dyszy gazowej zabroniona jest samodzielna naprawa. W takim przypadku grill należy przekazać do autoryzowanego punktu serwisowego. Zabronione jest użytkowanie grilla z niesprawnym jednym bądź kilkoma palnikami.

W przypadku stwierdzenia obecności wilgoci na przykład na skutek kondensacji pary wodnej, należy osuszyć dostępne powierzchnie za pomocą tkaniny lub ręczników papierowych, a następnie pozostawić grill w suchym miejscu w celu osuszenia wilgoci zgromadzonej w miejscach niedostępnych. Dla przyspieszenia osuszenia należy otworzyć pokrywę grilla i palnika bocznego (jeżeli występuje), zdemontować osłony palników oraz ruszt. Zabronione jest osuszanie za pomocą przepuszczenia gazu przez instalację. Zabronione jest uruchamianie grilla z zawilgoconymi palnikami, bo może to doprowadzić do niekontrolowanego zapalenia się gazu, co grozi poparzeniami, pożarem lub eksplozją.

Obsługa palników głównych

Uwaga! Otworzyć w pełni pokrywę grilla. Zabronione jest zapalenie palników przy opuszczonej pokrywie.

Otworzyć zawór butli gazowej. Palnik posiada wbudowany iskrownik, który pozwala na zapalenie mieszanki powietrza i gazu. Zapalenie palnika bocznego odbywa się przez przyciśnięcie i przytrzymanie w tej pozycji pokrętkę, a następnie obrót o 90 stopni. Powinno nastąpić zapalenie mieszanki gazu i powietrza. Jeżeli nie nastąpi zapłon, należy obrócić pokrętkę do pozycji oznaczonej OFF (wylączony), a następnie powtórzyć próbę zapalenia palnika.

Jeżeli nawet po kilkukrotnej próbie nie uda się zapalić palnika, może to oznaczać, że dysza palnika została zablokowana. W takim wypadku należy zamknąć zawór palnika, zamknąć zawór butli, odłączyć butlę od grilla i przekazać go do autoryzowanego punktu naprawczego.

Po udanej próbie zapalenia palnika należy zwolnić nacisk na przycisk iskrownika i obracając pokrętkę palnika, wyregulować wielkość płomienia. Pozostawienie pokrętkę obróconego o 90 stopni względem pozycji początkowej (zawór zamknięty) spowoduje ustawienie maksymalnej wielkości płomienia. Obrót do oporu w prawo spowoduje ustawienie niewielkiego płomienia, a obrót do oporu w lewo spowoduje zamknięcie zaworu oraz wygaszenie płomienia. Pozostawienie pokrętkę w pozycji pośredniej względem opisanych powyżej pozwala dobrać pożądaną wysokość płomienia.

W przypadku kilku palników, należy je zapalać pojedynczo. Kolejny palnik zapalać dopiero po skutecznym zapaleniu poprzedniego. Zabronione jest zapalenie kilku palników jednocześnie. Regulację wysokości płomienia pozostałych palników należy przeprowadzić według procedury opisanej powyżej.

Obsługa palnika bocznego (dotyczy modeli z palnikiem bocznym)

Uwaga! Otworzyć w pełni pokrywę palnika. Zabronione jest zapalenie palnika oraz podgrzewanie potraw przy opuszczonej pokrywie palnika.

Palnik posiada wbudowany iskrownik, który pozwala na zapalenie mieszanki powietrza i gazu. Zapalenie palnika bocznego odbywa się przez przyciśnięcie i przytrzymanie w tej pozycji pokrętkę, a następnie obrót o 90 stopni. Powinno nastąpić zapalenie mieszanki gazu i powietrza. Jeżeli nie nastąpi zapłon, należy obrócić pokrętkę do pozycji oznaczonej OFF (wylączony), a następnie powtórzyć próbę zapalenia palnika. Regulacja wielkości płomienia palnika bocznego odbywa się tak samo jak pozostałych palników opisanych powyżej.

Palnik boczny służy tylko do podgrzewania potraw w naczyniach z płaskim dnem o średnicy 16 - 22 cm. Zabronione jest stawianie na nim naczyń z innym dnem niż płaskie, np. woków.

Postępowanie w przypadku wycieku gazu

W przypadku wycieku gazu lub nawet podejrzenia wycieku gazu, na przykład czuć wyraźny zapach gazu, należy natychmiast zamknąć zawór butli gazowej oraz zawory wszystkich palników. Następnie odłączyć butlę gazową od grilla. Jeżeli grill jest gorący, należy poczekać do jego ostygnięcia. Poczekać do wywietrzenia gazu, sprawdzić instalację gazową czy nie ma uszkodzeń. Jeżeli nie zostaną zaobserwowane uszkodzenia, należy przygotować detektor gazu, podłączyć butlę gazową do grilla i otwierając zawór butli rozpocząć detekcję miejsca wycieku gazu. Jeżeli nie zostanie znalezione miejsce wycieku, a nadal dają się zaobserwować efekty wycieku gazu, należy grill przekażać do autoryzowanego punktu serwisowego.

Ochrona przed poparzeniem

Grill podczas używania nagrzewa się do wysokich temperatur. Najbardziej nagrzewa się pokrywa grilla, ruszt oraz osłony palników. Jednak nawet pozostałe części grilla mogą się nagrzewać, co może być przyczyną poważnych poparzeń w przypadku dotknięcia ich nieosłoniętą dłońią. Podczas użytkowania grilla należy nosić rękawice ochronne chroniące przed poparzeniem. Podczas pracy, nigdy nie chwytaj żadnej części grilla nieosłoniętą dłońią.

KONSERWACJA, PRZECHOWYWANIE I TRANSPORT

Po skończeniu używania grilla, należy zamknąć zawory wszystkich palników, a następnie zamknąć zawór butli i odłączyć butlę od grilla. Odczekać do całkowitego ostygnięcia wszystkich elementów grilla. Ruszt, tacę oraz osłony palników należy czyścić po każdym użyciu za pomocą środków przeznaczonych do czyszczenia grilli lub piekarników. Nie zaleca się używać ostrych metalowych przedmiotów do oczyszczania zaschniętych resztek żywności.

Pozostałe elementy grilla czyścić za pomocą tkaniny lub gąbki oraz detergentów dostępnych w handlu i przeznaczonych do czyszczenia metalowych powierzchni.

Przed każdym użyciem należy sprawdzić stan instalacji gazowej w szczególności palników, jeżeli zostanie zaobserwowana rdza lub uszkodzenia należy wymienić wadliwe elementy na nowe. W tym celu należy się skontaktować z autoryzowanym serwisem producenta.

Przed każdym użyciem należy sprawdzić stan węża elastycznego. W przypadku zauważenia jakichkolwiek uszkodzeń lub zużycia węża, należy go wymienić na nowy. Zaleca się wymianę węża nie rzadziej niż co 10 lat, nawet jak nie wykazuje oznak zużycia.

Przed rozpoczęciem przechowywania grilla należy upewnić się, że wszystkie pokrętła palników zostały ustawione w pozycji OFF (wyłączony). Należy zamknąć zawór umieszczony na butli z gazem, a następnie ją odłączyć od grilla. Zabronione jest przechowywanie grilla z podłączoną butlą gazową. Grill oraz butlę należy przechowywać w suchych i ciemnych pomieszczeniach, zabezpieczonych przed dostępem osób niepowołanych. Grill przechowywać w miejscach wolnych od kurzu. Podczas przechowywania należy zamknąć wszystkie pokrywy palników. Podczas dłuższego przechowywania na przykład w czasie zimy, zaleca się nakryć grill, aby ochronić go przed wpływem pyłu i kurzu. W miejscu przechowywania należy zapewnić dobrą wentylację, zapobiegnie to gromadzeniu się wilgoci na elementach urządzenia co może prowadzić do korozji. Korozja może spowodować zmianę parametrów elementów instalacji gazowej, co może doprowadzić do niekontrolowanego wypływu gazu i skutkować pożarem lub eksplozją. Nie zakrywać otworów wentylacyjnych pomieszczenia do przechowywania butli. Nagromadzenie gazu może doprowadzić do pożaru lub eksplozji.

Zabronione jest transportowanie grilla na dowolną odległość z podłączoną do niego butlą gazową. Przed rozpoczęciem transportu należy zamknąć zawór butli, a następnie odłączyć ją od grilla.

W przypadku grilli wyposażonych w koła, grill transportować za ich pomocą na niewielkie odległości (kilkanaście metrów). W przypadku potrzeby transportu grilla na znaczne odległości za pomocą osobnych środków transportu, należy grill rozmontować i przetransportować w opakowaniu fabrycznym, a następnie zmontować ponownie.

20. króciec przyłączeniowy grilla

21. wąż gazowy (brak w zestawie - do nabycia osobno)

22. reduktor gazowy (brak w zestawie - do nabycia osobno)

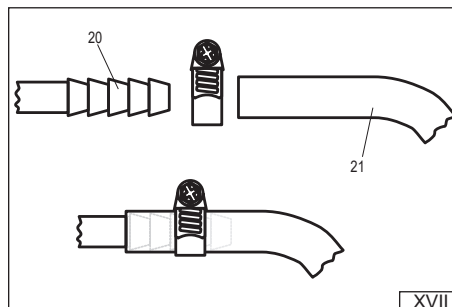

XVII

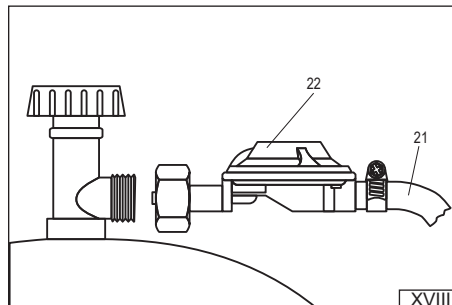

XVIII

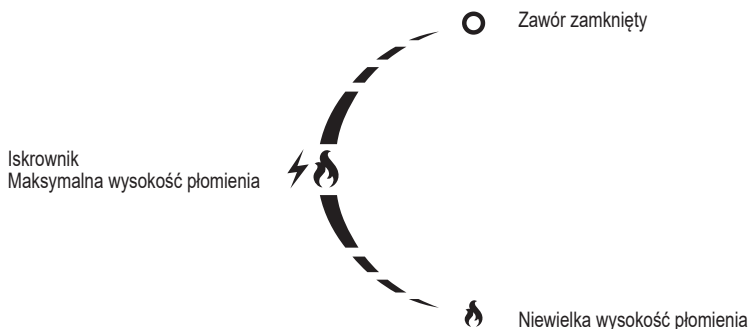

SAFETY INSTRUCTIONS

Attention! Use only outdoors. Due to the possibility of gas accumulation, which could lead to fire or explosion, the grill should only be used outdoors. Do not use the grill in garages, halls, or other rooms. The grill should not be exposed to precipitation.

Attention! Read the instructions before using the appliance. Following these instructions will help protect you from injury, fire, or explosion. Keep these instructions for the life of the grill. If you pass the product on to someone else, pass them on with the instructions.

WARNING! Accessible parts of the device can be very hot. Keep children away from the device. When using the device, be aware that parts of the device become very hot when exposed to flames. Wear heat-resistant gloves and only hold the handles that are designed for this purpose.

Attention! Do not move the appliance while it is in operation. Moving the appliance while it is in operation may cause it to tip over, which can result in serious burns and a fire. Moving the flexible hose connecting the gas cylinder to the grill may rupture, which could lead to an uncontrolled gas leak and cause a fire or explosion.

WARNING! After use, close the gas cylinder valve. Closing the valves on the grill will not cut off the gas flow to the grill. Leaving the system under pressure may cause uncontrolled gas leakage, which may result in fire and explosion.

Attention! Do not alter the device's design. The manufacturer can only guarantee safety if the grill is installed according to its instructions. Improper modifications may result in uncontrolled gas leakage, which may result in fire and explosion.

USING THE GRILL

WARNING! Keep the device away from flammable materials when in use.

WARNING! When using the grill, wear gloves to protect against burns.

WARNING! Smoking and proximity to flames are prohibited when connecting the gas cylinder and using the grill.

The purpose of the grill

This grill is designed for outdoor cooking. This product is intended for residential use only and should not be used in commercial or retail settings.

It is prohibited to use fuels other than those specified in the instructions. It should not be used for heating rooms or heating products other than food. The main grate is intended for cooking food placed directly on it. It is prohibited to place utensils, such as pots or pans, on the grate.

If your grill is equipped with a side burner, you can heat food in containers, such as pots or pans, on it. Direct cooking on the side burner grate is prohibited.

Technical data

Product name: Portable gas grill

Product catalog number: 99634

Thermal input power: 3,5 kW (255 g/h) (1 x 3,5 kW)

Type and pressure of supply gas: butane G30 and propane G31 at a pressure of 37 mbar

Gas appliance category according to EN 498: I_{3B/P(37)}

Gas supply method: 11 kg gas cylinders; maximum cylinder dimensions are 310 mm in diameter and 600 mm in height, measured with the valve installed.

Number of burners: 1 main burner

Nozzle diameter: 1 x 0,86 mm

Main grate dimensions (length x width): 470 x 370 mm

External dimensions of the grill with the lid closed (L x W x H): 585 x 470 x 380 mm

Manufacturer and authorized service center: TOYA SA ul. Sołtysowicka 13-15, 51-168 Wrocław, Poland

Notes on grill assembly

It is forbidden to modify the grill's structure yourself. Do not disassemble factory-assembled components or factory-sealed components, especially the gas system.

The spark arrester may need to be adjusted before using the grill for the first time. The spark must jump from the spark arrester to the burner holes. Otherwise, the spark arrester may not ignite the gas properly or may not ignite at all. If necessary, bend the spark arrester pin with a little force. Any adjustments to the spark arrester should be made with the gas cylinder disconnected.

Preparing the grill for use

Ensure the grill has been assembled according to the instructions. Place the grill and cylinders on a flat, even, and non-flammable surface. If the grill has a wheel lock, use it to secure the grill. Ensure there are no flammable objects or other sources of fire or heat nearby, including above the grill. Maintain a clear space of at least 1 meter around the grill, and ensure there are no obstacles above it.

Attention! Make sure all grill burner knobs are in the closed position.

The grill should be connected to the gas cylinder using a flexible hose and a gas regulator. Both the regulator and the hose must be purchased separately. The regulator in these sets has been adapted to reduce gas pressure according to Polish requirements. The regulator must meet the requirements of the European standard EN 16129. If the regulator is factory-connected to the hose, this connection should not be modified.

Place a metal hose clamp on the loose end of the hose, then slide the end of the hose onto the grill's connection port (XVII). Secure the connection by tightening the clamp. Do not overtighten the clamp, only enough to ensure a tight connection. Overtightening the clamp can damage the hose. The gas regulator is equipped with a threaded connector, which should be screwed onto the gas cylinder valve using a wrench (XVIII). Position the cylinder so that the flexible hose is not kinked, twisted, or excessively stretched. Before connecting, inspect the hose for damage or wear. If damage or wear is detected, replace it with a new one. To replace the hose, take the grill to an authorized repair center. Do not replace the hose yourself or replace it with a hose not designed for gas. The hose should be at least 80 cm long and must not exceed 150 cm. Only flexible hoses designed for liquefied propane or butane gas should be used. After making the connection, check the gas installation for leaks.

If local regulations require the use of a different hose and/or regulator, these must be purchased separately, ensuring that they meet the requirements of the specific place of use.

Under normal operating conditions, it is recommended to replace a properly installed regulator every 10 years, starting from the year of manufacture shown on the regulator. Local regulations may require different regulator replacement intervals. If using the regulator outdoors, it should be located or protected from any water ingress. During use, the regulator should be well ventilated to prevent condensation inside the appliance. The regulator is designed to operate in ambient temper-

atures between -20°C and +50°C. If the regulator is installed downstream of another regulator, the system pressure should be adjusted to be within the inlet pressure range of the regulator connected directly to the grill.

Depending on the model, the gas cylinder can be placed inside the grill cabinet, but only in the floor cutout designed for this purpose. It is prohibited to place the cylinder anywhere else inside the grill cabinet. The cylinder can also be placed outside the grill. If the cabinet floor does not have a cutout, the cylinder must be placed outside the grill. The cylinder must be positioned vertically. Before installation, remove the protective film (seal) from the cylinder valve, check the condition of the seal, and if no damage or signs of wear are found, attach the reducer nut to the cylinder valve. The connection should be tightened with the force required to achieve a tight seal. Overtightening the connection can damage the seal, and the connection will not achieve the required tightness. It is prohibited to screw the reducer onto a valve with a damaged seal. In such a case, contact the cylinder manufacturer for information on replacing the seal. Slowly open the cylinder valve until it is fully open and check the connections for leaks.

WARNING! If you hear the sound of gas escaping or smell gas when opening the cylinder valve, immediately close the cylinder valve. Verify that the burner valves are closed, and then check the connections for leaks.

WARNING! Never use flame to check the connection for leaks. This can cause burns, fire, or explosions. Use commercially available electronic or chemical testers. Before use, read the instructions included with them.

You can also prepare a soap and water mixture (approximately 1/4 soap to 3/4 water) and cover the gas system with it. If you notice gas bubbles, this indicates a leak. If you notice a leak, close the cylinder valve and repair the leak, for example by tightening the connections. Repeat the leak test. If the leak cannot be repaired, close the cylinder valve, disconnect the cylinder from the grill, and then take the grill to an authorized repair center. If the gas leak test does not reveal any leaks, you can use the grill.

If the grill is being used after a period of storage, check the condition of the burners. Remove the grate and burner covers, and inspect all burners, including the side burner (if applicable), for dirt and rust. Check that the burners and nozzles are not clogged with dirt, food debris, or insects. Before using the grill, clean the burners using grill or oven cleaner. If the gas nozzle is clogged, do not attempt to repair it yourself. In this case, take the grill to an authorized service center. Do not use the grill if one or more burners are faulty.

If moisture is detected, for example, due to condensation, dry accessible surfaces with a cloth or paper towels, and then leave the grill in a dry place to allow moisture to drain from inaccessible areas. To speed up drying, open the grill lid and side burner (if equipped), remove the burner covers, and remove the grate. Do not dry by circulating gas through the system. Do not operate the grill with wet burners, as this may result in uncontrolled gas ignition, which may result in burns, fire, or explosion.

Main burner operation

Attention! Open the grill lid fully. Do not light the burners with the lid down.

Open the gas cylinder valve. The burner has a built-in spark igniter that allows the air/gas mixture to be ignited. To ignite the side burner, press and hold the knob, then rotate it 90 degrees. The gas/air mixture should ignite. If ignition fails, turn the knob to the OFF position and then try lighting the burner again.

If the burner fails to ignite after repeated attempts, the burner nozzle may be blocked. In this case, close the burner valve, close the cylinder valve, disconnect the cylinder from the grill, and take it to an authorized repair center.

After successfully igniting the burner, release the ignition button and adjust the flame size by turning the burner knob. Leaving the knob turned 90 degrees from its initial position (valve closed) will set the maximum flame size. Turning it fully clockwise will set a low flame, while turning it fully counter-clockwise will close the valve and extinguish the flame. Leaving the knob in an intermediate position between the positions described above allows you to adjust the desired flame height.

If multiple burners are used, they should be ignited individually. Only ignite the next burner after the previous one has been successfully ignited. Do not ignite multiple burners simultaneously. Adjust the flame height of the remaining burners according to the procedure described above.

Side burner operation (for models with side burner)

Attention! Open the burner cover fully. Do not light the burner or heat food with the burner cover down.

The burner has a built-in spark igniter that allows the air and gas mixture to be ignited.

To ignite the side burner, press and hold the knob, then rotate it 90 degrees. The gas/air mixture should ignite. If ignition fails, turn the knob to the OFF position and then try lighting the burner again. Adjusting the flame size for the side burner is the same as for the other burners described above.

The side burner is only for heating cookware in flat-bottomed pots with a diameter of 16 - 22 cm. Do not place cookware with any other bottom, such as woks, on it.

Procedure in case of a gas leak

If a gas leak occurs, or even if you suspect a gas leak (for example, if you smell a strong gas odor), immediately close the gas cylinder valve and all burner valves. Then disconnect the gas cylinder from the grill. If the grill is hot, wait for it to cool. Allow the gas to vent and inspect the gas system for damage. If no damage is observed, prepare a gas detector, connect the gas cylinder to the grill, and open the cylinder valve to detect the leak. If the leak is not found and the effects of the gas leak are still noticeable, take the grill to an authorized service center.

Protection against burns

The grill heats up to high temperatures during use. The grill lid, grate, and burner guards become the hottest areas. However, even other parts of the grill can become hot, which can cause serious burns if touched with bare hands. Wear protective gloves when using the grill to prevent burns. Never touch any part of the grill with bare hands while in use.

MAINTENANCE, STORAGE AND TRANSPORT

When you're finished using the grill, close all burner valves, then close the cylinder valve and disconnect the cylinder from the grill. Allow all grill components to cool completely. Clean the grate, tray, and burner guards after each use using grill or oven cleaners. It's not recommended to use sharp metal objects to clean dried-on food residue.

Clean the remaining grill elements using a cloth or sponge and commercially available detergents intended for cleaning metal surfaces.

Before each use, inspect the gas system, especially the burners. If rust or damage is observed,

replace the defective components. To do this, contact an authorized manufacturer's service center. Before each use, inspect the condition of the flexible hose. If you notice any damage or wear, replace it with a new one. It is recommended to replace the hose periodically at least every 10 years, even if it shows no signs of wear.

Before storing the grill, ensure all burner knobs are set to the OFF position. Close the valve on the gas cylinder and then disconnect it from the grill. Do not store the grill with the gas cylinder connected. Store the grill and cylinder in a dry, dark place, protected from unauthorized access. Store the grill in a dust-free area. Close all burner covers during storage. During extended storage, such as during winter, it is recommended to cover the grill to protect it from dust and dirt. Ensure good ventilation in the storage area to prevent moisture from accumulating on the appliance's components, which can lead to corrosion. Corrosion can alter the parameters of gas system components, which can lead to uncontrolled gas leakage and result in a fire or explosion. Do not cover the ventilation openings in the cylinder storage area. Accumulation of gas can lead to a fire or explosion.

It is prohibited to transport the grill for any distance with the gas cylinder connected. Before transporting, close the cylinder valve and then disconnect it from the grill.

For grills equipped with wheels, transport the grill on them for short distances (several meters). If you need to transport the grill for longer distances using separate means of transport, you should disassemble the grill, transport it in its original packaging, and then reassemble it.

- 20. grill connection stub
- 21. gas hose (not included - sold separately)
- 22. gas regulator (not included - sold separately)

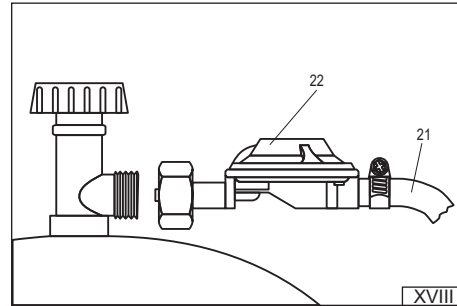
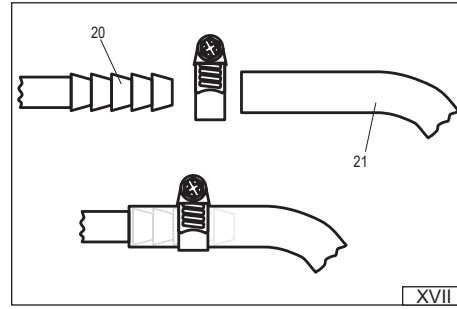

SICHERHEITSHINWEISE

Hinweis! Nur im Freien verwenden. Aufgrund der möglichen Gasansammlung, die zu Bränden oder Explosionen führen kann, darf der Grill nur im Freien verwendet werden. Verwenden Sie den Grill nicht in Garagen, Fluren oder anderen Räumen. Der Grill darf keinem Niederschlag ausgesetzt werden.

Hinweis! Lesen Sie die Bedienungsanleitung vor der Benutzung des Geräts. Die Einhaltung dieser Anweisungen schützt Sie vor Verletzungen, Feuer oder Explosionen. Bewahren Sie diese Anleitung während der gesamten Lebensdauer des Grills auf. Wenn Sie das Produkt weitergeben, geben Sie bitte auch die Bedienungsanleitung mit.

WARNUNG! Zugängliche Teile des Geräts können sehr heiß werden. Halten Sie Kinder vom Gerät fern. Beachten Sie bei der Benutzung, dass Teile des Geräts bei Kontakt mit Flammen sehr heiß werden. Tragen Sie hitzebeständige Handschuhe und fassen Sie nur die dafür vorgesehenen Griffe an.

Hinweis! Bewegen Sie das Gerät nicht während des Betriebs. Durch das Bewegen des Geräts im Betrieb besteht die Gefahr, dass es umkippt und schwere Verbrennungen sowie einen Brand verursacht. Auch das Bewegen des flexiblen Schlauchs, der die Gasflasche mit dem Grill verbindet, kann reißen, was zu einem unkontrollierten Gasaustritt und in der Folge zu einem Brand oder einer Explosion führen kann.

WARNUNG! Nach Gebrauch das Ventil der Gasflasche schließen. Das Schließen der Ventile am Grill unterbricht die Gaszufuhr nicht. Bleibt das System unter Druck, kann dies zu unkontrolliertem Gasaustritt und in der Folge zu Brand und Explosion führen.

Hinweis! Verändern Sie das Gerät nicht. Der Hersteller kann die Sicherheit nur gewährleisten, wenn der Grill gemäß der Bedienungsanleitung installiert wird. Unsachgemäße Änderungen können zu unkontrolliertem Gasaustritt und damit zu Brand und Explosion führen.

VERWENDUNG DES GRILLS

WARNUNG! Halten Sie das Gerät während des Gebrauchs von brennbaren Materialien fern.

WARNUNG! Tragen Sie beim Grillen Handschuhe, um Verbrennungen zu vermeiden.

WARNUNG! Rauchen und die Nähe zu offenen Flammen sind beim Anschließen der Gasflasche und beim Benutzen des Grills verboten.

Der Zweck des Grills

Dieser Grill ist für das Kochen im Freien konzipiert. Dieses Produkt ist ausschließlich für den privaten Gebrauch bestimmt und darf nicht in gewerblichen oder Einzelhandelsbetrieben verwendet werden.

Die Verwendung anderer als der in der Bedienungsanleitung angegebenen Brennstoffe ist verboten. Das Gerät darf nicht zum Beheizen von Räumen oder anderen Produkten als Lebensmitteln verwendet werden. Der Hauptrost ist ausschließlich zum Garen von Speisen bestimmt, die direkt darauf platziert werden. Es ist verboten, Kochutensilien wie Töpfe oder Pfannen auf den Rost zu stellen.

Wenn Ihr Grill über einen Seitenbrenner verfügt, können Sie darauf Speisen in Behältern wie Töpfen oder Pfannen erwärmen. Direktes Grillen auf dem Seitenbrennerrost ist verboten.

Technische Daten

Produktname: Tragbarer Gasgrill

Produktkatalognummer: 99634

Thermische Eingangsleistung: 3,5 kW (255 g/h) (1 x 3,5 kW)

Art und Druck des Versorgungsgases: Butan G30 und Propan G31 bei einem Druck von 37 mbar

Gasgeräteklasse nach EN 498: I ^{39(F)37}

Gasversorgungsmethode: 11 kg Gasflaschen; maximale Flaschenabmessungen: 310 mm Durchmesser und 600 mm Höhe, gemessen mit eingebautem Ventil.

Anzahl der Brenner: 1 Hauptbrenner

Düsendurchmesser: 1 x 0,86 mm

Hauptrostabmessungen (Länge x Breite): 470 x 370 mm

Äußere Abmessungen des Grills bei geschlossenem Deckel (L x B x H): 585 x 470 x 380 mm

Hersteller und autorisiertes Servicezentrum: TOYA SA, ul. Soltysowicka 13-15, 51-168 Wrocław, Polen

Hinweise zum Grillaufbau

Es ist verboten, die Grillkonstruktion selbst zu verändern. Zerlegen Sie keine werkseitig montierten oder versiegelten Bauteile, insbesondere nicht die Gasanlage.

Der Funkenfänger muss möglicherweise vor der ersten Benutzung des Grills justiert werden. Der Funke muss vom Funkenfänger zu den Brennerlöchern überspringen. Andernfalls zündet der Funkenfänger das Gas möglicherweise nicht richtig oder gar nicht. Biegen Sie gegebenenfalls den Stift des Funkenfängers mit etwas Kraft. Alle Justierungen am Funkenfänger sollten bei abgeklemmter Gasflasche vorgenommen werden.

Vorbereitung des Grills für den Gebrauch

Stellen Sie sicher, dass der Grill gemäß der Anleitung montiert wurde. Platzieren Sie Grill und Gaskartuschen auf einer ebenen, festen und nicht brennbaren Fläche. Falls der Grill über eine Radsperrle verfügt, sichern Sie ihn damit. Achten Sie darauf, dass sich keine brennbaren Gegenstände oder andere Feuer- oder Hitzequellen in der Nähe befinden, auch nicht über dem Grill. Halten Sie einen Freiraum von mindestens einem Meter um den Grill herum und stellen Sie sicher, dass sich keine Hindernisse darüber befinden.

Hinweis! Stellen Sie sicher, dass sich alle Brennerknöpfe des Grills in der geschlossenen Position befinden.

Der Grill wird mithilfe eines flexiblen Schlauchs und eines Gasreglers an die Gasflasche angeschlossen. Schlauch und Regler müssen separat erworben werden. Der Regler in diesen Sets ist gemäß polnischer Vorschriften für Druckreduzierung angepasst. Er muss der europäischen Norm EN 16129 entsprechen. Ist der Regler bereits werkseitig mit dem Schlauch verbunden, darf diese Verbindung nicht verändert werden.

Bringen Sie eine Metallschlauchschele am losen Ende des Schlauchs an und schieben Sie dieses Ende auf den Anschluss (XVII) des Grills. Sichern Sie die Verbindung durch Festziehen der Schelle. Ziehen Sie die Schelle nicht zu fest an, sondern nur so weit, dass die Verbindung dicht ist. Zu festes Anziehen kann den Schlauch beschädigen. Der Gasregler ist mit einem Gewindeanschluss ausgestattet, der mit einem Schraubenschlüssel (XVIII) auf das Ventil der Gasflasche geschraubt wird. Achten Sie darauf, dass die Gasflasche so positioniert ist, dass der flexible Schlauch nicht geknickt, verdreht oder übermäßig gedehnt wird. Prüfen Sie den Schlauch vor dem Anschließen auf Beschädigungen oder Verschleiß. Ersetzen Sie ihn gegebenenfalls durch einen neuen. Bringen Sie

den Grill zum Schlauchwechsel zu einer autorisierten Werkstatt. Tauschen Sie den Schlauch nicht selbst aus und verwenden Sie keinen ungeeigneten Schlauch. Der Schlauch sollte mindestens 80 cm und maximal 150 cm lang sein. Verwenden Sie ausschließlich flexible Schläuche, die für Flüssiggas (Propan oder Butan) geeignet sind. Prüfen Sie nach dem Anschließen die Gasanlage auf Dichtheit.

Falls die örtlichen Vorschriften die Verwendung eines anderen Schlauchs und/oder Reglers erfordern, müssen diese separat erworben werden, wobei darauf zu achten ist, dass sie den Anforderungen des jeweiligen Einsatzortes entsprechen.

Unter normalen Betriebsbedingungen wird empfohlen, einen fachgerecht installierten Regler alle 10 Jahre ab dem auf dem Regler angegebenen Herstellungsjahr auszutauschen. Örtliche Vorschriften können abweichende Austauschintervalle vorschreiben. Bei Verwendung im Freien muss der Regler vor eindringendem Wasser geschützt werden. Während des Betriebs sollte der Regler gut belüftet sein, um Kondensation im Inneren des Geräts zu vermeiden. Der Regler ist für den Betrieb bei Umgebungstemperaturen zwischen -20°C und +50°C ausgelegt. Wenn der Regler nach einem anderen Regler installiert ist, muss der Systemdruck so eingestellt werden, dass er innerhalb des Eingangsbereichs des direkt an den Grill angeschlossenen Reglers liegt.

Je nach Modell kann die Gasflasche im Grillschrank platziert werden, jedoch ausschließlich in der dafür vorgesehenen Bodenaussparung. Es ist verboten, die Flasche an anderen Stellen im Grillschrank zu platzieren. Alternativ kann die Flasche auch außerhalb des Grills aufgestellt werden. Verfügt der Schrankboden nicht über eine solche Aussparung, muss die Flasche außerhalb des Grills platziert werden. Die Flasche muss senkrecht stehen. Vor der Installation entfernen Sie die Schutzfolie (Siegel) vom Flaschenventil, prüfen Sie den Zustand des Siegels und befestigen Sie die Reduziermutter am Flaschenventil, sofern keine Beschädigungen oder Verschleißspuren festgestellt werden. Die Verbindung muss mit dem erforderlichen Drehmoment angezogen werden, um eine dichte Verbindung zu gewährleisten. Zu festes Anziehen kann das Siegel beschädigen und die Verbindung erreicht nicht die erforderliche Dichtheit. Es ist verboten, das Reduzierstück auf ein Ventil mit beschädigtem Siegel zu schrauben. Wenden Sie sich in diesem Fall an den Flaschenhersteller, um Informationen zum Austausch des Siegels zu erhalten. Öffnen Sie das Flaschenventil langsam vollständig und prüfen Sie die Verbindungen auf Undichtigkeiten.

WARNUNG! Sollten Sie beim Öffnen des Flaschenventils ein Zischen hören oder Gasgeruch wahrnehmen, schließen Sie das Flaschenventil sofort. Vergewissern Sie sich, dass die Brennerventile geschlossen sind, und prüfen Sie anschließend die Anschlüsse auf Undichtigkeiten.

WARNUNG! Verwenden Sie niemals offenes Feuer, um die Verbindung auf Dichtheit zu prüfen. Dies kann zu Verbrennungen, Bränden oder Explosionen führen. Verwenden Sie handelsübliche elektronische oder chemische Prüfgeräte. Lesen Sie vor Gebrauch die beiliegende Bedienungsanleitung.

Sie können auch eine Seifenlauge (etwa 1/4 Seife auf 3/4 Wasser) anrühren und das Gassystem damit bedecken. Wenn Sie Gasblasen bemerken, deutet dies auf ein Leck hin. Schließen Sie in diesem Fall das Flaschenventil und beheben Sie das Leck, beispielsweise durch Festziehen der Verbindungen. Wiederholen Sie die Dichtheitsprüfung. Lässt sich das Leck nicht beheben, schließen Sie das Flaschenventil, trennen Sie die Gasflasche vom Grill und bringen Sie den Grill zu einer autorisierten Werkstatt. Wenn die Dichtheitsprüfung keine Lecks ergibt, können Sie den Grill benutzen.

Wenn der Grill nach längerer Lagerung wieder in Betrieb genommen wird, überprüfen Sie den Zustand der Brenner. Entfernen Sie den Grillrost und die Brennerabdeckungen und untersuchen Sie alle Brenner, einschließlich des Seitenbrenners (falls vorhanden), auf Verschmutzungen und Rost. Stellen Sie sicher, dass die Brenner und Düsen nicht durch Schmutz, Speisereste oder Insekten verstopft sind. Reinigen Sie die Brenner vor der ersten Benutzung mit Grill- oder Backofenreiniger. Sollte die Gasdüse verstopft sein, versuchen Sie nicht, sie selbst zu reparieren. Bringen Sie den Grill in diesem Fall zu einer autorisierten Servicestelle. Benutzen Sie den Grill nicht, wenn ein oder mehrere Brenner defekt sind.

Sollte Feuchtigkeit festgestellt werden, beispielsweise durch Kondenswasser, trocknen Sie die zugänglichen Oberflächen mit einem Tuch oder Küchenpapier ab und lassen Sie den Grill anschließend an einem trockenen Ort verbleiben, damit die Feuchtigkeit auch aus unzugänglichen Bereichen abtrocknen kann. Um das Trocknen zu beschleunigen, öffnen Sie den Grilldeckel und den Seitenbrenner (falls vorhanden), entfernen Sie die Brennerabdeckungen und den Grillrost. Trocknen Sie den Grill nicht, indem Sie Gas durch das System zirkulieren lassen. Betreiben Sie den Grill nicht mit nassen Brennern, da dies zu einer unkontrollierten Gaszündung und damit zu Verbrennungen, Bränden oder Explosionen führen kann.

Hauptbrennerbetrieb

Hinweis! Öffnen Sie den Grilldeckel vollständig. Zünden Sie die Brenner nicht bei geschlossenem Deckel an.

Öffnen Sie das Ventil der Gasflasche. Der Brenner verfügt über eine eingebaute Zündvorrichtung, die das Luft-Gas-Gemisch entzündet. Um den Seitenbrenner zu zünden, drücken und halten Sie den Knopf und drehen Sie ihn dann um 90 Grad. Das Gas-Luft-Gemisch sollte sich entzünden. Falls die Zündung nicht funktioniert, drehen Sie den Knopf auf die Position OFF (AUS) und versuchen Sie erneut, den Brenner zu zünden.

Zündet der Brenner nach mehreren Versuchen nicht, ist möglicherweise die Brennerdüse verstopft. Schließen Sie in diesem Fall das Brennerventil, das Flaschenventil, trennen Sie die Gasflasche vom Grill und bringen Sie ihn zu einer autorisierten Werkstatt.

Nachdem der Brenner erfolgreich gezündet wurde, lassen Sie den Zündknopf los und stellen Sie die Flammengröße mit dem Brennerknopf ein. Wenn Sie den Knopf um 90 Grad von seiner Ausgangsposition (Ventil geschlossen) drehen, ist die Flamme maximal. Durch Drehen im Uhrzeigersinn wird eine kleine Flamme erzeugt, durch Drehen gegen den Uhrzeigersinn wird das Ventil geschlossen und die Flamme gelöscht. Mit einer Zwischenstellung zwischen den beiden genannten Positionen können Sie die gewünschte Flammhöhe einstellen.

Werden mehrere Brenner verwendet, müssen diese einzeln gezündet werden. Zünden Sie den nächsten Brenner erst, nachdem der vorherige erfolgreich gezündet wurde. Zünden Sie niemals mehrere Brenner gleichzeitig. Stellen Sie die Flammhöhe der übrigen Brenner gemäß der oben beschriebenen Vorgehensweise ein.

Bedienung des Seitenbrenners (bei Modellen mit Seitenbrenner)

Hinweis! Öffnen Sie die Brennerabdeckung vollständig. Zünden Sie den Brenner nicht an und erhitzen Sie keine Speisen, solange die Brennerabdeckung geschlossen ist.

Der Brenner verfügt über einen eingebauten Zündfunken, der die Entzündung des Luft-Gas-Gemisches ermöglicht.

Um den Seitenbrenner zu zünden, drücken und halten Sie den Knopf und drehen Sie ihn dann um 90 Grad. Das Gas-Luft-Gemisch sollte sich entzünden. Falls die Zündung nicht gelingt, drehen

Sie den Knopf in die Position OFF (AUS) und versuchen Sie erneut, den Brenner zu zünden. Die Flammengröße des Seitenbrenners wird genauso eingestellt wie bei den anderen oben beschriebenen Brennern.

Der Seitenbrenner ist nur zum Erhitzen von Kochgeschirr in Töpfen mit flachem Boden und einem Durchmesser von 16 - 22 cm geeignet. Stellen Sie kein Kochgeschirr mit anderem Boden, wie z. B. Woks, darauf.

Vorgehensweise bei einem Gasaustritt

Bei einem Gasaustritt oder auch nur bei Verdacht darauf (z. B. bei starkem Gasgeruch) schließen Sie sofort das Ventil der Gasflasche und alle Brennerventile. Trennen Sie anschließend die Gasflasche vom Grill. Warten Sie, bis der Grill abgekühlt ist, falls er noch heiß ist. Lassen Sie das Gas entweichen und überprüfen Sie die Gasanlage auf Beschädigungen. Falls keine Beschädigungen festgestellt werden, schließen Sie ein Gaswarngerät an den Grill an und öffnen Sie das Flaschenventil, um das Leck zu orten. Sollte kein Leck gefunden werden und die Auswirkungen des Gasaustritts weiterhin spürbar sein, bringen Sie den Grill zu einer autorisierten Servicestelle.

Schutz vor Verbrennungen

Der Grill erhitzt sich beim Gebrauch stark. Deckel, Grillrost und Brennerschutzgitter werden dabei besonders heiß. Aber auch andere Teile des Grills können sehr heiß werden und bei Berührung mit bloßen Händen schwere Verbrennungen verursachen. Tragen Sie beim Grillen Schutzhandschuhe, um Verbrennungen zu vermeiden. Berühren Sie den Grill während des Gebrauchs niemals mit bloßen Händen.

WARTUNG, LAGERUNG UND TRANSPORT

Schließen Sie nach Gebrauch alle Brennerventile, anschließend das Gasflaschenventil und trennen Sie die Gasflasche vom Grill. Lassen Sie alle Grillteile vollständig abkühlen. Reinigen Sie Grillrost, Fettauffangschale und Brennerschutzgitter nach jedem Gebrauch mit Grill- oder Backofenreiniger. Verwenden Sie keine scharfen Metallgegenstände, um angetrocknete Speisereste zu entfernen.

Reinigen Sie die restlichen Grillelemente mit einem Tuch oder Schwamm und handelsüblichen Reinigungsmitteln, die für die Reinigung von Metalloberflächen bestimmt sind.

Überprüfen Sie vor jeder Benutzung die Gasanlage, insbesondere die Brenner. Sollten Sie Rost oder Beschädigungen feststellen, tauschen Sie die defekten Teile aus. Wenden Sie sich dazu an ein autorisiertes Servicecenter des Herstellers.

Prüfen Sie vor jedem Gebrauch den Zustand des flexiblen Schlauchs. Sollten Sie Beschädigungen oder Abnutzungserscheinungen feststellen, ersetzen Sie ihn durch einen neuen. Es wird empfohlen, den Schlauch mindestens alle 10 Jahre regelmäßig auszutauschen, auch wenn er keine sichtbaren Abnutzungserscheinungen aufweist.

Vor der Einlagerung des Grills sicherstellen, dass alle Brennerknöpfe auf OFF (AUS) stehen. Das Ventil der Gasflasche schließen und diese anschließend vom Grill trennen. Den Grill nicht mit angeschlossener Gasflasche lagern. Grill und Gasflasche an einem trockenen, dunklen und vor unbefugtem Zugriff geschützten Ort aufbewahren. Den Grill staubfrei lagern. Alle Brennerabdeckungen während der Lagerung schließen. Bei längerer Lagerung, z. B. im Winter, empfiehlt es sich, den Grill abzudecken, um ihn vor Staub und Schmutz zu schützen. Für gute Belüftung im Lagerraum sorgen, um Feuchtigkeitsansammlungen an den Bauteilen zu vermeiden, die zu Korrosion führen können. Korrosion kann die Parameter der Gassystemkomponenten verändern, was zu unkontrolliertem Gasaustritt und in der Folge zu Bränden oder Explosionen führen kann. Die Belüftungsöffnungen im Lagerraum der Gasflasche nicht abdecken. Gasansammlungen können Brände oder Explosionen verursachen.

Es ist verboten, den Grill mit angeschlossener Gasflasche über eine längere Strecke zu transportieren. Schließen Sie vor dem Transport das Flaschenventil und trennen Sie die Flasche anschließend vom Grill.

Bei Grills mit Rädern können Sie den Grill über kurze Strecken (einige Meter) auf den Rädern transportieren. Für längere Transporte mit separaten Transportmitteln sollten Sie den Grill demontieren, in der Originalverpackung transportieren und anschließend wieder zusammenbauen.

20. Grillanschlusssutzen

21. Gasschlauch (nicht im Lieferumfang enthalten - separat erhältlich)

22. Gasregler (nicht im Lieferumfang enthalten - separat erhältlich)

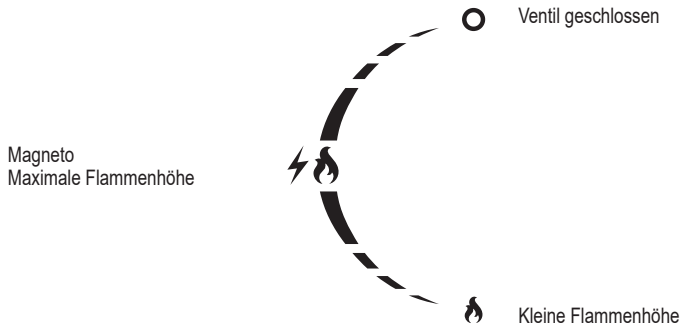
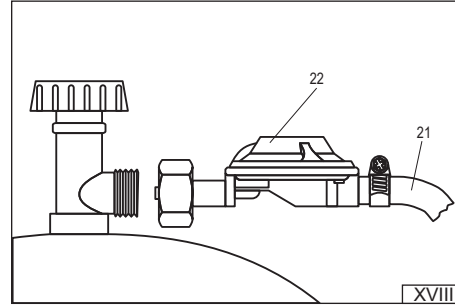
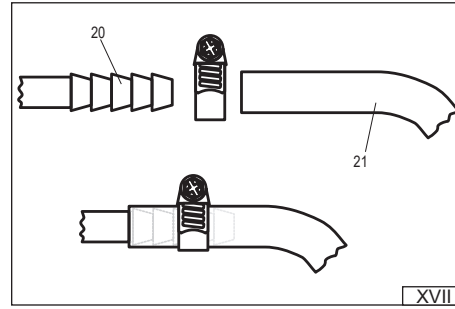

ИНСТРУКЦИИ ПО БЕЗОПАСНОСТИ

Внимание! Использовать только на открытом воздухе. В связи с возможностью скопления газа, что может привести к возгоранию или взрыву, гриль следует использовать только на открытом воздухе. Не используйте гриль в гаражах, подвалах и других помещениях. Не подвергайте гриль воздействию атмосферных осадков.

Внимание! Перед использованием прибора ознакомьтесь с инструкцией. Соблюдение этих инструкций поможет защитить вас от травм, возгорания или взрыва. Сохраняйте эту инструкцию на протяжении всего срока службы гриля. Если вы передаёте прибор кому-либо, передайте её вместе с инструкцией.

ВНИМАНИЕ! Доступные части устройства могут быть очень горячими. Не подпускайте детей к устройству. При использовании устройства помните, что его части сильно нагреваются под воздействием огня. Надевайте термостойкие перчатки и держитесь только за предназначенные для этого ручки.

Внимание! Не перемещайте прибор во время работы. Перемещение работающего прибора может привести к его опрокидыванию, что может привести к серьёзным ожогам и пожару. Перемещение гибкого шланга, соединяющего газовый баллон с грилем, может привести к разрыву, что может привести к неконтролируемой утечке газа и стать причиной пожара или взрыва.

ВНИМАНИЕ! После использования закройте вентиль газового баллона. Закрытие вентилей на гриле не перекроет подачу газа к грилю. Оставление системы под давлением может привести к неконтролируемой утечке газа, что может привести к пожару и взрыву.

Внимание! Не вносите изменения в конструкцию устройства. Производитель гарантирует безопасность только при условии установки гриля в соответствии с инструкцией. Неправильное внесение изменений может привести к неконтролируемой утечке газа, что может привести к пожару и взрыву.

ИСПОЛЬЗОВАНИЕ ГРИЛЯ

ВНИМАНИЕ! Держите устройство вдали от легковоспламеняющихся материалов во время использования.

ВНИМАНИЕ! При использовании гриля надевайте перчатки, чтобы защитить себя от ожогов.

ВНИМАНИЕ! При подключении газового баллона и использовании гриля запрещается курить и находиться вблизи открытого огня.

Назначение гриля

Этот гриль предназначен для приготовления пищи на открытом воздухе. Изделие предназначено только для использования в жилых помещениях и не предназначено для использования в коммерческих или розничных помещениях.

Запрещается использовать другие виды топлива, кроме указанных в инструкции. Печь не следует использовать для обогрева помещений или разогрева продуктов, кроме продуктов питания. Основная решётка предназначена для приготовления пищи, размещаемой непосредственно на ней. Запрещается размещать на решётке посуду, например, кастрюли или сковородки.

Если ваш гриль оснащён боковой конфоркой, на ней можно разогревать еду в ёмкостях, например, кастрюлях или сковородках. Приготовление пищи непосредственно на решётке боковой конфорки запрещено.

Технические данные

Название продукта: Переносной газовый гриль

Номер по каталогу продукта: 99634

Тепловая мощность: 3,5 кВт (255 г/ч) (1 x 3,5 кВт)

Тип и давление подаваемого газа: бутан G30 и пропан G31 при давлении 37 мбар.

Категория газового прибора по EN 498: I_{3B/P(37)}

Способ подачи газа: газовые баллоны массой 11 кг; максимальные размеры баллона составляют диаметр 310 мм и высоту 600 мм, измеренные с установленным вентилем.

Количество горелок: 1 основная горелка

Диаметр сопла: 1 x 0,86 мм

Размеры основной решетки (длина x ширина): 470 x 370 мм

Внешние размеры гриля с закрытой крышкой (Д x Ш x В): 585 x 470 x 380 мм

Производитель и авторизованный сервисный центр: TOYA SA ul. Softysowicka 13-15, 51-168 Wroclaw, Польша

Замечания по сборке гриля

Запрещается самостоятельно вносить изменения в конструкцию гриля. Не разбирайте компоненты заводской сборки или заводские пломбы, особенно газовую систему.

Перед первым использованием гриля может потребоваться регулировка искрогасителя. Искра должна проскакивать от искрогасителя к отверстиям горелки. В противном случае искрогаситель может не воспламенить газ должным образом или не воспламенить его вовсе. При необходимости согните штифт искрогасителя с небольшим усилием. Любую регулировку искрогасителя следует выполнять при отсоединенном газовом баллоне.

Подготовка гриля к использованию

Убедитесь, что гриль собран в соответствии с инструкцией. Разместите гриль и баллоны на ровной, плоской и негорючей поверхности. Если гриль оснащен фиксатором, зафиксируйте его. Убедитесь, что рядом, в том числе над грилем, нет легковоспламеняющихся предметов, источников огня или тепла. Оставьте свободное пространство не менее 1 метра вокруг гриля и убедитесь, что над ним нет никаких препятствий.

Внимание! Убедитесь, что все ручки горелок гриля находятся в закрытом положении.

Гриль должен быть подключен к газовому баллону с помощью гибкого шланга и газового редуктора. Регулятор и шланг приобретаются отдельно. Регулятор в этих комплектах адаптирован для снижения давления газа в соответствии с польскими требованиями. Регулятор должен соответствовать требованиям европейского стандарта EN 16129. Если регулятор подключен к шлангу на заводе, это соединение не следует изменять.

Наденьте металлический хомут на свободный конец шланга, затем наденьте конец шланга на соединительный порт гриля (XVII). Закрепите соединение, затянув хомут. Не перетягивайте хомут, только настолько, чтобы обеспечить плотное соединение. Перетягивание хомута может повредить шланг. Газовый регулятор оснащен резьбовым соединением, которое следует навинтить на вентиль газового баллона с помощью гаечного ключа (XVIII). Расположите баллон так, чтобы гибкий шланг не был перегнут, перекручен или чрезмерно растянут. Перед

подключением осмотрите шланг на предмет повреждений или износа. При обнаружении повреждения или износа замените его новым. Для замены шланга отнесите гриль в авторизованный ремонтный центр. Не заменяйте шланг самостоятельно и не заменяйте его шлангом, не предназначенным для газа. Длина шланга должна быть не менее 80 см и не более 150 см. Следует использовать только гибкие шланги, предназначенные для сжиженного пропана или бутана. После подключения проверьте газовую установку на герметичность. Если местные правила требуют использования другого шланга и/или регулятора, их необходимо приобретать отдельно, убедившись, что они соответствуют требованиям конкретного места использования.

При нормальных условиях эксплуатации рекомендуется заменять правильно установленный регулятор каждые 10 лет, начиная с года изготовления, указанного на регуляторе. Местные правила могут предписывать иные интервалы замены регулятора. При использовании регулятора на открытом воздухе он должен быть расположен или защищен от попадания воды. Во время эксплуатации регулятор должен хорошо проветриваться, чтобы предотвратить образование конденсата внутри прибора. Регулятор предназначен для работы при температуре окружающей среды от -20°C до +50°C. Если регулятор установлен после другого регулятора, давление в системе должно быть отрегулировано так, чтобы оно находилось в диапазоне входного давления регулятора, подключенного непосредственно к решетке.

В зависимости от модели газовый баллон можно разместить внутри корпуса гриля, но только в предназначенном для этого вырезе в полу. Запрещается размещать баллон в других местах корпуса гриля. Баллон также можно размещать снаружи корпуса гриля. Если в дне корпуса нет выреза, баллон необходимо разместить снаружи корпуса гриля. Баллон должен быть установлен вертикально. Перед установкой снимите защитную пленку (пломбу) с вентиля баллона, проверьте состояние уплотнителя и, если на нем нет повреждений и следов износа, наденьте на вентиль баллона гайку редуктора. Соединение следует затягивать с усилием, необходимым для обеспечения герметичности. Чрезмерная затяжка соединения может привести к повреждению уплотнителя, и соединение не достигнет необходимой герметичности. Запрещается навинчивать редуктор на вентиль с поврежденным уплотнителем. В этом случае обратитесь к производителю баллона за информацией о замене уплотнителя. Медленно откройте вентиль баллона до полного открытия и проверьте соединения на герметичность.

ВНИМАНИЕ! Если при открытии вентиля баллона вы слышите звук выходящего газа или чувствуете запах газа, немедленно закройте его. Убедитесь, что вентили горелок закрыты, а затем проверьте герметичность соединений.

ВНИМАНИЕ! Никогда не используйте пламя для проверки герметичности соединения. Это может привести к ожогам, возгоранию или взрыву. Используйте имеющиеся в продаже электронные или химические тестеры. Перед использованием ознакомьтесь с прилагаемой инструкцией.

Вы также можете приготовить мыльный раствор (примерно 1/4 мыла на 3/4 воды) и покрыть им газовую систему. Если вы заметите пузырьки газа, это указывает на утечку. Если вы заметили утечку, закройте вентиль баллона и устраните утечку, например, подтянув соединения. Повторите проверку на герметичность. Если утечку устранить не удалось, закройте вентиль баллона, отсоедините баллон от гриля и отвезите гриль в авторизованный сервисный центр. Если проверка на герметичность газа не выявит утечек, гриль можно использовать.

Если гриль используется после длительного хранения, проверьте состояние горелок. Снимите решетку и крышки горелок и осмотрите все горелки, включая боковую (если имеется), на наличие грязи и ржавчины. Убедитесь, что горелки и сопла не засорены грязью, остатками пищи или насекомыми. Перед использованием гриля очистите горелки с помощью чистящего средства для грилей или духовок. Если газовое сопло засорено, не пытайтесь починить его самостоятельно. В этом случае отнесите гриль в авторизованный сервисный центр. Не используйте гриль, если одна или несколько горелок неисправны.

При обнаружении влаги, например, вследствие конденсации, вытрите доступные поверхности тканью или бумажными полотенцами, а затем оставьте гриль в сухом месте, чтобы влага стекла из труднодоступных мест. Для ускорения сушки откройте крышку гриля и боковую горелку (при наличии), снимите крышки горелок и решетки. Не сушите гриль, пропуская газ через систему. Не используйте гриль с мокрыми горелками, так как это может привести к неконтролируемому возгоранию газа и, как следствие, к ожогам, пожару или взрыву.

Работа основной горелки

Внимание! Полностью откройте крышку гриля. Не зажигайте горелки при закрытой крышке. Откройте вентиль газового баллона. Горелка оснащена встроенным искровым запальником, который позволяет воспламенить газовую смесь. Чтобы зажечь боковую горелку, нажмите и удерживайте ручку, затем поверните её на 90 градусов. Газовая смесь должна воспламениться. Если зажигание не происходит, поверните ручку в положение OFF (ВЫКЛ) и попробуйте снова зажечь горелку.

Если горелка не зажигается после нескольких попыток, возможно, засорено сопло горелки. В этом случае закройте клапан горелки, закройте клапан баллона, отсоедините баллон от гриля и отнесите его в авторизованный сервисный центр.

После успешного розжига горелки отпустите кнопку розжига и отрегулируйте высоту пламени, поворачивая ручку горелки. Если оставить ручку повернутой на 90 градусов от исходного положения (клапан закрыт), пламя будет максимальным. Поворот ручки по часовой стрелке до упора установит слабое пламя, а поворот ручки против часовой стрелки до упора закроет клапан и погасит пламя. Оставив ручку в промежуточном положении между описанными выше положениями, можно отрегулировать желаемую высоту пламени.

При использовании нескольких горелок их следует зажигать по отдельности. Зажигайте следующую горелку только после успешного розжига предыдущей. Не зажигайте несколько горелок одновременно. Отрегулируйте высоту пламени оставшихся горелок, как описано выше.

Работа боковой горелки (для моделей с боковой горелкой)

Внимание! Полностью откройте крышку горелки. Не зажигайте горелку и не разогревайте пищу с закрытой крышкой.

Горелка оснащена встроенным искровым запальником, позволяющим воспламенить смесь воздуха и газа.

Чтобы зажечь боковую горелку, нажмите и удерживайте ручку, затем поверните её на 90 градусов. Газовоздушная смесь должна воспламениться. Если зажигание не происходит, поверните ручку в положение OFF (ВЫКЛ) и попробуйте снова зажечь горелку. Регулировка размера пламени боковой горелки осуществляется так же, как и для других горелок, описанных выше.

Боковая горелка предназначена только для нагрева посуды в кастрюлях с плоским дном диаметром 16 - 22 см. Не ставьте на неё посуду с другим дном, например, вок.

Порядок действий в случае утечки газа

При утечке газа или даже при подозрении на утечку (например, при сильном запахе газа) немедленно закройте вентиль газового баллона и все вентиля горелок. Затем отсоедините газовый баллон от гриля. Если гриль горячий, подождите, пока он остынет. Дайте газу выйти и осмотрите газовую систему на предмет повреждений. Если повреждений не обнаружено, подготовьте газоанализатор, подключите газовый баллон к грилю и откройте вентиль баллона, чтобы обнаружить утечку. Если утечка не обнаружена, а последствия утечки газа всё ещё заметны, отнесите гриль в авторизованный сервисный центр.

Защита от ожогов

Гриль нагревается до высоких температур во время использования. Крышка гриля, решётка и защитные решетки горелок становятся самыми горячими зонами. Однако и другие части гриля могут нагреваться, что может привести к серьёзным ожогам при прикосновении голыми руками. Используйте защитные перчатки при использовании гриля, чтобы избежать ожогов. Никогда не прикасайтесь к каким-либо частям гриля голыми руками во время использования.

ОБСЛУЖИВАНИЕ, ХРАНЕНИЕ И ТРАНСПОРТИРОВКА

После завершения использования гриля закройте все вентиля горелок, затем закройте вентиль баллона и отсоедините баллон от гриля. Дайте всем компонентам гриля полностью остыть. После каждого использования очищайте решетку, противень и защитные решетки горелок с помощью чистящих средств для гриля или духовок. Не рекомендуется использовать острые металлические предметы для удаления засохших остатков пищи.

Очистите оставшиеся элементы гриля с помощью ткани или губки и имеющихся в продаже моющих средств, предназначенных для очистки металлических поверхностей.

Перед каждым использованием проверяйте газовую систему, особенно горелки. При обнаружении ржавчины или повреждений замените неисправные компоненты. Для этого обратитесь в авторизованный сервисный центр производителя.

Перед каждым использованием проверяйте состояние гибкого шланга. Если вы заметили какие-либо повреждения или износ, замените его новым. Рекомендуется менять шланг не реже одного раза в 10 лет, даже если на нём нет следов износа.

Перед тем, как убрать гриль на хранение, убедитесь, что все ручки горелок установлены в положение OFF (ВЫКЛ). Закройте клапан на газовом баллоне, а затем отсоедините его от гриля. Не храните гриль с подключенным газовым баллоном. Храните гриль и баллон в сухом, темном месте, защищенном от несанкционированного доступа. Храните гриль в месте, свободном от пыли. Во время хранения закрывайте все крышки горелок. При длительном хранении, например, зимой, рекомендуется накрывать гриль для защиты от пыли и грязи. Обеспечьте хорошую вентиляцию в месте хранения, чтобы предотвратить накопление влаги на компонентах прибора, что может привести к коррозии. Коррозия может изменить параметры компонентов газовой системы, что может привести к неконтролируемой утечке газа и стать причиной пожара или взрыва. Не закрывайте вентиляционные отверстия в месте хранения баллона. Накопление газа может привести к пожару или взрыву.

Запрещается транспортировать гриль на любые расстояния с подключенным газовым баллоном. Перед транспортировкой закройте вентиль баллона и отсоедините его от гриля.

Грили на колёсах можно перевозить на них на короткие расстояния (несколько метров). При необходимости перевозки гриля на большие расстояния отдельным транспортом гриль следует разобрать, перевезти в оригинальной упаковке, а затем собрать заново.

20. патрубок для подключения гриля

21. газовый шланг (не входит в комплект, продаётся отдельно)

22. газовый регулятор (не входит в комплект, продаётся отдельно)

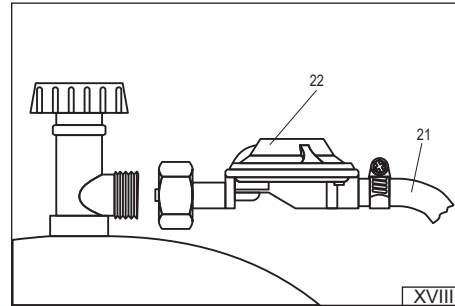
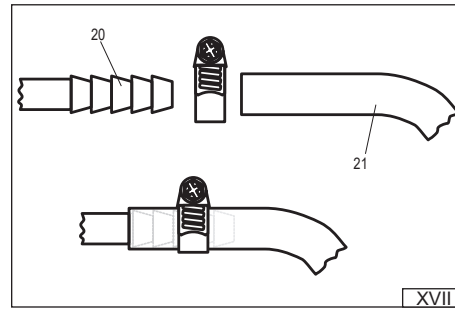

ІНСТРУКЦІЇ З БЕЗПЕКИ

Увага! Використовуйте лише на відкритому повітрі. Через можливість накопичення газу, що може призвести до пожежі або вибуху, гриль слід використовувати лише на відкритому повітрі. Не використовуйте гриль у гаражах, залах чи інших приміщеннях. Гриль не повинен піддаватися впливу опадів.

Увага! Перед використанням приладу прочитайте інструкції. Дотримання цих інструкцій допоможе захистити вас від травм, пожежі або вибуху. Зберігайте ці інструкції протягом усього терміну служби гриля. Якщо ви передаєте виріб комусь іншому, передайте його разом з інструкціями.

ПОПЕРЕДЖЕННЯ! Доступні частини пристрою можуть бути дуже гарячими. Тримайте дітей подалі від пристрою. Під час використання пристрою пам'ятайте, що його частини сильно нагріваються під впливом полум'я. Одягайте термостійкі рукавички та тримайтеся лише за ручки, призначені для цієї мети.

Увага! Не переміщуйте прилад під час його роботи. Переміщення приладу під час роботи може призвести до його перекидання, що може призвести до серйозних опіків та пожежі. Переміщення гнучкого шланга, що з'єднує газовий балон з грилем, може призвести до розриву, що може призвести до неконтрольованого витоку газу та спричинити пожежу або вибух.

ПОПЕРЕДЖЕННЯ! Після використання закрийте вентиль газового балона. Закриття вентилів на грилі не перекиє подачу газу до гриля. Залишення системи під тиском може призвести до неконтрольованого витоку газу, що може призвести до пожежі та вибуху.

Увага! Не змінюйте конструкцію пристрою. Виробник може гарантувати безпеку лише за умови встановлення гриля відповідно до інструкцій. Неправильні модифікації можуть призвести до неконтрольованого витоку газу, що може спричинити пожежу та вибух.

ВИКОРИСТАННЯ ГРИЛЯ

ПОПЕРЕДЖЕННЯ! Тримайте пристрій подалі від легкозаймистих матеріалів під час використання.

ПОПЕРЕДЖЕННЯ! Під час використання гриля одягайте рукавички, щоб уникнути опіків.

ПОПЕРЕДЖЕННЯ! Куріння та перебування поблизу вогню заборонено під час підключення газового балона та використання гриля.

Призначення гриля

Цей гриль призначений для приготування їжі на відкритому повітрі. Цей виріб призначений лише для побутового використання та не повинен використовуватися в комерційних або роздрібних закладах.

Забороняється використовувати паливо, відмінене від зазначеного в інструкції. Не слід використовувати його для обігріву приміщень або нагрівання продуктів, крім їжі. Основна решітка призначена для приготування їжі, розміщеної безпосередньо на ній. Забороняється ставити на решітку посуд, такий як каструлі або сковорідки.

Якщо ваш гриль оснащений бічним пальником, ви можете розігрівати на ньому їжу в контейнерах, таких як каструлі або сковорідки. Безпосереднє приготування їжі на решітці бічного пальника заборонено.

Технічні дані

Назва продукту: Переносний газовий гриль

Номер товару в каталозі: 99634

Теплова потужність: 3,5 кВт (255 г/год) (1 x 3,5 кВт)

Тип та тиск газу, що подається: бутан G30 та пропан G31 під тиском 37 мбар

Категорія газового приладу згідно з EN 498: I_{3BP(37)}

Спосіб подачі газу: газові балони вагою 11 кг; максимальні розміри балона становлять 310 мм у діаметрі та 600 мм у висоту, виміряні з встановленим клапаном.

Кількість конфорок: 1 основний пальник

Діаметр сопла: 1 x 0,86 мм

Розміри основної решітки (довжина x ширина): 470 x 370 мм

Зовнішні розміри гриля із закритою кришкою (Д x Ш x В): 585 x 470 x 380 мм

Виробник та авторизований сервісний центр: TOYA SA вул. Солтисовіцька 13-15, 51-168 Вроцлав, Польща

Примітки щодо складання гриля

Забороняється самостійно змінювати конструкцію гриля. Не розбирайте компоненти, зібрані на заводі, або компоненти, що мають заводську пломбу, особливо газову систему.

Перед першим використанням гриля може знадобитися відрегулювати іскрогасник. Іскра повинна переходити від іскрогасника до отворів пальника. В іншому випадку іскрогасник може не запалити газ належним чином або взагалі не запалити. За потреби злегка зігніть штифт іскрогасника. Будь-які регулювання іскрогасника слід проводити при відключеному газовому балоні.

Підготовка гриля до використання

Переконайтеся, що гриль зібрано відповідно до інструкцій. Розмістіть гриль та циліндри на рівній, рівній та негорючій поверхні. Якщо гриль має фіксатор колеса, використовуйте його для його закріплення. Переконайтеся, що поблизу, зокрема над грилем, немає легкозаймистих предметів або інших джерел вогню чи тепла. Залиште вільний простір щонайменше 1 метр навколо гриля та переконайтеся, що над ним немає перешкод.

Увага! Переконайтеся, що всі ручки пальників гриля знаходяться в закритому положенні.

Гриль слід підключити до газового балона за допомогою гнучкого шланга та газового регулятора. Як регулятор, так і шланг необхідно купувати окремо. Регулятор у цих комплектах адаптований для зниження тиску газу відповідно до польських вимог. Регулятор повинен відповідати вимогам європейського стандарту EN 16129. Якщо регулятор підключено до шланга на заводі, це з'єднання не слід змінювати.

Встановіть металевий хомут для шланга на вільний кінець шланга, потім надіньте кінець шланга на з'єднувальний отвір гриля (XVII). Закріпіть з'єднання, затягнувши хомут. Не перетягуйте хомут, достатньо, щоб забезпечити щільне з'єднання. Надмірне затягування хомута може пошкодити шланг. Газовий регулятор оснащений різьбовим з'єднувачем, який слід накрутити на вентиль газового балона за допомогою гайкового ключа (XVIII). Розташуйте балон так, щоб гнучкий шланг не був перегнутий, перекурчений або надмірно розтягнутий. Перед підключенням перевірте шланг на наявність пошкоджень або зносу. Якщо виявлено пошкодження або знос, замініть його новим. Щоб замінити шланг, зверніться до авторизованого ремонтного центру. Не замінійте шланг самостійно та не замінійте його шлангом, не призна-

ченим для газу. Шланг повинен бути завдовжки щонайменше 80 см і не перевищувати 150 см. Слід використовувати лише гнучкі шланги, призначені для зрідженого пропану або бутану. Після підключення перевірте газову установку на наявність витоків. Якщо місцеві правила вимагають використання іншого шланга та/або регулятора, їх необхідно придбати окремо, переконавшись, що вони відповідають вимогам конкретного місця використання.

За нормальних умов експлуатації рекомендується замінювати належним чином встановлений регулятор кожні 10 років, починаючи з року випуску, зазначеного на регуляторі. Місцеві норми можуть вимагати різних інтервалів заміни регулятора. Якщо регулятор використовується на відкритому повітрі, його слід розташовувати або захищати від потраплення води. Під час використання регулятор повинен добре вентилюватися, щоб запобігти утворенню конденсату всередині приладу. Регулятор призначений для роботи за температури навколишнього середовища від -20°C до +50°C. Якщо регулятор встановлено після іншого регулятора, тиск у системі слід відрегулювати так, щоб він знаходився в межах діапазону вхідного тиску регулятора, підключеного безпосередньо до гриля.

Залежно від моделі, газовий балон можна розмістити всередині шафи гриля, але лише у врізі в підлозі, призначеному для цієї мети. Забороняється розміщувати балон деінде всередині шафи гриля. Балон також можна розмістити поза грилем. Якщо в підлозі шафи немає врізу, балон необхідно розмістити поза грилем. Балон необхідно розташувати вертикально. Перед встановленням зніміть захисну плівку (пломбу) з вентиля балона, перевірте стан ущільнення, і якщо пошкоджене або ознак зносу не виявлено, прикріпіть редукторну гайку до вентиля балона. З'єднання слід затягувати із зусиллям, необхідним для досягнення герметичності. Надмірне затягування з'єднання може пошкодити ущільнення, і з'єднання не досягне необхідної герметичності. Забороняється накручувати редуктор на вентиль з пошкодженим ущільненням. У такому випадку зверніться до виробника балона для отримання інформації щодо заміни ущільнення. Повільно відкривайте вентиль балона, доки він повністю не відкриється, та перевірте з'єднання на наявність витоків.

ПОПЕРЕДЖЕННЯ! Якщо ви чуєте звук витоку газу або відчуваєте запах газу під час відкриття вентиля балона, негайно закрийте вентиль балона. Переконайтеся, що вентилі пальника закриті, а потім перевірте з'єднання на наявність витоків.

ПОПЕРЕДЖЕННЯ! Ніколи не використовуйте полум'я для перевірки з'єднання на наявність витоків. Це може спричинити опіки, пожежу або вибухи. Використовуйте комерційно доступні електронні або хімічні тестери. Перед використанням прочитайте інструкції, що додаються до них.

Ви також можете приготувати суміш мила та води (приблизно 1/4 мила на 3/4 води) та покрити нею газову систему. Якщо ви помітили бульбашки газу, це свідчить про витік. Якщо ви помітили витік, закрийте вентиль балона та усуньте витік, наприклад, підтягнувши з'єднання. Повторіть перевірку на герметичність. Якщо витік неможливо усунути, закрийте вентиль балона, від'єднайте балон від гриля, а потім віднесіть гриль до авторизованого ремонтного центру. Якщо перевірка на витік газу не виявить жодних витоків, ви можете користуватися грилем.

Якщо гриль використовується після певного періоду зберігання, перевірте стан пальників. Зніміть решітку та кришки пальників і огляньте всі пальники, включаючи бічний пальник (якщо є), на наявність бруду та іржі. Переконайтеся, що пальники та сопла не засмічені брудом, залишками їжі або комахами. Перед використанням гриля очистіть пальники засобом для чищення гриля або духовки. Якщо газове сопло засмічене, не намагайтеся ремонтувати його самостійно. У такому разі зверніться до авторизованого сервісного центру. Не використовуйте гриль, якщо один або декілька пальників несправні.

Якщо виявлено вологу, наприклад, через конденсацію, висушіть доступні поверхні тканиною або паперовими рушниками, а потім залиште гриль у сухому місці, щоб волога стекла з важкодоступних ділянок. Щоб прищвидшити сушіння, відкрийте кришку гриля та бічний пальник (якщо є), зніміть кришки пальників та зніміть решітку. Не сушіть, пропускаючи газ через систему. Не використовуйте гриль із мокрими пальниками, оскільки це може призвести до неконтрольованого займання газу, що може призвести до опіків, пожежі або вибуху.

Робота головного пальника

Увага! Повністю відкрийте кришку гриля. Не запалюйте конфорки з опущеною кришкою. Відкрийте вентиль газового балона. Пальник має вбудований іскровий запальник, який дозволяє запалити газову суміш. Щоб запалити бічний пальник, натисніть і утримуйте ручку, а потім поверніть її на 90 градусів. Газово-повітряна суміш має запалитися. Якщо запалювання не вдається, поверніть ручку у положення OFF (ВИМК.), а потім спробуйте знову запалити пальник.

Якщо пальник не запалюється після кількох спроб, можливо, сопло пальника заблоковане. У такому разі закрийте клапан пальника, закрийте клапан балона, від'єднайте балон від гриля та віднесіть його до авторизованого ремонтного центру.

Після успішного запалювання пальника відпустіть кнопку запалювання та відрегулюйте розмір полум'я, повертаючи ручку пальника. Якщо залишити ручку повернутою на 90 градусів від початкового положення (клапан закритий), встановиться максимальний розмір полум'я. Якщо повністю повернути ручку за годинниковою стрілкою, встановиться слабке полум'я, а повністю повернути проти годинникової стрілки, клапан закриється та полум'я згасне. Залишаючи ручку в проміжному положенні між описаними вище положеннями, ви зможете налаштувати бажану висоту полум'я.

Якщо використовується кілька пальників, їх слід запалювати окремо. Наступний пальник запалюйте лише після успішного запалювання попереднього. Не запалюйте кілька пальників одночасно. Відрегулюйте висоту полум'я решти пальників відповідно до процедури, описаної вище.

Робота бічного пальника (для моделей з бічним пальником)

Увага! Повністю відкрийте кришку пальника. Не запалюйте пальник і не розігрівайте їжу з опущеною кришкою пальника.

Пальник має вбудований іскровий запальник, який дозволяє запалювати суміш повітря та газу.

Щоб запалити бічний пальник, натисніть і утримуйте ручку, потім поверніть її на 90 градусів. Суміш газу та повітря має запалитися. Якщо запалювання не вдається, поверніть ручку у положення OFF (ВИМК.), а потім спробуйте знову запалити пальник. Регулювання розміру полум'я для бічного пальника таке ж, як і для інших пальників, описаних вище. Бічний пальник призначений лише для розігріву посуду в каструлях з плоским дном діаметром 16 - 22 см. Не ставте на нього посуд з іншим дном, наприклад, воки.

Порядок дій у разі витоку газу

Якщо стався витік газу, або навіть якщо ви підозрюєте витік газу (наприклад, якщо відчуваєте сильний запах газу), негайно закрийте вентиль газового балона та всі вентиля пальника. Потім від'єднайте газовий балон від гриля. Якщо гриль гарячий, зачекайте, поки він охолоне. Дайте газу випуститися та перевірте газову систему на наявність пошкоджень. Якщо пошкодження не виявлено, підготуйте газозукач, під'єднайте газовий балон до гриля та відкрийте вентиль балона, щоб виявити витік. Якщо витік не виявлено, а наслідки витоку газу все ще помітні, віднесіть гриль до авторизованого сервісного центру.

Захист від опіків

Гриль нагрівається до високих температур під час використання. Кришка гриля, решітка та захисні кожухи пальника є найбільш гарячими зонами. Однак навіть інші частини гриля можуть нагріватися, що може спричинити серйозні опіки, якщо торкнутися їх голими руками. Під час використання гриля використовуйте захисні рукавички, щоб запобігти опікам. Ніколи не торкайтеся жодної частини гриля голими руками під час використання.

ТЕХНІЧНЕ ОБСЛУГОВУВАННЯ, ЗБЕРІГАННЯ ТА ТРАНСПОРТУВАННЯ

Після завершення використання гриля закрийте всі клапани пальників, потім закрийте клапан балона та від'єднайте балон від гриля. Дайте всім компонентам гриля повністю охолонути. Очищайте решітку, піддон та захисні кожухи пальника після кожного використання за допомогою засобів для чищення гриля або духовки. Не рекомендується використовувати гострі металеві предмети для очищення засохлих залишків їжі.

Очистіть решту елементів гриля за допомогою тканини або губки та комерційно доступних мийних засобів, призначених для очищення металевих поверхонь.

Перед кожним використанням перевіряйте газову систему, особливо пальники. Якщо виявлено іржу або пошкодження, замініть несправні компоненти. Для цього зверніться до авторизованого сервісного центру виробника.

Перед кожним використанням перевіряйте стан гнучкого шланга. Якщо ви помітили будь-які пошкодження або знос, замініть його новим. Рекомендується періодично замінювати шланг принаймні кожні 10 років, навіть якщо він не має ознак зносу.

Перед зберіганням гриля переконайтеся, що всі ручки пальників встановлено у положення OFF (ВИМК.). Закрийте вентиль на газовому балоні, а потім від'єднайте його від гриля. Не зберігайте гриль із підключеним газовим балоном. Зберігайте гриль та балон у сухому, темному місці, захищеному від несанкціонованого доступу. Зберігайте гриль у місці, де немає пилу. Закривайте всі кришки пальників під час зберігання. Під час тривалого зберігання, наприклад, взимку, рекомендується накривати гриль, щоб захистити його від пилу та бруду. Забезпечте хорошу вентиляцію в місці зберігання, щоб запобігти накопиченню вологи на компонентах приладу, що може призвести до корозії. Корозія може змінити параметри компонентів газової системи, що може призвести до неконтрольованого витоку газу та спричинити пожежу або вибух. Не закривайте вентиляційні отвори в місці зберігання балона. Накопичення газу може призвести до пожежі або вибуху.

Забороняється транспортувати гриль на будь-які відстані з підключеним газовим балоном. Перед транспортуванням закрийте вентиль балона, а потім від'єднайте його від гриля.

Грилі, оснащені колесами, транспортуйте на них на короткі відстані (кілька метрів). Якщо вам потрібно транспортувати гриль на далекі відстані, використовуйте окремий транспортний засіб, слід розібрати гриль, транспортувати його в оригінальній упаковці, а потім знову зібрати.

20. з'єднувальний штуцер для гриля

21. газовий шланг (не входить до комплекту - продається окремо)

22. газовий регулятор (не входить до комплекту - продається окремо)

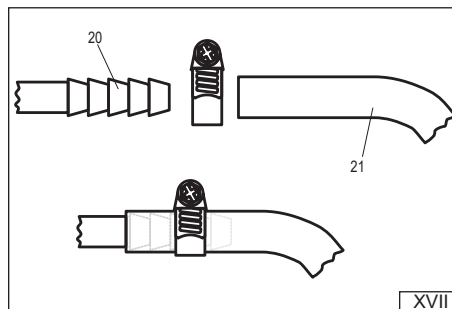

XVII

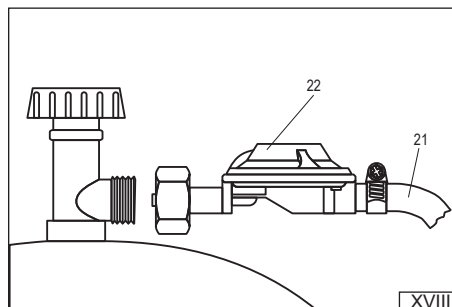

XVIII

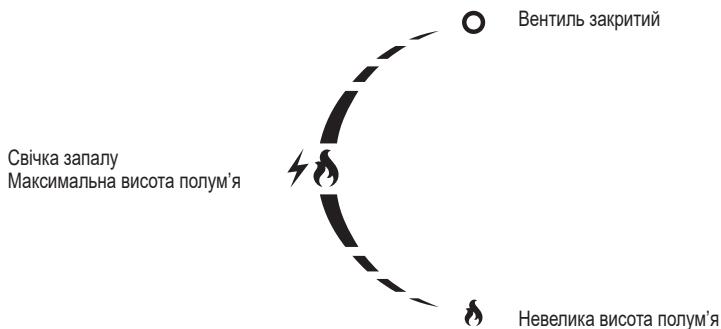

SAUGOS INSTRUKCIJOS

Dėmesio! Naudokite tik lauke. Dėl dujų kaupimosi galimybės, kuri gali sukelti gaisrą ar sprogimą, grilį reikia naudoti tik lauke. Nenaudokite grilio garažuose, salėse ar kituose kambariuose. Grilis neturi būti veikiamas kritulių.

Dėmesio! Prieš naudodami prietaisą, perskaitykite instrukcijas. Šių instrukcijų laikymasis padės apsaugoti nuo sužalojimų, gaisro ar sprogimo. Šias instrukcijas saugokite visą grilio naudojimo laiką. Jei gaminį perduosite kam nors kitam, perduokite jam kartu su instrukcijomis.

ISPĖJIMAS! Prieinamos prietaiso dalys gali būti labai karštos. Laikykite vaikus atokiau nuo prietaiso. Naudodami prietaisą, atminti, kad jo dalys, veikiamos liepsnos, labai įkaista. Mūvėkite karščiui atsparias pirštines ir laikykite tik už tam skirtų rankenų.

Dėmesio! Nejudinkite veikiančio prietaiso. Judinant veikiančią prietaisą, jis gali apvirsti, o tai gali sukelti sunkius nudegimus ir gaisrą. Judinant lankščią žarną, jungiančią dujų balioną su griliu, gali plyšti, dėl to gali atsirasti nekontroliuojamas dujų nuotėkis ir gaisras ar sprogimas.

ISPĖJIMAS! Po naudojimo užsukite dujų baliono vožtuvą. Uždarius grotelių vožtuvus, dujų srautas į jas nebus nutrauktas. Palikus sistemą esant slėgiui, gali atsirasti nekontroliuojamas dujų nuotėkis, dėl kurio gali kilti gaisras ir sprogimas.

Dėmesio! Nekeiskite prietaiso konstrukcijos. Gamintojas gali garantuoti saugumą tik tuo atveju, jei grilis sumontuotas pagal instrukcijas. Netinkami pakeitimai gali sukelti nekontroliuojamą dujų nuotėkį, dėl kurio gali kilti gaisras ir sprogimas.

GRILINĖS NAUDOJIMAS

ISPĖJIMAS! Naudojimo metu laikykite prietaisą atokiau nuo degių medžiagų.

ISPĖJIMAS! Naudodami grilį, mūvėkite pirštines, kad apsaugotumėte nuo nudegimų.

ISPĖJIMAS! Prijungiant dujų balioną ir naudojant kepsninę, draudžiama rūkyti ir būti arti liepsnos.

Grilio paskirtis

Šis grilis skirtas maisto gaminiui lauke. Šis gaminys skirtas naudoti tik gyvenamosiose patalpose ir neturėtų būti naudojamas komercinėje ar mažmeninėje aplinkoje.

Draudžiama naudoti kitokį kurą, nei nurodyta instrukcijoje. Negalima naudoti patalpoms šildyti ar kitiems produktams, išskyrus maistą, šildyti. Pagrindinės grotelės skirtos tiesiai ant jų dedamam maistui virti. Draudžiama ant grotelių dėti indus, tokius kaip puodai ar keptuvės.

Jei jūsų grilis turi šoninį degiklį, galite ant jo šildyti maistą induose, pavyzdžiui, puoduose ar keptuvėse. Draudžiama tiesiogiai virti ant šoninio degiklio grotelių.

Techniniai duomenys

Produkto pavadinimas: Nešiojamas dujinis grilis

Produkto katalogo numeris: 99634

Šiluminė įvesties galia: 3,5 kW (255 g/h) (1 x 3,5 kW)

Tiekiamo dujų tipas ir slėgis: butanas G30 ir propanas G31, esant 37 mbar slėgiui

Dujinių prietaisų kategorija pagal EN 498: I_{3B/P(37)}

Dujų tiekimo būdas: 11 kg dujų balionai; maksimalūs baliono matmenys yra 310 mm skersmens ir 600 mm aukščio, matuojant su įmontuotu vožtuvu.

Degiklių skaičius: 1 pagrindinis degiklis

Antgalio skersmuo: 1 x 0,86 mm

Pagrindinių grotelių matmenys (ilgis x plotis): 470 x 370 mm

Išoriniai grilio matmenys su uždarytu dangčiu (ilgis x plotis x aukštis): 585 x 470 x 380 mm

Gamintojas ir įgaliotasis techninės priežiūros centras: TOYA SA, Soltysowicka g. 13-15, 51-168 Wrocław, Lenkija

Pastabos dėl grotelių surinkimo

Draudžiama patiems modifikuoti grilio konstrukciją. Neardykite gamykloje surinktų arba gamykloje užsandarintų komponentų, ypač dujų sistemų.

Prieš pirmą kartą naudojant grilį, gali tekti sureguliuoti kibirkščių gaudyklę. Kibirkštis turi šokinėti nuo kibirkščių gaudyklės iki degiklio skylių. Priešingu atveju kibirkščių gaudyklė gali tinkamai neuždegti dujų arba visai neužsidegti. Jei reikia, šiek tiek įėjus sulenkite kibirkščių gaudyklės kaištį. Bet koks kibirkščių gaudyklės reguliavimas turėtų būti atliekamas atjungus dujų balioną.

Grilio paruošimas naudojimui

Įsitinkite, kad grilis surinktas pagal instrukcijas. Padėkite grilį ir cilindrus ant lygaus, lygaus ir nedegaus paviršiaus. Jei grilis turi ratukų užraktą, naudokite jį griliui pritvirtinti. Įsitinkite, kad šalia, įskaitant virš grilio, nėra jokių degių daiktų ar kitų ugnies ar šilumos šaltinių. Aplink grilį palikite bent 1 metro laisvą erdvę ir įsitinkite, kad virš jo nėra jokių kliūčių.

Dėmesio! Įsitinkite, kad visos grotelių degiklių rankenėlės yra uždarytoje padėtyje.

Grilis prie dujų baliono turi būti prijungtas naudojant lankščią žarną ir dujų reguliatorių. Ir reguliatorių, ir žarną reikia įsigyti atskirai. Šiuose rinkiniuose esantis reguliatorius yra pritaikytas dujų slėgiui mažinti pagal Lenkijos reikalavimus. Reguliatorius turi atitikti Europos standarto EN 16129 reikalavimus. Jei reguliatorius prie žarnos prijungtas gamykloje, šios jungties keisti negalima.

Užmaukite metalinį žarnos spaustuką ant laisvo žarnos galo, tada užstumkite žarnos galą ant grotelių jungties angos (XVII). Pritvirtinkite jungtį priverždami spaustuką. Neperveržkite spaustuko, tik tiek, kad užtikrintumėte tvirtą jungtį. Perveržus spaustuką, galite pažeisti žarną. Dujų reguliatorius turi srieginę jungtį, kurią reikia prisukti prie dujų baliono vožtuvo naudojant veržliaraktį (XVIII). Padėkite balioną taip, kad lanksti žarna nebūtų sulenkta, susisukusi ar per daug ištempta. Prieš prijungdami patikrinkite, ar žarna nepažeista ar nesudėvėjusi. Jei pastebėjote pažeidimų ar susidėvėjimą, pakeiskite ją nauja. Norėdami pakeisti žarną, nuneškite grilį į įgaliotą remonto centrą. Nekeiskite žarnos patys ir nekeiskite jos žarna, neskirta dujoms. Žarna turi būti bent 80 cm ilgio ir ne ilgesnė kaip 150 cm. Reikia naudoti tik lankščias žarnas, skirtas suskystintoms propano arba butano dujoms. Prijungę patikrinkite, ar nėra dujų instaliacijos nuotėkių.

Jei pagal vietinius reikalavimus reikalaujama naudoti kitokią žarną ir (arba) reguliatorių, juos reikia įsigyti atskirai, užtikrinant, kad jie atitiktų konkrečios naudojimo vietos reikalavimus.

Įprastomis eksploataavimo sąlygomis tinkamai sumontuotą reguliatorių rekomenduojama keisti kas 10 metų, pradedant nuo ant reguliatoriaus nurodytą pagaminimo metų. Vietos taisyklės gali reikalauti kitokių reguliatoriaus keitimo intervalų. Jei reguliatorius naudojamas lauke, jį reikia pastatyti arba apsaugoti nuo vandens patekimo. Naudojimo metu reguliatorius turi būti gerai vėdinamas, kad prietaiso viduje nesikaupytų kondensatas. Reguliatorius skirtas veikti aplinkos temperatūroje nuo -20°C iki +50°C. Jei reguliatorius montuojamas pasroviui nuo kito reguliatoriaus, sistemos slėgį reikia sureguliuoti taip, kad jis atitiktų tiesiogiai prie grotelių prijungto reguliatoriaus įleidimo slėgio diapazoną.

Priklausomai nuo modelio, dujų balioną galima dėti į grilio spintelę, tačiau tik į tam skirtą grindų išpjovą. Draudžiama balioną dėti bet kur kitur grilio spintelės viduje. Balioną taip pat galima padėti už grilio ribų. Jei spintelės grindyse nėra išpjovos, balionas turi būti pastatytas už grilio ribų. Balionas turi būti pastatytas vertikaliai. Prieš montuodami nuimkite apsauginę plėvelę (sandariklį) nuo baliono vožtuvo, patikrinkite sandariklio būklę ir, jei nerandate jokių pažeidimų ar susidėvėjimo požymių, pritvirtinkite reduktoriaus veržlę prie baliono vožtuvo. Jungtį reikia priveržti tokia jėga, kad būtų pasiektas sandarumas. Per stipriai priveržus jungtį, galima pažeisti sandariklį, ir jungtis nepasiekis reikiamo sandarumo. Draudžiama užsukti reduktorių ant vožtuvo su pažeistu sandarikliu. Tokiu atveju kreipkitės į baliono gamintoją dėl informacijos apie sandariklio keitimą. Lėtai atidarykite baliono vožtuvą, kol jis visiškai atsidarys, ir patikrinkite, ar jungtys nepraleidžia vandens.

ISPĖJIMAS! Jei atidarant baliono vožtuvą girdite dujų nuotėkio garsą arba užuodiate dujų kvapą, nedelsdami uždarykite baliono vožtuvą. Įsitinkite, kad degiklio vožtuvai uždaryti, tada patikrinkite, ar nėra jungčių, ar nėra nuotėkių.

ISPĖJIMAS! Niekada nenaudokite liepsnos jungties nuotėkiams patikrinti. Tai gali sukelti nudegimus, gaisrą arba sprogimą. Naudokite komerciškai prieinamus elektronikos arba cheminių medžiagų testierius. Prieš naudodami perskaitykite prie jų pridėtas instrukcijas.

Taip pat galite paruošti muilo ir vandens mišinį (maždaug 1/4 muilo ir 3/4 vandens) ir juo užpilti dujų sistemą. Jei pastebite dujų burbuliukų, tai rodo nuotėkį. Jei pastebėjote nuotėkį, uždarykite baliono vožtuvą ir jį pašalinkite, pavyzdžiui, priverždami jungtis. Pakartokite nuotėkio bandymą. Jei nuotėkio pašalinai nepavyksta, uždarykite baliono vožtuvą, atjunkite balioną nuo kepsninės ir nuneškite kepsninę į įgaliotąjį remonto centrą. Jei dujų nuotėkio bandymas nerodo jokių nuotėkių, galite naudoti kepsninę.

Jei grilis bus naudojamas po sandėliavimo laikotarpio, patikrinkite degiklių būklę. Nuimkite grotelės ir degiklių dangčius ir patikrinkite visus degiklius, įskaitant šoninį degiklį (jei yra), ar nėra nešvarumų ir rūdžių. Patikrinkite, ar degikliai ir antgaliai neužsikimšę nešvarumais, maisto likučiais ar vabzdžiais. Prieš naudodami grilį, išvalykite degiklius grilio arba orkaitės valikliu. Jei dujų antgalis užsikimšęs, nbandykite jo taisyti patys. Tokiu atveju nuneškite grilį į įgaliotąjį techninės priežiūros centrą. Nenaudokite grilio, jei vienas ar keli degikliai yra sugedę.

Jei aptinkama drėgmės, pavyzdžiui, dėl kondensato, nusausinkite prieinamus paviršius audiniu arba popieriniais rankšluosčiais ir palikite grilį sausoje vietoje, kad drėgmė nutektų iš sunkiai pasiekiamų vietų. Norėdami pagreitinti džiūvimą, atidarykite grilio dangtį ir šoninį degiklį (jei yra), nuimkite degiklių dangčius ir nuimkite rotytes. Nedžiovinkite cirkuliuodami dujas per sistemą. Nenaudokite grilio su šlapiais degikliais, nes tai gali sukelti nekontroliuojamą dujų užsidegimą, dėl kurio gali nudegti, kilti gaisras ar sprogimas.

Pagrindinio degiklio veikimas

Dėmesio! Visiškai atidarykite grilio dangtį. Neuždekite degiklių, kai dangtis nuleistas.

Atidarykite dujų baliono vožtuvą. Degiklis turi įmontuotą kibirkšties uždegiklį, kuris uždega oro ir dujų mišinį. Norėdami uždegti šoninį degiklį, paspauskite ir palaikykite rankenėlę, tada pasukite ją 90 laipsnių kampą. Dujų ir oro mišinys turėtų užsidegti. Jei uždegimas nepavyksta, pasukite rankenėlę į padėtį OFF (IŠJUNGTA) ir bandykite vėl uždegti degiklį.

Jei degiklis neužsidega po pakartotinių bandymų, gali būti užsikimšęs degiklio antgalis. Tokiu atveju uždarykite degiklio vožtuvą, uždarykite cilindro vožtuvą, atjunkite cilindrą nuo grotelių ir nuneškite jį į įgaliotąjį remonto centrą.

Sėkmingai uždegus degiklį, atleiskite uždegimo mygtuką ir, pasukdami degiklio rankenėlę, sureguliuokite liepsnos dydį. Palikdami rankenėlę pasuktą 90 laipsnių kampą nuo pradinės padėties (vožtuvas uždarytas), nustatysite maksimalų liepsnos dydį. Pasukus ją iki galo pagal laikrodžio rodyklę, nustatysite mažą liepsną, o pasukus iki galo prieš laikrodžio rodyklę, vožtuvas uždarys ir liepsna užges. Palikdami rankenėlę tarpinėje padėtyje tarp aukščiau aprašytų padėčių, galite reguliuoti norimą liepsnos aukštį.

Jei naudojami keli degikliai, juos reikia uždegti atskirai. Kitą degiklį uždekite tik sėkmingai uždege ankstesnįjį. Neuždekite kelių degiklių vienu metu. Likusių degiklių liepsnos aukštį reguliuokite pagal aukščiau aprašytą procedūrą.

Šoninio degiklio veikimas (modeliams su šoniniu degikliu)

Dėmesio! Visiškai atidarykite degiklio dangtelį. Neuždekite degiklio ir nešildykite maisto, kai degiklio dangtelis nuleistas.

Degiklis turi įmontuotą kibirkštinį uždegiklį, kuris leidžia uždegti oro ir dujų mišinį.

Norėdami uždegti šoninį degiklį, paspauskite ir palaikykite rankenėlę, tada pasukite ją 90 laipsnių kampą. Dujų ir oro mišinys turėtų užsidegti. Jei uždegimas nepavyksta, pasukite rankenėlę į padėtį OFF (IŠJUNGTA) ir bandykite dar kartą uždegti degiklį. Šoninio degiklio liepsnos dydis reguliuojamas taip pat, kaip ir kitų aukščiau aprašytų degiklių.

Šoninis degiklis skirtas tik indams šildyti ploščiaudugniuose puoduose, kurių skersmuo yra 16 - 22 cm. Nedėkite ant jo indų su kitokiu dugnu, pavyzdžiui, voku.

Procedūra dujų nuotėkio atveju

Jei nuteka dujos arba net jei įtariate dujų nuotėkį (pavyzdžiui, jei užuodiate stiprų dujų kvapą), nedelsdami užsukite dujų baliono vožtuvą ir visus degiklių vožtuvus. Tada atjunkite dujų balioną nuo kepsninės. Jei kepsninė karšta, palaukite, kol ji atvės. Leiskite dujoms išbėgti ir patikrinkite, ar dujų sistema nepažeista. Jei pažeidimų nepastebėta, paruoškite dujų detektorius, prijunkite dujų balioną prie kepsninės ir atidarykite baliono vožtuvą, kad aptiktumėte nuotėkį. Jei nuotėkio nerandama ir dujų nuotėkio poveikis vis dar pastebimas, nuneškite kepsninę į įgaliotąjį aptarnavimo centrą.

Apsauga nuo nudegimų

Naudojimo metu grilis įkaista iki aukštos temperatūros. Grilio dangtis, grotelės ir degiklio apsaugos tampa karščiausiomis vietomis. Tačiau net ir kitos grilio dalys gali įkaisti, todėl palietus jas plikomis rankomis galima rimtai nudeginti. Naudodami grilį, mūvėkite apsaugines pirštines, kad išvengtumėte nudegimų. Niekada nelieskite jokios grilio dalies plikomis rankomis, kai jis naudojamas.

PRIEŽIŪRA, LAIKYMAS IR TRANSPORTAVIMAS

Baigę naudoti grilį, uždarykite visus degiklių vožtuvus, tada uždarykite cilindro vožtuvą ir atjunkite cilindrą nuo grilio. Leiskite visiems grilio komponentams visiškai atvėsti. Po kiekvieno naudojimo grotelės, padėklą ir degiklio apsaugas valykite grilio arba orkaitės valikliais. Nerekomenduojama naudoti aštrių metalinių daiktų pridžiūvusiams maisto likučiams valyti.

Likusius grotelių elementus valykite šluoste arba kempine ir komerciniais valikliais, skirtais metaliniams paviršiams valyti.

Prieš kiekvieną naudojimą patikrinkite dujų sistemą, ypač degiklius. Jei pastebėjote rūdžių ar pažeidimų, pakeiskite sugedusius komponentus. Norėdami tai padaryti, kreipkitės į įgaliotą gamintojo techninės priežiūros centrą.

Prieš kiekvieną naudojimą patikrinkite lanksčios žarnos būklę. Jei pastebėjote kokių nors pažeidimų ar susidėvėjimo požymių, pakeiskite ją nauja. Rekomenduojama žarna periodiškai keisti bent kas 10 metų, net jei nėra jokių susidėvėjimo požymių.

Prieš padėdami grilį saugoti, įsitinkite, kad visos degiklių rankenėlės yra nustatytos į išjungimo padėtį. Uždarykite dujų baliono vožtuvą ir atjunkite jį nuo grilio. Nelaikykite grilio su prijungtu dujų balionu. Grilį ir balioną laikykite sausoje, tamsioje vietoje, apsaugotoje nuo neteisėtos prieigos. Grilį laikykite nedulkėtoje vietoje. Laikymo metu uždarykite visus degiklių dangčius. Ilgai laikant, pavyzdžiui, žiemą, rekomenduojama grilį uždengti, kad apsaugotumėte jį nuo dulkių ir nešvarumų. Užtikrinkite gerą vėdinimą laikymo patalpoje, kad ant prietaiso komponentų nesikaupytų drėgmė, kuri gali sukelti koroziją. Korozija gali pakeisti dujų sistemos komponentų parametrus, o tai gali sukelti nekontroliuojamą dujų nuotėkį ir gaisrą ar sprogimą. Neuždenkite baliono laikymo vietos ventiliacijos angų. Dujų kaupimasis gali sukelti gaisrą ar sprogimą.

Draudžiama transportuoti kepsninę bet koku atstumu su prijungtu dujų balionu. Prieš transportuodami užsukite baliono vožtuvą ir atjunkite jį nuo kepsninės.

Jei kepsninė turi ratukus, trumpus atstumus (kelis metrus) transportuokite ant jų. Jei kepsninę reikia transportuoti ilgesniais atstumais naudojant atskiras transporto priemones, ją reikia išardyti, transportuoti originalioje pakuotėje ir vėl surinkti.

20. grilio jungties atvamzdis

21. dujų žarna (nepridedama - parduodama atskirai)

22. dujų reguliatorius (nepridedama - parduodamas atskirai)

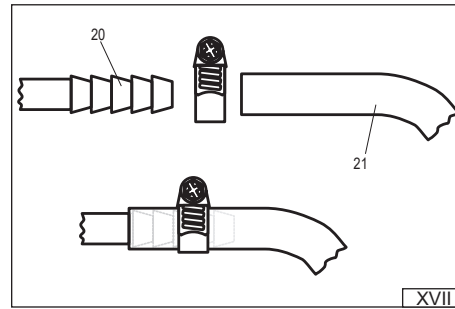

XVII

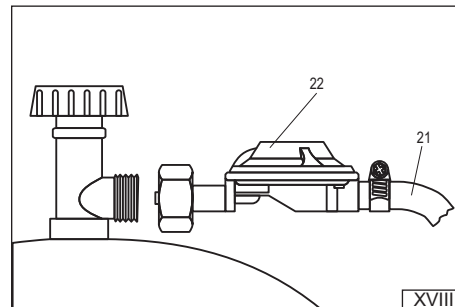

XVIII

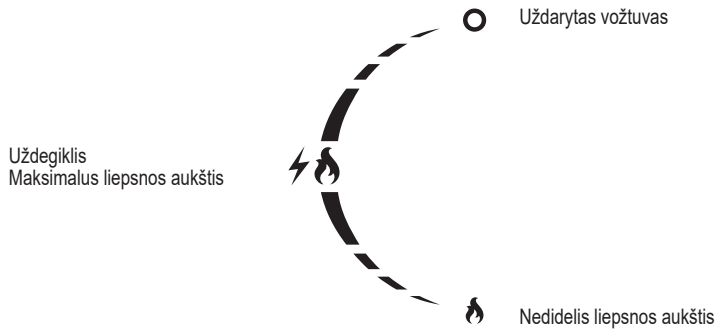

Nedidelis liepsnos aukštis

DROŠĪBAS INSTRUKCIJAS

Uzmanību! Lietojiet tikai ārpus telpām. Gāzes uzkrāšanās iespējamības dēļ, kas var izraisīt ugunsgrēku vai sprādzienu, grilu drīkst lietot tikai ārpus telpām. Nelietojiet grilu garāžās, zālēs vai citās telpās. Grilu nedrīkst pakļaut nokrišņiem.

Uzmanību! Pirms ierīces lietošanas izlasiet instrukcijas. Šo instrukciju ievērošana palīdzēs pasargāt jūs no traumām, ugunsgrēka vai sprādziena. Saglabājiet šīs instrukcijas visu grila kalpošanas laiku. Ja nododat produktu kādam citam, nododiet viņam kopā ar instrukcijām.

BRĪDINĀJUMS! Ierīces pieejamās daļas var būt ļoti karstas. Turiet bērnus tālāk no ierīces. Lietojot ierīci, ņemiet vērā, ka tās daļas kļūst ļoti karstas, ja tās tiek pakļautas liesmām. Valkājiet karstumizturīgus cimdus un turiet tikai rokturus, kas ir paredzēti šim nolūkam.

Uzmanību! Nepārvietojiet ierīci tās darbības laikā. Ierīces pārvietošana darbības laikā var izraisīt tās apgāzanos, kas var izraisīt nopietnus apdegumus un ugunsgrēku. Gāzes balona un grila savienojosās elastīgās šļūtenes pārvietošana var pārplīst, kas var izraisīt nekontrolētu gāzes noplūdi un izraisīt ugunsgrēku vai sprādzienu.

BRĪDINĀJUMS! Pēc lietošanas aizveriet gāzes balona vārstu. Grila vārstu aizvēršana nepārtrauks gāzes plūsmu uz grilu. Sistēmas atstāšana zem spiediena var izraisīt nekontrolētu gāzes noplūdi, kas var izraisīt ugunsgrēku un sprādzienu.

Uzmanību! Nemainiet ierīces konstrukciju. Ražotājs var garantēt drošību tikai tad, ja grils ir uzstādīts saskaņā ar tā instrukcijām. Nepareizas modifikācijas var izraisīt nekontrolētu gāzes noplūdi, kas savukārt var izraisīt ugunsgrēku un sprādzienu.

GRILA LIETOŠANA

BRĪDINĀJUMS! Lietošanas laikā turiet ierīci tālāk no viegli uzliesmojošiem materiāliem.
BRĪDINĀJUMS! Lietojot grilu, valkājiet cimdus, lai pasargātos no apdegumiem.
BRĪDINĀJUMS! Pievienojot gāzes balonu un lietojot grilu, smēķēšana un atrašanās liesmu tuvumā ir aizliegta.

Grila mērķis

Šis grils ir paredzēts ēdiena gatavošanai ārpus telpām. Šis produkts ir paredzēts tikai lietošanai mājās un to nedrīkst izmantot komerciālos vai mazumtirdzniecības apstākļos.

Aizliegts izmantot citu degvielu, izņemot instrukcijās norādīto. To nedrīkst izmantot telpu apsildei vai citu produktu, nevis pārtikas produktu, apsildei. Galvenais režģis ir paredzēts tieši uz tā novietotas pārtikas gatavošanai. Uz režģa ir aizliegts novietot piederumus, piemēram, katlus vai pannas. Ja jūs grils ir aprīkots ar sānu degli, uz tā var silīt ēdienu traukos, piemēram, katlos vai pannās. Tiesa gatavošana uz sānu degļa restēm ir aizliegta.

Tehniskie dati

Produkta nosaukums: Pārnēsājams gāzes grils

Produkta kataloga numurs: 99634

Siltumenerģijas ieejas jauda: 3,5 kW (255 g/h) (1 x 3,5 kW)

Piegādātās gāzes veids un spiediens: butāns G30 un propāns G31 ar spiedienu 37 mbar

Gāzes iekārtas kategorija saskaņā ar EN 498: I_{BB/PI(37)}

Gāzes padeves metode: 11 kg gāzes baloni; maksimālie balona izmēri ir 310 mm diametrā un 600 mm augstumā, mērot ar uzstādītu vārstu.

Degļu skaits: 1 galvenais deglis

Sprauslas diametrs: 1 x 0,86 mm

Galvenā režģa izmēri (garums x platums): 470 x 370 mm

Grila ārējie izmēri ar aizvērtu vāku (G x P x A): 585 x 470 x 380 mm

Ražotājs un pilnvarotais servisa centrs: TOYA SA, Sołtysovicka iela 13-15, 51-168 Wrocław, Polija

Piezīmes par grila montāžu

Aizliegts pašam modificēt grila konstrukciju. Neizjauciet rūpnīcā saliktas vai rūpnīcā aizzīmogotas detaļas, it īpaši gāzes sistēmu.

Pirms pirmās grila lietošanas reizes var būt nepieciešams noregulēt dzirksteļu slāpētāju. Dzirkstelei ir jāpārlec no dzirksteļu slāpētāja uz degļa atverēm. Pretējā gadījumā dzirksteļu slāpētājs var pareizi neaizdedzināt gāzi vai neaizdegties vispār. Ja nepieciešams, ar nelielu spēku salieciet dzirksteļu slāpētāju tapu. Jebkura dzirksteļu slāpētāja regulēšana jāveic, kad gāzes balons ir atvienots.

Grila sagatavošana lietošanai

Pārlicinieties, ka grils ir salikts saskaņā ar instrukcijām. Novietojiet grilu un cilindrus uz līdzenas, gludas un neuzliesmojošas virsmas. Ja grilam ir rīteņu bloķēšanas mehānisms, izmantojot to, lai nostiprinātu grilu. Pārlicinieties, vai tuvumā, tostarp virs grila, nav viegli uzliesmojošu priekšmetu vai citu uguns vai siltuma avotu. Nodrošiniet vismaz 1 metra brīvu vietu ap grilu un pārlicinieties, ka virs tā nav šķēršļi.

Uzmanību! Pārlicinieties, vai visi grila degļu rokturi ir aizvērti stāvoklī.

Grils jāpievieno gāzes balonam, izmantojot elastīgu šļūteni un gāzes regulatoru. Gan regulators, gan šļūtene jāiegādājas atsevišķi. Šajos komplektos esošais regulators ir pielāgots gāzes spiediena samazināšanai atbilstoši Polijas prasībām. Regulatoram jāatbilst Eiropas standartam EN 16129 prasībām. Ja regulators ir rūpnīcā pievienots šļūtenei, šo savienojumu nedrīkst modificēt.

Uzlieciet metāla šļūtenes skavu uz šļūtenes vaļiņa gala un pēc tam uzbidiet šļūtenes galu uz grila savienojuma atveres (XVII). Nostipriniet savienojumu, pievelkot skavu. Nepārsavelciet skavu, tikai tik daudz, lai nodrošinātu ciešu savienojumu. Pārāk cieša skava var sabojāt šļūteni. Gāzes regulators ir aprīkots ar vītņotu savienotāju, kas jāpieskrūvē pie gāzes balona vārsta, izmantojot uzgriežņu atslēgu (XVIII). Novietojiet balonu tā, lai elastīgā šļūtene nebūtu samezļojusies, savīta vai pārmerīgi izstiepta. Pirms pievienošanas pārbaudiet, vai šļūtene nav bojāta vai nodilusi. Ja tiek konstatēti bojājumi vai nodilums, nomainiet to ar jaunu. Lai nomainītu šļūteni, nogādājiet grilu pilnvarotā remonta centrā. Nomainiet šļūteni paši un neaizstājiet to ar šļūteni, kas nav paredzēta gāzei. Šļūtenei jābūt vismaz 80 cm garai un ne garākai par 150 cm. Drīkst izmantot tikai elastīgas šļūtenes, kas paredzētas sašķidrīnātai propānam vai butāna gāzei. Pēc savienojuma izveides pārbaudiet, vai gāzes instalācijā nav noplūžu.

Ja vietējie noteikumi paredz citas šļūtenes un/vai regulatora izmantošanu, tie jāiegādājas atsevišķi, nodrošinot, ka tie atbilst konkrētās lietošanas vietas prasībām.

Normālos ekspluatācijas apstākļos pareizi uzstādītu regulatoru ieteicams nomainīt ik pēc 10 gadiem, sākot no regulatora norādītā ražošanas gada. Vietējie noteikumi var noteikt atšķirīgus regulatora nomainīšanas intervālus. Ja regulatoru lieto ārpus telpām, tas jānovieto vai jāaizsargā no ūdens iekļūšanas. Lietošanas laikā regulatoram jābūt labi vēdinātam, lai novērstu kondensātu ierīces iekšpusē. Regulators ir paredzēts darbam apkārtējās vides temperatūrā no -20°C līdz +50°C. Ja regulators ir uzstādīts aiz cita regulatora, sistēmas spiediens jāpalielā tū, lai tas atbilstu tieši pie grila pievienotā regulatora ietilpības spiediena diapazonam.

Atkarībā no modeļa gāzes balonu var ievietot grila skapī, bet tikai šim nolūkam paredzētajā grīdas izgriezumā. Balonu ir aizliegts novietot citur grila skapī. Balonu var novietot arī ārpus grila. Ja skapja grīdā nav izgriezuma, balons jānovieto ārpus grila. Balons jānovieto vertikāli. Pirms uzstādīšanas noņemiet aizsargplēvi (blīvējumu) no balona vārsta, pārbaudiet blīvējuma stāvokli un, ja netiek konstatēti bojājumi vai nodiluma pazīmes, piestipriniet reduktora uzgriezni pie balona vārsta. Savienojums jāpievelk ar spēku, kas nepieciešams, lai panāktu hermētiskumu. Pārāk cieša savienojuma pievilkšana var sabojāt blīvējumu, un savienojums nesasnies nepieciešamo hermētiskumu. Ir aizliegts skrūvēt reduktoru uz vārsta ar bojātu blīvējumu. Šādā gadījumā sazinieties ar balona ražotāju, lai iegūtu informāciju par blīvējuma nomainīšanu. Lēnām atveriet balona vārstu, līdz tas ir pilnībā atvērts, un pārbaudiet, vai savienojums nav noplūžu.

BRĪDINĀJUMS! Ja, atverot balona vārstu, dzirdat gāzes noplūdes skaņu vai jūtat gāzes smaku, nekavējoties aizveriet balona vārstu. Pārlicinieties, vai degļa vārsti ir aizvērti, un pēc tam pārbaudiet, vai savienojums nav noplūžu.

BRĪDINĀJUMS! Nekad neizmantojiet liesmu, lai pārbaudītu savienojumu, vai tajā nav noplūžu. Tas var izraisīt apdegumus, ugunsgrēku vai sprādzienu. Izmantojiet komerciāli pieejamus elektroniskos vai ķīmiskos testerus. Pirms lietošanas izlasiet piemērotās instrukcijas.

Varat arī sagatavot ziepju un ūdens maisījumu (aptuveni 1/4 ziepju pret 3/4 ūdens) un ar to pārklāt gāzes sistēmu. Ja pamanāt gāzes burbulus, tas norāda uz noplūdi. Ja pamanāt noplūdi, aizveriet balona vārstu un novērsiet noplūdi, piemēram, pievelkot savienojumus. Atkārtojiet noplūdes pārbaudi. Ja noplūdi nevar novērst, aizveriet balona vārstu, atvienojiet balonu no grila un pēc tam nogādājiet grilu pilnvarotā remonta centrā. Ja gāzes noplūdes pārbaude neatklāj nekādas noplūdes, varat izmantot grilu.

Ja grils tiek lietots pēc uzglabāšanas perioda, pārbaudiet degļu stāvokli. Noņemiet režģi un degļu pārsegus un pārbaudiet visus degļus, tostarp sānu degli (ja tāds ir), vai tajos nav netīrumu un rūsas. Pārbaudiet, vai degļi un sprauslas nav aizsērējušas ar netīrumiem, pārtikas atliekām vai kukaiņiem. Pirms grila lietošanas notīriet degļus, izmantojot grila vai cepeškrāns tīrīšanas līdzekli. Ja gāzes sprausla ir aizsērējusi, nemēģiniet to salabot pats. Šādā gadījumā nogādājiet grilu pilnvarotā servisa centrā. Nelietojiet grilu, ja viens vai vairāki degļi ir bojāti.

Ja tiek konstatēts mitrums, piemēram, kondensāta dēļ, nosusiniet pieejamās virsmas ar drānu vai papīra dvieļiem un pēc tam atstājiet grilu sausā vietā, lai mitrums varētu notecēt no nepieejamām vietām. Lai paātrinātu žāvēšanu, atveriet grila vāku un sānu degli (ja tāds ir), noņemiet degļu pārsegus un slapiniet, nekavējoties, cirkulējot gāzi caur sistēmu. Nedarbinaiet grilu ar slapjiem degļiem, jo tas var izraisīt nekontrolētu gāzes aizdegšanos, kas savukārt var izraisīt apdegumus, ugunsgrēku vai sprādzienu.

Galvenā degļa darbība

Uzmanību! Pilnībā atveriet grila vāku. Neaizdedziniet degļus ar nolaistu vāku.

Atveriet gāzes balona vārstu. Deglim ir iebūvēts dzirksteļu aizdedzinātājs, kas ļauj aizdedzināt gaisu/gāzes maisījumu. Lai aizdedzinātu sānu degli, nospiediet un turiet pogu, pēc tam pagrieziet to par 90 grādiem. Gāzes/gaisa maisījumam vajadzētu aizdegties. Ja aizdedzināšana neizdodas, pagrieziet pogu pozīcijā OFF (IZSLĒGTS) un pēc tam mēģiniet vēlreiz aizdedzināt degli.

Ja deglis pēc atkārtotiem mēģinājumiem neaizdegas, iespējams, degļa sprausla ir aizsērējusi. Šādā gadījumā aizveriet degļa vārstu, aizveriet balona vārstu, atvienojiet balonu no grila un nogādājiet to pilnvarotā remonta centrā.

Pēc degļa veiksmīgas aizdedzināšanas atļaidiet aizdedzes pogu un noregulējiet liesmas lielumu, pagriežot degļa rokturi. Atstājot rokturi pagrieztu par 90 grādiem no tā sākotnējā stāvokļa (vārsts aizvērts), tiks iestatīts maksimālais liesmas lielums. Pagriežot to pilnībā pulksteņrādītāja virzienā, tiks iestatīta vāja liesma, savukārt, pagriežot to pilnībā pretēji pulksteņrādītāja virzienam, vārsts tiks aizvērts un liesma nodzēsīsies. Atstājot rokturi starp iepriekš aprakstītajām pozīcijām, varat regulēt vēlamu liesmas augstumu.

Ja tiek izmantoti vairāki degļi, tie jāaizdedzina atsevišķi. Nākamo degli aizdedziniet tikai pēc tam, kad iepriekšējais ir veiksmīgi aizdedzināts. Neaizdedziniet vairākus degļus vienlaikus. Pielāgojiet atlikušo degļu liesmas augstumu saskaņā ar iepriekš aprakstīto procedūru.

Sānu degļa darbība (modeļiem ar sānu degli)

Uzmanību! Pilnībā atveriet degļa vāku. Neaizdedziniet degli un nesildiet ēdienu, kad degļa vāks ir nolaists.

Deglim ir iebūvēts dzirksteļu aizdedzinātājs, kas ļauj aizdedzināt gaisu un gāzes maisījumu. Lai aizdedzinātu sānu degli, nospiediet un turiet pogu, pēc tam pagrieziet to par 90 grādiem. Gāzes/gaisa maisījumam vajadzētu aizdegties. Ja aizdedzināšana neizdodas, pagrieziet pogu izslēgtā pozīcijā un pēc tam mēģiniet vēlreiz aizdedzināt degli. Sānu degļa liesmas lieluma regulēšana ir tāda pati kā iepriekš aprakstītajiem degļiem.

Sānu deglis ir paredzēts tikai trauku karsēšanai plakandibena katlos ar diametru 16 - 22 cm. Nenovietojiet uz tā traukus ar cita veida dibenu, piemēram, vokrānu.

Rīcība gāzes noplūdes gadījumā

Ja rodas gāzes noplūde vai pat ja jums ir aizdomas par gāzes noplūdi (piemēram, ja jūtat spēcīgu gāzes smaku), nekavējoties aizveriet gāzes balona vārstu un visus degļa vārstus. Pēc tam atvienojiet gāzes balonu no grila. Ja grils ir karsts, pagaidiet, līdz tas atdziest. Ļaujiet gāzei izplūst un pārbaudiet, vai gāzes sistēmā nav bojājumu. Ja bojājumi netiek konstatēti, sagatavojiet gāzes detektoru, pievienojiet gāzes balonu grilam un atveriet balona vārstu, lai noteiktu noplūdi. Ja noplūde netiek atrasta un gāzes noplūdes sekas joprojām ir manāmas, nogādājiet grilu pilnvarotā servisa centrā.

Aizsardzība pret apdegumiem

Lietošanas laikā grils uzkarst līdz augstai temperatūrai. Karstākās vietas ir grila vāks, režģis un degļa aizsargi. Tomēr arī citas grila daļas var kļūt karstas, kas, pieskaroties tām ar kailām rokām, var izraisīt nopietnus apdegumus. Lietojot grilu, valkājiet aizsargcimdus, lai izvairītos no apdegumiem. Lietošanas laikā nekad nepieskarieties nevienai grila daļai ar kailām rokām.

APKOPE, GLABĀŠANA UN TRANSPORTĒŠANA

Kad esat pabeidzis grila lietošanu, aizveriet visus degļu vārstus, pēc tam aizveriet cilindra vārstu un atvienojiet cilindru no grila. Ļaujiet visām grila sastāvdaļām pilnībā atdzist. Pēc katras lietošanas reizes notīriet režģi, paplāti un degļu aizsargus, izmantojot grila vai cepeškrāns tīrīšanas līdzekļus. Nav ieteicams izmantot asus metāla priekšmetus, lai notīrītu piekaltušus pārtikas atlikumus. Atlikušos grila elementus notīriet, izmantojot drānu vai sūkli un komerciāli pieejamus mazgāšanas līdzekļus, kas paredzēti metāla virsmu tīrīšanai.

Pirms katras lietošanas reizes pārbaudiet gāzes sistēmu, īpaši degļus. Ja tiek pamanīta rūsā vai bojājumi, nomainiet bojātās detaļas. Lai to izdarītu, sazinieties ar pilnvarotu ražotāja servisa centru.

Pirms katras lietošanas reizes pārbaudiet elastīgās šļūtenes stāvokli. Ja pamanāt bojājumus vai nodilumu, nomainiet to ar jaunu. Šļūteni ieteicams periodiski nomainīt vismaz reizi 10 gados, pat ja tai nav nekādu nodiluma pazīmju.

Pirms grila uzglabāšanas pārliecinieties, vai visi degļu rokturi ir iestatīti OFF (IZSLĒGTS) pozīcijā. Aizveriet gāzes balona vārstu un pēc tam atvienojiet to no grila. Neglabājiet grilu ar pievienotu gāzes balonu. Uzglabājiet grilu un balonu sausā, tumšā vietā, sargājot no nesankcionētas piekļuves. Uzglabājiet grilu vietā, kur nav putekļu. Uzglabāšanas laikā aizveriet visus degļu vākus. Ilgstošas uzglabāšanas laikā, piemēram, ziemā, ieteicams pārklāt grilu, lai pasargātu to no putekļiem un netīrumiem. Nodrošiniet labu ventilāciju uzglabāšanas telpā, lai novērstu mitruma uzkrāšanos uz ierīces sastāvdaļām, kas var izraisīt koroziju. Korozija var mainīt gāzes sistēmas sastāvdaļu parametrus, kas var izraisīt nekontrolētu gāzes noplūdi un ugunsgrēku vai sprādzienu. Neaizsedziet ventilācijas atveres balona uzglabāšanas zonā. Gāzes uzkrāšanās var izraisīt ugunsgrēku vai sprādzienu.

Grilu ir aizliegts transportēt jebkādā attālumā ar pievienotu gāzes balonu. Pirms transportēšanas aizveriet balona vārstu un atvienojiet to no grila.

Grīliem, kas aprīkoti ar riteņiem, īsus attālumus (vairākus metrus) pārvadājiet uz tiem. Ja grils jāpārvadā lielākos attālumos, izmantojot atsevišķus transportlīdzekļus, grils jāizjauc, jāpārvadā oriģinālajā iepakojumā un pēc tam jāsaliek atpakaļ.

20. grila savienojuma īscaurule

21. gāzes šļūtene (nav iekļauta komplektā - tiek pārdota atsevišķi)

22. gāzes regulators (nav iekļauts komplektā - tiek pārdots atsevišķi)

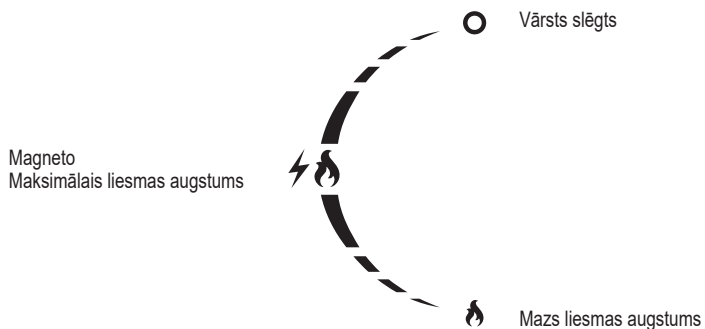
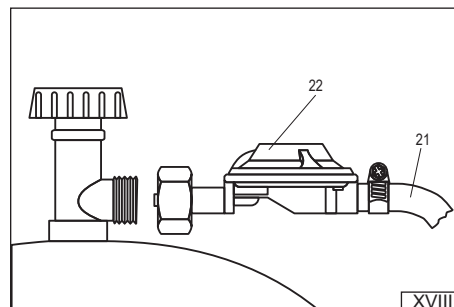
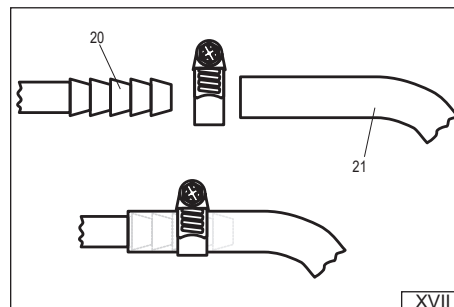

BEZPEČNOSTNÍ POKYNY

Pozor! Používejte pouze venku. Vzhledem k možnosti hromadění plynu, které by mohlo vést k požáru nebo výbuchu, by se měl gril používat pouze venku. Nepoužívejte gril v garážích, halách ani jiných místnostech. Gril by neměl být vystaven srážkám.

Pozor! Před použitím spotřebiče si přečtěte pokyny. Dodržování těchto pokynů vám pomůže chránit se před zraněním, požárem nebo výbuchem. Ušchovejte si tyto pokyny po celou dobu životnosti grilu. Pokud výrobek předáte někomu jinému, předejte jej spolu s pokyny.

VAROVÁNÍ! Přístupné části zařízení mohou být velmi horké. Udržujte děti v dostatečné vzdálenosti od zařízení. Při používání zařízení si uvědomte, že jeho části se při vystavení plamenům velmi zahřívají. Používejte tepelně odolné rukavice a držte se pouze rukojetí k tomuto účelu určených.

Pozor! Nepřemísťujte spotřebič, pokud je v provozu. Přemisťování spotřebiče během provozu může způsobit jeho převrácení, což může vést k vážným popáleninám a požáru. Přemisťování ohebné hadice spojující plynovou láhev s grilem může prasknout, což by mohlo vést k nekontrovanému úniku plynu a způsobit požár nebo výbuch.

VAROVÁNÍ! Po použití uzavřete ventil plynové lahve. Uzavření ventilů na grilu nepřerušuje přívod plynu do grilu. Ponechání systému pod tlakem může způsobit nekontrovaný únik plynu, což může vést k požáru a výbuchu.

Pozor! Neměňte konstrukci zařízení. Výrobce může zaručit bezpečnost pouze tehdy, je-li gril nainstalován dle pokynů. Nesprávné úpravy mohou vést k nekontrovanému úniku plynu, což může vést k požáru a výbuchu.

POUŽITÍ GRILU

VAROVÁNÍ! Během používání uchovávejte zařízení mimo dosah hořlavých materiálů.

VAROVÁNÍ! Při používání grilu používejte rukavice, abyste se ochránili před popáleninami.

VAROVÁNÍ! Při připojování plynové lahve a používání grilu je zakázáno kouřit a přibližovat se k ohni.

Účel grilu

Tento gril je určen pro venkovní vaření. Tento výrobek je určen pouze pro domácí použití a neměl by být používán v komerčních ani maloobchodních prostorách.

Je zakázáno používat jiná paliva, než která jsou uvedena v návodu k použití. Neměl by být používán k vytápění místností ani k ohřevu jiných produktů než potravin. Hlavní rošt je určen k vaření jídla umístěného přímo na něm. Je zakázáno na rosti umísťovat nádoby, jako jsou hrnce nebo pánve. Pokud je váš gril vybaven bočním hořákem, můžete na něm ohřívát jídlo v nádobách, jako jsou hrnce nebo pánve. Přímé vaření na roštu bočního hořáku je zakázáno.

Technické údaje

Název produktu: Přenosný plynový gril

Katalogové číslo produktu: 99634

Tepelný příkon: 3,5 kW (255 g/h) (1 x 3,5 kW)

Druh a tlak dodávaného plynu: butan G30 a propan G31 o tlaku 37 mbar

Kategorie plynových spotřebičů dle EN 498: I_{2B1P(37)}

Způsob dodávky plynu: 11kg plynové lahve; maximální rozměry lahve jsou 310 mm v průměru a 600 mm na výšku, měřeno s nainstalovaným ventilem.

Počet hořáků: 1 hlavní hořák

Průměr trysky: 1 x 0,86 mm

Rozměry hlavního roštu (délka x šířka): 470 x 370 mm

Vnější rozměry grilu se zavřeným víkem (D x Š x V): 585 x 470 x 380 mm

Výrobce a autorizované servisní středisko: TOYA SA ul. Sołtysowicka 13-15, 51-168 Vratislav, Polsko

Poznámky k montáži grilu

Je zakázáno upravovat konstrukci grilu svépomocí. Nerozebírejte součásti smontované ve výrobě ani součásti zapečetěné ve výrobě, zejména ne plynový systém.

Před prvním použitím grilu může být nutné seřídit lapač jisker. Jiskra musí přeskačovat z lapač jisker do otvorů hořáku. Jinak lapač jisker nemusí správně zapálit plyn nebo se nemusí vůbec zapálit. V případě potřeby ohněte kolík lapač jisker mírnou silou. Jakékoli seřízení lapač jisker by se mělo provádět s odpojenou plynovou lahví.

Příprava grilu k použití

Ujistěte se, že gril byl sestaven podle pokynů. Gril a válce umístěte na rovný, vodorovný a nehořlavý povrch. Pokud má gril zámek koleček, použijte jej k jeho zajištění. Ujistěte se, že v blízkosti, a to ani nad grilem, nejsou žádné hořlavé předměty ani jiné zdroje ohně či tepla. Kolem grilu udržujte volný prostor alespoň 1 metr a ujistěte se, že nad ním nejsou žádné překážky.

Pozor! Ujistěte se, že všechny knoflíky hořáku grilu jsou v zavřené poloze.

Gril by měl být připojen k plynové lahvi pomocí flexibilní hadice a regulátoru plynu. Regulátor i hadici je nutné zakoupit samostatně. Regulátor v těchto sadách byl upraven pro snížení tlaku plynu dle polských požadavků. Regulátor musí splňovat požadavky evropské normy EN 16129. Pokud je regulátor z výroby připojen k hadici, toto připojení by se nemělo upravovat.

Na volný konec hadice nasadte kovovou hadicovou svorku a poté konec hadice nasuňte na připojovací otvor grilu (XVII). Zajistěte spojení utažením svorky. Svorku nepřetahujte, pouze natolik, aby bylo zajištěno těsné spojení. Přílišné utažení svorky může poškodit hadici. Regulátor plynu je vybaven závitovým konektorem, který by měl být našroubován na ventil plynové lahve pomocí klíče (XVIII). Umístěte láhev tak, aby ohebná hadice nebyla ohnutá, zkroucená ani nadměrně natažená. Před připojením zkontrolujte hadici, zda není poškozená nebo opotřebená. Pokud zjistíte poškození nebo opotřebení, vyměňte ji za novou. Chcete-li hadici vyměnit, odneste gril do autorizovaného servisu. Hadici nevyměňujte sami ani ji nenahrazujte hadicí, která není určena pro plyn. Hadice by měla být dlouhá alespoň 80 cm a nesmí přesáhnout 150 cm. Používejte pouze ohebné hadice určené pro zkpalněný propan nebo butan. Po provedení připojení zkontrolujte těsnost plynové instalace.

Pokud místní předpisy vyžadují použití jiné hadice a/nebo regulátoru, je nutné je zakoupit samostatně a ujistit se, že splňují požadavky konkrétního místa použití.

Za normálních provozních podmínek se doporučuje vyměnit správně nainstalovaný regulátor každých 10 let, počínaje rokem výroby uvedeným na regulátoru. Místní předpisy mohou vyžadovat odlišné intervaly výměny regulátoru. Pokud se regulátor používá venku, měl by být umístěn nebo chráněn před vniknutím vody. Během používání by měl být regulátor dobře větrán, aby se zabránilo kondenzaci uvnitř spotřebiče. Regulátor je navržen pro provoz při okolních teplotách mezi -20°C a +50°C. Pokud je regulátor instalován za jiným regulátorem, měl by být tlak v systému nastaven tak, aby byl v rozsahu vstupního tlaku regulátoru připojeného přímo ke grilu. V závislosti na modelu lze plynovou láhev umístit uvnitř skříně grilu, ale pouze do výřezu v podlaze

určeného k tomuto účelu. Je zakázáno umísťovat láhev kamkoli jinam uvnitř skříně grilu. Láhev lze umístit i mimo gril. Pokud dno skříně nemá výřez, musí být láhev umístěna mimo gril. Láhev musí být umístěna svisle. Před instalací odstraňte ochrannou fólii (těsnění) z ventilu lahve, zkontrolujte stav těsnění a pokud nezjistíte žádné poškození ani známky opotřebení, nasadte na ventil láhev redukční matič. Spojení by mělo být utaženo silou potřebnou k dosažení těsného utěsnění. Přílišné utažení spojení může poškodit těsnění a spojení nedosáhne požadované těsnosti. Je zakázáno šroubovat redukci na ventil s poškozeným těsněním. V takovém případě se obraťte na výrobce lahve s žádostí o informace o výměně těsnění. Pomalu otevírejte ventil lahve, dokud nebude zcela otevřený, a zkontrolujte těsnost spoju.

VAROVÁNÍ! Pokud při otevírání ventilu lahve uslyšíte zvuk unikajícího plynu nebo ucítíte zápach plynu, okamžitě ventil lahve uzavřete. Zkontrolujte, zda jsou ventily hořáku zavřené, a poté zkontrolujte těsnost spoju.

VAROVÁNÍ! Nikdy nepoužívejte plamen ke kontrole těsnosti spoju. Může to způsobit popáleniny, požár nebo výbuch. Používejte komerčně dostupné elektronické nebo chemické testery. Před použitím si přečtěte příložený návod.

Můžete si také připravit směs mýdla a vody (přibližně 1/4 mýdla na 3/4 vody) a zalít jí plynový systém. Pokud si všimnete bublin plynu, signalizuje to netěsnost. Pokud si všimnete netěsnosti, uzavřete ventil lahve a netěsnost opravte, například utažením spoju. Opakujte zkoušku těsnosti. Pokud netěsnost nelze opravit, uzavřete ventil lahve, odpojte lahev od grilu a poté gril odneste do autorizovaného servisního střediska. Pokud zkouška těsnosti plynu neodhalí žádné netěsnosti, můžete gril používat.

Pokud se gril používá po určité době skladování, zkontrolujte stav hořáků. Sejměte rošt a kryty hořáků a zkontrolujte všechny hořáky, včetně bočního hořáku (pokud je k dispozici), zda nejsou znečištěné a rezivělé. Zkontrolujte, zda hořáky a trysky nejsou ucané nečistotami, zbytky jídla nebo hmyzem. Před použitím grilu vyčistěte hořáky čističem grilu nebo troubou. Pokud je plynová tryska ucaná, nepokoušejte se ji sami opravit. V takovém případě odneste gril do autorizovaného servisního střediska. Nepoužívejte gril, pokud je jeden nebo více hořáků vadný.

Pokud zjistíte vlhkost, například v důsledku kondenzace, osušte přístupné povrchy hadíkem nebo papírovými utěrkami a poté nechte gril na suchém místě, aby vlhkost z nepřístupných míst otekla. Pro urychlení schnutí otevřete víko grilu a boční hořák (pokud je součástí vybavy), sejměte kryty hořáků a vyjměte rošt. Nesušte cirkulaci plynu systémem. Nepoužívejte gril s mokřými hořáky, mohlo by dojít k nekontrovanému vznícení plynu, což může vést k popáleninám, požáru nebo výbuchu.

Provoz hlavního hořáku

Pozor! Zcela otevřete víko grilu. Nezapalujte hořáky, když je víko zavřené.

Otevřete ventil plynové lahve. Hořák má vestavěný zapalovací prvek, který umožňuje zapálení směsi vzduchu a plynu. Chcete-li zapálit boční hořák, stiskněte a podržte knoflík a poté jej otočte o 90 stupňů. Směs plynu a vzduchu by se měla vznítit. Pokud se zapálení nezdaří, otočte knoflík do polohy OFF (VYPNUTO) a zkuste hořák znovu zapálit.

Pokud se hořák ani po opakovaných pokusech nezapálí, může být tryska hořáku ucaná. V takovém případě zavřete ventil hořáku, zavřete ventil lahve, odpojte lahev od grilu a odneste ji do autorizovaného servisního střediska.

Po úspěšném zapálení hořáku uvolněte tlačítko zapalování a upravte velikost plamene otáčením knoflíku hořáku. Ponecháním knoflíku otočeného o 90 stupňů od jeho výchozí polohy (zavřený ventil) se nastaví maximální velikost plamene. Otočením zcela ve směru hodinových ručiček se nastaví nízký plamen, otočením zcela proti směru hodinových ručiček se ventil uzavře a plamen zhasne. Ponecháním knoflíku v mezilehlé poloze mezi výše popsány polohami můžete nastavit požadovanou výšku plamene.

Pokud se používá více hořáků, měly by se zapalovat jednotlivě. Další hořák zapalujte až po úspěšném zapálení předchozího. Nezapalujte více hořáků současně. Upravte výšku plamene zbývajících hořáků podle výše popsaného postupu.

Provoz bočního hořáku (u modelů s bočním hořákem)

Pozor! Zcela otevřete kryt hořáku. Nezapalujte hořák ani neohřívajte jídlo se zavřeným krytem hořáku.

Hořák má vestavěný zapalovací jiskrový prvek, který umožňuje zapálení směsi vzduchu a plynu. Chcete-li zapálit boční hořák, stiskněte a podržte knoflík a poté jej otočte o 90 stupňů. Směs plynu a vzduchu by se měla vznítit. Pokud se zapálení nezdaří, otočte knoflík do polohy OFF (VYPNUTO) a zkuste hořák znovu zapálit. Nastavení velikosti plamene pro boční hořák je stejné jako u ostatních výše popsaných hořáků.

Boční hořák je určen pouze k ohřevu nádobí v hrncích s plochým dnem o průměru 16 - 22 cm. Na něj nestavte nádobí s jiným dnem, například wok.

Postup v případě úniku plynu

Pokud dojde k úniku plynu, nebo i když máte podezření na únik plynu (například pokud ucítíte silný zápach plynu), okamžitě uzavřete ventil plynové lahve a všechny ventily hořáku. Poté odpojte plynovou láhev od grilu. Pokud je gril horký, počkejte, až vychladne. Nechte plyn unikat a zkontrolujte plynový systém, zda není poškozený. Pokud nezjistíte žádné poškození, připravte si detektor plynu, připojte plynovou láhev ke grilu a otevřete ventil lahve, abyste zjistili únik. Pokud únik není nalezen a následky úniku plynu jsou stále patrné, odneste gril do autorizovaného servisního střediska.

Ochrana před popáleninami

Gril se během používání zahřívá na vysoké teploty. Nejteplejšími místy jsou víko grilu, rošt a kryty hořáků. I jiné části grilu se však mohou zahřát, což může při dotyku holými rukama způsobit vážné popáleniny. Při používání grilu používejte ochranné rukavice, abyste předešli popáleninám. Během používání se nikdy nedotýkejte žádné části grilu holými rukama.

ÚDRŽBA, SKLADOVÁNÍ A PŘEPRAVA

Po dokončení používání grilu zavřete všechny ventily hořáků, poté zavřete ventil lahve a odpojte láhev od grilu. Nechte všechny součásti grilu zcela vychladnout. Po každém použití očistěte rošt, misku a ochranné kryty hořáků čisticími prostředky na gril nebo troubu. Nedoporučuje se používat ostré kovové předměty k čištění zaschlých zbytků jídla. Zbývajícím grilovací články očistěte hadíkem nebo houbičkou a běžně dostupnými čisticími prostředky určenými k čištění kovových povrchů.

Před každým použitím zkontrolujte plynový systém, zejména hořáky. Pokud zjistíte rez nebo poškození, vyměňte vadné součásti. Chcete-li to provést, obraťte se na autorizované servisní středisko výrobce.

Před každým použitím zkontrolujte stav ohebné hadice. Pokud si všimnete jakéhokoli poškození nebo opotřebení, vyměňte ji za novou. Doporučuje se hadici pravidelně vyměňovat nejméně každ-

dých 10 let, i když nevykazuje žádné známky opotřebení.

Před uskladněním grilu se ujistěte, že jsou všechny knoflíky hořáků nastaveny do polohy OFF (VYPNUTO). Zavřete ventil na plynové lahvi a poté ji odpojte od grilu. Neskladujte gril s připojenou plynovou lahví. Gril a lahev skladujte na suchém a tmavém místě, chráněném před neoprávněným přístupem. Gril skladujte v bezprašném prostředí. Během skladování zavřete všechny kryty hořáků. Během delšího skladování, například v zimě, se doporučuje gril zakrýt, aby byl chráněn před prachem a nečistotami. Zajistěte dobré větrání skladovacího prostoru, aby se zabránilo hromadění vlhkosti na součástech spotřebiče, což může vést ke korozi. Koroze může změnit parametry součástí plynového systému, což může vést k nekontrolovanému úniku plynu a způsobit požár nebo výbuch. Nezakrývejte větrací otvory v prostoru pro skladování lahví. Hromadění plynu může vést k požáru nebo výbuchu.

Je zakázáno přepravovat gril na jakoukoli vzdálenost s připojenou plynovou lahví. Před přepravou uzavřete ventil lahve a poté ji odpojte od grilu.

Grily s kolečky přepravujte na krátké vzdálenosti (několik metrů) po kolečkách. Pokud potřebujete gril přepravovat na delší vzdálenosti samostatným dopravním prostředkem, měli byste gril rozebrat, přepravit v originálním obalu a poté jej znovu složit.

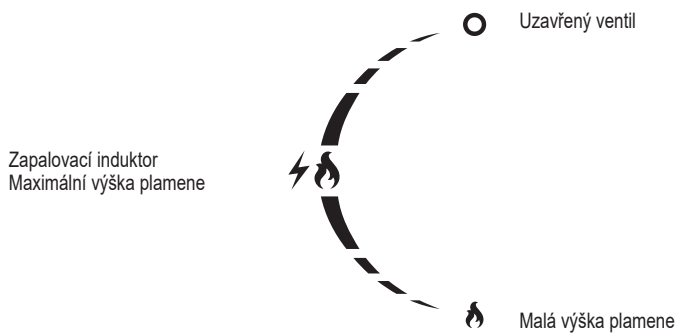

20. připojovací hrdlo grilu

21. plynová hadice (není součástí balení - prodává se samostatně)

22. regulátor plynu (není součástí balení - prodává se samostatně)

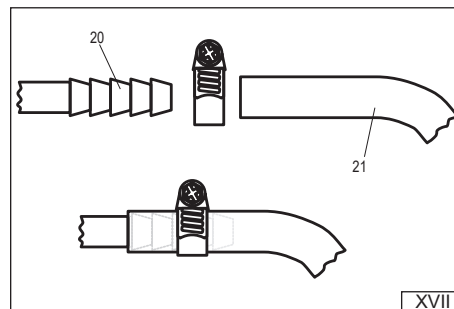

XVII

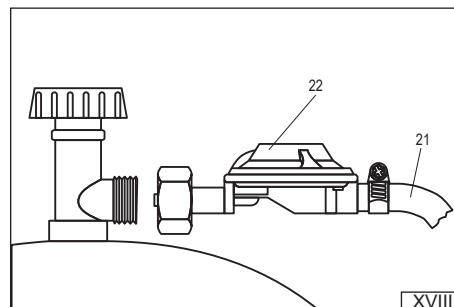

XVIII

BEZPEČNOSTNÉ POKYNY

Pozor! Používajte iba vonku. Vzhľadom na možnosť hromadenia plynu, ktoré by mohlo viesť k požiaru alebo výbuchu, by sa gril mal používať iba vonku. Nepoužívajte gril v garážach, halách ani iných miestnostiach. Gril by nemal byť vystavený zrážkam.

Pozor! Pred použitím spotrebiča si prečítajte pokyny. Dodržiavanie týchto pokynov vám pomôže chrániť sa pred zranením, požiarom alebo výbuchom. Uschovajte si tieto pokyny po celú dobu životnosti grilu. Ak výrobok odovzdáte niekomu inému, odovzdajte ho spolu s pokynmi.

UPOZORNENIE! Prístupné časti zariadenia môžu byť veľmi horúce. Uchovávajte deti mimo dosahu zariadenia. Pri používaní zariadenia si uvedomte, že jeho časti sa pri vystavení plameňom veľmi zahrievajú. Noste tepelne odolné rukavice a držte sa iba rukovätí určených na tento účel.

Pozor! Nepremiestňujte spotrebič, kým je v prevádzke. Premiestňovanie spotrebiča počas prevádzky môže spôsobiť jeho prevrátenie, čo môže mať za následok vážne popáleniny a požiar. Premiestňovanie ohybnej hadice spájajúcej plynovú fľašu s grilom môže prasknúť, čo môže viesť k nekontrolovanému úniku plynu a spôsobiť požiar alebo výbuch.

UPOZORNENIE! Po použití zatvorte ventil plynovej fľaše. Zatvorením ventilov na grile sa preruší prívod plynu do grilu. Ponechanie systému pod tlakom môže spôsobiť nekontrolovaný únik plynu, čo môže viesť k požiaru a výbuchu.

Pozor! Neupravujte dizajn zariadenia. Výrobca môže zaručiť bezpečnosť iba v prípade, že je gril nainštalovaný podľa pokynov. Nesprávne úpravy môžu viesť k nekontrolovanému úniku plynu, čo môže viesť k požiaru a výbuchu.

POUŽÍVANIE GRILU

UPOZORNENIE! Počas používania uchovávajte zariadenie mimo dosahu horľavých materiálov.

UPOZORNENIE! Pri používaní grilu noste rukavice, aby ste sa nepopálii.

UPOZORNENIE! Fajčenie a blízkosť ohňa sú pri pripájaní plynovej fľaše a používaní grilu zakázané.

Účel grilu

Tento gril je určený na varenie vonku. Tento výrobok je určený len na domáce použitie a nemal by sa používať v komerčných alebo maloobchodných priestoroch.

Je zakázané používať iné palivá, ako sú uvedené v návode. Nemal by sa používať na vykurovanie miestností ani na ohrievanie iných produktov ako jedla. Hlavný rošt je určený na varenie jedál umiestnených priamo na ňom. Je zakázané umiestňovať na rošt riad, ako sú hrnce alebo panvice. Ak je váš gril vybavený bočným horákom, môžete na ňom ohrievať jedlo v nádobách, ako sú hrnce alebo panvice. Priame varenie na rošte bočného horáka je zakázané.

Technické údaje

Názov produktu: Prenosný plynový gril

Katalógové číslo produktu: 99634

Tepelný príkon: 3,5 kW (255 g/h) (1 x 3,5 kW)

Typ a tlak privádzaného plynu: bután G30 a propán G31 pri tlaku 37 mbar

Kategória plynových spotrebičov podľa normy EN 498: I^{3B(P)37}

Spôsob dodávky plynu: 11 kg plynové fľaše; maximálne rozmery fľaš sú 310 mm v priemere a 600 mm na výšku, merané s nainštalovaným ventilom.

Počet horákov: 1 hlavný horák

Priemer trysky: 1 x 0,86 mm

Rozmery hlavného roštu (dĺžka x šírka): 470 x 370 mm

Vonkajšie rozmery grilu so zatvoreným vekom (D x Š x V): 585 x 470 x 380 mm

Výrobca a autorizované servisné stredisko: TOYA SA ul. Soltysowicka 13-15, 51-168 Wrocław, Poľsko

Poznámky k montáži grilu

Je zakázané upravovať konštrukciu grilu svojpomocne. Nerozoberajte komponenty zmontované vo výrobe ani komponenty zapečatené vo výrobe, najmä plynový systém.

Pred prvým použitím grilu môže byť potrebné nastaviť lapač iskier. Iskra musí preskočiť z lapača iskier do otvorov horáka. V opačnom prípade lapač iskier nemusí správne zapáliť plyn alebo sa nemusí vôbec zapáliť. V prípade potreby ohnite kolík lapača iskier miernym tlakom. Akékoľvek nastavenia lapača iskier by sa mali vykonávať pri odpojenej plynovej fľaši.

Príprava grilu na použitie

Uistite sa, že gril bol zostavený podľa pokynov. Gril a valce umiestnite na rovný, plochý a nehorľavý povrch. Ak má gril záмок koliesok, použite ho na jeho zaistenie. Uistite sa, že v blízkosti, a to ani nad grilom, sa nenachádzajú žiadne horľavé predmety ani iné zdroje ohňa alebo tepla. Okolo grilu udržiavajte voľný priestor aspoň 1 meter a uistite sa, že nad ním nie sú žiadne prekážky.

Pozor! Uistite sa, že všetky gombíky horákov grilu sú v zatvorenej polohe.

Gril by mal byť pripojený k plynovej fľaši pomocou flexibilnej hadice a regulátora plynu. Regulátor aj hadicu je potrebné zakúpiť samostatne. Regulátor v týchto sadách bol upravený na zniženie tlaku plynu podľa poľských požiadaviek. Regulátor musí spĺňať požiadavky európskej normy EN 16129. Ak je regulátor z výroby pripojený k hadici, toto pripojenie by sa nemalo upravovať.

Na voľný koniec hadice nasadte kovový hadicový svorku a potom koniec hadice nasuňte na pripojovací otvor grilu (XVII). Zaisťte pripojenie utiahnutím svorky. Svorku nepreťahujte, len natoľko, aby ste zabezpečili pevné spojenie. Nadmerné utiahnutie svorky môže poškodiť hadicu. Regulátor plynu je vybavený závitovým konektorom, ktorý by sa mal naskrutkovať na ventil plynovej fľaše pomocou kľúča (XVIII). Fľašu umiestnite tak, aby ohybná hadica nebola zlomená, skrútená ani nadmerne natiahnutá. Pred pripojením skontrolujte hadicu, či nie je poškodená alebo opotrebovaná. Ak zistíte poškodenie alebo opotrebovanie, vymeňte ju za novú. Ak chcete vymeniť hadicu, odneste gril do autorizovaného servisného strediska. Hadicu nevymieňajte sami ani ju nevymieňajte za hadicu, ktorá nie je určená na plyn. Hadica by mala byť dlhá aspoň 80 cm a nesmie presiahnuť 150 cm. Mali by sa používať iba ohybné hadice určené na skvapalnený propán alebo bután. Po pripojení skontrolujte tesnosť plynovej inštalácie.

Ak miestne predpisy vyžadujú použitie inej hadice a/alebo regulátora, musia sa zakúpiť samostatne a zabezpečiť, aby spĺňali požiadavky konkrétneho miesta použitia.

Za normálnych prevádzkových podmienok sa odporúča vymeniť správne nainštalovaný regulátor každých 10 rokov, počnúc rokom výroby uvedeným na regulátore. Miestne predpisy môžu vyžadovať odlišné intervaly výmeny regulátora. Ak sa regulátor používa vonku, mal by byť umiestnený alebo chránený pred vniknutím vody. Počas používania by mal byť regulátor dobre vetraný, aby sa zabránilo kondenzácii vo vnútri spotrebiča. Regulátor je navrhnutý na prevádzku pri okolitých teplotách od -20°C do +50°C. Ak je regulátor nainštalovaný za iným regulátorom, tlak v systéme by mal byť nastavený tak, aby bol v rozsahu vstupného tlaku regulátora pripojeného priamo ku grilu.

V závislosti od modelu je možné plynovú fľašu umiestniť dovnútra skrinky grilu, ale iba do výrezu v podlahe, ktorý je na to určený. Je zakázané umiestňovať fľašu kdekoľvek inde dovnútra skrinky grilu. Fľašu je možné umiestniť aj mimo grilu. Ak dno skrinky nemá výrez, fľašu je potrebné umiestniť mimo grilu. Fľaša musí byť umiestnená vertikálne. Pred inštaláciou odstráňte ochrannú fóliu (tesnenie) z ventilu fľaše, skontrolujte stav tesnenia a ak nenájdete žiadne poškodenie ani známky opotrebovania, pripevnite redukčnú maticu na ventil fľaše. Spojenie by malo byť utiahnuté silou potrebnou na dosiahnutie tesného utesnenia. Prílišné utiahnutie spojenia môže poškodiť tesnenie a spojenie nedosiahne požadovanú tesnosť. Je zakázané naskrutkovať redukciu na ventil s poškodeným tesnením. V takom prípade sa obráťte na výrobcu fľaše so žiadosťou o informácie o výmene tesnenia. Pomaly otvárajte ventil fľaše, kým nie je úplne otvorený, a skontrolujte tesnosť spojov.

UPOZORNENIE! Ak pri otváraní ventilu fľaše počujete zvuk unikajúceho plynu alebo cítite plyn, ihneď ventil fľaše zatvorte. Skontrolujte, či sú ventily horáka zatvorené, a potom skontrolujte tesnosť spojov.

UPOZORNENIE! Na kontrolu tesností spojov nikdy nepoužívajte plameň. Môže to spôsobiť popáleniny, požiar alebo výbuch. Používajte komerčne dostupné elektronické alebo chemické testery. Pred použitím si prečítajte priložený návod.

Môžete si tiež pripraviť zmes mydla a vody (približne 1/4 mydla na 3/4 vody) a zakryť ňou plynový systém. Ak spozorujete bubliny plynu, signalizuje to únik. Ak spozorujete únik, zatvorte ventil fľaše a opravte únik, napríklad dotiahnutím spojov. Zopakujte skúšku tesnosti. Ak únik nemožno opraviť, zatvorte ventil fľaše, odpojte fľašu od grilu a potom gril odneste do autorizovaného servisného strediska. Ak skúška úniku plynu neodhalí žiadne úniky, môžete gril používať.

Ak sa gril používa po určitom období skladovania, skontrolujte stav horákov. Odstráňte rošt a kryty horákov a skontrolujte všetky horáky vrátane bočného horáka (ak je k dispozícii), či nie sú znečistené a hrdzavé. Skontrolujte, či horáky a trysky nie sú upchaté nečistotami, zvyškami jedla alebo hmyzom. Pred použitím grilu vyčistite horáky čistiacim prostriedkom na gril alebo rúru. Ak je plynová tryska upchatá, nepokúšajte sa ju sami opraviť. V takom prípade odneste gril do autorizovaného servisného strediska. Nepoužívajte gril, ak je jeden alebo viac horákov chybných.

Ak zistíte vlhkosť, napríklad v dôsledku kondenzácie, osušte prístupné povrchy handričkou alebo papierovými utierkami a potom nechajte gril na suchom mieste, aby vlhkosť otekla z neprístupných oblastí. Na urýchlenie sušenia otvorte veko grilu a bočný horák (ak je súčasťou výbavy), odstráňte kryty horákov a vyberte rošt. Nesušte cirkuláciou plynu cez systém. Neprevádzkujte gril s mokrymi horákmi, pretože to môže viesť k nekontrolovanému vznieteniu plynu, čo môže viesť k popáleninám, požiaru alebo výbuchu.

Prevádzka hlavného horáka

Pozor! Úplne otvorte veko grilu. Nezapaľujte horáky, keď je veko stiahnuté.

Otvorte ventil plynovej fľaše. Horák má zabudovaný zapaľovač, ktorý umožňuje zapálenie zmesi vzduchu a plynu. Ak chcete zapáliť bočný horák, stlačte a podržte gombík a potom ho otočte o 90 stupňov. Zmes plynu a vzduchu by sa mala zapáliť. Ak sa zapálenie nepodarí, otočte gombík do polohy OFF a potom skúste horák znova zapáliť.

Ak sa horák po opakovaných pokusoch nezapáli, tryska horáka môže byť upchatá. V takom prípade zatvorte ventil horáka, zatvorte ventil fľaše, odpojte fľašu od grilu a odneste ju do autorizovaného servisného strediska.

Po úspešnom zapálení horáka uvoľníte tlačidlo zapaľovania a nastavíte veľkosť plameňa otáčaním gombíka horáka. Ak necháte gombík otočený o 90 stupňov od jeho východiskovej polohy (ventil zatvorený), nastavíte maximálnu veľkosť plameňa. Otočením úplne v smere hodinových ručičiek nastavíte nízky plameň, zatiaľ čo otočením úplne proti smeru hodinových ručičiek zatvoríte ventil a plameň zhasne. Ponechanie gombíka v medzi polohe medzi vyššie opísanými polohami vám umožní nastaviť požadovanú výšku plameňa.

Ak sa používa viacero horákov, mali by sa zapáliť jednotlivo. Ďalší horák zapáľte až po úspešnom zapálení predchádzajúceho. Nezapaľujte viacero horákov súčasne. Nastavte výšku plameňa zostávajúcich horákov podľa vyššie uvedeného postupu.

Prevádzka bočného horáka (pre modely s bočným horákom)

Pozor! Úplne otvorte kryt horáka. Horák nezapaľujte ani neohrievajte jedlo so zatvoreným krytom horáka.

Horák má zabudovaný zapaľovač, ktorý umožňuje zapálenie zmesi vzduchu a plynu.

Ak chcete zapáliť bočný horák, stlačte a podržte gombík a potom ho otočte o 90 stupňov. Zmes plynu a vzduchu by sa mala zapáliť. Ak sa zapálenie nepodarí, otočte gombík do polohy OFF a potom skúste horák znova zapáliť. Nastavenie veľkosti plameňa pre bočný horák je rovnaké ako pre ostatné horáky opísané vyššie.

Bočný horák je určený len na ohrievanie riadu v hrncoch s plochým dnom s priemerom 16 - 22 cm. Naň nekladte riad s iným dnom, napríklad woky.

Postup v prípade úniku plynu

Ak dôjde k úniku plynu alebo ak máte podozrenie na únik plynu (napríklad, ak cítite silný zápach plynu), okamžite zatvorte ventil plynovej fľaše a všetky ventily horákov. Potom odpojte plynovú fľašu od grilu. Ak je gril horúci, počkajte, kým vychladne. Nechajte plyn uniknúť a skontrolujte plynový systém, či nie je poškodený. Ak nepozorujete žiadne poškodenie, pripravte si detektor plynu, pripojte plynovú fľašu ku grilu a otvorte ventil fľaše, aby ste zistili únik. Ak sa únik nenájdje a účinky úniku plynu sú stále viditeľné, odneste gril do autorizovaného servisného strediska.

Ochrana pred popáleninami

Gril sa počas používania zahrieva na vysoké teploty. Najhorúcejšími miestami sú veko grilu, rošt a kryty horákov. Avšak aj iné časti grilu sa môžu zahriať, čo môže pri dotyku holými rukami spôsobiť vážne popáleniny. Pri používaní grilu noste ochranné rukavice, aby ste predišli popáleninám. Počas používania sa nikdy nedotýkajte žiadnej časti grilu holými rukami.

ÚDRŽBA, SKLADOVANIE A PREPRAVA

Keď skončíte s používaním grilu, zatvorte všetky ventily horákov, potom zatvorte ventil fľaše a odpojte fľašu od grilu. Nechajte všetky komponenty grilu úplne vychladnúť. Po každom použití vyčistite rošt, misku a ochranné kryty horákov pomocou čistiacich prostriedkov na gril alebo rúru. Neodporúča sa používať ostré kovové predmety na čistenie zaschnutých zvyškov jedla.

Zostávajúce grilovacie články očistite handričkou alebo špongiou a komerčne dostupnými čistiacimi prostriedkami určenými na čistenie kovových povrchov.

Pred každým použitím skontrolujte plynový systém, najmä horáky. Ak spozorujete hrdzu alebo poškodenie, vymeňte chybné komponenty. V takom prípade sa obráťte na autorizované servisné stredisko výrobcu.

Pred každým použitím skontrolujte stav flexibilnej hadice. Ak spozorujete akékoľvek poškodenie

alebo opotrebovanie, vymeňte ju za novú. Odporúča sa hadicu pravidelne vymieňať aspoň každých 10 rokov, aj keď nevykazuje žiadne známky opotrebovania.

Pred uskladnením grilu sa uistite, že všetky gombíky horákov sú nastavené do polohy OFF (VYP-NUTÉ). Zatvorte ventil na plynovej fľaši a potom ju odpojte od grilu. Neskladujte gril s pripojenou plynovou fľašou. Gril a fľašu skladujte na suchom a tmavom mieste, chránenom pred neoprávneným prístupom. Gril skladujte na bezprašnom mieste. Počas skladovania zatvorte všetky kryty horákov. Počas dlhšieho skladovania, napríklad v zime, sa odporúča gril zakryť, aby ste ho chránili pred prachom a nečistotami. Zabezpečte dobré vetranie v skladovacom priestore, aby ste zabránili hromadeniu vlhkosti na komponentoch spotrebiča, čo môže viesť ku korózii. Korózia môže zmeniť parametre komponentov plynového systému, čo môže viesť k nekontrolovanému úniku plynu a spôsobiť požiar alebo výbuch. Nezakrývajte vetracie otvory v skladovacom priestore fľaše. Hromadenie plynu môže viesť k požiaru alebo výbuchu.

Je zakázané prepravovať gril na akúkoľvek vzdialenosť s pripojenou plynovou fľašou. Pred prepravou zatvorte ventil fľaše a potom ju odpojte od grilu.

Grily vybavené kolieskami prepravujte na krátke vzdialenosti (niekoľko metrov) na kolieskach. Ak potrebujete gril prepravovať na dlhšie vzdialenosti pomocou samostatných dopravných prostriedkov, mali by ste gril rozobrať, prepravovať ho v originálnom balení a potom ho znova zložiť.

20. pripojovací nástavec grilu

21. plynová hadica (nie je súčasťou balenia - predáva sa samostatne)

22. regulátor plynu (nie je súčasťou balenia - predáva sa samostatne)

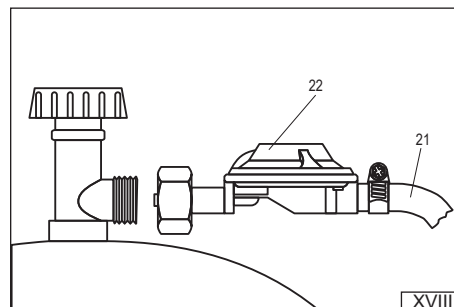
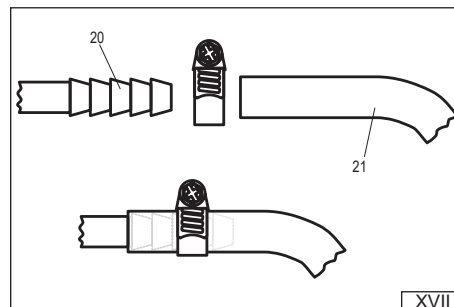

BIZTONSÁGI UTASÍTÁSOK

Figyelem! Kizárólag kültéren használja. A gáz felhalmozódásának lehetősége miatt, ami tüzet vagy robbanást okozhat, a grillsütőt csak kültéren szabad használni. Ne használja a grillsütőt garázsban, csarnokban vagy más helyiségben. A grillsütőt nem szabad csapadéknak kitenni.

Figyelem! A készülék használata előtt olvassa el az utasításokat. Az utasítások betartása segít megvédeni magát a sérülésektől, tüztől vagy robbanástól. Őrizze meg ezeket az utasításokat a grillsütő élettartama alatt. Ha a terméket továbbadja valaki másnak, adja át neki az utasításokkal együtt.

FIGYELMEZTETÉS! A készülék hozzáférhető részei nagyon forrók lehetnek. Tartsa távol a gyermekeket a készüléktől. A készülék használata során vegye figyelembe, hogy a készülék egyes részei lángnak kitéve nagyon felforrósodhatnak. Viseljen hőálló kesztyűt, és csak az erre a célra tervezett fogantyúkat fogja meg.

Figyelem! Ne mozgassa a készüléket működés közben. A készülék működés közbeni mozgatása felborulást okozhatja, ami súlyos égési sérüléseket és tüzet okozhat. A gázipalackot a grillhez összekötő flexibilis tömlő mozgatása megrepedhet, ami ellenőrizetlen gázszivárgást és tüzet vagy robbanást okozhat.

FIGYELMEZTETÉS! Használat után zárja el a gázipalack szelepet. A grillsütő szelepeinek elzárása nem zárja el a gáz áramlását a grillsütőhöz. A nyomás alatt hagyott rendszer ellenőrizetlen gázszivárgást okozhat, ami tüzet és robbanást okozhat.

Figyelem! Ne módosítsa a készülék kialakítását. A gyártó csak akkor tudja garantálni a biztonságot, ha a grillsütőt az utasításoknak megfelelően telepítik. A nem megfelelő módosítások ellenőrizetlen gázszivárgást okozhatnak, ami tüzet és robbanást okozhat.

A GRILL HASZNÁLATA

FIGYELMEZTETÉS! Használat közben tartsa távol a készüléket gyúlékony anyagoktól.

FIGYELMEZTETÉS! A grill használata során viseljen kesztyűt az égési sérülések elkerülése érdekében.

FIGYELMEZTETÉS! A gázipalack csatlakoztatása és a grill használata közben tilos a dohányzás és a lángok közelsége.

A grillsütő célja

Ez a grillsütő kültéri főzésre készült. A termék kizárólag lakossági használatra készült, kereskedelmi vagy kiskereskedelmi környezetben nem használható.

Tilos a használati utasításban meghatározottaktól eltérő tüzelőanyagot használni. Nem szabad helyiségek fűtésére vagy élelmiszerektől eltérő termékek melegítésére használni. A fő rács közvetlenül arra helyezett ételek sütésére szolgál. Tilos eszközöket, például fazekakat vagy serpenyőket a rácsra helyezni.

Ha a grillsütő oldalsó égővel van felszerelve, akkor ételt melegíthet rajta edényekben, például edényekben vagy serpenyőkben. Tilos közvetlenül az oldalsó égő rácsán főzni.

Műszaki adatok

Termék neve: Hordozható gázgrill

Termékkatalógus-szám: 99634

Hőteljesítmény: 3,5 kW (255 g/h) (1 x 3,5 kW)

A tápgáz típusa és nyomása: bután G30 és propán G31 37 mbar nyomáson

Gázkészülék kategória az EN 498 szabvány szerint: I_{3B(P)37}

Gázellátási mód: 11 kg-os gázipalackok; a palack maximális méretei 310 mm átmérőjűek és 600 mm magasak, beépített szeleppel mérve.

Égők száma: 1 fő égő

Fűvóka átmérője: 1 x 0,86 mm

Főrács méretei (hosszúság x szélesség): 470 x 370 mm

A grillsütő külső méretei zárt fedéllel (H x Sz x M): 585 x 470 x 380 mm

Gyártó és hivatalos szervizközpont: TOYA SA ul. Soltysowicka 13-15, 51-168 Wrocław, Lengyelország

Megjegyzések a grill összeszereléséhez

Tilos a grillsütő szerkezetét saját kezűleg módosítani. Ne szerelje szét a gyárilag összeszerelt vagy gyárilag lezart alkatrészeket, különösen a gázrendszert.

Előfordulhat, hogy a szikraelfogót a grillsütő első használata előtt be kell állítani. A szikrának a szikraelfogóból az égőnyílásokba kell ugrania. Ellenkező esetben előfordulhat, hogy a szikraelfogó nem gyújtja be megfelelően a gázt, vagy egyáltalán nem gyullad meg. Szükség esetén kis erővel hajlítsa meg a szikraelfogó csapját. A szikraelfogó bármilyen beállítását leválasztott gázipalack mellett kell elvégezni.

A grillsütő előkészítése használatra

Győződjön meg arról, hogy a grillsütőt az utasításoknak megfelelően szerelték össze. Helyezze a grillsütőt és a hengereket sík, egyenes és nem gyúlékony felületre. Ha a grillsütőn van kerékszár, használja azt a rögzítéshez. Győződjön meg arról, hogy nincsenek gyúlékony tárgyak vagy más tűz- vagy hőforrások a közelben, beleértve a grillsütő feletti részt is. Hagyjon legalább 1 méteres szabad helyet a grillsütő körül, és győződjön meg arról, hogy nincsenek akadályok felette.

Figyelem! Győződjön meg arról, hogy az összes grillégő gombja zárt helyzetben van. A grillsütőt flexibilis tömlő és gázszabályozó segítségével kell a gázipalackhoz csatlakoztatni. Mind a szabályozót, mind a tömlőt külön kell megvásárolni. A készletben található szabályozót a lengyel követelményeknek megfelelően úgy alakították át, hogy csökkentse a gáznyomást. A szabályozónak meg kell felelnie az EN 16129 európai szabvány követelményeinek. Ha a szabályozó gyárilag csatlakozik a tömlőhöz, ezt a csatlakozást nem szabad módosítani.

Helyezzen egy fém tömlőbilincset a tömlő szabad végére, majd csúsztassa a tömlő végét a grill csatlakozónyílására (XVII). Rögzítse a csatlakozást a bilincs meghúzásával. Ne húzza túl a bilincset, csak annyira, hogy a szoros csatlakozás biztosítható legyen. A bilincs túlzott meghúzása károsíthatja a tömlőt. A gázszabályozó menetes csatlakozóval van felszerelve, amelyet egy villáskulcs (XVIII) segítségével kell a gázipalack szelepeire csavarni. Helyezze el a palackot úgy, hogy a flexibilis tömlő ne legyen megtörve, megcsavarodva vagy túlzottan megnyúlva. Csatlakoztatás előtt ellenőrizze a tömlőt sérülés vagy kopás szempontjából. Ha sérülést vagy kopást észlel, cserélje ki egy újra. A tömlő cseréjéhez vigye a grillt egy hivatalos szervizközpontba. Ne cserélje ki saját kezűleg a tömlőt, és ne használjon olyan tömlőt, amely nem gázhoz készült. A tömlőnek legalább 80 cm hosszúnak kell lennie, és nem haladhatja meg a 150 cm-t. Csak cseppfolyósított propán- vagy butángázhoz tervezett flexibilis tömlőket szabad használni. A csatlakoztatás után ellenőrizze a gázberendezés szivárgását.

Ha a helyi előírások más tömlő és/vagy szabályozó használatát írják elő, azokat külön kell megvásárolni, ügyelve arra, hogy megfeleljenek az adott felhasználási hely követelményeinek.

Normál üzemi körülmények között ajánlott a megfelelően beszerelt szabályozót 10 évente cserélni, a szabályozón feltüntetett gyártási évtől kezdve. A helyi előírások eltérő szabályozócsere-intervallumokat írhatnak elő. Ha a szabályozót kültéren használja, azt víz behatolásától védeni kell, vagy attól védeni kell. Használat közben a szabályozót jól szellőztetni kell, hogy megakadályozzuk a készülék belsejében keletkező páralecsapódást. A szabályozót -20°C és +50°C közötti környezeti hőmérsékleten való működésre tervezték. Ha a szabályozót egy másik szabályozó után telepítik, a rendszernyomást úgy kell beállítani, hogy az a közvetlenül a grillhez csatlakoztatott szabályozó bemeneti nyomástartományán belül legyen.

Modellől függően a gázipalack elhelyezhető a grillsütő szekrényében, de csak az erre a célra kialakított padlókvivágásban. Tilos a palackot a grillsütő szekrényében máshol elhelyezni. A palack a grillsütőn kívül is elhelyezhető. Ha a szekrény alján nincs kivágás, akkor a palackot a grillsütőn kívül kell elhelyezni. A palackot függőlegesen kell elhelyezni. Beszerelés előtt távolítsa el a védőfóliát (tömítést) a palack szeleperől, ellenőrizze a tömítés állapotát, és ha nem talos sérülést vagy kopás jeleit, rögzítse a reduktor anyát a palack szeleperé. A csatlakozást a szoros tömítés eléréséhez szükséges erővel kell meghúzni. A csatlakozás túlhúzása károsíthatja a tömítést, és a csatlakozás nem fogja elérni a kívánt tömítettséget. Tilos a reduktort sérült tömítésű szelepre csavarozni. Ilyen esetben a tömítés cseréjével kapcsolatban forduljon a palack gyártójához. Lassan nyissa ki a palack szelepet, amíg teljesen ki nem nyílik, és ellenőrizze a csatlakozások szivárgását.

FIGYELMEZTETÉS! Ha a palack szelepeinek kinyitásakor gázszivárgás hangját hallja, vagy gázszagot érez, azonnal zárja el a palack szelepet. Ellenőrizze, hogy az égőfej szelepei zárva vannak-e, majd ellenőrizze a csatlakozásokat szivárgás szempontjából.

FIGYELMEZTETÉS! Soha ne használjon lángot a csatlakozás szivárgásának ellenőrzéséhez. Ez égési sérüléseket, tüzet vagy robbanást okozhat. Használjon kereskedelmi forgalomban kapható elektronikus vagy kémiai tesztereket. Használat előtt olvassa el a mellékelt utasításokat.

Készíthet szappan-víz keveréket is (kb. 1/4 szappan és 3/4 víz arányban), és öntheti vele a gázrendszert. Ha gázburrokokat észlel, az szivárgásra utal. Ha szivárgást észlel, zárja el a palack szelepet, és javítsa ki a szivárgást, például a csatlakozások meghúzásával. Ismételje meg a szivárgásvizsgálatot. Ha a szivárgás nem javítható, zárja el a palack szelepet, válassza le a palackot a grillsütőtől, majd vigye el a grillsütőt egy hivatalos szervizközpontba. Ha a gázszivárgás-vizsgálat nem mutat ki szivárgást, használhatja a grillsütőt.

Ha a grillsütőt tárolás után újra használja, ellenőrizze az égők állapotát. Távolítsa el a rostélyt és az égőfej fedelét, és ellenőrizze az összes égőfejet, beleértve az oldalsó égőfejet is (ha van), szennyeződés és rozsdás szempontjából. Ellenőrizze, hogy az égőfejek és a fűvókák nincsenek-e eltömődve szennyeződéssel, ételmaradékkal vagy rovarokkal. A grillsütő használata előtt tisztítsa meg az égőfejeket grill- vagy sütőtisztítóval. Ha a gázfűvóka eltömődött, ne próbálja meg saját kezűleg megjavítani. Ebben az esetben vigye el a grillsütőt egy hivatalos szervizközpontba. Ne használja a grillsütőt, ha egy vagy több égőfej hibás.

Ha nedvességet észlel, például páralecsapódás miatt, szárítsa meg a hozzáférhető felületeket egy ruhával vagy papírtörülővel, majd hagyja a grillsütőt száraz helyen, hogy a nedvesség eltávozzon a nehezen hozzáférhető helyekről. A szárítás felgyorsításához nyissa ki a grillsütő fedelét és az oldalsó égőt (ha van ilyen), vegye le az égőfedelét, és vegye ki a rostélyt. Ne szárítsa úgy, hogy gázt keringtet a rendszeren keresztül. Ne üzemeltesse a grillsütőt nedves égőfejekkel, mert ez ellenőrizetlen gázgyulladás okozhat, ami égési sérüléseket, tüzet vagy robbanást okozhat.

Fő égőfej működése

Figyelem! Nyissa ki teljesen a grillsütő fedelét. Ne gyújtsa meg az égőket leengedett fedéllel.

Nyissa ki a gázipalack szelepet. Az égő beépített szikragyújtóval rendelkezik, amely lehetővé teszi a levegő/gáz keverék meggyújtását. Az oldalsó égő begyújtásához nyomja meg és tartsa lenyomva a gombot, majd forgassa el 90 fokkal. A gáz/levegő keveréknek be kell gyulladnia. Ha a gyújtás nem sikerül, fordítsa a gombot OFF (KI) állásba, majd próbálja meg újra meggyújtani az égőt.

Ha az égő többszöri próbálkozás után sem gyullad be, előfordulhat, hogy az égőfej fűvókája eltömődött. Ebben az esetben zárja el az égőfej szelepet, zárja el a palack szelepet, válassza le a palackot a grillsütőtől, és vigye el egy hivatalos szervizközpontba.

Miután az égő sikeresen meggyújtotta az égőt, engedje el a gyújtógombot, és az égőfej gombjának elforgatásával állítsa be a láng méretét. Ha a gombot a kezdeti helyzetétől (szelep zárva) 90 fokkal elfordítva hagyja, a láng mérete maximális lesz. Ha teljesen elforgatja az óramutató járásával megegyező irányba, akkor alacsony lángot állít be, míg ha teljesen elforgatja az óramutató járásával ellentétes irányba, akkor a szelep bezárul és a láng kialszik. Ha a gombot a fent leírt állások közötti közbenső helyzetben hagyja, beállíthatja a kívánt lángmagasságot.

Ha több égőt használn, azokat egyenként kell meggyújtani. A következő égőt csak azután gyújtja meg, miután az előzőt sikeresen meggyújtotta. Ne gyújtson meg több égőt egyszerre. A fennmaradó égők lángmagasságát a fent leírtak szerint állítsa be.

Oldalsó égőfejes működés (oldalsó égővel rendelkező modellekhez)

Figyelem! Nyissa ki teljesen az égőfej fedelét. Ne gyújtja meg az égőfejet, és ne melegítsen ételt leengedett égőfej fedéllel.

Az égő beépített szikragyújtóval rendelkezik, amely lehetővé teszi a levegő és a gáz keverékének meggyújtását.

Az oldalsó égő begyújtásához nyomja meg és tartsa lenyomva a gombot, majd forgassa el 90 fokkal. A gáz/levegő keveréknek be kell gyulladnia. Ha a gyújtás nem sikerül, fordítsa a gombot OFF (KI) állásba, majd próbálja meg újra begyújtani az égőt. Az oldalsó égő lángméretének beállítása megegyezik a fent leírt többi égőnél leírtakkal.

Az oldalsó égő kizárólag 16 - 22 cm átmérőjű lapos aljú edényekben való edények melegítésére szolgál. Ne helyezzen rá más aljú edényt, például wokot.

Teendők gázszivárgás esetén

Gázszivárgás esetén, vagy akár ha gázszivárgás gyanúja merül fel (például, ha erős gázszagot érez), azonnal zárja el a gázipalack szelepet és az összes égőszelepet. Ezután válassza le a gázipalackot a grillsütőtől. Ha a grillsütő forró, várja meg, amíg lehűl. Hagyja a gázt kiszellőzni, és ellenőrizze a gázrendszert, hogy nincs-e rajta sérülés. Ha nem észlel sérülést, készítsen elő egy gázérzékelőt, csatlakoztassa a gázipalackot a grillsütőhöz, és nyissa ki a palack szelepet a szivárgás észleléséhez. Ha a szivárgást nem találja, és a gázszivárgás hatásai továbbra is észrevehetőek, vigye a grillsütőt egy hivatalos szervizközpontba.

Égési sérülések elleni védelem

A grill használat közben magas hőmérsékletre melegszik. A grill fedele, a rostély és az égővédők a legforróbb területek. Azonban a grill más részei is felforrósodhatnak, ami csupasz kézzel történő megérintés esetén súlyos égési sérüléseket okozhat. A grill használata közben viseljen védőkésztyűt az égési sérülések elkerülése érdekében. Használat közben soha ne érintse meg a grill egyetlen részét sem csupasz kézzel.

KARBANTARTÁS, TÁROLÁS ÉS SZÁLLÍTÁS

Amikor befejezte a grill használatát, zárja el az összes égőfej szelepét, majd zárja el a palack szelepét, és válassa le a palackot a grillről. Hagyja a grill összes alkatrészét teljesen lehűlni. Minden használat után tisztítsa meg a rácsot, a tálcát és az égőfej védőburkolatát grill- vagy sütőtisztítóval. Nem ajánlott éles fémtárgyakat használni a rászáradt ételmaradékok eltávolításához.

A maradék grillsütő elemeket ruhával vagy szivaccsal, valamint a kereskedelmi forgalomban kapható, fémfelületek tisztítására szolgáló tisztítószerrel tisztítsa meg.

Minden használat előtt ellenőrizze a gázrendszert, különösen az égőket. Ha rozsdát vagy sérülést észlel, cserélje ki a hibás alkatrészeket. Ehhez forduljon a gyártó hivatalos szervizközpontjához.

Minden használat előtt ellenőrizze a flexibilis tömlő állapotát. Ha bármilyen sérülést vagy kopást észlel, cserélje ki egy újra. Javasoljuk, hogy a tömlőt legalább 10 évente cserélje ki, még akkor is, ha nem mutat kopás jeleit.

A grillsütő tárolása előtt győződjön meg arról, hogy az összes égőfej gombja OFF (KI) állásban van. Zárja el a gázpalack szelepét, majd válassa le a grillsütőről. Ne tárolja a grillsütőt csatlakoztatott gázpalackkal. A grillsütőt és a palackot száraz, sötét helyen, illetéktelen hozzáféréstől védve tárolja.

A grillsütőt pormentes helyen tárolja. Tárolás közben zárja le az összes égőfej fedelét. Hosszabb tárolás esetén, például télen, ajánlott a grillsütőt letakarni a por és a szennyeződés elleni védelem érdekében. Biztosítsa a tárolóhelyiség jó szellőzését, hogy megakadályozza a nedvesség felhalmozódását a készülék alkatrészein, ami korrózióhoz vezethet. A korrózió megváltoztathatja a gázrendszer alkatrészeinek paramétereit, ami ellenőrizetlen gázszivárgáshoz és tüzet vagy robbanást okozhat. Ne takarja le a palacktároló terület szellőzőnyílásait. A gáz felhalmozódása tüzet vagy robbanást okozhat.

Tilos a grillsütőt bármilyen távolságra szállítani csatlakoztatott gázpalackkal. Szállítás előtt zárja el a palack szelepét, majd válassa le a grillsütőről.

Rövid távolságokon (több méteren) kerekeken kell a grillsütőt szállítani. Ha hosszabb távolságokra, külön szállítóeszközzel kell szállítani, akkor szét kell szerelni, az eredeti csomagolásában kell szállítani, majd újra össze kell szerelni.

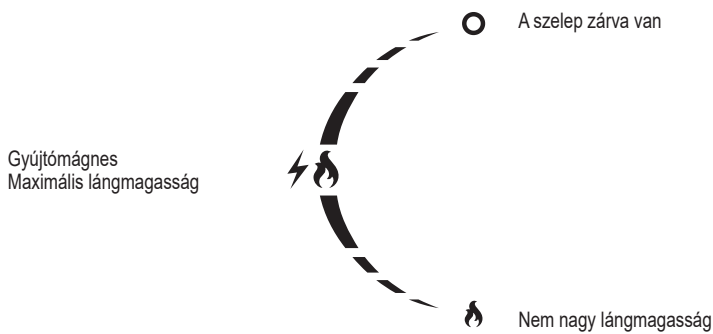

20. grill csatlakozócsonk

21. gáztömlő (nem tartozék - külön kapható)

22. gázszabályozó (nem tartozék - külön kapható)

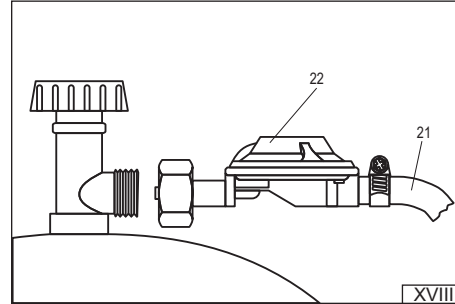
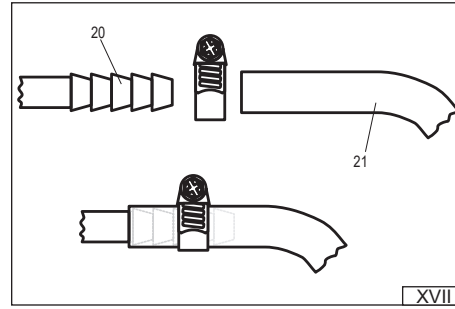

INSTRUCȚIUNI DE SIGURANȚĂ

Atenție! Utilizați numai în exterior. Din cauza posibilității de acumulare de gaz, care ar putea duce la incendii sau explozie, grătarul trebuie utilizat numai în exterior. Nu utilizați grătarul în garaje, holuri sau alte încăperi. Grătarul nu trebuie expus precipitațiilor.

Atenție! Citiți instrucțiunile înainte de a utiliza aparatul. Respectarea acestor instrucțiuni vă va ajuta să vă protejați de vătămări corporale, incendii sau explozie. Păstrați aceste instrucțiuni pe toată durata de viață a grătarului. Dacă dați produsul altcuiva, dați-i-o mai departe împreună cu instrucțiunile.

AVERTISMENT! Părțile accesibile ale dispozitivului pot fi foarte fierbinți. Nu lăsați copiii să se apropie de dispozitiv. În timpul utilizării dispozitivului, fiți atenți că anumite părți ale dispozitivului se încălzesc foarte tare atunci când sunt expuse la flăcări. Purtați mănuși rezistente la căldură și țineți doar de mânerul conceput în acest scop.

Atenție! Nu mutați aparatul în timp ce este în funcțiune. Mutarea aparatului în timp ce este în funcțiune îl poate provoca răsturnarea, ceea ce poate duce la arsuri grave și la un incendiu. Mutarea furtunului flexibil care conectează butelia de gaz la grătar se poate rupe, ceea ce poate duce la o scurgere necontrolată de gaz și poate provoca un incendiu sau o explozie.

AVERTISMENT! După utilizare, închideți robinetul buteliei de gaz. Închiderea robinetelor de pe grătar nu va întrerupe fluxul de gaz către grătar. Lăsarea sistemului sub presiune poate provoca scurgeri necontrolate de gaz, ceea ce poate duce la incendii și explozie.

Atenție! Nu modificați designul dispozitivului. Producătorul poate garanta siguranța doar dacă grătarul este instalat conform instrucțiunilor sale. Modificările necorespunzătoare pot duce la scurgeri necontrolate de gaz, ceea ce poate provoca incendii și explozii.

UTILIZAREA GRĂTARULUI

AVERTISMENT! Nu lăsați dispozitivul să se apropie de materiale inflamabile în timpul utilizării.

AVERTISMENT! Când folosiți grătarul, purtați mănuși pentru a vă proteja împotriva arsurilor.
AVERTISMENT! Fumatul și apropierea de flăcări sunt interzise la conectarea buteliei de gaz și la utilizarea grătarului.

Scopul grătarului

Acest grătar este conceput pentru gătit în aer liber. Acest produs este destinat exclusiv uzului rezidențial și nu trebuie utilizat în spații comerciale sau de vânzare cu amănuntul.

Este interzisă utilizarea altor combustibili decât cei specificați în instrucțiuni. Nu trebuie utilizat pentru încălzirea încăperilor sau pentru încălzirea altor produse decât alimentele. Grătarul principal este destinat gătitului alimentelor așezate direct pe el. Este interzisă așezarea pe grătar a ustensilelor, cum ar fi oale sau tigăi.

Dacă grătarul dumneavoastră este echipat cu un arzător lateral, puteți încălzi pe acesta alimente în recipiente, cum ar fi oale sau tigăi. Gătitul direct pe grătarul arzătorului lateral este interzis.

Date tehnice

Nume produs: Grătar portabil pe gaz

Număr de catalog produs: 99634

Putere termică de intrare: 3,5 kW (255 g/h) (1 x 3,5 kW)

Tipul și presiunea gazului de alimentare: butan G30 și propan G31 la o presiune de 37 mbar

Categoria aparatelor pe gaz conform EN 498: I₂ P₃₇

Metodă de alimentare cu gaz: butelii de gaz de 11 kg; dimensiunile maxime ale buteliei sunt de 310 mm în diametru și 600 mm în înălțime, măsurate cu supapa instalată.

Număr de arzătoare: 1 arzător principal

Diametrul duzei: 1 x 0,86 mm

Dimensiunile grătarului principal (lungime x lățime): 470 x 370 mm

Dimensiuni exterioare ale grătarului cu capacul închis (L x l x Î): 585 x 470 x 380 mm

Producător și centru de service autorizat: TOYA SA ul. Soltysowicka 13-15, 51-168 Wrocław, Polonia

Note privind asamblarea grătarului

Este interzisă modificarea proprie a structurii grătarului. Nu dezasamblați componentele asamblate din fabrică sau componentele sigilate din fabrică, în special sistemul de gaz.

Este posibil să fie nevoie să reglați parascântele înainte de prima utilizare a grătarului. Scântea trebuie să sară de la parascântea la orificiile arzătorului. În caz contrar, este posibil ca parascântele să nu aprindă gazul corect sau să nu se aprindă deloc. Dacă este necesar, îndoiți știftul parascântelilor cu puțină forță. Orice reglare a parascântelilor trebuie efectuată cu butelia de gaz deconectată.

Pregătirea grătarului pentru utilizare

Asigurați-vă că grătarul a fost asamblat conform instrucțiunilor. Așezați grătarul și cilindrii pe o suprafață plană, dreaptă și neinflamabilă. Dacă grătarul are un blocator de roți, utilizați-l pentru a-l fixa. Asigurați-vă că nu există obiecte inflamabile sau alte surse de foc sau căldură în apropiere, inclusiv deasupra grătarului. Mențineți un spațiu liber de cel puțin 1 metru în jurul grătarului și asigurați-vă că nu există obstacole deasupra acestuia.

Atenție! Asigurați-vă că toate butoanele arzătoarelor grătarului sunt în poziția închisă.

Grătarul trebuie conectat la butelia de gaz folosind un furtun flexibil și un regulator de gaz. Atât regulatorul, cât și furtunul trebuie achiziționate separat. Regulatorul din aceste seturi a fost adaptat pentru a reduce presiunea gazului conform cerințelor poloneze. Regulatorul trebuie să îndeplinească cerințele standardului european EN 16129. Dacă regulatorul este conectat din fabrică la furtun, această conexiune nu trebuie modificată.

Așezați o clemă metalică pentru furtun pe capătul liber al furtunului, apoi glisați capătul furtunului pe orificiul de conectare al grătarului (XVII). Fixați conexiunea strângând clema. Nu strângeți prea tare clema, doar suficient cât să asigurați o conexiune strânsă. Strângerea excesivă a clemei poate deteriora furtunul. Regulatorul de gaz este echipat cu un conector filetat, care trebuie înșurubat pe supapa buteliei de gaz folosind o cheie (XVIII). Poziționați butelia astfel încât furtunul flexibil să nu fie îndoit, răsucit sau întins excesiv. Înainte de conectare, inspectați furtunul pentru a depista eventuale deteriorări sau uzură. Dacă se detectează deteriorări sau uzură, înlocuiți-l cu unul nou. Pentru a înlocui furtunul, duceți grătarul la un centru de reparații autorizat. Nu înlocuiți singur furtunul și nu îl înlocuiți cu un furtun care nu este conceput pentru gaz. Furtunul trebuie să aibă o lungime de cel puțin 80 cm și nu trebuie să depășească 150 cm. Trebuie utilizate doar furtunuri flexibile concepute pentru gaz propan lichefiat sau butan. După efectuarea conexiunii, verificați dacă instalația de gaz prezintă scurgeri.

Dacă reglementările locale impun utilizarea unui furtun și/sau regulator diferit, acestea trebuie achiziționate separat, asigurându-se că îndeplinesc cerințele locului specific de utilizare.

În condiții normale de funcționare, se recomandă înlocuirea unui regulator instalat corect la fiecare

re 10 ani, începând cu anul de fabricație indicat pe regulator. Reglementările locale pot impune intervale diferite de înlocuire a regulatorului. Dacă se utilizează regulatorul în exterior, acesta trebuie amplasat sau protejat de pătrunderea apei. În timpul utilizării, regulatorul trebuie bine ventilat pentru a preveni condensul în interiorul aparatului. Regulatorul este conceput să funcționeze la temperaturi ambientale între -20°C și +50°C. Dacă regulatorul este instalat în aval de un alt regulator, presiunea sistemului trebuie reglată pentru a se încadra în intervalul de presiune de intrare al regulatorului conectat direct la grătar.

În funcție de model, butelia de gaz poate fi plasată în interiorul dulapului grătarului, dar numai în decupajul din podea conceput în acest scop. Este interzisă plasarea buteliei în orice altă parte a dulapului grătarului. Butelia poate fi plasată și în afara grătarului. Dacă podeaua dulapului nu are un decupaj, butelia trebuie plasată în afara grătarului. Butelia trebuie poziționată vertical. Înainte de instalare, îndepărtați folia de protecție (garnitura) de pe supapa buteliei, verificați starea garniturii și, dacă nu se constată deteriorări sau semne de uzură, atașați piulița reductorului la supapa buteliei. Racordul trebuie strâns cu forța necesară pentru a obține o etanșare strânsă. Strângerea excesivă a racordului poate deteriora garnitura, iar racordul nu va realiza etanșeitatea necesară. Este interzisă înșurubarea reductorului pe o supapă cu o etanșare deteriorată. Într-un astfel de caz, contactați producătorul buteliei pentru informații despre înlocuirea garniturii. Deschideți încet supapa buteliei până când este complet deschisă și verificați dacă există scurgeri la racorduri.

AVERTISMENT! Dacă auziți un sunet de gaz care iese sau simțiți miros de gaz la deschiderea robinetului buteliei, închideți imediat robinetul buteliei. Verificați dacă robinetele arzătorului sunt închise și apoi verificați dacă există scurgeri la conexiuni.

AVERTISMENT! Nu folosiți niciodată flăcără pentru a verifica dacă există scurgeri la conexiuni. Acest lucru poate provoca arsuri, incendii sau explozii. Folosiți testere electronice sau chimice disponibile în comerț. Înainte de utilizare, citiți instrucțiunile incluse.

De asemenea, puteți prepara un amestec de apă și săpun (aproximativ 1/4 săpun la 3/4 apă) și puteți acoperi sistemul de gaz cu acesta. Dacă observați bule de gaz, acest lucru indică o scurgere. Dacă observați o scurgere, închideți robinetul buteliei și reparați scurgerea, de exemplu prin strângerea conexiunilor. Repetați testul de scurgere. Dacă scurgerea nu poate fi reparată, închideți robinetul buteliei, deconectați butelia de la grătar și apoi duceți grătarul la un centru de reparații autorizat. Dacă testul de scurgere a gazelor nu relevă nicio scurgere, puteți utiliza grătarul.

Dacă grătarul este utilizat după o perioadă de depozitare, verificați starea arzătoarelor. Îndepărtați grătarul și capacele arzătoarelor și inspectați toate arzătoarele, inclusiv arzătorul lateral (dacă este cazul), pentru murdărie și rugină. Verificați dacă arzătoarele și duzele nu sunt înnodate cu murdărie, resturi alimentare sau insecte. Înainte de a utiliza grătarul, curățați arzătoarele folosind un produs de curățare pentru grătar sau cuptor. Dacă duza de gaz este înnodată, nu încercați să o reparați singur. În acest caz, duceți grătarul la un centru de service autorizat. Nu utilizați grătarul dacă unul sau mai multe arzătoare sunt defecte.

Dacă se detectează umezeală, de exemplu, din cauza condensului, uscați suprafețele accesibile cu o cârpă sau prosopale de hârtie, apoi lăsați grătarul într-un loc uscat pentru a permite umezelii să se scurgă din zonele inaccesibile. Pentru a accelera uscarea, deschideți capacul grătarului și arzătorul lateral (dacă există), îndepărtați capacele arzătoarelor și scoateți grătarul. Nu uscați prin circularea gazului prin sistem. Nu utilizați grătarul cu arzătoare ude, deoarece acest lucru poate duce la aprinderea necontrolată a gazului, ceea ce poate provoca arsuri, incendii sau explozii.

Funcționarea arzătorului principal

Atenție! Deschideți complet capacul grătarului. Nu aprindeți arzătoarele cu capacul în jos. Deschideți robinetul buteliei de gaz. Arzătorul are un aprinzător cu scântee încorporat care permite aprinderea amestecului de aer/gaz. Pentru a aprinde arzătorul lateral, apăsați și mențineți apăsat butonul, apoi rotiți-l cu 90 de grade. Amestecul de gaz/aer ar trebui să se aprindă. Dacă aprinderea eșuează, rotiți butonul în poziția OFF (OPRIT) și apoi încercați să aprindeți din nou arzătorul. Dacă arzătorul nu se aprinde după încercări repetate, duza arzătorului poate fi blocată. În acest caz, închideți robinetul arzătorului, închideți robinetul buteliei, deconectați butelia de la grătar și duceți-o la un centru de reparații autorizat.

După aprinderea cu succes a arzătorului, eliberați butonul de aprindere și reglați dimensiunea flăcării rotind butonul arzătorului. Lăsând butonul rotit la 90 de grade față de poziția inițială (supapa închisă) se va seta dimensiunea maximă a flăcării. Rotirea completă în sensul acelor de ceasornic va seta o flăcără mică, în timp ce rotirea completă în sens invers acelor de ceasornic va închide supapa și va stinge flăcără. Lăsarea butonului într-o poziție intermediară între pozițiile descrise mai sus vă permite să reglați înălțimea dorită a flăcării.

Dacă se utilizează mai multe arzătoare, acestea trebuie aprinse individual. Aprindeți următorul arzător numai după ce precedentul a fost aprins cu succes. Nu aprindeți mai multe arzătoare simultan. Reglați înălțimea flăcării arzătoarelor rămase conform procedurii descrise mai sus.

Funcționarea arzătorului lateral (pentru modelele cu arzător lateral)

Atenție! Deschideți complet capacul arzătorului. Nu aprindeți arzătorul și nu încălziți alimentele cu capacul arzătorului în jos.

Arzătorul are un aprinzător cu scântee încorporat care permite aprinderea amestecului de aer și gaz. Pentru a aprinde arzătorul lateral, apăsați și țineți apăsat butonul, apoi rotiți-l la 90 de grade. Amestecul de gaz/aer ar trebui să se aprindă. Dacă aprinderea eșuează, rotiți butonul în poziția OFF (OPRIT) și apoi încercați să aprindeți din nou arzătorul. Reglarea dimensiunii flăcării pentru arzătorul lateral se face la fel ca în cazul celorlalte arzătoare descrise mai sus.

Arzătorul lateral este destinat doar încălzirii vaselor de gătit în oale cu fund plat și un diametru de 16 - 22 cm. Nu așezați pe acesta vase cu alt fund, cum ar fi wok-uri.

Procedura în caz de scurgere de gaze

Dacă apare o scurgere de gaz sau chiar dacă suspectați o scurgere de gaz (de exemplu, dacă simțiți un miros puternic de gaz), închideți imediat robinetul buteliei de gaz și toate robinetele arzătorului. Apoi deconectați butelia de gaz de la grătar. Dacă grătarul este fierbinte, așteptați să se răcească. Lăsați gazul să se evacueze și inspectați sistemul de gaz pentru a depista eventualele deteriorări. Dacă nu se observă nicio deteriorare, pregătiți un detector de gaz, conectați butelia de gaz la grătar și deschideți robinetul buteliei pentru a detecta scurgerea. Dacă nu se găsește scurgerea și efectele scurgerii de gaz sunt încă vizibile, duceți grătarul la un centru de service autorizat.

Protecție împotriva arsurilor

Grătarul se încălzește la temperaturi ridicate în timpul utilizării. Capacul grătarului, grătarul și aprinzătorul arzătorului devin zonele cele mai fierbinți. Cu toate acestea, chiar și alte părți ale grătarului se pot încălzi, ceea ce poate provoca arsuri grave dacă sunt atinse cu mâinile goale. Purtați mănuși de protecție atunci când utilizați grătarul pentru a preveni arsurile. Nu atingeți niciodată nicio parte a grătarului cu mâinile goale în timpul utilizării.

ÎNȚREȚINERE, DEPOZITARE ȘI TRANSPORT

După ce ați terminat de utilizat grătarul, închideți toate robinetele arzătoarelor, apoi închideți robinetul cilindrului și deconectați cilindrul de la grătar. Lăsați toate componentele grătarului să se răcească complet. Curățați grătarul, tava și aparaturile arzătorului după fiecare utilizare folosind produse de curățare pentru grătar sau cuptor. Nu se recomandă utilizarea obiectelor metalice ascuțite pentru a curăța reziduurile alimentare uscate.

Curățați elementele rămase ale grătarului folosind o lavetă sau un burete și detergenți disponibili în comerț pentru curățarea suprafețelor metalice.

Înainte de fiecare utilizare, inspectați sistemul de gaz, în special arzătoarele. Dacă observați rugină sau deteriorări, înlocuiți componentele defecte. Pentru a face acest lucru, contactați un centru de servicii autorizat al producătorului.

Înainte de fiecare utilizare, verificați starea furtunului flexibil. Dacă observați orice deteriorare sau uzură, înlocuiți-l cu unul nou. Se recomandă înlocuirea furtunului periodic, cel puțin la fiecare 10 ani, chiar dacă nu prezintă semne de uzură.

Înainte de a depozita grătarul, asigurați-vă că toate butoanele arzătoarelor sunt în poziția OFF (OPRIT). Închideți robinetul buteliei de gaz și apoi deconectați-o de la grătar. Nu depozitați grătarul cu butelia de gaz conectată. Depozitați grătarul și butelia într-un loc uscat, întunecat, protejat de accesul neautorizat. Depozitați grătarul într-o zonă fără praf. Închideți toate capacele arzătoarelor în timpul depozitării. În timpul depozitării prelungite, cum ar fi iarna, se recomandă acoperirea grătarului pentru a-l proteja de praf și murdărie. Asigurați o bună ventilație în zona de depozitare pentru a preveni acumularea de umezeală pe componentele aparatului, ceea ce poate duce la coroziune. Coroziunea poate modifica parametrii componentelor sistemului de gaz, ceea ce poate duce la scurgeri necontrolate de gaz și poate provoca un incendiu sau o explozie. Nu acoperiți orificiile de ventilație din zona de depozitare a buteliilor. Acumularea de gaz poate duce la un incendiu sau o explozie.

Este interzisă transportul grătarului pe orice distanță cu butelia de gaz conectată. Înainte de transport, închideți robinetul buteliei și apoi deconectați-o de la grătar.

Pentru grătarele echipate cu roți, transportați grătarul pe acestea pe distanțe scurte (câțiva metri). Dacă trebuie să transportați grătarul pe distanțe mai lungi folosind mijloace de transport separate, trebuie să dezamblați grătarul, să îl transportați în ambalajul original și apoi să îl reasamblați.

20. record grătar

21. furtun de gaz (nu este inclus - se vinde separat)

22. regulator de gaz (nu este inclus - se vinde separat)

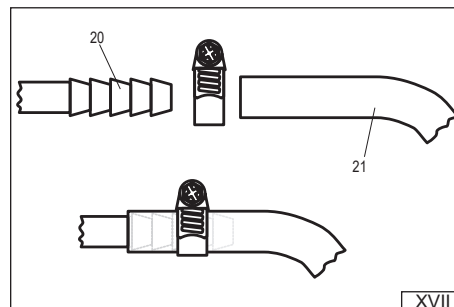

XVII

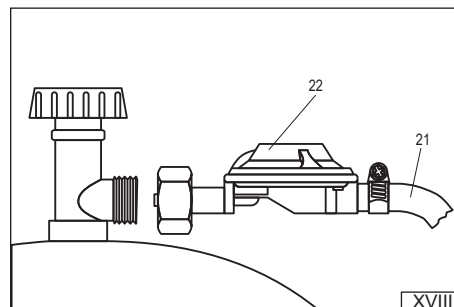

XVIII



INSTRUCCIONES DE SEGURIDAD

¡Precución! Úselo solo en exteriores. Debido a la posibilidad de acumulación de gases, que podría provocar incendios o explosiones, la parrilla solo debe usarse en exteriores. No la use en garajes, pasillos ni otras habitaciones. No la exponga a la lluvia.

¡Precución! Lea las instrucciones antes de usar el aparato. Seguir las le ayudará a protegerse de lesiones, incendios o explosiones. Conserve estas instrucciones durante toda la vida útil de la parrilla. Si le entrega el producto a otra persona, entréguesela junto con las instrucciones.

¡ADVERTENCIA! Las partes accesibles del dispositivo pueden estar muy calientes. Mantenga a los niños alejados del dispositivo. Al utilizar el dispositivo, tenga en cuenta que algunas partes se calientan mucho al exponerse al fuego. Use guantes resistentes al calor y sujete únicamente las asas diseñadas para ello.

¡Precución! No mueva el aparato mientras esté en funcionamiento. Mover el aparato mientras esté en funcionamiento podría hacer que vuelque, lo que podría provocar quemaduras graves e incendio. Mover la manguera flexible que conecta la bombona de gas a la parrilla podría romperse, lo que podría provocar una fuga de gas incontrolada y provocar un incendio o una explosión.

¡ADVERTENCIA! Después de usar, cierre la válvula del cilindro de gas. Cerrar las válvulas de la parrilla no cortará el flujo de gas. Dejar el sistema presurizado puede causar una fuga de gas incontrolada, lo que podría provocar un incendio o una explosión.

¡Precución! No altere el diseño del dispositivo. El fabricante solo puede garantizar la seguridad si la parrilla se instala según sus instrucciones. Las modificaciones incorrectas pueden provocar fugas de gas incontroladas, lo que podría provocar incendios y explosiones.

USO DE LA PARRILLA

¡ADVERTENCIA! Mantenga el dispositivo alejado de materiales inflamables cuando esté en uso.

¡ADVERTENCIA! Al utilizar la parrilla, use guantes para protegerse contra quemaduras.

¡ADVERTENCIA! Está prohibido fumar y acercarse a las llamas al conectar la bombona de gas y utilizar la parrilla.

El propósito de la parrilla

Esta parrilla está diseñada para cocinar al aire libre. Este producto está destinado únicamente para uso residencial y no debe utilizarse en entornos comerciales ni minoristas.

Está prohibido utilizar combustibles distintos a los especificados en las instrucciones. No debe utilizarse para calentar habitaciones ni productos que no sean alimentos. La parrilla principal está diseñada para cocinar alimentos colocados directamente sobre ella. Está prohibido colocar utensilios, como ollas o sartenes, sobre la parrilla.

Si su parrilla cuenta con un quemador lateral, puede calentar alimentos en recipientes, como ollas o sartenes, sobre él. Está prohibido cocinar directamente sobre la rejilla del quemador lateral.

Datos técnicos

Nombre del producto: Barbacoa de gas portátil

Número de catálogo del producto: 99634

Potencia térmica de entrada: 3,5 kW (255 g/h) (1 x 3,5 kW)

Tipo y presión del gas de suministro: butano G30 y propano G31 a una presión de 37 mbar

Categoría de aparato de gas según EN 498: I

Método de suministro de gas: cilindros de gas de 11 kg; las dimensiones máximas del cilindro son 310 mm de diámetro y 600 mm de altura, medidas con la válvula instalada.

Número de quemadores: 1 quemador principal

Diámetro de la boquilla: 1 x 0,86 mm

Dimensiones de la rejilla principal (largo x ancho): 470 x 370 mm

Dimensiones exteriores de la parrilla con la tapa cerrada (L x An x Al): 585 x 470 x 380 mm

Fabricante y centro de servicio técnico autorizado: TOYA SA ul. Softysowicka 13-15, 51-168 Wrocław, Polonia

Notas sobre el montaje de la parrilla

Está prohibido modificar la estructura de la parrilla. No desmonte los componentes ensamblados ni sellados de fábrica, especialmente el sistema de gas.

Es posible que sea necesario ajustar el parachispas antes de usar la parrilla por primera vez. La chispa debe saltar del parachispas a los orificios del quemador. De lo contrario, el parachispas podría no encender el gas correctamente o incluso no encenderse. Si es necesario, doble el pasador del parachispas con un poco de fuerza. Cualquier ajuste al parachispas debe realizarse con el cilindro de gas desconectado.

Preparación de la parrilla para su uso

Asegúrese de que la parrilla se haya ensamblado según las instrucciones. Coloque la parrilla y los cilindros sobre una superficie plana, uniforme y no inflamable. Si la parrilla tiene un freno de rueda, úselo para asegurarla. Asegúrese de que no haya objetos inflamables ni otras fuentes de fuego o calor cerca, ni siquiera encima de la parrilla. Mantenga un espacio libre de al menos 1 metro alrededor de la parrilla y asegúrese de que no haya obstáculos encima.

¡Precución! Asegúrese de que todas las perillas de los quemadores de la parrilla estén en la posición cerrada.

La parrilla debe conectarse a la bombona de gas mediante una manguera flexible y un regulador de gas. Tanto el regulador como la manguera deben adquirirse por separado. El regulador de estos kits ha sido adaptado para reducir la presión del gas según los requisitos polacos. El regulador debe cumplir con los requisitos de la norma europea EN 16129. Si el regulador viene conectado de fábrica a la manguera, no se debe modificar esta conexión.

Coloque una abrazadera de manguera metálica en el extremo suelto de la manguera, luego deslice el extremo de la manguera en el puerto de conexión de la parrilla (XVII). Asegure la conexión apretando la abrazadera. No apriete demasiado la abrazadera, solo lo suficiente para asegurar una conexión firme. Apretar demasiado la abrazadera puede dañar la manguera. El regulador de gas está equipado con un conector roscado, que debe enroscarse en la válvula del cilindro de gas con una llave (XVIII). Coloque el cilindro de manera que la manguera flexible no esté doblada, torcida ni estirada excesivamente. Antes de conectar, inspeccione la manguera para detectar daños o desgaste. Si detecta daños o desgaste, reemplácela por una nueva. Para reemplazar la manguera, lleve la parrilla a un centro de reparación autorizado. No reemplace la manguera usted mismo ni la reemplace con una manguera que no esté diseñada para gas. La manguera debe tener al menos 80 cm de largo y no debe exceder los 150 cm. Solo se deben usar mangueras flexibles diseñadas para gas propano o butano licuado. Después de realizar la conexión, verifique que no haya fugas en la instalación de gas.

Si las regulaciones locales requieren el uso de una manguera y/o regulador diferente, estos de-

ben comprarse por separado, asegurándose de que cumplan con los requisitos del lugar de uso específico.

En condiciones normales de funcionamiento, se recomienda reemplazar un regulador correctamente instalado cada 10 años, a partir del año de fabricación que figura en el regulador. Las normativas locales pueden requerir intervalos de reemplazo diferentes. Si se utiliza el regulador en exteriores, debe ubicarse o protegerse de la entrada de agua. Durante su uso, el regulador debe estar bien ventilado para evitar la condensación en el interior del aparato. El regulador está diseñado para funcionar a temperaturas ambiente de entre -20°C y +50°C. Si el regulador se instala aguas abajo de otro regulador, la presión del sistema debe ajustarse para que esté dentro del rango de presión de entrada del regulador conectado directamente a la parrilla.

Según el modelo, la bombona de gas puede colocarse dentro del armario de la parrilla, pero solo en el hueco del suelo diseñado para ello. Está prohibido colocar la bombona en cualquier otro lugar dentro del armario. También puede colocarse fuera de la parrilla. Si el suelo del armario no tiene hueco, la bombona debe colocarse fuera de la parrilla. La bombona debe colocarse verticalmente. Antes de la instalación, retire la película protectora (sello) de la válvula de la bombona, compruebe el estado del sello y, si no encuentra daños ni signos de desgaste, fije la tuerca reductora a la válvula. La conexión debe apretarse con la fuerza necesaria para conseguir un sellado hermético. Apretar demasiado la conexión puede dañar el sello y la conexión no alcanzará la estanqueidad necesaria. Está prohibido enroscar el reductor en una válvula con un sello dañado. En tal caso, póngase en contacto con el fabricante de la bombona para obtener información sobre cómo sustituir el sello. Abra lentamente la válvula de la bombona hasta que esté completamente abierta y compruebe que las conexiones no presenten fugas.

¡ADVERTENCIA! Si oye un escape de gas o percibe olor a gas al abrir la válvula del cilindro, ciérrala inmediatamente. Verifique que las válvulas del quemador estén cerradas y luego revise las conexiones para detectar fugas.

¡ADVERTENCIA! Nunca utilice una llama para comprobar si hay fugas en la conexión. Esto puede causar quemaduras, incendios o explosiones. Utilice comprobadores electrónicos o químicos disponibles en el mercado. Antes de usarlos, lea las instrucciones incluidas.

También puede preparar una mezcla de agua y jabón (aproximadamente 1/4 de jabón por 3/4 de agua) y cubrir el sistema de gas con ella. Si observa burbujas de gas, esto indica una fuga. Si detecta una fuga, cierre la válvula del cilindro y repárela, por ejemplo, apretando las conexiones. Repita la prueba de fugas. Si no se puede reparar, cierre la válvula del cilindro, desconecte el cilindro de la parrilla y lleve la parrilla a un centro de reparación autorizado. Si la prueba de fugas de gas no revela ninguna fuga, puede usar la parrilla.

Si la parrilla se va a utilizar después de un periodo de almacenamiento, revise el estado de los quemadores. Retire la rejilla y las tapas de los quemadores e inspeccione todos los quemadores, incluido el quemador lateral (si corresponde), para detectar suciedad y óxido. Compruebe que los quemadores y las boquillas no estén obstruidos con suciedad, restos de comida o insectos. Antes de usar la parrilla, limpie los quemadores con un limpiador para parrillas u hornos. Si la boquilla de gas está obstruida, no intente repararla usted mismo. En este caso, lleve la parrilla a un centro de servicio autorizado. No utilice la parrilla si uno o más quemadores están defectuosos.

Si detecta humedad, por ejemplo, debido a condensación, seque las superficies accesibles con un paño o toallas de papel y luego deje la parrilla en un lugar seco para que la humedad se drene de las zonas inaccesibles. Para acelerar el secado, abra la tapa de la parrilla y el quemador lateral (si está incluido), retire las tapas de los quemadores y la rejilla. No seque haciendo circular gas por el sistema. No utilice la parrilla con los quemadores húmedos, ya que esto podría provocar una ignición incontrolada del gas, lo que podría provocar quemaduras, incendio o explosión.

Funcionamiento del quemador principal

¡Precución! Abra completamente la tapa de la parrilla. No encienda los quemadores con la tapa bajada.

Abra la válvula del cilindro de gas. El quemador cuenta con un encendedor de chispa integrado que permite encender la mezcla de aire y gas. Para encender el quemador lateral, mantenga presionada la perilla y gírela 90 grados. La mezcla de aire y gas debería encenderse. Si falla el encendido, gire la perilla a la posición de apagado e intente encender el quemador de nuevo.

Si el quemador no enciende después de varios intentos, es posible que la boquilla esté bloqueada. En ese caso, cierre la válvula del quemador y la del cilindro, desconecte el cilindro de la parrilla y llévelo a un centro de reparación autorizado.

Tras encender el quemador, suelte el botón de encendido y ajuste la llama girando la perilla. Si la perilla gira 90 grados desde su posición inicial (válvula cerrada), se ajustará la llama máxima. Si la gira completamente en sentido horario, se ajustará una llama baja, mientras que si la gira completamente en sentido antihorario, se cerrará la válvula y se apagará. Si deja la perilla en una posición intermedia entre las descritas anteriormente, podrá ajustar la altura de llama deseada.

Si se utilizan varios quemadores, deben encenderse individualmente. Encienda el siguiente quemador solo después de que el anterior se haya encendido correctamente. No encienda varios quemadores simultáneamente. Ajuste la altura de la llama de los quemadores restantes según el procedimiento descrito anteriormente.

Funcionamiento del quemador lateral (para modelos con quemador lateral)

¡Precución! Abra completamente la tapa del quemador. No encienda el quemador ni caliente alimentos con la tapa bajada.

El quemador tiene un encendedor de chispa incorporado que permite encender la mezcla de aire y gas.

Para encender el quemador lateral, mantenga presionada la perilla y gírela 90 grados. La mezcla de gas y aire debería encenderse. Si falla el encendido, gire la perilla a la posición de apagado e intente encender el quemador de nuevo. El ajuste del tamaño de la llama del quemador lateral es el mismo que para los demás quemadores descritos anteriormente.

El quemador lateral solo sirve para calentar ollas de fondo plano con un diámetro de 16 - 22 cm. No coloque encima ollas con otro fondo, como woks.

Procedimiento en caso de fuga de gas

Si se produce una fuga de gas, o incluso si sospecha que hay una (por ejemplo, si percibe un fuerte olor a gas), cierre inmediatamente la válvula de la bombona y todas las válvulas de los quemadores. Luego, desconecte la bombona de la parrilla. Si la parrilla está caliente, espere a que se enfríe. Deje que el gas se escape e inspeccione el sistema de gas para detectar daños. Si no observa daños, prepare un detector de gas, conecte la bombona a la parrilla y abra la válvula para detectar la fuga. Si no encuentra la fuga y los efectos de la misma persisten, lleve la parrilla a un centro de servicio autorizado.

Protección contra quemaduras

La parrilla alcanza altas temperaturas durante su uso. La tapa, la rejilla y los protectores de los quemadores son las zonas más calientes. Sin embargo, otras partes de la parrilla también pueden calentarse, lo que puede causar quemaduras graves si se tocan con las manos desnudas. Use guantes protectores al usar la parrilla para evitar quemaduras. Nunca toque ninguna parte de la parrilla con las manos desnudas mientras esté en uso.

MANTENIMIENTO, ALMACENAMIENTO Y TRANSPORTE

Al terminar de usar la parrilla, cierre todas las válvulas de los quemadores, luego la válvula del cilindro y desconéctelo de la parrilla. Deje que todos los componentes de la parrilla se enfríen por completo. Limpie la rejilla, la bandeja y los protectores de los quemadores después de cada uso con limpiadores para parrillas u hornos. No se recomienda usar objetos metálicos afilados para limpiar residuos de comida resacos.

Limpie los elementos restantes de la parrilla con un paño o esponja y detergentes disponibles en el mercado para limpiar superficies metálicas.

Antes de cada uso, inspeccione el sistema de gas, especialmente los quemadores. Si observa óxido o daños, reemplace los componentes defectuosos. Para ello, contacte con un centro de servicio técnico autorizado del fabricante.

Antes de cada uso, inspeccione el estado de la manguera flexible. Si observa algún daño o desgaste, reemplácela por una nueva. Se recomienda reemplazar la manguera periódicamente al menos cada 10 años, incluso si no muestra signos de desgaste.

Antes de guardar la parrilla, asegúrese de que todas las perillas de los quemadores estén apagadas. Cierre la válvula del cilindro de gas y desconéctelo de la parrilla. No guarde la parrilla con el cilindro de gas conectado. Guarde la parrilla y el cilindro en un lugar seco y oscuro, protegido del acceso no autorizado. Guarde la parrilla en un área libre de polvo. Cierre todas las tapas de los quemadores durante el almacenamiento. Durante un almacenamiento prolongado, como en invierno, se recomienda cubrir la parrilla para protegerla del polvo y la suciedad. Asegúrese de que haya una buena ventilación en el área de almacenamiento para evitar la acumulación de humedad en los componentes del aparato, lo que puede provocar corrosión. La corrosión puede alterar los parámetros de los componentes del sistema de gas, lo que puede provocar fugas de gas incontroladas y provocar un incendio o una explosión. No cubra las aberturas de ventilación en el área de almacenamiento del cilindro. La acumulación de gas puede provocar un incendio o una explosión. Está prohibido transportar la parrilla a cualquier distancia con la bombona de gas conectada. Antes de transportarla, cierre la válvula de la bombona y desconéctela de la parrilla.

Para parrillas con ruedas, transpórtelas sobre ellas en distancias cortas (varios metros). Si necesita transportar la parrilla distancias más largas utilizando medios de transporte independientes, desmóntela, llévela en su embalaje original y vuelva a montarla.

20. conexión de la parrilla

21. manguera de gas (no incluida, se vende por separado)

22. regulador de gas (no incluido, se vende por separado)

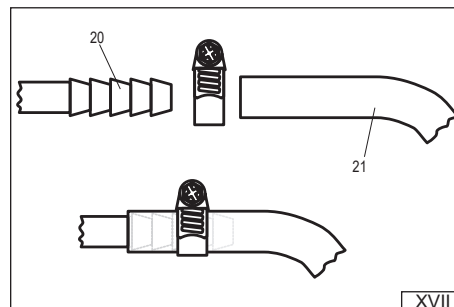

XVII

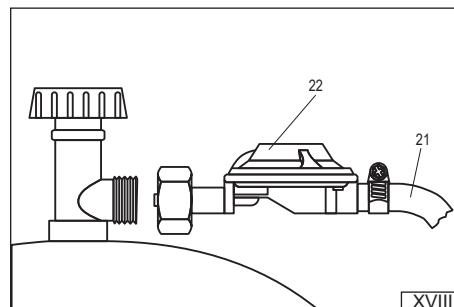

XVIII

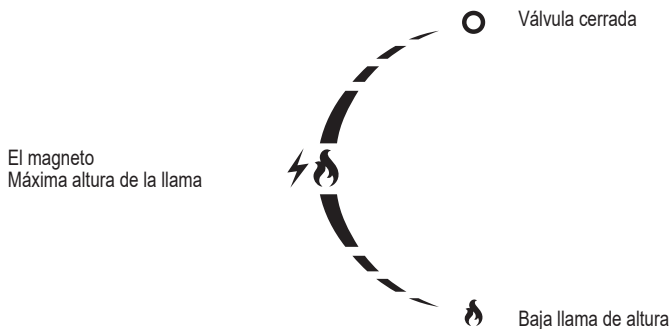

CONSIGNES DE SÉCURITÉ

Avvertissement! Utilisation en extérieur uniquement. En raison du risque d'accumulation de gaz pouvant provoquer un incendie ou une explosion, le barbecue doit être utilisé exclusivement à l'extérieur. Ne pas utiliser dans un garage, un hall ou toute autre pièce. Le barbecue ne doit pas être exposé aux intempéries.

Avvertissement! Veuillez lire attentivement le mode d'emploi avant d'utiliser l'appareil. Le respect de ces instructions vous protégera des blessures, des incendies et des explosions. Conservez ce mode d'emploi pendant toute la durée de vie du barbecue. Si vous cédez le produit à une autre personne, transmettez-lui également le mode d'emploi.

ATTENTION! Certaines parties accessibles de l'appareil peuvent être très chaudes. Tenez les enfants éloignés de l'appareil. Lors de l'utilisation de l'appareil, sachez que certaines parties deviennent très chaudes au contact des flammes. Portez des gants résistants à la chaleur et ne manipulez que les poignées prévues à cet effet.

Avvertissement! Ne déplacez pas l'appareil lorsqu'il est en marche. Le déplacer pendant son fonctionnement pourrait le faire basculer et provoquer de graves brûlures, voire un incendie. Déplacer le tuyau flexible reliant la bouteille de gaz au barbecue pourrait entraîner sa rupture et provoquer une fuite de gaz incontrôlée, susceptible de causer un incendie ou une explosion.

ATTENTION! Après utilisation, fermez le robinet de la bouteille de gaz. Fermer les robinets du barbecue ne coupe pas l'arrivée de gaz. Laisser le système sous pression peut provoquer une fuite de gaz incontrôlée, susceptible d'entraîner un incendie ou une explosion.

Avvertissement! Ne modifiez en aucun cas la conception de l'appareil. Le fabricant ne peut garantir la sécurité que si le barbecue est installé conformément à ses instructions. Toute modification incorrecte peut entraîner une fuite de gaz incontrôlée, susceptible de provoquer un incendie ou une explosion.

UTILISATION DU GRIL

ATTENTION! Tenez l'appareil éloigné des matériaux inflammables pendant son utilisation.

ATTENTION! Portez des gants lorsque vous utilisez le gril afin de vous protéger des brûlures.

ATTENTION! Il est interdit de fumer et de s'approcher des flammes lors du branchement de la bouteille de gaz et de l'utilisation du barbecue.

Le but du gril

Ce barbecue est conçu pour la cuisson en extérieur. Ce produit est destiné à un usage résidentiel uniquement et ne doit pas être utilisé dans un cadre commercial ou de vente au détail.

Il est interdit d'utiliser des combustibles autres que ceux spécifiés dans le mode d'emploi. Cet appareil ne doit pas être utilisé pour chauffer des pièces ou des produits autres que des aliments. La grille principale est conçue pour la cuisson des aliments placés directement dessus. Il est interdit d'y placer des ustensiles, tels que des casseroles ou des poêles.

Si votre barbecue est équipé d'un brûleur latéral, vous pouvez y réchauffer des aliments dans des récipients, comme des casseroles ou des poêles. La cuisson directe sur la grille du brûleur latéral est interdite.

Données techniques

Nom du produit: Barbecue à gaz portable

Numéro de catalogue du produit: 99634

Puissance thermique absorbée: 3,5 kW (255 g/h) (1 x 3,5 kW)

Type et pression du gaz d'alimentation: butane G30 et propane G31 à une pression de 37 mbar

Catégorie d'appareil à gaz selon la norme EN 498: 1^{3B1P37}

Méthode d'alimentation en gaz: bouteilles de gaz de 11 kg; dimensions maximales de la bouteille: 310 mm de diamètre et 600 mm de hauteur, mesurées avec la vanne installée.

Nombre de brûleurs: 1 brûleur principal

Diamètre de la buse: 1 x 0,86 mm

Dimensions de la grille principale (longueur x largeur): 470 x 370 mm

Dimensions extérieures du gril avec le couvercle fermé (L x l x H): 585 x 470 x 380 mm

Fabricant et centre de service agréé: TOYA SA, ul. Sołtysowicka 13-15, 51-168 Wrocław, Pologne

Remarques sur le montage du gril

Il est interdit de modifier soi-même la structure du barbecue. Ne démontez pas les composants assemblés ou scellés en usine, notamment le système de gaz.

Il peut être nécessaire de régler le pare-étincelles avant la première utilisation du barbecue. L'étincelle doit jaillir du pare-étincelles et atteindre les brûleurs. Dans le cas contraire, le pare-étincelles risque de ne pas enflammer le gaz correctement, voire pas du tout. Si besoin, redressez légèrement la tige du pare-étincelles. Tout réglage du pare-étincelles doit être effectué avec la bouteille de gaz débranchée.

Préparation du gril pour utilisation

Vérifiez que le barbecue est assemblé conformément aux instructions. Placez le barbecue et les bouteilles de gaz sur une surface plane, stable et ininflammable. Si le barbecue est équipé d'un antivol de roue, utilisez-le pour le fixer. Assurez-vous qu'aucun objet inflammable ni aucune autre source de feu ou de chaleur ne se trouve à proximité, y compris au-dessus du barbecue. Maintenez un espace libre d'au moins un mètre autour du barbecue et assurez-vous qu'aucun obstacle ne se trouve au-dessus.

Avvertissement! Assurez-vous que tous les boutons des brûleurs du gril sont en position fermée. Le barbecue doit être raccordé à la bouteille de gaz à l'aide d'un tuyau flexible et d'un détendeur. Le détendeur et le tuyau sont vendus séparément. Le détendeur fourni dans ces kits est adapté pour réduire la pression du gaz conformément à la réglementation polonaise. Il doit être conforme à la norme européenne EN 16129. Si le détendeur est déjà raccordé au tuyau en usine, ce raccordement ne doit pas être modifié.

Placez un collier de serrage métallique à l'extrémité libre du tuyau, puis glissez cette extrémité sur l'orifice de raccordement du barbecue (XVII). Fixez le raccordement en serrant le collier. Ne serrez pas trop fort, juste assez pour assurer une bonne étanchéité. Un serrage excessif pourrait endommager le tuyau. Le régulateur de gaz est équipé d'un raccord fileté, qui doit être vissé sur la valve de la bouteille de gaz à l'aide d'une clé (XVIII). Positionnez la bouteille de manière à ce que le tuyau flexible ne soit ni plié, ni tordu, ni excessivement étiré. Avant le raccordement, vérifiez l'état du tuyau. Si vous constatez des dommages ou une usure, remplacez-le. Pour remplacer le tuyau, apportez le barbecue à un centre de réparation agréé. Ne remplacez pas le tuyau vous-même et n'utilisez pas un tuyau non conçu pour le gaz. Le tuyau doit mesurer au moins 80 cm et ne doit pas dépasser 150 cm. Utilisez uniquement des tuyaux flexibles conçus pour le propane ou le butane

liquéfiés. Après le raccordement, vérifiez l'étanchéité de l'installation de gaz.

Si la réglementation locale exige l'utilisation d'un tuyau et/ou d'un régulateur différents, ceux-ci doivent être achetés séparément, en veillant à ce qu'ils répondent aux exigences du lieu d'utilisation spécifique.

Dans des conditions normales d'utilisation, il est recommandé de remplacer un régulateur correctement installé tous les 10 ans, à compter de l'année de fabrication indiquée sur le régulateur. La réglementation locale peut imposer des intervalles de remplacement différents. En cas d'utilisation à l'extérieur, le régulateur doit être installé à l'abri de toute infiltration d'eau. Pendant son utilisation, une bonne ventilation est indispensable pour éviter la condensation à l'intérieur de l'appareil. Le régulateur est conçu pour fonctionner à des températures ambiantes comprises entre -20°C et +50°C. S'il est installé en aval d'un autre régulateur, la pression du système doit être ajustée pour se situer dans la plage de pression d'entrée du régulateur raccordé directement au gril.

Selon le modèle, la bouteille de gaz peut être placée à l'intérieur du meuble du barbecue, mais uniquement dans l'emplacement prévu à cet effet au fond. Il est interdit de la placer ailleurs à l'intérieur du meuble. La bouteille peut également être placée à l'extérieur du barbecue. Si le fond du meuble ne comporte pas d'emplacement prévu, la bouteille doit être placée à l'extérieur. Elle doit être positionnée verticalement. Avant l'installation, retirez le film protecteur (joint) de la vanne de la bouteille, vérifiez l'état du joint et, s'il n'est ni endommagé ni usé, fixez l'écrou réducteur sur la vanne. Serrez le raccord avec la force nécessaire pour obtenir une étanchéité parfaite. Un serrage excessif risque d'endommager le joint et d'empêcher une étanchéité optimale. Il est interdit de visser le réducteur sur une vanne dont le joint est endommagé. Dans ce cas, contactez le fabricant de la bouteille pour obtenir des informations sur le remplacement du joint. Ouvrez lentement la vanne de la bouteille jusqu'à ce qu'elle soit complètement ouverte et vérifiez l'absence de fuites au niveau des raccords.

ATTENTION! Si vous entendez une fuite de gaz ou si vous sentez une odeur de gaz en ouvrant le robinet de la bouteille, fermez-le immédiatement. Vérifiez que les robinets du brûleur sont bien fermés, puis contrôlez l'étanchéité des raccords.

ATTENTION! N'utilisez jamais de flamme pour vérifier l'étanchéité d'un raccord. Cela pourrait provoquer des brûlures, un incendie ou une explosion. Utilisez des testeurs électroniques ou chimiques disponibles dans le commerce. Avant toute utilisation, lisez attentivement la notice fournie.

Vous pouvez également préparer un mélange d'eau et de savon (environ 1/4 de savon pour 3/4 d'eau) et en asperger le système de gaz. Si vous observez des bulles de gaz, cela indique une fuite. Dans ce cas, fermez le robinet de la bouteille et réparez la fuite, par exemple en resserrant les raccords. Répétez le test d'étanchéité. Si la fuite est irréparable, fermez le robinet de la bouteille, débranchez-la du barbecue, puis apportez ce dernier à un centre de réparation agréé. Si le test d'étanchéité ne révèle aucune fuite, vous pouvez utiliser le barbecue.

Si vous utilisez le barbecue après une période d'inutilisation, vérifiez l'état des brûleurs. Retirez la grille et les couvercles des brûleurs, puis inspectez tous les brûleurs, y compris le brûleur latéral (le cas échéant), afin de détecter toute trace de saleté ou de rouille. Assurez-vous que les brûleurs et les buses ne sont pas obstrués par des résidus de nourriture, des insectes ou des impuretés. Avant d'utiliser le barbecue, nettoyez les brûleurs avec un nettoyant pour barbecue ou four. Si la buse de gaz est obstruée, n'essayez pas de la réparer vous-même. Dans ce cas, apportez le barbecue à un centre de service agréé. N'utilisez pas le barbecue si un ou plusieurs brûleurs sont défectueux.

Si de l'humidité est détectée, par exemple à cause de la condensation, essuyez les surfaces accessibles avec un chiffon ou du papier absorbant, puis laissez le barbecue dans un endroit sec pour permettre à l'humidité de s'écouler des zones inaccessibles. Pour accélérer le séchage, ouvrez le couvercle du barbecue et le brûleur latéral (le cas échéant), retirez les protections des brûleurs et la grille. Ne procédez pas au séchage en faisant circuler le gaz dans le système. N'utilisez pas le barbecue avec des brûleurs humides, car cela pourrait provoquer une inflammation incontrôlée du gaz, pouvant entraîner des brûlures, un incendie ou une explosion.

Fonctionnement du brûleur principal

Avvertissement! Ouvrez complètement le couvercle du barbecue. N'allumez pas les brûleurs avec le couvercle fermé.

Ouvrez le robinet de la bouteille de gaz. Le brûleur est équipé d'un allumeur intégré qui permet d'enflammer le mélange air/gaz. Pour allumer le brûleur latéral, maintenez le bouton enfoncé, puis tournez-le de 90 degrés. Le mélange air/gaz devrait s'enflammer. Si l'allumage échoue, tournez le bouton sur la position OFF (ARRÊT) et réessayez.

Si le brûleur ne s'allume pas après plusieurs tentatives, il se peut que la buse soit obstruée. Dans ce cas, fermez le robinet du brûleur, fermez le robinet de la bouteille de gaz, débranchez la bouteille du barbecue et apportez-le à un centre de réparation agréé.

Après avoir allumé le brûleur, relâchez le bouton d'allumage et ajustez la taille de la flamme à l'aide de la molette. Tourner la molette à 90 degrés de sa position initiale (vanne fermée) permet d'obtenir une flamme maximale. La tourner complètement dans le sens horaire réduit la flamme, tandis que la tourner complètement dans le sens antihoraire ferme la vanne et éteint la flamme. Une position intermédiaire permet de régler la hauteur de flamme souhaitée.

Si plusieurs brûleurs sont utilisés, allumez-les individuellement. N'allumez le brûleur suivant qu'une fois le précédent allumé. N'allumez pas plusieurs brûleurs simultanément. Réglez la hauteur de la flamme des autres brûleurs selon la procédure décrite ci-dessus.

Fonctionnement du brûleur latéral (pour les modèles avec brûleur latéral)

Avvertissement! Ouvrez complètement le couvercle du brûleur. N'allumez pas le brûleur et ne faites pas chauffer d'aliments avec le couvercle fermé.

Le brûleur est doté d'un allumeur à étincelles intégré qui permet d'enflammer le mélange air-gaz. Pour allumer le brûleur latéral, maintenez le bouton enfoncé, puis tournez-le de 90 degrés. Le mélange air/gaz devrait s'enflammer. Si l'allumage échoue, mettez le bouton sur la position OFF (ARRÊT) et réessayez. Le réglage de la flamme du brûleur latéral est identique à celui des autres brûleurs décrits précédemment.

Le brûleur latéral est uniquement destiné à chauffer les ustensiles de cuisson à fond plat d'un diamètre de 16 à 22 cm. Ne placez pas dessus des ustensiles de cuisson à fond différent, tels que des woks.

Procédure à suivre en cas de fuite de gaz

En cas de fuite de gaz, ou même si vous la soupçonnez (par exemple, si vous sentez une forte odeur de gaz), fermez immédiatement le robinet de la bouteille de gaz et tous les robinets des brûleurs. Débranchez ensuite la bouteille de gaz du barbecue. Si le barbecue est chaud, attendez qu'il refroidisse. Laissez le gaz s'échapper et vérifiez que le système de gaz n'est pas endommagé. Si aucun dommage n'est constaté, munissez-vous d'un détecteur de gaz, rebranchez la bouteille de gaz au barbecue et ouvrez le robinet de la bouteille pour localiser la fuite. Si aucune fuite n'est détectée et que les effets de la fuite de gaz persistent, apportez le barbecue à un centre de service agréé.

Protection contre les brûlures

Le barbecue atteint des températures élevées pendant son utilisation. Le couvercle, la grille et les protections de brûleurs deviennent les zones les plus chaudes. Cependant, d'autres parties du barbecue peuvent également devenir brûlantes et provoquer de graves brûlures au contact des mains nues. Portez des gants de protection lorsque vous utilisez le barbecue afin d'éviter les brûlures. Ne touchez jamais aucune partie du barbecue à mains nues lorsqu'il est en marche.

ENTRETIEN, STOCKAGE ET TRANSPORT

Après utilisation, fermez tous les robinets des brûleurs, puis celui de la bouteille de gaz et débranchez-la du barbecue. Laissez tous les éléments du barbecue refroidir complètement. Nettoyez la grille, le plateau et les protections de brûleurs après chaque utilisation avec un nettoyeur pour barbecue ou four. Il est déconseillé d'utiliser des objets métalliques pointus pour nettoyer les résidus alimentaires incrustés.

Nettoyez les éléments de la grille restants à l'aide d'un chiffon ou d'une éponge et de détergents disponibles dans le commerce destinés au nettoyage des surfaces métalliques.

Avant chaque utilisation, inspectez le système de gaz, notamment les brûleurs. En cas de rouille ou de dommages, remplacez les pièces défectueuses. Pour ce faire, contactez un centre de service agréé du fabricant.

Avant chaque utilisation, vérifiez l'état du tuyau flexible. Si vous constatez des dommages ou une usure, remplacez-le. Il est recommandé de remplacer le tuyau périodiquement, au moins tous les 10 ans, même s'il ne présente aucun signe d'usure.

Avant de ranger le barbecue, assurez-vous que tous les brûleurs sont éteints. Fermez le robinet de la bouteille de gaz, puis débranchez-la du barbecue. Ne rangez pas le barbecue avec la bouteille de gaz branchée. Rangez le barbecue et la bouteille dans un endroit sec, sombre et inaccessible aux personnes non autorisées. Rangez le barbecue dans un endroit exempt de poussière. Fermez tous les couvercles des brûleurs pendant le rangement. Lors d'un rangement prolongé, comme en hiver, il est recommandé de couvrir le barbecue pour le protéger de la poussière et des saletés. Assurez une bonne ventilation de la zone de rangement afin d'éviter l'accumulation d'humidité sur les composants de l'appareil, ce qui peut entraîner de la corrosion. La corrosion peut altérer les paramètres des composants du système de gaz, ce qui peut provoquer une fuite de gaz incontrôlée et entraîner un incendie ou une explosion. Ne bouchiez pas les ouvertures de ventilation du compartiment de rangement de la bouteille. L'accumulation de gaz peut provoquer un incendie ou une explosion.

Il est interdit de transporter le barbecue sur une quelconque distance avec la bouteille de gaz branchée. Avant tout transport, fermez le robinet de la bouteille puis débranchez-la du barbecue.

Pour les barbecues à roulettes, transportez-les sur celles-ci pour les courtes distances (quelques mètres). Si vous devez transporter le barbecue sur de plus longues distances à l'aide d'un autre moyen de transport, démontez-le, transportez-le dans son emballage d'origine, puis remontez-le.

20. raccord pour barbecue

21. tuyau de gaz (non inclus - vendu séparément)

22. régulateur de gaz (non inclus - vendu séparément)

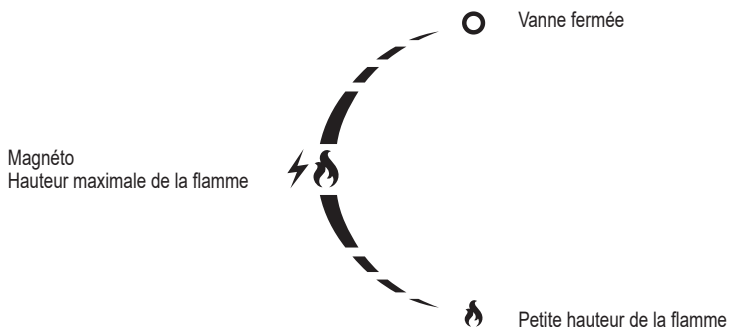
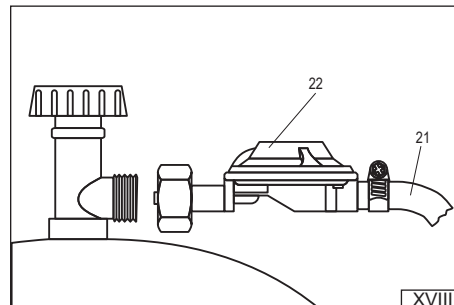
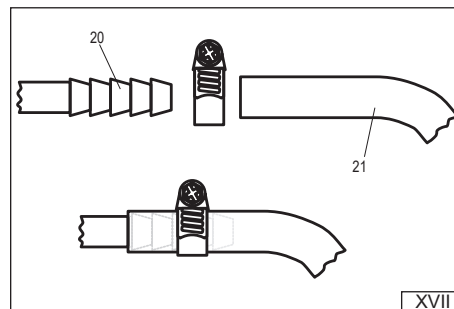

ISTRUZIONI DI SICUREZZA

Attenzione! Utilizzare solo all'aperto. A causa del possibile accumulo di gas, che potrebbe causare incendi o esplosioni, il barbecue deve essere utilizzato solo all'aperto. Non utilizzare il barbecue in garage, corridoi o altre stanze. Il barbecue non deve essere esposto alle precipitazioni.

Attenzione! Leggere attentamente le istruzioni prima di utilizzare l'apparecchio. Seguire queste istruzioni vi proteggerà da lesioni, incendi o esplosioni. Conservare queste istruzioni per tutta la durata del barbecue. Se cedete il prodotto a qualcun altro, consegnategli anche le istruzioni.

ATTENZIONE! Le parti accessibili del dispositivo possono essere molto calde. Tenere i bambini lontano dal dispositivo. Quando si utilizza il dispositivo, tenere presente che alcune parti del dispositivo diventano molto calde se esposte a fiamme libere. Indossare guanti resistenti al calore e impugnare solo le maniglie progettate a tale scopo.

Attenzione! Non spostare l'apparecchio mentre è in funzione. Spostare l'apparecchio mentre è in funzione potrebbe causarne il ribaltamento, con conseguenti gravi ustioni e un incendio. Spostare il tubo flessibile che collega la bombola del gas al grill potrebbe rompersi, causando una perdita di gas incontrollata e un incendio o un'esplosione.

ATTENZIONE! Dopo l'uso, chiudere la valvola della bombola del gas. La chiusura delle valvole del barbecue non interromperà il flusso di gas al barbecue. Lasciare il sistema sotto pressione può causare perdite di gas incontrollate, con conseguente rischio di incendio ed esplosione.

Attenzione! Non modificare il design del dispositivo. Il produttore può garantire la sicurezza solo se la griglia viene installata secondo le istruzioni. Modifiche improprie possono causare perdite di gas incontrollate, con conseguente rischio di incendio ed esplosione.

UTILIZZO DELLA GRIGLIA

ATTENZIONE! Tenere il dispositivo lontano da materiali infiammabili quando è in uso.

ATTENZIONE! Quando si utilizza la griglia, indossare guanti per proteggersi dalle ustioni.

ATTENZIONE! È vietato fumare e avvicinarsi alle fiamme durante il collegamento della bombola del gas e l'utilizzo del barbecue.

Lo scopo della griglia

Questa griglia è progettata per cucinare all'aperto. Questo prodotto è destinato esclusivamente all'uso residenziale e non deve essere utilizzato in ambienti commerciali o al dettaglio.

È vietato utilizzare combustibili diversi da quelli specificati nelle istruzioni. Non deve essere utilizzato per riscaldare ambienti o prodotti diversi dagli alimenti. La griglia principale è destinata alla cottura di alimenti posizionati direttamente su di essa. È vietato appoggiare utensili, come pentole o padelle, sulla griglia.

Se il tuo barbecue è dotato di un fornello laterale, puoi riscaldare il cibo in contenitori come pentole o padelle. La cottura diretta sulla griglia del fornello laterale è vietata.

Dati tecnici

Nome del prodotto: Barbecue a gas portatile

Numero di catalogo del prodotto: 99634

Potenza termica assorbita: 3,5 kW (255 g/h) (1 x 3,5 kW)

Tipo e pressione del gas di alimentazione: butano G30 e propano G31 alla pressione di 37 mbar

Categoria dell'apparecchio a gas secondo EN 498: 1

Metodo di alimentazione del gas: bombole di gas da 11 kg; le dimensioni massime delle bombole sono 310 mm di diametro e 600 mm di altezza, misurate con la valvola installata.

Numero di bruciatori: 1 bruciatore principale

Diametro ugello: 1 x 0,86 mm

Dimensioni della griglia principale (lunghezza x larghezza): 470 x 370 mm

Dimensioni esterne della griglia con coperchio chiuso (L x P x A): 585 x 470 x 380 mm

Produttore e centro di assistenza autorizzato: TOYA SA ul. Soltysowicka 13-15, 51-168 Wrocław, Polonia

Note sul montaggio della griglia

È vietato modificare autonomamente la struttura del barbecue. Non smontare componenti assemblati in fabbrica o componenti sigillati in fabbrica, in particolare l'impianto a gas.

Potrebbe essere necessario regolare il parascintille prima di utilizzare il barbecue per la prima volta. La scintilla deve passare dal parascintille ai fori del bruciatore. In caso contrario, il parascintille potrebbe non accendere correttamente il gas o potrebbe non accendersi affatto. Se necessario, piegare il perno del parascintille con una leggera forza. Qualsiasi regolazione del parascintille deve essere effettuata con la bombola del gas scollegata.

Preparazione della griglia per l'uso

Assicurarsi che il barbecue sia stato assemblato secondo le istruzioni. Posizionare il barbecue e i cilindri su una superficie piana, uniforme e non infiammabile. Se il barbecue è dotato di un blocco delle ruote, utilizzarlo per fissarlo. Assicurarsi che non vi siano oggetti infiammabili o altre fonti di fuoco o calore nelle vicinanze, nemmeno sopra il barbecue. Mantenere uno spazio libero di almeno 1 metro attorno al barbecue e assicurarsi che non vi siano ostacoli sopra di esso.

Attenzione! assicurarsi che tutte le manopole dei bruciatori della griglia siano in posizione chiusa. Il barbecue deve essere collegato alla bombola del gas tramite un tubo flessibile e un regolatore di pressione. Sia il regolatore che il tubo devono essere acquistati separatamente. Il regolatore in questi set è stato adattato per ridurre la pressione del gas secondo i requisiti polacchi. Il regolatore deve essere conforme ai requisiti della norma europea EN 16129. Se il regolatore è collegato al tubo in fabbrica, questo collegamento non deve essere modificato.

Posizionare una fascetta metallica sull'estremità libera del tubo, quindi far scorrere l'estremità del tubo sulla porta di collegamento del barbecue (XVII). Fissare il collegamento serrando la fascetta. Non serrare eccessivamente la fascetta, solo quanto basta per garantire una connessione salda. Un serraggio eccessivo della fascetta può danneggiare il tubo. Il regolatore del gas è dotato di un raccordo filettato, che deve essere avvitato alla valvola della bombola del gas utilizzando una chiave (XVIII). Posizionare la bombola in modo che il tubo flessibile non sia piegato, attorcigliato o eccessivamente teso. Prima di collegarlo, ispezionare il tubo per verificare la presenza di danni o usura. Se si rilevano danni o usura, sostituirlo con uno nuovo. Per sostituire il tubo, portare il barbecue in un centro di riparazione autorizzato. Non sostituire il tubo da soli o sostituirlo con un tubo non progettato per il gas. Il tubo deve essere lungo almeno 80 cm e non deve superare i 150 cm. Utilizzare solo tubi flessibili progettati per gas propano o butano liquefatto. Dopo aver effettuato il collegamento, verificare la presenza di perdite nell'impianto del gas.

Se le normative locali richiedono l'uso di un tubo flessibile e/o di un regolatore diversi, questi devono essere acquistati separatamente, assicurandosi che siano conformi ai requisiti del luogo specifico di utilizzo.

In condizioni operative normali, si raccomanda di sostituire un regolatore correttamente installato ogni 10 anni, a partire dall'anno di fabbricazione indicato sul regolatore stesso. Le normative locali potrebbero richiedere intervalli di sostituzione del regolatore diversi. Se si utilizza il regolatore all'aperto, posizionarlo o proteggerlo da eventuali infiltrazioni d'acqua. Durante l'uso, il regolatore deve essere ben ventilato per evitare la formazione di condensa all'interno dell'apparecchio. Il regolatore è progettato per funzionare a temperature ambiente comprese tra -20°C e +50°C. Se il regolatore è installato a valle di un altro regolatore, la pressione del sistema deve essere regolata in modo che rientri nell'intervallo di pressione di ingresso del regolatore collegato direttamente alla griglia. A seconda del modello, la bombola del gas può essere posizionata all'interno del mobile del barbecue, ma solo nell'apposito alloggiamento sul fondo. È vietato posizionare la bombola in qualsiasi altro punto all'interno del mobile del barbecue. La bombola può essere posizionata anche all'esterno del barbecue. Se il fondo del mobile non è dotato di alloggiamento, la bombola deve essere posizionata all'esterno del barbecue. La bombola deve essere posizionata verticalmente. Prima dell'installazione, rimuovere la pellicola protettiva (sigillo) dalla valvola della bombola, verificarne le condizioni e, se non si riscontrano danni o segni di usura, fissare il dado di riduzione alla valvola della bombola. Il raccordo deve essere serrato con la forza necessaria per ottenere una tenuta stagna. Un serraggio eccessivo del raccordo può danneggiare la guarnizione e il raccordo non raggiungerà la tenuta richiesta. È vietato avvitare il riduttore su una valvola con guarnizione danneggiata. In tal caso, contattare il produttore della bombola per informazioni sulla sostituzione della guarnizione. Aprire lentamente la valvola della bombola fino a completa apertura e verificare la presenza di perdite nei raccordi.

ATTENZIONE! Se si sente il rumore di gas che fuoriesce o si avverte odore di gas quando si apre la valvola della bombola, chiudere immediatamente la valvola della bombola. Verificare che le valvole del bruciatore siano chiuse e quindi controllare che i collegamenti non presentino perdite.

ATTENZIONE! Non utilizzare mai la fiamma per verificare la presenza di perdite nel collegamento. Ciò può causare ustioni, incendi o esplosioni. Utilizzare tester elettronici o chimici disponibili in commercio. Prima dell'uso, leggere le istruzioni allegate.

È anche possibile preparare una miscela di acqua e sapone (circa 1/4 di sapone e 3/4 di acqua) e ricoprire l'impianto del gas con essa. Se si notano bolle di gas, ciò indica una perdita. In caso di perdita, chiudere la valvola della bombola e riparare la perdita, ad esempio serrando i raccordi. Ripetere il test di tenuta. Se la perdita non può essere riparata, chiudere la valvola della bombola, scollegare la bombola dal barbecue e portare il barbecue in un centro di riparazione autorizzato. Se il test di tenuta del gas non rivela perdite, è possibile utilizzare il barbecue.

Se il barbecue viene utilizzato dopo un periodo di inutilizzo, controllare le condizioni dei bruciatori. Rimuovere la griglia e i coperchi dei bruciatori e ispezionare tutti i bruciatori, incluso il bruciatore laterale (se presente), per verificare la presenza di sporco e ruggine. Verificare che i bruciatori e gli ugelli non siano ostruiti da sporco, residui di cibo o insetti. Prima di utilizzare il barbecue, pulire i bruciatori con un detergente per barbecue o per forno. Se l'ugello del gas è ostruito, non tentare di ripararlo da soli. In questo caso, portare il barbecue presso un centro di assistenza autorizzato. Non utilizzare il barbecue se uno o più bruciatori sono difettosi.

Se si rileva umidità, ad esempio a causa della condensa, asciugare le superfici accessibili con un panno o carta assorbente, quindi lasciare il grill in un luogo asciutto per consentire all'umidità di defluire dalle aree inaccessibili. Per accelerare l'asciugatura, aprire il coperchio del grill e il fornello laterale (se in dotazione), rimuovere i coperchi dei bruciatori e rimuovere la griglia. Non asciugare facendo circolare il gas nel sistema. Non utilizzare il grill con i bruciatori bagnati, poiché ciò potrebbe causare un'accensione incontrollata del gas, con conseguenti ustioni, incendi o esplosioni.

Funzionamento del bruciatore principale

Attenzione! Aprire completamente il coperchio della griglia. Non accendere i bruciatori con il coperchio abbassato.

Aprire la valvola della bombola del gas. Il bruciatore è dotato di un accenditore a scintilla integrato che consente l'accensione della miscela aria/gas. Per accendere il fornello laterale, tenere premuta la manopola, quindi ruotarla di 90 gradi. La miscela aria/gas dovrebbe accendersi. Se l'accensione fallisce, ruotare la manopola in posizione OFF e riprovare ad accendere il bruciatore.

Se il bruciatore non si accende dopo ripetuti tentativi, l'ugello del bruciatore potrebbe essere ostruito. In questo caso, chiudere la valvola del bruciatore, chiudere la valvola della bombola, scollegare la bombola dal barbecue e portarla presso un centro di riparazione autorizzato.

Dopo aver acceso correttamente il bruciatore, rilasciare il pulsante di accensione e regolare l'intensità della fiamma ruotando la manopola del bruciatore. Lasciando la manopola ruotata di 90 gradi rispetto alla posizione iniziale (valvola chiusa) si imposta la massima intensità della fiamma. Ruotandola completamente in senso orario si imposta una fiamma bassa, mentre ruotandola completamente in senso antiorario si chiude la valvola e si spegne la fiamma. Lasciando la manopola in una posizione intermedia tra le posizioni sopra descritte è possibile regolare l'intensità della fiamma desiderata.

Se si utilizzano più bruciatori, accenderli singolarmente. Accendere il bruciatore successivo solo dopo che il precedente è stato acceso correttamente. Non accendere più bruciatori contemporaneamente. Regolare l'altezza della fiamma dei bruciatori rimanenti secondo la procedura descritta sopra.

Funzionamento del fornello laterale (per modelli con fornello laterale)

Attenzione! Aprire completamente il coperchio del bruciatore. Non accendere il bruciatore o riscaldare alimenti con il coperchio del bruciatore abbassato.

Il bruciatore è dotato di un accenditore a scintilla incorporato che consente l'accensione della miscela di aria e gas.

Per accendere il fornello laterale, tenere premuta la manopola, quindi ruotarla di 90 gradi. La miscela gas/aria dovrebbe accendersi. Se l'accensione fallisce, ruotare la manopola in posizione OFF e riprovare ad accendere il fornello. La regolazione della fiamma per il fornello laterale è la stessa degli altri fornelli descritti sopra.

Il fornello laterale è adatto solo per riscaldare pentole con fondo piatto di diametro compreso tra 16 e 22 cm. Non appoggiarvi pentole con altri fondi, come i wok.

Procedura in caso di fuga di gas

In caso di perdita di gas, o anche solo se si sospetta una perdita di gas (ad esempio, se si avverte un forte odore di gas), chiudere immediatamente la valvola della bombola del gas e tutte le valvole dei bruciatori. Quindi scollegare la bombola del gas dal barbecue. Se il barbecue è caldo, attendere che si raffreddi. Lasciare fuoriuscire il gas e ispezionare l'impianto del gas per verificare la presenza di danni. Se non si osservano danni, preparare un rilevatore di gas, collegare la bombola del gas al barbecue e aprire la valvola della bombola per rilevare la perdita. Se la perdita non viene rilevata e gli effetti della perdita di gas sono ancora evidenti, portare il barbecue presso un centro di assistenza autorizzato.

Protezione contro le ustioni

Il grill raggiunge temperature elevate durante l'uso. Il coperchio, la griglia e le protezioni dei bruciatori diventano le zone più calde. Tuttavia, anche altre parti del grill possono diventare calde, il che può causare gravi ustioni se toccate a mani nude. Indossare guanti protettivi quando si utilizza il grill per evitare ustioni. Non toccare mai alcuna parte del grill a mani nude durante l'uso.

MANUTENZIONE, STOCCAGGIO E TRASPORTO

Una volta terminato l'utilizzo del barbecue, chiudere tutte le valvole dei bruciatori, quindi chiudere la valvola della bombola e scollegare la bombola dal barbecue. Lasciare raffreddare completamente tutti i componenti del barbecue. Pulire la griglia, il vassoio e le protezioni dei bruciatori dopo ogni utilizzo utilizzando detergenti per barbecue o forni. Si sconsiglia di utilizzare oggetti metallici appuntiti per pulire i residui di cibo secchi.

Pulire gli elementi rimanenti della griglia utilizzando un panno o una spugna e detergenti commerciali specifici per la pulizia delle superfici metalliche.

Prima di ogni utilizzo, ispezionare l'impianto a gas, in particolare i bruciatori. Se si notano ruggine o danni, sostituire i componenti difettosi. Per farlo, contattare un centro di assistenza autorizzato del produttore.

Prima di ogni utilizzo, ispezionare le condizioni del tubo flessibile. Se si notano danni o usura, sostituirlo con uno nuovo. Si consiglia di sostituire il tubo periodicamente almeno ogni 10 anni, anche se non presenta segni di usura.

Prima di riporre il barbecue, assicurarsi che tutte le manopole dei bruciatori siano in posizione OFF. Chiudere la valvola della bombola del gas e scollegarla dal barbecue. Non riporre il barbecue con la bombola del gas collegata. Conservare il barbecue e la bombola in un luogo asciutto e buio, al riparo da accessi non autorizzati. Conservare il barbecue in un'area priva di polvere. Chiudere tutti i coperchi dei bruciatori durante lo stoccaggio. Durante un periodo di stoccaggio prolungato, ad esempio durante l'inverno, si consiglia di coprire il barbecue per proteggerlo da polvere e sporco. Garantire una buona ventilazione nell'area di stoccaggio per evitare l'accumulo di umidità sui componenti dell'apparecchio, che può causare corrosione. La corrosione può alterare i parametri dei componenti dell'impianto a gas, causando perdite di gas incontrollate e provocando un incendio o un'esplosione. Non coprire le aperture di ventilazione nell'area di stoccaggio della bombola. L'accumulo di gas può causare un incendio o un'esplosione.

È vietato trasportare il barbecue per qualsiasi distanza con la bombola del gas collegata. Prima del trasporto, chiudere la valvola della bombola e scollegarla dal barbecue.

Per i barbecue dotati di ruote, trasportare il barbecue su di esse per brevi distanze (diversi metri).

Se è necessario trasportare il barbecue per distanze più lunghe utilizzando mezzi di trasporto separati, è necessario smontarlo, trasportarlo nell'imballaggio originale e poi rimontarlo.

20. terminale di collegamento alla griglia

21. tubo del gas (non incluso - venduto separatamente)

22. regolatore del gas (non incluso - venduto separatamente)

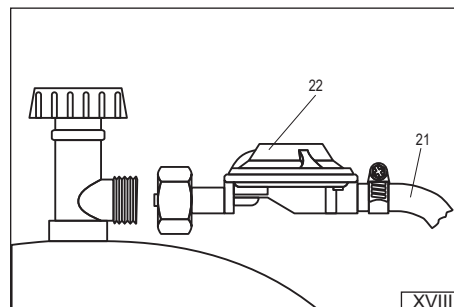
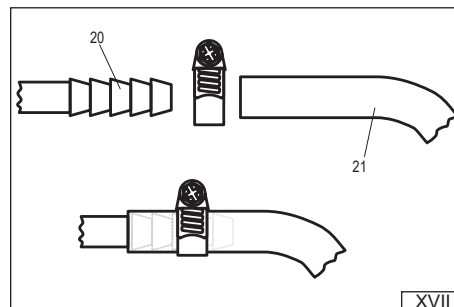

VEILIGHEID INSTRUCTIES

Let op! Alleen buiten gebruiken. Vanwege de kans op gasophoping, wat kan leiden tot brand of een explosie, mag de grill alleen buiten worden gebruikt. Gebruik de grill niet in garages, hallen of andere ruimtes. De grill mag niet worden blootgesteld aan neerslag.

Let op! Lees de instructies voordat u het apparaat gebruikt. Door deze instructies te volgen, voorkomt u letsel, brand of explosie. Bewaar deze instructies gedurende de hele levensduur van de grill. Als u het product aan iemand anders doorgeeft, geef hem of haar dan de instructies mee.

WAARSCHUWING! Bereikbare onderdelen van het apparaat kunnen zeer heet zijn. Houd kinderen uit de buurt van het apparaat. Houd er bij gebruik van het apparaat rekening mee dat onderdelen van het apparaat zeer heet worden wanneer ze worden blootgesteld aan vlammen. Draag hittebestendige handschoenen en pak alleen de daarvoor bestemde handgrepen vast.

Let op! Verplaats het apparaat niet terwijl het in gebruik is. Het verplaatsen van het apparaat tijdens gebruik kan ertoe leiden dat het omvalt, wat kan leiden tot ernstige brandwonden en brand. Het verplaatsen van de flexibele slang die de gasfles met de grill verbindt, kan scheuren, wat kan leiden tot een ongecontroleerd gaslek en brand of een explosie.

WAARSCHUWING! Sluit na gebruik de gasfleskraan. Het sluiten van de kranen op de grill sluit de gastoevoer naar de grill niet af. Als het systeem onder druk blijft staan, kan er ongecontroleerd gas lekken, wat kan leiden tot brand en explosie.

Let op! Wijzig het ontwerp van het apparaat niet. De fabrikant kan de veiligheid alleen garanderen als de grill volgens de instructies wordt geïnstalleerd. Onjuiste aanpassingen kunnen leiden tot ongecontroleerde gaslekage, wat kan leiden tot brand en explosie.

HET GEBRUIK VAN DE GRILL

WAARSCHUWING! Houd het apparaat tijdens gebruik uit de buurt van brandbare materialen.
WAARSCHUWING! Draag handschoenen tijdens het gebruik van de grill om brandwonden te voorkomen.

WAARSCHUWING! Roken en de nabijheid van vlammen zijn verboden bij het aansluiten van de gasfles en het gebruik van de grill.

Het doel van de grill

Deze grill is ontworpen om buiten te koken. Dit product is uitsluitend bedoeld voor huishoudelijk gebruik en mag niet worden gebruikt in commerciële of winkelomgevingen.

Het is verboden andere brandstoffen te gebruiken dan de in de instructies aangegeven brandstoffen. Het mag niet worden gebruikt voor het verwarmen van ruimtes of het verwarmen van andere producten dan voedsel. Het hoofdrooster is bedoeld voor het bereiden van voedsel dat er direct op wordt geplaatst. Het is verboden om keukengerei, zoals potten of pannen, op het rooster te plaatsen.

Als uw grill een zijbrander heeft, kunt u er gerechten in pannen, zoals potten of pannen, op verwarmen. Direct koken op het rooster van de zijbrander is niet toegestaan.

Technische gegevens

Productnaam: Draagbare gasgrill

Productcatalogusnummer: 99634

Thermisch ingangsvermogen: 3,5 kW (255 g/u) (1 x 3,5 kW)

Type en druk van het toevoergas: butaan G30 en propaan G31 bij een druk van 37 mbar

Gasapparaatcategorie volgens EN 498: I_{3BPI(37)}

Gasleveringsmethode: gasflessen van 11 kg; maximale flesafmetingen zijn 310 mm in diameter en 600 mm in hoogte, gemeten met de klep geïnstalleerd.

Aantal branders: 1 hoofdbrander

Mondstukdiameter: 1 x 0,86 mm

Afmetingen hoofdrooster (lengte x breedte): 470 x 370 mm

Buitenafmetingen van de grill met gesloten deksel (L x B x H): 585 x 470 x 380 mm

Fabrikant en geautoriseerd servicecentrum: TOYA SA ul. Sołtysowicka 13-15, 51-168 Wrocław, Polen

Opmerkingen over het monteren van de grill

Het is verboden om zelf wijzigingen aan te brengen aan de structuur van de grill. Demonteer geen in de fabriek gemonteerde of in de fabriek verzegelde onderdelen, met name het gassysteem.

De vonkenvanger moet mogelijk worden afgesteld voordat u de barbecue voor het eerst gebruikt. De vonk moet van de vonkenvanger naar de brandergaten springen. Anders kan het zijn dat de vonkenvanger het gas niet goed of helemaal niet ontsteekt. Buig de pen van de vonkenvanger indien nodig met enige kracht. Eventuele afstellingen aan de vonkenvanger moeten worden uitgevoerd met de gasfles losgekoppeld.

De grill klaarmaken voor gebruik

Zorg ervoor dat de grill volgens de instructies is gemonteerd. Plaats de grill en de gasflessen op een vlakke, vlakke en niet-ontvlambare ondergrond. Als de grill een wielvergrendeling heeft, gebruik deze dan om de grill vast te zetten. Zorg ervoor dat er geen ontvlambare voorwerpen of andere vuur- of warmtebronnen in de buurt zijn, ook niet boven de grill. Houd een vrije ruimte van minimaal 1 meter rondom de grill aan en zorg ervoor dat er zich geen obstakels boven de grill bevinden.

Let op! zorg ervoor dat alle knoppen van de grillbranders in de gesloten stand staan.

De grill moet met een flexibele slang en een gasdrukregelaar op de gasfles worden aangesloten. Zowel de drukregelaar als de slang moeten apart worden aangeschaft. De drukregelaar in deze sets is aangepast om de gasdruk te verlagen volgens de Poolse eisen. De drukregelaar moet voldoen aan de eisen van de Europese norm EN 16129. Als de drukregelaar af-fabriek op de slang is aangesloten, mag deze verbinding niet worden gewijzigd.

Plaats een metalen slangklem op het losse uiteinde van de slang en schuif het uiteinde van de slang vervolgens op de aansluitpoort van de grill (XVII). Maak de verbinding vast door de klem vast te draaien. Draai de klem niet te vast, alleen genoeg om een goede verbinding te garanderen. Te vast draaien van de klem kan de slang beschadigen. De gasregelaar is uitgerust met een schroefdraadaansluiting, die met een sleutel op de gasflesklem moet worden geschroefd (XVIII). Plaats de fles zo dat de flexibele slang niet geknikt, gedraaid of overmatig uitgerekt wordt. Controleer de slang vóór het aansluiten op schade of slijtage. Als er schade of slijtage wordt geconstateerd, vervang deze dan door een nieuwe. Om de slang te vervangen, brengt u de grill naar een erkend reparatiecentrum. Vervang de slang niet zelf en vervang deze niet door een slang die niet is ontworpen voor gas. De slang moet minimaal 80 cm lang zijn en mag niet langer zijn dan 150 cm. Alleen flexibele slangen die zijn ontworpen voor vloeibaar propaan- of butaangas mogen worden gebruikt. Controleer na het maken van de verbinding de gasinstallatie op lekken. Indien de plaatselijke voorschriften het gebruik van een andere slang en/of regelaar vereisen, dienen deze apart te worden aangeschaft. Zorg er daarbij voor dat ze voldoen aan de eisen van de

specifieke plaats van gebruik.

Onder normale bedrijfsomstandigheden wordt aanbevolen een correct geïnstalleerde regelaar elke 10 jaar te vervangen, te beginnen met het bouwjaar dat op de regelaar staat vermeld. Lokale regelgeving kan afwijkende vervangingsintervallen voor de regelaar vereisen. Als u de regelaar buitenshuis gebruikt, moet u deze op een plaats plaatsen waar water kan binnendringen of deze daar beschermen. Tijdens gebruik moet de regelaar goed geventileerd zijn om condensatie in het apparaat te voorkomen. De regelaar is ontworpen voor gebruik bij omgevingstemperaturen tussen -20°C en +50°C. Als de regelaar stroomafwaarts van een andere regelaar wordt geïnstalleerd, moet de systeemdruk worden aangepast zodat deze binnen het inlaatdrukgebied valt van de regelaar die rechtstreeks op het rooster is aangesloten.

Afhankelijk van het model kan de gasfles in de grillkast worden geplaatst, maar alleen in de daarvoor bestemde uitsparing in de vloer. Het is verboden de fles ergens anders in de grillkast te plaatsen. De fles kan ook buiten de grill worden geplaatst. Als de fles vóór de kast geen uitsparing heeft, moet de fles buiten de grill worden geplaatst. De fles moet verticaal worden geplaatst. Verwijder vóór de installatie de beschermfolie (afdichting) van de fleskraan, controleer de staat van de afdichting en bevestig de reduceermoe op de fleskraan als er geen schade of tekenen van slijtage worden aangetroffen. De aansluiting moet worden vastgedraaid met de kracht die nodig is om een goede afdichting te verkrijgen. Te vast aandraaien van de aansluiting kan de afdichting beschadigen, waardoor de verbinding niet de vereiste afdichting bereikt. Het is verboden om de reduceer op een klep met een beschadigde afdichting te schroeven. Neem in dat geval contact op met de fabrikant van de fles voor informatie over het vervangen van de afdichting. Open de fleskraan langzaam totdat deze volledig open is en controleer de aansluitingen op lekkage.

WAARSCHUWING! Als u gas hoort ontsnappen of gas ruikt bij het openen van de gasfles, sluit de gasfles dan onmiddellijk. Controleer of de branderlepels gesloten zijn en controleer vervolgens de aansluitingen op lekkage.

WAARSCHUWING! Gebruik nooit een vlam om de aansluiting op lekken te controleren. Dit kan brandwonden, brand of explosies veroorzaken. Gebruik in de handel verkrijgbare elektronische of chemische testers. Lees voor gebruik de bijgeleverde instructies.

U kunt ook een mengsel van water en zeep maken (ongeveer 1/4 zeep op 3/4 water) en het gassysteem ermee bedekken. Als u gasbellen ziet, wijst dit op een lek. Als u een lek constateert, sluit dan de kraan van de gasfles en repareer het lek, bijvoorbeeld door de aansluitingen aan te draaien. Herhaal de lekttest. Als het lek niet kan worden gerepareerd, sluit dan de kraan van de gasfles, koppel de gasfles los van de barbecue en breng de barbecue vervolgens naar een erkend reparatiecentrum. Als de gaslektest geen lekkages aan het licht brengt, kunt u de barbecue gebruiken.

Controleer de staat van de branders als de grill na een periode van opslag opnieuw wordt gebruikt. Verwijder het rooster en de branderdeksele en inspecteer alle branders, inclusief de zijbrander (indien van toepassing), op vuil en roest. Controleer of de branders en sproeiers niet verstopt zijn met vuil, voedselresten of insecten. Reinig de branders met grill- of ovenreiniger voordat u de grill gebruikt. Als het gasproeier verstopt is, probeer deze dan niet zelf te repareren. Breng de grill in dat geval naar een erkend servicecentrum. Gebruik de grill niet als een of meer branders defect zijn.

Als er vocht wordt gedetecteerd, bijvoorbeeld door condensatie, droog dan de bereikbare oppervlakken af met een doek of keukenpapier en laat de grill vervolgens op een droge plaats staan zodat het vocht uit moeilijk bereikbare plaatsen kan weglopen. Om het drogen te versnellen, open u het deksel van de grill en de zijbrander (indien aanwezig), verwijder u de branderdekkingen en verwijder u het rooster. Droog niet door gas door het systeem te laten circuleren. Gebruik de grill niet met natte branders, aangezien dit kan leiden tot ongecontroleerde gasontbranding, wat kan leiden tot brandwonden, brand of een explosie.

Werking van de hoofdbrander

Let op! Open het deksel van de grill volledig. Steek de branders niet aan met het deksel naar beneden.

Open de gasflesklem. De brander heeft een ingebouwde vonkontsteker waarmee het lucht/gasmengsel kan worden ontstoken. Om de zijbrander te ontsteken, houdt u de knop ingedrukt en draait u deze 90 graden. Het gas/luchtmengsel zou moeten ontbranden. Als de ontsteking mislukt, draait u de knop naar de OFF (UIT-stand) en probeert u de brander opnieuw aan te steken.

Als de brander na herhaalde pogingen niet aangaat, is de brandersproeier mogelijk verstopt. Sluit in dat geval de branderlepels, de gasflesklem, koppel de gasfles los van de grill en breng hem naar een erkend reparatiecentrum.

Nadat de brander succesvol is ontstoken, laat u de ontstekingsknop los en past u de vlamhoogte aan door aan de branderknop te draaien. Door de knop 90 graden te draaien vanaf de beginpositie (klep gesloten) wordt de maximale vlamhoogte ingesteld. Door de knop volledig met de klok mee te draaien, wordt een lage vlam ingesteld, terwijl volledig tegen de klok in draaien de klep sluit en de vlam dooft. Door de knop in een tussenpositie tussen de hierboven beschreven standen te laten staan, kunt u de gewenste vlamhoogte instellen.

Als u meerdere branders gebruikt, ontsteek deze dan afzonderlijk. Ontsteek de volgende brander pas nadat de vorige succesvol is ontstoken. Ontsteek niet meerdere branders tegelijk. Stel de vlamhoogte van de overige branders in volgens de hierboven beschreven procedure.

Bediening zijbrander (voor modellen met zijbrander)

Let op! Open de branderlepels volledig. Steek de brander niet aan en verwarm geen eten terwijl de branderlepels gesloten is.

De brander is voorzien van een ingebouwde vonkontsteker waarmee het lucht-gasmengsel ontstoken kan worden.

Om de zijbrander aan te steken, houdt u de knop ingedrukt en draait u deze vervolgens 90 graden. Het gas/luchtmengsel zou moeten ontbranden. Als de ontsteking mislukt, draait u de knop naar de OFF (UIT-stand) en probeert u de brander opnieuw aan te steken. Het aanpassen van de vlamgrootte voor de zijbrander verloopt op dezelfde manier als voor de andere branders zoals hierboven beschreven.

De zijbrander is uitsluitend bedoeld voor het verwarmen van kookgerei in pannen met een platte bodem en een diameter van 16 - 22 cm. Plaats er geen kookgerei met een andere bodem, zoals een wok, op.

Procedure bij een gaslek

Als er een gaslek optreedt, of zelfs als u een gaslek vermoedt (bijvoorbeeld als u een sterke gaslucht ruikt), sluit dan onmiddellijk de gasfleskraan en alle branderkranen. Koppel vervolgens de gasfles los van de grill. Als de grill heet is, wacht dan tot deze is afgekoeld. Laat het gas ontsnappen en controleer het gassysteem op schade. Als er geen schade wordt geconstateerd, bereid dan een gasdetector voor, sluit de gasfles aan op de grill en open de gasfleskraan om het lek te detecteren. Als het lek niet wordt gevonden en de gevolgen van het gaslek nog steeds merkbaar zijn, breng de

grill dan naar een erkend servicecentrum.

Bescherming tegen brandwonden

De grill bereikt tijdens gebruik hoge temperaturen. De deksel, het rooster en de branderbeschermers van de grill worden het heetst. Maar ook andere onderdelen van de grill kunnen heet worden, wat ernstige brandwonden kan veroorzaken bij aanraking met blote handen. Draag beschermende handschoenen tijdens het gebruik van de grill om brandwonden te voorkomen. Raak tijdens het gebruik nooit onderdelen van de grill met blote handen aan.

ONDERHOUD, OPSLAG EN TRANSPORT

Wanneer u klaar bent met grillen, sluit u alle branderkleppen, sluit u vervolgens de gasflesklep en koppelt u de gasfles los van de grill. Laat alle onderdelen van de grill volledig afkoelen. Reinig het rooster, de bak en de branderbeschermers na elk gebruik met grill- of ovenreinigers. Het wordt afgeraden om scherpe metalen voorwerpen te gebruiken om opgedroogde etensresten te verwijderen.

Reinig de overige grillelementen met een doek of spons en in de handel verkrijgbare reinigingsmiddelen die speciaal bedoeld zijn voor het reinigen van metalen oppervlakken.

Controleer voor elk gebruik het gassysteem, met name de branders. Vervang de defecte onderdelen als er roest of schade wordt geconstateerd. Neem hiervoor contact op met een erkend servicecentrum van de fabrikant.

Controleer voor elk gebruik de staat van de flexibele slang. Vervang deze door een nieuwe als u schade of slijtage constateert. Het is raadzaam de slang regelmatig te vervangen, minstens om de 10 jaar, zelfs als er geen tekenen van slijtage zijn.

Voordat u de grill opbergt, dient u ervoor te zorgen dat alle branderknoppen in de OFF (UIT-stand) staan. Sluit de gaskraan van de gasfles en koppel deze vervolgens los van de grill. Berg de grill niet op met de gasfles aangesloten. Bewaar de grill en de gasfles op een droge, donkere plaats, beschermd tegen onbevoegde toegang. Bewaar de grill in een stofvrije ruimte. Sluit alle branderdekselels tijdens opslag. Bij langdurige opslag, zoals in de winter, is het raadzaam de grill af te dekken om deze te beschermen tegen stof en vuil. Zorg voor goede ventilatie in de opslagruimte om te voorkomen dat er vocht ophoopt op de componenten van het apparaat, wat corrosie kan veroorzaken. Corrosie kan de parameters van de componenten van het gassysteem veranderen, wat kan leiden tot ongecontroleerde gaslekage en brand of een explosie. Dek de ventilatieopeningen in de opslagruimte voor de gasfles niet af. Gasophoping kan brand of een explosie veroorzaken.

Het is verboden om de grill over een langere afstand te vervoeren met de gasfles aangesloten. Sluit voor het transport de gasfleskraan en koppel deze los van de grill.

Grills met wielen vervoeren de grill over korte afstanden (enkele meters). Als u de grill over langere afstanden met een apart transportmiddel moet vervoeren, dient u de grill te demonteren, in de originele verpakking te vervoeren en vervolgens weer in elkaar te zetten.

20. aansluitpunt grill

21. gas slang (niet inbegrepen - apart verkrijgbaar)

22. gasregelaar (niet inbegrepen - apart verkrijgbaar)

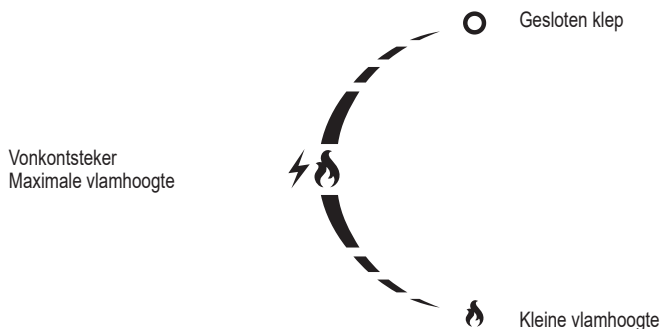
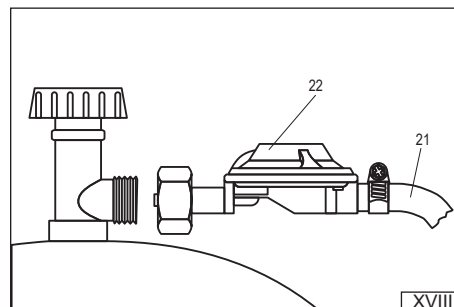
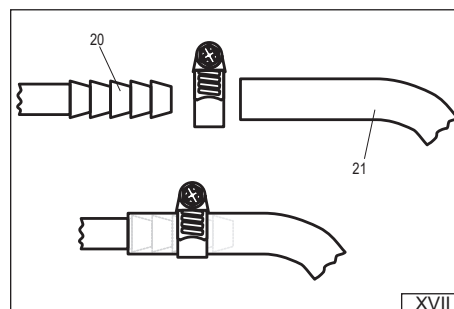

ΟΔΗΓΙΕΣ ΑΣΦΑΛΕΙΑΣ

Προσοχή! Χρησιμοποιείτε μόνο σε εξωτερικούς χώρους. Λόγω της πιθανότητας συσσώρευσης αερίου, η οποία θα μπορούσε να οδηγήσει σε πυρκαγιά ή έκρηξη, η ψησταριά πρέπει να χρησιμοποιείται μόνο σε εξωτερικούς χώρους. Μην χρησιμοποιείτε τη ψησταριά σε γκαράζ, διαδρόμους ή άλλα δωμάτια. Η ψησταριά δεν πρέπει να εκτίθεται σε βροχοπτώση.

Προσοχή! Διαβήστε τις οδηγίες πριν χρησιμοποιήσετε τη συσκευή. Η τήρηση αυτών των οδηγιών θα σας βοηθήσει να προστατευτείτε από τραυματισμό, πυρκαγιά ή έκρηξη. Φυλάξτε αυτές τις οδηγίες για όλη τη διάρκεια ζωής της ψησταριάς. Εάν δώσετε το προϊόν σε κάποιον άλλο, δώστε το μαζί με τις οδηγίες.

ΠΡΟΕΙΔΟΠΟΙΗΣΗ! Τα προσβάσιμα μέρη της συσκευής μπορεί να είναι πολύ ζεστά. Κρατήστε τα παιδιά μακριά από τη συσκευή. Κατά τη χρήση της συσκευής, λάβετε υπόψη ότι τα μέρη της συσκευής ζεσταίνονται πολύ όταν εκτίθενται σε φλόγες. Να φοράτε γάντια ανθεκτικά στη θερμότητα και να κρατάτε μόνο τις λαβές που έχουν σχεδιαστεί για αυτόν τον σκοπό.

Προσοχή! Μην μετακινείτε τη συσκευή ενώ βρίσκεται σε λειτουργία. Η μετακίνηση της συσκευής ενώ βρίσκεται σε λειτουργία μπορεί να προκαλέσει ανατροπή, η οποία μπορεί να προκαλέσει σοβαρά εγκαύματα και πυρκαγιά. Η μετακίνηση του εύκαμπτου σωλήνα που συνδέει τη φιάλη αερίου με την ψησταριά μπορεί να σπάσει, γεγονός που θα μπορούσε να οδηγήσει σε ανεξέλεγκτη διαρροή αερίου και να προκαλέσει πυρκαγιά ή έκρηξη.

ΠΡΟΕΙΔΟΠΟΙΗΣΗ! Μετά τη χρήση, κλείστε τη βαλβίδα της φιάλης αερίου. Το κλείσιμο των βαλβιδιών στην ψησταριά δεν θα διακόψει τη ροή αερίου προς την ψησταριά. Εάν το σύστημα παραμείνει υπό πίεση, μπορεί να προκληθεί ανεξέλεγκτη διαρροή αερίου, η οποία μπορεί να προκαλέσει πυρκαγιά και έκρηξη.

Προσοχή! Μην τροποποιείτε τον σχεδιασμό της συσκευής. Ο κατασκευαστής μπορεί να εγγυηθεί την ασφάλεια μόνο εάν η ψησταριά έχει εγκατασταθεί σύμφωνα με τις οδηγίες του. Οι ακατάλληλες τροποποιήσεις ενδέχεται να οδηγήσουν σε ανεξέλεγκτη διαρροή αερίου, η οποία μπορεί να προκαλέσει πυρκαγιά και έκρηξη.

ΧΡΗΣΗ ΤΗΣ ΨΗΣΤΑΡΙΑΣ

ΠΡΟΕΙΔΟΠΟΙΗΣΗ! Κρατήστε τη συσκευή μακριά από εύφλεκτα υλικά κατά τη χρήση.
ΠΡΟΕΙΔΟΠΟΙΗΣΗ! Όταν χρησιμοποιείτε τη σχάρα, να φοράτε γάντια για να προστατευτείτε από εγκαύματα.
ΠΡΟΕΙΔΟΠΟΙΗΣΗ! Απαγορεύεται το κάπνισμα και η εγγύτητα με φλόγες κατά τη σύνδεση της φιάλης αερίου και τη χρήση της σχάρας.

Ο σκοπός της σχάρας

Αυτή η ψησταριά έχει σχεδιαστεί για μαγείρεμα σε εξωτερικούς χώρους. Αυτό το προϊόν προορίζεται μόνο για οικιακή χρήση και δεν πρέπει να χρησιμοποιείται σε εμπορικούς ή λιανικούς χώρους. Απαγορεύεται η χρήση καυσίμων εκτός από αυτά που αναφέρονται στις οδηγίες. Δεν πρέπει να χρησιμοποιείται για τη θέρμανση δωματίων ή προϊόντων εκτός από τρόφιμα. Η κύρια σχάρα προορίζεται για το μαγείρεμα τροφίμων που τοποθετούνται απευθείας πάνω σε αυτήν. Απαγορεύεται η τοποθέτηση σκευών, όπως κασαρόλες ή τηγάνια, πάνω στη σχάρα.

Αν η ψησταριά σας είναι εξοπλισμένη με πλαινό καυστήρα, μπορείτε να ζεστάνετε φαγητό σε δοχεία, όπως κασαρόλες ή τηγάνια, πάνω σε αυτόν. Απαγορεύεται το άμεσο μαγείρεμα στη σχάρα του πλαινού καυστήρα.

Τεχνικά δεδομένα

Όνομα προϊόντος: Φορητή ψησταριά υγραερίου

Αριθμός καταλόγου προϊόντος: 99634

Θερμική ισχύς εισόδου: 3,5 kW (255 g/h) (1 x 3,5 kW)

Τύπος και πίεση αερίου τροφοδοσίας: βουτάνιο G30 και προπάνιο G31 σε πίεση 37 mbar

Κατηγορία συσκευής αερίου σύμφωνα με το πρότυπο EN 498: I_{3BP(37)}

Μέθοδος τροφοδοσίας αερίου: Φιάλες αερίου 11 kg. Οι μέγιστες διαστάσεις της φιάλης είναι 310 mm σε διάμετρο και 600 mm σε ύψος, μετρούμενες με εγκατεστημένη τη βαλβίδα.

Αριθμός καυστήρων: 1 κύριος καυστήρας

Διάμετρος ακροφυσίου: 1 x 0,86 mm

Διαστάσεις κύριας σχάρας (μήκος x πλάτος): 470 x 370 mm

Εξωτερικές διαστάσεις της σχάρας με το καπάκι κλειστό (Μ x Π x Υ): 585 x 470 x 380 mm

Κατασκευαστής και εξουσιοδοτημένο κέντρο σέρβις: TOYA SA ul. Sołtysowicka 13-15, 51-168 Wrocław, Πολωνία

Σημειώσεις σχετικά με τη συναρμολόγηση της σχάρας

Απαγορεύεται η τροποποίηση της δομής της σχάρας μόνοι σας. Μην αποσυναρμολογείτε εξαρτήματα που έχουν συναρμολογηθεί στο εργοστάσιο ή εξαρτήματα που έχουν σφραγιστεί στο εργοστάσιο, ειδικά το σύστημα αερίου.

Ενδέχεται να χρειαστεί ρύθμιση του απαγωγέα σπινθήρων πριν από την πρώτη χρήση της σχάρας. Ο σπινθήρας πρέπει να μεταπηδήσει από τον απαγωγέα σπινθήρων στις σπές του καυστήρα. Διαφορετικά, ο απαγωγέας σπινθήρων ενδέχεται να μην ανάψει σωστά το αέριο ή να μην ανάψει καθόλου. Εάν είναι απαραίτητο, λυγίστε τον πείρο του απαγωγέα σπινθήρων με λίγη δύναμη. Οποιοσδήποτε ρυθμίσεις στον απαγωγέα σπινθήρων πρέπει να γίνονται με τον κύλινδρο αερίου αποσυνδεδεμένο.

Προετοιμασία της σχάρας για χρήση

Βεβαιωθείτε ότι η ψησταριά έχει συναρμολογηθεί σύμφωνα με τις οδηγίες. Τοποθετήστε τη ψησταριά και τους κύλινδρους σε μια επίπεδη, ομοιομορφή και μη εύφλεκτη επιφάνεια. Εάν η ψησταριά διαθέτει ασφάλεια τροχού, χρησιμοποιήστε την για να ασφαλίσετε τη ψησταριά. Βεβαιωθείτε ότι δεν υπάρχουν εύφλεκτα αντικείμενα ή άλλες πηγές φωτιάς ή θερμότητας κοντά, ούτε και πάνω από τη ψησταριά. Διατηρήστε μια ελεύθερη απόσταση τουλάχιστον 1 μέτρο γύρω από τη ψησταριά και βεβαιωθείτε ότι δεν υπάρχουν εμπόδια από πάνω της.

Προσοχή! Βεβαιωθείτε ότι όλα τα κουμπιά του καυστήρα της ψησταριάς βρίσκονται στην κλειστή θέση.

Η ψησταριά πρέπει να συνδεθεί στον κύλινδρο αερίου χρησιμοποιώντας έναν εύκαμπο σωλήνα και έναν ρυθμιστή αερίου. Τόσο ο ρυθμιστής όσο και ο σωλήνας πρέπει να αγοραστούν ξεχωριστά. Ο ρυθμιστής σε αυτά τα σετ έχει προσαρμοστεί για να μειώνει την πίεση αερίου σύμφωνα με τις πολωνικές απαιτήσεις. Ο ρυθμιστής πρέπει να πληροί τις απαιτήσεις του ευρωπαϊκού προτύπου EN 16129. Εάν ο ρυθμιστής είναι εργοστασιακά συνδεδεμένος στον σωλήνα, αυτή η σύνδεση δεν πρέπει να τροποποιηθεί.

Τοποθετήστε έναν μεταλλικό σφικτήρα σωλήνα στο χαλαρό άκρο του σωλήνα και, στη συνέχεια, σύρετε το άκρο του σωλήνα στη θύρα σύνδεσης της ψησταριάς (XVII). Ασφαλίστε τη σύνδεση σφίγγοντας τον σφικτήρα. Μην σφίγγετε υπερβολικά τον σφικτήρα, μόνο όσο χρειάζεται για να

εξασφαλίσετε μια σφιχτή σύνδεση. Το υπερβολικό σφίξιμο του σφικτήρα μπορεί να προκαλέσει ζημιά στον σωλήνα. Ο ρυθμιστής αερίου είναι εξοπλισμένος με έναν ασφαλιστικό σύνδεσμο, ο οποίος πρέπει να βιδωθεί στη βαλβίδα της φιάλης αερίου χρησιμοποιώντας ένα κλειδί (XVIII). Τοποθετήστε τον κύλινδρο έτσι ώστε ο εύκαμπος σωλήνας να μην είναι τσακισμένος, στριμμένος ή υπερβολικά τεταμένος. Πριν από τη σύνδεση, ελέγξτε τον σωλήνα για ζημιά ή φθορά. Εάν εντοπιστεί ζημιά ή φθορά, αντικαταστήστε τον με έναν καινούργιο. Για να αντικαταστήσετε τον σωλήνα, πηγαίνετε την ψησταριά σε ένα εξουσιοδοτημένο κέντρο επισκευών. Μην αντικαθιστάτε μόνοι σας τον σωλήνα ή τον αντικαθιστάτε με έναν σωλήνα που δεν έχει σχεδιαστεί για αέριο. Ο σωλήνας πρέπει να έχει μήκος τουλάχιστον 80 cm και να μην υπερβαίνει τα 150 cm. Πρέπει να χρησιμοποιούνται μόνο εύκαμπτοι σωλήνες σχεδιασμένοι για υδροπνέο προπάνιο ή βουτάνιο. Αφού κάνετε τη σύνδεση, ελέγξτε την εγκατάσταση αερίου για διαρροές.

Εάν οι τοπικοί κανονισμοί απαιτούν τη χρήση διαφορετικού σωλήνα ή/και ρυθμιστή, αυτοί πρέπει να αγοραστούν ξεχωριστά, διασφαλίζοντας ότι πληρούν τις απαιτήσεις του συγκεκριμένου τύπου χρήσης.

Υπό κανονικές συνθήκες λειτουργίας, συνιστάται η αντικατάσταση ενός σωστά εγκατεστημένου ρυθμιστή κάθε 10 χρόνια, ξεκινώντας από το έτος κατασκευής που αναγράφεται στον ρυθμιστή. Οι τοπικοί κανονισμοί ενδέχεται να απαιτούν διαφορετικά διαστήματα αντικατάστασης του ρυθμιστή. Εάν χρησιμοποιείτε τον ρυθμιστή σε εξωτερικό χώρο, θα πρέπει να βρίσκεται ή να προστατεύεται από τυχόν εισροή νερού. Κατά τη χρήση, ο ρυθμιστής θα πρέπει να αερίζεται καλά για να αποτρέπεται η συμπύκνωση στο εσωτερικό της συσκευής. Ο ρυθμιστής έχει σχεδιαστεί για λειτουργία σε θερμοκρασίες περιβάλλοντος μεταξύ -20°C και +50°C. Εάν ο ρυθμιστής εγκατασταθεί κατάντη άλλου ρυθμιστή, η πίεση του συστήματος θα πρέπει να ρυθμιστεί με τη βαλβίδα εντός του εύρους πίεσης εισόδου του ρυθμιστή που συνδέεται απευθείας με τη σχάρα.

Ανάλογα με το μοντέλο, η φιάλη αερίου μπορεί να τοποθετηθεί μέσα στο ντουλάπι της ψησταριάς, αλλά μόνο στην εγκοπή δαπέδου που έχει σχεδιαστεί για αυτόν τον σκοπό. Απαγορεύεται η τοποθέτηση της φιάλης οπουδήποτε αλλού μέσα στο ντουλάπι της ψησταριάς. Η φιάλη μπορεί επίσης να τοποθετηθεί έξω από τη ψησταριά. Εάν το δάπεδο του ντουλαπιού δεν διαθέτει εγκοπή, η φιάλη πρέπει να τοποθετηθεί έξω από τη ψησταριά. Η φιάλη πρέπει να τοποθετηθεί κάθετα. Πριν από την εγκατάσταση, αφαιρέστε την προστατευτική μεμβράνη (στεγανοποίηση) από τη βαλβίδα της φιάλης, ελέγξτε την κατάσταση της στεγανοποίησης και, εάν δεν εντοπιστούν ζημιές ή σημάδια φθοράς, συνδέστε το παζμάδι του μειωτήρα στη βαλβίδα της φιάλης. Η σύνδεση πρέπει να σφίγγεται με τη δύναμη που απαιτείται για να επιτευχθεί στεγανή σφράγιση. Το υπερβολικό σφίξιμο της σύνδεσης μπορεί να προκαλέσει ζημιά στη στεγανοποίηση και η σύνδεση δεν θα επιτύχει την απαιτούμενη στεγανότητα. Απαγορεύεται να βιδώνετε τον μειωτήρα σε μια βαλβίδα με κατεστραμμένη στεγανοποίηση. Σε αυτήν την περίπτωση, επικιωνήστε με τον κατασκευαστή της φιάλης για πληροφορίες σχετικά με την αντικατάσταση της στεγανοποίησης. Ανοίξτε αργά τη βαλβίδα της φιάλης μέχρι να ανοίξει πλήρως και ελέγξτε τις συνδέσεις για διαρροές.

ΠΡΟΕΙΔΟΠΟΙΗΣΗ! Εάν ακούσετε ήχο διαρροής αερίου ή μυρίσετε αέριο κατά το άνοιγμα της βαλβίδας της φιάλης, κλείστε αμέσως τη βαλβίδα της φιάλης. Βεβαιωθείτε ότι οι βαλβίδες του καυστήρα είναι κλειστές και, στη συνέχεια, ελέγξτε τις συνδέσεις για διαρροές.

ΠΡΟΕΙΔΟΠΟΙΗΣΗ! Μην χρησιμοποιείτε ποτέ φλόγα για να ελέγξετε τη σύνδεση για διαρροές. Αυτό μπορεί να προκαλέσει εγκαύματα, πυρκαγιά ή εκρήξεις. Χρησιμοποιήστε ηλεκτρονικά ή χημικά εργαλεία ελέγχου που διατίθενται στο εμπόριο. Πριν από τη χρήση, διαβάστε τις οδηγίες που τα συνοδεύουν.

Μπορείτε επίσης να ετοιμάσετε ένα μείγμα σαπουνιού και νερού (περίπου 1/4 σαπουνιού προς 3/4 νερού) και να καλύψετε το σύστημα αερίου με αυτό. Εάν παρατηρήσετε φυσαλίδες αερίου, αυτό υποδηλώνει διαρροή. Εάν παρατηρήσετε διαρροή, κλείστε τη βαλβίδα της φιάλης και επισκευάστε τη διαρροή, για παράδειγμα σφίγγοντας τις συνδέσεις. Επαναλάβετε τον έλεγχο διαρροής. Εάν η διαρροή δεν μπορεί να επισκευαστεί, κλείστε τη βαλβίδα της φιάλης, αποσυνδέστε τη φιάλη από τη σχάρα και, στη συνέχεια, μεταφέρετε τη σχάρα σε ένα εξουσιοδοτημένο κέντρο επισκευών. Εάν ο έλεγχος διαρροής αερίου δεν αποκαλύψει διαρροές, μπορείτε να χρησιμοποιήσετε τη σχάρα.

Εάν η ψησταριά χρησιμοποιείται μετά από μια περίοδο αποθήκευσης, ελέγξτε την κατάσταση των καυστήρων. Αφαιρέστε τη σχάρα και τα καλύμματα των καυστήρων και επιθεωρήστε όλους τους καυστήρες, συμπεριλαμβανομένου του πλευρικού καυστήρα (εάν υπάρχει), για βρωμιά και σκουριά. Ελέγξτε ότι οι καυστήρες και τα ακροφύσια δεν είναι φραγμένα με βρωμιά, υπολείμματα τροφών ή έντομα. Πριν χρησιμοποιήσετε τη ψησταριά, καθαρίστε τους καυστήρες χρησιμοποιώντας καθαριστικό ψησταριάς ή φούρνου. Εάν το ακροφύσιο αερίου είναι φραγμένο, μην επιχειρήσετε να το επισκευάσετε μόνοι σας. Σε αυτήν την περίπτωση, πηγαίνετε τη ψησταριά σε ένα εξουσιοδοτημένο κέντρο σέρβις. Μην χρησιμοποιείτε τη ψησταριά εάν ένας ή περισσότεροι καυστήρες είναι ελαττωματικοί.

Εάν εντοπιστεί υγρασία, για παράδειγμα, λόγω συμπύκνωσης, στεγνώστε τις προσβάσιμες επιφάνειες με ένα πανί ή χαρτί κουζίνας και στη συνέχεια αφήστε τη σχάρα σε ξηρό μέρος για να επιτρέψετε την αποστράγγιση της υγρασίας από τις δυσπρόσιτες περιοχές. Για να επιταχύνετε το στεγνώμα, ανοίξτε το καπάκι της σχάρας και τον πλευρικό καυστήρα (εάν υπάρχει), αφαιρέστε τα καλύμματα των καυστήρων και αφαιρέστε τη σχάρα. Μην στεγνώνετε κλινοσκεπάσματα μέσω του συστήματος. Μην λειτουργείτε τη σχάρα με υγρούς καυστήρες, καθώς αυτό μπορεί να οδηγήσει σε ανεξέλεγκτη ανάφλεξη αερίου, η οποία μπορεί να προκαλέσει εγκαύματα, πυρκαγιά ή έκρηξη.

Λειτουργία κύριου καυστήρα

Προσοχή! Ανοίξτε πλήρως το καπάκι της σχάρας. Μην ανάβετε τις εστίες με το καπάκι κατεβασμένο.

Ανοίξτε τη βαλβίδα της φιάλης αερίου. Ο καυστήρας διαθέτει ενσωματωμένο σπινθηριστή που επιτρέπει την ανάφλεξη του μείγματος αέρα/αερίου. Για να ανάψετε τον πλευρικό καυστήρα, πατήστε παρατεταμένα το κουμπί και, στη συνέχεια, περιστρέψτε τον κατά 90 μοίρες. Το μείγμα αερίου/αέρα θα πρέπει να ανάψει. Εάν η ανάφλεξη αποτύχει, γυρίστε το κουμπί στη θέση OFF και, στη συνέχεια, δοκιμάστε να ανάψετε ξανά τον καυστήρα.

Εάν ο καυστήρας δεν ανάψει μετά από επανειλημμένες προσπάθειες, το ακροφύσιο του καυστήρα ενδέχεται να είναι φραγμένο. Σε αυτήν την περίπτωση, κλείστε τη βαλβίδα του καυστήρα, κλείστε τη βαλβίδα της φιάλης, αποσυνδέστε τη φιάλη από τη σχάρα και πηγαίνετε την σε ένα εξουσιοδοτημένο κέντρο επισκευών.

Αφού ανάψετε με επιτυχία τον καυστήρα, αφήστε το κουμπί ανάφλεξης και ρυθμίστε το μέγεθος της φλόγας περιστρέφοντας το κουμπί του καυστήρα. Αφήνοντας το κουμπί περιστρεφόμενο κατά 90 μοίρες από την αρχική του θέση (βαλβίδα κλειστή) θα οριστεί το μέγιστο μέγεθος φλόγας. Περιστρέφοντας το πλήρως δεξιόστροφα θα οριστεί μια χαμηλή φλόγα, ενώ περιστρέφοντας το πλήρως αριστερόστροφα θα κλείσει τη βαλβίδα και θα σβήσει τη φλόγα. Αφήνοντας το κουμπί σε μια ενδιάμεση θέση μεταξύ των θέσεων που περιγράφονται παραπάνω, μπορείτε να ρυθμίσετε το επιθυμητό ύψος της φλόγας.

Εάν χρησιμοποιούνται πολλαπλοί καυστήρες, θα πρέπει να ανάβουν ξεχωριστά. Ανάψτε τον επόμενο καυστήρα μόνο αφού ο προηγούμενος έχει ανάψει με επιτυχία. Μην ανάβετε πολλαπλούς

καυστήρες ταυτόχρονα. Ρυθμίστε το ύψος της φλόγας των υπόλοιπων καυστήρων σύμφωνα με τη διαδικασία που περιγράφεται παραπάνω.

Λειτουργία πλευρικού καυστήρα (για μοντέλα με πλευρικό καυστήρα)

Προσοχή! Ανοίξτε πλήρως το κάλυμμα του καυστήρα. Μην ανάβετε τον καυστήρα ή ζεσταίνετε φαγητό με το κάλυμμα του καυστήρα κατεβασμένο.

Ο καυστήρας διαθέτει ενσωματωμένο σπινθηριστή που επιτρέπει την ανάφλεξη του μείγματος αέρα και αερίου.

Για να ανάψετε τον πλευρικό καυστήρα, πατήστε παρατεταμένα το κουμπί και, στη συνέχεια, περιστρέψτε το κατά 90 μοίρες. Το μείγμα αερίου/αέρα θα πρέπει να αναφλεγεί. Εάν η ανάφλεξη αποτύχει, γυρίστε το κουμπί στη θέση OFF και, στη συνέχεια, δοκιμάστε να ανάψετε ξανά τον καυστήρα. Η ρύθμιση του μεγέθους της φλόγας για τον πλευρικό καυστήρα είναι η ίδια όπως και για τους άλλους καυστήρες που περιγράφονται παραπάνω.

Ο πλευρικός καυστήρας προορίζεται μόνο για το ζέσταμα μαγειρικών σκευών σε κατασρόλες με επίπεδο πάτο και διάμετρο 16 - 22 cm. Μην τοποθετείτε μαγειρικά σκεύη με άλλο πάτο, όπως γουόκ, πάνω σε αυτόν.

Διαδικασία σε περίπτωση διαρροής αερίου

Εάν παρουσιαστεί διαρροή αερίου ή ακόμα και αν υποψιάζεστε διαρροή αερίου (για παράδειγμα, εάν μυρίσετε έντονη οσμή αερίου), κλείστε αμέσως τη βαλβίδα της φιάλης αερίου και όλες τις βαλβίδες του καυστήρα. Στη συνέχεια, αποσυνδέστε τη φιάλη αερίου από την ψησταριά. Εάν η ψησταριά είναι ζεστή, περιμένετε να κρυώσει. Αφήστε το αέριο να εξαερωθεί και ελέγξτε το σύστημα αερίου για τυχόν ζημιές. Εάν δεν παρατηρηθεί ζημιά, προετοιμάστε έναν ανιχνευτή αερίου, συνδέστε τη φιάλη αερίου στη ψησταριά και ανοίξτε τη βαλβίδα της φιάλης για να εντοπίσετε τη διαρροή. Εάν η διαρροή δεν εντοπιστεί και οι επιπτώσεις της διαρροής αερίου εξακολουθούν να είναι αισθητές, μεταφέρετε τη ψησταριά σε ένα εξουσιοδοτημένο κέντρο σέρβις.

Προστασία από εγκαύματα

Η σχάρα θερμαίνεται σε υψηλές θερμοκρασίες κατά τη χρήση. Το κατάκι της σχάρας, η σχάρα και τα προστατευτικά του καυστήρα γίνονται τα πιο καυτά σημεία. Ωστόσο, ακόμη και άλλα μέρη της σχάρας μπορεί να ζεσταθούν, κάτι που μπορεί να προκαλέσει σοβαρά εγκαύματα αν τα αγγίξετε με γυμνά χέρια. Να φοράτε προστατευτικά γάντια όταν χρησιμοποιείτε τη σχάρα για να αποφύγετε εγκαύματα. Ποτέ μην αγγίζετε κανένα μέρος της σχάρας με γυμνά χέρια κατά τη χρήση.

ΣΥΝΤΗΡΗΣΗ, ΑΠΟΘΗΚΕΥΣΗ ΚΑΙ ΜΕΤΑΦΟΡΑ

Όταν τελειώσετε με τη χρήση της σχάρας, κλείστε όλες τις βαλβίδες του καυστήρα, στη συνέχεια κλείστε τη βαλβίδα του κυλίνδρου και αποσυνδέστε τον κύλινδρο από τη σχάρα. Αφήστε όλα τα εξαρτήματα της σχάρας να κρυώσουν εντελώς. Καθαρίστε τη σχάρα, το δίσκο και τα προστατευτικά του καυστήρα μετά από κάθε χρήση χρησιμοποιώντας καθαριστικά σχάρας ή φούρνου. Δεν συνιστάται η χρήση αιχμηρών μεταλλικών αντικειμένων για τον καθαρισμό ξεραμένων υπολειμμάτων τροφών.

Καθαρίστε τα υπόλοιπα στοιχεία της σχάρας χρησιμοποιώντας ένα πανί ή σφουγγάρι και εμπορικά διαθέσιμα απορρυπαντικά που προορίζονται για τον καθαρισμό μεταλλικών επιφανειών.

Πριν από κάθε χρήση, ελέγξτε το σύστημα αερίου, ειδικά τους καυστήρες. Εάν παρατηρήσετε σκουριά ή ζημιά, αντικαταστήστε τα ελαττωματικά εξαρτήματα. Για να το κάνετε αυτό, επικοινωνήστε με ένα εξουσιοδοτημένο κέντρο σέρβις του κατασκευαστή.

Πριν από κάθε χρήση, ελέγξτε την κατάσταση του εύκαμπτου σωλήνα. Εάν παρατηρήσετε οποιαδήποτε ζημιά ή φθορά, αντικαταστήστε τον με έναν καινούργιο. Συνιστάται η περιοδική αντικατάσταση του σωλήνα, τουλάχιστον κάθε 10 χρόνια, ακόμη και αν δεν παρουσιάζει σημάδια φθοράς.

Πριν αποθηκεύσετε την ψησταριά, βεβαιωθείτε ότι όλα τα κουμπιά του καυστήρα είναι στη θέση OFF. Κλείστε τη βαλβίδα στη φιάλη αερίου και στη συνέχεια αποσυνδέστε την από την ψησταριά.

Μην αποθηκεύετε την ψησταριά με τη φιάλη αερίου συνδεδεμένη. Αποθηκεύστε την ψησταριά και τη φιάλη σε ξηρό, σκοτεινό μέρος, προστατευμένο από μη εξουσιοδοτημένη πρόσβαση. Αποθηκεύστε την ψησταριά σε χώρο χωρίς σκόνη. Κλείστε όλα τα καλύμματα των καυστήρων κατά την αποθήκευση. Κατά τη διάρκεια παρατεταμένης αποθήκευσης, όπως κατά τη διάρκεια του χειμώνα, συνιστάται να καλύπτετε τη ψησταριά για να την προστατεύετε από τη σκόνη και τη βρωμιά. Βεβαιωθείτε ότι υπάρχει καλός αερισμός στον χώρο αποθήκευσης για να αποτρέψετε τη συσσώρευση υγρασίας στα εξαρτήματα της συσκευής, η οποία μπορεί να οδηγήσει σε διάβρωση. Η διάβρωση μπορεί να αλλάξει τις παραμέτρους των εξαρτημάτων του συστήματος αερίου, γεγονός που μπορεί να οδηγήσει σε ανεξέλεγκτη διαρροή αερίου και να προκαλέσει πυρκαγιά ή έκρηξη. Μην καλύπτετε τα ανοίγματα εξαερισμού στον χώρο αποθήκευσης της φιάλης. Η συσσώρευση αερίου μπορεί να οδηγήσει σε πυρκαγιά ή έκρηξη.

Απαγορεύεται η μεταφορά της ψησταριάς σε οποιαδήποτε απόσταση με τη φιάλη αερίου συνδεδεμένη. Πριν από τη μεταφορά, κλείστε τη βαλβίδα της φιάλης και στη συνέχεια αποσυνδέστε την από τη ψησταριά.

Για ψησταριές με ρόδες, μεταφέρετέ την πάνω σε αυτές για μικρές αποστάσεις (αρκετά μέτρα). Εάν χρειάζεται να μεταφέρετε την ψησταριά για μεγαλύτερες αποστάσεις χρησιμοποιώντας ξεχωριστό μέσο μεταφοράς, θα πρέπει να αποσυναρμολογήσετε την ψησταριά, να την μεταφέρετε στην αρχική της συσκευασία και στη συνέχεια να την επανασυναρμολογήσετε.



20. στόμιο σύνδεσης σχάρας

21. σωλήνας αερίου (δεν περιλαμβάνεται - πωλείται ξεχωριστά)

22. ρυθμιστής αερίου (δεν περιλαμβάνεται - πωλείται ξεχωριστά)

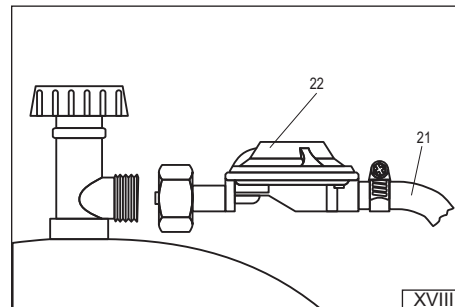
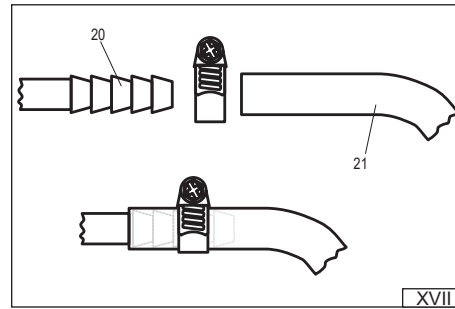

ИНСТРУКЦИИ ЗА БЕЗОПАСНОСТ

Внимание! Използвайте само на открито. Поради възможността от натрупване на газ, което може да доведе до пожар или експлозия, грилът трябва да се използва само на открито. Не използвайте грила в гаражи, зали или други помещения. Грилът не трябва да се излага на валежи.

Внимание! Прочетете инструкциите преди да използвате уреда. Спазването на тези инструкции ще ви помогне да се предпазите от нараняване, пожар или експлозия. Пазете тези инструкции за целия живот на грила. Ако предадете продукта на някой друг, предайте го заедно с инструкциите.

ПРЕДУПРЕЖДЕНИЕ! Достъпните части на устройството могат да бъдат много горещи. Дръжте децата далеч от устройството. Когато използвате устройството, имайте предвид, че частите му се нагряват много, когато са изложени на пламъци. Носете топлоустойчиви ръкавици и дръжте само дръжките, предназначени за тази цел.

Внимание! Не местете уреда, докато работи. Преместването на уреда, докато работи, може да доведе до преобръщане, което може да доведе до сериозни изгаряния и пожар. Преместването на гъвкавия маркуч, свързващ газовата бутилка с грила, може да се спуска, което може да доведе до неконтролирано изтичане на газ и да причини пожар или експлозия.

ПРЕДУПРЕЖДЕНИЕ! След употреба затворете вентила на газовата бутилка. Затварянето на вентилите на скарата няма да прекъсне потока на газ към нея. Оставянето на системата под налягане може да причини неконтролирано изтичане на газ, което може да доведе до пожар и експлозия.

Внимание! Не променяйте дизайна на устройството. Производителят може да гарантира безопасност само ако грилът е монтиран съгласно инструкциите. Неправилните модификации могат да доведат до неконтролирано изтичане на газ, което може да причини пожар и експлозия.

ИЗПОЛЗВАНЕ НА ГРИЛА

ПРЕДУПРЕЖДЕНИЕ! Дръжте устройството далеч от запалими материали, когато го използвате.

ПРЕДУПРЕЖДЕНИЕ! Когато използвате грила, носете ръкавици, за да се предпазите от изгаряния.

ПРЕДУПРЕЖДЕНИЕ! Пушенето и близостта до пламъци са забранени при свързване на газовата бутилка и използване на грила.

Предназначението на скарата

Тази скара е предназначена за готвене на открито. Този продукт е предназначен само за жилищна употреба и не трябва да се използва в търговски или търговски обекти.

Забранено е използването на горива, различни от посочените в инструкциите. Не трябва да се използва за отопление на помещения или загряване на продукти, различни от храна. Основната решетка е предназначена за готвене на храна, поставена директно върху нея. Забранено е поставянето на прибори, като тенджери или тигани, върху решетката.

Ако вашият грил е оборудван със странична горелка, можете да затопляте храна в съдове, като тенджери или тигани, върху него. Директното готвене върху решетката на страничната горелка е забранено.

Технически данни

Име на продукта: Преносимо газово барбекю

Каталожен номер на продукта: 99634

Термична входна мощност: 3,5 kW (255 g/h) (1 x 3,5 kW)

Вид и налягане на захранващия газ: бутан G30 и пропан G31 при налягане от 37 mbar

Категория на газовите уреди съгласно EN 498: I

Метод на подаване на газ: газови бутилки от 11 kg; максималните размери на бутилките са 310 мм диаметър и 600 мм височина, измерени с монтиран вентил.

Брой горелки: 1 основна горелка

Диаметър на дюзата: 1 x 0,86 мм

Размери на основната решетка (дължина x ширина): 470 x 370 мм

Външни размери на скарата със затворен капак (Д x Ш x В): 585 x 470 x 380 мм

Производител и оторизиран сервизен център: TOYA SA ул. Солтисовицка 13-15, 51-168 Вроцлав, Полша

Бележки относно слабояването на грила

Забранено е сами да модифицирате конструкцията на скарата. Не разглобявайте фабрично сглобени или фабрично запечатани компоненти, особено газовата система.

Преди първото използване на грила може да се наложи регулиране на искрогасителя. Искрата трябва да прескача от искрогасителя към отворите на горелката. В противен случай искрогасителят може да не запали газа правилно или изобщо да не се запали. Ако е необходимо, огънете щифта на искрогасителя с лека сила. Всички настройки на искрогасителя трябва да се извършват при отключена газова бутилка.

Подготовка на грила за употреба

Уверете се, че скарата е сглобена съгласно инструкциите. Поставете скарата и цилиндрите върху равна, гладка и незапалима повърхност. Ако скарата има заключване на колелцата, използвайте го, за да я закрепите. Уверете се, че няма запалими предмети или други източници на огън или топлина наблизо, включително над скарата. Поддържайте свободно пространство от поне 1 метър около скарата и се уверете, че няма препятствия над нея.

Внимание! Уверете се, че всички копчета на горелката на грила са в затворено положение. Скарата трябва да се свърже към газовата бутилка с помощта на гъвкав маркуч и газов регулатор. Както регулаторът, така и маркучът трябва да се закупят отделно. Регулаторът в тези комплекти е адаптиран за намаляване на налягането на газа съгласно полските изисквания. Регулаторът трябва да отговаря на изискванията на европейския стандарт EN 16129. Ако регулаторът е фабрично свързан към маркуча, тази връзка не трябва да се променя. Поставете метална скоба за маркуч върху свободния край на маркуча, след което плъзнете края на маркуча върху свързващия отвор на скарата (XVII). Закрепете връзката, като затегнете скобата. Не претягайте скобата, само колкото да осигурите плътна връзка. Прекомерното затягане на скобата може да повреди маркуча. Газовият регулатор е снабден с резбован конектор, който трябва да се завинти към вентила на газовата бутилка с помощта на гаечен ключ (XVIII). Позиционирайте бутилката така, че гъвкавият маркуч да не е прегънат, усукан или прекомерно разтегнат. Преди свързване проверете маркуча за повреди или износване. Ако се установи повреда или износване, сменете го с нов. За да смените маркуча, занесете

скарата в оторизиран сервизен център. Не сменяйте маркуча сами и не го сменяйте с маркуч, който не е предназначен за газ. Маркучът трябва да е дълъг поне 80 см и не трябва да надвишава 150 см. Трябва да се използват само гъвкави маркучи, предназначени за втечен пропан или бутан. След като направите връзката, проверете газовата инсталация за течове. Ако местните разпоредби изискват използването на различен маркуч и/или регулатор, те трябва да бъдат закупени отделно, като се гарантира, че отговарят на изискванията на конкретното място на употреба.

При нормални експлоатационни условия се препоръчва правилно монтиран регулатор да се сменя на всеки 10 години, считано от годината на производство, посочена на регулатора. Местните разпоредби може да изискват различни интервали за смяна на регулатора. Ако регулаторът се използва на открито, той трябва да бъде разположен или защитен от проникване на вода. По време на употреба регулаторът трябва да бъде добре вентилиран, за да се предотврати кондензацията вътре в уреда. Регулаторът е проектиран да работи при температури на околната среда между -20°C и +50°C. Ако регулаторът е монтиран след друг регулатор, налягането в системата трябва да се регулира така, че да бъде в рамките на диапазона на валидното налягане на регулатора, свързан директно към решетката.

В зависимост от модела, газовата бутилка може да се постави вътре в шкафа на грила, но само в предназначения за тази цел изрез в пода. Забранено е поставянето на бутилката на друго място в шкафа на грила. Бутилката може да се постави и извън грила. Ако подът на шкафа няма изрез, бутилката трябва да се постави извън грила. Бутилката трябва да бъде позиционирана вертикално. Преди монтаж отстранете защитното фолио (уплътнение) от вентила на бутилката, проверете състоянието на уплътнението и ако не се открият повреди или признаци на износване, поставете редукторната гайка към вентила на бутилката. Връзката трябва да се затегне със силата, необходима за постигане на плътно уплътнение. Презатягането на връзката може да повреди уплътнението и връзката няма да постигне необходимата херметичност. Забранено е завинтването на редуктора към вентил с повредено уплътнение. В такъв случай се свържете с производителя на бутилката за информация относно подмяната на уплътнението. Бавно отворете вентила на бутилката, докато се отвори напълно, и проверете връзките за течове.

ПРЕДУПРЕЖДЕНИЕ! Ако чуете звук от излизаш газ или усетите миризма на газ при отваряне на вентила на бутилката, незабавно затворете вентила на бутилката. Уверете се, че вентилите на горелката са затворени, и след това проверете връзките за течове.

ПРЕДУПРЕЖДЕНИЕ! Никога не използвайте пламък, за да проверите връзката за течове. Това може да причини изгаряния, пожар или експлозии. Използвайте електронни или химически тестери, предлагани в търговската мрежа. Преди употреба прочетете инструкциите, приложени към тях.

Можете също да пригответе смес от сапун и вода (приблизително 1/4 сапун към 3/4 вода) и да покриете газовата система с нея. Ако забележите газове мехурчета, това показва теч. Ако забележите теч, затворете вентила на бутилката и отстранете течта, например като затегнете връзките. Повторете теста за теч. Ако течът не може да бъде отстранен, затворете вентила на бутилката, разкачете бутилката от скарата и след това занесете скарата в оторизиран сервизен център. Ако тестът за теч на газ не разкрие течове, можете да използвате скарата.

Ако скарата се използва след период на съхранение, проверете състоянието на горелките. Свалете решетката и капачице на горелките и проверете всички горелки, включително страничната горелка (ако е приложима), за замърсявания и ръжда. Проверете дали горелките и дюзите не са запушени с мръсотия, остатъци от храна или насекоми. Преди да използвате скарата, почистете горелките с препарат за почистване на скари или фурни. Ако газовата дюза е запушена, не се опитвайте да я поправите сами. В този случай занесете скарата в оторизиран сервизен център. Не използвайте скарата, ако една или повече горелки са повредени.

Ако се открие влага, например поради конденз, подсушете достъпните повърхности с кърпа или кухненска хартия и след това оставете скарата на сухо място, за да може влагата да се оттече от недостъпните зони. За да ускорите сушенето, отворете капака на скарата и страничната горелка (ако има такава), свалете капачице на горелката и махнете решетката. Не сушете чрез циркулация на газ през системата. Не работете със скарата с мокри горелки, тъй като това може да доведе до неконтролирано запалване на газ, което може да причини изгаряния, пожар или експлозия.

Работа на основната горелка

Внимание! Отворете капака на грила напълно. Не палете горелките, когато капакът е надолу. Отворете вентила на газовата бутилка. Горелката има вградена искрова запалка, която позволява запалването на газовата смес. За да запалите страничната горелка, натиснете и задръжте копчето, след което го завъртете на 90 градуса. Газовата смес трябва да се запали. Ако запалването не успее, завъртете копчето в положение OFF (ИЗКЛ) и след това опитайте да запалите горелката отново.

Ако горелката не се запали след многократни опити, дюзата на горелката може да е запушена. В този случай затворете вентила на горелката, затворете вентила на бутилката, разкачете бутилката от грила и я занесете в оторизиран сервизен център.

След успешно запалване на горелката, освободете бутона за запалване и регулирайте размера на пламъка, като завъртите копчето на горелката. Ако оставите копчето завъртано на 90 градуса от началното му положение (клапанът затворен), ще настроите максималния размер на пламъка. Завъртането му докрай по посока на часовниковата стрелка ще настрои слаб пламък, докато завъртането му докрай обратно на часовниковата стрелка ще затвори клапана и ще изгаси пламъка. Оставянето на копчето в междинно положение между описаните по-горе позиции ви позволява да регулирате желаната височина на пламъка.

Ако се използват няколко горелки, те трябва да се запалват поотделно. Запалвайте следващата горелка само след като предишната е била успешно запалена. Не запалвайте няколко горелки едновременно. Регулирайте височината на пламъка на останалите горелки съгласно описаната по-горе процедура.

Работа на страничната горелка (за модели със странична горелка)

Внимание! Отворете капака на горелката напълно. Не палете горелката и не затопляйте храна, докато капакът на горелката е надолу.

Горелката има вградена искрова запалка, която позволява запалването на сместа от въздух и газ.

За да запалите страничната горелка, натиснете и задръжте копчето, след което го завъртете на 90 градуса. Сместа от газ и въздух трябва да се запали. Ако запалването не успее, завъртете копчето в положение OFF (ИЗКЛ) и след това опитайте да запалите горелката отново. Регулирането на размера на пламъка за страничната горелка е същото като за другите го-

релки, описани по-горе.

Страничната горелка е само за затопляне на съдове за готвене в тенджери с плоско дъно с диаметър 16 - 22 см. Не поставяйте върху нея съдове за готвене с друго дъно, като например уок.

Процедура в случай на изтичане на газ

Ако възникне изтичане на газ или дори ако подозирате изтичане на газ (например, ако усетите силна миризма на газ), незабавно затворете вентила на газовата бутилка и всички вентили на горелката. След това изключете газовата бутилка от скарата. Ако скарата е гореща, изчакайте да се охлади. Оставете газа да се изпусне и проверете газовата система за повреди. Ако не се наблюдават повреди, пригответе детектор за газ, свържете газовата бутилка към скарата и отворете вентила на бутилката, за да откриете теча. Ако течът не бъде открит и последните от изтичането на газ все още са забележими, занесете скарата в оторизиран сервизен център.

Защита от изгаряния

Скарата се нагрява до високи температури по време на употреба. Капакът на скарата, решетката и предпазителите на горелката са най-горещите зони. Въпреки това, дори други части на скарата могат да се нагряват, което може да причини сериозни изгаряния, ако бъдат докоснати с голи ръце. Носете предпазни ръкавици, когато използвате скарата, за да предотвратите изгаряния. Никога не докосвайте която и да е част от скарата с голи ръце, докато тя се използва.

ПОДДРЪЖКА, СЪХРАНЕНИЕ И ТРАНСПОРТ

Когато приключите с използването на скарата, затворете всички клапани на горелката, след това затворете клапана на бутилката и разкачете бутилката от скарата. Оставете всички компоненти на скарата да се охладят напълно. Почиствайте решетката, тавата и предпазителите на горелката след всяка употреба с почистващи препарати за скари или фурни. Не се препоръчва използването на остри метални предмети за почистване на засъхнали остатъци от храна.

Почистете останалите елементи на грила с кърпа или гъба и препарати, предлагани в търговската мрежа, предназначени за почистване на метални повърхности.

Преди всяка употреба проверявайте газовата система, особено горелките. Ако забележите ръжда или повреди, сменете дефектните компоненти. За целта се свържете с оторизиран сервизен център на производителя.

Преди всяка употреба проверявайте състоянието на гъвкавия маркуч. Ако забележите повреди или износване, сменете го с нов. Препоръчително е маркучът да се сменя периодично поне на всеки 10 години, дори ако не показва признаци на износване.

Преди да съхранявате скарата, уверете се, че всички копчета на горелките са в положение OFF (ИЗКЛ). Затворете вентила на газовата бутилка и след това я разкачете от скарата. Не съхранявайте скарата със свързана газова бутилка. Съхранявайте скарата и цилиндъра на сухо и тъмно място, защитено от неотризиран достъп. Съхранявайте скарата на място без прах. Затворете всички капаци на горелките по време на съхранение. По време на продължително съхранение, например през зимата, се препоръчва да покриете скарата, за да я предпазите от прах и замърсявания. Осигурете добра вентилация в зоната за съхранение, за да предотвратите натрупването на влага върху компонентите на уреда, което може да доведе до корозия. Корозията може да промени параметрите на компонентите на газовата система, което може да доведе до неконтролирано изтичане на газ и да предизвика пожар или експлозия. Не покривайте вентилационните отвори в зоната за съхранение на бутилката. Натрупването на газ може да доведе до пожар или експлозия.

Забранено е транспортирането на скарата на каквото и да е разстояние с прикрепена газова бутилка. Преди транспортиране затворете вентила на бутилката и след това я разкачете от скарата.

За скари, оборудвани с колела, транспортирайте скарата върху тях за къси разстояния (няколко метра). Ако е необходимо да транспортирате скарата на по-дълги разстояния, използвайте отделни транспортни средства, трябва да разглобите скарата, да я транспортирате в оригиналната ѝ опаковка и след това да я сглобите отново.

20. щифт за свързване на грила

21. газов маркуч (не е включен - продава се отделно)

22. газов регулатор (не е включен - продава се отделно)

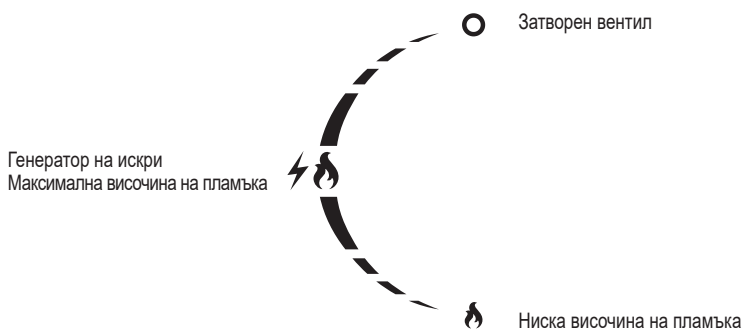
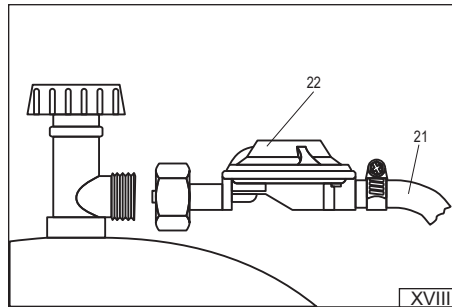
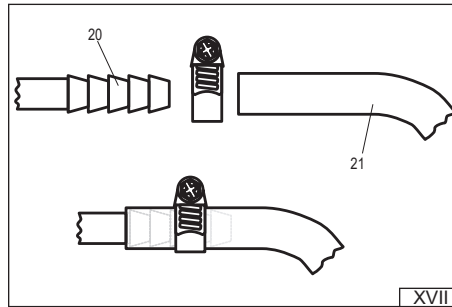

INSTRUÇÕES DE SEGURANÇA

Observação! Usa apenas no exterior. Devido à possibilidade de acumulação de gás, que pode levar a incêndio ou explosão, é permitido usar a grelha apenas em áreas abertas. É proibido usar a grelha em garagens, corredores e outras divisões. A grelha não deve estar exposta à precipitação.

Observação! Leia o manual antes de usar o aparelho. Seguir o manual do proprietário ajuda a proteger o utilizador de ferimentos, incêndio ou explosão. Mantém as instruções durante todo o tempo em que usares a grelha. Se der o produto a outros, deve entregá-lo com instruções.

AVISO! As partes acessíveis do aparelho podem estar muito quentes. Mantenha as crianças afastadas do aparelho. Ao usar o dispositivo, deve ter-se em mente que, sob a influência das chamas, partes da ferramenta aquecem a altas temperaturas. Use luvas de proteção contra o calor e segure apenas as pegas desenhadas para este propósito.

Observação! Não mova o aparelho enquanto está a funcionar. Mover o aparelho enquanto está a funcionar pode fazê-lo tombar, causando queimaduras graves e incêndio. Durante o movimento, a mangueira flexível que liga o cilindro de gás à grelha pode partir-se, o que pode levar a uma saída descontrolada de gás e causar um incêndio ou explosão.

AVISO! Após o uso, desligue a válvula do cilindro de gás. Fechar as válvulas localizadas na grelha não corta o fornecimento de gás para a grelhadora. Deixar o sistema pressurizado pode resultar numa saída descontrolada de gás, o que pode resultar em incêndio e explosão.

Observação! Não altere o design do aparelho. O fabricante só pode garantir a segurança se a grelha for instalada de acordo com as suas recomendações. Modificações inadequadas podem causar uma saída descontrolada de gás, o que pode resultar em incêndio e explosão.

USAR A GRELHA

AVISO! Mantenha o aparelho afastado de materiais inflamáveis durante a utilização.

AVISO! Ao usar a grelha, use luvas para evitar escaldaduras.

AVISO! Ao ligar o cilindro de gás e usar o grelhador, é proibido fumar e aproximar-se do fogo.

Propósito da grelha

O grelhador foi concebido para preparar comida ao ar livre. O produto destina-se apenas a particulares e não pode ser utilizado em aplicações comerciais ou comerciais.

É proibido usar qualquer combustível que não os listados no manual. Não use para aquecimento de ambientes ou para aquecer produtos que não sejam alimentos. O suporte principal é usado para preparar os pratos colocados diretamente nele. É proibido colocar pratos como tachos ou frigideiras na grelha.

Se o grelhador estiver equipado com um queimador lateral, é então possível aquecer alimentos em pratos, por exemplo, tachos ou frigideiras. A cozedura direta dos alimentos é proibida na grelha do queimador lateral.

Especificações

Nome do Produto: Churrasqueira a gás portátil

Número de Peça do Produto: 99634

Potência térmica de entrada: 3,5 kW (255 g/h) (1 x 3,5 kW)

Tipo e pressão do gás de alimentação: butano G30 e G31 propano a 37 mbar

Categoria de aparelhos a gás segundo a EN 498: I_{2B(E)37}

Método de fornecimento de gás: 11 kg de cilindros de gás; Os tamanhos máximos dos cilindros são 310 mm de diâmetro e 600 mm de altura, medidos com a válvula instalada.

Número de queimadores: 1 queimador principal

Diâmetro do bico: 1 x 0,86mm

Dimensões da grelha principal L x W: 470 x 370 mm

Dimensões externas da grelha com tampa fechada L x L x H: 585 x 470 x 380 mm

Fabricante e serviço autorizado: TOYA S.A. Softysowicka 13-15, 51-168 Wrocław, Polónia

Notas sobre a Montagem da Grelha

É proibido mudar a estrutura da grelha por si próprio. Não desmonte componentes montados em fábrica nem componentes selados em fábrica, especialmente o sistema de gás.

No caso da faísca, pode ser necessário ajustá-la antes de usar a grelha pela primeira vez. A faísca tem de saltar da abertura da faísca para os orifícios do queimador. Caso contrário, a faísca pode inflamar o gás incorretamente ou nem sequer o acender. Se necessário, dobre o avanço da vela com uma ligeira força. Qualquer ajuste da folga deve ser feito com o cilindro de gás desligado.

Preparar a grelha para uso

Certifique-se de que a grelha foi montada conforme as instruções. Coloque a grelha e os cilindros numa superfície plana, nivelada e não inflamável. Se as rodas da grelha estiverem equipadas com uma fechadura, use-a para imobilizar a grelha. Certifique-se de que não há objetos inflamáveis por perto, incluindo acima da grelha, bem como outras fontes de fogo ou calor. Deve ser mantido pelo menos 1 metro de espaço livre à volta da grelha e não deve haver obstáculos acima da grelha.

Observação! Verifique se todos os botões dos queimadores da grelha estão na posição fechada. A grelha deve estar ligada ao cilindro de gás através de uma mangueira flexível e um redutor de gás. Tanto o redutor como a mangueira devem ser adquiridos separadamente. O redutor nos conjuntos mencionados foi adaptado para baixar a pressão do gás de acordo com os requisitos na Polónia. O redutor deve cumprir os requisitos da norma europeia EN 16129. Se o redutor estiver ligado à mangueira na fábrica, esta ligação não deve ser modificada.

Coloca uma abraçadeira metálica na ponta solta da mangueira e depois desliza a extremidade da mangueira para o conector da grelha (XVII). Assegure a ligação apertando a banda. Não aperte demasiado a banda, apenas na medida em que a ligação esteja apertada. Apertar demasiado a banda pode causar danos na mangueira. O redutor de gás está equipado com uma ligação rosca-da, que deve ser aparafusada à válvula do cilindro de gás com uma chave inglesa (XVIII). Coloque o cilindro numa posição para que a mangueira flexível não fique dobrada, torcida ou sobrecarregada. Antes de ligar, verifique o estado da mangueira para danos ou desgaste. Se forem detetados danos ou desgaste, a mangueira deve ser substituída por uma nova. Para substituir a mangueira, leve a grelha a um centro de reparação autorizado. É proibido substituir a mangueira você próprio ou substituí-la por uma que não seja destinada à transmissão de gás. A mangueira deve ter pelo menos 80 cm de comprimento e não deve exceder 150 cm. Devem ser usadas apenas mangueiras flexíveis concebidas para transportar gás propano ou butano liquefeito. Após a ligação, o sistema de gás deve ser verificado quanto a fugas.

Se as regulamentações locais exigirem o uso de uma mangueira e/ou redutor diferente, estes devem ser adquiridos separadamente, garantindo que cumprem os requisitos do respetivo local de utilização.

Em condições normais de utilização, recomenda-se substituir um redutor devidamente instalado a cada 10 anos a partir do ano de fabrico visível no redutor. As regulamentações locais podem exigir diferentes períodos de substituição dos redutores. Se o redutor for usado no exterior, deve ser colocado ou protegido contra a entrada de água. Durante a utilização, o redutor deve estar equipado com boa ventilação para evitar condensação no interior da unidade. O redutor foi concebido para operar a temperaturas ambientes entre -20°C e +50°C. Se o regulador tiver sido instalado atrás de outro regulador, a pressão no sistema deve ser ajustada para que fique dentro do intervalo da pressão de entrada operada pelo regulador ligado diretamente à grelha.

Dependendo do modelo, o cilindro de gás pode ser colocado dentro do armário do grelhador, mas apenas no recorte do chão destinado a esse fim. É proibido colocar o cilindro noutra local dentro do armário da grelha. O cilindro também pode ser colocado fora da grelha. Se o chão do armário não tiver um recorte, o cilindro deve ser colocado fora da grelha. O cilindro deve ser posicionado verticalmente. Antes da instalação, remova a película protetora (vedação) da válvula do cilindro, verifique o estado da junta e, se não forem encontrados danos ou sinais de desgaste, fixe a porca redutora à válvula do cilindro. A ligação tem de ser torcida com a força necessária para alcançar a tensão. A torção excessiva da junta pode danificar a junta e a junta não atingirá a rigidez necessária. É proibido aparafusar o redutor a uma válvula com a junta danificada. Neste caso, deve obter a informação necessária junto do fabricante do cilindro para substituir a junta. Desaparafuse a válvula do cilindro lentamente até estar totalmente aberta e verifique se as ligações estão apertadas.

AVISO! Se ouvir o som de gás a sair ou o cheiro a gás for claramente perceptível ao abrir a válvula do cilindro, feche-a imediatamente. Verifique se as válvulas do queimador estão fechadas e depois verifique a estanqueidade das ligações.

AVISO! É proibido verificar a estreiteza da ligação por fogo. Isto ameaça queimaduras, incêndios e explosões. Devem ser utilizados testadores eletrónicos ou químicos comercialmente disponíveis. Antes de os usar, deve ler as instruções que vêm com eles.

Também pode preparar uma mistura de água e sabão numa proporção de cerca de 1/4 de sabão para 3/4 de água e cobrir o sistema de gás com ela. Se forem notadas bolhas de gás, isso indica a localização da fuga no sistema. Se for observada uma fuga, a válvula do cilindro deve ser fechada e as fugas removidas, por exemplo, apertando as ligações. Repita a verificação de fugas da instalação. Se a fuga não puder ser removida, feche a válvula do cilindro, desligue o cilindro da grelha e entregue a grelha a um ponto de reparação autorizado. Se verificar a estanqueidade do sistema de gás não detetar fugas, pode começar a usar a grelha.

Se a grelha for ligada após o período de armazenamento, deve verificar-se o estado dos queimadores. Desmonte a grelha e as tampas dos queimadores, verifique o estado de todos os queimadores, incluindo o queimador lateral (se houver), para sujidade e ferrugem. Verifique se os queimadores e bicos não estão entupidos com sujidade, detritos alimentares ou insetos. Antes de usar o grelhador, limpe os queimadores com grelhadores ou limpa-formos. Se o bico de gás estiver entupido, é proibido repará-lo por si próprio. Neste caso, a grelha deve ser levada a um centro de serviço autorizado. É proibido usar grelhadores com um ou mais queimadores avariados.

Se for detetada humidade, por exemplo, devido à condensação, seque as superfícies acessíveis com um pano ou papel de cozinha e depois deixe a grelha num local seco para secar a humidade acumulada em áreas inacessíveis. Para acelerar a secagem, abra a grelha e a tampa do queimador lateral (se houver), retire as tampas dos queimadores e a grelha. É proibido desumidificar através da passagem de gás pelo sistema. É proibido ligar a grelha com queimadores húmidos, pois isso pode levar à ignição descontrolada do gás, que pode resultar em queimaduras, incêndios ou explosões.

Suporte ao queimador principal

Observação! Abre totalmente a tampa da grelha. É proibido acender os queimadores com a tampa aberta.

Abre a válvula do cilindro de gás. O queimador tem uma faísca incorporada que permite inflamar a mistura ar-gás. O queimador lateral é aceso pressionando e mantendo o botão nesta posição, e depois rodando-o 90 graus. Deve ocorrer a ignição da mistura gás-ar. Se não houver ignição, rode o botão para a posição marcada como OFF (DESLIGADO) e tente acender o queimador novamente.

Se não acender o queimador mesmo após várias tentativas, pode significar que o bico do maçarico está bloqueado. Neste caso, feche a válvula do queimador, feche a válvula do cilindro, desligue o cilindro da grelha e leve-o a um ponto de reparação autorizado.

Depois de tentar acender o queimador com sucesso, liberte a pressão no botão da faísca e ajuste o tamanho da chama rodando o botão do queimador. Deixar o botão rodado 90 graus em relação à posição inicial (válvula fechada) define o tamanho máximo da chama. Virar para a direita acende uma pequena chama, e virar para a esquerda fecha a válvula e apaga a chama. Deixar o botão numa posição intermédia em relação às descritas acima permite selecionar a altura da chama desejada.

No caso de vários bicos, devem ser acesos individualmente. Acenda o próximo queimador apenas depois de o anterior ter sido efetivamente aceso. É proibido acender vários queimadores ao mesmo tempo. O ajuste da altura da chama dos outros queimadores deve ser feito de acordo com o procedimento descrito acima.

Funcionamento do queimador lateral (aplica-se a modelos com queimador lateral)

Observação! Abre totalmente a tampa do queimador. É proibido acender o queimador e aquecer alimentos com a tampa do queimador baixa.

O queimador tem uma faísca incorporada que permite inflamar a mistura ar-gás.

O queimador lateral é aceso pressionando e mantendo o botão nesta posição, e depois rodando-o 90 graus. Deve ocorrer a ignição da mistura gás-ar. Se não houver ignição, rode o botão para a posição marcada como OFF (DESLIGADO) e tente acender o queimador novamente. O tamanho da chama do queimador lateral é ajustado da mesma forma que os outros queimadores descritos acima.

O queimador lateral é usado apenas para aquecer em pratos de fundo plano com diâmetro de 16 a 22 cm. É proibido colocar pratos com fundo que não sejam planos, por exemplo, woks.

Procedimento de Fuga de Gás

Em caso de fuga de gás ou mesmo suspeita de fuga de gás, por exemplo, um cheiro distinto a gás, a válvula do cilindro de gás e as válvulas de todos os queimadores devem ser fechadas imediatamente. Depois desliga o cilindro de gás da grelha. Se o grelhador estiver quente, espere até arrefecer. Espere até o gás ser ventilado, verifique o sistema de gás para danos adquiridos. Se não for observado dano, prepare um detetor de gás, ligue o cilindro de gás à grelha e abra a válvula do cilindro para começar a detetar a localização da fuga de gás. Se o local da fuga não for encontrado e os efeitos de uma fuga de gás ainda puderem ser observados, a grelha deve ser levada a um centro de serviço autorizado.

Proteção contra queimaduras

A grelha aquece a altas temperaturas durante a utilização. A tampa da grelha, a grelha e as tampas do queimador são as que mais aquecem. No entanto, até as outras partes da grelha podem aquecer, o que pode causar queimaduras graves se for tocado com uma mão descoberta. Use luvas de proteção para evitar queimaduras ao usar a grelha. Durante a operação, nunca agarre qualquer parte da grelha com a mão descoberta.

MANUTENÇÃO, ARMAZENAMENTO E TRANSPORTE

Quando terminar de usar a grelha, feche as válvulas de todos os queimadores, depois feche a válvula do cilindro e desligue o cilindro da grelha. Deixe todos os componentes da grelha arrefecerem completamente. Limpe a grelha, a bandeja e as tampas dos queimadores após cada utilização com um grelhador ou limpa-fornos. Não é recomendado usar objetos metálicos afiados para limpar resíduos de alimentos secos.

Limpe os restantes elementos da grelha com um pano ou esponja e detergentes comerciais concebidos para limpar superfícies metálicas.

Antes de cada utilização, deve verificar-se o estado do sistema de gás, especialmente dos queimadores; se for observado ferrugem ou danos, os elementos defeituosos devem ser substituídos por novos. Para isso, contacte o centro de assistência autorizado do fabricante.

Verifique o estado da mangueira flexível antes de cada utilização. Se notar algum dano ou desgaste na mangueira, substitua-a por uma nova. Recomenda-se substituir periodicamente a mangueira pelo menos de 10 em 10 anos, mesmo que não apresente sinais de desgaste.

Antes de começar a guardar a grelha, certifique-se de que todos os botões dos queimadores estão na posição OFF (DESLIGADO). Feche a válvula localizada no cilindro de gás e depois desliga-a da grelha. É proibido guardar a grelha com o cilindro de gás ligado. A grelha e o cilindro devem ser guardados em salas secas e escuras, protegidos de acessos não autorizados. Guarde o grelhador numa área sem pó. Feche todas as tampas dos queimadores ao arrumar. Durante armazenamento prolongado, por exemplo no inverno, recomenda-se tapar a grelha para a proteger dos efeitos do pó e do pó. Deve ser fornecida uma boa ventilação na área de armazenamento, pois isso evitará o acumular de humidade nos componentes do dispositivo, o que pode levar à corrosão. A corrosão pode causar alterações nos parâmetros dos componentes do sistema de gás, o que pode levar a uma saída descontrolada de gás e resultar em incêndio ou explosão. Não tapas as aberturas de ventilação da sala de armazenamento dos cilindros. O acúmulo de gás pode levar a um incêndio ou explosão.

É proibido transportar a grelha a qualquer distância com um cilindro de gás ligado. Antes de iniciar o transporte, feche a válvula do cilindro e depois desligue-a da grelha.

No caso de grelhadores equipados com rodas, a grelha pode ser transportada com elas por curtas distâncias (vários metros). Se precisar de transportar a grelha por longas distâncias usando meios de transporte separados, a grelha deve ser desmontada e transportada na embalagem de fábrica e depois remontada.

20. conector para grelha

21. mangueira de gás (não incluída - vendida em separado)

22. regulador de gás (não incluído - vendido em separado)

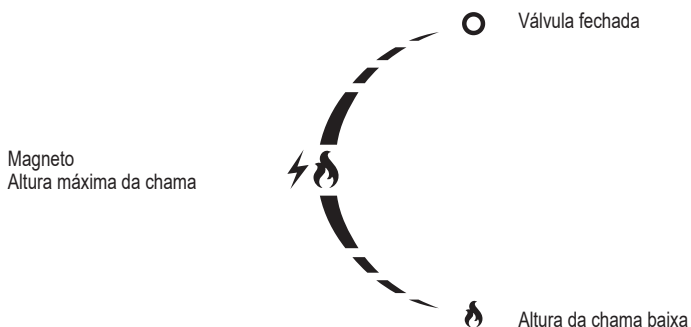
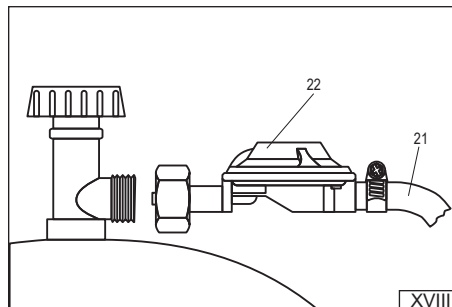
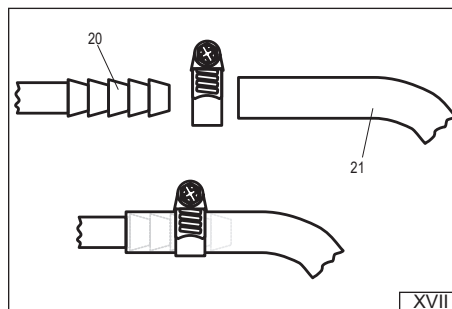

SIGURNOSNE UPUTE

Oprez! Koristite samo na otvorenom. Zbog mogućnosti nakupljanja plina, što bi moglo dovesti do požara ili eksplozije, roštilj treba koristiti samo na otvorenom. Ne koristite roštilj u garažama, hodnicima ili drugim prostorijama. Roštilj ne smije biti izložen oborinama.

Oprez! Pročitajte upute prije uporabe uređaja. Slijeđenje ovih uputa pomoći će u zaštiti od ozljeda, požara ili eksplozije. Sačuvajte ove upute tijekom cijelog vijeka trajanja roštilja. Ako proizvod dajete nekome drugome, predajte ga zajedno s uputama.

UPOZORENJE! Dostupni dijelovi uređaja mogu biti vrlo vrući. Držite djecu podalje od uređaja. Prilikom korištenja uređaja imajte na umu da se dijelovi uređaja jako zagrijevaju kada su izloženi plamenu. Nosite rukavice otporne na toplinu i držite samo ručke koje su za to namijenjene.

Oprez! Ne pomičite uređaj dok je u radu. Pomicanje uređaja dok je u radu može uzrokovati njegovu prevrtanje, što može uzrokovati ozbiljne opekline i požar. Pomicanje fleksibilnog crijeva koje spaja plinsku bocu s roštiljem može puknuti, što bi moglo dovesti do nekontroliranog curenja plina i uzrokovati požar ili eksploziju.

UPOZORENJE! Nakon uporabe zatvorite ventil plinske boce. Zatvaranje ventila na roštilju neće prekinuti protok plina do roštilja. Ostavljanje sustava pod tlakom može uzrokovati nekontrolirano curenje plina, što može rezultirati požarom i eksplozijom.

Oprez! Ne mijenjajte dizajn uređaja. Proizvođač može jamčiti sigurnost samo ako je roštilj instaliran prema uputama. Nepravilne preinake mogu rezultirati nekontroliranim curenjem plina, što može uzrokovati požar i eksploziju.

KORIŠTENJE ROŠTILJA

UPOZORENJE! Uređaj držite podalje od zapaljivih materijala tijekom uporabe.

UPOZORENJE! Prilikom korištenja roštilja nosite rukavice kako biste se zaštitili od opekline.

UPOZORENJE! Pušenje i blizina plamena zabranjeni su prilikom spajanja plinske boce i korištenja roštilja.

Svrha roštilja

Ovaj roštilj je namijenjen za kuhanje na otvorenom. Ovaj proizvod je namijenjen samo za kućnu upotrebu i ne smije se koristiti u komercijalnim ili maloprodajnim prostorima.

Zabranjeno je koristiti goriva koja nisu navedena u uputama. Ne smije se koristiti za grijanje prostorija ili zagrijavanje proizvoda osim hrane. Glavna rešetka namijenjena je kuhanju hrane koja se postavlja izravno na nju. Zabranjeno je stavljati pribor za jelo, poput lonaca ili tava, na rešetku.

Ako vaš roštilj ima bočni plamenik, na njemu možete zagrijevati hranu u posudama, poput lonaca ili tava. Izravno kuhanje na rešetki bočnog plamenika je zabranjeno.

Tehnički podaci

Naziv proizvoda: Prijenosni plinski roštilj

Kataloški broj proizvoda: 99634

Ulazna toplinska snaga: 3,5 kW (255 g/h) (1 x 3,5 kW)

Vrsta i tlak dovodnog plina: butan G30 i propan G31 pod tlakom od 37 mbar

Kategorija plinskog uređaja prema EN 498: I

Način opskrbe plinom: plinske boce od 11 kg; maksimalne dimenzije boca su 310 mm u promjeru i 600 mm u visini, mjereno s ugrađenim ventilom.

Broj plamenika: 1 glavni plamenik

Promjer mlaznice: 1 x 0,86 mm

Dimenzije glavne rešetke (duljina x širina): 470 x 370 mm

Vanjske dimenzije roštilja sa zatvorenim poklopcem (D x Š x V): 585 x 470 x 380 mm

Proizvođač i ovlašteni servisni centar: TOYA SA ul. Sołtysowicka 13-15, 51-168 Wrocław, Poljska

Napomene o sastavljanju roštilja

Zabranjeno je samostalno mijenjati strukturu roštilja. Ne rastavljajte tvornički sastavljene ili tvornički zapečaćene komponente, posebno plinski sustav.

Prije prve uporabe roštilja možda će biti potrebno podesiti hvatač iskri. Iskra mora preskočiti s hvatača iskri na otvore plamenika. U suprotnom, hvatač iskri možda neće pravilno zapaliti plin ili se uopće neće zapaliti. Ako je potrebno, savijte iglu hvatača iskri s malom silom. Sva podešavanja hvatača iskri trebaju se obavljati s isključenom plinskom bocom.

Priprema roštilja za upotrebu

Provjerite je li roštilj sastavljen prema uputama. Postavite roštilj i cilindre na ravnu, glatku i nezapaljivu površinu. Ako roštilj ima blokadu kotača, upotrijebite je za pričvršćivanje roštilja. Provjerite da u blizini, uključujući i iznad roštilja, nema zapaljivih predmeta ili drugih izvora vatre ili topline. Održavajte slobodan prostor od najmanje 1 metar oko roštilja i provjerite da iznad njega nema prepreka.

Oprez! Provjerite jesu li sve ručice plamenika roštilja u zatvorenom položaju.

Roštilj treba spojiti na plinsku bocu pomoću fleksibilnog crijeva i regulatora plina. I regulator i crijevo moraju se kupiti zasebno. Regulator u ovim setovima prilagođen je za smanjenje tlaka plina prema poljskim zahtjevima. Regulator mora ispunjavati zahtjeve europske norme EN 16129. Ako je regulator tvornički spojen na crijevo, ovaj priključak ne smije se mijenjati.

Stavite metalnu objumicu crijeva na slobodni kraj crijeva, a zatim kraj crijeva navucite na priključni otvor roštilja (XVII). Osigurajte spoj zatezanjem objumice. Nemojte previše zategnuti objumicu, samo toliko da osigurate čvrsti spoj. Prekomjerno zatezanje objumice može oštetiti crijevo. Regulator plina opremljen je navojnim priključkom koji treba zavrnuti na ventil plinske boce pomoću ključa (XVIII). Postavite bocu tako da fleksibilno crijevo nije presavijeno, uvijeno ili pretjerano rastegnuto. Prije spajanja provjerite ima li na crijevu oštećenja ili istrošenosti. Ako se otkrije oštećenje ili istrošenost, zamijenite ga novim. Za zamjenu crijeva odnesite roštilj u ovlašteni servisni centar. Nemojte sami mijenjati crijevo niti ga zamjenjivati crijevom koje nije namijenjeno za plin. Crijevo treba biti dugo najmanje 80 cm i ne smije biti dulje od 150 cm. Treba koristiti samo fleksibilna crijeva namijenjena za ukapljeni propan ili butan. Nakon spajanja provjerite ima li na plinskoj instalaciji curenja. Ako lokalni propisi zahtijevaju upotrebu drugačijeg crijeva i/ili regulatora, oni se moraju kupiti zasebno, pazеći da ispunjavaju zahtjeve određenog mjesta upotrebe.

U normalnim radnim uvjetima preporučuje se zamjena ispravno postavljenog regulatora svakih 10 godina, počevši od godine proizvodnje prikazane na regulatoru. Lokalni propisi mogu zahtijevati drugačije intervale zamjene regulatora. Ako se regulator koristi na otvorenom, treba ga postaviti ili zaštititi od prodora vode. Tijekom upotrebe regulator treba dobro prozračiti kako bi se spriječila kondenzacija unutar uređaja. Regulator je dizajniran za rad na temperaturama okoline između -20°C i +50°C. Ako je regulator postavljen nizvodno od drugog regulatora, tlak sustava treba podesiti tako da bude unutar raspona ulaznog tlaka regulatora spojenog izravno na roštilj. Ovisno o modelu, plinska boca može se postaviti unutar ormarića roštilja, ali samo u to predvi-

đeni izrez u podu. Zabranjeno je postavljati bocu bilo gdje drugdje unutar ormarića roštilja. Boca se također može postaviti izvan roštilja. Ako dno ormarića nema izrez, boca se mora postaviti izvan roštilja. Boca mora biti postavljena okomito. Prije ugradnje uklonite zaštitnu foliju (brtvu) s ventila boce, provjerite stanje brtve i ako se ne pronađu oštećenja ili znakovi istrošenosti, pričvrstite reduktorsku maticu na ventil boce. Spoj treba zategnuti silom potrebnom za postizanje čvrstog brtvljenja. Prekomjerno zatezanje spoja može oštetiti brtvu, a spoj neće postići potrebnu nepropusnost. Zabranjeno je zavrtnuti reductor na ventil s oštećenom brtvom. U takvom slučaju obratite se proizvođaču boce za informacije o zamjeni brtve. Polako otvarajte ventil boce dok se potpuno ne otvori i provjerite propuštaju li spojevi.

UPOZORENJE! Ako čujete zvuk izlaska plina ili osjetite miris plina prilikom otvaranja ventila boce, odmah zatvorite ventil boce. Provjerite jesu li ventili plamenika zatvoreni, a zatim provjerite spojeve ima li curenja.

UPOZORENJE! Nikada ne koristite plamen za provjeru curenja spoja. To može uzrokovati opekline, požar ili eksplozije. Koristite komercijalno dostupne elektroničke ili kemijske testere. Prije upotrebe pročitajte upute koje su priložene uz njih.

Također možete pripremiti mješavinu sapuna i vode (otprilike 1/4 sapuna na 3/4 vode) i njome prekriti plinski sustav. Ako primijetite mjehuriće plina, to ukazuje na curenje. Ako primijetite curenje, zatvorite ventil boce i popravite curenje, na primjer zatezanjem spojeva. Ponovite ispitivanje nepropusnosti. Ako se curenje ne može popraviti, zatvorite ventil boce, odvojite bocu od roštilja, a zatim odnesite roštilj u ovlašteni servisni centar. Ako ispitivanje nepropusnosti plina ne otkrije nikakva curenje, možete koristiti roštilj.

Ako se roštilj koristi nakon razdoblja skladištenja, provjerite stanje plamenika. Uklonite rešetku i poklopce plamenika te pregledajte sve plamenike, uključujući bočni plamenik (ako je primjenjivo), ima li prljavštine i hrđe. Provjerite jesu li plamenici i mlaznice začepljeni prljavštinom, ostacima hrane ili insektima. Prije upotrebe roštilja očistite plamenike sredstvom za čišćenje roštilja ili pećnice. Ako je plinska mlaznica začepljena, nemojte je pokušavati sami popraviti. U tom slučaju, odnesite roštilj u ovlašteni servisni centar. Nemojte koristiti roštilj ako je jedan ili više plamenika neispravan.

Ako se otkrije vlaga, na primjer zbog kondenzacije, osušite dostupne površine krpom ili papirnatim ručnicima, a zatim ostavite roštilj na suhom mjestu kako bi se vlaga iscijedila s nepristupačnih mjesta. Za ubrzanje sušenja otvorite poklopac roštilja i bočni plamenik (ako je ugrađen), uklonite poklopce plamenika i uklonite rešetku. Nemojte sušiti cirkulacijom plina kroz sustav. Nemojte koristiti roštilj s mokrim plamenicima, jer to može dovesti do nekontroliranog paljenja plina, što može uzrokovati opekline, požar ili eksploziju.

Rad glavnog plamenika

Oprez! Potpuno otvorite poklopac roštilja. Ne palite plamenike dok je poklopac spušten.

Otvorite ventil plinske boce. Plamenik ima ugrađenu iskrnu za paljenje koja omogućuje paljenje smjese zraka i plina. Za paljenje bočnog plamenika pritisnite i držite gumb, a zatim ga okrenite za 90 stupnjeva. Smjesa plina i zraka trebala bi se zapaliti. Ako paljenje ne uspije, okrenite gumb u položaj OFF (ISKLJUČENO) i zatim pokušajte ponovno upaliti plamenik.

Ako se plamenik ne upali nakon ponovljenih pokušaja, mlaznica plamenika možda je začepljena. U tom slučaju zatvorite ventil plamenika, zatvorite ventil cilindra, odvojite cilindar od roštilja i odnesite ga u ovlašteni servisni centar.

Nakon uspješnog paljenja plamenika, otpustite gumb za paljenje i podesite veličinu plamena okretanjem gumba plamenika. Okretanjem gumba za 90 stupnjeva od početnog položaja (ventil zatvoren) postaviti ćete maksimalnu veličinu plamena. Okretanjem do kraja u smjeru kazaljke na satu postaviti ćete slab plamen, dok okretanjem do kraja suprotno od smjera kazaljke na satu zatvoriti ćete ventil i ugasiti plamen. Ostavljanje gumba u međupoložaju između gore opisanih položaja omogućuje vam podešavanje željene visine plamena.

Ako se koristi više plamenika, treba ih upaliti pojedinačno. Sljedeći plamenik upalite tek nakon što je prethodni uspješno upaljen. Nemojte istovremeno paliti više plamenika. Podesite visinu plamena preostalih plamenika prema gore opisanom postupku.

Rad bočnog plamenika (za modele s bočnim plamenikom)

Oprez! Potpuno otvorite poklopac plamenika. Nemojte paliti plamenik niti zagrijevati hranu dok je poklopac plamenika spušten.

Plamenik ima ugrađeni palnik koji omogućuje paljenje smjese zraka i plina.

Za paljenje bočnog plamenika pritisnite i držite gumb, a zatim ga okrenite za 90 stupnjeva. Smjesa plina i zraka trebala bi se zapaliti. Ako paljenje ne uspije, okrenite gumb u položaj OFF (ISKLJUČENO) i zatim pokušajte ponovno upaliti plamenik. Podešavanje veličine plamena za bočni plamenik isto je kao i za ostale gore opisane plamenike.

Bočni plamenik namijenjen je samo za zagrijavanje posuda u loncima s ravnim dnom promjera 16 - 22 cm. Na njega ne stavljajte posude s drugim dnom, poput wokova.

Postupak u slučaju curenja plina

Ako dođe do curenja plina ili čak ako sumnjate na curenje plina (na primjer, ako osjetite jak miris plina), odmah zatvorite ventil plinske boce i sve ventile plamenika. Zatim odspojite plinsku bocu s roštilja. Ako je roštilj vruć, pričekajte da se ohladi. Pušite da se plin ispusti i pregledajte plinski sustav na oštećenja. Ako se ne uoče oštećenja, pripremite detektor plina, spojite plinsku bocu na roštilj i otvorite ventil boce kako biste otkrili curenje. Ako se curenje ne pronađe, a posljedice curenja plina su i dalje vidljive, odnesite roštilj u ovlašteni servisni centar.

Zaštita od opekline

Roštilj se tijekom upotrebe zagrijava na visoke temperature. Poklopac roštilja, rešetka i štitnici plamenika postaju najtoplija područja. Međutim, čak se i drugi dijelovi roštilja mogu zagrijati, što može uzrokovati ozbiljne opekline ako se dodiruju golim rukama. Nosite zaštitne rukavice prilikom korištenja roštilja kako biste spriječili opekline. Nikada ne dodirujte nijedan dio roštilja golim rukama tijekom upotrebe.

ODRŽAVANJE, SKLADIŠTENJE I TRANSPORT

Kada završite s korištenjem roštilja, zatvorite sve ventile plamenika, zatim zatvorite ventil cilindra i odvojite cilindar od roštilja. Pušite da se svi dijelovi roštilja potpuno ohlade. Očistite rešetku, pladanj i štitnike plamenika nakon svake upotrebe sredstvima za čišćenje roštilja ili pećnice. Ne preporučuje se korištenje oštih metalnih predmeta za čišćenje osušenih ostataka hrane.

Preostale elemente roštilja očistite krpom ili spužvom i komercijalno dostupnim deterdžentima namijenjenim čišćenju metalnih površina.

Prije svake upotrebe pregledajte plinski sustav, posebno plamenike. Ako primijetite hrđu ili oštećenja, zamijenite neispravne komponente. Za to se obratite ovlaštenom servisnom centru proizvođača.

Prije svake upotrebe provjerite stanje fleksibilnog crijeva. Ako primijetite bilo kakva oštećenja ili istrošenost, zamijenite ga novim. Preporučuje se periodična zamjena crijeva najmanje svakih 10 godina, čak i ako ne pokazuje znakove istrošenosti.

Prije skladištenja roštilja, provjerite jesu li svi gumbi plamenika postavljeni u položaj OFF (ISKLUČENO). Zatvorite ventil na plinskoj boci, a zatim je odspojite s roštilja. Ne skladištite roštilj s priključenom plinskom bocom. Roštilj spremite na suhom, tamnom mjestu, zaštićenom od neovlaštenog pristupa. Roštilj spremite na mjesto bez prašine. Tijekom skladištenja zatvorite sve poklopce plamenika. Tijekom duljeg skladištenja, primjerice zimi, preporučuje se pokrivanje roštilja kako biste ga zaštitili od prašine i prijavštine. Osigurajte dobru ventilaciju u prostoru za skladištenje kako biste spriječili nakupljanje vlage na komponentama uređaja, što može dovesti do korozije. Korozija može promijeniti parametre komponenti plinskog sustava, što može dovesti do nekontroliranog curenja plina i rezultirati požarom ili eksplozijom. Ne prekrivajte ventilacijske otvore u prostoru za skladištenje boce. Nakupljanje plina može dovesti do požara ili eksplozije.

Zabranjeno je transportirati roštilj na bilo koju udaljenost s priključenom plinskom bocom. Prije transporta zatvorite ventil boce, a zatim je odvojite od roštilja.

Za roštilje opremljene kotačima, prevozite roštilj na njima na kratke udaljenosti (nekoliko metara). Ako trebate prevoziti roštilj na veće udaljenosti koristeći zasebna prijevozna sredstva, trebali biste rastaviti roštilj, prevesti ga u originalnoj ambalaži, a zatim ga ponovno sastaviti.

20. priključak za roštilj

21. crijevo za plin (nije uključeno - prodaje se zasebno)

22. regulator plina (nije uključeno - prodaje se zasebno)

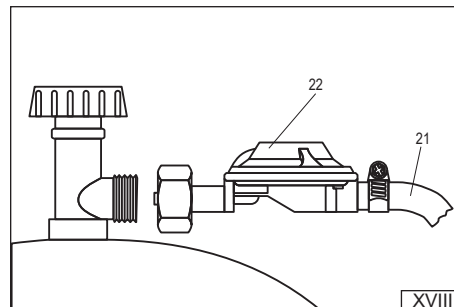
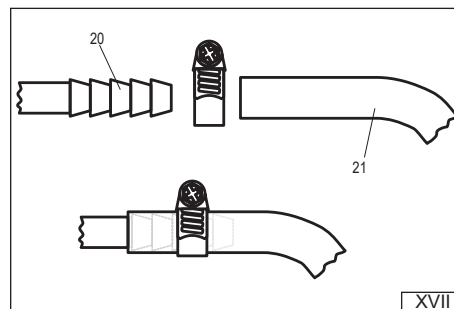

في هذه الحالة، خذ الشواية إلى مركز خدمة معتمد. لا تستخدم الشواية إذا كان أحد الشعلات أو أكثر معطلاً.

في حال اكتشاف رطوبة، على سبيل المثال، بسبب التكثف، جفف الأسطح التي يسهل الوصول إليها بقطعة قماش أو مناشف ورقية، ثم اترك الشواية في مكان جاف لتصريف الرطوبة من المناطق التي يصعب الوصول إليها. لتسريع عملية التجفيف، افتح غطاء الشواية والشعلة الجانبية (إن وجدت)، ثم أزل أغطية الشعلات، ثم أزل الشبكة. لا تحف الشواية بتدوير الغاز في النظام. لا تشغل الشواية مع وجود شعلات رطبة، فقد يؤدي ذلك إلى اشتعال غاز غير متحكم فيه، مما قد يؤدي إلى حروق أو انفجار.

تشغيل الموقد الرئيسي

تنبيه! افتح غطاء الشواية بالكامل. لا تشعل الشعلات والغطاء مغلق.

افتح صمام أسطوانة الغاز. يحتوي الموقد على مشعل شرارة مدمج يسمح بإشعال خليط الهواء والغاز. لإشعال الموقد الجانبي، اضغط باستمرار على المقبض، ثم أدر المقبض ٩٠ درجة. من المفترض أن يشتعل خليط الغاز والهواء. إذا فشل الإشعال، أدر المقبض إلى وضع الإيقاف، ثم حاول إشعال الموقد مرة أخرى.

إذا لم يشتعل الموقد بعد محاولات متكررة، فقد يكون فوهة الموقد مسدودة. في هذه الحالة، أغلق صمام الموقد، ثم صمام الأسطوانة، وافصل الأسطوانة عن الشبكة، ثم خذها إلى مركز صيانة معتمد.

بعد إشعال الموقد بنجاح، حرر زر الإشعال واضبط حجم اللهب بتدوير مقبض الموقد. يؤدي ترك المقبض منازًا بزاوية ٩٠ درجة عن موضعه الأصلي (الصمام مغلق) إلى ضبط أقصى حجم لهب. يؤدي تدويره بالكامل في اتجاه عقارب الساعة إلى انخفاض اللهب، بينما يؤدي تدويره بالكامل عكس اتجاه عقارب الساعة إلى إغلاق الصمام وإطفاء اللهب. يتيج لك ترك المقبض في وضع متوسط بين الوضعين المذكورين أعلاه ضبط ارتفاع اللهب المطلوب.

في حال استخدام عدة شعلات، يجب إشعالها بشكل فردي. لا تشعل الشعل التالي إلا بعد إشعال الشعل السابق بنجاح. لا تشعل عدة شعلات في آن واحد. اضبط ارتفاع لهب الشعلات المتبقية وفقًا للإجراء الموضح أعلاه.

تشغيل الموقد الجانبي (للموديلات ذات الموقد الجانبي)

تنبيه! افتح غطاء الموقد بالكامل. لا تشعل الموقد أو تسخن الطعام وغطاء الموقد مغلق.

يحتوي الموقد على مشعل شرارة مدمج يسمح بإشعال خليط الهواء والغاز.

لإشعال الموقد الجانبي، اضغط باستمرار على المقبض، ثم أدر المقبض ٩٠ درجة. من المفترض أن يشتعل خليط الغاز والهواء. إذا فشل الإشعال، أدر المقبض إلى وضع الإيقاف، ثم حاول إشعال الموقد مرة أخرى. ضبط حجم لهب الموقد الجانبي هو نفسه المتبع في الشعلات الأخرى المذكورة أعلاه.

الموقد الجانبي مخصص فقط لتسخين أواني الطهي ذات القاعدة المسطحة بقطر يتراوح بين ١٦ و ٢٢ سم. لا تضع أواني الطهي عليها بقاعدة أخرى، مثل المقالي.

الإجراءات المتبعة في حالة تسرب الغاز

في حال حدوث تسرب غاز، أو حتى إذا كنت تشك بوجود تسرب (مثلًا، إذا شممت رائحة غاز قوية)، أغلق صمام أسطوانة الغاز وجميع صمامات الشعلات فورًا. ثم افصل أسطوانة الغاز عن الشواية. إذا كانت الشواية ساخنة، فانتظر حتى تبرد. اترك الغاز يتسرب وافصص نظام الغاز بحثًا عن أي تلف. إذا لم يلاحظ أي تلف، جيز كاشف غاز، وصل أسطوانة الغاز بالشواية، وافتح صمام الأسطوانة للكشف عن التسرب. إذا لم يُعثر على التسرب، واستمرت آثار تسرب الغاز، فخذ الشواية إلى مركز خدمة معتمد.

الحماية من الحروق

ترفع درجة حرارة الشواية إلى درجات حرارة عالية أثناء الاستخدام. يصبح غطاء الشواية، والشبكة، وواقيات الشعلات أكثر المناطق سخونة. ومع ذلك، قد تسخن أجزاء أخرى من الشواية، مما قد يسبب حروقًا خطيرة عند لمسها باليدين العاريتين. ارتد قفازات واقية عند استخدام الشواية لتجنب الحروق. لا تلمس أي جزء من الشواية بيديك العاريتين أثناء الاستخدام.

الصيانة والتخزين والنقل

عند الانتهاء من استخدام الشواية، أغلق جميع صمامات الشعلات، ثم أغلق صمام الأسطوانة وافصلها عن الشواية. اترك جميع مكونات الشواية لتبرد تمامًا. نظّف الشبكة، والصينية، وواقيات الشعلات بعد كل استخدام باستخدام منظفات الشواية أو الفرن. لا يُنصح باستخدام أدوات معدنية حادة لتنظيف بقايا الطعام الجافة.

قم بتنظيف عناصر الشواية المتبقية باستخدام قطعة قماش أو إسفنجة ومنظفات متوفرة تجارياً مخصصة لتنظيف الأسطح المعدنية.

قبل كل استخدام، افحص نظام الغاز، وخاصة الشعلات، في حال ملاحظة أي صدا أو تلف، استبدل المكونات المعيبة. للقيام بذلك، تواصل مع مركز خدمة معتمد من الشركة المصنعة.

قبل كل استخدام، افحص حالة الخرطوم المرن. في حال ملاحظة أي تلف أو تآكل، استبدله بأخر جديد. يُنصح باستبدال الخرطوم دورياً كل عشر سنوات على الأقل، حتى لو لم تظهر عليه أي علامات تآكل.

قبل تخزين الشواية، تأكد من ضبط جميع مقابض الشعلات على وضع الإيقاف. أغلق صمام أسطوانة الغاز ثم افصله عن الشواية. لا تخزن الشواية وأسطوانة الغاز متصلة بها. خزّن الشواية والأسطوانة في مكان جاف ومظلم، بعيدًا عن متناول غير المصرح لهم. خزّن الشواية في منطقة خالية من الغبار. أغلق جميع أغطية الشعلات أثناء التخزين. أثناء التخزين لفترات طويلة، مثل الشتاء، يُنصح بتغطية الشواية لحمايتها من الغبار والأوساخ. تأكد من وجود تهوية جيدة في منطقة التخزين لمنع تراكم الرطوبة على مكونات الجهاز، مما قد يؤدي إلى التآكل. يمكن أن يؤدي التآكل إلى تغيير معيير مكونات نظام الغاز، مما قد يؤدي إلى تسرب غاز غير منضبط وينتج عن حريق أو انفجار. لا تغط فتحات التهوية في منطقة تخزين الأسطوانات. قد يؤدي تراكم الغاز إلى حريق أو انفجار.

يُحظر نقل الشواية لأي مسافة مع توصيل أسطوانة الغاز بها. قبل النقل، أغلق صمام الأسطوانة ثم افصله عن الشواية.

بالنسبة للشووايات المجهزة بعجلات، انقلها عليها لمسافات قصيرة (عدة أمتار). إذا كنت بحاجة لنقلها لمسافات أطول باستخدام وسيلة نقل منفصلة، فينبغي تفكيكها ونقلها في عيوبتها الأصلية، ثم إعادة تركيبها.

AR

تعليمات السلامة

تحذير! يُستخد فقط في الهواء الطلق. نظرًا لاحتمالية تراكم الغاز، مما قد يؤدي إلى حريق أو انفجار، يُنصح باستخدام الشواية في الهواء الطلق فقط لا تستخدمها في الكراجات أو القاعات أو الغرف الأخرى. يجب عدم تعريض الشواية لبطول الأمطار.

تحذير! اقرأ التعليمات قبل استخدام الجهاز. اتباع هذه التعليمات يحميك من الإصابة أو الحريق أو الانفجار. احتفظ بهذه التعليمات طوال عمر الشواية. إذا أعطيت المنتج لشخص آخر، فأعطه إياه مع التعليمات.

تحذير! قد تكون أجزاء الجهاز سهلة الوصول ساخنة جدًا. أبقِ الأطفال بعيدًا عن الجهاز. عند استخدام الجهاز، انتبه لأن أجزاءه تصبح ساخنة جدًا عند تعريضها للهب. ارتد قفازات مقاومة للحرارة، وامسك فقط بالمقابض المخصصة لهذا الغرض.

تحذير! لا تحرك الجهاز أثناء تشغيله. قد يؤدي تحريكه أثناء التشغيل إلى انقلابه، مما قد يسبب حروقًا بالغة ونشوب حريق. قد يتميز الخرطوم المرن الذي يربط أسطوانة الغاز بالشواية، مما قد يؤدي إلى تسرب غاز غير مُتحكّم فيه، ما قد يُسبب حريقاً أو انفجاراً.

تحذير! بعد الاستخدام، أغلق صمام أسطوانة الغاز. إغلاق صمامات الشواية لن يقطع تدفق الغاز إليها. قد يؤدي ترك النظام تحت الضغط إلى تسرب غاز غير منضبط، مما قد يؤدي إلى نشوب حريق وانفجار.

تحذير! لا تُغَيِّر تصميم الجهاز. لا تضمن الشركة المصنعة السلامة إلا إذا تم تركيب الشواية وفقًا لتعليماتها. قد تؤدي التعديلات غير الصحيحة إلى تسرب غاز غير مُتحكّم فيه، مما قد يؤدي إلى نشوب حريق وانفجار.

استخدام الشواية

تحذير! أبقِ الجهاز بعيدًا عن المواد القابلة للاشتعال عند استخدامه.

تحذير! عند استخدام الشواية، ارتد قفازات للحماية من الحروق.

تحذير! يُمنع التدخين والاقتراب من اللهب عند توصيل أسطوانة الغاز واستخدام الشواية.

عرض الشواية

صُممت هذه الشواية للطهي في الهواء الطلق. هذا المنتج مخصص للاستخدام المنزلي فقط، ولا يُنصح باستخدامه في الأماكن التجارية أو محلات البيع بالتجزئة.

يُحظر استخدام أنواع وفود غير تلك المحددة في التعليمات. لا يُستخدم لتنفئة الغرف أو تسخين أي مواد أخرى للطعام. الشبكة الرئيسية مُصممة لطهي الطعام الموضوع عليها مباشرة. يُحظر وضع أدوات المطبخ، مثل القدور والمقالي، عليها.

إذا كانت شوایتك مزودة بموقد جانبي، يمكنك تسخين الطعام في أوعية، مثل الأواني أو المقالي، عليه. يُمنع الطهي المباشر على موقد الموقد الجانبي.

البيانات الفنية

اسم المنتج: شواية غاز منتقلة

رقم كاتالوج المنتج: ٩٩٦٦٤

طاقة الإدخال الحراري: ٣.٥ كيلو واط (٢٥٥٠ ج/ساعة) (١ × ٣.٥ كيلو واط)

نوع وضغط غاز التزويد: البوتان G٢٠ والبروبان G٢١ عند ضغط ٢٧ ملي بار

قوة الإجهزة التي تعمل بالغاز وفقًا لـ EN ٤٩٨ I

طريقة إمداد الغاز: أسطوانات غاز عمدة ١١ كجم؛ أبعاد الأسطوانة القصوى هي ٣١٠ مم في القطر و ٦٠٠ مم في الارتفاع، يتم قياسها مع الصمام المثبت.

عدد الشعلات: ٨ شعله ونسبية واحدة

قطر الفوهة: ١ × ٠.٨٦ مم

أبعاد الشبكة الرئيسية (الطول × العرض): ٤٧٠ × ٣٧٠ ملم

الأبعاد الخارجية للشواية مع الغطاء المغلق (الطول × العرض × الارتفاع): ٥٨٥ × ٤٧٠ × ٣٨٠ مم

الشركة المصنعة ومركز الخدمة المعتمد: TOYA SA، شارع سولتيكسويسكا ١٣-١٥، ١٦٨٠٥١ فرستوفا، بولندا

ملاحظات حول تجميع الشواية

يُحظر تعديل هيكل الشواية بنفسك. لا تتفكك المكونات المجمعة أو المغلقة من المصنع، وخاصةً نظام الغاز.

قد يلزم تعديل مائع الشرر قبل استخدام الشواية لأول مرة. يجب أن تنتقل الشرارة من مائع الشرر إلى فتحات الموقد. وإلا، فقد لا يشعل مائع الشرر الغاز بشكل صحيح أو قد لا يشتعل على الإطلاق. عند أدوات الشرر، انز ثديوس مائع الشرر بقوة خفيفة. يجب إجراء تعديلات على مائع الشرر مع فصل أسطوانة الغاز.

تحضير الشواية للاستخدام

تأكد من تركيب الشواية وفقًا للتعليمات. ضع الشواية والأسطوانت على سطح مستوٍ وغير قابل للاشتعال. إذا كانت الشواية مزودة بقفل عجلات، فاستخدمه لتثبيتها. تأكد من عدم وجود أي أجسام قابلة للاشتعال أو مصادر أخرى للحريق أو الحرارة بالقرب منها، بما في ذلك فوهيا. حافظ على مسافة خالية لا تقل عن متر واحد حول الشواية، وتأكد من عدم وجود أي عوائق فوقها.

ملاحظة: تأكد من أن جميع مقابض موقد الشواية موجودة في الوضع المغلق.

يجب توصيل الشواية بأسطوانة الغاز باستخدام خرطوم مرن ومنظم غاز. يجب شراء كلٍ من المنظم والخرطوم بشكل منفصل. صمم منظم الغاز في هذه المجموعات لخفض ضغط الغاز وفقًا للمتطلبات البولندية. يجب أن يفي المنظم بمطابقات المعيار الأوروبي EN ١٦١٢٩. في حال توصيل المنظم بالخرطوم من المصنع، لا يجوز تعديل هذا التوصيل.

ضع مثبتك خرطوم معنني على الطرف المتفوك للخرطوم، ثم حرك طرف الخرطوم على منفذ توصيل الشواية (XVII). قم بتأمين التوصيل عن طريق شد المثبت. لا تشد المثبتك أكثر من اللازم، فقط بما يكفي لضمان توصيل محكم. يمكن أن يؤدي شد المثبتك أكثر من اللازم إلى إتلاف الخرطوم. منظم الغاز مزود بموصل ملولب، يجب تثبيته على صمام أسطوانة الغاز باستخدام مفتاح ربط (XVIII). ضع الأسطوانة بحيث لا يكون الخرطوم المرن ملتويًا أو ملتويًا أو مشدودًا بشكل مفرط. قبل التوصيل، افحص الخرطوم بحثًا عن التلف أو التآكل. في حالة اكتشاف تلف أو تآكل، استبدله بأخر جديد. لاستبدال الخرطوم، خذ الشواية إلى مركز إصلاح معتمد. لا تستبدل الخرطوم بنفسك أو تستبدله بخرطوم غير مصمم للغاز. يجب أن يكون طول الخرطوم ٨٠ سم على الأقل ويجب ألا يتجاوز ١٥٠ سم. يجب استخدام الخراطيم المرنة المصممة لغاز البروبان أو البوتان المسال فقط. بعد إجراء التوصيل، تحقق من تركيب الغاز بحثًا عن التسريبات.

إذا كانت اللوائح المحلية تتطلب استخدام خرطوم و/أو منظم مختلف، فيجب شراؤها بشكل منفصل، مع التأكد من أنها تلبى متطلبات مكان الاستخدام المحدد.

في ظروف التشغيل العادية، يُنصح باستبدال منظم الحرارة المُركَّب بشكل صحيح كل ١٠ سنوات، بدءًا من سنة الصنع الموضحة عليه. قد تتطلب اللوائح المحلية فترات زمنية مختلفة لاستبدال المنظم. في حال استخدام المنظم في الهواء الطلق، يجب وضعه في مكان آمن وحمايته من أي تسرب للماء. أثناء الاستخدام، يجب تهوية المنظم جيدًا لمنع التكثف داخل الجهاز. صمم المنظم للعمل في درجات حرارة محيطية تتراوح بين ٢٠- ٥٠ درجة مئوية. في حال تركيب المنظم أسفل منظم آخر، يجب ضبط ضغط النظام ليكون ضمن نطاق ضغط مدخل المنظم المتصل مباشرة بالشبكة.

حسب الطراز، يمكن وضع أسطوانة الغاز داخل خزانة الشواية، ولكن فقط في الفتحة الأرضية المخصصة لهذا الغرض. يُحظر وضع الأسطوانة في أي مكان آخر داخل خزانة الشواية. كما يمكن وضعها خارجها. إذا لم تكن أرضية الخزانة مزودة بفتحة، فيجب وضع الأسطوانة خارجها. يجب وضع الأسطوانة عموديًا. قبل التركيب، أزل الغشاء الواقي (السدادة) من صمام الأسطوانة، وتحقق من حالة السدادة، وإذا لم يُعثر على أي تلف أو علامات تآكل، فقم بربط صامولة المخفض بصمام الأسطوانة. يجب شد الوصلة بالقوة اللازمة لإحكام السد. قد يؤدي شد الوصلة أكثر من اللازم إلى إتلاف السدادة، ولن تحقق الوصلة الإحكام المطلوب. يُحظر تثبيت المنخفض على صمام ذي سدادة ناعلة. في هذه الحالة، تواصل مع الشركة المصنعة للأسطوانة للحصول على معلومات حول استبدال السدادة. افتح صمام الأسطوانة ببطء حتى ينفخ بالكامل، وافحص الوصلات بحثًا عن أي تسريبات.

تحذير! إذا سمعت صوت غاز يتسرب أو شممت رائحة غاز عند فتح صمام الأسطوانة، فأغلقه فورًا. تأكد من إغلاق صمامات الموقد، ثم افحص التوصيلات بحثًا عن أي تسريبات.

تحذير! لا تستخدم اللهب أبدًا للتحقق من وجود تسريبات في التوصيلة. قد يسبب ذلك حروقًا أو حرائق أو انفجارات. استخدم أجهزة اختبار الكهترنية أو كيميائية متوفرة تجاريًا. قبل الاستخدام، اقرأ التعليمات المرفقة بها.

يمكنك أيضًا تحضير خليط من الصابون والماء (حوالي ربع صابون وثلاثة أرباع ماء) وتغطية نظام الغاز به. إذا لاحظت وجود قفاعات غاز، فهذا يدل على وجود تسرب. إذا لاحظت تسربًا، فأغلق صمام الأسطوانة وأصلح التسرب، على سبيل المثال عن طريق إحكام التوصيلات. كرر اختبار التسرب. إذا تعذر إصلاح التسرب، فأغلق صمام الأسطوانة، وافصل الأسطوانة عن الشبكة، ثم خذ الشبكة إلى مركز إصلاح معتمد. إذا لم يكشف اختبار تسرب الغاز عن أي تسرب، فيمكنك استخدام الشبكة.

في حال استخدام الشواية بعد فترة من التخزين، يُرجى فحص حالة الشعلات. انزع الشبكة وأغطية الشعلات، وافحص جميع الشعلات، بما في ذلك الشعلات الجانبية (إن وجدت)، بحثًا عن أي أوساخ أو صدا. تأكد من عدم انسداد الشعلات والفوهات بالأوساخ أو بقايا الطعام أو الحشرات. قبل استخدام الشواية، نظف الشعلات باستخدام منظف الشواية أو الفرن. في حال انسداد فوهة الغاز، لا تحاول إصلاحها بنفسك.

الصمام مغلق

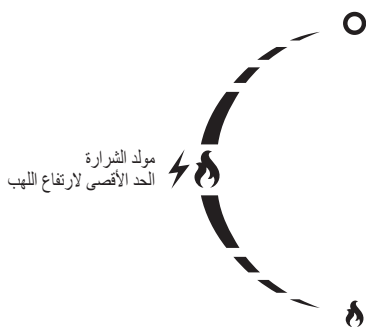

ارتفاع اللهب منخفض

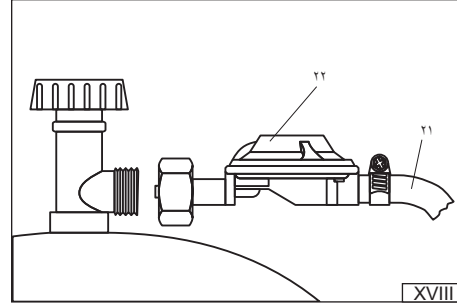
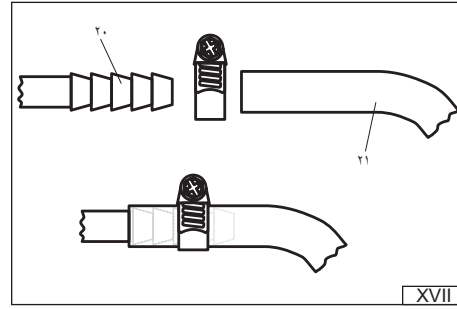

TOYA S.A.
ul. Sołtysowicka 13 - 15
51 - 168 Wrocław
tel.: 071 32 46 200
fax: 071 32 46 373
e-mail: biuro@yato.pl

ODDZIAŁ WARSZAWSKI
Teren ProLogis Park Nadarzyn
al. Kasztanowa 160
05 - 831 Młochów k. Nadarzyn
tel.: 022 73 82 800
fax: 022 73 82 828

TOYA ROMANIA SA
Soseaua Odai 109-123
Sector 1, Bucuresti
www.yato.ro
office@yato.ro
tel: 031 710 8692
fax 0317104008

DEKLARACJA ZGODNOŚCI | DECLARATION OF CONFORMITY | DECLARAȚIE DE CONFORMITATE

0126/99634/EC/2026

Urządzenie lub osprzęt:
Appliance or fitting:
Aparat sau accesoriu:

Grill gazowy: 99634
Gas bbq grill: 99634
Grătarul cu gaz: 99634

Nazwa i adres producenta:
Name and address of the manufacturer:
Denumirea și adresa producătorului:
TOYA SA, ul. Sołtysowicka 13-15, 51-168 Wrocław, Polska | Poland | Polonia

Niniejszą deklarację zgodności wydaje się na wyłączną odpowiedzialność producenta.
This declaration of conformity is issued under the sole responsibility of the manufacturer.
Prezenta declarație de conformitate este emisă pe răspunderea exclusivă a producătorului.

Grill gazowy; nr katalogowy: 99634
Gas bbq grill: item no. 99634
Grătarul cu gaz: cod articol 99634
3,5 kW (255 g/h) (1 x 3,5 kW); I3B/P(37);

Przedmiot niniejszej deklaracji jest zgodny z wymaganiami Rozporządzenia Parlamentu Europejskiego i Rady (UE) nr:
The object of the declaration is in conformity with the relevant Union harmonisation legislation:
Obiectul declarației este conform legislației relevante de armonizare a Uniunii:

2016/426 Urządzenia gazowe
2016/426 Appliances burning gaseous fuels
2016/426 Aparatele consumatoare de combustibili gazoși

oraz jest zgodne z poniższymi normami zharmonizowanymi:
and fulfill requirements of the following European Directives:
satisfac cerințele Standardelor europene:

EN 498:2012
EN 484:2019 + AC:2020

Jednostka notyfikowana: | The notified body: | Organismul notificat:
DBI Certification A/S (2531)

przeprowadziła badanie typu UE i wydała certyfikat badania typu UE: | performed EU-type examination and issued the certificate: | a efectuat examinarea UE de tip și a emis certificatul
2531-GAR-CGC10332 (2025.12.15)

Wrocław, 2026.01.07
(miejsce i data wystawienia)

V-CE PREZES ZARZĄDU
JAN SZMIDT

(nazwisko i podpis osoby upoważnionej)