

MANUALE D'USO

FORNO A MICROONDE CON GRILL

INSTRUCTION MANUAL

MICROWAVE OVEN WITH GRILL

MANUEL D'UTILISATION

FOUR MICRO-ONDES AVEC GRIL

BEDIENUNGSHANDBUCH

MIKROWELLE MIT GRILL

GEBRUIKSAANWIJZING

MAGNETRON MET GRILL

MANUAL DE USO

HORNO MICROONDAS CON PARRILLA

MANUAL DE UTILIZAÇÃO

FORNO MICROONDAS COM GRILL

BRUKSANVISNING

MIKROVÅGSUGN MED GRILL

РУКОВОДСТВО ПО ЭКСПЛУАТАЦИИ

МИКРОВОЛНОВАЯ ПЕЧЬ С ГРИЛЕМ

BRUGERVEJLEDNING

MICROBØLGEOVN MED GRILL

INSTRUKCJA OBSŁUGI

KUCHENKA MIKROFALOWA Z FUNKCJĄ GRILL

KÄYTTÖOPAS

MIKROAALTOUUNI GRILLILLÄ

BRUKSANVISNING

MICROBØLGEOVN MED GRILL

فرن طاولة COMBI بالبخار

فرن ميكروويف بشواية

 smeg

Informazioni importanti per l'utente  
Important information for the user  
Informations importantes pour l'utilisateur  
Wichtige Informationen für den Benutzer  
Belangrijke informatie voor de gebruiker  
Información importante para el usuario  
Informações importantes para o utilizador  
Viktig information för användaren  
Важная информация для пользователя  
Viktig information til brukeren  
Ważne informacje dla użytkownika  
Tärkeitä tietoja käyttäjälle  
Viktig informasjon for brukere  
معلومات هامة للمستخدم



Avvertenze / Recommendations / Avertissements / Hinweise / Waarschuwingen /  
Advertencias / Advertências / Varningar / Меры предосторожности / Advarsler /  
Ostrzeżenia / Varoitus / Advarsler / تحذيرات



Descrizione / Description / Description / Beschreibung / Beschrijving / Descripción /  
Descrição / Beskrivning / Описание / Beskrivelse / Opis / Kuvaus / Beksrivelse / الوصف



Uso / Use / Utilisation / Gebrauch / Gebruik / Uso / Utilização / Användning /  
Использование / Anvendelse / Użytkowanie / Käyttö / Bruk / الإستعمال



Pulizia e manutenzione / Cleaning and care / Nettoyage et entretien /  
Reinigung und Wartung / Reiniging en onderhoud / Limpieza y mantenimiento /  
Limpieza e manutenção / Rengöring och underhåll / Чистка и техническое  
обслуживание / Rengøring og vedligeholdelse / Czyszczenie i konserwacja /  
Puhdistus ja hoito / Rengjøring og vedlikehold / التنظيف و الصيانة



Avvertenza di sicurezza / Safety instructions / Consignes de sécurité /  
Sicherheitshinweise / Veiligheidswaarschuwingen / Advertencia de seguridad /  
Advertências de segurança / Säkerhetsvarning / Предупреждение о безопасности /  
Sikkerhedsanvisninger / Ostrzeżenie dotyczące bezpieczeństwa /  
Turvallisuuteen liittyvät varoitukset / Sikkerhetsadvarsler / تحذير للسلامة



Informazione / Information / Information / Information / Informatie /  
Información / Informação / Information / Информация / Information /  
Informacja / Tietoa / Informasjon / معلومات



Suggerimento / Advice / Conseil / Empfehlungen / Aanbeveling / Sugerencia /  
Sugestões / Råd / Рекомендация / Forslag / Porada / Neuvo / Forslag / اقتراحات

Gentile Cliente, La ringraziamo vivamente per il Suo acquisto. I nostri prodotti sono unici perché uniscono una spiccata ricerca estetica alla progettazione tecnica innovativa. Essi sono coordinati con altri prodotti in gamma e possono costituire elementi d'arredo e di design. Augurandole di apprezzare appieno le funzionalità del Suo elettrodomestico, Le porgiamo i nostri più cordiali saluti.

Dear Customer, Thank you for purchasing one of our appliances. Our products are unique because they combine iconic style with innovative technical solutions. They match perfectly with other products in our range and work equally well as a standalone design objects in your kitchen. We hope you enjoy using your new appliance! Best regards.

Cher client, merci beaucoup pour votre achat. Nos produits sont uniques car ils combinent une forte recherche esthétique avec une conception technique innovante. Ils sont coordonnés avec d'autres produits de la gamme et peuvent constituer des éléments d'ameublement et de design. En espérant que vous pourrez apprécier pleinement votre nouvel appareil électroménager, nous vous adressons nos meilleures salutations.

Sehr geehrter Kunde, wir danken Ihnen herzlich für den Kauf. Unsere Produkte sind einzigartig, da sich in ihnen eine gewissenhafte Designforschung und eine innovative technische Planung vereinen. Sie sind mit anderen Produkten des Sortiments kombinierbar und stellen ausgefallene Einrichtungs- und Designgegenstände dar. Wir hoffen, dass Sie Ihr neues Haushaltsgerät voll und ganz schätzen werden und verbleiben mit freundlichen Grüßen.

Beste klant, hartelijk dank voor uw aankoop. Onze producten zijn uniek omdat ze esthetiek combineren met innovatief technisch ontwerp. De producten zijn uitstekend te combineren andere producten van het assortiment en kunnen worden gebruikt als meubel- en designelementen. We hopen dat u volop van uw nieuwe huishoudelijke apparaat zult genieten. Met vriendelijke groet

Estimado cliente, le damos las gracias por su compra. Nuestros productos son únicos porque combinan una notable búsqueda estética con un diseño técnico innovador. Se combinan con otros productos de la gama y se pueden utilizar como elementos de decoración y diseño. Le deseamos que pueda apreciar plenamente su nuevo electrodoméstico. Le enviamos nuestros saludos más cordiales.

Prezado cliente, Muito obrigado pela sua compra. Os nossos produtos são únicos porque combinam uma forte busca estética com um desenho técnico inovador. São coordenadas com outros produtos da linha e podem constituir elementos de decoração e design. Esperando que possa desfrutar totalmente das funcionalidades do seu eletrodoméstico, enviamos-lhe os nossos melhores cumprimentos.

Bäste kund, vi vill tacka dig för ditt köp. Våra produkter är unika eftersom de kombinerar ett estetiskt nytänkande med innovativ teknik. Våra produkter passar med de andra i samma serie och kan användas som föremål inom heminredningen för att ge en särskild känsla av stil i ditt hem. Vi hoppas att du till fullo kommer att uppskatta funktionerna hos din hushållsmaskin. Med bästa hälsningar.

Уважаемый покупатель! Благодарим Вас за покупку. Наши изделия уникальны, поскольку они сочетают в себе великолепный дизайн и передовые технические решения. Кроме того, они комбинируются с другими изделиями из этой линейки и могут стать стильными элементами интерьера и дизайна. Надеемся, что Вы в полной мере оцените функциональные возможности Вашего бытового прибора. С наилучшими пожеланиями.

Kære Kunde, mange tak for dit køb. Vores produkter er unikke, da de forener æstetisk research og innovativt teknisk design. De passer perfekt sammen med de andre produkter i serien, og kan stå som et enkeltstående møbel af design. Vi håber, at du vil værdsætte din hårde hvidevares funktionalitet, og sender de bedste hilsner.

Szanowny Kliencie, Dziękujemy za Twój zakup. Nasze produkty są wyjątkowe, ponieważ łączą intensywne badania estetyczne z innowacyjnym projektem technicznym. Są one skoordynowane z innymi produktami z asortymentu i mogą stanowić elementy wyposażenia i wystroju. Mamy nadzieję, że będą Państwo mogli w pełni korzystać z funkcjonalności tego urządzenia. Serdecznie pozdrawiamy.

Arvoisa Asiakas, kiitämme sinua hankintasi johdosta. Tuotteemme ovat ainutlaatuisia, koska niissä yhdistyvät esteettisyys ja innovatiivinen tekninen suunnittelu. Ne sopivat yhteen muiden valikoimaan kuuluvien tuotteiden kanssa toimien samalla sisustus- ja design-tuotteina. Toivomme, että voit nauttia täysin siemauksin kodinkoneesi toiminnoista. Sydämellisin terveisin.

Kjære kunde. Vi takker for at dere valgte å kjøpe et av våre produkter. Våre produkter er unike fordi de forener søken etter estetikk med en nyskapende teknisk design. De koordineres med andre produkter i vårt sortiment og kan ha funksjon som både møbel- og designvare. Vi håper du får fullt utbytte av ditt husholdningsapparat, og sender deg våre beste hilsener.

تحتفظ جهة التصنيع بحقوقها في إجراء أية تغييرات تراها ضرورية لتحسين منتجاتها دون إخطار مسبق. لذا، تعتبر الرسوم التوضيحية والأوصاف الواردة في هذا الدليل غير ملزمة ولكنها إرشادية فقط.

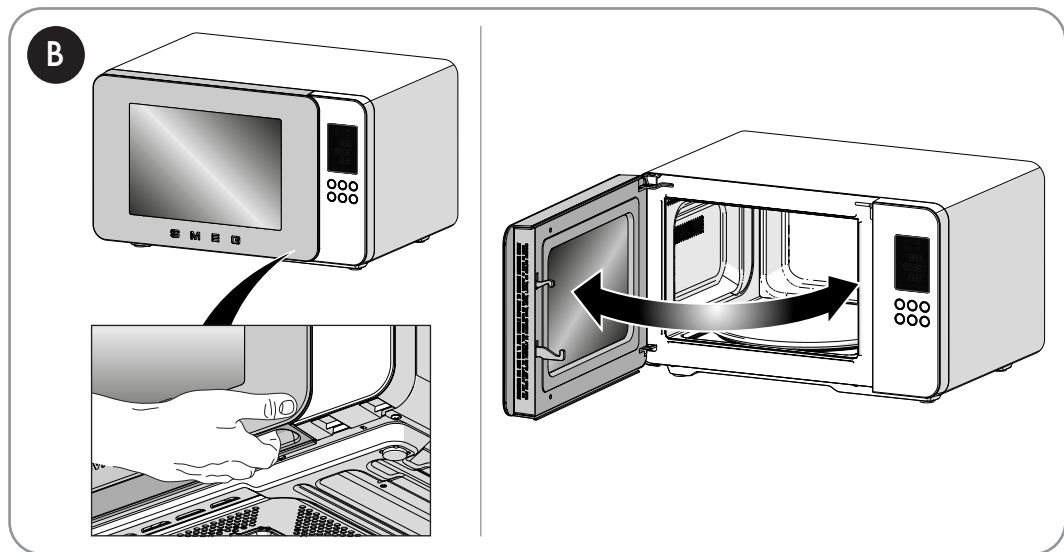
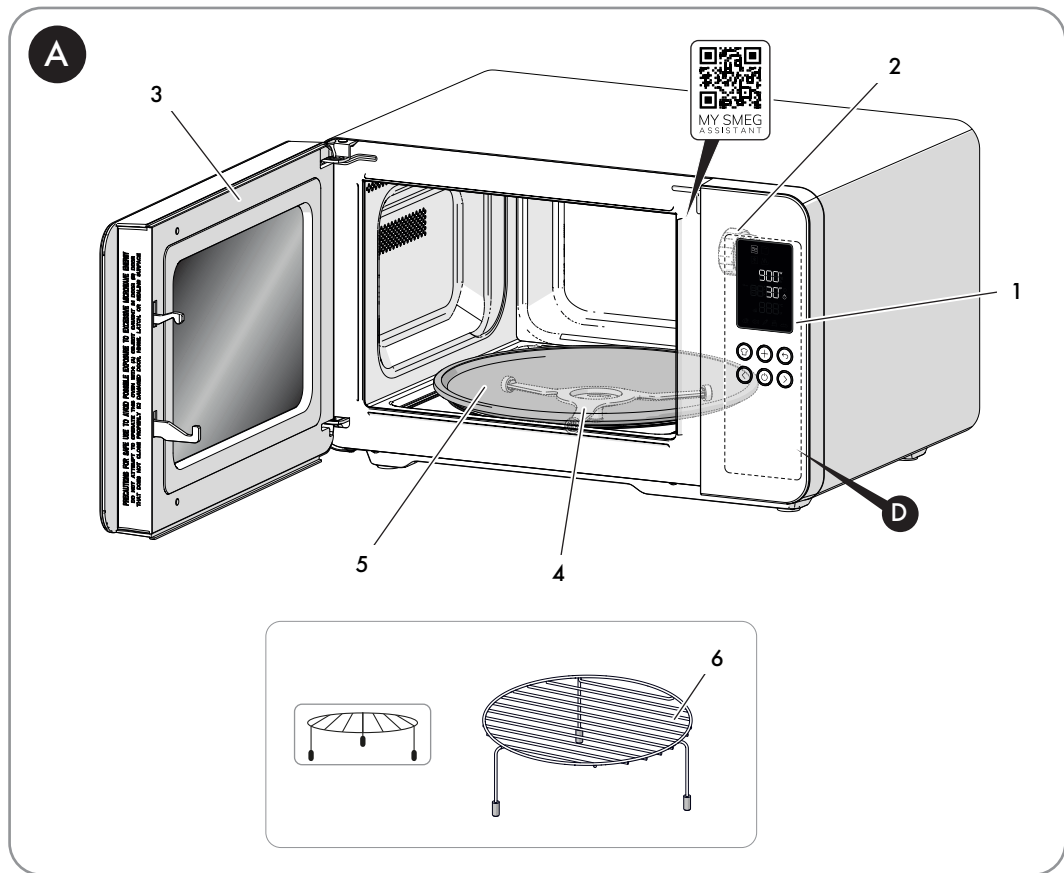

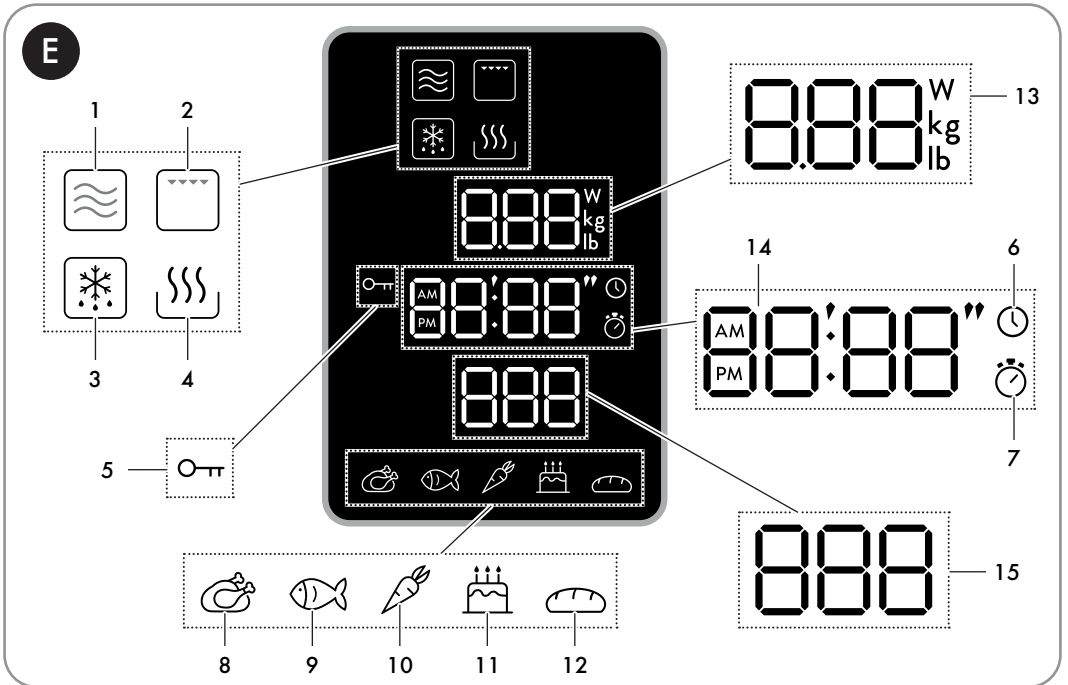
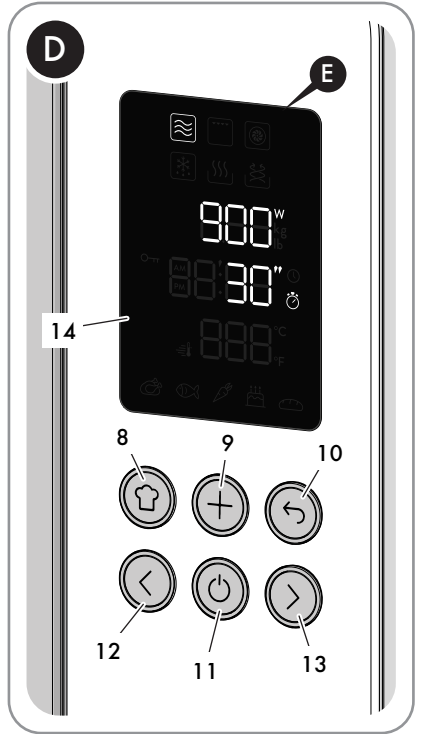
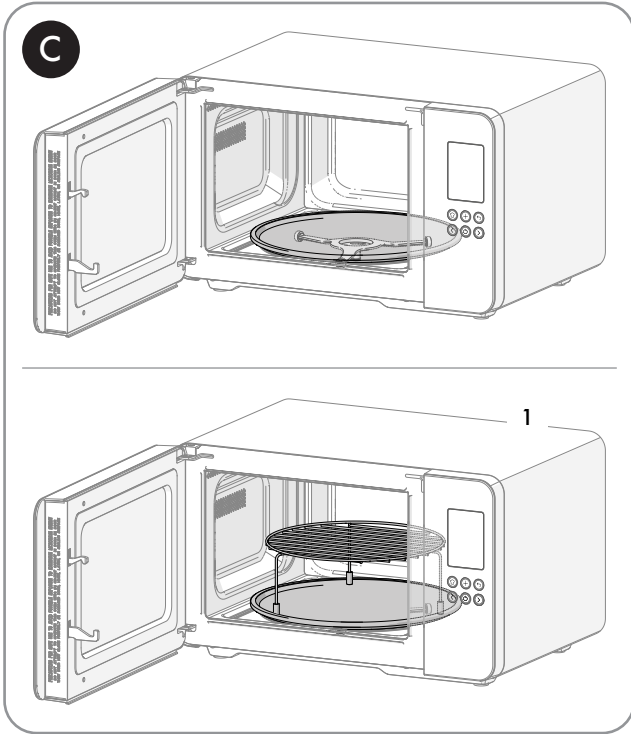



# WAŻNE INSTRUKCJE BEZPIECZEŃSTWA, PRZECZYTAĆ UWAŻNIE I ZACHOWAĆ DO WYKORZYSTANIA W PRZYSZŁOŚCI

## 1 Instrukcje

Niniejsza instrukcja stanowi integralną część urządzenia i powinna być przechowywana w całości oraz w zasięgu ręki użytkownika przez cały okres eksploatacji urządzenia.

### 1.1 Przeznaczenie

Nieprzestrzeganie ostrzeżeń dotyczących bezpieczeństwa oraz brak odniesienia do instrukcji obsługi kuchenki mikrofalowej może być przyczyną nieprawidłowego użycia urządzenia, a w konsekwencji obrażenia ciała.

- Nie używać urządzenia do celów innych niż te, do których zostało zaprojektowane. Użytkowanie niezgodne z przeznaczeniem może powodować obrażenia.
- Urządzenie nie zostało zaprojektowane do działania z zewnętrznymi programatorami czasowymi lub z systemami zdalnego sterowania.
- Używać urządzenia w pomieszczeniach i z dala od czynników atmosferycznych.
- Urządzenie to jest przeznaczone do pieczenia potraw w warunkach domowych i podobnych, takich jak:
  - w kuchni dla pracowników sklepów, biur i w innych środowiskach pracy;
  - w hotelach, motelach i obiektach typu mieszkalnego;
  - w pokojach do wynajęcia i gospodarstwach agroturystycznych;
  - inne zastosowania, na przykład w restauracjach, barach i kawiarniach, uważane są za niewłaściwe.

### 1.2 Ogólne zalecenia dotyczące bezpieczeństwa

Należy przestrzegać wszystkich wskazówek dotyczących bezpieczeństwa, w celu zapewnienia bezpiecznego użytkowania urządzenia:

- **OSTRZEŻENIE:** Urządzenie i jego dostępne elementy stają się bardzo gorące podczas użytkowania. Małe dzieci muszą przebywać z dala od urządzenia. Podczas użytkowania nie należy dotykać elementów grzejnych.
- Podczas przekręcania żywności w komorze pieczenia należy chronić ręce zakładając rękawice termiczne.
- Nigdy nie usiłować gasić płomienia lub pożaru wodą: Wyłączyć urządzenie i zdusić płomień kocem gaśniczym lub inną odpowiednią osłoną.
- Urządzenie może być używane przez dzieci powyżej 8 roku życia oraz osoby o ograniczonych zdolnościach psychofizycznych lub nieposiadające odpowiedniego doświadczenia lub wiedzy pozostające pod kontrolą osób dorosłych odpowiedzialnych za ich bezpieczeństwo.
- Urządzenie nie służy do zabawy.
- Dzieci poniżej 8 roku życia należy trzymać z dala od urządzenia i przewodu zasilającego, jeśli nie są pod stałym nadzorem.
- Nie pozwolić dzieciom poniżej 8 roku życia na zbliżanie się do funkcjonującego urządzenia.
- Czynności związane z czyszczeniem i konserwacją nie powinny być wykonywane przez dzieci bez nadzoru.



## Instrukcje

- Należy stale nadzorować proces pieczenia. Proces krótkiego pieczenia należy stale nadzorować.
- Nie pozostawiać urządzenia bez nadzoru podczas przyrządzania potraw, które mogą wydzielać tłuszcz lub olej. Podgrzany tłuszcz i olej mogą się zapalić.
- Zachować maksymalną ostrożność.
- Podczas pieczenia drzwiczki powinny być zamknięte.
- Po zakończeniu użytkowania wyłączyć urządzenie.
- Po użyciu pozostawić urządzenie do ochłodzenia się. Nie dotykaj elementów grzejnych, ponieważ mogą być bardzo gorące. Niebezpieczeństwo poparzeń!
- Nie należy wkładać ostro zakończonych metalowych przedmiotów (sztućce lub przyrządy) do szczeliny.
- Nie używać ani nie przechowywać materiałów łatwopalnych w pobliżu urządzenia.
- W pobliżu funkcjonującego urządzenia nie wolno używać puszek spray.
- Nie wprowadzać zmian na urządzeniu.
- Montaż i naprawy powinny być wykonywane przez wykwalifikowany personel, zgodnie z obowiązującymi przepisami.
- Nigdy nie próbować naprawiać urządzenia samodzielnie lub bez pomocy wykwalifikowanego technika.
- Nigdy nie ciągnąć za przewód, aby wyjąć wtyczkę.
- Nie używać przedłużaczy.
- Minimalna wysokość prześwietu koniecznego nad górną powierzchnią kuchenki wynosi 30 cm.
- Urządzenia nie wolno umieszczać w szafce wiszącej/szafce.



**OSTRZEŻENIE:** Jeśli drzwiczki lub ich uszczelki są uszkodzone, nie należy używać kuchenki, dopóki nie zostanie ona naprawiona przez autoryzowanego technika.



**OSTRZEŻENIE:** Tylko odpowiednio wykwalifikowany personel może przeprowadzać wszelkie czynności dotyczące konserwacji lub naprawy, wymagające zdjęcia osłony zabezpieczającej przed promieniowaniem mikrofalowym.



### 1.3 Ostrzeżenia dotyczące tego urządzenia

- Nie siadać na urządzeniu.
- Na szklanych częściach nie stosować agresywnych, korozyjnych ani ściernych środków czyszczących (np. produktów w proszku, odplamiaczy i gąbek metalowych), szorstkich materiałów ani ostrych skrobaków metalowych, ponieważ mogą one zarysować powierzchnię, powodując pęknięcie szkła. Ewentualnie używać drewnianych lub plastikowych narzędzi.
- Nie stosować na częściach stalowych lub wykończonych powłoką metalową (np. anodowana, niklowana, chromowana) produktów czyszczących zawierających chlor, amoniak, wybielacze lub alkohol.
- Nie stosować strumieni pary do czyszczenia urządzenia.
- Nie rozpylać produktów w sprayu w pobliżu urządzenia.
- Nie zatykać otworów, szczelin wentylacyjnych i odprowadzających ciepło.
- Niebezpieczeństwo pożaru: Nie pozostawiać przedmiotów wewnątrz urządzenia.
- W żadnym razie nie używać urządzenia do ogrzewania pomieszczeń.
- Nie używać naczyń stołowych ani plastikowych pojemników nieodpowiednich do stosowania w kuchenkach mikrofalowych.
- Do pieczenia żywności nie należy używać plastikowych pojemników, które nie nadają się do pieczenia w kuchenke mikrofalowej.
- Nie wkładać do komory pieczenia potraw w zamkniętych puszkach lub pojemnikach.
- **OSTRZEŻENIE:** Nie używać hermetycznie zamkniętych pojemników do podgrzewania żywności w kuchenke mikrofalowej, ponieważ zwiększone ciśnienie może spowodować uszkodzenie lub wybuch po otwarciu pojemnika.
- Nie gotować żywności zawiniętej w folię plastikową, aluminiową ani cynfolię.
- Nie przykrywać dna komory pieczenia folią aluminiową lub cynfolią.
- Nie kłaść garnków lub blach bezpośrednio na dnie komory pieczenia.
- W przypadku przygotowywania potrawy w papierze do pieczenia, należy umieścić go tak, aby nie zakłócał cyrkulacji gorącego powietrza wewnątrz urządzenia.
- Nie używać otwartych drzwiczek jako dźwigni do ustawienia urządzenia w meblu.
- Nie wywierać zbyt dużego nacisku na otwarte drzwiczki.
- Nie opierać się ani nie siadać na otwartych drzwiczkach.
- Sprawdzić, czy w drzwiczkach nie ma zaklinowanych przedmiotów.
- Nie instalować/użytkować urządzenia na otwartym powietrzu.
- Zainstalować/obsługiwać urządzenie na stabilnej poziomej powierzchni.
- Nie usuwać osłon falowodów po bokach komory mikrofalowej, ponieważ zapobiegają one przedostawaniu się tłuszczu i resztek jedzenia do szczelin.



## Instrukcje

- W przypadku palnych ścian pionowych należy zainstalować/używać urządzenie w odległości co najmniej 8 cm.
- Niniejszego urządzenia nie wolno montować na łodziach ani w przyczepach kempingowych.
- Niniejsze urządzenie nie może być montowane na żadnej podstawie.
- Nie wolno zanurzać urządzenia, kabla zasilającego, wtyczki w wodzie ani w innej cieczy.
- Nie wylewać płynów na wtyczkę i podstawę zasilającą.
- W celu zapobiegania wszelkim niebezpieczeństwom, jeśli przewód zasilania elektrycznego jest uszkodzony, należy natychmiast skontaktować się z serwisem technicznym, który dokona jego wymiany.
- Przed jakąkolwiek interwencją na urządzeniu (montaż, konserwacja, ustawienie lub przesunięcie) zawsze wyposażać się w odpowiednie środki ochrony indywidualnej.
- Przed każdą czynnością na urządzeniu odłączyć główne zasilanie elektryczne.
- Podczas pieczenia w kuchenke mikrofalowej nie jest dozwolone używanie metalowych pojemników na żywność i napoje.
- Należy uważnie obserwować kuchenkę podczas podgrzewania żywności w plastikowych lub papierowych pojemnikach, ponieważ mogą się one zapalić.
- Kuchenka mikrofalowa jest przeznaczona do podgrzewania żywności i napojów. Suszenie żywności lub odzieży oraz podgrzewanie podgrzewaczy do żywności, kapci, gąbek, wilgotnych ściereczek itp. może stwarzać ryzyko obrażeń, iskier lub pożaru.
- Jeżeli z urządzenia wydobywa się dym, należy je wyłączyć i odłączyć od zasilania; nie otwierać drzwiczek, aby zdusić ewentualny płomień.
- Podczas stosowania funkcji mikrofalówki do podgrzewania płynów, proces wrzenia może się opóźnić: obchodzić się z pojemnikiem ostrożnie.
- Wstrząsnąć zawartość butelek dla niemowląt, wymieszać produkty homogenizowane oraz sprawdzić temperaturę przed spożyciem, aby uniknąć poparzenia.
- Nie podgrzewać w kuchenke mikrofalowej surowych jajek lub jajek na twardo w skorupkach, ponieważ mogą one eksplodować, nawet po podgrzaniu w kuchenke mikrofalowej.
- Brak czyszczenia kuchenki może doprowadzić do pogorszenia stanu powierzchni, skrócić żywotność urządzenia i spowodować niebezpieczne sytuacje.

### **Informacje o zużyciu energii w trybie wyłączonym/gotowości**

Dane techniczne dotyczące zużycia energii w trybie wyłączonym/gotowości urządzenia można uzyskać w witrynie internetowej [www.smeg.com](http://www.smeg.com) na stronie poświęconej danemu produktowi.



## 1.4 Podłączanie urządzenia

Upewnić się, że napięcie i częstotliwość sieci elektrycznej odpowiadają wartościom podanym na tabliczce znamionowej na spodzie urządzenia.

W przypadku niezgodności pomiędzy gniazdkiem a wtyczką urządzenia, skontaktować się z Serwisem Pomocy Technicznej w celu ich wymiany.

- Dzieci nie mogą bawić się urządzeniem.
- Trzymać urządzenie oraz jego kabel zasilający poza zasięgiem dzieci.
- Zawsze należy odłączyć urządzenie od gniazdka elektrycznego, jeśli jest pozostawiane bez nadzoru oraz przed montażem, demontażem lub czyszczeniem.
- Przed wymianą akcesoriów lub zbliżeniem się do ruchomych części podczas użytkowania należy odłączyć urządzenie od zasilania elektrycznego.



**Zewnętrzne powierzchnie urządzenia podczas pracy mogą się nagrzewać.**

## 1.5 Odpowiedzialność producenta

Producent nie ponosi żadnej odpowiedzialności za szkody osobowe lub rzeczowe powstałe w wyniku:

- Użycia urządzenia w sposób niezgodny z przeznaczeniem.
- Nieprzeczytania instrukcji użytkownika.
- Naruszenia chociaż jednej części urządzenia.
- Używania nieoryginalnych części zamiennych.
- Nieprzestrzegania ostrzeżeń dotyczących bezpieczeństwa.



**Instrukcję należy przechowywać w bezpiecznym miejscu. Jeśli urządzenie zostanie przekazane innym osobom, należy przekazać im również niniejszą instrukcję.**

Niniejszą instrukcję można pobrać ze strony internetowej firmy Smeg: „[www.smeg.com](http://www.smeg.com)”.

## 1.6 Utylizacja

Nie wolno usuwać urządzeń elektrycznych razem z odpadami domowymi.



**Urządzenia opatrzone tym symbolem europejskiej dyrektywie 2012/19/UE.**

- Wszystkie zużyte urządzenia elektryczne i elektroniczne należy usuwać oddzielnie od odpadów domowych, przekazując je do odpowiednich ośrodków przewidzianych przez Państwo. Prawidłowa utylizacja zużytego urządzenia pozwoli uniknąć szkód w stosunku do środowiska i zagrożeń dla zdrowia osób. W celu uzyskania dalszych informacji na temat utylizacji wycofanego urządzenia skontaktować się z administracją gminy, biurem utylizacji lub sklepem, w którym urządzenie zostało zakupione.



## 1.7 Instalacja

- 1) Wybrać równą powierzchnię zapewniającą wystarczającą ilość wolnego miejsca dla otworów wlotowych i/lub wylotowych.
  - Minimalna wysokość montażu wynosi 85cm.
  - Tylna powierzchnia urządzenia powinna być umieszczona przy ścianie. Pozostawić przynajmniej 30 cm wolnej przestrzeni nad kuchenką. Wymagany jest minimalny odstęp 20 cm między kuchenką a bocznymi ścianami.
  - Nie wyjmować nóżek z dna kuchenki.
  - Zablokowanie otworów wlotowych i/ lub wylotowych może doprowadzić do uszkodzenia kuchenki.
  - Umieścić kuchenkę jak najdalej od odbiorników radiowych i telewizyjnych. Działanie kuchenki mikrofalowej może powodować zakłócenia w odbiorze sygnału radiowego lub telewizyjnego.
- 2) Podłączyć kuchenkę do standardowego gniazdka domowego. Upewnić się, że napięcie i częstotliwość są takie same jak napięcie i częstotliwość na etykiecie znamionowej.



**Nie instalować kuchenki nad płytą kuchenną lub innymi urządzeniami emitującymi ciepło. Jeśli kuchenka zostanie zainstalowana w pobliżu lub nad źródłem ciepła, może ona ulec uszkodzeniu, a gwarancja zostanie unieważniona.**

## 2 Opis urządzenia (Rys. A)

- 1) Panel sterowania i wyświetlacz
- 2) Lampka
- 3) Drzwiczki
- 4) Pierścień obrotowy
- 5) Talerz obrotowy
- 6) Kratka podnosząca

### Charakterystyka techniczna

Napięcie znamionowe/ Częstotliwość	230-240 V~ 50 Hz
Znamionowa moc wejściowa mikrofal	1450 W
Znamionowa moc wyjściowa mikrofal	900 W
Grill	950-1000 W
Konwekcja	-

### 2.1 Przed pierwszym użyciem



#### Niebezpieczeństwo poparzeń

**Wysoka temperatura urządzenia**

- Nieprzestrzeganie tych ostrzeżeń może spowodować pożar lub poparzenia.
- Usunąć ewentualną folię ochronną znajdującą się na zewnątrz lub wewnątrz urządzenia lub akcesoriów.
- Usunąć ewentualne etykiety (za wyjątkiem tabliczki z danymi technicznymi) z akcesoriów i poziomów.
- Wyjąć i umyć wszystkie akcesoria (patrz rozdział „4 Czyszczenie i konserwacja”).



**Przed użyciem należy sprawdzić, czy wszystkie komponenty są nienaruszone.**



## 2.2 Opis części (Rys. A)

### Lampka (2)

Wewnętrzne oświetlenie urządzenia włącza się:

- po otwarciu drzwiczek;
- podczas pieczenia potraw.

### Pierścień obrotowy (4)

Urządzenie posiada pierścień obrotowy pośrodku komory pieczenia, na którym spoczywa talerz obrotowy.

## 2.3 Opis akcesoriów (Rys. A)

### Talerz obrotowy (5)

Szklany talerz obrotowy na środku podstawy kuchenki mikrofalowej, używany jako powierzchnia nośna oraz do zbierania resztek jedzenia podczas pieczenia. Obraca się podczas użytkowania, aby zapewnić równomierne rozprowadzanie ciepła.

### Kratka podnosząca (6)

Kratka umożliwiającą umieszczenie żywności w podwyższonej pozycji wewnątrz kuchenki. Optymalizuje pieczenie za pomocą funkcji grill lub trybu z obiegiem powietrza. Idealny do równomiernego podsmażania, zapiekania i pieczenia.

**i** Akcesoria, które mają styczność z żywnością są wykonane z odpowiednich materiałów, zgodnych z obowiązującymi normami.

## 2.4 Opis elementów sterowniczych (Rys. D)



### Przycisk Menu Chef (8)

Zapewnia dostęp do Menu Chef dla programów automatycznych. Odpowiednia dioda LED świeci się podczas przewijania przepisów.



### Przycisk Plus (9)

Umożliwia aktywację jednej z poniższych funkcji, w zależności od momentu jej wyboru:

- Po ustawieniu funkcji pieczenia, umożliwia dodanie drugiej funkcji i jej sekwencyjne wykonanie (funkcja wieloetapowa).
- Podczas pieczenia, dodaje czas pieczenia w 30-sekundowych odstępach (funkcja +30 sekund).
- W trybie zegara, natychmiast rozpoczyna pieczenie mikrofalowe z maksymalną mocą (funkcja Quick Start).



### Przycisk Back (10)

Powrót do poprzedniego wyboru.



## Opis



### Przycisk START/STOP (11)

Krótkie naciśnięcie pozwala potwierdzić żądaną funkcję lub rozpocząć bądź wstrzymać pieczenie. Nacisnąć i przytrzymać, aby zatrzymać pieczenie lub uzyskać dostęp do sekcji ustawień użytkownika (dostępne tylko w trybie zegara).



### Przycisk Back (12)

Przewija wstecz parametry funkcji lub zmniejsza wartości.



### Przycisk Next (13)

Przewija parametry funkcji do przodu lub zwiększa wartości.

### Wyświetlacz (14)

Wyświetlacz wskazuje funkcje, parametry i wartości pieczenia.

## 2.5 Opis wyświetlacza (Rys. E)

### Ikony na wyświetlaczu

	Ikona	Znaczenie
1		Mikrofale
2		Grill
3		Rozmrażanie
4		Podgrzewanie mikrofal
5		Blokada sterowania
6		Zegar
7		Minutnik pieczenia
8		Mięso i drób
9		Ryby i skorupiaki
10		Warzywa
11		Ciasta i desery
12		Chleb, pizza i zboża



### Wskaźnik mocy/wagi (13)

Wyświetla moc pieczenia lub wagę żywności.

### Zegar i minutnik (14)

Wyświetla godzinę  i czas pieczenia  ustawiony na minutniku.

### Numer receptury (15)

Wyświetla numer programu automatycznego Menu Chef .



## 3 Użytkowanie

### 3.1 Pierwsze użycie

- Rozgrzać pustą kuchenkę do maksymalnej temperatury, aby usunąć ewentualne pozostałości fabryczne.
- Podczas nagrzewania urządzenia należy przewietrzyć pomieszczenie i nie przebywać w nim.
- Podczas nagrzewania, przy pierwszym użyciu, urządzenie może wydzielać nieprzyjemne zapachy z powodu pozostałości obecnych na niektórych komponentach. Takie zapachy zazwyczaj znikają po pierwszym nagraniu.

### Korzystanie z akcesoriów (Rys. C)

Talerz obrotowy musi być prawidłowo umieszczony na pierścieniu obrotowym, a wszelkie akcesoria mogą być umieszczone na talerzu.

Akcesorium	Instrukcje dotyczące użytkowania (Rys. C)	Funkcje kompatybilne
	(1)	 x  ✓

### 3.2 Jak korzystać z kuchenki mikrofalowej

#### Ustawienie godziny

Przy pierwszym podłączeniu lub po przerwie w zasilaniu, urządzenie przedstawia na wyświetlaczu migającą **12:00** godzinę i ikonę zegara . Aby rozpocząć pieczenie należy ustawić bieżącą godzinę:

- 1) Obrócić przyciski nawigacyjne, aby ustawić godzinę na żądaną wartość.
- 2) Potwierdzić przyciskiem START/STOP.
- 3) Powtórzyć operację, aby ustawić minuty i potwierdzić wybraną godzinę.



**Aby zmienić bieżącą godzinę i/lub format wyświetlania (12h/24h), patrz „3.3 Menu Ustawienia”.**

#### Wybór funkcji pieczenia

Aby rozpocząć korzystanie z kuchenki, należy wybrać funkcję pieczenia:









- 1) Nacisnąć przyciski nawigacyjne, aby wybrać żądaną funkcję.
- 2) Potwierdzić, naciskając przycisk START/STOP, aby uzyskać dostęp do dostępnych ustawień pieczenia dla wybranej funkcji (patrz odpowiednia tabela).
- 3) Obrócić przyciski nawigacyjne, aby ustawić parametry, a następnie nacisnąć przycisk START/STOP, aby potwierdzić.
- 4) Po zakończeniu wybierania ustawień, nacisnąć przycisk START/STOP, aby uruchomić pieczenie.



# Użytkowanie



Ten symbol oznacza naczynie nadające się do użytku z kuchenkami mikrofalowymi (brak w zestawie).

Funkcja	Opis	Ustawienia	Akcesorium
	<b>Mikrofale</b> Pieczenie, rozmrażanie lub podgrzewanie żywności i napojów.	<ul style="list-style-type: none"><li>• Moc</li><li>• Czas pieczenia</li></ul>	
	<b>Grill</b> Pozwala na uzyskanie doskonałych rezultatów grillowania i zapiekania.	<ul style="list-style-type: none"><li>• Czas pieczenia</li></ul>	
	<b>Rozmrażanie</b> Umożliwia rozmrażanie zamrożonej żywności na dwa sposoby: <ul style="list-style-type: none"><li>• <b>Rozmrażanie automatyczne:</b> oferuje możliwość wyboru pomiędzy programami automatycznymi (patrz specjalna tabela) i ustawienia wagi żywności. Czas jest obliczany automatycznie.</li><li>• <b>Rozmrażanie ręczne:</b> umożliwia ręczne ustawienie czasu rozmrażania.</li></ul>	<ul style="list-style-type: none"><li>• Waga żywności (rozmrażanie automatyczne)</li><li>• Czas pieczenia (rozmrażanie ręczne)</li></ul>	
	<b>Podgrzewanie mikrofale</b> Przydatne do podgrzewania lub utrzymywania ciepła potraw.	<ul style="list-style-type: none"><li>• Czas pieczenia</li></ul>	



## Wybór funkcji Menu Chef

W Menu Chef można wybrać, dla każdej kategorii żywności, różne programy automatyczne.













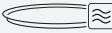

**i** Po ustawieniu typu i wagi żywności, urządzenie automatycznie wybierze najbardziej odpowiedni tryb pieczenia.

**i** Możliwe są niewielkie różnice w czasie w zależności od użytych składników lub akcesoriów, a także pożądanego stopnia pieczenia. Zaleca się, aby zawsze sprawdzać żywność po zakończeniu wstępnie ustawionego pieczenia.

- 1) Nacisnąć przycisk Menu Chef.
- 2) Nacisnąć przyciski nawigacyjne, aby wybrać kategorię żywności.
- 3) Potwierdzić przyciskiem START/STOP.
- 4) Nacisnąć przyciski nawigacyjne, aby wybrać żądany program. Wskaźnik przepisu **P** miga.
- 5) Potwierdzić przyciskiem START/STOP. Po wybraniu przepisu możliwa jest zmiana ustawionej wagi (patrz „Zmiana ustawień pieczenia”).
- 6) Nacisnąć przyciski nawigacyjne, aby ustawić wagę żywności.
- 7) Nacisnąć przycisk START/STOP, aby uruchomić.













## Użytkowanie

Kategoria	Program	Ciężar	Funkcja	Akcesorium	Porady dotyczące pieczenia
 Mięso i drób	P01	Mięso 150-600 g			Przykryć podczas pieczenia. Stosować kawałki o grubości maks. 3 cm. Pozostawić pod przykryciem przed podaniem.
	P02	Kurczak 150-600 g			Przykryć podczas pieczenia. Stosować kawałki o grubości maks. 3 cm. Pozostawić pod przykryciem przed podaniem.
	P03	Bekon 4-8 szt.			-
 Ryby i skorupiaki	P04	Filety rybne (grube kawałki) 150-650 g			-
	P05	Filety rybne (cienkie kawałki) 150-650 g			-
	P06	Krewetki 250 g			Pozostawić pod przykryciem przed podaniem.
 Warzywa	P07	Ziemiaki 1-3 szt.			Nakłuć przed pieczeniem.
	P08	Warzywa twarde 200-400 g			Przykryć podczas pieczenia.
	P09	Warzywa miękkie 200-400 g			Przykryć podczas pieczenia.
	P10	Warzywa mrożone 200-400 g			-

# Użytkowanie



Kategoria	Program	Ciężar	Funkcja	Akcesorium	Porady dotyczące pieczenia	
 <b>Ciasta i desery</b>	P11	Popcorn	100 g		-	
	P12	Roztapianie	113 g		Zalecany do masła i miękkich serów.	
	P13	Ciasto w filiżance	115 g			-
	P14	Owsianka	50 g			Proporcja owies: woda = 1:7
	P15	Dżem/mus	400 g			Dodać sok z cytryny w połowie gotowania.
 <b>Chleb, pizza i zboża</b>	P16	Chleb tostowy	100 g			-
	P17	Ryż	200-600 g			Proporcja z wodą = 1:1,8 Przykryć podczas pieczenia.
	P18	Pizza (podgrzewanie)	100-400 g			-

	Program	Ciężar	Porady dotyczące pieczenia	
<b>ROZMRAŻANIE AUTOMATYCZNE</b>	d01	Mięso mielone	125 - 500 g	Obrócić w połowie pieczenia.
	d02	Mięso	400 - 800 g	-
	d03	Ryba	500 g - 1 kg	-
	d04	Warzywa	300 - 500 g	-
	d05	Chleb	280 - 600 g	-

PL



# Użytkowanie

## Zmiana ustawień pieczenia

Każde ustawienie pieczenia można zmienić, wykonując poniższe czynności.

Przed rozpoczęciem pieczenia:

- 1) Nacisnąć przyciski nawigacyjne, aby wybrać żądany parametr.
- 2) Nacisnąć przycisk START/STOP, aby potwierdzić.
- 3) Obrócić przyciski nawigacyjne, aby ustawić żądaną wartość.
- 4) Nacisnąć przycisk START/STOP, aby przejść do następnego parametru lub aby uruchomić pieczenie.

Podczas pieczenia:

- 1) Nacisnąć przycisk START/STOP, aby wstrzymać pieczenie.
- 2) Nacisnąć przycisk BACK; ostatni ustawiony parametr miga.
- 3) Obrócić przyciski nawigacyjne, aby zmienić wartość wybranego parametru.
- 4) Nacisnąć ponownie przycisk BACK, aby powrócić do poprzednich parametrów i zmienić je za pomocą przycisków nawigacyjnych.

## Po zakończeniu pieczenia

W przypadku ustawienia czasu pieczenia, kończy się on automatycznie. Na wyświetlaczu wyświetlany jest napis

**End**, ikona minutnika  miga i emitowany jest sygnał dźwiękowy, który można wyłączyć za pomocą przycisku START/STOP.

Aby zakończyć pieczenie ręcznie i powrócić do wyświetlania zegara, nacisnąć i przytrzymać przycisk START/STOP przez co najmniej 3 sekundy.

## Funkcja Quick Start

W trybie zegara nacisnąć i przytrzymać przycisk PLUS, aby aktywować funkcję Quick Start i natychmiast rozpocząć pieczenie. Funkcja mikrofal jest aktywowana na 30 sekund przy maksymalnej mocy.

## Funkcja +30 sekund

Podczas pieczenia nacisnąć przyciski nawigacyjne, aby szybko wydłużyć lub skrócić czas w 30-sekundowych odstępach.



**Funkcja ta nie jest dostępna dla programów automatycznych w Menu Chef oraz dla funkcji automatycznego rozmrażania i podgrzewania.**



## Funkcja wieloetapowa

Podczas wybierania funkcji można ustawić sekwencję maksymalnie 2 funkcji pieczenia, które są automatycznie aktywowane po zakończeniu poprzedniej funkcji.

Aby dodać sekwencję funkcji:

- 1) Po ustawieniu funkcji pieczenia (przed rozpoczęciem pieczenia), nacisnąć przycisk PLUS. Na wyświetlaczu migają ikony dostępnych funkcji pieczenia.
- 2) Ustawić parametry dla drugiej funkcji.
- 3) Uruchomić pieczenie.



Po rozpoczęciu pieczenia nie można aktywować funkcji wieloetapowej.

## 3.3 Menu Ustawienia



Dostęp do menu ustawień jest możliwy tylko wtedy, gdy piekarnik znajduje się w trybie zegara.

- 1) Nacisnąć i przytrzymać przycisk START/STOP.
- 2) Naciskać przyciski nawigacyjne, aby przewijać pozycje menu.
- 3) Nacisnąć przycisk START/STOP, aby potwierdzić ustawienie przeznaczone do konfiguracji.
- 4) Nacisnąć i przytrzymać przycisk START/STOP, aby zapisać ustawienie i wyjść z menu.



### Blokada sterowania

Pozwala na zablokowanie (On) elementów sterujących urządzenia.

Gdy funkcja jest aktywna, na wyświetlaczu zapala się wskaźnik On.



Aby dezaktywować funkcję, wrócić do menu Ustawienia i wybrać OFF.



### Dźwięk

Włącza (On) lub wyłącza (OFF) dźwięki emitowane przez kuchenkę.



### Format godziny

Ustawia wyświetlanie zegara w formacie 12-godzinnym (12H) lub 24-godzinnym (24H).



# Użytkowanie

## Zmiana godziny

- 1) Na wyświetlaczu pojawia się ikona zegara , a cyfry godziny zaczynają migać.
- 2) Obrócić przyciski nawigacyjne, aby ustawić żądaną wartość.
- 3) Potwierdzić przyciskiem START/STOP.
- 4) Powtórzyć tę operację, aby ustawić minuty.

## unit Ustawienie jednostki miary

Ustawić jednostki wagi zgodnie z poniższą tabelą.

Wartość twardości	Ciężar
EU	Kg
US	lb

## brl Jasność wyświetlacza

Umożliwia wybór poziomu jasności wyświetlacza zgodnie z poniższą tabelą:





Wartość twardości	Jasność wyświetlacza
1	25%
2	100%

## turn Ustawienia talerza obrotowego

W przypadku włączenia (On), talerz obrotowy obraca się, aby zoptymalizować wyniki pieczenia.

Może być wyłączony (OFF) tylko dla funkcji pieczenia, które nie używają trybu mikrofalowego.

 Nie ma to wpływu na automatyczne ustawienia programu Menu Chef.

Funkcja	Talerz obrotowy (ustawiony)	Modyfikowalny
	On	x
	On	✓
	On	x
	On	x



## 4 Czyszczenie i konserwacja

Instrukcja obsługi zawiera odpowiednie wskazówki dotyczące czyszczenia, konserwacji i obsługi polecane klientowi przez producenta. Wszelkie inne interwencje muszą być wykonywane przez przedstawiciela autoryzowanego serwisu.

Przed przystąpieniem do operacji czyszczenia należy ZAWSZE wyjąć wtyczkę z gniazdka i pozostawić urządzenie do ostygnięcia.



### Uwaga

- Nie stosować strumieni pary do czyszczenia urządzenia.
- Nie stosować produktów czyszczących zawierających chlor, amoniak, wybielacze lub alkohol, do czyszczenia części stalowych lub części pokrytych wykończeniami metalowymi.
- Nie stosować ściernych ani agresywnych środków czyszczących.
- Nie stosować materiałów chropowatych, ściernych lub ostrych metalowych skrobaków.
- Po każdym użyciu należy regularnie czyścić komponenty, narzędzia i akcesoria.

### Czyszczenie powierzchni

Aby utrzymać powierzchnie w dobrym stanie, należy po każdym użyciu i ostygnięciu regularnie je czyścić.

### Codzienne czyszczenie

Stosować wyłącznie produkty niezawierające substancji ściernych, kwaśnych lub na bazie chloru.

Nałożyć produkt na wilgotną ściereczkę i dokładnie umyć powierzchnie, a następnie wytrzeć miękką szmatką lub ściereczką z mikrofibry.

### Plamy z żywności lub resztki

Aby nie uszkodzić powierzchni, należy unikać stosowania metalowych gąbek lub ostrych skrobaków.

Stosować zwykłe produkty, nieścierne, ewentualnie używając drewnianych lub plastikowych przyrządów. Dokładnie umyć wodą, następnie wytrzeć miękką szmatką lub ściereczką z mikrofibry.

Nie należy dopuszczać do osadzania się wewnątrz kuchenki stwardniałych resztek żywności (takich jak dżem). Jeśli nie zostaną one niezwłocznie usunięte, mogą uszkodzić emaliowaną powłokę urządzenia.



### **Czyszczenie akcesoriów**

Umyć wszystkie akcesoria w ciepłej wodzie z płynem za pomocą miękkiej gąbki lub miękkiej ściereczki z tworzywa sztucznego. Dokładnie słuukać i wysuszyć. Nie używać ściernych środków czyszczących, metalowych gąbek ani metalowych narzędzi do czyszczenia akcesoriów, ponieważ mogą one uszkodzić powierzchnie.

### **Czyszczenie szklanych drzwiczek**

Należy utrzymywać szybkie drzwiczek w stanie nienagannej czystości. Używać papierowych ręczników kuchennych. W przypadku uporczywego brudu, umyć wilgotną gąbką i zwyczajnym detergentem.

### **Czyszczenie komory pieczenia**

Aby utrzymać komorę pieczenia w dobrym stanie należy ją regularnie czyścić po jej ostygnięciu.

Nie dopuścić do zaschnięcia wewnątrz komory pieczenia resztek żywności, ponieważ mogłyby uszkodzić emalię.

## Co robić, jeżeli...

Problem	Możliwa przyczyna	Rozwiązanie
<b>Kuchenka mikrofalowa nie włącza się.</b>	Wtyczka nie została prawidłowo włożona do gniazdka.	Upewnić się, że wtyczka jest prawidłowo włożona do gniazdka.
	Możliwa awaria kabla lub płytki elektronicznej.	Skontaktować się z lokalnym serwisem technicznym.
	Brak elektryczności.	Upewnić się, że zasilanie działa prawidłowo. Jeśli problem nie zostanie rozwiązany, skontaktować się z wykwalifikowanym elektrykiem.
<b>Lampka wewnętrznego oświetlenia nie zapala się.</b>	Wtyczka nie została prawidłowo włożona do gniazdka.	Upewnić się, że wtyczka jest prawidłowo włożona do gniazdka.
	Żarówka lub czujnik drzwiczek kuchenki mikrofalowej mogą być uszkodzone.	Skontaktować się z lokalnym serwisem technicznym.
<b>Pieczenie nie rozpoczyna się.</b>	Brak potwierdzenia.	Po ustawieniu wymaganych wartości należy potwierdzić fazę pieczenia (patrz „3.2 Jak korzystać z kuchenki mikrofalowej”).
	Drzwiczki piekarnika nie są zamknięte.	Upewnić się, że drzwiczki piekarnika są zamknięte.
	Czujnik drzwiczek kuchenki mikrofalowej może być uszkodzony.	Skontaktować się z lokalnym serwisem technicznym.
<b>Talerz obrotowy nie obraca się lub emituje hałas podczas pracy.</b>	Talerz nie jest umieszczony prawidłowo na podstawie.	Upewnić się, że talerz jest umieszczony prawidłowo.
	Podstawka nie jest umieszczona prawidłowo.	Upewnić się, że podstawka jest umieszczona prawidłowo.

## Co robić, jeżeli...

Problem	Możliwa przyczyna	Rozwiązanie
Podczas pieczenia wewnątrz kuchenki mikrofalowej mogą być widoczne iskry i słyszalne trzaski.	Zostały użyte naczynia z metalowym wykończeniem. W kuchenke mikrofalowej pozostawiono widelce lub inne metalowe narzędzia. Wewnątrz kuchenki mikrofalowej zastosowano folię aluminiową.	Należy używać wyłącznie pojemników odpowiednich do pieczenia w kuchenke mikrofalowej.
Podczas pieczenia, gorące powietrze lub para wydostają się wokół drzwiczek lub z otworów wentylacyjnych.	Gorące powietrze wydostaje się z obszaru nad drzwiczkami, aby schłodzić kuchenkę podczas użytkowania, co jest zjawiskiem normalnym.	Poczekać na normalne ostygnięcie urządzenia. Jeśli ulatnianie gorącego powietrza i pary utrzymuje się lub jeśli występuje z innych części kuchenki, należy skontaktować się z lokalnym serwisem technicznym.
Na wyświetlaczu pojawi się jeden z następujących kodów błędów: E-01 / E-02 / E-03 / E-04 / E-05 / E-06 / E-07 / E-08 / E-09 / E-10.	-	Skontaktować się z lokalnym serwisem technicznym.



Jeżeli problem nie został rozwiązany lub w razie innych nieprawidłowości skontaktować się z najbliższym serwisem technicznym.



Il costruttore si riserva di apportare senza preavviso tutte le modifiche che riterrà utili al miglioramento dei propri prodotti. Le illustrazioni e le descrizioni contenute in questo manuale non sono quindi impegnative ed hanno solo valore indicativo.

The manufacturer reserves the right to make any changes deemed necessary for the improvement of its products without prior notice. The illustrations and descriptions contained in this manual are therefore not binding and are merely indicative.

Le fabricant se réserve la faculté d'apporter, sans préavis, toutes les modifications qu'il jugera utiles pour l'amélioration de ses produits. Les illustrations et les descriptions figurant dans ce manuel ne sont pas contraignantes et n'ont qu'une valeur indicative.

Der Hersteller behält sich vor, ohne vorherige Benachrichtigung alle Änderungen vorzunehmen, die er zur Verbesserung seiner Produkte für nützlich erachtet. Die in diesem Handbuch enthaltenen Illustrationen und Beschreibungen sind daher unverbindlich und dienen nur zur Veranschaulichung.

De fabrikant behoudt zich het recht voor zonder waarschuwing alle wijzigingen aan te brengen die hij nodig acht om zijn producten te verbeteren. De afbeeldingen en de beschrijvingen die aanwezig zijn in deze handleiding zijn niet bindend, en hebben enkel een aanduidende waarde.

El fabricante se reserva el derecho a aportar sin aviso previo todas las modificaciones que considere útiles para la mejora de sus propios productos. Las ilustraciones y las descripciones contenidas en este manual no son vinculantes y tienen solo valor indicativo.

O fabricante reserva-se o direito de efetuar, sem aviso prévio, qualquer modificação que vise o melhoramento dos respetivos produtos. As ilustrações e descrições contidas neste manual não são, por isso, vinculativas e possuem apenas valor indicativo.

Tillverkaren förbehåller sig rätten att genomföra alla de ändringar som anses nödvändiga för att förbättra de egna produkterna utan att meddela detta i förväg. De illustrationer och beskrivningar som finns i aktuell manual är därmed inte bindande utan endast indikativa.

Для улучшения выпускаемой продукции изготовитель оставляет за собой право вносить без предварительного предупреждения любые изменения, которые он сочтет целесообразными. Рисунки и описания, содержащиеся в данном руководстве, не являются обязывающими и носят ознакомительный характер.

Fabrikanten forbeholder sig retten til, uden varsel, at udføre alle de ændringer, der vurderes nyttige for at forbedre egne produkter. Tegningerne og beskrivelserne i denne manual er derfor kun vejledende og ikke bindende.

Producent zastrzega sobie prawo do nanoszenia, bez uprzedniego powiadomienia, wszelkich zmian, które uzna za stosowne w celu ulepszenia swoich produktów. Rysunki i opisy zawarte w niniejszej instrukcji nie są zobowiązujące i mają jedynie charakter orientacyjny.

Valmistaja pidättää itsellään oikeuden tehdä ohjeisiin mielestään tarpeellisia muutoksia ilman ennakkoilmoitusta. Tässä oppaassa olevat kuvat ja piirrookset eivät näin ollen ole sitovia, vaan ne annetaan vain viitteellisessä mielessä.

Produzenten forbeholder seg rett til å foreta endringer på sine produkter grunnet tekniske fremskritt, uten forutgående varsel. Illustrasjonene og beskrivelsene i denne bruksanvisningen er derfor ikke bindende og skal kun betraktes som retningsgivende.

عميلنا العزيز، شكراً لك على شراء أحد أجهزتنا. تعد منتجاتنا فريدة لأنها تجمع بين الأسلوب المميز والحلول التقنية المبتكرة. وهي تتناسب تماماً مع المنتجات الأخرى في مجموعتنا وتعمل بنفس القدر كتصميمات قائمة بذاتها في مطبخك. نأمل أن تستمتع باستخدام هذا الجهاز الجديد! وتفضلوا بقبول وافر الاحترام والتقدير.