

X RIDER

Electric Scooter

Model Name: XRIDER F10X / XRIDER F10XPro

Model Number: XRES001F10X / XRES002F10XPro



PL - INSTRUKCJA OBSŁUGI

***EN - USER MANUAL**

BG - Ръководство за потребителя

ES - MANUAL DE USUARIO

PT - MANUAL DO UTILIZADOR

CZ - UŽIVATELSKÝ MANUÁL

SK - POUŽÍVATEĽSKÁ PRÍRUČKA

SI - NAVODILA ZA UPORABO

HR - KORISNIČKI PRIRUČNIK

***Język Angielski w instrukcji obsługi jest językiem oryginalnym, inne zostały przetłumaczone**

WPROWADZENIE

Możliwe zagrożenia związane z jazdą

Wszystkie elementy i technologie zastosowane w hulajnodze zostały dokładnie przetestowane. Jednak nieprzestrzeganie instrukcji bezpieczeństwa może spowodować wypadek.

Każde użycie hulajnogi stanowi zagrożenie dla zdrowia, a utrata kontroli, upadek lub zderzenie mogą spowodować nawet śmiertelny wypadek.

Aby zmniejszyć zagrożenie dla zdrowia, prosimy o zapoznanie się ze wszystkimi instrukcjami i ostrzeżeniami zawartymi w instrukcji obsługi oraz umieszczonymi na samym hulajnodze.

PRZEPISY PRAWNE

Przed pierwszym użyciem hulajnogi upewnij się, że jesteś zaznajomiony z obowiązującymi przepisami prawnymi w swoim kraju dotyczącymi zasad korzystania z hulajnog elektrycznych.

OGÓLNY OPIS MASZYNY

Służy do przemieszczania się osób

OPIS ZASTOSOWANIA MASZYNY

Pojazd przeznaczony jest tylko dla jednej osoby. Pojazd przeznaczony jest do codziennego transportu osobistego. Nie nadaje się do sportów ekstremalnych oraz ryzykownej jazdy. Nie wolno poruszać się po jezdniach publicznych. Można jeździć tylko po miejscach określonych przez lokalne prawo.

SPECYFIKACJA CZĘŚCI ZAMIENNYCH DOSTĘPNYCH DLA UŻYTKOWNIKA

- Opony, dętki
- Silnik koła
- Bateria

Przygotowanie do jazdy

Przed rozpoczęciem użytkowania hulajnogi należy ją najpierw złożyć. Przed pierwszą jazdą akumulator należy ładować przez co najmniej 10 godzin. Więcej informacji na temat przygotowania do jazdy znajdziesz w dalszej części instrukcji.

BEZPIECZEŃSTWO

- Ostrożnie otwórz opakowanie i upewnij się, że hulajnoga nie jest uszkodzona.
- Zawsze noś kask oraz dodatkowe ochraniacze na ciało.
- Hulajnogę należy naładować do pełna przed pierwszym użyciem, niezależnie od początkowego stanu naładowania baterii.
- Nie używaj urządzenia, jeśli jest widocznie uszkodzone.
- Zalecamy noszenie odpowiednich środków ochrony, takich jak kask, ochraniacze na ręce i kolana, itp.,
- Przed wsiadaniem na hulajnogę upewnij się, że umieściłeś ją na równym podłożu i że hulajnoga jest włączona.
- Nie otwieraj hulajnogi, nie modyfikuj jej, w przeciwnym razie utracisz gwarancję producenta, a może dojść do awarii, które mogą skutkować poważnymi obrażeniami ciała, a nawet śmiercią.

- Jeździj tylko tam, gdzie jazda hulajnogą jest wyraźnie dozwolona. Używaj hulajnogi tylko w miejscach, gdzie nie stanowisz zagrożenia dla siebie, innych lub cudzej własności.
- Nigdy nie używaj hulajnogi pod wpływem alkoholu i/lub narkotyków.
- Nie używaj hulajnogi, gdy jesteś przemęczony lub nie skoncentrowany. Zawsze zachowuj zdolność do myślenia i rozpoznawaj niebezpieczne sytuacje we wczesnym stadium.
- Unikaj nagłych zmian kierunku, zwłaszcza przy wysokich prędkościach.
- Upewnij się, że zaślepka gniazda ładowania zawsze jest na miejscu.
- Hulajnoga podlega klasie ochrony IPX4 i jest zatem jedynie odporna na lekkie rozpryski wody, **NIE JEST WODOODPORNĄ III**. Nigdy nie jeździć w deszczu, nie przejeżdżaj przez wodę ani przez kałuże, ponieważ może to uszkodzić hulajnogę. Uszkodzenia spowodowane wodą są wyłączone z gwarancji.
- Nie jeździj przez kałuże, błoto, piasek, kamienie, żwir lub po nieodpowiednim, nierównym terenie. Dla nierównych powierzchni zaleca się przenoszenie hulajnogi, aż znajdziesz odpowiednią drogę.
- Nie jeździj w złych warunkach pogodowych, takich jak śnieg, deszcz, grad, oblodzone drogi lub przy ekstremalnym upale - **GROŹBA** przewrócenia się!
- Unikaj jazdy w pobliżu basenów lub innych dużych zbiorników wodnych.
- Zapobiegij pokonywaniu przeszkód, nierówności o wysokości ponad 1,5 cm - nawet jeśli jesteś doświadczonym kierowcą hulajnogi.
- Nie rozmawiaj przez telefon ani nie wysyłaj wiadomości podczas jazdy. Prowadź ostrożnie, bądź świadomy i uważny na otoczenie: stan drogi, ludzi, pogodę, przedmioty itp.
- Nie jeździj hulajnogą w miejscach o dużym natężeniu ludzi. Prowadź hulajnogę z najwyższą rozwagą i zwracaj uwagę na osoby i przedmioty w pobliżu.
- Nie jeździj w górę i w dół stromych zboczy. Na terenie z lekkimi nierównościami zaleca się lekkie zgięcie kolan podczas jazdy, aby amortyzować wstrząsy i wibracje. Pomaga to utrzymać równowagę.
- Nigdy nie próbuj jeździć z więcej niż jedną osobą jednocześnie. Hulajnoga jest przeznaczona tylko do jazdy jednej osoby.
- Nie przewoź żadnych przedmiotów podczas jazdy.
- Osoby z zaburzeniami równowagi nie powinny jeździć hulajnogą.
- Nie jeździj hulajnogą w czasie ciąży.
- Dzieci od 10 do 14 roku życia oraz starsze osoby mogą jeździć tylko pod nadzorem doświadczonych i dorosłych osób oraz w odzieży ochronnej.
- Bądź świadomy, że odległość hamowania proporcjonalnie wzrasta przy wyższych prędkościach i wadze ciała.
- Nigdy nie wsiadaj ani nie wysiadaj z hulajnogi z impetem. **Nie wykonuj żadnych sztuczek ani trików z hulajnogą.**
- Bądź nadzwyczaj ostrożny podczas jazdy w ciemności lub w słabo oświetlonych miejscach.
- Nie przekraczaj podanego limitu wagowego hulajnogi.
- Unikaj jazdy w niebezpiecznych miejscach, aby uniknąć wypadków związanych z ogniem i eksplozją, spowodowanych na przykład łatwopalnymi gazami, parą, cieczami, pyłami, włóknami.
- **Przestrzegaj wszystkich przepisów obowiązujących w Twoim Kraju dotyczących korzystania z hulajnogi.**
- Prowadź z rozwagą i zawsze bądź gotów do hamowania.
- Korzystanie z innego ładowarki może skutkować uszkodzeniem urządzenia i innymi

potencjalnymi zagrożeniami, wraz z utratą gwarancji!

• **Unikaj całkowitego rozładowywania akumulatora. Najlepiej ładować go, gdy pozostała jeszcze pewna pojemność (min. 1 kreska na wyświetlaczu). To przedłuży żywotność.**

• Trzymaj hulajnogę z dala od ognia lub środowiska korodującego podczas ładowania, ponieważ jest ona klasyfikowana jako łatwopalna i wybuchowa.

• Nie próbuj otwierać obudowy baterii. Jeśli zauważysz jakiegokolwiek uszkodzenia, skontaktuj się z Autoryzowanym Serwisem.

• Nie ładuj hulajnogi na bezpośrednim słońcu ani w bezpośrednim sąsiedztwie otwartego ognia lub płomieni.

• Hulajnogę nie wolno używać podczas ładowania.

• Jeśli wystąpią pęknięcia lub złamania struktury, zostaną one uznane za uszkodzenie spowodowane przez klienta i nie będą kwalifikować się do napraw objętych gwarancją.

Jazda na hulajnodze odbywa się na własne ryzyko i odpowiedzialność.

Nie wszystkie zagrożenia, które mogą prowadzić do kontuzji lub nawet śmierci, można uwzględnić w niniejszym podręczniku.

UWAGA: Podczas jazdy na hulajnodze naciśnięcie przycisku „Cruise Control” spowoduje to włączenie funkcji Tempomatu - Easy Ride, co oznacza, że hulajnoga będzie jechała z tą samą stałą prędkością, z jaką aktywowano tę funkcję. Funkcję Easy Ride można wyłączyć, naciskając hamulec lub pedał gazu.

Informacje dotyczące bezpiecznej jazdy

1. Zawsze trzymaj obie stopy na platformie.



2. Unikaj dołów i wybojów.



3. Jadąc, delikatnie naciskaj na hamulec, aby go wyczuć.



4. Jadąc pochylaj się delikatnie do przodu, skręcaj płynnie i delikatnie.

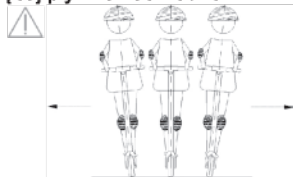

5. Prowadząc swoją hulajnogę, nigdy nie naciskaj przycisku gazu.



6. Nie naciskaj przycisku gazu podczas jazdy w dół.



Informacje dotyczące bezpiecznej jazdy

7. Nie zawieszaj ciężkich przedmiotów na kierownicy hulajnogi.



8. Unikaj jazdy podczas deszczu.



9. Zawsze trzymaj kierownicę obiema rękami.



10. Nie przyspieszaj na wybojach i nierównościach.



11. Unikaj zwisających przeszkód, zarówno w pomieszczeniach, jak i na zewnątrz.



12. Kategoriecznie nie przejeżdżaj przez wodę, kałuże, błoto i mokre nawierzchnie.



13. Hulajnoga jest przeznaczona wyłącznie dla jednego użytkownika.



14. Można jeździć tylko po miejscach wyznaczonych przez miejscowe prawo.

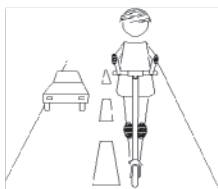

15. Nie wykonuj niebezpiecznych, gwałtownych ruchów podczas jazdy z dużą prędkością.

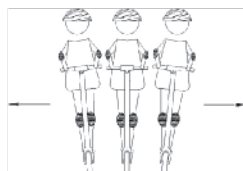

16. Hulajnoga nie jest przeznaczona do jazdy wyczynowej, skoków itp.

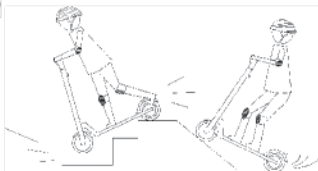

Obsługa

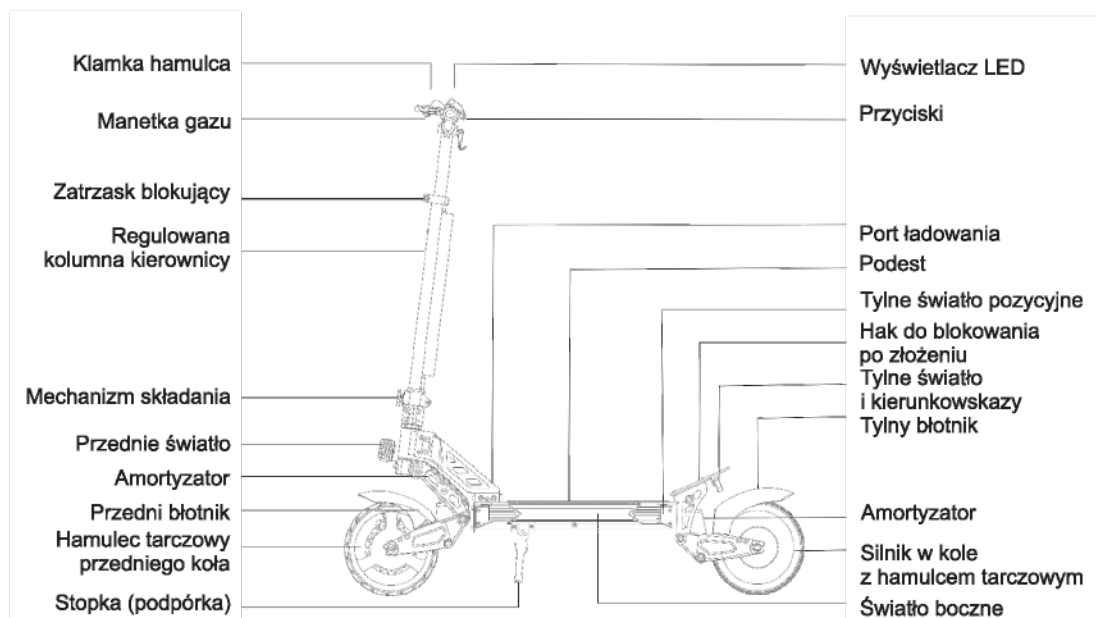

Akcesoria:



Instrukcja obsługi



Klucz imbusowy

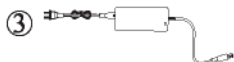

Ładowarka



Przedłużka do pompki do opon



Śruby

Hulajnoga elektryczna jest pojazdem przeznaczonym do transportu osobistego. Jest napędzana silnikiem elektrycznym, którego konstrukcja ogranicza prędkość do 20 km/h. Hulajnoga powinna być używana zgodnie z lokalnymi przepisami.

Montaż

1. Rozłóż sztycę kierownicy. Upewnij się, że boczny zatrzask jest zablokowany. Zakręć element klinujący mechanizmu składania kierownicy za pomocą przedniej śruby
2. Przykręć za pomocą 4 śrub górne mocowanie kierownicy

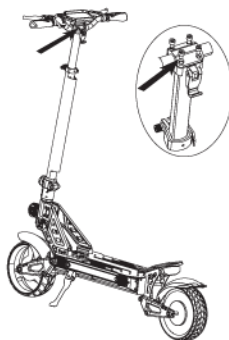
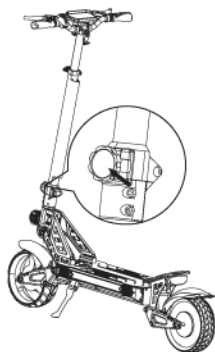

3. Włącz skuter i sprawdź, czy wszystkie funkcje działają prawidłowo.

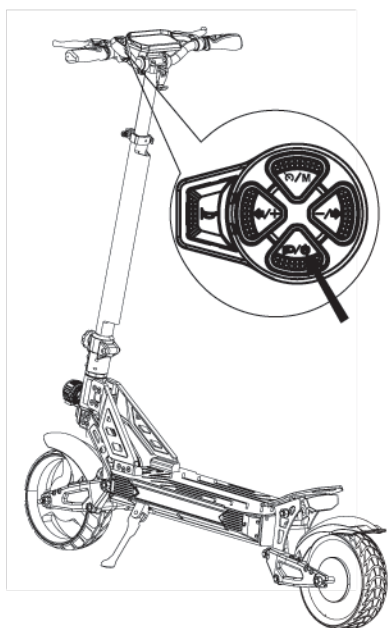

Pierwsza jazda



Początkujący użytkownicy muszą nosić ochraniacze oraz kask podczas jazdy, aby zmniejszyć ryzyko upadku.

1. Włącz hulajnogę za pomocą przycisku POWER, wpisz hasło (domyślnie 0000), aby ją odblokować, a następnie sprawdź poziom naładowania akumulatora. Jeśli poziom naładowania akumulatora jest wystarczający, przygotuj się do jazdy.

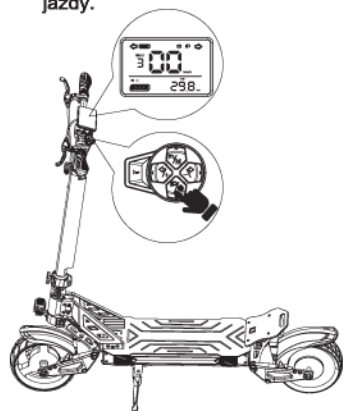

Wprowadź hasło, aby odblokować hulajnogę:

- 1 - Długie naciśnięcie przycisku POWER powoduje wyświetlenie „---” na wyświetlaczu, ale hulajnoga w tym momencie jest zablokowana.
- 2 - Naciśnij krótko przycisk M, na wyświetlaczu pojawi się „0--”, a cyfra 0 będzie migać. (jeśli cyfra nie jest 0 w Twoim hasle, naciśnij przycisk +/- aby ją zmienić.
- 3 - Naciśnij krótko przycisk M, aby przejść do następnej cyfry. (domyślne hasło to 0000)
- 4 - Po prawidłowym wprowadzeniu hasła czterech cyfr naciśnij i przytrzymaj przycisk M, aby odblokować hulajnogę.

2. Na wyświetlaczu pojawi się litera „P”
Przytrzymaj dźwignię hamulca, a następnie zwolnij ją. Litera P zniknie i hulajnoga jest gotowa do jazdy.
3. Postaw jedną stopę na platformie hulajnogi i odepchnij się drugą stopą.



4. Gdy hulajnoga zacznie się poruszać, stań obiema stopami na platformie i naciśnij przepustnicę.



5. Zwolnij przepustnicę, aby zmniejszyć prędkość. Aby natychmiast się zatrzymać, użyj hamulca.

UWAGA: Dla bezpieczeństwa użytkowników hulajnoga jest wyposażona w technologię kick-to-start, co oznacza, że przepustnica zostanie aktywowana dopiero po osiągnięciu prędkości powyżej 5 km/h.

Transport

Upewnij się, że hulajnoga jest wyłączona, odkręć główną śrubę mechanizmu składania, poluzuj boczną blokadę. Zegnij sztycę kierownicy i połącz haczyk kierownicy z tylnym błotnikiem.

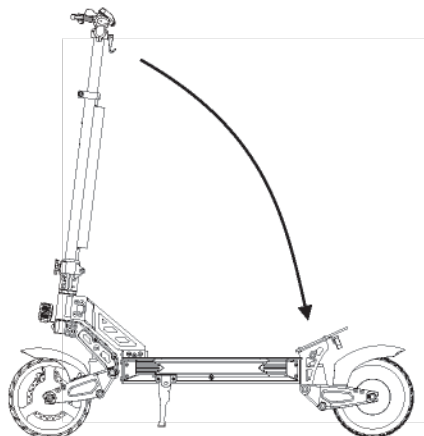

Przeńs hulajnogę, trzymając ją najlepiej dwiema rękami.

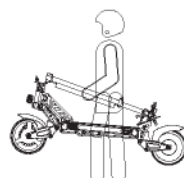
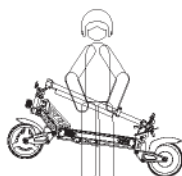

Regulacja hamulca

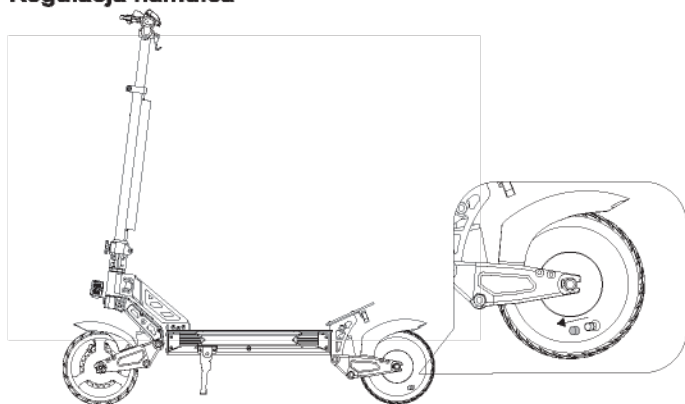

Jeśli hamulec jest zbyt mocno lub zbyt słabo zacisnięty, należy wyregulować zacisk hamulca i linkę hamulca.

Pompowanie opon

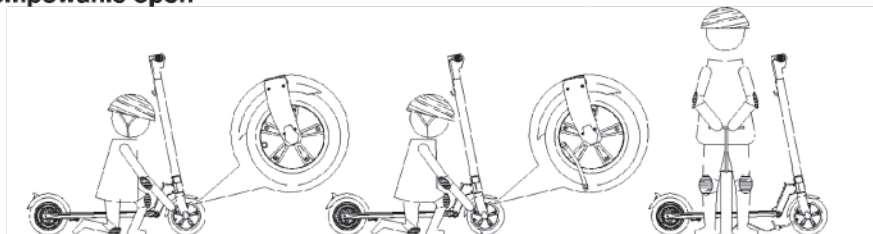

Sprawdź ciśnienie w oponach. Użyj pompki z wbudowanym wyświetlaczem pokazującym ciśnienie. Jeżeli ciśnienie w oponie jest zbyt niskie, należy ją napompować do poziomu wartości pokazanej na oponie. Jeżeli waga użytkownika jest większa wtedy można nieznacznie przekroczyć wartość wskazaną na oponie do ok 120% wartości. Jest to bezpieczne, opona nie pęknie.

Dokręć wszystkie śruby

Dla własnego bezpieczeństwa należy koniecznie przed pierwszą jazdą dokręcić wszystkie możliwe śruby.

Skontroluj i dokręć śruby w przedniej i tylnej osi. Mocowanie klamek hamulca, mocowanie wyświetlacza, mocowanie przycisków itd.

STEROWANIE - WYŚWIETLACZ

Wyświetlacz LCD

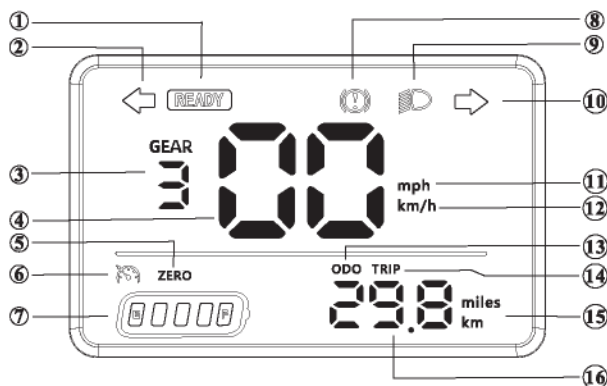

- 1 – GOTOWY do jazdy
- 2 – Światło lewego kierunkowskazu.
- 3 – Biegi (aby zmienić bieg, należy dwukrotnie nacisnąć przycisk zasilania).
 - 1 (do 6 km/h)
 - 2 (do 15 km/h)
 - 3 (do 20 km/h)
- 4 - Wskaźnik aktualnej prędkości
- 5 - ZERO oznacza wyłączenie funkcji „Start z odepchnięciem”. Domyślnie ta funkcja jest włączona.
- 6 - Tryb TEMPOMATY jest aktywny
- 7 - Stan naładowania akumulatora (każda kropka odpowiada około 20% pojemności akumulatora).
- 8 - Hamowanie
- 9 - Światła włączone (jednokrotne krótkie naciśnięcie przycisku POWER)

10 - Światło prawego kierunkowskazu.

11 - Prędkość w milach na godzinę (aby zmienić na mile, należy trzykrotnie nacisnąć przycisk zasilania)

12 - Prędkość w kilometrach na godzinę

13 - ODO, całkowita odległość przejechana (zmiana poprzez czterokrotne naciśnięcie przycisku zasilania)

14 - TRIP, odległość przejechana podczas jednej aktualnej podróży

15 - jednostka odległości w milach lub kilometrach

16 - Wskaźnik przejechanej odległości

Przyciski wielofunkcyjne

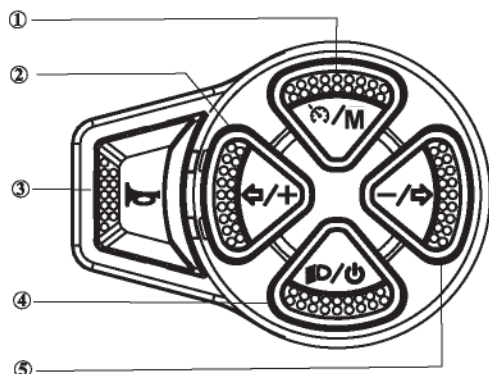

1. Tryb jazdy / tryb:

A – podczas jazdy, pojedyncze naciśnięcie przycisku spowoduje przejście w tryb TEMPOMAT czyli jazdy z bieżącą prędkością. Ponowne naciśnięcie tego przycisku, naciśnięcie klamki hamulca lub naciśnięcie przepustnicy powoduje zakończenie jazdy ze stałą prędkością.

B – podczas postoju (1) Zaraz po włączeniu hulajnogi przycisk M służy do wprowadzania cyfr z Hasła: jednokrotne krótkie naciśnięcie przycisku powoduje przejście do następnej cyfry wprowadzania hasła; po wprowadzeniu wszystkich czterech cyfr należy przytrzymać przycisk, aby potwierdzić włączenie. (2) Ustawienia: należy dwukrotnie szybko nacisnąć przycisk, aby wyświetlić ekran ustawień; należy przytrzymać przycisk, aby zapisać ustawienia; należy ponownie dwukrotnie szybko nacisnąć przycisk, aby wyjść z ekranu ustawień i powrócić do ekranu głównego.

2. Lewy kierunkowskaz / Plus:

A – podczas jazdy należy nacisnąć przycisk jeden raz, aby włączyć/wyłączyć lewy kierunkowskaz
B – gdy nie jedziesz, naciśnij przycisk, aby zwiększyć liczbę.

3. Klakson

4. Zasilanie / Oświetlenie:

A – naciśnij przycisk i przytrzymaj przez 3 sekundy: włącz/wyłącz skuter.

B – 1-krotne krótkie naciśnięcie przycisku: włączenie/wyłączenie przednich i tylnych świateł.

C – 2-krotne krótkie naciśnięcie przycisku: zmiana biegu.

D – 3-krotne krótkie naciśnięcie przycisku: zmiana jednostki miary prędkości na MPH lub KM/H

E – 4-krotne krótkie naciśnięcie przycisku: zmiana wyświetlania dystansu ODO lub TRIP.

F – 5-krotne krótkie naciśnięcie przycisku: włączenie/wyłączenie świateł bocznych

5. Prawy kierunkowskaz / Minus:

- A – podczas jazdy naciśnij przycisk raz, aby włączyć/wyłączyć prawy kierunkowskaz
- B – podczas postoju naciśnij przycisk, aby zmniejszyć liczbę.

INSTRUKCJA SERWISOWANIA AKUMULATORÓW LITOWYCH

Bezpieczeństwo użytkowania baterii

1. Żywotność baterii jest ograniczona, nie należy jej używać po upływie okresu użytkowania. Należy pamiętać, że całkowicie rozładowany akumulator może mieć znacznie obniżoną wydajność i żywotność.
2. Ogniwa akumulatora zawierają substancje chemiczne. Nie należy ich otwierać.
3. Włożenie do baterii obcego przedmiotu metalowego może spowodować obrażenia, a nawet doprowadzić do eksplozji.
4. Należy używać wyłącznie oryginalnej ładowarki dostarczonej wraz z hulajnogą.
5. Podczas serwisowania i transportu akumulatora należy przestrzegać lokalnych przepisów dotyczących transportu.
6. Zaleca się utrzymywanie poziomu naładowania akumulatora na poziomie od 50% do 80%.

W przypadku gdy hulajnoga nie jest używana np. w okresie jesienno zimowym, należy co 3–4 tygodnie sprawdzać poziom naładowania akumulatora i w razie potrzeby go doładować.

Aby uzyskać lepszą wydajność akumulatora, należy go używać w zakresie temperatur od +5°C do 40°C.

7. Nie należy używać hulajnogi w temperaturach poniżej +5°C i powyżej 40°C.
8. Podczas długotrwałego ładowania hulajnogi akumulator nagrzewa się, co jest zjawiskiem normalnym.
9. W niskich temperaturach akumulator będzie słabnąć i może mieć mniejszy zasięg, nawet jeśli jest w pełni naładowany.
10. Nie należy próbować modyfikować ani naprawiać samego akumulatora.

Instrukcja ładowania

1. Przed pierwszym użyciem należy całkowicie naładować akumulator.
2. Należy upewnić się, że do ładowania używana jest oryginalna ładowarka, a jej napięcie i prąd są ściśle zgodne ze specyfikacją.
2. Po podłączeniu ładowarki do hulajnogi jej dioda świeci się na CZERWONO, co oznacza, że trwa proces ładowania. Gdy dioda świeci się na ZIELONO, oznacza to, że proces ładowania został zakończony, a akumulator jest w pełni naładowany.
3. Upewnij się, że ładowarka i hulajnoga są prawidłowo podłączone.

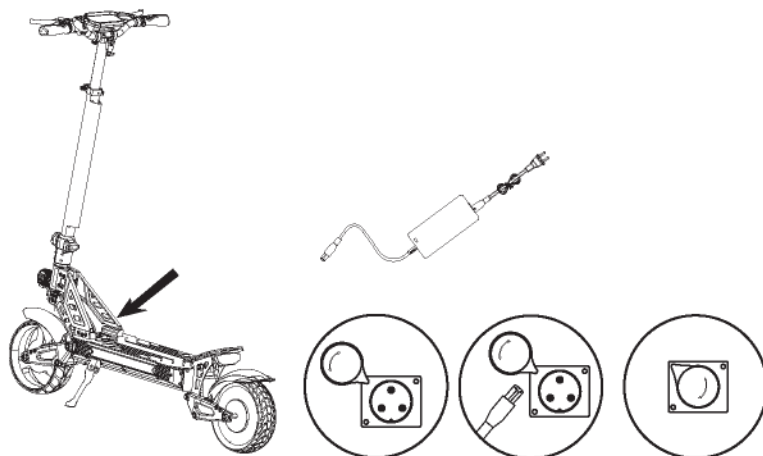

UWAGI:

A. Po zakończeniu ładowania należy najpierw odłączyć ładowarkę od hulajnogi. Podczas odłączania ładowarki od gniazdka elektrycznego należy pamiętać o tym, aby ręce były suche.

B. Należy pamiętać, że ładowarka musi pozostać otwarta przez cały czas ładowania, ponieważ nagrzewa się i wymaga naturalnej wentylacji.

C. Podczas ładowania przechowuj hulajnogę w bezpiecznym miejscu, z dala od dzieci.

D. W przypadku zauważenia jakichkolwiek nieprawidłowości podczas ładowania, takich jak zbyt wysoka temperatura lub dziwny zapach, należy natychmiast odłączyć ładowarkę i skontaktować się z centrum serwisowym.

E. Czas ładowania wynosi około 7-8 godzin, po upływie których hulajnoga jest w pełni naładowana. Gdy dioda na ładowarce świeci się na zielono, oznacza to, że ładowanie zostało zakończone i należy natychmiast odłączyć ładowarkę od hulajnogi.

F. Miejsce ładowania hulajnogi powinno być suche i czyste.

G. Nie podłączaj ładowarki, jeśli gniazdo ładowania jest mokre.

H. Nie wkładaj żadnych przewodzących przedmiotów do gniazda ładowarki, ponieważ może to doprowadzić do zwarcia i uszkodzenia hulajnogi.

WYŚWIETLANIE USTAWIEŃ

Naciśnij dwukrotnie przycisk „M”, aby przejść do ekranu ustawień.

Za pomocą przycisków „+” lub „-” przejdź do kolejnej planszy: L0, L1, L2, L3, L4, L6, L7, L8, L9.

Na wyświetlaczu pojawią się po kolei L0, L1, L2, L3, L4, L6, L7, L8, L9 wskazujące różne opcje ustawień, a pod spodem mniejsze znaki wyświetlają odpowiednią wartość ustawienia (jak pokazano na poniższym rysunku).

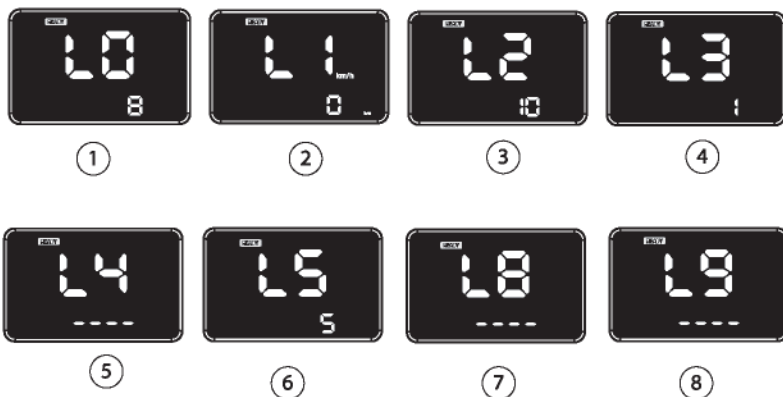
**1 - L0: Jasność podświetlenia (1–8, domyślnie: 8)**

Naciśnij i przytrzymaj przycisk „M”, aż liczba 8 zacznie migać.

Naciśnij krótko przycisk „+” lub „-”, aby dostosować żądany poziom jasności.

Naciśnij i przytrzymaj przycisk „M”, aby zapisać.

Kliknij dwukrotnie przycisk „M”, aby wyjść z ustawień.

2 - L1: Ustawienie mil/km (0 = kilometr, 1 = mila, domyślnie: 0)

Naciśnij i przytrzymaj przycisk „M”, aż liczba 0 zacznie migać.

Naciśnij krótko przycisk „+” lub „-”, aby wybrać 0 lub 1.

Naciśnij i przytrzymaj przycisk „M”, aby zapisać.

Kliknij dwukrotnie przycisk „M”, aby wyjść z ustawień.

3 - L2: Czas uśpienia, czyli po upływie jakiego czasu bez żadnej operacji hulajnoga wyłączy się automatycznie (0–60 minut, 0 = brak uśpienia, domyślnie: 10 minut)

Naciśnij i przytrzymaj przycisk „M”, aż liczba 10 zacznie migać.

Naciśnij krótko przycisk „+” lub „-”, aby ustawić żądany czas.

Naciśnij i przytrzymaj przycisk „M”, aby zapisać.

Kliknij dwukrotnie przycisk „M”, aby wyjść z ustawień.

4 - L3: Tryb startu (0 = start zerowy, 1 = start po odepchnięciu, domyślnie: 1)

Naciśnij i przytrzymaj przycisk „M”, aż zacznie migać cyfra 1.

Naciśnij krótko przycisk „+” lub „-”, aby wybrać 0 lub 1.

Naciśnij i przytrzymaj przycisk „M”, aby zapisać.

Kliknij dwukrotnie przycisk „M”, aby wyjść z ustawień.

5 - L4: Zmiana hasła potrzebnego do uruchamiania hulajnogi

Naciśnij i przytrzymaj przycisk „M”, aż pierwsza cyfra zacznie migać.

Użyj przycisku „+” lub „-”, aby wybrać odpowiednią cyfrę hasła. (Domyślne hasło fabryczne to 0000, wyświetlane jako „----”).

Naciśnij krótko przycisk „M”, aby przejść do następnej cyfry.

Po wprowadzeniu prawidłowego hasła domyślnego naciśnij i przytrzymaj przycisk „M”.

Na wyświetlaczu ponownie pojawi się „0----” (ten krok służy do ustawienia nowego hasła).

Pierwsza cyfra miga; użyj przycisków „+” lub „-”, aby wybrać żądaną cyfrę.

Naciśnij krótko przycisk „M”, aby przejść do następnej cyfry.

Po ustawieniu wszystkich cyfr naciśnij i przytrzymaj przycisk „M”, aby zapisać.

Kliknij dwukrotnie przycisk „M”, aby wyjść.

6 - L5: Regulacja hamulca elektrycznego w silniku (0–5, domyślnie: 5)

Przytrzymaj przycisk „M”, aż liczba 5 zacznie migać.
Naciśnij krótko przycisk „+” lub „-”, aby ustawić odpowiedni poziom siły hamowania.
Naciśnij i przytrzymaj przycisk „M”, aby zapisać ustawienia.
Kliknij dwukrotnie przycisk „M”, aby wyjść z ustawień.

7 - L8: Fabryczny ogranicznik

Zmiana tego ustawienia jest zabroniona dla użytkownika, skutkuje utratą gwarancji.

8 - L9: Zmiana hasła Blokady rodzicielskiej

Naciśnij i przytrzymaj przycisk „M”, aż pierwsza cyfra zacznie migać.
(domyślne hasło to 0000)

Użyj przycisku „+” lub „-”, aby wybrać odpowiednią cyfrę.

Naciśnij krótko przycisk „M”, aby przejść do następnej cyfry. **(Domyślne hasło to 0000)**

Po wprowadzeniu prawidłowego hasła domyślnego naciśnij i przytrzymaj przycisk „M”, aby potwierdzić.

Na wyświetlaczu ponownie pojawi się „----” (ten krok służy do ustawienia nowego hasła).

Pierwsza cyfra zacznie migać; użyj przycisków „+” lub „-”, aby wybrać żądaną cyfrę.

Naciśnij krótko przycisk „M”, aby przejść do następnej cyfry.

Po ustawieniu wszystkich cyfr naciśnij i przytrzymaj przycisk „M”, aby zapisać.

Kliknij dwukrotnie przycisk „M”, aby wyjść.

HARMONOGRAM KONSERWACJI

Odpowiednia pielęgnacja hulajnogi zapewni jej wydajność i długą żywotność. Przechowuj hulajnogę elektryczną w suchym pomieszczeniu. Poniższe wskazówki pomogą Ci utrzymać hulajnogę elektryczną w najlepszym stanie:

Codzienna pielęgnacja!

Po każdej jeździe hulajnogą elektryczną:

1. Wyczyść hulajnogę elektryczną z zewnątrz, używając tylko lekko wilgotnej, gładkiej ściereczki. (NIGDY NIE MYJ WĘŻEM OGRODOWYM!)
2. Sprawdź, czy wszystkie śruby są dobrze dokręcone. Oraz sprawdź skuteczność obydwu hamulcy.
3. Sprawdź prawidłowe działanie ładowarki.

Utylizacja po zakończeniu okresu eksploatacji

Niniejszego produktu nie wolno utylizować poprzez spalanie, składowanie lub zmieszanie z odpadami domowymi. Niewłaściwa utylizacja akumulatora zawartego w niniejszym produkcie może spowodować jego nagrzanie, pęknięcie lub zapłon, co może spowodować poważne obrażenia. Substancje zawarte wewnątrz akumulatora stanowią zagrożenie chemiczne dla środowiska. Zalecaną metodą utylizacji każdego składanej hulajnogi elektrycznej po zakończeniu jego okresu eksploatacji jest utylizacja całego urządzenia w centrum, programie lub zakładzie recyklingu odpadów elektronicznych, lub za jego pośrednictwem. Lokalne regulacje i przepisy dotyczące recyklingu i utylizacji akumulatorów litowo-jonowych i/lub produktów je zawierających różnią się w zależności od kraju, stanu i władz lokalnych. Aby prawidłowo zutylizować akumulator i/lub urządzenie, należy sprawdzić przepisy i regulacje obowiązujące w miejscu zamieszkania. Obowiązkiem użytkownika jest prawidłowa utylizacja zużytego sprzętu zgodnie z lokalnymi regulacjami i przepisami.

Aby uzyskać dodatkowe informacje na temat miejsc, w których należy utylizować akumulatory oraz zużyty sprzęt elektryczny lub elektroniczny, należy skontaktować się z lokalnym lub regionalnym biurem gospodarki odpadami, firmą zajmującą się utylizacją odpadów domowych lub punktem sprzedaży.

DEKLARACJA ZGODNOŚCI CE
DECLARATION OF CONFORMITY
MANTA S.A.
ul. Bardowskiego 10, 03-888 Warszawa

Deklaruje z pełną odpowiedzialnością, iż produkt:
Declares with full responsibility that the product:

Nazwa artykułu / name of the article: **E-scooter**
Model: **XRES001F10X, XRES002F10XPro**

Została zaprojektowana i wprowadzona na rynek zgodnie z następującymi dyrektywami:
It has been designed and marketed in accordance with the following directives:

EMC:2014/30/EU
LVD:2014/35/EU
MD:2006/42/EC
ROHS: 2011/65/EU
MSDS
UN38.3

Oraz poniższymi normami:
And with following norms:

EMC: EN 55014-1:2017+A11:2020
EN 55014-2:2015
EN61000-3-2:2019
EN 61000-3-3:2013+A12019

LVD: EN60335-12012+A13:2017

Machinery: EN ISO 12100:2010

RoHS:1EC 62321-4:2013+A1:2017

Zakres numerów seryjnych:

Serial numbers range:

From: XRES001F10XV16A00KA0001 **To:** XRES001F10XV16A00KA0360
From: XRES002F10XProV16A00KA0001 **To:** XRES002F10XProV16A00KA0360

Person authorized to sign
the CE declaration:
Bogdan Wiciński
CEO for company Manta S.A.

Warszawa
01.01.2026

Deklarację zgodności wydaje się na wyłączną odpowiedzialność producenta

OVERVIEW

Possible dangers by riding

All units and technologies used in the scooter have been highly thoroughly tested. But if you do not observe the service safety instructions, you may have an accident.

Every time you use the scooter you hazard your health, if you lose control, fall or have a crash, there may happen even a fatal accident.

In order to reduce the health hazard, please get acquainted with all instructions and warnings, both from the instruction and written on the scooter itself.

LEGAL REGULATIONS

Before using the scooter for the first time, ensure you are familiar with the applicable laws in your country regarding the use of electric scooters.

GENERAL DESCRIPTION OF THE MACHINE

Intended for personal transportation

DESCRIPTION OF THE MACHINE USE

The vehicle is intended for single occupancy only. The vehicle is intended for everyday personal transportation. It is not suitable for extreme sports or risky riding. It is not permitted to use it on public roads. It may only be used in areas designated by local law.

SPECIFICATION OF SPARE PARTS AVAILABLE TO THE USER

- Tires, inner tubes
- Wheel motor
- Battery

Preparation to ride

Before you start to use the scooter, the first thing to do is to get the scooter assembled. The battery must be loaded for at least 10 hours before the first ride. You are going to learn more about the preparation for the ride further on in this instruction.

SAFETY

SAFETY

- Carefully open the packaging and ensure the scooter is undamaged.
- The scooter should be fully charged before first use, regardless of the initial battery charge.
- Do not use the device if it is visibly damaged.
- We recommend wearing appropriate protective equipment, such as a helmet, hand and knee pads, etc.
- Before mounting the scooter, ensure it is placed on a level surface and turned on.
- Do not open or modify the scooter; otherwise, you will void the manufacturer's warranty and may cause a malfunction, which could result in serious injury or even death.
- Only ride where scooter riding is expressly permitted. Only use the scooter in areas where you do not pose a risk to yourself, others, or other property. • Never use the scooter under the influence of alcohol and/or drugs.
- Do not use the scooter when you are overtired or lacking concentration. Always maintain your alertness and recognize dangerous situations at an early stage.
- Avoid sudden changes in direction, especially at high speeds.
- Ensure the charging port cap is always in place.
- **The scooter is rated IPX4 and is therefore only resistant to light splashes of water; IT IS NOT WATERPROOF!!! Never ride in the rain, or ride through water or puddles, as this may damage the scooter. Water damage is excluded from the warranty.**
- Do not ride through puddles, mud, sand, rocks, gravel, or on unsuitable, uneven terrain. On uneven surfaces, it is recommended to carry the scooter until you find a suitable route. • Do not ride in bad weather conditions, such as snow, rain, hail, icy roads, or extreme heat – RISK of tipping!
- Avoid riding near swimming pools or other large bodies of water.
- Avoid overcoming obstacles and bumps higher than 1.5 cm – even if you are an experienced scooter rider.
- Do not talk on the phone or send text messages while riding. Drive carefully, be aware of your surroundings: road conditions, people, weather, objects, etc.
- Do not ride your scooter in crowded areas. Ride your scooter with extreme caution and be aware of people and objects around you.
- Do not ride up or down steep slopes. On slightly uneven terrain, it is recommended to slightly bend your knees while riding to absorb shocks and vibrations. This helps maintain balance.
- Never attempt to ride with more than one person at a time. This scooter is intended for single-person use only.
- Do not carry any objects while riding.
- People with balance problems should not ride this scooter.
- Do not ride this scooter during pregnancy.
- Children aged 10 to 14 and older adults should only ride under the supervision of an experienced adult and wearing protective clothing.
- Be aware that braking distance increases proportionally with higher speeds and body weight.
- Never mount or dismount the scooter forcefully. **Do not perform any tricks or stunts with the scooter.**
- Be extremely cautious when riding in the dark or in poorly lit areas.
- Do not exceed the stated weight limit of the scooter.
- Avoid riding in hazardous areas to avoid fire and explosion accidents, such as those caused by flammable gases, steam, liquids, dust, or fibers.
- **Observe all applicable laws and regulations in your country regarding the use of the scooter.**
- Drive with caution and always be ready to brake.
- Using a different charger may result in damage to the device and other potential hazards, including voiding the warranty!
- **Avoid completely discharging the battery. It is best to charge it when there is some capacity remaining (at least 1 bar on the display). This will prolong its lifespan.**

- Keep the scooter away from fire or corrosive environments while charging, as it is classified as flammable and explosive.
- Do not attempt to open the battery casing. If you notice any damage, contact an Authorized Service Center.
- Do not charge the scooter in direct sunlight or near open flames or fires.
- Do not use the scooter while charging.
- Any cracks or breaks in the structure will be considered customer-caused damage and will not be eligible for warranty repairs.

Riding a scooter is at your own risk and responsibility. Not all hazards that could lead to injury or even death can be addressed in this manual.

ATTENTION: When you are riding the scooter, if you press the button "Cruise Control", the scooter will switch on the Easy Ride function that means your scooter will drive with the same stable speed with which you activated the function. You may switch off Easy Ride by pressing the brake or accelerator.

Safe riding information

1. Always stay with both your feet on the platform



2. Avoid pits and bumps.



3. By riding, delicately press the brake, feel it for suitable speed.



4. By riding bend delicately forward, turn you ride easily and delicately.

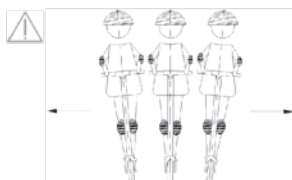

5. When you walk your scooter, never press the speed button. 6. Do not press the speed button when downwards.

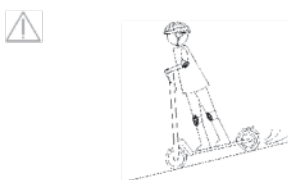

Safe riding information

7. Hang no heavy things on the scooter handlebar.

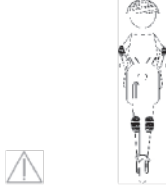

8. Avoid riding under big rain.



9. Always hold the handlebar with both hands.



10. Do not speed up on too tough pits and bumps



11. Avoid suspended obstacles, both thro- indoors and outdoors.

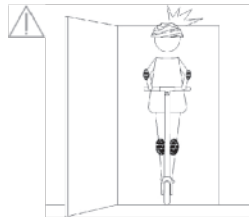

12. Categorically do not drive through deep water, puddles, mud

And too wet surfaces.

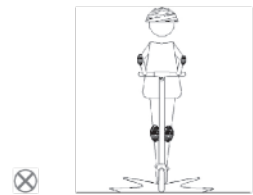

13. Scooter is designed for just one user exclusively.



14. Do not ride on motor ways.

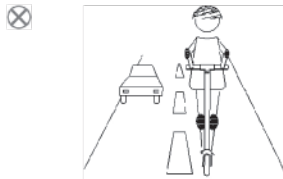

15. Do not make dangerous abrupt movements by a high-speed riding.

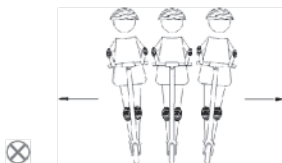

16. Scooter is not meant for too high jumps, etc.

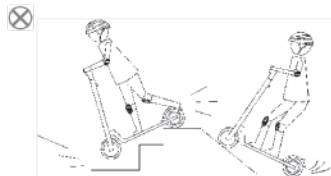

SERVICE

The Scooter

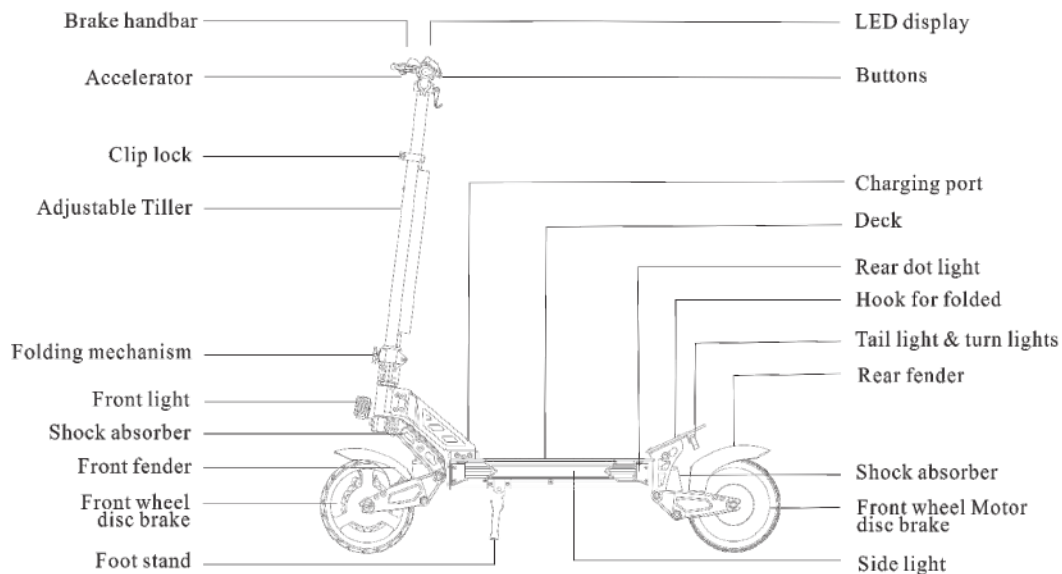

Accessories:

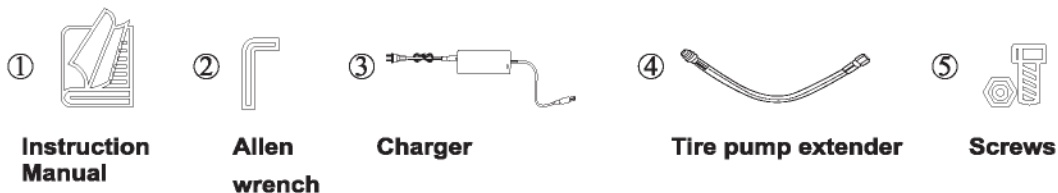

The electric scooter is a vehicle designed for personal transport. It is powered by an electric motor, whose design limits the speed to 20 km/h. The scooter should be used in accordance with local regulations.

Assembly

1. Unfold the tube of the folding structure. Close the folding mechanism clamp.
2. Place the handlebar handle horizontally. Use a suitable wrench to tighten the steering wheel bolts. Check tire pressure.

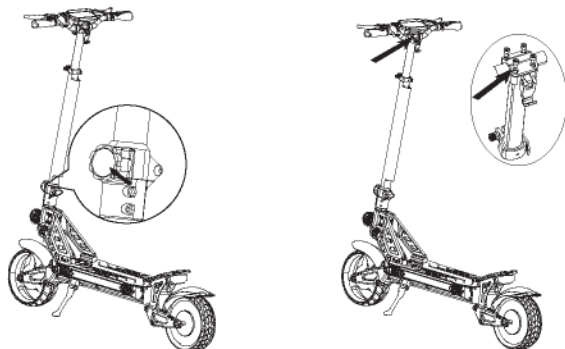

3. Turn on the scooter and test all functions for proper action.

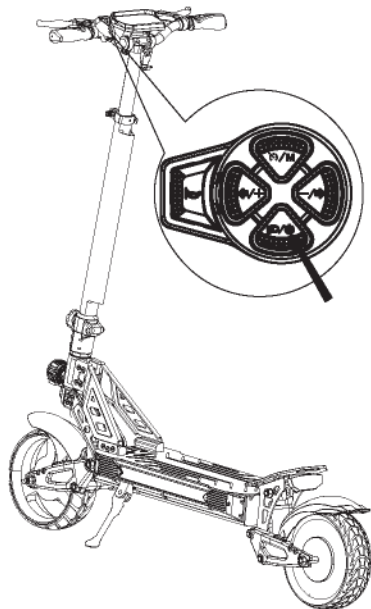

First ride



Beginners must wear protective shields for the whole body as well as a helmet during the first ride, to reduce the risk of falling.

1. Switch on the scooter by password (default is 0000) to unlock, and then check the battery level. If the battery's remain is enough, then please prepare to ride.

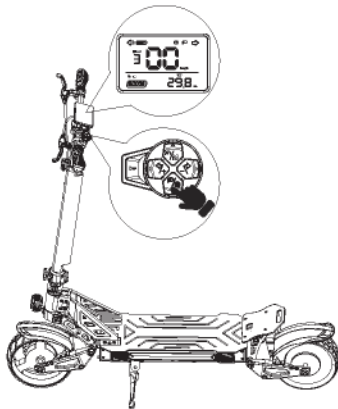

Enter password to unlock the scooter:

- 1 - by long press the button POWER, it shows "----" on display, but the scooter is locked.
- 2 - press shortly the button M, it shows "0--" on display and 0 is flashing. (if the digit is not 0 for your password, press the button +/- to change.
- 3 - press shortly the button M to next digit. (default password is 0000)
- 4 - when all password correctly entered, long press the button M to unlock the scooter.

2. Hold the brake handbar and then release it, "P" on display will disappear and now the scooter is prepared for riding.
3. Put one foot on the scooter platform and kick off with the other foot.



4. When the scooter begins to move, stand on the platform with both your feet and press the throttle.



5. Release the throttle to reduce speed. Use the brake to stop immediately.

ATTENTION: The scooter is equipped by kick- to- start technology, which means only after the scooter's speed is higher than 5 km/h, the throttle will be activated.

Transportation

Please ensure that the scooter is switched off and handlebars are folded. Untighten the folding mechanism block. Bend the fold lever and join the handlebar with the rear splasher .

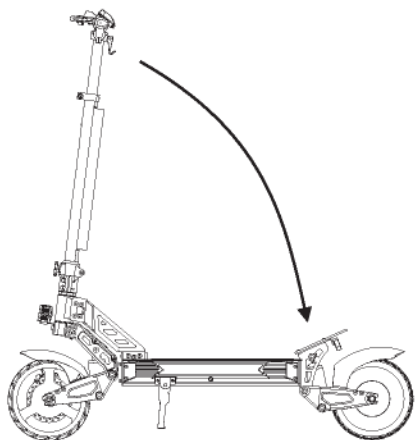

Carry the scooter holding it with your one or two hands.

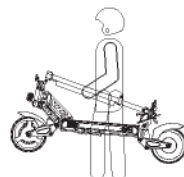
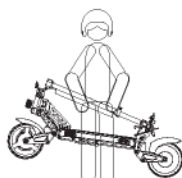

Brake regulation

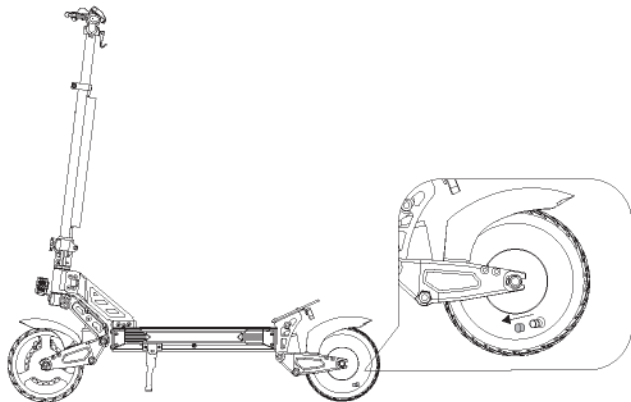

If the wheel is too tight or too weak by the brake , please adjust the brake clip and brake cable.

Tyre inflation

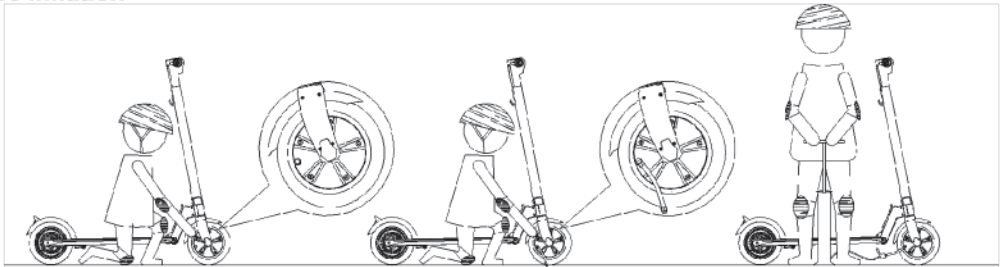

If the pressure inside the tyre is reduced, use the bicycle pump to inflate it up.

DISPLAY CONTROL

Display LCD

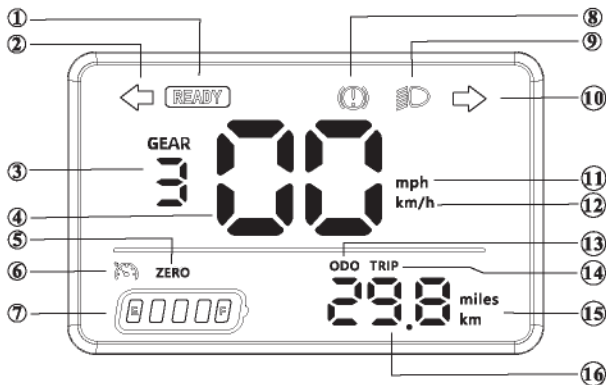

- 1 - READY for riding
- 2 - Left turn light ON
- 3 - Gears (to change by 2 times press the power button shortly).
 - 1 (up to 6 km/h)
 - 2 (up to 15 km/h)
 - 3 (up to 20 km/h)
- 4 - Current speed indicator
- 5 - ZERO for start not by kicking
- 6 - Cruising mode is activated
- 7 - Battery charge status (each dot accounts for about 20% of the battery capacity).
- 8 - braking

- 9 - Lights ON (by 1 time press the power button shortly)
- 10 - Right turn light ON
- 11 - Speed on miles per hour (to change by 3 times press the power button)
- 12 - Speed on km per hour
- 13 - ODO, total riding distance (to change by 4 times press the power button)
- 14 - TRIP, single trip of riding distance
- 15 - Distance by mile or KM
- 16 - Current distance indicator

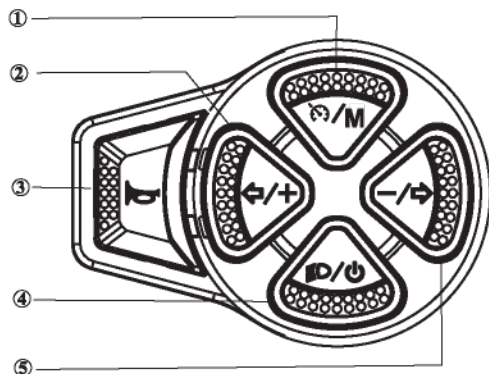
Multi-function buttons**1 – Cruising / Mode:**

A – when riding, to press the button once enters into cruising on the current speed. (to press this button again, or to brake, or to press again the throttle, cruising will be terminated.)

B – when no riding, (1) Password for turning on: to press the button once shortly the number goes to the next space for entering number of password; after all four numbers entered, to press the button on hold for confirmation to turn on. (2) Setting: to press the button twice quickly, the display shows on setting screen; to press the button on hold for saving the setting; to press again the button twice quickly, the display exits into the main screen.

2 - Left turn light / Plus:

A – when riding, to press the button once to switch on/off Left turn light

B – when no riding, to press the button for number to be increased.

3 - Horn**4 – Power / Lighting:**

A – 1 time to press the button on hold for 3 seconds: switch ON / OFF the scooter.

B – 1 time to press the button shortly: front and rear lights ON/OFF.

C – 2 time to press the button shortly: to change Gear.

D – 3 time to press the button shortly: to change MPH or KM/H

E – 4 time to press the button shortly: to change for showing ODO or TRIP.

F – 5 time to press the button shortly: Side lights ON/OFF

5 - Right turn light / Minus:

A – when riding, to press the button once to switch on/off Right turn light

B – when no riding, to press the button for number to be decreased.

LITHIUM BASED BATTERY SERVICE INSTRUCTION

Battery's safety service

1. Battery life is limited, you should not keep using it after its life time over. And, you should notice that the fully discharged battery, its performance and life time can be reduced significantly.
2. Battery cells contain chemical substances. Please Do not open them.
3. If you stick an alien metal object into the battery it may damage you or even lead to an explosion.
4. Use just an original battery charger which is delivered together with the scooter.
5. Observe the local transportation instruction during the service and delivery of the battery.
6. It is recommended to keep the battery with a 50% up to 80% charge level. In case the scooter is kept unused, check the battery level every 3 - 4 weeks and recharge if necessary. To achieve the better efficiency of the battery, it should be used within the range of +5°C up to 40°C.
7. Do not keep using the scooter under the temperature lower than +5°C and higher than 40°C.
8. When you use the scooter for a long time, the battery will get hot which is normal.
9. The battery will become weaker in a cold environment even fully charged.
10. Do not try to modify battery.

Charging instruction

- 1, Before the first usage, please fully charge the battery.
- 2, Please make sure that you use the original charger to charge, and its Voltage and Current are both strictly complied with the specification.
- 2, When charger has been connected with the scooter, its dot light is RED which means on charging process. When the dot light is green which tells the charging process is done and the battery is full.
- 3, Be sure the charger and the scooter are connected properly.

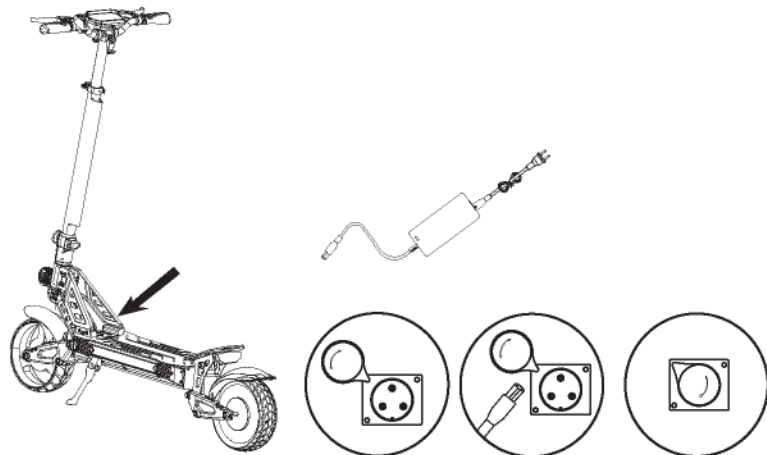

REMARKS:

- A. When the charging is finished, disconnect the charger from the scooter first. Please remember to have dry hands when disconnecting the charger from a power socket.
- B. Please note that the charger must remain open throughout the entire charging process, as it becomes hot and need a natural ventilation.
- C. Keep the scooter during charging in a safe place, far from children.
- D. Please notice any discrepancies during charging like too high temperature, or a strange smell, please disconnect the charger at once and contact the service center.
- E. The charging time takes about 7-8 hours and when the scooter is charged fully. When the dot light on the charger is green, means charging is done, and you should disconnect the charger and the scooter immediately.
- F. The space where you charge the scooter should be dry and clean.
- G. Do not connect the charger if the charging socket is wet.
- H. Do not put any conducting objects into the charger socket, as it may lead to the short circuit and damage the scooter.

DISPLAY ON SETTING

Press the "M" button twice enter to the Setting screen. The display shows Lx, indicating the setting option, and the distance showing area shows the corresponding setting value (as shown in the figure below).

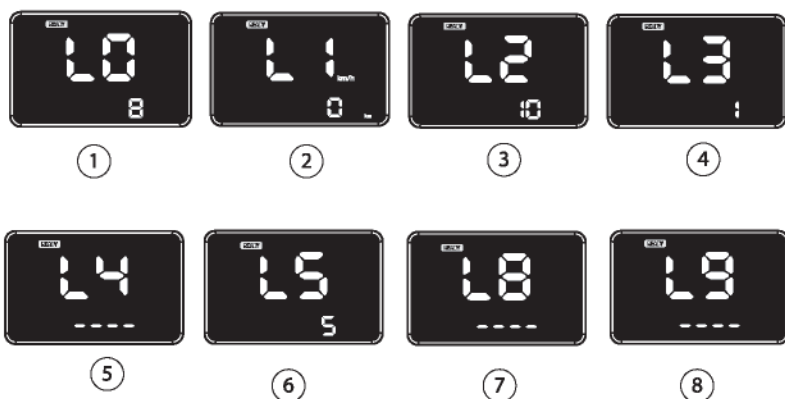
**1 - L0: Backlight Brightness (1–8, default: 8)**

Press on hold the "M" button until the number 8 flashes.

Shortly press the "+" or "-" button to adjust the desired brightness level.

Press on hold the "M" button to save.

Double-click the "M" button to exit the setting.

2 - L1: Mile/Km Setting (0 = Kilometer, 1 = Mile, default: 0)

Press on hold the "M" button until the number 0 flashes.

Shortly press the "+" or "-" button to select 0 or 1.

Press on hold the "M" button to save.
Double-click the "M" button to exit the setting.

3 - L2: Sleep Time, which means after how long there is no operation at all, the scooter will switch off automatically (**0–60 minutes, 0 = no sleep, default: 10 minutes**)

Press on hold the "M" button until the number 10 flashes.
Shortly press the "+" or "-" button to adjust to the desired time.
Press on hold the "M" button to save.
Double-click the "M" button to exit the setting.

4 - L3: Start Mode (0 = Zero Start, 1 = Non-Zero Start, default: 1)

Press on hold the "M" button until the number 1 flashes.
Shortly press the "+" or "-" button to select 0 or 1.
Press on hold the "M" button to save.
Double-click the "M" button to exit the setting.

5 - L4: Power-On Password Change

Press on hold the "M" button until the first digit flashes.
Use the "+" or "-" button to select the correct digit of password. (Default factory password is 0000, displayed as "----".)
Shortly press the "M" button to move to the next digit.
After entering the correct original password, press on hold the "M" button.
The display shows "0----" again (this step is for setting a new password).
The first digit flashes; use "+" or "-" to select the desired number.
Shortly press "M" to move to the next digit.
After setting all digits, press on hold "M" to save.
Double-click "M" to exit.

6 - L5: E-Brake Adjustment (0–5, default: 5)

Press on hold the "M" button until the number 5 flashes.
Shortly press the "+" or "-" button to adjust for a suitable braking strength level.
Press on hold the "M" button to save.
Double-click the "M" button to exit the setting.

7 - L8: Speed Unlimited

Press on hold the "M" button until the first digit flashes.
Use the "+" or "-" button to select the correct digit.
Shortly press "M" to move to the next digit.
After entering the correct four-digit password (Default password is 0000), press on hold "M" to enter the speed-unlock adjustment mode.
Shortly press "M" to switch between **READY** on flashing or no flashing.
Press on hold the "M" button for 2 seconds to save.
Double-click "M" to exit.
READY no flashing = speed limited up to 20km/h.
READY flashing = speed unlimited

8 - L9 Change Speed-unlimited Password

Press on hold the "M" button until the first digit flashes.
Use the "+" or "-" button to select the correct digit.
Shortly press "M" to move to the next digit. (Default password is 0000)
After entering the correct original password, press on hold "M" to confirm.
The display shows "----" again (this step is for setting a new password).
The first digit flashes; use "+" or "-" to select the desired number.
Shortly press "M" to move to the next digit.
After all digits are set, press on hold "M" to save.
Double-click "M" to exit.

CONSERVATION SCHEDULE

A corresponding care of the scooter will ensure its efficiency and life time. Store the electric scooter in a dry room. The following tips will help you to keep the e-scooter in the best condition:

Daily care!

After each ride with your e-scooter:

1. Clean the e-scooter on the outside, using the wet smooth cloth. (DO NOT WASH WITH A GARDEN HOSE!)
2. Check if all screws are well tightened.
3. Check the proper function of the charger.

End-of-Life Disposal

This product must not be disposed of by incineration, landfilling, or mixing with household waste. Improper disposal of the battery contained in this product may cause it to heat up, rupture, or ignite, which could cause serious injury. The substances contained within the battery pose a chemical hazard to the environment. The recommended method of disposal for any foldable electric scooter at the end of its useful life is to dispose of the entire unit at or through an electronic waste recycling center, program, or facility. Local regulations and laws regarding the recycling and disposal of lithium-ion batteries and/or products containing them vary by country, state, and local government. To properly dispose of the battery and/or device, please check the laws and regulations in force in your area. It is your responsibility to properly dispose of your used equipment in accordance with local regulations and laws. For further information about where to dispose of batteries and waste electrical and electronic equipment, please contact your local or regional waste management office, household waste disposal service or point of sale.

СИГУРНОСТ

- Внимателно отворете опаковката и се уверете, че тротинетката не е повредена.
- Тротинетката трябва да бъде напълно заредена преди първа употреба, независимо от първоначалното състояние на зареждане на батерията.
- Не използвайте устройството, ако е видимо повредено.
- Препоръчваме носенето на подходящи предпазни средства, като например каска, наколенки и протектори за ръце и др.
- Преди да се качите на тротинетката, уверете се, че сте я поставили на равна повърхност и че тротинетката е включена.
- Не отваряйте и не модифицирайте тротинетката, в противен случай ще анулирате гаранцията на производителя и може да причините повреда, която може да доведе до сериозни наранявания или дори смърт.
- Карайте само там, където карането на тротинетка е изрично разрешено. Използвайте тротинетката си само на места, където не представлявате опасност за себе си, другите или имуществото на други хора.
- Никога не използвайте тротинетка под въздействието на алкохол и/или наркотици.
- Не използвайте тротинетката, когато сте преуморени или нефокусирани. Винаги поддържайте способността си да мислите и да разпознавате опасни ситуации на ранен етап.
- Избягвайте резки промени в посоката, особено при високи скорости.
- Уверете се, че капакът на порта за зареждане винаги е на мястото си.
- Тротинетката е с рейтинг IPX4 и следователно е устойчива само на леки пръски вода, **НЕ Е ВОДОУСТОЙЧИВА!!!**. Никога не карайте в дъжд, не карайте през вода или локви, тъй като това може да повреди тротинетката. Щетите от вода са изключени от гаранцията.
- Не карайте през локви, кал, пясък, камъни, чакъл или по неподходящ, неравен терен. На неравни повърхности се препоръчва да носите тротинетката, докато намерите подходящ маршрут.
- Не карайте при лоши метеорологични условия, като сняг, дъжд, градушка, заледени пътища или екстремна топлина - **ОПАСНОСТ** от преобръщане!
- Избягвайте шофиране в близост до плувни басейни или други големи водни басейни.
- Предотвратете преодоляването на препятствия и неравности, по-високи от 1,5 см - дори ако сте опитен шофьор на скутер.
- Не говорете по телефона и не изпращайте текстови съобщения, докато шофирате. Шофирайте внимателно, бъдете внимателни и осъзнати към заобикалящата ви среда: пътни условия, хора, време, предмети и др.
- Не карайте тротинетката си в оживени места. Управлявайте тротинетката си с изключително внимание и обръщайте внимание на хората и предметите наблизо.
- Не карайте нагоре или надолу по стръмни склонове. При леко неравен терен се препоръчва леко да сгъвате коленете си по време на каране, за да абсорбирате ударите и вибрациите. Това помага за поддържане на равновесие.
- Никога не се опитвайте да карате с повече от един човек едновременно. Тротинетката е предназначена само за самостоятелно ползване.
- Не носете никакви предмети, докато шофирате.
- Хора с нарушения на равновесието не трябва да карат тротинетки.

- Не карайте тротинетка по време на бременност.
- Деца от 10 до 14 години и по-големи могат да карат само под наблюдението на опитни възрастни и носейки защитно облекло.
- Имайте предвид, че спирачният път се увеличава пропорционално с по-високи скорости и телесно тегло.
- Никога не се качвайте и не слизайте насила от тротинетката. **Не изпълнявайте никакви трикове или каскади със тротинетката.**
- Бъдете изключително внимателни, когато шофирате на тъмно или в слабо осветени места.
- Не превишавайте посоченото ограничение за тегло на тротинетката.
- Избягвайте шофиране на опасни места, за да избегнете инциденти, включващи пожар и експлозии, например причинени от запалими газове, пара, течности, прах, влакна.
- **Спазвайте всички приложими закони във вашата страна относно използването на тротинетки.**
- Шофирайте внимателно и винаги бъдете готови да спрете.
- Използването на друго зарядно устройство може да доведе до повреда на устройството и други потенциални рискове, както и до анулиране на гаранцията!
- **Избягвайте пълното разреждане на батерията. Най-добре е да я зареждате, когато има останал капацитет (поне 1 чертичка на дисплея). Това ще удължи живота ѝ.**
- Дръжте тротинетката далеч от огън или корозивна среда по време на зареждане, тъй като е класифицирана като запалима и експлозивна.
- Не се опитвайте да отворите корпуса на батерията. Ако забележите някакви повреди, се свържете с оторизиран сервизен център.
- Не зареждайте тротинетката на пряка слънчева светлина или в непосредствена близост до открит огън или пламъци.
- Тротинетката не трябва да се използва по време на зареждане.
- Ако по конструкцията се появят пукнатини или счупвания, те ще се считат за повреди, причинени от клиента, и няма да подлежат на гаранционен ремонт.

Карането на скутер е на ваш собствен риск и отговорност.

Не всички опасности, които биха могли да доведат до нараняване или дори смърт, могат да бъдат обхванати в това ръководство.

ВНИМАНИЕ: Докато карате тротинетката, натискането на бутона "Cruise Control" ще активира функцията Easy Ride Cruise Control, което означава, че тротинетката ще се движи със същата постоянна скорост, с която функцията е била активирана. Easy Ride може да се деактивира чрез натискане на спирачката или газта.

Първо каране

Включете тротинетката с бутона POWER, въведете паролата (по подразбиране 0000), за да я отключите, и след това проверете нивото на батерията . Ако нивото на батерията е достатъчно, пригответе се за каране.

Въведете паролата си , за да отключите скутера си :

- 1 – Натиснете продължително бутона POWER и дисплеят ще покаже „----“ , но тротинетката е заключена в този момент.
- 2 – Натиснете кратко бутона M, дисплеят ще покаже „0---“ и числото 0 ще мига . (Ако числото във вашата парола не е 0 , натиснете бутона +/-, за да го промените .)
- 3 – Натиснете кратко бутона M, за да преминете към следващата цифра . (Паролата по подразбиране е 0000)
- 4 – След като въведете правилно четирицифрената парола , натиснете и задръжте бутона M, за да отключите тротинетката .

КОНТРОЛ - ДИСПЛЕЙ

LCD дисплей

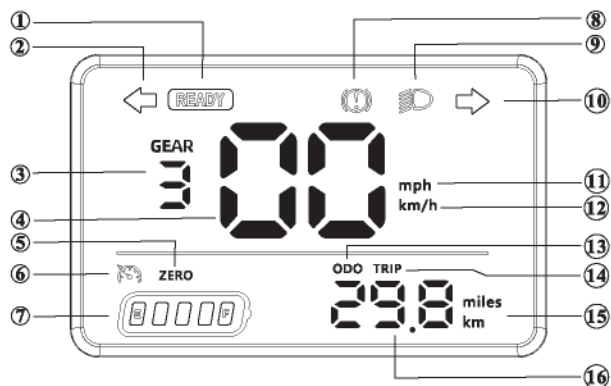

- 1 – ГОТОВИ за каране
- 2 – Ляв мигач.
- 3 – Предавки (За да смените предавката , натиснете бутона за захранване два пъти).
 - 1 (до 6 км/ч)
 - 2 (до 15 км/ч)
 - 3 (до 20 км/ч)
- 4 - Индикатор за текуща скорост
- 5 - НУЛА означава, че функцията "Push Start" е деактивирана. По подразбиране тази функция е активирана.
- 6 - Режимът КРУИЗ КОНТРОЛ е активен
- 7 - Състояние на зареждане на батерията (всяка точка представлява приблизително 20% от капацитета на батерията).
- 8 - Спиране

- 9 - Включване на светлините (кратко натискане на бутона POWER веднъж)
- 10 - Десен мигач.
- 11 - Скорост в мили в час (за да промените в мили, натиснете бутона за захранване три пъти)
- 12 – Скорост в километри в час
- 13 – ODO, общо изминато разстояние (променя се чрез четирикратно натискане на бутона за захранване)
- 14 - TRIP, изминато разстояние по време на едно текущо пътуване
- 15 – единица за разстояние в мили или километри
- 16 – Индикатор за изминато разстояние

Многофункционални бутони

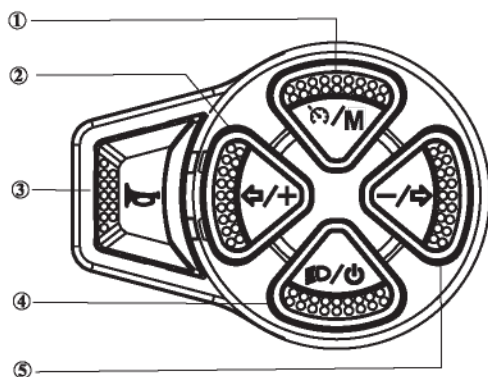

1 – Режим на шофиране / режим:

A – По време на шофиране, еднократно натискане на бутона ще превключи в режим на круиз контрол, който ви позволява да шофирате с текущата си скорост. Повторното натискане на бутона, натискане на спирачния лост или натискане на газта ще прекрати круиз контрола.

B – когато е неподвижен (1) Веднага след включване на скутера, бутонът **M** се използва за въвеждане на цифрите на паролата: еднократното кратко натискане на бутона ще премине към следващата цифра от въвеждането на паролата; след въвеждане на всичките четири цифри, задръжте бутона, за да потвърдите включването. (2) Настройки: натиснете бутона два пъти бързо, за да се покаже екранът с настройки; задръжте бутона, за да запазите настройките; натиснете бутона отново два пъти бързо, за да излезете от екрана с настройки и да се върнете към главния екран.

2 – Ляв мигач / Плюс:

A – Докато шофирате, натиснете бутона веднъж, за да включите/изключите левия мигач

B – Когато не шофирате, натиснете бутона, за да увеличите числото.

3 - Клаксон

4 – Захранване / Осветление:

A – натиснете бутона и задръжете за 3 секунди: включване/изключване на тротинетката.

B – 1 кратко натискане на бутона: включване/изключване на предните и задните светлини.

C – 2 кратки натискания на бутона: смяна на предавката.

D – Натиснете кратко бутона 3 пъти: променете мерната единица за скорост на MPH или KM/H

E – кратко натискане на бутона 4 пъти: промяна на показваното разстояние ODO или TRIP.

F – 5 кратки натискания на бутона: включване/изключване на габаритните светлини

5 – Десен мигач / Минус:

A - Докато шофирате, натиснете бутона веднъж, за да включите/изключите десния мигач

B – Когато сте неподвижни, натиснете бутона, за да намалите числото.

РЪКОВОДСТВО ЗА СЕРВИЗ НА ЛИТИЕВА БАТЕРИЯ

Безопасност на батерията

1. Животът на батерията е ограничен. Не използвайте батерията след изтичане на срока ѝ на годност. Моля, обърнете внимание, че напълно разрежданата батерия може значително да намали производителността и живота ѝ.

2. Клетките на батериите съдържат химикали. Не ги отваряйте.

3. Поставянето на чужд метален предмет в батерията може да причини нараняване или дори експлозия.

4. Използвайте само оригиналното зарядно устройство, доставено със тротинетката.

5. При обслужване и транспортиране на батерията трябва да се спазват местните транспортни разпоредби.

6. Препоръчително е нивото на зареждане на батерията да се поддържа между 50% и 80%.

Ако тротинетката не се използва, например през есента или зимата, нивото на зареждане на батерията трябва да се проверява на всеки 3-4 седмици и да се зарежда, ако е необходимо.

За по-добра производителност на батерията, използвайте я в температурен диапазон от +5°C до 40°C.

7. Не използвайте тротинетката при температури под +5°C или над 40°C.

8. При продължително зареждане на тротинетката, батерията се загарява, което е нормално.

9. При ниски температури батерията ще отслабне и може да има намален пробег, дори ако е напълно заредена.

10. Не се опитвайте сами да модифицирате или поправяте батерията.

Инструкции за зареждане

1. Преди първа употреба, заредете напълно батерията.
2. Моля, уверете се, че за зареждане се използва оригиналното зарядно устройство и че неговото напрежение и ток стриктно отговарят на спецификациите.
 2. След като зарядното устройство е свързано към тротинетката, светодиодът на зарядното устройство ще свети в червено, което показва, че зареждането е в ход. Когато светодиодът стане зелен, процесът на зареждане е завършен и батерията е напълно заредена.
3. Уверете се, че зарядното устройство и тротинетката са свързани правилно.

ZABEZPEČENÍ

- Opatrně otevřete obal a ujistěte se, že koloběžka není poškozená.
- Koloběžka musí být před prvním použitím plně nabitá, bez ohledu na počáteční stav nabití baterie.
- Nepoužívejte zařízení, pokud je viditelně poškozené.
- Doporučujeme nosit vhodné ochranné pomůcky, jako je helma, chrániče rukou a kolen atd.
- Než nasednete na koloběžku, ujistěte se, že jste ji postavili na rovný povrch a že je koloběžka zapnutá.
- Neotevírejte koloběžku ani ji neupravujte, jinak ztratíte platnost záruky výrobce a můžete způsobit poruchu, která by mohla mít za následek vážné zranění nebo dokonce smrt.
- Jezděte pouze tam, kde je jízda na koloběžce výslovně povolena. Používejte koloběžku pouze v oblastech, kde nepředstavujete nebezpečí pro sebe, ostatní ani majetek jiných osob.
- Nikdy nejezděte na koloběžce pod vlivem alkoholu a/nebo drog.
- Nepoužívejte koloběžku, když jste příliš unavení nebo nesoustředění. Vždy si udržujte schopnost myslet a včas rozpoznat nebezpečné situace.
- Vyhněte se náhlým změnám směru, zejména při vysokých rychlostech.
- Ujistěte se, že je kryt nabíjecího portu vždy na místě.
- Koloběžka má stupeň krytí IPX4, a proto je odolná pouze vůči lehkému stříkající vodě, **NENÍ VODOTĚSNÁ!!!**. Nikdy nejezděte v dešti, nejezděte po vodě ani v kalužích, mohlo by dojít k poškození koloběžky. Poškození vodou se nevztahuje na záruku.
- Nejezděte přes kaluže, bláto, písek, kameny, štěrk ani po nevhodném, nerovném terénu. Na nerovném povrchu se doporučuje koloběžku přenášet, dokud nenajdete vhodnou trasu.
- Nejezděte za špatného počasí, jako je sníh, déšť, kroupy, zledovatělé vozovky nebo extrémní horko – **NEBEZPEČÍ převrácení!**
- Vyhněte se řízení v blízkosti bazénů nebo jiných velkých vodních ploch.
- Zabráňte překonávání překážek a hrbolů vyšších než 1,5 cm – i když jste zkušený řidič koloběžky.
- Během řízení netelefonujte ani neposílejte textové zprávy. Jezděte opatrně, buďte vnímaví a pozorní k okolí: stavu vozovky, lidem, počasí, předmětům atd.
- Nejezděte na koloběžce v místech s vysokou koncentrací lidí. Řiďte koloběžku s maximální opatrností a věnujte pozornost lidem a předmětům v okolí.
- Nejezděte do ani z prudkých svahů. Na mírně nerovném terénu se doporučuje při jízdě mírně pokrčit kolena, aby se tlumily nárazy a vibrace. To pomáhá udržovat rovnováhu.
- Nikdy se nepokoušejte jezdit s více než jednou osobou najednou. Koloběžka je určena pouze pro použití jednou osobou.
- Během řízení nepřevázejte žádné předměty.
- Lidé s poruchami rovnováhy by neměli jezdit na koloběžkách.
- Během těhotenství nejezděte na koloběžce.
- Děti od 10 do 14 let a starší osoby smí jezdit pouze pod dohledem zkušených dospělých a v ochranném oblečení.
- Uvědomte si, že brzdná dráha se úměrně prodlužuje s vyšší rychlostí a tělesnou hmotností.
- Nikdy nenastupujte ani nevystupujte z koloběžky násilím. **Neprovádějte na koloběžce žádné triky ani kaskadérské kousky.**

- Buďte extrémně opatrní při řízení ve tmě nebo ve špatně osvětlených prostorách.
- Nepřekračujte stanovený hmotnostní limit koloběžky.
- Vyhýbejte se řízení v nebezpečných místech, abyste předešli nehodám s požárem a výbuchy, například způsobeným hořlavými plyny, párou, kapalinami, prachem nebo vlákny.
- **Dodržujte všechny platné zákony ve vaší zemi týkající se používání koloběžek.**
- Jezděte opatrně a buďte vždy připraveni brzdit.
- Použití jiné nabíječky může vést k poškození zařízení a dalším potenciálním rizikům, spolu se ztrátou záruky!
- **Nevystavujte baterii úplnému vybití. Nejlepší je nabíjet ji, když je v ní ještě nějaká zbývající kapacita (alespoň 1 sloupec na displeji). Tím prodloužíte její životnost.**
- Během nabíjení chraňte koloběžku před ohněm nebo korozivním prostředím, protože je klasifikována jako hořlavá a výbušná látka.
- Nepokoušejte se otevřít kryt baterie. Pokud si všimnete jakéhokoli poškození, obraťte se na autorizované servisní středisko.
- Nenabíjejte koloběžku na přímém slunci ani v bezprostřední blízkosti otevřeného ohně či plamenů.
- Koloběžka se nesmí používat během nabíjení.
- Pokud se v konstrukci objeví praskliny nebo zlomy, budou považovány za poškození způsobené zákazníkem a nebudou způsobilé pro záruční opravy.

Jízda na koloběžce je na vlastní nebezpečí a odpovědnost.

V této příručce nelze pokrýt všechna nebezpečí, která by mohla vést ke zranění nebo dokonce smrti.

POZOR: Během jízdy na koloběžce stisknutím tlačítka „Tempomat“ aktivujete funkci Easy Ride Cruise Control , což znamená, že koloběžka pojedě stejnou konstantní rychlostí, při které byla funkce aktivována. Easy Ride lze deaktivovat sešlápnutím brzdý nebo plynu.

První jízda

Zapněte koloběžku tlačítkem POWER, zadejte heslo (výchozí 0000) pro odemčení a poté zkontrolujte úroveň nabití baterie . Pokud je úroveň nabití baterie dostatečná, připravte se na jízdu.

Zadejte heslo pro odemčení koloběžky :

- 1 – Dlouze stiskněte tlačítko POWER a na displeji se zobrazí „ --- “ , ale koloběžka je v tomto okamžiku zablokována.
- 2 – Krátce stiskněte tlačítko M, na displeji se zobrazí „ 0—“ a číslice 0 bude blikat . (Pokud vaše heslo není 0 , stiskněte tlačítko +/- pro jeho změnu .)
- 3 – Krátkým stisknutím tlačítka M přejděte na další číslici . (Výchozí heslo je 0000)
- 4 – Jakmile správně zadáte čtyřmístné heslo , stiskněte a podržte tlačítko M pro odemknutí koloběžky .

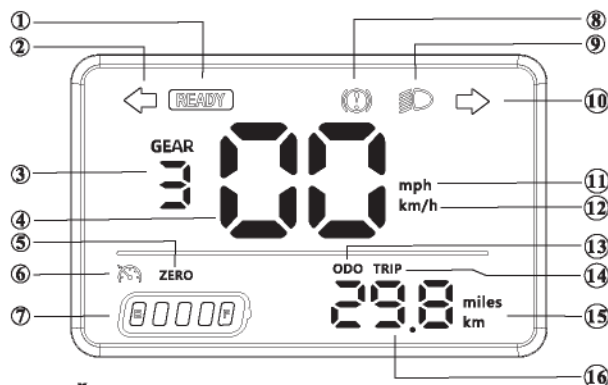
OVLÁDÁNÍ - DISPLEJ**LCD displej**

- 1 – PŘIPRAVENO k jízdě
- 2 – Levé směrové světlo.
- 3 – Převodové stupně (Pro změnu převodového stupně stiskněte dvakrát tlačítko napájení).
 - 1 (až 6 km/h)
 - 2 (do 15 km/h)
 - 3 (až 20 km/h)
- 4 - Ukazatel aktuální rychlosti
- 5 – NULA znamená, že funkce „Start stisknutím“ je zakázána. Ve výchozím nastavení je tato funkce povolena.
- 6 - Režim TEMPOMATU je aktivní
- 7 - Stav nabití baterie (každá tečka představuje přibližně 20 % kapacity baterie).
- 8 - Brzdění
- 9 - Rozsvícení světel (krátce stiskněte jednou tlačítko POWER)
- 10 - Pravé směrové světlo.
- 11 - Rychlost v mílech za hodinu (pro změnu na míle stiskněte třikrát tlačítko napájení)

12 – Rychlost v kilometrech za hodinu

13 – ODO, celková ujetá vzdálenost (změní se čtyřnásobným stisknutím tlačítka napájení)

14 - TRIP, vzdálenost ujetá během jedné aktuální cesty

15 – jednotka vzdálenosti v mílích nebo kilometrech

16 – Ukazatel ujeté vzdálenosti

Multifunkční tlačítka

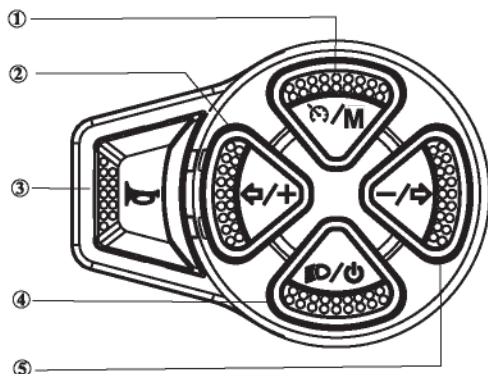

1 – Režim jízdy / režim:

A – Během jízdy se jedním stisknutím tlačítka přepnete do režimu tempomatu, který vám umožní jet aktuální rychlostí. Dalším stisknutím tlačítka, sešlápnutím brzdové páky nebo sešlápnutím plynového pedálu tempomat ukončíte.

B – v klidovém stavu (1) ihned po zapnutí koloběžky se tlačítko M používá k zadání číslic hesla: krátkým stisknutím tlačítka přejdete na další číslici hesla; po zadání všech čtyř číslic podržte tlačítko pro potvrzení zapnutí. (2) Nastavení: dvakrát rychle stiskněte tlačítko pro zobrazení obrazovky nastavení; podržte tlačítko pro uložení nastavení; znovu dvakrát rychle stiskněte tlačítko pro opuštění obrazovky nastavení a návrat na hlavní obrazovku.

2 – Levé směrové světlo / Plus:

A – Během jízdy stiskněte jednou tlačítko pro zapnutí/vypnutí levého směrového světla.

B – Pokud nejedete, stiskněte tlačítko pro zvýšení čísla.

3 - Klakson

4 – Napájení / Osvětlení:

A – stiskněte tlačítko a podržte jej 3 sekundy: zapnutí/vypnutí koloběžky.

B – 1 krátké stisknutí tlačítka: zapnutí/vypnutí předních a zadních světel.

C – 2 krátká stisknutí tlačítka: změna rychlostního stupně.

D – Třikrát krátce stiskněte tlačítko: změna jednotky rychlosti na MPH nebo KM/H

E – krátké stisknutí tlačítka 4krát: změna zobrazení ujeté vzdálenosti ODO nebo TRIP.

F – 5 krátkých stisknutí tlačítka: zapnutí/vypnutí obrysových světel

5 – Pravý směrový signál / Mínus:

A - Během jízdy stiskněte jednou tlačítko pro zapnutí/vypnutí pravého směrového světla

B – V klidovém stavu stiskněte tlačítko pro snížení čísla.

SERVISNÍ PŘÍRUČKA K LITHIOVÉ BATERII

Bezpečnost baterií

1. Životnost baterie je omezená. Baterii po uplynutí její životnosti nepoužívejte. Upozorňujeme, že zcela vybitá baterie může výrazně snížit výkon a životnost.

2. Bateriové články obsahují chemikálie. Neotevírejte je.

3. Vložení cizího kovového předmětu do baterie může způsobit zranění nebo dokonce výbuch.

4. Používejte pouze originální nabíječku dodanou s koloběžkou.

5. Při servisu a přepravě baterie je nutné dodržovat místní přepravní předpisy.

6. Doporučuje se udržovat úroveň nabití baterie mezi 50 % a 80 %.

Pokud se koloběžka nepoužívá, např. na podzim nebo v zimě, měla by se úroveň nabití baterie kontrolovat každé 3–

Pro lepší výkon baterie ji používejte v teplotním rozsahu +5 °C až 40 °C.

7. Nepoužívejte koloběžku při teplotách pod +5 °C nebo nad 40 °C.

8. Při delším nabíjení koloběžky se baterie zahřívá, což je normální.

9. Při nízkých teplotách se baterie vybíjí a může mít snížený dojezd, a to i v případě, že je plně nabitá.

10. Nepokoušejte se baterii sami upravovat ani opravovat.

Pokyny pro nabíjení

1. Před prvním použitím baterii plně nabijte.

2. Ujistěte se, že k nabíjení používáte originální nabíječku a že její napětí a proud přesně splňují specifikace.

2. Jakmile je nabíječka připojena ke koloběžce, LED dioda na nabíječce se rozsvítí ČERVENĚ, což znamená, že probíhá nabíjení. Když se LED dioda rozsvítí zeleně, proces nabíjení je dokončen a baterie je plně nabitá.

3. Ujistěte se, že jsou nabíječka a koloběžka správně připojeny.

SEGURIDAD

- Abra con cuidado el embalaje y asegúrese de que el scooter no esté dañado.
- El scooter debe estar completamente cargado antes del primer uso, independientemente del estado de carga inicial de la batería.
- No utilice el dispositivo si está visiblemente dañado.
- Recomendamos utilizar equipo de protección adecuado como casco, protectores de manos y rodilleras, etc.
- Antes de subirse al scooter, asegúrese de haberlo colocado sobre una superficie nivelada y de que el scooter esté encendido.
- No abra el scooter ni lo modifique, de lo contrario anulará la garantía del fabricante y podría causar una avería que podría provocar lesiones graves o incluso la muerte.
- Conduzca solo donde esté expresamente permitido. Use su patinete solo en zonas donde no represente un peligro para sí mismo, para los demás ni para sus bienes.
- Nunca utilice un scooter bajo la influencia del alcohol y/o drogas.

No utilice el patinete si está demasiado cansado o distraído. Mantenga siempre la capacidad de pensar y reconozca situaciones peligrosas con anticipación.

- Evite cambios bruscos de dirección, especialmente a altas velocidades.
- Asegúrese de que la tapa del puerto de carga esté siempre en su lugar.

El patinete tiene clasificación IPX4 y, por lo tanto, solo resiste salpicaduras leves de agua. **¡NO ES IMPERMEABLE!** Nunca lo conduzca bajo la lluvia ni a través de agua o charcos, ya que esto podría dañarlo. Los daños causados por agua quedan excluidos de la garantía.

No conduzca sobre charcos, barro, arena, rocas, grava ni sobre terrenos irregulares o inadecuados. En superficies irregulares, se recomienda transportar el patinete hasta encontrar una ruta adecuada.

- No conduzca en condiciones climáticas adversas, como nieve, lluvia, granizo, carreteras heladas o calor extremo: ¡RIESGO de vuelco!
- Evite conducir cerca de piscinas u otros cuerpos de agua grandes.
- Evite superar obstáculos y baches de más de 1,5 cm de altura, incluso si es un conductor de scooter experimentado.

No hable por teléfono ni envíe mensajes de texto mientras conduce. Conduzca con precaución, esté atento a su entorno: condiciones de la carretera, personas, clima, objetos, etc.

No conduzca su patinete en zonas concurridas. Conduzca con extrema precaución y preste atención a las personas y objetos cercanos.

No suba ni baje pendientes pronunciadas. En terrenos ligeramente irregulares, se recomienda flexionar ligeramente las rodillas al conducir para absorber los impactos y las vibraciones. Esto ayuda a mantener el equilibrio.

- Nunca intente conducir con más de una persona a la vez. El patinete está diseñado para uso exclusivo de una sola persona.
- No lleve ningún objeto mientras conduce.
- Las personas con trastornos del equilibrio no deben utilizar patinetes.
- No conduzca scooter durante el embarazo.
- Los niños de 10 a 14 años y mayores sólo podrán viajar bajo la supervisión de adultos experimentados y usando ropa protectora.
- Tenga en cuenta que la distancia de frenado aumenta proporcionalmente con mayores

velocidades y peso corporal.

- Nunca suba ni baje del patinete a la fuerza. **No realice trucos ni acrobacias con el patinete.**
- Tenga mucho cuidado al conducir en la oscuridad o en áreas poco iluminadas.
- No exceda el límite de peso indicado del scooter.
- Evite conducir en lugares peligrosos para evitar accidentes con riesgo de incendio y explosiones, por ejemplo provocados por gases inflamables, vapor, líquidos, polvo, fibras.
- **Cumplir con todas las leyes aplicables en su país con respecto al uso de scooters.**
- Conduzca con cuidado y esté siempre preparado para frenar.
- ¡Usar otro cargador puede provocar daños al dispositivo y otros riesgos potenciales, además de anular la garantía!

Evite **descargar completamente la batería. Es mejor cargarla cuando aún tenga algo de capacidad (al menos una barra en la pantalla). Esto prolongará su vida útil.**

- Mantenga el scooter alejado del fuego o de entornos corrosivos mientras se carga, ya que está clasificado como inflamable y explosivo.

No intente abrir la carcasa de la batería. Si observa algún daño, póngase en contacto con un Centro de Servicio Autorizado.

- No cargue el scooter bajo la luz solar directa o cerca de fuego abierto o llamas.
- El scooter no debe utilizarse mientras se está cargando.
- Si se producen grietas o roturas en la estructura, se considerarán daños provocados por el cliente y no serán elegibles para reparaciones de garantía.

Conducir un scooter es bajo su propio riesgo y responsabilidad.

Este manual no cubre todos los peligros que podrían provocar lesiones o incluso la muerte.

ATENCIÓN: Al conducir el patinete, al pulsar el botón "Control de crucero" se activará la función de control de crucero Easy Ride , lo que significa que el patinete se desplazará a la misma velocidad constante a la que se activó. Easy Ride se puede desactivar presionando el freno o el acelerador.

Primer viaje

Encienda el patinete con el botón de encendido, introduzca la contraseña (predeterminada: 0000) para desbloquearlo y compruebe el nivel de batería . Si la batería está cargada, prepárese para salir.

Introduce tu contraseña para desbloquear tu scooter :

- 1 – Mantenga presionado el botón de ENCENDIDO y la pantalla mostrará " ---- " , pero el scooter estará bloqueado en este punto.
 - Presione brevemente el botón M, la pantalla mostrará " 0---" y el número 0 parpadeará . (Si el número no es 0 en su contraseña , presione el botón +/- para cambiarlo) .
- 3 – Pulse brevemente el botón M para pasar al siguiente dígito . (La contraseña predeterminada es 0000)
- 4 – Una vez que haya ingresado correctamente la contraseña de cuatro dígitos , presione y mantenga presionado el botón M para desbloquear el scooter .

CONTROL - PANTALLA

Pantalla LCD

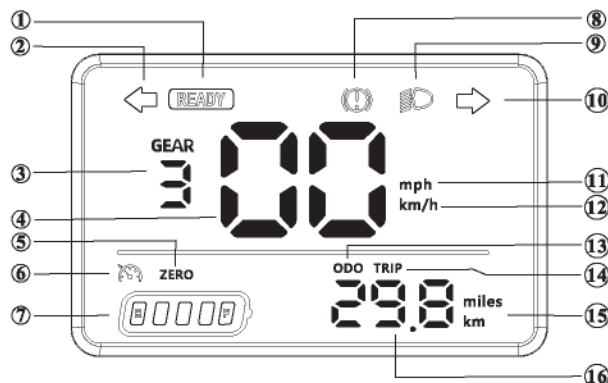

1 - LISTO para montar

2 - Luz de señal de giro a la izquierda.

3 - Cambios de marcha (Para cambiar de marcha , pulse el botón de encendido dos veces).

- 1 (hasta 6 km/h)
- 2 (hasta 15 km/h)
- 3 (hasta 20 km/h)

4 - Indicador de velocidad actual

5 - CERO significa que la función "Push Start" está desactivada. De forma predeterminada, esta función está activada.

6 - El modo CONTROL DE CRUCERO está activo

7 - Estado de carga de la batería (cada punto representa aproximadamente el 20% de la capacidad de la batería).

8 - Frenado

9 - Luces encendidas (presione brevemente el botón POWER una vez)

10 - Luz de señal de giro derecha.

11 - Velocidad en millas por hora (para cambiar a millas, presione el botón de encendido tres veces)

12 - Velocidad en kilómetros por hora

13 - ODO, distancia total recorrida (cambie presionando el botón de encendido cuatro veces)

14 - VIAJE, distancia recorrida durante un viaje actual

15 - unidad de distancia en millas o kilómetros

16 - Indicador de distancia recorrida

Botones multifunción

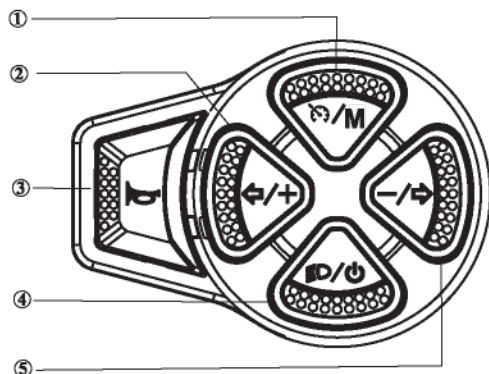

1 – Modo de conducción/modo:

A – Mientras conduce, al pulsar el botón una vez, se activa el control de crucero, lo que le permite conducir a su velocidad actual. Al pulsar el botón de nuevo, al presionar la palanca del freno o al pisar el acelerador, se desactiva el control de crucero.

B – cuando está parado (1) Inmediatamente después de encender el scooter, el botón M se utiliza para ingresar los dígitos de la contraseña: al presionar el botón una vez brevemente se avanzará al siguiente dígito de la entrada de la contraseña; después de ingresar los cuatro dígitos, mantenga presionado el botón para confirmar el encendido. (2) Configuración: presione el botón dos veces rápidamente para mostrar la pantalla de configuración; mantenga presionado el botón para guardar la configuración; presione el botón dos veces rápidamente nuevamente para salir de la pantalla de configuración y regresar a la pantalla principal.

2 – Señal de giro a la izquierda / Más:

A – Mientras conduce, presione el botón una vez para encender o apagar la señal de giro a la izquierda

B – Cuando no esté conduciendo, presione el botón para aumentar el número.

3 - Cuerno

4 – Energía / Iluminación:

A – presione el botón y manténgalo presionado durante 3 segundos: enciende/apaga el scooter.

B – 1 pulsación corta del botón: enciende/apaga las luces delanteras y traseras.

C – 2 pulsaciones cortas del botón: cambio de marcha.

D – Presione brevemente el botón 3 veces: cambie la unidad de velocidad a MPH o KM/H

E – presione brevemente el botón 4 veces: cambie la visualización de la distancia ODO o TRIP.

F – 5 pulsaciones cortas del botón: enciende/apaga las luces laterales

5 – Señal de giro a la derecha / Menos:

A - Mientras conduce, presione el botón una vez para encender o apagar la señal de giro derecha

B – Cuando esté parado, presione el botón para disminuir el número.

MANUAL DE SERVICIO DE BATERÍA DE LITIO

Seguridad de la batería

1. La vida útil de la batería es limitada. No la utilice una vez finalizada su vida útil. Tenga en cuenta que una batería completamente descargada puede reducir significativamente su rendimiento y vida útil.

2. Las celdas de la batería contienen sustancias químicas. No las abra.

3. Insertar un objeto metálico extraño en la batería puede provocar lesiones o incluso una explosión.

4. Utilice únicamente el cargador original suministrado con el scooter.

5. Se deben seguir las normas de transporte locales al realizar el mantenimiento y el transporte de la batería.

6. Se recomienda mantener el nivel de carga de la batería entre el 50% y el 80%.

Si no se utiliza el scooter, por ejemplo en otoño o invierno, se debe comprobar el nivel de carga de la batería cada 3 o 4 semanas y cargarla si es necesario.

Para un mejor rendimiento de la batería, utilice la batería dentro de un rango de temperatura de +5 °C a 40 °C.

7. No utilice el scooter a temperaturas inferiores a +5°C ni superiores a 40°C.

8. Al cargar el scooter durante un tiempo prolongado, la batería se calienta, lo cual es normal.

9. En bajas temperaturas, la batería se debilitará y puede tener una autonomía reducida, incluso si está completamente cargada.

10. No intente modificar o reparar la batería usted mismo.

Instrucciones de carga

1. Antes del primer uso, cargue completamente la batería.

2. Asegúrese de utilizar el cargador original para cargar y de que su voltaje y corriente cumplan estrictamente con las especificaciones.

2. Una vez conectado el cargador al patinete, el LED se iluminará en ROJO, lo que indica que la carga está en curso. Cuando el LED se vuelve verde, la carga ha finalizado y la batería está completamente cargada.

3. Asegúrese de que el cargador y el scooter estén conectados correctamente.

SIGURNOST

- Pažljivo otvorite ambalažu i provjerite je li romobil neoštećen.
- Skuter se mora potpuno napuniti prije prve upotrebe, bez obzira na početno stanje napunjenosti baterije.
- Ne koristite uređaj ako je vidljivo oštećen.
- Preporučujemo nošenje odgovarajuće zaštitne opreme kao što su kaciga, štيتnici za ruke i koljena itd.
- Prije nego što sjednete na romobil, provjerite jeste li ga postavili na ravnu površinu i je li romobil uključen.
- Ne otvarajte skuter niti ga prepravljajte, jer ćete u suprotnom poništiti jamstvo proizvođača i možete uzrokovati kvar koji može rezultirati ozbiljnim ozljedama ili čak smrću.
- Vozite se samo tamo gdje je vožnja skutera izričito dopuštena. Koristite skuter samo na područjima gdje ne predstavljate opasnost za sebe, druge ili tuđu imovinu.
- Nikada ne koristite skuter pod utjecajem alkohola i/ili droga.
- Ne koristite skuter kada ste preumorni ili nekoncentrirani. Uvijek održavajte sposobnost razmišljanja i prepoznavanja opasnih situacija u ranoj fazi.
- Izbjegavajte nagle promjene smjera, posebno pri velikim brzinama.
- Pazite da je poklopac priključka za punjenje uvijek na mjestu.
- Skuter ima IPX4 ocjenu i stoga je otporan samo na lagano prskanje vode, **NIJE VODOOTPORAN!!!**. Nikada se ne vozite po kiši, nemojte se voziti kroz vodu ili lokve, jer to može oštetiti skuter. Oštećenje od vode isključeno je iz jamstva.
- Nemojte voziti kroz lokve, blato, pijesak, kamenje, šljunak ili po neprikladnom, neravnom terenu. Na neravnim površinama preporučuje se nositi skuter dok ne pronađete prikladnu rutu.
- Ne vozite po lošim vremenskim uvjetima poput snijega, kiše, tuče, zaleđenih cesta ili ekstremne vrućine - **OPASNOST** od prevrtanja!
- Izbjegavajte vožnju u blizini bazena ili drugih velikih vodenih površina.
- Spriječite svladavanje prepreka i neravnina viših od 1,5 cm - čak i ako ste iskusan vozač skutera.
- Ne razgovarajte telefonom niti šaljite tekstualne poruke tijekom vožnje. Vozite pažljivo, budite svjesni i pažljivi prema svojoj okolini: uvjetima na cesti, ljudima, vremenu, predmetima itd.
- Ne vozite skuter u mjestima s puno ljudi. Upravljajte skuterom s izuzetnim oprezom i obratite pozornost na ljude i predmete u blizini.
- Nemojte se voziti uzbrdo ili nizbrdo strmim padinama. Na blago neravnom terenu preporučuje se lagano savijanje koljena tijekom vožnje kako biste apsorbirali udarce i vibracije. To pomaže u održavanju ravnoteže.
- Nikada se ne pokušavajte voziti s više osoba istovremeno. Skuter je namijenjen samo za korištenje od strane jedne osobe.
- Ne nosite nikakve predmete tijekom vožnje.
- Osobe s poremećajima ravnoteže ne bi smjele voziti skutere.
- Nemojte voziti skuter tijekom trudnoće.
- Djeca od 10 do 14 godina i starija smiju voziti samo pod nadzorom iskusnih odraslih osoba i u zaštitnoj odjeći.
- Imajte na umu da se put kočenja proporcionalno povećava s većim brzinama i tjelesnom težinom.

- Nikada se ne penjite na romobil ili ne silazite s njega na silu. **Nemojte izvoditi trikove ili akrobacije na romobilu.**
- Budite izuzetno oprezni prilikom vožnje u mraku ili na slabo osvijetljenim područjima.
- Ne prekoračujte navedenu težinu skutera.
- Izbjegavajte vožnju na opasnim mjestima kako biste izbjegli nesreće uzrokovane požarom i eksplozijama, na primjer uzrokovane zapaljivim plinovima, parom, tekućinama, prašinom, vlaknima.
- **Pridržavajte se svih važećih zakona u vašoj zemlji u vezi s korištenjem skutera.**
- Vozite pažljivo i uvijek budite spremni zakočiti.
- Korištenje drugog punjača može oštetiti uređaj i uzrokovati druge potencijalne rizike, uz poništenje jamstva!
- **Izbjegavajte potpuno pražnjenje baterije. Najbolje ju je puniti kada u njoj ima još nešto kapaciteta (barem 1 crtica na zaslonu). To će produžiti njezin vijek trajanja.**
- Držite skuter dalje od vatre ili korozivne okoline tijekom punjenja jer je klasificiran kao zapaljivo i eksplozivno.
- Ne pokušavajte otvoriti kućište baterije. Ako primijetite bilo kakva oštećenja, obratite se ovlaštenom servisnom centru.
- Ne puniti romobil na izravnoj sunčevoj svjetlosti ili u neposrednoj blizini otvorene vatre ili plamena.
- Skuter se ne smije koristiti tijekom punjenja.
- Ako se pojave pukotine ili lomovi u strukturi, smatrat će se oštećenjem uzrokovanim kupcem i neće biti obuhvaćeni jamstvenim popravcima.

Vožnja skutera je na vlastitu odgovornost i rizik.

Nisu sve opasnosti koje mogu rezultirati ozljedama ili čak smrću obuhvaćene ovim priručnikom.

PAŽNJA: Tijekom vožnje skutera, pritiskom na gumb "Tempomat" aktivirat ćete značajku Easy Ride Cruise Control , što znači da će se skuter kretati istom konstantnom brzinom kojom je značajka bila aktivirana. Easy Ride se može deaktivirati pritiskom na kočnicu ili gas.

Prva vožnja

Uključite romobil pomoću tipke POWER, unesite lozinku (zadano 0000) za otključavanje, a zatim provjerite razinu napunjenosti baterije . Ako je razina napunjenosti baterije dovoljna, pripremite se za vožnju.

Unesite svoju lozinku za otključavanje skutera :

- 1 – Dugo pritisnite gumb POWER i na zaslonu će se prikazati „----“, ali romobil je u ovom trenutku zaključan.
- 2 – Kratko pritisnite tipku M, na zaslonu će se prikazati „0---“ i broj 0 će treptati . (Ako broj u vašoj lozinki nije 0 , pritisnite tipku +/- da biste je promijenili .)
- 3 – Kratko pritisnite tipku M za prelazak na sljedeću znamenku . (Zadana lozinka je 0000)
- 4 – Nakon što ste ispravno unijeli četveroznamenkastu lozinku , pritisnite i držite gumb M za otključavanje skutera .

KONTROLA - PRIKAZ

LCD zaslon

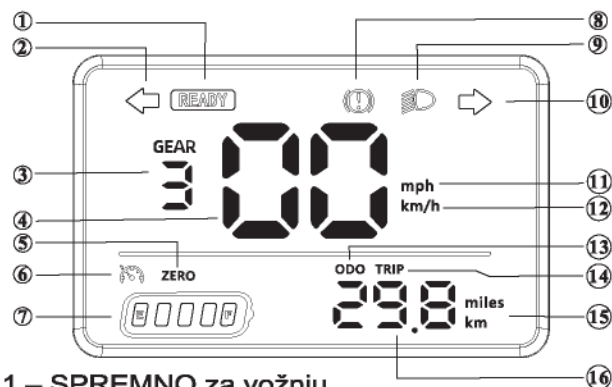

- 1 – SPREMNO za vožnju
- 2 – Lijevi žmigavac.
- 3 – Brzine (Za promjenu brzine , dvaput pritisnite gumb za napajanje).
 - 1 (do 6 km/h)
 - 2 (do 15 km/h)
 - 3 (do 20 km/h)
- 4 - Pokazivač trenutne brzine
- 5 - NULA znači da je značajka "Pritisni start" onemogućena. Prema zadanim postavkama, ova je značajka omogućena.
- 6 - Način rada TEMPOMATA je aktivan
- 7 - Status napunjenosti baterije (svaka točka predstavlja približno 20% kapaciteta baterije).
- 8 - Kočenje
- 9 - Svjetla se pale (kratko pritisnite tipku POWER jednom)
- 10 - Desni žmigavac.
- 11 - Brzina u miljama na sat (za promjenu u milje, pritisnite gumb za napajanje tri puta)

12 – Brzina u kilometrima na sat

13 – ODO, ukupna prijeđena udaljenost (promijenite pritiskom tipke za napajanje četiri puta)

14 - PUTOVANJE, prijeđena udaljenost tijekom jednog trenutnog putovanja

15 – jedinica za udaljenost u miljama ili kilometrima

16 – Pokazatelj prijeđene udaljenosti

Višenamjenske tipke

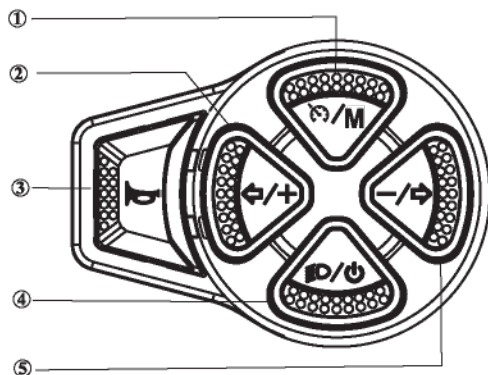

1 – Način vožnje / način rada:

A – Tijekom vožnje, jednim pritiskom na gumb prebacit ćete se u način rada tempomata, koji vam omogućuje vožnju trenutnom brzinom. Ponovnim pritiskom na gumb, pritiskom na ručicu kočnice ili pritiskom na gas isključit ćete tempomat.

B – kada je skuter zaustavljen (1) Odmah nakon uključivanja skutera, tipka M koristi se za unos znamenki lozinke: kratkim pritiskom tipke prelazite na sljedeću znamenku unosa lozinke; nakon unosa sve četiri znamenke, držite pritisnutu tipku za potvrdu uključivanja. (2) Postavke: dvaput brzo pritisnite tipku za prikaz zaslona s postavkama; držite pritisnutu tipku za spremanje postavki; ponovno dvaput brzo pritisnite tipku za izlaz iz zaslona s postavkama i povratak na glavni zaslon.

2 – Lijevi pokazivač smjera / Plus:

A – Tijekom vožnje, pritisnite gumb jednom za uključivanje/isključivanje lijevog pokazivača smjera

B – Kada ne vozite, pritisnite gumb za povećanje brojke.

3 - Truba

4 – Napajanje / Rasvjeta:

A – pritisnite gumb i držite ga 3 sekunde: uključivanje/isključivanje romobila.

B – 1 kratki pritisak gumba: uključivanje/isključivanje prednjih i stražnjih svjetala.

C – 2 kratka pritiska na tipku: promjena brzine.

- D – Kratko pritisnite gumb 3 puta: promijenite jedinicu brzine u MPH ili KM/H
- E – kratko pritisnite gumb 4 puta: promjena prikaza udaljenosti ODO ili TRIP.
- F – 5 kratkih pritisaka na tipku: uključivanje/isključivanje pozicijskih svjetala

5 – Desni pokazivač smjera / Minus:

A - Tijekom vožnje, pritisnite gumb jednom za uključivanje/isključivanje desnog pokazivača smjera

B – Dok vozilo miruje, pritisnite gumb za smanjenje broja.

SERVISNI PRIRUČNIK ZA LITIJEVE BATERIJE

Sigurnost baterije

1. Vijek trajanja baterije je ograničen. Nemojte koristiti bateriju nakon isteka njezina vijeka trajanja. Imajte na umu da potpuno ispražnjena baterija može značajno smanjiti performanse i vijek trajanja.
 2. Baterijske ćelije sadrže kemikalije. Ne otvarajte ih.
 3. Umetanje stranog metalnog predmeta u bateriju može uzrokovati ozljede ili čak eksploziju.
 4. Koristite samo originalni punjač koji dolazi sa skuterom.
 5. Prilikom servisiranja i transporta baterije moraju se poštivati lokalni prometni propisi.
 6. Preporučuje se održavanje razine napunjenosti baterije između 50% i 80%.
- Ako se skuter ne koristi, npr. u jesen ili zimi, razinu napunjenosti baterije treba provjeravati svaka 3-4 tjedna i po potrebi je puniti.**
- Za bolje performanse baterije, koristite je u temperaturnom rasponu od +5°C do 40°C.
7. Ne koristite skuter na temperaturama ispod +5°C ili iznad 40°C.
 8. Prilikom duljeg punjenja romobila, baterija se zagrijava, što je normalno.
 9. Na niskim temperaturama baterija će oslabiti i može imati smanjeni domet, čak i ako je potpuno napunjena.
 10. Ne pokušavajte sami modificirati ili popravljati bateriju.

Upute za punjenje

1. Prije prve upotrebe, potpuno napunite bateriju.
2. Molimo provjerite da se za punjenje koristi originalni punjač te da njegov napon i struja strogo odgovaraju specifikacijama.
2. Nakon što je punjač spojen na skuter, LED na punjaču će svijetliti CRVENO, što označava da je punjenje u tijeku. Kada LED postane zelen, proces punjenja je završen i baterija je potpuno napunjena.
3. Provjerite jesu li punjač i skuter ispravno spojeni.

SEGURANÇA

- Abra a embalagem com cuidado e certifique-se de que a scooter não esteja danificada.
 - A scooter deve ser totalmente carregada antes da primeira utilização, independentemente do estado inicial de carga da bateria.
 - Não utilize o dispositivo se ele estiver visivelmente danificado.
- Recomendamos o uso de equipamentos de proteção adequados, como capacete, joelheiras e protetores de mãos, etc.
- Antes de subir na scooter, certifique-se de que a colocou numa superfície plana e que a scooter está ligada.
 - Não abra a scooter nem a modifique, caso contrário, você anulará a garantia do fabricante e poderá causar uma avaria que poderá resultar em ferimentos graves ou até mesmo morte.
 - Ande de patinete apenas onde for expressamente permitido. Use seu patinete somente em áreas onde você não represente um perigo para si mesmo, para os outros ou para a propriedade alheia.
 - Nunca utilize uma scooter sob a influência de álcool e/ou drogas.
 - Não utilize a scooter quando estiver muito cansado ou sem concentração. Mantenha sempre a capacidade de pensar e reconhecer situações perigosas numa fase inicial.
 - Evite mudanças bruscas de direção, especialmente em altas velocidades.
 - Certifique-se de que a tampa da porta de carregamento esteja sempre no lugar.
 - A scooter possui classificação IPX4 e, portanto, é resistente apenas a respingos leves de água. **ELA NÃO É À PROVA D'ÁGUA!!!** Nunca ande na chuva, não passe por poças d'água, pois isso pode danificar a scooter. Danos causados por água não são cobertos pela garantia.
 - Não circule por poças, lama, areia, pedras, cascalho ou em terrenos irregulares e inadequados. Em superfícies irregulares, recomenda-se carregar a scooter até encontrar um trajeto adequado.
 - Não dirija em condições climáticas adversas, como neve, chuva, granizo, estradas geladas ou calor extremo - RISCO de capotamento!
 - Evite dirigir perto de piscinas ou outros grandes corpos d'água.
 - Evite ultrapassar obstáculos e lombadas com mais de 1,5 cm de altura, mesmo que você seja um condutor de scooter experiente.
 - Não fale ao telefone nem envie mensagens de texto enquanto dirige. Dirija com cuidado, esteja atento e consciente do que acontece ao seu redor: condições da estrada, pessoas, clima, objetos, etc.
 - Não utilize sua scooter em áreas com grande aglomeração de pessoas. Conduza sua scooter com extrema cautela e preste atenção às pessoas e objetos próximos.
 - Não suba ou desça ladeiras íngremes. Em terrenos ligeiramente irregulares, recomenda-se flexionar levemente os joelhos ao pedalar para absorver impactos e vibrações. Isso ajuda a manter o equilíbrio.
 - Nunca tente andar com mais de uma pessoa ao mesmo tempo. A scooter destina-se apenas ao uso individual.
 - Não transporte nenhum objeto enquanto dirige.
 - Pessoas com problemas de equilíbrio não devem andar de patinete.
 - Não ande de patinete durante a gravidez.
 - Crianças de 10 a 14 anos e adultos só podem andar de patinete sob a supervisão de

adultos experientes e usando roupas de proteção.

- Tenha em mente que a distância de frenagem aumenta proporcionalmente à velocidade e ao peso corporal.
- Nunca suba ou desça da scooter à força. **Não faça manobras ou acrobacias com a scooter.**
- Tenha extremo cuidado ao dirigir no escuro ou em áreas mal iluminadas.
- Não exceda o limite de peso indicado para a scooter.
- Evite dirigir em locais perigosos para evitar acidentes envolvendo incêndios e explosões, por exemplo, causados por gases inflamáveis, vapor, líquidos, poeira e fibras.
- **Respeite todas as leis aplicáveis em seu país referentes ao uso de patinetes elétricos.**
- Dirija com cuidado e esteja sempre pronto para frear.
- O uso de outro carregador pode danificar o dispositivo e acarretar outros riscos potenciais, além de anular a garantia!
- **Evite descarregar completamente a bateria. O ideal é carregá-la quando ainda houver alguma carga (pelo menos 1 barra no visor). Isso prolongará sua vida útil.**
- Mantenha a scooter longe do fogo ou de ambientes corrosivos durante o carregamento, pois ela é classificada como inflamável e explosiva.
- Não tente abrir o compartimento da bateria. Se notar algum dano, entre em contato com uma Assistência Técnica Autorizada.
- Não carregue a scooter sob luz solar direta ou nas proximidades de fogo ou chamas.
- A scooter não deve ser usada enquanto estiver carregando.
- Caso ocorram rachaduras ou quebras na estrutura, serão consideradas danos causados pelo cliente e não serão cobertas pela garantia.

Andar de patinete é por sua conta e risco.

Nem todos os perigos que podem resultar em ferimentos ou mesmo morte podem ser abordados neste manual.

ATENÇÃO: Ao conduzir a trotinete, pressionar o botão "Controlo de Cruzeiro" ativará a função Easy Ride Cruise Control, o que significa que a trotinete se deslocará à mesma velocidade constante em que a função foi ativada. O Easy Ride pode ser desativado pressionando o travão ou o acelerador.

Primeiro passeio

Ligue a scooter usando o botão POWER, digite a senha (padrão 0000) para desbloqueá-la e verifique o nível da bateria . Se a bateria estiver com carga suficiente, prepare-se para andar.

Digite sua senha para desbloquear sua scooter :

- 1 – Pressione e segure o botão POWER e o visor mostrará “ --- ” , mas a scooter estará bloqueada neste momento.
- 2 – Pressione brevemente o botão M; o visor mostrará “ 0---” e o número 0 piscará . (Se o número da sua senha não for 0 , pressione o botão +/- para alterá -lo) .
- 3 – Pressione rapidamente o botão M para passar para o próximo dígito. (A senha padrão é 0000)
- 4 – Depois de inserir a senha de quatro dígitos corretamente , pressione e mantenha pressionado o botão M para desbloquear a scooter .

CONTROLE - EXIBIÇÃO

visor LCD

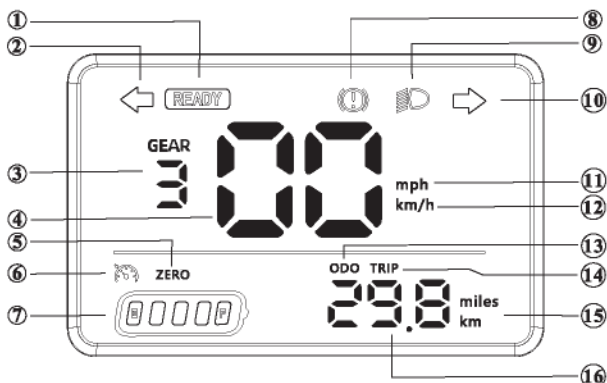

- 1 – PRONTO para pedalar
- 2 – Luz indicadora de direção à esquerda.
- 3 – Marchas (Para mudar de marcha , pressione o botão liga/desliga duas vezes).
 - 1 (até 6 km/h)
 - 2 (até 15 km/h)
 - 3 (até 20 km/h)
- 4 - Indicador de velocidade atual
- 5 - ZERO significa que o recurso "Iniciar com um botão" está desativado. Por padrão, esse recurso está ativado.
- 6 - O modo CONTROLE DE CRUZEIRO está ativo
- 7 - Estado de carga da bateria (cada ponto representa aproximadamente 20% da capacidade da bateria).
- 8 - Frenagem
- 9 - Luzes acesas (pressione rapidamente o botão POWER uma vez)

10 - Luz indicadora de direção à direita.

11 - Velocidade em milhas por hora (para mudar para milhas, pressione o botão liga/desliga três vezes)

12 - Velocidade em quilômetros por hora

13 - ODO, distância total percorrida (altere pressionando o botão liga/desliga quatro vezes)

14 - VIAGEM, distância percorrida durante uma viagem atual

15 - unidade de distância em milhas ou quilômetros

16 - Indicador de distância percorrida

Botões multifuncionais

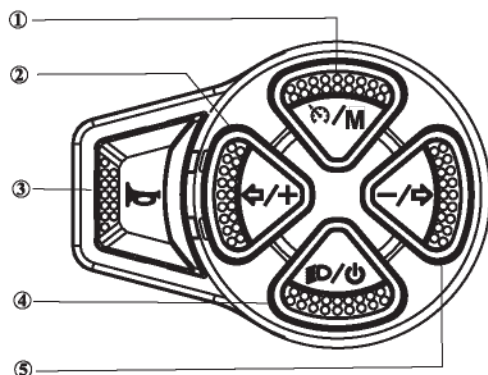

1 - Modo de condução / modo:

A - Durante a condução, um único toque no botão ativa o modo de controle de cruzeiro, permitindo que você dirija na velocidade atual. Pressionar o botão novamente, acionar o freio ou acelerar desativa o controle de cruzeiro.

B - quando parado (1) Imediatamente após ligar a scooter, o botão M é usado para inserir os dígitos da senha: pressionar o botão uma vez rapidamente avançará para o próximo dígito da senha; após inserir todos os quatro dígitos, mantenha o botão pressionado para confirmar a ligação. (2) Configurações: pressione o botão duas vezes rapidamente para exibir a tela de configurações; mantenha o botão pressionado para salvar as configurações; pressione o botão duas vezes rapidamente novamente para sair da tela de configurações e retornar à tela principal.

2 - Sinalizador de mudança de direção à esquerda / Mais:

A - Durante a condução, pressione o botão uma vez para ligar/desligar a seta para a esquerda.

B - Quando não estiver dirigindo, pressione o botão para aumentar o número.

3 - Buzina

4 - Energia/Iluminação:

A – Pressione o botão e mantenha-o pressionado por 3 segundos: liga/desliga a scooter.

B – 1 toque curto no botão: liga/desliga as luzes dianteiras e traseiras.

C – 2 toques curtos no botão: mudança de marcha.

D – Pressione rapidamente o botão 3 vezes: altere a unidade de velocidade para MPH ou KM/H.

E – Pressione rapidamente o botão 4 vezes: altera a exibição da distância do odômetro (ODO) ou da distância percorrida (TRIP).

F – 5 toques curtos no botão: liga/desliga as luzes laterais

5 – Sinalizador de mudança de direção à direita / Menos:

A - Durante a condução, pressione o botão uma vez para ligar/desligar a seta da direita.

B – Quando estiver parado, pressione o botão para diminuir o número.

MANUAL DE SERVIÇO DE BATERIA DE LÍTIO

Segurança da bateria

1. A vida útil da bateria é limitada. Não utilize a bateria após o término de sua vida útil. Observe que uma bateria totalmente descarregada pode reduzir significativamente seu desempenho e vida útil.

2. As pilhas contêm substâncias químicas. Não as abra.

3. Inserir um objeto metálico estranho na bateria pode causar ferimentos ou até mesmo explosão.

4. Utilize apenas o carregador original fornecido com a scooter.

5. As normas locais de transporte devem ser respeitadas durante a manutenção e o transporte da bateria.

6. Recomenda-se manter o nível de carga da bateria entre 50% e 80%.

Caso a scooter não seja utilizada, por exemplo, no outono ou inverno, o nível de carga da bateria deve ser verificado a cada 34 semanas e carregado, se necessário.

Para um melhor desempenho da bateria, utilize-a em uma faixa de temperatura de +5°C a 40°C.

7. Não utilize a scooter em temperaturas abaixo de +5°C ou acima de 40°C.

8. Quando a scooter é carregada por um longo período, a bateria aquece, o que é normal.

9. Em baixas temperaturas, a bateria enfraquecerá e poderá ter sua autonomia reduzida, mesmo que esteja totalmente carregada.

10. Não tente modificar ou reparar a bateria por conta própria.

Instruções de carregamento

1. Antes da primeira utilização, carregue totalmente a bateria.

2. Certifique-se de que o carregador original seja usado para carregar o dispositivo e que sua voltagem e corrente atendam rigorosamente às especificações.

2. Assim que o carregador estiver conectado à scooter, o LED do carregador acenderá em VERMELHO, indicando que o carregamento está em andamento. Quando o LED ficar verde, o processo de carregamento estará concluído e a bateria estará totalmente carregada.

3. Certifique-se de que o carregador e a scooter estejam conectados corretamente.

VARNOST

- Previdno odprite embalažo in se prepričajte, da skuter ni poškodovan.
- Skuter mora biti pred prvo uporabo popolnoma napolnjen, ne glede na začetno stanje napoljenosti baterije.
- Naprave ne uporabljajte, če je vidno poškodovana.
- Priporočamo nošenje ustrezne zaščitne opreme, kot so čelada, ščitniki za roke in kolena itd.
- Preden sedete na skuter, se prepričajte, da ste ga postavili na ravno površino in da je skuter vklopljen.
- Ne odpirajte skuterja ali ga spreminjajte, sicer boste razveljavili garancijo proizvajalca in lahko povzročite okvaro, ki bi lahko povzročila resne poškodbe ali celo smrt.
- Vozite samo tam, kjer je vožnja s skuterjem izrecno dovoljena. Skuter uporabljajte le na območjih, kjer ne predstavljate nevarnosti zase, za druge ali za tujo lastnino.
- Nikoli ne uporabljajte skuterja pod vplivom alkohola in/ali drog.
- Ne uporabljajte skuterja, ko ste preutrujeni ali neosredotočeni. Vedno ohranjajte sposobnost razmišljanja in zgodnjega prepoznavanja nevarnih situacij.
- Izogibajte se nenadnim spremembam smeri, zlasti pri visokih hitrostih.
- Prepričajte se, da je pokrovček polnilnega priključka vedno nameščen.
- Skuter ima zaščito IPX4 in je zato odporen le na rahle pljuske vode, **NI VODOTESEN!!!**. Nikoli se ne vozite v dežju, ne vozite se po vodi ali lužah, saj lahko to poškoduje skuter. Poškodbe zaradi vode niso vključene v garancijo.
- Ne vozite se po lužah, blatu, pesku, skalah, gramozu ali po neprimernem, neravnem terenu. Na neravnih površinah je priporočljivo, da skuter nosite s seboj, dokler ne najdete primerne poti.
- Ne vozite v slabih vremenskih razmerah, kot so sneg, dež, toča, poledenele ceste ali ekstremna vročina – **NEVARNOST** prevračanja!
- Izogibajte se vožnji v bližini bazenov ali drugih velikih vodnih površin.
- Preprečite premagovanje ovir in grbin, višjih od 1,5 cm – tudi če ste izkušen voznik skuterja.
- Med vožnjo ne govorite po telefonu in ne pošiljajte besedilnih sporočil. Vozite previdno, bodite pozorni in pozorni na svojo okolico: razmere na cesti, ljudi, vreme, predmete itd.
- Ne vozite skuterja v gneči. Skuter upravljajte izjemno previdno in bodite pozorni na ljudi in predmete v bližini.
- Ne vozite po strmih pobočjih navzgor ali navzdol. Na rahlo neravnem terenu je priporočljivo, da med vožnjo rahlo pokrčite kolena, da ublažite udarce in vibracije. To pomaga ohranjati ravnotežje.
- Nikoli se ne poskušajte voziti z več osebami hkrati. Skuter je namenjen samo za uporabo ene osebe.
- Med vožnjo ne prevažajte nobenih predmetov.
- Ljudje z motnjami ravnotežja ne smejo voziti skuterjev.
- Med nosečnostjo se ne vozite s skuterjem.
- Otroci od 10. do 14. leta starosti in starejši se lahko vozijo le pod nadzorom izkušenih odraslih in v zaščitni opremi.
- Zavedajte se, da se zavorna pot sorazmerno povečuje z višjimi hitrostmi in telesno težo.
- Nikoli ne vstopajte na skuter ali sestopajte z njega na silo. **Na skuterju ne izvajajte nobenih trikov ali kaskaderskih dejanj.**

- Bodite izjemno previdni pri vožnji v temi ali na slabo osvetljenih območjih.
- Ne prekoračite navedene omejitve teže skuterja.
- Izogibajte se vožnji na nevarnih mestih, da preprečite nesreče, ki vključujejo požar in eksplozije, na primer zaradi vnetljivih plinov, pare, tekočin, prahu, vlaken.
- **Upoštevajte vse veljavne zakone v vaši državi glede uporabe skuterjev.**
- Vozite previdno in bodite vedno pripravljeni zavirati.
- Uporaba drugega polnilnika lahko povzroči poškodbo naprave in druge morebitne nevarnosti, poleg tega pa razveljavi garancijo!
- **Izogibajte se popolnemu praznjenju baterije. Najbolje jo je polniti, ko je v njej še nekaj preostale kapacitete (vsaj 1 črtica na zaslonu). To bo podaljšalo njeno življenjsko dobo.**
- Med polnjenjem skuterja hranite stran od ognja ali korozivnega okolja, saj je razvrščen kot vnetljiv in eksploziven.
- Ne poskušajte odpreti ohišja baterije. Če opazite kakršno koli poškodbo, se obrnite na pooblaščen servisni center.
- Skuterja ne polnite na neposredni sončni svetlobi ali v neposredni bližini odprtega ognja ali plamenov.
- Skuterja med polnjenjem ne smete uporabljati.
- Če se v konstrukciji pojavijo razpoke ali zlomi, se to šteje za škodo, ki jo je povzročila stranka, in ne bo upravičeno do garancijskih popravil.

Vožnja s skuterjem je na lastno odgovornost in tveganje.

V tem priročniku ni mogoče zajeti vseh nevarnosti, ki bi lahko povzročile poškodbe ali celo smrt.

POZOR: Med vožnjo skuterja s pritiskom na gumb »Tempomat« aktivirate funkcijo Easy Ride Cruise Control, kar pomeni, da se bo skuter peljal z enako konstantno hitrostjo, s katero je bila funkcija aktivirana. Easy Ride lahko deaktivirate s pritiskom na zavoro ali plin.

Prva vožnja

Vklopite skuter z gumbom POWER, vnesite geslo (privzeto 0000), da ga odklenete, in nato preverite raven napolnjenosti baterije . Če je raven napolnjenosti baterije zadostna, se pripravite na vožnjo.

Vnesite geslo za odklepanje skuterja :

- 1 – Dolgo pritisnite gumb POWER in na zaslonu se bo prikazalo » --- « , vendar je skuter na tej točki zaklenjen.
- 2 – Na kratko pritisnite gumb M, na zaslonu se bo prikazalo » 0---« in številka 0 bo utripala . (Če številka v vašem geslu ni 0 , pritisnite gumb +/- , da ga spremenite .)
- 3 – Na kratko pritisnite gumb M, da se premaknete na naslednjo številko . (Privzeto geslo je 0000)
- 4 – Ko pravilno vnesete štirimestno geslo , pritisnite in držite gumb M, da odklenete skuter .

NADZOR - PRIKAZ

LCD-zaslon

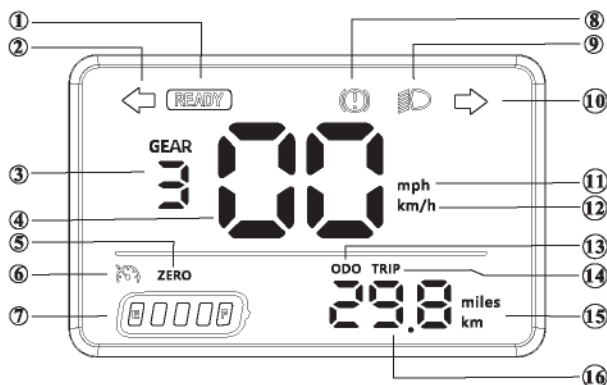

- 1 – PRIPRAVLJENO za vožnjo
- 2 – Levi smernik.
- 3 – Prestave (Za menjavo prestave dvakrat pritisnite gumb za vklop).
 - 1 (do 6 km/h)
 - 2 (do 15 km/h)
 - 3 (do 20 km/h)
- 4 - Kazalnik trenutne hitrosti
- 5 – NIČ pomeni, da je funkcija »Push Start« onemogočena. Privzeto je ta funkcija omogočena.
- 6 - Način TEMPOMATA je aktiven
- 7 - Stanje napolnjenosti baterije (vsaka pika predstavlja približno 20 % kapacitete baterije).
- 8 - Zaviranje
- 9 - Luči se prižgejo (kratko pritisnite gumb POWER enkrat)
- 10 - Desni smernik.

- 11 - Hitrost v miljah na uro (za spremembo v milje trikrat pritisnite gumb za vklop)
- 12 – Hitrost v kilometrih na uro
- 13 – ODO, skupna prevožena razdalja (spremenite s štirikratnim pritiskom na gumb za vklop)
- 14 - TRIP, prevožena razdalja med eno trenutno vožnjo
- 15 – enota razdalje v miljah ali kilometrih
- 16 – Kazalnik prevožene razdalje

Večfunkcijski gumbi

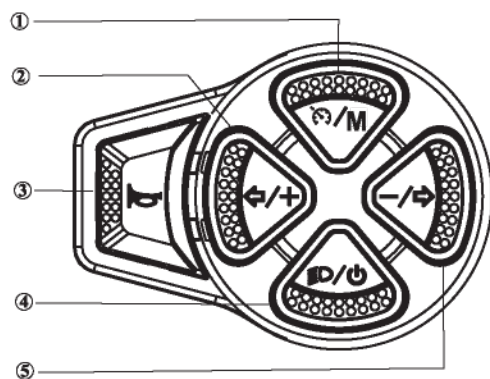

1 – Način vožnje / način:

A – Med vožnjo z enim samim pritiskom na gumb preklopite v način tempomata, ki vam omogoča vožnjo s trenutno hitrostjo. S ponovnim pritiskom na gumb, pritiskom na zavorno ročico ali pritiskom na plin se tempomat izklopi.
 B – ko skuter miruje (1) Takoj po vklopu skuterja se gumb M uporablja za vnos številke gesla: s kratkim pritiskom na gumb se pomaknete na naslednjo številko gesla; po vnosu vseh štirih številke držite gumb, da potrdite vklop. (2) Nastavitve: dvakrat hitro pritisnite gumb, da prikažete zaslon z nastavitvami; držite gumb, da shranite nastavitve; ponovno dvakrat hitro pritisnite gumb, da zapustite zaslon z nastavitvami in se vrnete na glavni zaslon.

2 – Levi smernik / Plus:

A – Med vožnjo enkrat pritisnite gumb, da vklopite/izklopite levi smernik
 B – Ko ne vozite, pritisnite gumb za povečanje številke.

3 - Hupa

4 – Napajanje / Osvetlitev:

A – pritisnite gumb in ga držite 3 sekunde: vklop/izklop skuterja.
 B – 1 kratek pritisk gumba: vklop/izklop sprednjih in zadnjih luči.
 C – 2 kratka pritiska na gumb: menjava prestave.
 D – Trikrat na kratko pritisnite gumb: spremenite enoto hitrosti v MPH ali KM/H

E – štirikrat na kratko pritisnite gumb: spremenite prikaz prevožene razdalje ODO ali TRIP.

F – 5 kratkih pritiskov gumba: vklop/izklop pozicijskih luči

5 – Desni smernik / Minus:

A - Med vožnjo enkrat pritisnite gumb, da vklopite/izklopite desni smernik

B – Ko vozilo miruje, pritisnite gumb za zmanjšanje številke.

SERVISNI PRIROČNIK ZA LITIJEVE BATERIJE

Varnost baterij

1. Življenjska doba baterije je omejena. Baterije ne uporabljajte po preteku njene življenjske dobe. Upoštevajte, da lahko popolnoma izpraznjena baterija znatno zmanjša zmogljivost in življenjsko dobo.

2. Baterijske celice vsebujejo kemikalije. Ne odpirajte jih.

3. Vstavljanje tujega kovinskega predmeta v baterijo lahko povzroči poškodbe ali celo eksplozijo.

4. Uporabljajte samo originalni polnilnik, ki je priložen skuterju.

5. Pri servisiranju in prevozu akumulatorja je treba upoštevati lokalne prometne predpise.

6. Priporočljivo je, da raven napolnjenosti baterije vzdržujete med 50 % in 80 %.

Če skuterja ne uporabljate, npr. jeseni ali pozimi, je treba raven napolnjenosti baterije preverjati vsake 3–

Za boljše delovanje baterije jo uporabljajte v temperaturnem območju od +5 °C do 40 °C.

7. Skuterja ne uporabljajte pri temperaturah pod +5 °C ali nad 40 °C.

8. Pri daljšem polnjenju skuterja se baterija segreje, kar je normalno.

9. Pri nizkih temperaturah se baterija oslabi in ima lahko manjši doseg, tudi če je popolnoma napolnjena.

10. Baterije ne poskušajte spreminjati ali popravljati sami.

Navodila za polnjenje

1. Pred prvo uporabo popolnoma napolnite baterijo.

2. Prepričajte se, da za polnjenje uporabljate originalni polnilnik, katerega napetost in tok natančno ustrežata specifikacijam.

2. Ko je polnilnik priključen na skuter, bo LED na polnilniku svetil RDEČE, kar pomeni, da je polnjenje v teku. Ko LED zasveti zeleno, je postopek polnjenja končan in baterija je popolnoma napolnjena.

3. Prepričajte se, da sta polnilnik in skuter pravilno priključena.

BEZPEČNOSŤ

- Opatrne otvorte obal a uistite sa, že kolobežka nie je poškodená.
- Kolobežka musí byť pred prvým použitím úplne nabitá, bez ohľadu na počiatočný stav nabitia batérie.
- Nepoužívajte zariadenie, ak je viditeľne poškodené.
- Odporúčame nosiť vhodné ochranné prostriedky, ako je prilba, chrániče rúk a kolien atď.
- Pred nasadením na kolobežku sa uistite, že ste ju umiestnili na rovný povrch a že je kolobežka zapnutá.
- Neotvárajte kolobežku ani ju neupravujte, inak stratíte záruku výrobcu a môžete spôsobiť poruchu, ktorá by mohla mať za následok vážne zranenie alebo dokonca smrť.
- Jazdíte iba tam, kde je jazda na kolobežke výslovne povolená. Používajte kolobežku iba v oblastiach, kde nepredstavujete nebezpečenstvo pre seba, ostatných alebo majetok iných ľudí.
- Nikdy nepoužívajte kolobežku pod vplyvom alkoholu a/alebo drog.
- Nepoužívajte kolobežku, keď ste príliš unavení alebo nesústreďení. Vždy si udržiavajte schopnosť myslieť a rozpoznať nebezpečné situácie v ranom štádiu.
- Vyhýbajte sa náhlym zmenám smeru, najmä pri vysokých rýchlostiach.
- Uistite sa, že kryt nabíjacieho portu je vždy na svojom mieste.
- Kolobežka má stupeň krytia IPX4, a preto je odolná iba voči ľahkému striekajúcejmu náteru vodou, **NIE JE VODOTESNÁ!!!**. Nikdy nejazdíte v daždi, neprechádzajte vodou ani mlákami, pretože by to mohlo kolobežku poškodiť. Poškodenie vodou je vylúčené zo záruky.
- Nejazdíte cez mláky, blato, piesok, skaly, štrk alebo po nevhodnom, nerovnom teréne. Na nerovnom povrchu sa odporúča kolobežku niesť, kým nenájdete vhodnú trasu.
- Nejazdíte za nepriaznivého počasia, ako je sneh, dážď, krupobitie, zľadovatené cesty alebo extrémne teplo – RIZIKO prevrátenia!
- Vyhýbajte sa jazde v blízkosti bazénov alebo iných veľkých vodných plôch.
- Zabráňte prekonávaniu prekážok a hrboľov vyšších ako 1,5 cm – aj keď ste skúsený vodič kolobežky.
- Počas jazdy netelefonujte ani neposielajte textové správy. Jazdíte opatrne, buďte vnímaví a pozorní k svojmu okoliu: stavu vozovky, ľuďom, počasiu, predmetom atď.
- Nejazdíte na kolobežke v preplnených priestoroch. Kolobežku obsluhujte s mimoriadnou opatrosťou a venujte pozornosť ľuďom a predmetom v blízkosti.
- Nejazdíte hore ani dole strmými svahmi. Na mierne nerovnom teréne sa odporúča počas jazdy mierne pokrčiť kolená, aby sa tlmili nárazy a vibrácie. Pomáha to udržiavať rovnováhu.
- Nikdy sa nepokúšajte jazdiť s viac ako jednou osobou naraz. Kolobežka je určená len na použitie jednou osobou.
- Počas jazdy neprevádzajte žiadne predmety.
- Ľudia s poruchami rovnováhy by nemali jazdiť na kolobežkách.
- Počas tehotenstva nejazdíte na kolobežke.
- Deti od 10 do 14 rokov a staršie osoby môžu jazdiť iba pod dohľadom skúsených dospelých a v ochrannom oblečení.
- Uvedomte si, že brzdná dráha sa úmerne predlžuje s vyššou rýchlosťou a telesnou hmotnosťou.
- Nikdy nenastupujte ani nevystupujte z kolobežky násilím. **Nevykonávajte na kolobežke**

žiadne triky ani kaskadérske kúsky.

- Pri jazde v tme alebo v slabo osvetlených oblastiach buďte mimoriadne opatrní.
- Neprekračujte uvedený hmotnostný limit kolobežky.
- Vyhýbajte sa jazde na nebezpečných miestach, aby ste predišli nehodám s následkom požiaru a výbuchu, napríklad spôsobeným horľavými plynmi, parou, kvapalinami, prachom, vláknami.
- **Dodržiavajte všetky platné zákony vo vašej krajine týkajúce sa používania kolobežiek.**
- Jazdíte opatrne a vždy buďte pripravení brzdiť.
- Použitie inej nabíjačky môže viesť k poškodeniu zariadenia a ďalším potenciálnym rizikám, spolu so stratou záruky!
- **Zabráňte úplnému vybitiu batérie. Najlepšie je nabíjať ju, keď je v nej ešte nejaká zostávajúca kapacita (aspoň 1 čiarka na displeji). Tým sa predĺži jej životnosť.**
- Počas nabíjania uchovávajte kolobežku mimo dosahu ohňa alebo korozívneho prostredia, pretože je klasifikovaná ako horľavá a výbušná.
- Nepokúšajte sa otvoriť kryt batérie. Ak spozorujete akékoľvek poškodenie, kontaktujte autorizované servisné stredisko.
- Nenabíjajte kolobežku na priamom slnečnom svetle ani v bezprostrednej blízkosti otvoreného ohňa či plameňov.
- Kolobežka sa nesmie používať počas nabíjania.
- Ak sa v konštrukcii vyskytnú praskliny alebo zlomy, budú sa považovať za poškodenie spôsobené zákazníkom a nebudú sa na ne vzťahovať záručné opravy.

Jazda na kolobežke je na vlastné riziko a zodpovednosť.

V tejto príručke nie sú uvedené všetky riziká, ktoré by mohli viesť k zraneniu alebo dokonca smrti.

POZOR: Počas jazdy na kolobežke stlačením tlačidla „Tempomat“ aktivujete funkciu tempomatu Easy Ride , čo znamená, že kolobežka sa bude pohybovať rovnakou konštantnou rýchlosťou, akou bola funkcia aktivovaná. Funkciu Easy Ride je možné deaktivovať stlačením brzdy alebo plynu.

Prvá jazda

Zapnite kolobežku pomocou tlačidla POWER, zadajte heslo (predvolené 0000) na odomknutie a potom skontrolujte úroveň nabitia batérie . Ak je úroveň nabitia batérie dostatočná, pripravte sa na jazdu.

Zadajte heslo na odomknutie kolobežky :

- 1 – Dlhú stlačte tlačidlo POWER a na displeji sa zobrazí „----“ , ale kolobežka je v tomto bode zablokovaná.
- 2 – Krátko stlačte tlačidlo M, na displeji sa zobrazí „0---“ a číslo 0 bude blikať . (Ak číslo vo vašom hesle nie je 0 , stlačte tlačidlo +/- pre jeho zmenu .)
- 3 – Krátkym stlačením tlačidla M prejdite na ďalšiu číslicu. (Predvolené heslo je 0000)
- 4 – Po správnom zadaní štvormiestneho hesla stlačte a podržte tlačidlo M, čím odomknete kolobežku .

OVLÁDANIE - DISPLEJ

LCD displej

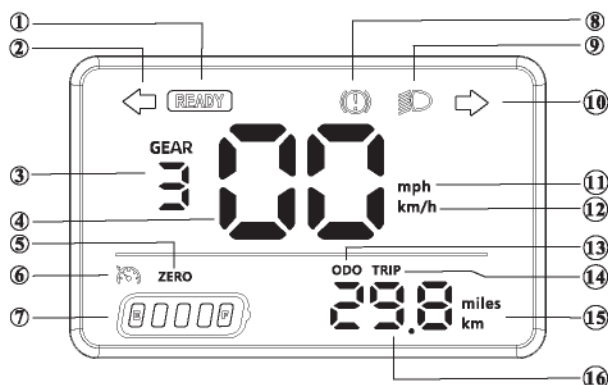

1 – PRIPRAVENÉ na jazdu

2 – Ľavé smerové svetlo.

3 – Prevodové stupne (Na zmenu prevodového stupňa stlačte dvakrát tlačidlo napájania).

- 1 (do 6 km/h)
- 2 (do 15 km/h)
- 3 (do 20 km/h)

4 - Ukazovateľ aktuálnej rýchlosti

5 – NULA znamená, že funkcia „Štart stlačením tlačidla“ je vypnutá. V predvolenom nastavení je táto funkcia zapnutá.

6 - Režim TEMPOMATU je aktívny

7 - Stav nabitia batérie (každá bodka predstavuje približne 20 % kapacity batérie).

8 - Brzdenie

9 - Svetlá sa rozsvietia (krátke stlačenie tlačidla POWER raz)

10 - Pravé smerové svetlo.

11 - Rýchlosť v míľach za hodinu (pre zmenu na míle stlačte trikrát tlačidlo napájania)

12 – Rýchlosť v kilometroch za hodinu

13 – ODO, celková prejdená vzdialenosť (zmena štvornásobným stlačením tlačidla napájania)

14 - TRIP, prejdená vzdialenosť počas jednej aktuálnej cesty

15 – jednotka vzdialenosti v míľach alebo kilometroch

16 – Ukazovateľ prejdenej vzdialenosti

Multifunkčné tlačidlá

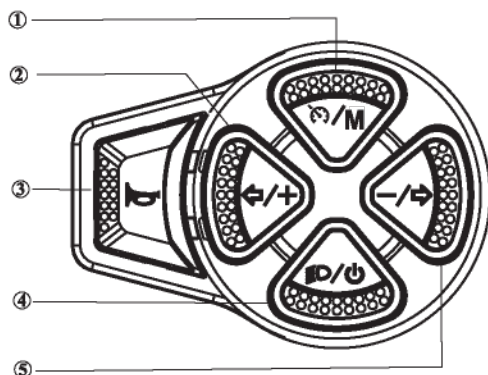

1 – Režim jazdy / režim:

A – Počas jazdy sa jedným stlačením tlačidla prepne do režimu tempomatu, ktorý vám umožní jazdiť aktuálnou rýchlosťou. Opätovným stlačením tlačidla, stlačením brzdovej páky alebo stlačením plynu sa tempomat vypne.

B – keď kolobežka stojí (1) Ihneď po zapnutí sa tlačidlo M používa na zadanie číslíc hesla: krátkym stlačením tlačidla prejdete na ďalšiu číslicu hesla; po zadaní všetkých štyroch číslic podržte tlačidlo pre potvrdenie zapnutia. (2) Nastavenia: dvakrát rýchlo stlačte tlačidlo pre zobrazenie obrazovky nastavení; podržte tlačidlo pre uloženie nastavení; znova dvakrát rýchlo stlačte tlačidlo pre opustenie obrazovky nastavení a návrat na hlavnú obrazovku.

2 – Ľavé smerové svetlo / Plus:

A – Počas jazdy stlačte tlačidlo raz, čím zapnete/vypnete ľavé smerové svetlo

B – Keď nejazdíte, stlačte tlačidlo pre zvýšenie čísla.

3 - Klaksón

4 – Napájanie / Osvetlenie:

A – stlačte tlačidlo a podržte ho 3 sekundy: zapnutie/vypnutie kolobežky.

B – 1 krátke stlačenie tlačidla: zapnutie/vypnutie predných a zadných svetiel.

C – 2 krátke stlačenia tlačidla: radenie prevodových stupňov.

D – Krátko stlačte tlačidlo 3-krát: zmena jednotky rýchlosti na MPH alebo KM/H

E – krátke stlačenie tlačidla 4-krát: zmena zobrazenia vzdialenosti ODO alebo TRIP.

F – 5 krátkych stlačených tlačidla: zapnutie/vypnutie obrysových svetiel

5 – Pravý smerový signál / Mínus:

A - Počas jazdy stlačte tlačidlo raz, čím zapnete/vypnete pravé smerové svetlo

B – Keď vozidlo stojí, stlačte tlačidlo pre zníženie čísla.

SERVISNÁ PRÍRUČKA K LÍTOVEJ BATÉRII

Bezpečnosť batérie

1. Životnosť batérie je obmedzená. Nepoužívajte batériu po jej uplynutí. Upozorňujeme, že úplne vybitá batéria môže výrazne znížiť výkon a životnosť.
 2. Batériové články obsahujú chemikálie. Neotvárajte ich.
 3. Vloženie cudzieho kovového predmetu do batérie môže spôsobiť zranenie alebo dokonca výbuch.
 4. Používajte iba originálnu nabíjačku dodanú s kolobežkou.
 5. Pri servise a preprave batérie je potrebné dodržiavať miestne prepravné predpisy.
 6. Odporúča sa udržiavať úroveň nabitia batérie medzi 50 % a 80 %.
- Ak sa kolobežka nepoužíva, napr. na jeseň alebo v zime, úroveň nabitia batérie by sa mala kontrolovať každé 3-4 týždne a v prípade potreby ju nabiť.**
- Pre lepší výkon batérie ju používajte v teplotnom rozsahu +5 °C až 40 °C.
7. Nepoužívajte kolobežku pri teplotách pod +5 °C alebo nad 40 °C.
 8. Pri dlhodobom nabíjaní kolobežky sa batéria zahrieva, čo je normálne.
 9. Pri nízkych teplotách sa batéria vybije a môže mať znížený dojazd, aj keď je úplne nabitá.
 10. Nepokúšajte sa batériu sami upravovať ani opravovať.

Pokyny na nabíjanie

1. Pred prvým použitím úplne nabite batériu.
2. Uistite sa, že na nabíjanie používate originálnu nabíjačku a že jej napätie a prúd presne zodpovedajú špecifikáciám.
2. Po pripojení nabíjačky ku kolobežke sa LED dióda na nabíjačke rozsvieti na červeno, čo znamená, že prebieha nabíjanie. Keď sa LED dióda rozsvieti na zeleno, proces nabíjania je dokončený a batéria je úplne nabitá.
3. Uistite sa, že nabíjačka a kolobežka sú správne pripojené.

INFOLINIA SERWISOWA

tel: +48 22 123 96 60 lub e-mail: serwis@manta.com.pl
od poniedziałku do piątku w godz. 9:00-17:00

Producent zastrzega sobie możliwość wprowadzenia zmian
w specyfikację produktu bez uprzedzenia.

SERVICE INFOLINE

tel: +48 22 123 96 60 or e-mail: serwis@manta.com.pl
from Monday to Friday, 9:00-17:00

The manufacturer reserves the right to make changes
to product specifications without notice.



Prawidłowa utylizacja urządzenia.

To urządzenie jest oznaczone zgodnie z Dyrektywą Europejską 2012/19/UE oraz polską Ustawą z dnia 11 września 2015r. „O zużytych sprzęcie elektrycznym i elektronicznym” (Dz.U. z dnia 29.10.2015 poz. 1688) symbolem przekreślonego kontenera na odpady.

To oznaczenie informuje, że produktu nie należy utylizować wraz z odpadami z gospodarstw domowych w całej Unii Europejskiej. Aby uniknąć ewentualnych szkód dla środowiska i człowieka spowodowanych niekontrolowaną utylizacją odpadów, należy poddawać je odpowiedzialnemu odzyskowi w celu zadbania o zrównoważone ponowne wykorzystanie surowców materiałowych. Aby zwrócić wykorzystane urządzenie, należy skorzystać z odpowiednich systemów zwrotu i zbiórki odpadów lub skontaktować się ze sprzedawcą urządzenia. W takim punkcie istnieje możliwość poddania wyrobu odzyskowi w sposób bezpieczny dla środowiska.

Nie wyrzucać wraz z odpadami domowymi, ponieważ produkt zawiera akumulator. Zużyty akumulator należy zwrócić do centrum recyklingu akumulatorów.

Uwaga!

Konstrukcja produktu i parametry techniczne mogą ulec zmianie bez wcześniejszego powiadomienia. Dotyczy to przede wszystkim parametrów technicznych, oprogramowania, zdjęć oraz podręcznika użytkownika. Niniejszy podręcznik użytkownika służy ogólnej orientacji dotyczącej obsługi produktu. Producent i dystrybutor nie ponoszą żadnej odpowiedzialności tytułem odszkodowania za jakiegokolwiek niecieszności wynikające z błędów w opisach występujących w niniejszej instrukcji użytkownika.

Producer: MANTA S.A.

ul. Bardowskiego 10,
03-888 Warszawa
tel: +48 22 255 95 31,
e-mail: manta@manta.com.pl;
www.manta.com.pl

XRES001F10X:
Year of production: 2026
Net weight: 28kg
Waterproof: Ipx4
Max. user weight: 120 kg

XRES002F10XPro:
Year of production: 2026
Net weight: 30kg
Waterproof: Ipx4
Max. user weight: 120 kg

Producent: MANTA S.A.

ul. Bardowskiego 10,
03-888 Warszawa
tel: +48 22 255 95 31,
e-mail: manta@manta.com.pl;
www.manta.com.pl

XRES001F10X:
Rok produkcji: 2026
Waga netto: 28kg
Wodoodporność: Ipx4
Maks. waga użytkownika: 120 kg

XRES002F10XPro:
Rok produkcji: 2026
Waga netto: 30kg
Wodoodporność: Ipx4
Maks. waga użytkownika: 120 kg



Made in P.R.C.