

INSTRUKCJA OBSŁUGI I KARTA GWARANCYJNA

TRAKTOREK OGRODOWY V2 FORCE



SERWIS.NAC.COM.PL



Dla naszych klientów uruchomiliśmy wygodną usługę serwisową. Wystarczy, że zgłosisz awarię, a my wyślemy do Ciebie kuriera, który dostarczy sprzęt do serwisu NAC.

Naprawione urządzenie zwrócimy pod wskazany adres.

Usługa jest dostępna wyłącznie dla napraw gwarancyjnych.



Szczegóły na: **WWW.SERWIS.NAC.COM.PL**



Producent: NAC Sp. z o.o.
Al. Krakowska 39, 05-090 Raszyn
tel. +48 22 314 93 00
nac.com.pl, bok@nac.com.pl

Serwis Centralny – Magazyn:
Strobów 2E, 96-100 Skierniewice
tel. 801 044 450, +48 22 314 93 00
serwis.nac.com.pl, serwis@nac.com.pl



Uwaga! Przed przystąpieniem do montażu lub obsługi należy zapoznać się z niniejszą Instrukcją Obsługi.



Urządzenie przeznaczone jest do obsługi terenów przydomowych. Używanie urządzenia do celów profesjonalnych, półprofesjonalnych lub zarobkowych powoduje unieważnienie gwarancji.

SPIS TREŚCI

Spis treści	3
Dane techniczne	3
Opis stron graficznych i piktogramów	4
Zasady bezpieczeństwa dla maszyn i urządzeń z silnikiem spalinowym	5
Ogólne przepisy bezpieczeństwa	5
Szczegółowe przepisy bezpieczeństwa	7
Informacja o wpływie na zdrowie substancji znajdujących się wewnątrz urządzenia	10
Informacja o wpływie na środowisko substancji znajdujących się wewnątrz urządzenia	10
Informacja o systemie zbierania zużytego sprzętu elektrycznego i elektronicznego oraz roli gospodarstwa domowego	10
Bezpieczeństwo i odpowiedzialność producenta	11
Ryzyko resztkowe	11
Zastosowanie	11
Dodatkowe informacje dla użytkownika	11
Przygotowanie do pracy	12
Obsługa	21
Czyszczenie i konserwacja i	26
Transport	34
Przechowywanie	35
Problemy i ich rozwiązywanie	35
Dodatkowy osprzęt	37
Gwarancja i serwis	37
Schematy złożeniowe	38
Deklaracja zgodności	48
Warunki gwarancji	50
Karta gwarancyjna	51

DANE TECHNICZNE

Typ, model	TR98-586L2-RH-NO
Silnik	Loncin LC2P73F
Typ	silnik spalinowy, dwucylindrowy, czterosurowy, chłodzony powietrzem
Paliwo	benzyna bezołowiowa 95 Pb; E5, E10
Pojemność silnika	586 cm ³
Moc znamionowa maszyny	13,18 kW – 3600 obr./min
Maksymalny moment obrotowy silnika	37,5 Nm – 2600 obr./min
Prędkość jazdy (hydrostatyczna skrzynia biegów)	jazda do przodu: 0-8,9 km/h regulowana bezstopniowo, jazda do tyłu: 0-4 km/h regulowana bezstopniowo
Promień skrętu	46 cm
Pojemność zbiornika paliwa	6,5 l
Pojemność miski olejowej	1,2 l
Pojemność kosza	250 l
Szerokość koszenia	98 cm
Wysokość koszenia	30-90 mm; 7-stopniowa regulacja
Opcje koszenia	Zbieranie do kosza, mulczowanie
Rozmiar kół	przód 15"x6-6, tył 18"x8.5-8
Ciśnienie w oponach	przednia: 14 psi (1,0 bara), tylna: 22 psi (1,5 bara)
Gwarantowany poziom mocy akustycznej LWA	100 dB (A)
Poziom ciśnienia akustycznego na stanowisku pracy LpA; niepewność pomiaru K	LpA = 91,4 dB (A), K = 3 dB
Wartość drgań przenoszonych przez maszynę i działających na operatora; niepewność pomiaru K	wibracje ręka-ramię: a _{n,w} =4,570 m/s ² , K = 1,5 m/s ² ; wibracje ciała: a _{n,w} =3,587 m/s ² , K = 1,5 m/s ²
Maksymalny obszar pracy	4500 m ²
Masa urządzenia netto	216 kg

Akumulator	napięcie 12V, pojemność 17Ah
Rok produkcji	2026

W skład urządzenia wchodzi:

- traktorek ogrodowy,
- instrukcja obsługi, deklaracja zgodności WE, karta gwarancyjna, warunki gwarancji.

OPIS STRON GRAFICZNYCH I PIKTOGRAMÓW



1. Uwaga! Niebezpieczeństwo. Zachowaj szczególną ostrożność.
2. Ważne! Przeczytaj instrukcję i przestrzegaj ostrzeżeń.
3. Urządzenie należy przechowywać poza zasięgiem dzieci.
4. Niebezpieczeństwo zranienia przez wyrzucane przez pracującą maszynę obiekty. Zachowaj dystans od osób postronnych.
5. Uwaga: Utrzymuj ręce i stopy z dala od ostrego noża.
6. Trzymaj ręce i stopy z daleka.
7. Utrzymuj urządzenia / osłony bezpieczeństwa w dobrym stanie.
8. Zachowaj bezpieczną odległość od budynków.
9. Nie odpalaj maszyny w pomieszczeniach zamkniętych.
10. Nigdy nie przewoź dzieci ani nikogo innego, nawet, gdy ostrza są wyłączone.
11. Zachowaj odległość od osób postronnych.
12. Nie używaj maszyny na zboczach o nachyleniu większym niż 10°. Niebezpieczeństwo przewrócenia traktorka.
13. Nie jeźdź w miejscach, w których maszyna może się poślizgnąć lub przewrócić.
14. Patrz za siebie podczas cofania.
15. Używaj rękawic ochronnych. Noś obuwie ochronne.
16. Ryzyko pożaru lub wybuchu. Benzyna jest wysoce łatwopalna.
17. Ryzyko zranienia! Ostrze obraca się przez jakiś czas po wyłączeniu silnika lub wyłączeniu sterowania ostrzami.
18. Przed przystąpieniem do jakichkolwiek prac naprawczych lub konserwacyjnych należy wyjąć kluczyk ze stacyjki i zapoznać się z instrukcją.
19. Uwaga: Gorąca powierzchnia może spowodować oparzenia.
20. Uwaga! Silnik czterosurowy, nie mieszaj benzyny z olejem. Maszyna ma dwa oddzielne zbiorniki i króćce wlewu oleju i benzyny.
21. Nie pal papierosów i nie używaj otwartego ognia podczas pracy urządzenia lub przy napełnianiu zbiornika paliwa.
22. Nie używaj w warunkach dużej wilgotności.
23. Uwaga: Spaliny są szkodliwe dla zdrowia. Istnieje niebezpieczeństwo zatrucia lub uduszenia. Nie korzystaj z urządzenia w pomieszczeniach zamkniętych.
24. Nie wyrzucaj zużytego sprzętu. Obowiązkiem użytkownika jest przekazanie zużytego sprzętu do wyznaczonego punktu zbiórki w celu recyklingu odpadów.
25. Urządzenie spełnia wymagania Dyrektyw UE oraz norm bezpieczeństwa.

Dodatkowe uwagi:

- Przed rozpoczęciem pracy należy sprawdzić i oczyścić teren.
- Zachowaj rozwagę podczas użytkowania pojazdów o napędzie benzynowym. W bardzo suchym środowisku np. w pobliżu lasu trzeba pamiętać, że z rury wydechowej traktorka wylatuje bardzo gorące powietrze a czasem iskry. Niebezpieczeństwo powstania pożaru.
- Konserwuj urządzenia zabezpieczające.
- Przechowuj nieużywany traktorek w pomieszczeniu zamkniętym.
- Zawsze patrz w dół i do tyłu, przed i podczas manewrowania do tyłu.
- Nie zaleca się cofania.
- Obracające się ostrza mogą spowodować śmierć lub poważne obrażenia ciała. Należy przestrzegać instrukcji obsługi.
- Jeśli traktorek zatrzyma się podczas jazdy pod górę, zatrzymaj ostrza, spójrz za siebie i powoli cofaj się.
- Nie używaj traktorka w miejscach nierównych.

- Unikaj nagłych zwrotów.
- Utrzymuj wszystkie urządzenia zabezpieczające, osłony i przełączniki na swoim miejscu i w dobrym stanie.
- Zapoznaj się z lokalizacją i funkcją wszystkich elementów sterujących.
- Przed opuszczeniem stanowiska operatora odłącz noże, załącz hamulec postojowy, wyłącz maszynę i wyjmij kluczyk.

Inne oznaczenia na maszynie

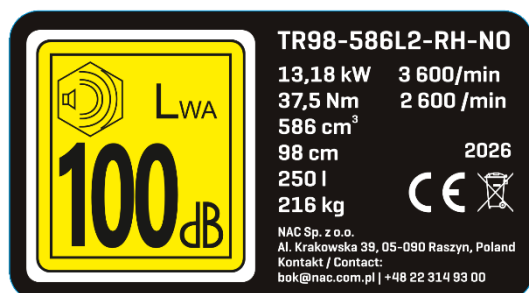

Tabliczka znamionowa z gwarantowanym poziomem mocy akustycznej LWA

Tabliczka znamionowa jest umieszczona na obudowie maszyny. Informacje zawarte na tabliczce są niezbędne dla ustalenia odpowiednich części zamiennych i czynności obsługowych.

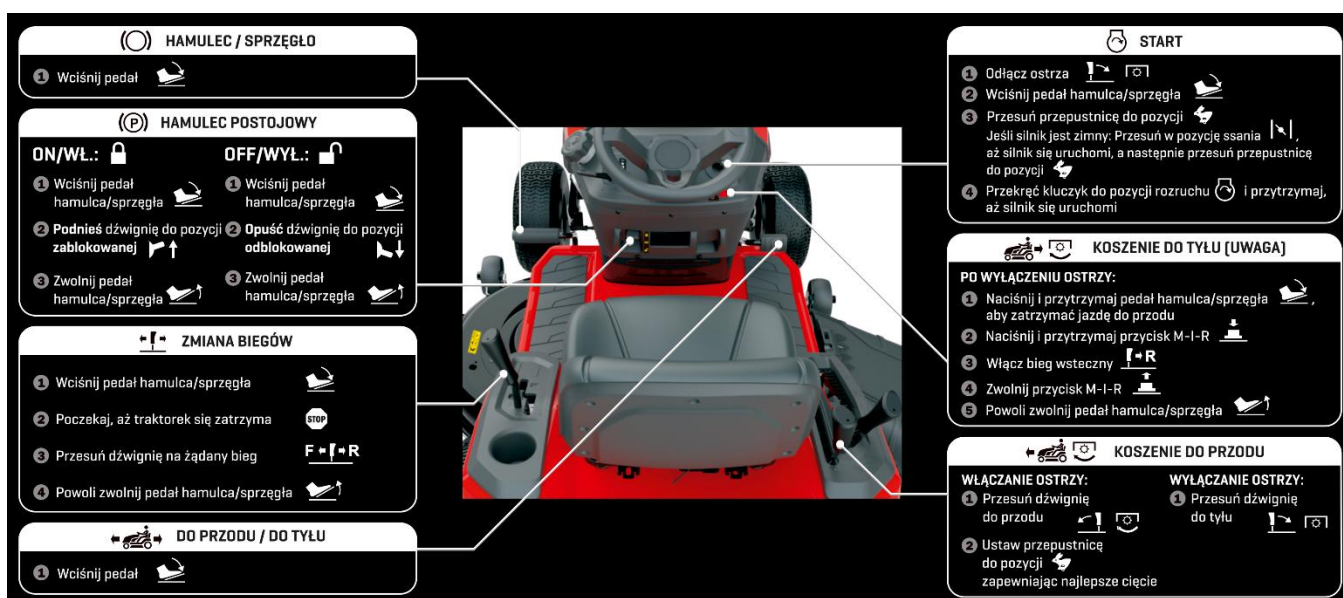

Opis elementów obsługi traktorka

Niniejszą instrukcję należy traktować jako nieodłączną część urządzenia. Powinna ona być przechowywana w przewidzianym dla niej miejscu, tak aby była łatwo dostępna. Należy pamiętać, aby w przypadku odsprzedaży urządzenia lub jego przekazania innej osobie instrukcję tę przekazać nowemu właścicielowi lub użytkownikowi.

ZASADY BEZPIECZEŃSTWA DLA MASZYN I URZĄDZEŃ Z SILNIKIEM SPALINOWYM

Sprzęt uważa się za odpowiedni do użytkowania w krajach, w których występuje klimat umiarkowany, równomiernie wilgotny. Może być on również użytkowany w innych krajach.



OSTRZEŻENIE!

- Przeczytaj dokładnie instrukcję. Zapoznaj się z przepisami bezpieczeństwa dla urządzeń zasilanych silnikiem spalinowym oraz z układami sterowniczymi i prawidłowym użytkowaniem urządzenia.
- Nieprzestrzeganie podanych niżej ostrzeżeń i wskazówek dotyczących bezpieczeństwa może być przyczyną porażenia prądem elektrycznym, pożaru i/lub poważnych obrażeń.
- Zachowaj niniejszą instrukcję, aby móc skorzystać z niej w przyszłości.
- Niniejszy sprzęt nie jest przeznaczony do użytkowania przez osoby (w tym dzieci) o ograniczonej zdolności fizycznej, czuciowej lub psychicznej, lub osoby niemające doświadczenia lub znajomości sprzętu, chyba że odbywa się to pod nadzorem lub zgodnie z instrukcją użytkownika sprzętu przekazaną przez osoby odpowiedzialne za ich bezpieczeństwo.
- Nie pozwalaj obsługiwać urządzenia dzieciom, młodzieży do lat 16 i osobom niezapoznanych z instrukcją obsługi urządzenia.

Bezpieczeństwo w miejscu pracy

- W miejscu pracy należy utrzymywać porządek i dobre oświetlenie. Nieporządek i złe oświetlenie przyczyniają się do wypadków.
- Nie należy dopuszczać dzieci i obserwatorów do miejsc, w których używa się urządzeń z silnikiem spalinowym. Rozproszenie uwagi może spowodować utratę kontroli nad urządzeniem. Sprzęt ogrodowy należy pozostawiać z dala od osób postronnych.
- Operator lub użytkownik jest odpowiedzialny za wypadki lub zagrożenia występujące wobec innych osób lub otoczenia.

Bezpieczeństwo obchodzenia się z paliwem

- Silnik spalinowy jest przystosowany do pracy na benzynie lub mieszance paliwowej (**patrz rodzaj paliwa w danych technicznych urządzenia**).
- Benzynę należy przechowywać tylko w specjalnie do tego celu przygotowanych pojemnikach (kanistrach).
- Benzynę przechowywać z dala od czynników mogących wywołać pożar np. bojlera, ogniska, otwartego ognia, tam gdzie występuje iskrzenie elektryczne, podwyższona temperatura, iskry spowodowane spawaniem lub inne źródła ciepła, które mogą spowodować zapalenie się paliwa.
- Zbiornik paliwa należy napełniać tylko na wolnym powietrzu.
- Wyjątkowo niebezpieczne jest palenie papierosów lub używanie otwartego ognia podczas pracy urządzenia lub przy napełnianiu zbiornika paliwa.
- Przed przystąpieniem do napełniania paliwem zbiornika zawsze należy najpierw wyłączyć i schłodzić silnik.
- Nie napełniać zbiornika powyżej dolnej krawędzi króćca wlewowego, benzyna ma dużą rozszerzalność cieplną.
- W przypadku rozlania paliwa należy niezwłocznie wytrzeć rozlaną benzynę suchą tkaniną.
- Podczas napełniania zbiornika paliwa należy zwrócić szczególną uwagę, aby nie rozlać paliwa na odzież. Nasączona benzyną odzież może się zapalić, dlatego należy ją natychmiast zmienić.
- Po napełnieniu paliwem zbiornika urządzenia należy szczelnie dokręcić jego korek, a przed uruchomieniem silnika przenieść kanister z paliwem do miejsca, odległego o co najmniej 3 m od miejsca, gdzie dokonywane było napełnianie.
- Przed uruchomieniem silnika sprawdź szczelność całego układu paliwowego, zwłaszcza zbiornik paliwa, przewody paliwowe, złącza, korek wlewu i okolice gaźnika. Nie uruchamiaj silnika, jeśli wykryjesz nieszczelność układu paliwowego, gdyż grozi to pożarem.
- Urządzenie nie powinno pracować w atmosferach wybuchowych, jakie tworzą ciecze łatwopalne, gazy lub pyły. Silnik spalinowy może wytworzyć iskry, które mogą zapalić pył lub opary.
- Nie należy używać urządzenia, jeżeli są kłopoty z jego wyłączaniem. Każde urządzenie, którego nie można wyłączyć jest niebezpieczne i musi zostać naprawione.
- Nie przechowywać urządzenia z napełnionym zbiornikiem paliwa wewnątrz pomieszczeń. Opary benzyny są łatwopalne i niebezpieczne dla zdrowia.



UWAGA!

Należy unikać wdychania oparów benzyny i spalin. Benzyna, opary benzyny oraz spaliny mogą być przyczyną zatrucia.

Nie uruchamiaj kosiarki w pomieszczeniach zamkniętych lub słabo przewietrzanych. W przypadku bólu głowy, mdłości, zaburzeń słyszenia lub widzenia natychmiast przerwij pracę.

Bezpieczeństwo osobiste

- Należy być przewidującym, obserwować co się robi i zachowywać rozsądek podczas pracy ze sprzętem. Nie należy używać sprzętu, gdy jest się zmęczonym lub pod wpływem narkotyków, alkoholu lub leków. Chwila nieuwagi podczas pracy może spowodować poważne osobiste obrażenia.
- Należy stosować wyposażenie ochronne. Należy zawsze zakładać okulary ochronne. Używanie w odpowiednich warunkach wyposażenia ochronnego, takiego jak maska przeciwpyłowa, obuwie antypoślizgowe, kask lub ochronniki słuchu, zmniejszy obrażenia osobiste.
- Przed uruchomieniem sprzętu należy usunąć wszystkie przedmioty oraz klucze. Pozostawienie klucza w obracającej się części roboczej maszyny może spowodować osobiste obrażenia.
- Nie należy wychylać się za daleko. Należy cały czas stać pewnie i zachować równowagę. Umożliwi to lepszą kontrolę w sytuacjach nieprzewidywalnych.
- Należy odpowiednio się ubierać. Nie należy nosić luźnego ubrania ani biżuterii. Należy utrzymywać swoje włosy, ubranie i rękawiczki z dala od części ruchomych. Luźne ubranie, biżuteria lub długie włosy mogą zostać zaczepione przez części ruchome.
- W czasie pracy należy trzymać narzędzie za dodatkowe uchwyty, jeśli narzędzie jest w nie wyposażone. Utrata kontroli nad narzędziem niesie ryzyko uszkodzenia ciała.
- Nie należy używać urządzenia, jeżeli są kłopoty z jego wyłączaniem. Każde urządzenie, którego nie można wyłączyć jest niebezpieczne i musi zostać naprawione.



Pomimo zastosowania konstrukcji bezpiecznej z samego założenia, stosowania środków zabezpieczających i dodatkowych środków ochronnych, zawsze istnieje ryzyko szcążkowe doznania urazów podczas pracy.

Użytkowanie i troska o sprzęt

- Nie należy narzędzia przeciążać. Należy stosować narzędzie o mocy odpowiedniej do wykonywanej pracy. Odpowiednio dobrany sprzęt umożliwi pracę lepszą i bezpieczniejszą przy obciążeniu, na jakie został zaprojektowany.
- Nieużywany sprzęt należy przechowywać poza zasięgiem dzieci. Nie należy pozwalać osobom niezaznajomionym z narzędziem lub niniejszą instrukcją na używanie go. Narzędzia i sprzęt o napędzie spalinowym są niebezpieczne w rękach nieprzeszkolonych użytkowników.
- Narzędzia o napędzie spalinowym należy konserwować. Należy sprawdzać współosiowość lub zakleszczenie się części ruchomych, pęknięcia części i wszystkie inne czynniki, które mogą mieć wpływ na pracę urządzenia. Jeżeli stwierdzi się uszkodzenia, należy sprzęt przed użyciem naprawić. Przyczyną wielu wypadków jest niefachowy sposób naprawy i/lub konserwacji sprzętu.
- Przed użyciem urządzenia należy wymienić wszystkie wadliwe oraz zużyte i uszkodzone części. Należy wymienić na nowe tabliczki ostrzegawcze umieszczone na urządzeniu, jeżeli stały się nieczytelne lub zostały uszkodzone.
- Naklejki ostrzegawcze i części zamienne można zamówić w serwisie firmy NAC oraz u autoryzowanych dealerów.
- Narzędzie o napędzie spalinowym, wyposażenie, narzędzia robocze itp. należy stosować zgodnie z niniejszą instrukcją, biorąc pod uwagę warunki i rodzaj pracy do wykonania. Używanie elektronarzędzia w sposób, do jakiego nie jest przewidziane, może być niebezpieczne.

Obsługa i eksploatacja narzędzi wyposażonych w akumulator

- Przed włożeniem akumulatorów do narzędzia należy upewnić się, że jego włącznik/wyłącznik jest w pozycji „wyłączony”. Wkładanie akumulatorów do urządzenia, gdy włącznik/wyłącznik jest w pozycji „włączony”, może stać się przyczyną poważnych urazów ciała.
- Należy używać wyłącznie ładowarki zalecanej przez producenta. Użycie ładowarki do ładowania innego typu akumulatorów może być przyczyną pożaru.
- Nigdy nie należy używać akumulatorów innych niż zalecane przez producenta. Użycie innych akumulatorów może być przyczyną poważnych obrażeń ciała lub pożaru.
- W czasie, gdy elektronarzędzie nie jest używane należy wyjąć z niego akumulator. Akumulator należy przechowywać z dala od metalowych przedmiotów takich jak: spinacze do papieru, monety, gwoździe, śruby itp., które mogą zewrzeć zaciski akumulatora. Zwarcie zacisków akumulatora może spowodować oparzenia lub pożar.
- W ekstremalnych warunkach z akumulatora może wydostać się ciecz. Bezwzględnie należy unikać z nią kontaktu. Jeżeli przypadkowo nastąpi zetknięcie z cieczą – należy natychmiast to miejsce przemyć wodą. Jeżeli ciecz trafi do oczu, należy niezwłocznie skontaktować się z lekarzem. Wydostająca się z akumulatora ciecz może spowodować podrażnienia lub oparzenia.
- **UWAGA!** Ładowarki i zasilacze do urządzeń akumulatorowych są przeznaczone do pracy wewnątrz pomieszczeń w suchym środowisku.
- Zabronione jest użytkowanie ładowarek i zasilaczy na zewnątrz pomieszczeń oraz w pomieszczeniach o dużej wilgotności takich jak łazienki czy piwnice.



Niebezpieczeństwo porażenia prądem i/lub uszkodzenia urządzenia.

Naprawa

- Przed wykonaniem każdej regulacji, wymiany części lub magazynowaniem należy zdjąć przewód ze świecy zapłonowej. Takie zapobiegawcze środki bezpieczeństwa redukcją ryzyko przypadkowego rozruchu.
- Naprawę należy zlecać osobie wykwalifikowanej, wykorzystując wyłącznie oryginalne części zamienne. Zapewni to dalszą bezpieczną pracę urządzenia. Zalecane jest zlecenie każdej czynności serwisowej autoryzowanemu serwisowi firmy NAC.



UWAGA!

Niebezpieczeństwo uduszenia się dzieci podczas zabawy z opakowaniem.

Opakowanie, zwłaszcza torbę foliową należy przechowywać w miejscach niedostępnych dla dzieci.

SZCZEGÓLNE PRZEPISY BEZPIECZEŃSTWA DLA TRAKTORKÓW OGRODOWYCH



Ostrzeżenie

- Uwaga na ostre krawędzie noży. Noże obracają się jeszcze po wyłączeniu silnika.
- Można korzystać tylko z maszyny w dobrym stanie technicznym, w razie potrzeby wykonać niezbędne czynności lub skontaktować się z serwisem. Zaleca się korzystanie z usług autoryzowanego serwisu firmy NAC.
- Przed każdym uruchomieniem należy sprawdzić, czy:
 - ✓ urządzenie jest zmontowane zgodnie z instrukcją;
 - ✓ narzędzie tnące i cały zespół tnący (nóż, elementy mocujące, obudowa zespołu tnącego) są w dobrym stanie technicznym; należy regularnie sprawdzać ich zamocowanie, uszkodzenia oraz zużycie (zagięcia lub pęknięcia);
 - ✓ urządzenia zabezpieczające (np. osłona wyrzutu, obudowa, uchwyt kierujący, dźwignia hamulca silnika) są w dobrym stanie technicznym i prawidłowo działają;
 - ✓ kosz na trawę (jeśli w danym modelu występuje) jest nieuszkodzony i prawidłowo zamontowany, nie można używać uszkodzonego kosza na trawę.

- Nie wolno włączać maszyny, jeżeli nóż nie jest prawidłowo zamontowany. Niebezpieczeństwo powstania niebezpiecznych wibracji!
- Narzędzia tnące powinny być ostre i czyste. Odpowiednie utrzymywanie ostrych krawędzi narzędzi tnących zmniejsza prawdopodobieństwo zakleszczenia i ułatwia obsługę.
- Przed regulacją, czyszczeniem, konserwacją wyłączyć urządzenie i zdjąć przewód wysokiego napięcia ze świecy zapłonowej.
- Nie koś, gdy inne osoby, szczególnie dzieci lub zwierzęta, są w pobliżu.
- Nie uruchamiaj uszkodzonej maszyny.
- Nie dotykaj noży zanim sprzęt nie zostanie wyłączony i noże całkowicie nie zatrzymają się.
- Nie podnoś ani nie przenoś urządzenia z włączonym silnikiem.
- Wyłącz maszynę i zdejmij przewód wysokiego napięcia ze świecy zapłonowej, gdy:
 - ✓ pozostawiasz sprzęt bez dozoru,
 - ✓ przed regulacją blokady,
 - ✓ przed sprawdzaniem, czyszczeniem lub naprawą urządzenia,
 - ✓ po uderzeniu obcym przedmiotem,
 - ✓ przed czyszczeniem wylotu,
 - ✓ w przypadku powstania nietypowych drgań.

Przygotowanie

- Podczas koszenia zawsze noś solidne obuwie i długie spodnie, nie obsługuj urządzenia z bosą stopą lub w sandałach.
- Sprawdź dokładnie teren, na którym urządzenie będzie pracować i usuń wszystkie kamienie, gałęzie, druty, kości i inne obce przedmioty.
- W wysokiej trawie można nie zauważyć przeszkód (np. pniaków, korzeni), dlatego przed rozpoczęciem pracy z użyciem urządzenia należy oznakować wszystkie przeszkody ukryte w trawie, których nie można usunąć.
- Przed użyciem zawsze sprawdź, czy noże, śruby i zespół noży nie są zużyte lub uszkodzone. Wymień zużyte lub uszkodzone noże i śruby parami, w celu zachowania wyważenia.
- W przypadku urządzeń wielonożowych zachowaj ostrożność, gdyż obrót jednego noża może spowodować obroty innych noży.

Ostrzenie noża

Aby zapewnić maszynie optymalne warunki pracy, nóż maszyny powinien być naostrzony. Ta prosta z pozoru czynność musi być wykonana ze szczególną starannością. Wymaga to dużej wiedzy technicznej i niezbędnego sprzętu serwisowego. Producent nie odpowiada za wszelkie uszkodzenia maszyny związane ze źle przeprowadzoną czynnością ostrzenia noża. Zalecany kąt to 30°.

Bezpiecznie jest zlecić ostrzenie noża autoryzowanemu serwisowi firmy NAC.

Przed przystąpieniem do ostrzenia maszynę należy wyłączyć, poczekać na schłodzenie się silnika, zdjąć przewód wysokiego napięcia ze świecy zapłonowej, ewentualnie wymontować akumulator i odkręcić nóż.

Nóż można ostrzyć ręcznie, przy pomocy osetki lub odpowiedniego pilnika do metalu, jeszcze lepiej profesjonalną ostrzałką, cały czas mając na uwadze fakt, że ostrze może ulec przegrzaniu, tym samym nie będzie nadawać się do pracy. Zalecane jest używanie ciekłego chłodziwa do obróbki metalu, dopuszczalne jest użycie wody cały czas mając na uwadze fakt, że nie wszystkie maszyny ostrzące mogą pracować w strumieniu chłodziwa. Zabarwienie powierzchni ostrza na kolor niebieski świadczy o uszkodzeniu noża, którego nie należy już używać.

Po każdym ostrzeniu noża należy bezwzględnie go wyważyć. Jeżeli użytkownik nie dysponuje wyważarką i odpowiednią wiedzą, konieczne jest oddanie noża do specjalistycznego serwisu w celu wyważenia. Praca z niewyważonym nożem powoduje powstanie nadmiernych wibracji i w konsekwencji może spowodować poluzowanie połączeń śrubowych całego urządzenia, ze śrubą mocowania noża włącznie, co może być niebezpieczne dla zdrowia i życia użytkownika.

Użytkowanie

- Koś tylko w świetle dziennym lub przy dobrym oświetleniu sztucznym.
- Nie koś podczas deszczu, zwłaszcza podczas burzy. Unikaj koszenia mokrej trawy.
- Zachowaj szczególną ostrożność przy zmianie kierunku jazdy na zboczu.
- Nie koś na nadmiernie pochylonych zboczach, tzn. na zboczach o nachyleniu wzdłużnym większym niż 15° lub nachyleniu bocznym większym niż 10°.
- Nie używaj urządzenia z uszkodzonymi osłonami lub obudowami oraz bez urządzenia zabezpieczającego, np. dołączonych osłon i/lub pojemników na trawę.
- Uruchamiaj silnik zgodnie z instrukcją zwracając uwagę, czy w pobliżu nie znajdują się osoby postronne.
- Przed uruchomieniem silnika odłącz łopatki i ustaw bieg na luzie.
- Nie trzymaj rąk i stóp w pobliżu obracających się części. Pilnuj, aby otwór wyrzutowy przez cały czas nie był zapchany.
- Nigdy i pod żadnym pozorem nie przewoź pasażerów. Przewożenie dzieci naraża je w sposób podwójny, gdyż w przyszłości dziecko kierowane chęcią przejażdżki może niespodziewanie podbiec do jadącego traktorka.
- Zatrzymaj ostrza przed przekroczeniem powierzchni innej niż trawa.

- Nie zmieniaj ustawień regulatora silnika ani nie przekraczaj obrotów silnika. Praca silnika z nadmierną prędkością może zwiększyć ryzyko obrażeń ciała.
- Przed opuszczeniem siedziska kierowcy:
 - odłącz noże i opuść osprzęt,
 - przełącz na bieg neutralny i zaciągnij hamulec postojowy,
 - zatrzymaj silnik i wyjmij kluczyk ze stacyjki.
- Odłącz ostrza, zatrzymaj silnik i wyjmij kluczyk ze stacyjki:
 - przed usunięciem zatorów lub udrożnieniem kanału kolektora;
 - przed czyszczeniem, sprawdzaniem lub serwisowaniem maszyny;
 - po uderzeniu w obcy przedmiot. Przed ponownym uruchomieniem i użytkowaniem maszyny sprawdź maszynę pod kątem uszkodzeń i dokonaj napraw;
 - Jeśli maszyna zaczyna nienormalnie wibrować (natychmiast sprawdź przyczynę).
- Odłącz ostrza na czas transportu lub gdy nie są używane.
- Zatrzymaj silnik i odłącz noże:
 - przed tankowaniem;
 - przed regulacją wysokości, chyba że regulacji można dokonać ze stanowiska operatora.
- Zmniejsz przepustnicę podczas dobiegania silnika. Jeżeli silnik jest wyposażony w zawór odcinający, po zakończeniu koszenia należy odciąć dopływ paliwa.
- Uważaj na ruch uliczny podczas przejeżdżania przez jezdnię lub w jej pobliżu.
- Nigdy nie kieruj wyrzutu materiału w stronę osób postronnych ani nie pozwalaj nikomu przebywać w pobliżu maszyny podczas pracy.

Praca w pobliżu osób postronnych i praca na stokach

Urządzenia mechaniczne pomimo dołożenia wszelkich starań zarówno na etapie projektowania jak i produkcji mogą okazać się niebezpieczne, dlatego należy zachowywać dożą ostrożność i być przewidującym. Zarówno przed uruchomieniem jak i podczas użytkowania trzeba się upewnić, że w pobliżu urządzenia nie znajdują się osoby postronne. Zwróć uwagę na poniższe piktogramy. Zachowaj szczególną ostrożność podczas jazdy (1) i podczas cofania (2).



Podczas jazdy po zboczach i stokach trzeba pamiętać, że nawet niewielkie nachylenie terenu może być przyczyną przewrócenia się traktorka. Jazda w poprzek zbocza nachylonego pod kątem 10° jest niedozwolona (3), podjazd i zjazd na stok jest możliwy tylko przy pochyłościach nie większych niż 10° (4) i (5).

Uwaga: Nie można użyć hamulca, aby odzyskać kontrolę nad maszyną jeżdżącą ze wzniesienia.

Pamiętaj, że nie ma czegoś takiego jak „bezpieczne” nachylenie. Poruszanie się po trawiastych zboczach wymaga szczególnej ostrożności. Aby zabezpieczyć się przed przewróceniem traktorka:

- nie zatrzymuj się ani nie ruszaj nagle podczas podjazdu lub zjazdu;
- włączaj napęd powoli i zawsze trzymaj maszynę na biegu, zwłaszcza podczas zjeżdżania ze wzniesienia;
- prędkość maszyny powinna być utrzymywana na niskim poziomie na pochyłościach i podczas ostrych zakrętów;
- zachowaj czujność w przypadku garbów, zagłębień i innych ukrytych zagrożeń;
- nigdy nie koś w poprzek zbocza.

Konserwacja i przechowywanie



Ostrzeżenie

- Przed przystąpieniem do czynności związanych z naprawą lub konserwacją upewnij się, że traktorek ma zdjęty przewód wysokiego napięcia ze świecy iskrowej i w pobliżu nie ma dzieci i osób trzecich.
- Pamiętaj o tym, że w zbiorniku maszyny może znajdować się paliwo. Zasady bezpieczeństwa dotyczące postępowania z paliwem zostały opisane w niniejszej instrukcji w części: „Bezpieczeństwo obchodzenia się z paliwem”.

- Utrzymuj w należyтым stanie wszystkie nakrętki, śruby i wkręty, aby być pewnym, że urządzenie będzie bezpiecznie pracowało.
- Sprawdzaj często pojemnik na trawę, czy nie jest zużyty bądź uszkodzony.



W przypadku kosiarek wirnikowych upewnij się, czy są stosowane noże właściwego typu.

Po zakończeniu pracy należy maszynę wyczyścić. Przy pomocy szczotki wyczyść wewnętrzną część obudowy z resztek trawy i pyłu i ewentualnie zabezpiecz metalowe elementy środkami antykorozyjnymi. Całą maszynę możesz czyścić wilgotną szmatką i ewentualnie zabezpieczyć pastą do powłok lakierniczych.

Traktorek należy przechowywać w dobrze wentylowanym pomieszczeniu w suchym, niezakurczonym miejscu.

Sprawdzić, czy kosz na trawę jest opróżniony i porządnie wyczyszczony. Gnijąca trawa może uszkodzić kosz.

Należy przechowywać tylko sprawną maszynę, jeżeli zachodzi taka potrzeba, to przez składowaniem należy usunąć usterki.

Jeżeli maszyna ma być zaparkowana, przechowywana lub pozostawiona bez nadzoru, należy opuścić zespół tnący, chyba że zastosowano blokadę mechaniczną.

Jeżeli traktorek jest wyposażony w akumulator, trzeba pamiętać, że optymalne warunki przechowywania dla akumulatora to temperatura od 10 do 21°C, niska wilgotność powietrza, akumulator naładowany w 50%.

W razie wypadku lub awarii

W razie wypadku należy natychmiast zatrzymać/wyłączyć maszynę i wezwać pomoc (jeśli tego wymaga sytuacja).

W razie awarii należy zatrzymać/wyłączyć maszynę i skontaktować się z autoryzowanym serwisem w celu uniknięcia awarii.

INFORMACJA O WPLYWIE NA ZDROWIE SUBSTANCJI ZNAJDUJĄCYCH SIĘ WEWNĄTRZ URZĄDZENIA

W urządzeniu znajduje się niewielka ilość smaru i/lub oleju, a więc substancja potencjalnie niebezpieczna dla zdrowia.

Przy kontakcie mieszaniny z oczami może wystąpić niewielkiego stopnia podrażnienie oczu (zaczerwienienie spojówek). Zaleca się splukanie substancji ciepłą wodą.

Kontakt ze skórą może czasami spowodować zaczerwienienie, podrażnienie i wysuszenie skóry szczególnie podczas długotrwałego kontaktu. Zaleca się zmycie substancji ciepłą wodą.

Połknięcie smaru może spowodować objawy podrażnienia błon śluzowych przewodu pokarmowego (nudności, wymioty, biegunka, bóle brzucha).

Wskazania dotyczące wszelkiej natychmiastowej pomocy lekarskiej i szczególnego postępowania z poszkodowanym: decyzję o sposobie postępowania ratunkowego podejmuje lekarz po dokładnej ocenie stanu poszkodowanego. Leczenie objawowe.

INFORMACJA O WPLYWIE NA ŚRODOWISKO SUBSTANCJI ZNAJDUJĄCYCH SIĘ WEWNĄTRZ URZĄDZENIA

Substancje i części składowe urządzenia mogą być niebezpieczne dla środowiska.

INFORMACJA O SYSTEMIE ZBIERANIA ZUŻYTEGO SPRZĘTU ELEKTRYCZNEGO I ELEKTRONICZNEGO ORAZ ROLI GOSPODARSTWA DOMOWEGO

1. Każdy Klient może zostawić zużyty sprzęt w sklepie, w którym zakupił nowe urządzenie, ponieważ sklep ma obowiązek nieodpłatnego przyjęcia starego sprzętu, jeśli zostanie w nim zakupiony nowy sprzęt tego samego rodzaju i pełniący tą samą funkcję.
2. Każdy Klient może oddać zużyty sprzęt elektryczny i elektroniczny w miejscu dostawy.
W świetle obowiązujących przepisów dystrybutor, dostarczając nabywcy (Klientowi) sprzęt przeznaczony dla gospodarstw domowych, zobowiązany jest do nieodpłatnego odbioru zużytego sprzętu pochodzącego z gospodarstw domowych w miejscu dostawy tego sprzętu, o ile zużyty sprzęt jest tego samego rodzaju i pełni te same funkcje, co sprzęt dostarczony.
3. Każdy Klient może zostawić zużyty sprzęt w dużym markecie bez konieczności kupowania nowego.
Zgodnie z obowiązującymi przepisami sklepy o powierzchni sprzedaży sprzętu przeznaczonego dla gospodarstw domowych wynoszącej min. 400 m², są zobowiązane do nieodpłatnego przyjęcia w tej jednostce lub w jej bezpośredniej bliskości zużytego sprzętu pochodzącego z gospodarstw domowych, którego żaden z zewnętrznych wymiarów nie przekracza 25 cm, bez konieczności zakupu nowego sprzętu przeznaczonego dla gospodarstw domowych.
4. Każdy Klient może odnieść zużyty sprzęt do punktu zbierania. Informację o najbliższej lokalizacji znajdziecie Państwo na gminnej stronie internetowej lub tablicy ogłoszeń Urzędu Miasta.
5. Jeżeli zdecydują się Państwo na naprawę sprzętu w punkcie serwisowym i naprawa sprzętu jest nieopłacalna lub niemożliwa ze względów technicznych, serwis jest zobowiązany do nieodpłatnego przyjęcia tego urządzenia.

6. Gospodarstwo domowe spełnia bardzo ważną rolę w przyczynianiu się do ponownego użycia i odzysku zużytego sprzętu. Odpowiednie postępowanie ze zużytym sprzętem zapobiega potencjalnym negatywnym konsekwencjom dla środowiska naturalnego oraz ludzkiego zdrowia.

Zebrany w powyższy sposób sprzęt trafia do specjalistycznych zakładów przetwarzania, gdzie w pierwszej kolejności zostaną usunięte z niego składniki niebezpieczne. Pozostałe elementy zostaną poddane procesom odzysku i recyklingu. Każde urządzenie zasilane prądem lub bateriami powinno być oznakowane symbolem przekreślonego kosza:



Symbol przekreślonego kosza na śmieci umieszczony na sprzęcie, opakowaniu lub dokumentach do niego dołączonych oznacza, że produktu nie wolno wyrzucać łącznie z innymi odpadami. Obowiązkiem użytkownika jest przekazanie zużytego sprzętu do wyznaczonego punktu zbiórki w celu właściwego jego przetworzenia. Oznakowanie oznacza jednocześnie, że sprzęt został wprowadzony do obrotu po dniu 13 sierpnia 2005 r.

Nie wolno wyrzucać zużytego sprzętu łącznie z innymi odpadami!
Grożą za to kary pieniężne.

Odpowiednie postępowanie ze zużytym sprzętem zapobiega potencjalnym konsekwencjom dla środowiska naturalnego i ludzkiego zdrowia.

Jednocześnie oszczędzamy naturalne zasoby naszej Ziemi wykorzystując powtórnie surowce uzyskane z przetwarzania sprzętu.

BEZPIECZEŃSTWO I ODPOWIEDZIALNOŚĆ PRODUCENTA

Każde użycie traktorka niezgodne z opisem zawartym w niniejszej instrukcji jest uznane za niewłaściwe i producent nie odpowiada za uszkodzenia i szkody wynikające z takiego postępowania.

Poprawne użytkowanie maszyny obejmuje również respektowanie ustanowionych przez producenta warunków pracy, konserwacji, składowania i napraw.

W celu zapobieżenia wypadkom wszelkie zasady bezpiecznego użytkowania i unikania zagrożeń, muszą być przestrzegane.

Jakiegokolwiek zmiany w budowie urządzenia wprowadzone przez użytkownika mogą wpłynąć na bezpieczeństwo użytkowania maszyny i zwalniają producenta z odpowiedzialności za powstałe uszkodzenia czy zranienia.

RYZIKO RESZTKOWE

Pomimo tego, że producent ponosi odpowiedzialność za konstrukcję urządzenia eliminującą niebezpieczeństwo, pewne elementy ryzyka podczas pracy są nie do uniknięcia. Ryzyko resztkowe wynika z błędnego zachowania obsługującego urządzenie.

Największe niebezpieczeństwo występuje przy wykonywaniu następujących zabronionych czynności:

- użytkowanie urządzenia przez dzieci,
- używanie urządzenia do innych celów, niż opisane w instrukcji obsługi,
- gdy inne osoby, a w szczególności dzieci lub zwierzęta znajdują się w pobliżu,
- używanie urządzenia przez osoby niezapoznane z instrukcją obsługi,
- używanie urządzenia bez właściwej, zabezpieczającej obsługującego odzieży i obuwia chroniącego stopy,
- używanie urządzenia z uszkodzonymi osłonami lub obudową oraz bez właściwie zamontowanych urządzeń zabezpieczających.

Przy przestrzeganiu zaleceń podanych w instrukcji obsługi zagrożenie resztkowe przy użytkowaniu urządzenia może być wyeliminowane. Istnieje ryzyko w przypadku niedostosowania się do powyższych zaleceń.

ZASTOSOWANIE

Urządzenie jest przeznaczone wyłącznie do koszenia trawników zgodnie z opisem i zasadami bezpieczeństwa zawartymi w niniejszej instrukcji użytkowania. Inne zastosowanie może być niebezpieczne dla użytkowników i może być przyczyną uszkodzenia sprzętu.

Maszyny nie należy stosować między innymi do:

- zbierania liści czy oczyszczania terenu z suchych roślin,
- wyrównywania kretowisk,
- przycinania krzewów,
- rozdrabniania gałęzi,
- wyciągania korzeni,
- ciągnięcia przedmiotów,
- przewożenia towarów i osób.

DODATKOWE INFORMACJE DLA UŻYTKOWNIKA

Przeprowadzenie prac związanych z konserwacją i regulacją przed rozpoczęciem lub po zakończeniu sezonu może stanowić problem nawet dla zaawansowanych użytkowników. Wychodząc naprzeciw tym potrzebom firma NAC pragnie zaproponować Państwu usługę polegającą na przygotowaniu maszyny do przechowywania i/lub pracy. W zakres tej usługi wchodzić może: wymiana świecy, czyszczenie, konserwacja,

wymiana oleju, wymiana filtra i nasmarowanie elementów ruchomych, naostrzenie i wyważenie noża oraz inne prace związane z regulacją i konserwacją sprzętu. Zapewni to długotrwałą i niezawodną pracę oraz da pewność, że maszyna jest bezpieczna.



PRZYGOTOWANIE DO PRACY

Traktorek dostarczony jest przez producenta w skrzyni, w stanie częściowo rozmontowanym. Po zapoznaniu się z instrukcją obsługi oraz rysunkami montażowymi, złożenie maszyny nie powinno sprawiać zbytnich trudności. Wszystkie potrzebne elementy do montażu znajdują się w opakowaniu.

PAMIĘTAJ! Pozycje na maszynie, takie jak „przód”, „tył”, „lewa” lub „prawa” strona, odnoszą się do kierunku jazdy do przodu.

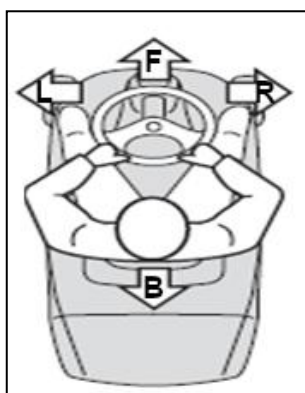

Funkcje i elementy sterujące

Symbol	Wyjaśnienie	Symbol	Wyjaśnienie
	Ssanie / CHOKE		Hamulec postojowy
	Pozycja przepustnicy SZYBKA / FAST		Hamulec postojowy zablokowany
	Pozycja przepustnicy WOLNA SLOW		Hamulec postojowy odblokowany
	Przycisk nadrzędny umożliwiający koszenie do tyłu		PTO WŁĄCZONY (noże załączone)
	Pozycja zapłonu WYŁĄCZONY / OFF		PTO WYŁĄCZONY (ostrza rozłączone)
	Pozycja zapłonu PRACA		Wysokość trawy NISKA
	Pozycja zapłonu START		Wysokość trawy DUŻA
	Pozycja zapłonu ŚWIATŁA		

Budowa i opis traktorka

UWAGA: Rysunki w niniejszej instrukcji służą wyłącznie celom poglądowym, rzeczywiste części mogą różnić się od tych pokazanych na rysunkach w zależności od modelu traktorka.

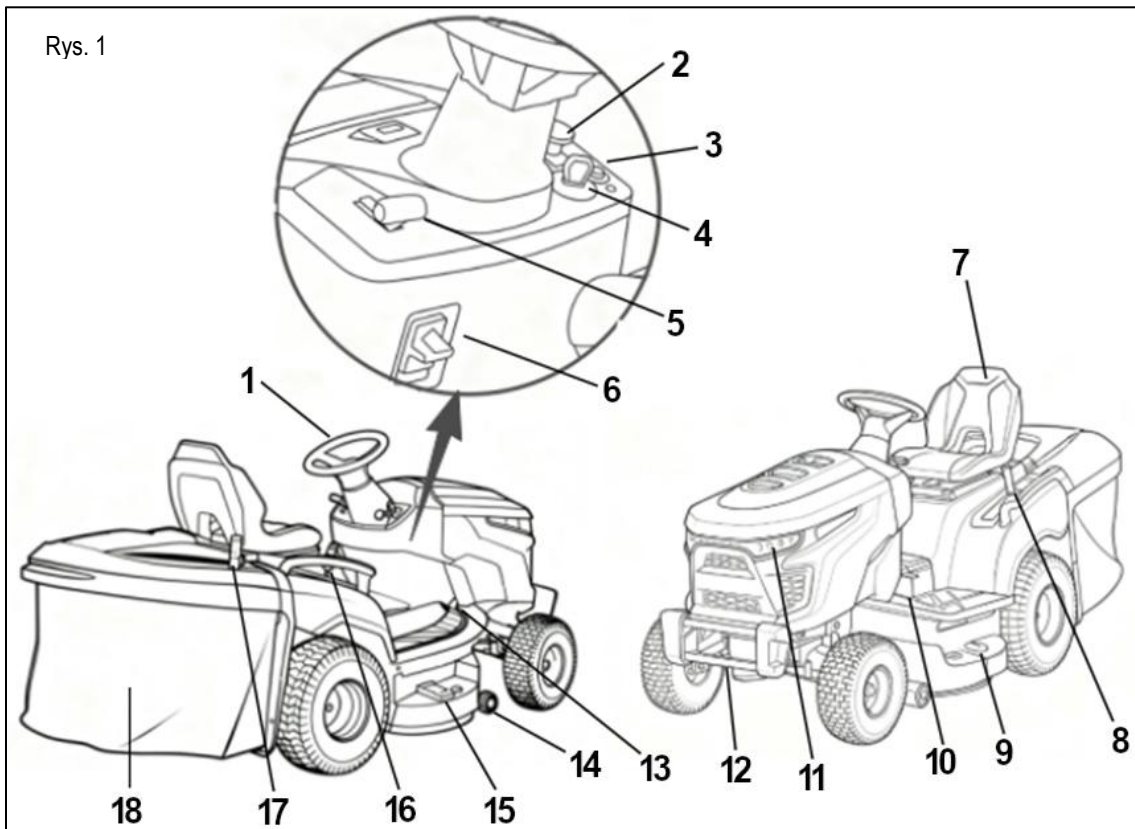

1. Kierownica
2. Dźwignia PTO
3. Dźwignia MIR (funkcja koszenia tyłem)
4. Wyłącznik zapłonu (kluczyk)
5. Dźwignia przepustnicy / ssania
6. Przycisk hamulca postojowego
7. Siedzisko
8. Dźwignia podnośnika agregatu tnącego
9. Złączka systemu mycia obudowy (lewa)
10. Pedał hamulca
11. Światło LED
12. Zderzak
13. Napęd hydrostatyczny
14. Koło zapobiegające zdzieraniu dami
15. Złączka systemu mycia obudowy (prawa)
16. Dźwignia zmiany biegów
17. Dźwignia wysypywania trawy
18. Kosz na trawę
19. Kierownica

⚠ OSTRZEŻENIE: Nie należy używać słuchawek ani urządzeń elektronicznych, takich jak telefony czy tablety, podczas obsługi traktorka. Rozproszenie uwagi podczas obsługi maszyny może prowadzić do przypadkowych obrażeń i poważnych uszkodzeń.

⚠ OSTRZEŻENIE: Podczas montażu części, konserwacji, czyszczenia lub gdy traktorek nie jest używany, należy upewnić się, że wyłącznik zapłonu jest wyłączony, a kluczyk wyjęty ze stacyjki, aby zapobiec przypadkowemu uruchomieniu i potencjalnym obrażeniom.

⚠ OSTRZEŻENIE: Przed użyciem należy dokładnie sprawdzić, czy żadna część traktorka nie jest uszkodzona lub jej nie brakuje, a ostrza nie są uszkodzone, nierówne lub nadmiernie zużyte. Użytkowanie traktorka z uszkodzonymi lub brakującymi częściami może spowodować poważne obrażenia.

Zakres dostawy

- Otwórz opakowanie i ostrożnie wyjmij urządzenie.
- Usuń materiał opakowaniowy oraz zabezpieczenia opakowaniowe i transportowe (jeśli są dostępne).

- Sprawdź, czy dostawa jest kompletna.
- Sprawdź urządzenie i jego części zamienne pod kątem ewentualnych uszkodzeń powstałych w transporcie.
- Przed przystąpieniem do obsługi urządzenia zapoznaj się z instrukcją obsługi.

Nazwa części	Ilość
Traktorek	1
Zespół siedzenia	1
Zespół kierownicy	1
Zespół kosza na trawę	1
Pokrywa deski rozdzielczej	1
Tuleja spustu oleju	1
Tuleja świecy zapłonowej	1
Zestaw narzędzi	1

Nazwa części	Ilość
Wspornik przełącznika	1
Kluczyk	2
Zespół belki zderzaka	1
Zespół drążka przedłużającego	1
Oslona kierownicy	1
Zespół tylnego panelu kosza na trawę	1
Zespół wspornika kosza na trawę	1
Dodatkowe noże (1 kpl)	2

Montaż

Ze względu na przechowywanie i transport niektóre elementy maszyny nie są montowane fabrycznie i po rozpakowaniu należy je zmontować. Postępuj zgodnie z poniższymi instrukcjami.

⚠ OSTRZEŻENIE: Nie należy podejmować prób modyfikacji tego produktu ani tworzenia akcesoriów niezalecanych do użytku z tym produktem. Wszelkie takie zmiany lub modyfikacje stanowią niewłaściwe użycie i mogą spowodować niebezpieczne sytuacje prowadzące do poważnych obrażeń ciała.

⚠ OSTRZEŻENIE: Aby zapobiec przypadkowemu uruchomieniu, które może spowodować poważne obrażenia ciała, zawsze odłączaj fajkę świecy zapłonowej od świecy zapłonowej podczas montażu części.

⚠ OSTRZEŻENIE: Nigdy nie używaj traktorka bez odpowiednich zabezpieczeń, osłon i kosza, które są na swoim miejscu i działają. Nigdy nie używaj traktorka z uszkodzonymi zabezpieczeniami. Używanie traktorka z brakującymi lub uszkodzonymi częściami może spowodować poważne obrażenia ciała.

Montaż osłony deski rozdzielczej

- Włóż spawany drążek przedłużający układu kierowniczego (a) w środek tulei mocującej (b). Zamocuj mocno dwiema śrubami z łbem sześciokątnym (c, M8*25 i d, M8*25). **(Rys. 2A)**
- Zamontuj osłonę deski rozdzielczej (e) na miejscu. **(Rys. 2B)**
- Zamontuj wkręty samogwintujące (f, M6,3*19) po lewej i prawej stronie pod osłoną deski rozdzielczej i dokręć je. **(Rys. 2B)**

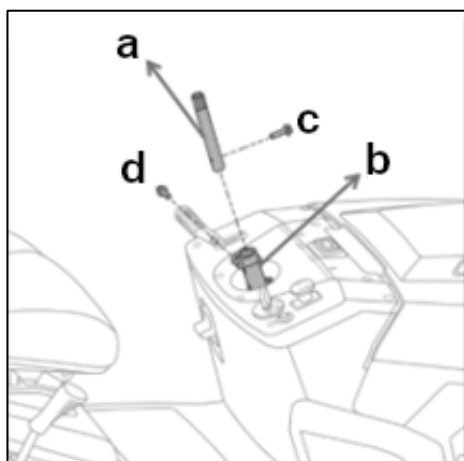

Rys. 2A

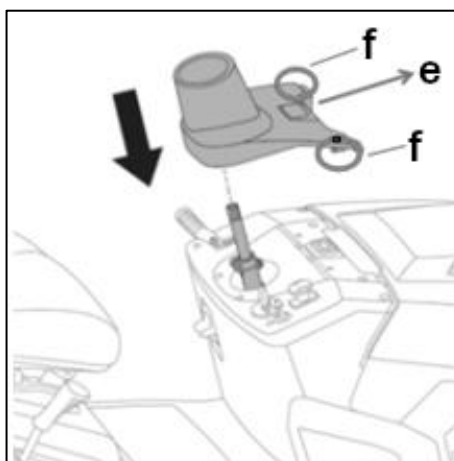

Rys. 2B

Montaż kierownicy

- Postaw traktorek na płaskiej powierzchni i wyprostuj przednie koła.
- Wyrównaj kierownicę (a) z drążkiem kierowniczym (b), przesunij kierownicę wzdłuż drążka, aż znajdzie się w odpowiedniej pozycji, i zabezpiecz kierownicę dołączoną śrubą z łbem sześciokątnym (c, M8*25). **(Rys. 3)**
- Umieść osłonę kierownicy (d) na środku kierownicy i dociśnij, aż zatrzaśnie się na swoim miejscu.

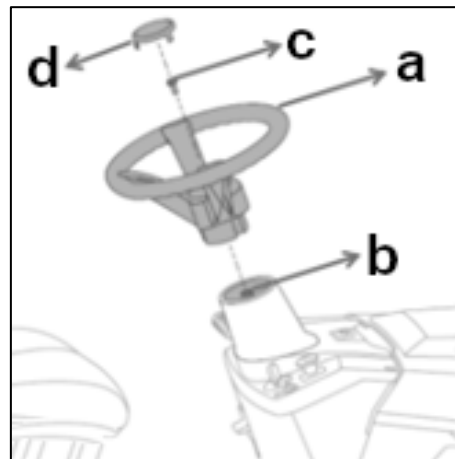

Rys. 3

Montaż siedziska

- Przymocuj siedzisko do przedniej płyty montażowej za pomocą śrub kołnierzowych (M10*20) i sześciokątnych nakrętek nylonowych (M10). **(Rys. 4, poz. 1 i 2)**

Aby przesunąć siedzenie:

- Naciśnij i przytrzymaj dźwignię regulacji siedzenia (3), aby przesunąć je do przodu lub do tyłu. **(Rys. 4)**

! **OSTRZEŻENIE:** Przed uruchomieniem traktorka należy upewnić się, że fotel jest zablokowany. Niezabezpieczony fotel może spowodować przesunięcie się operatora i utratę kontroli nad traktorkiem, co może skutkować śmiercią lub poważnymi obrażeniami ciała.



Rys. 4

Montaż zderzaka

- Umieść zderzak z przodu traktorka.
- Zamontuj zderzak za pomocą czterech dołączonych śrub kołnierzowych z łbem sześciokątnym (M8*16) (po dwie z każdej strony) z momentem dokręcania 20–25 Nm.



Rys. 5

Montaż kosza na trawę

! **OSTRZEŻENIE:** Nigdy nie używaj traktorka bez zamontowanego kosza na trawę, ponieważ może to spowodować poważne obrażenia ciała lub straty materialne.

Krok 1: Montaż tylnego panelu:

1. Odetnij opaskę zaciskową (X) i przesunij zawór obejściowy (Y) tak, aby przechodził przez otwór w tylnym panelu. (Rys. 6A/Rys. 6C)
2. Dopasuj sześć otworów w górnej części tylnego panelu (a) do otworów w zębownicy (b) i połącz je czterema śrubami i czterema wkrętami. (1, 2, 3, Rys. 6B/Rys. 6D)
3. Dopasuj dwa otwory w dolnej części tylnego panelu do otworów w dwóch dźwigniach podporowych (c, Rys. 6B) i połącz je dwiema sześciokątnymi nakrętkami zabezpieczającymi (4, M8*20) (Rys. 6B/Rys. 6D).

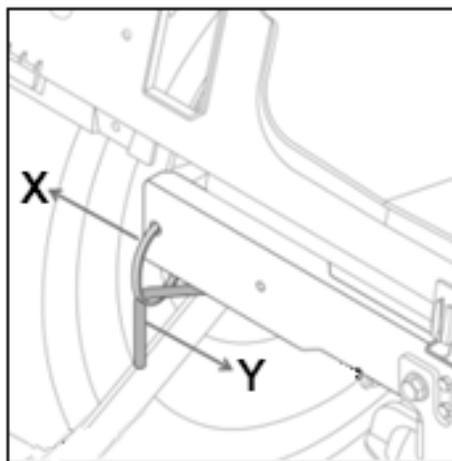

Rys. 6A

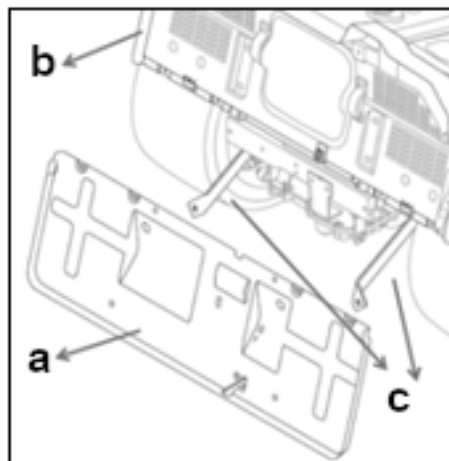

Rys. 6B

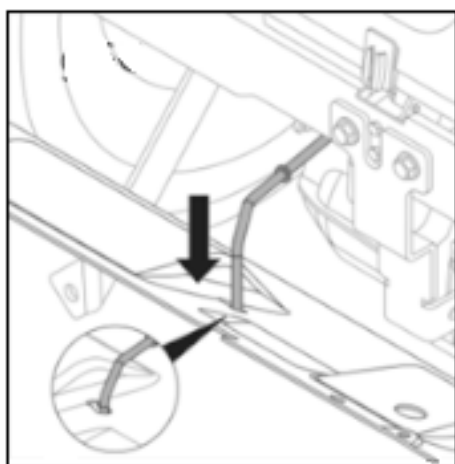

Rys. 6C

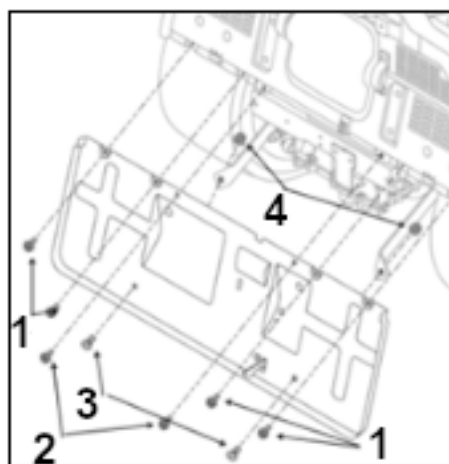

Rys. 6D

UWAGA: Śruby i nakrętki użyte w pierwszych dwóch krokach są opisane na Rys. 6E. Upewnij się, że są prawidłowo i pewnie osadzone.

Nr.	Nazwa	Rozmiar	Ilość	Zdjęcie
1	Wkręt samogwintujący z kołnierzem sześciokątnym	ST6.3*19	4	
2	Wkręt samogwintujący z łbem sześciokątnym trójkątnym	M8 * 16	2	
3	Wkręt z łbem walcowym i kwadratowym kołnierzem	M8*20	2	
4	Nakrętka zabezpieczająca z kołnierzem sześciokątnym	M8	2	

Rys. 6E

4. Włóż wspornik zwrotnicy (d) do gniazda wspornika zwrotnicy (e). (Rys. 6F)
5. Zamontuj dwa wsporniki (f, g) do zębownicy i zablokuj je śrubą z łbem sześciokątnym (h, M10*1,25*30), podkładkami sprężystymi i płaskimi. Należy pamiętać, że oba wsporniki są różne i należy je rozróżnić, aby przypisać je do właściwego miejsca. Montaż w odwrotnej kolejności NIE MOŻE się powieść. (Rys. 6G/Rys. 6H)

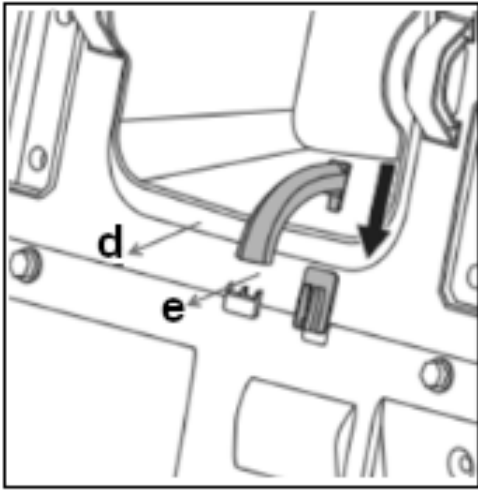

Rys. 6F

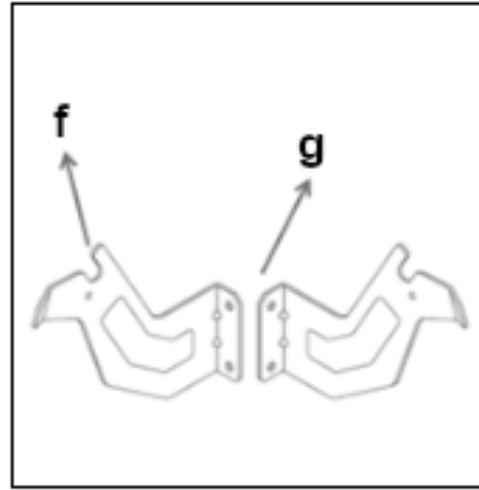

Rys. 6G

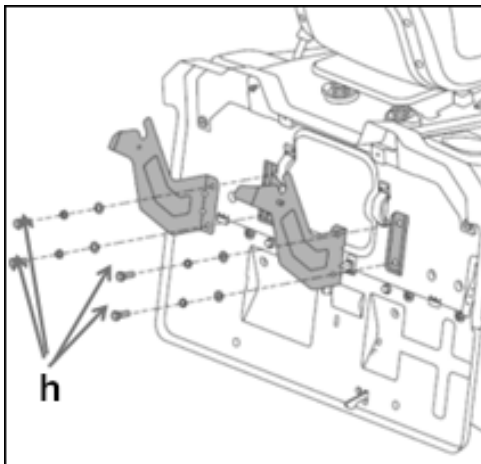

Rys. 6H

Krok 2: Montaż kosza na trawę:

1. Zmontuj ramę obrotową (a), dolną ramę mocującą (b) i usztywnienie ukośne (c) za pomocą śrub kołnierowych (1, M6 x 40, 12 szt.) i nakrętek zabezpieczających z łbem sześciokątnym (2, M6 x 12 szt.), jak pokazano na **Rys. 7A**.
2. Umieść zespół wspornika w worku na trawę (**Rys. 7B**).
3. Umieść górną pokrywę na zespole wspornika (**Rys. 7C**) i połącz je za pomocą wkrętów samogwintujących z kołnierzem krzyżowym (3, 6*40, 8 szt.). Następnie za pomocą wkrętów samogwintujących z kołnierzem krzyżowym (6*30, 4 szt.) zamocuj płytę dociskową. (**Rys. 7E**)
4. Zamontuj osłonę uchwytu (d) w zespole górnej pokrywy od dołu do góry i przymocuj ją za pomocą wkrętów samogwintujących z kołnierzem krzyżowym. (uchwyt przedni, 6*30, 8 szt.). (**Rys. 7D**)
5. Włóż dźwignię do wysypywania trawy (e), a następnie zablokuj ją śrubą kołnierkową (1, M6*40) i nakrętką zabezpieczającą z łbem sześciokątnym (2, M6) na końcu. W tym momencie montaż jest zakończony (**Rys. 7D**).

! **UWAGA:** Śruby i nakrętki użyte w powyższych krokach są opisane na **Rys. 7F**. Upewnij się, że są prawidłowo i pewnie osadzone.

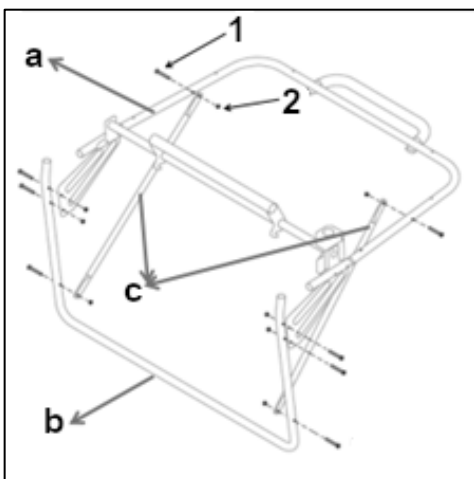

Rys. 7A

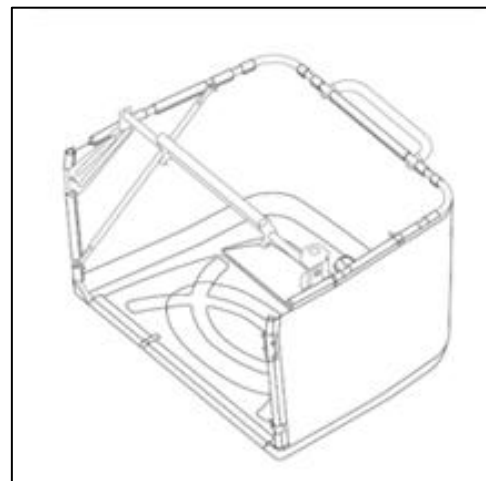

Rys. 7B

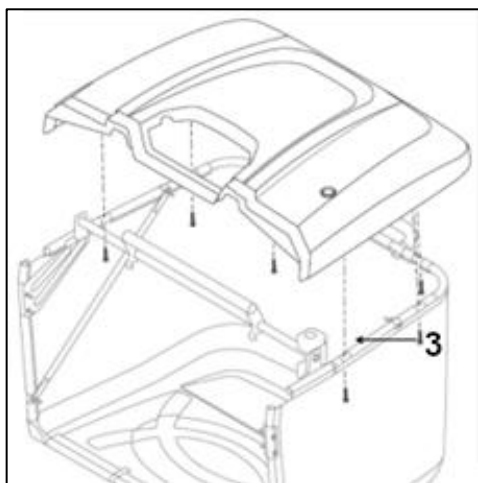

Rys. 7C

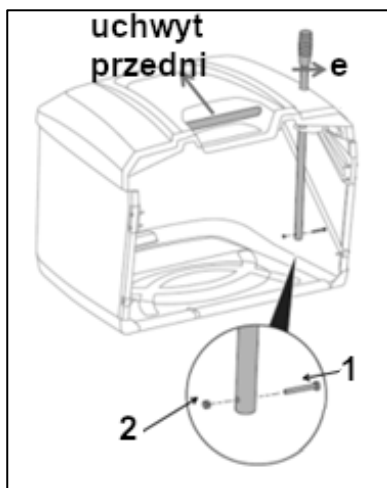

Rys. 7D



Rys. 7E

Nr.	Nazwa	Rozmiar	Ilość	Zdjęcie
1	Śruba kołnierkowa	M6*40	13	
2	Nakrętka zabezpieczająca sześciokątna	M6	13	
3	Wkręt samogwintujący z kołnierzem krzyżowym	6*40	8	
4	Wkręt samogwintujący z kołnierzem krzyżowym	6*30	4	

Krok 3: Zaczeplenie całego kosza na trawę do maszyny

Rys. 7F

1. Lewą ręką chwyć przedni uchwyt na górnej pokrywie, a prawą ręką tylny uchwyt znajdujący się na obrotowej ramie.
2. Wzdłuż tylnej krawędzi traktorka wóź okrągłą rurę (a) w podtrzymujący ją rowek w kształcie litery U (b) od góry do dołu. **(Rys. 7G)**
3. Naciskaj w dół na tylny uchwyt, aby okrągła rura (c) płyty podstawy kosza na trawę zaczepiła się o klamrę ograniczającą (d). **(Rys. 7H)**
4. Aby zdjąć kosz na trawę, unieś tylny uchwyt, aby odcepić okrągłą rurę od klamry ograniczającej i cały kosz na trawę od podtrzymującego go rowka w kształcie litery U.

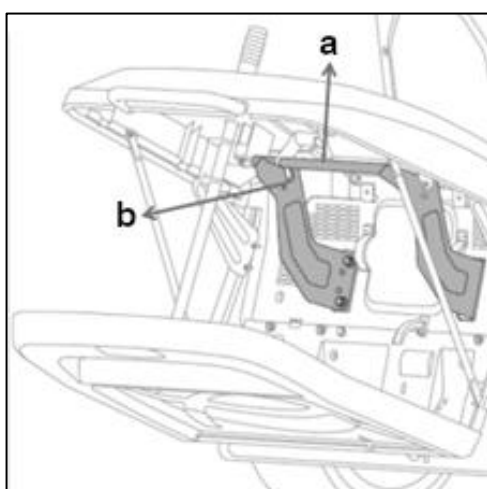

Rys. 7G

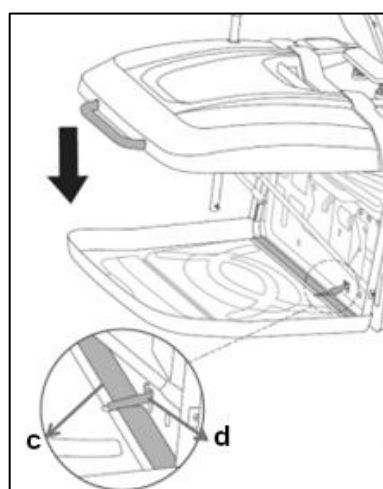

Rys. 7H

Podłączenie akumulatora

Akumulator znajduje się pod fotelem operatora. Ze względów transportowych oba kable akumulatora są fabrycznie odłączone od zacisków. Aby podłączyć kable akumulatora, należy wykonać następujące czynności:

1. Podłącz przewód dodatni (czerwony) do dodatniego zacisku akumulatora za pomocą śruby i nakrętki.

2. Podłącz przewód ujemny (czarny) do ujemnego zacisku akumulatora za pomocą śruby i nakrętki. (Rys. 8)

! **OSTRZEŻENIE:** Podłączając kable akumulatora, zawsze najpierw podłączaj przewód dodatni do odpowiedniego zacisku, a następnie przewód ujemny.

! **OSTRZEŻENIE:** Nieprawidłowe podłączenie może spowodować poważne uszkodzenia.

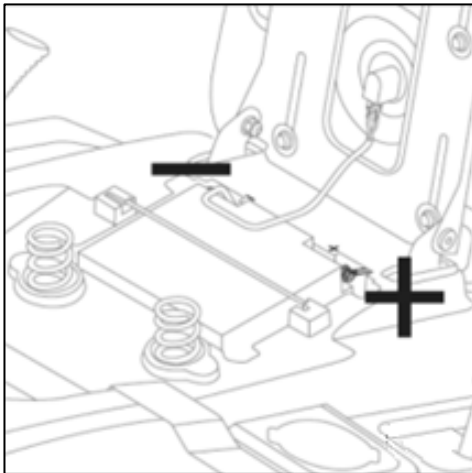

Rys. 8

Sprawdzenie i regulacja ciśnienia w oponach

Prawidłowe ciśnienie w oponach jest warunkiem prawidłowego ustawienia zawieszenia zespołu tnącego i w rezultacie równomiernego koszenia. Sprawdź za pomocą miernika ciśnienie w oponach. Odkręć nakrętki zaworów i podłącz do zaworów przewód sprężonego powietrza z manometrem. Po dopompowaniu opon zakręć zakrętki zaworów z powrotem.

Optymalny poziom ciśnienia wynosi:

- koła przednie: 1,0 bar (14 psi),
- koła tylne: 1,5 bara (22 psi).

! **OSTRZEŻENIE:** Aby zapewnić równe koszenie trawy, ciśnienie w prawej i lewej przedniej oponie musi być takie samo. To samo dotyczy prawej i lewej tylnej opony.

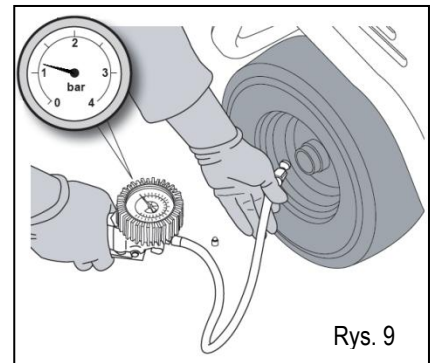

Rys. 9

Montaż kół zapobiegających zdzieraniu darni (2 szt.)

! **UWAGA:** Dolna część kół zabezpieczających przed zderzeniem darni powinna znajdować się na wysokości około 3 mm od podłoża, gdy traktorek pracuje na żądanej wysokości koszenia. Zminimalizuje to ryzyko zderzenia trawnika w większości sytuacji.

! **UWAGA:** Lewe i prawe koło powinny być ustawione w tej samej pozycji.

! **UWAGA:** Regulacja jest możliwa poprzez przeciągnięcie koła przez trzy różne otwory.

Przewlec wał koła przez lewe koło zabezpieczające przed zdzieraniem trawnika i zabezpiecz śrubą, podkładką, tuleją i nakrętką. Te same czynności powtórz po drugiej stronie (Rys. 10A).

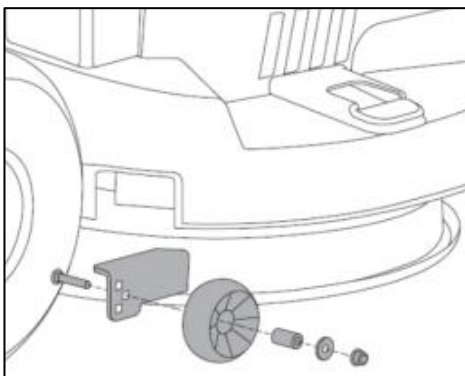

Rys. 10A

Nr.	Nazwa	Rozmiar	Ilość	Zdjęcie
1	Tuleja	8*16*31	2	
2	Podkładka	8*24*2	2	
3	Śruby kołnierzowe	8*45	2	
4	Nakrętki nylonowe kołnierzowe		2	

Rys. 10B

Napelnianie silnika olejem

Silnik fabrycznie nie jest napełniony olejem. W silniku mogą znajdować się śladowe ilości oleju pozostałe po kontroli technicznej w fabryce. Przed pierwszym uruchomieniem należy wlać około 1,2L oleju silnikowego o specyfikacji SAE30 sprawdzając na bagnecie zintegrowanym z korkiem wlewu oleju jego poziom.

1. Zaparkuj traktorek na równej powierzchni, zatrzymaj silnik i wyjmij kluczyk ze stacyjki.
2. Poczekaj, aż silnik ostygnie.
3. Upewnij się, że wlew oleju jest czysty. Odkręć korek wlewu oleju i wyjmij bagnet (1).
4. Wlej odpowiednią ilość oleju i sprawdź jego poziom na bagnecie.
5. Zamontuj i dokręć bagnet.
6. Ponownie wyjmij bagnet i sprawdź poziom oleju. Upewnij się, że poziom oleju sięga górnej krawędzi oznaczenia PEŁNY/MAX na bagnecie.
7. Jeśli poziom oleju jest PEŁNY, zamontuj i dokręć bagnet.
8. Jeśli poziom oleju jest NISKI, dolej oleju.
9. Odczekaj minutę i ponownie sprawdź poziom oleju.
10. Zamontuj i dokręć bagnet.
11. Oczyszczyć korek zbiornika i jego otoczenie. Sprawdź, czy zbiornik i przewody paliwowe nie mają wycieków.
12. Przed uruchomieniem silnika oddal się przynajmniej 3m od miejsca tankowania.

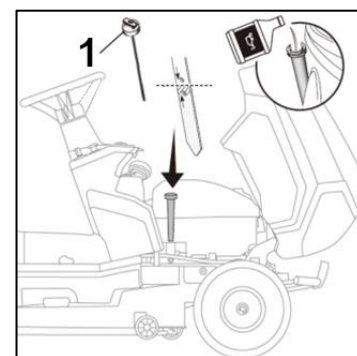

Rys. 11

Zalecany jest oryginalny olej do kosiarek spalinowych firmy NAC.
Zamiennie dopuszczalne jest stosowanie oleju o specyfikacji 10W30.

Pierwszą wymianę oleju należy przeprowadzić po 4-5h pracy traktorka, po wypaleniu około dwóch zbiorników paliwa. Następne wymiany oleju należy przeprowadzać co 50h pracy, jednak nie rzadziej niż raz na rok.

Zużyty olej spuszczać, gdy silnik jest jeszcze gorący.

Należy systematycznie sprawdzać poziom oleju przed każdym uruchomieniem traktorka.

W razie potrzeby należy uzupełnić olej. Nie przepelniać!

Zużytego oleju nie należy się pozbywać w sposób przypadkowy, wylewać do kanalizacji lub bezpośrednio do środowiska. Należy go odstawić do punktu utylizacji oleju.

Pomiaru stanu oleju należy dokonywać na płaskiej powierzchni, gdy silnik jest wyłączony i nie pracuje od co najmniej 15 minut.

Tankowanie paliwa

Przed rozpoczęciem użytkowania zapoznaj się z zasadami bezpieczeństwa, użytkowania, obsługi i przechowywania, zawartymi w niniejszej Instrukcji Obsługi.

Paliwo nalewać na zewnątrz pomieszczeń, w miejscu, gdzie nie ma zagrożenia powstania iskier lub płomieni.

Benzynę należy przechowywać tylko w odpowiednich pojemnikach (kanistrach), które posiadają atest. Sprawdzaj systematycznie stan pojemników do przechowywania paliwa.

Zbiorniki paliwa należy bezpiecznie zamknąć. Ze względów bezpieczeństwa należy wymienić uszkodzone korki wlewu paliwa.

Do przechowywania materiałów eksploatacyjnych, np. paliwa czy oleju, nie używać butelek po napojach lub podobnych, gdyż inne osoby, a zwłaszcza dzieci, mogłyby się z nich napić.

Zbiornik paliwa należy napełniać tylko na wolnym powietrzu; w czasie tankowania nie wolno palić.

Benzynę należy uzupełniać przed uruchomieniem silnika spalinowego.

Nie wolno odkręcać korka zbiornika paliwa lub dolewać paliwa podczas pracy silnika spalinowego lub gdy silnik jest gorący.

Nie napełniać nadmiernie zbiornika paliwa! Ze względu na rozszerzalność cieplną paliwa nie wolno napełniać zbiornika powyżej dolnej krawędzi króćca wlewowego.

Urządzenia nie wolno przechowywać z napełnionym zbiornikiem paliwa wewnątrz pomieszczeń. Powstające pary benzyny mogą zetknąć się z otwartym ogniem i ulec zapłonowi. Jeżeli istnieje konieczność opróżnienia zbiornika paliwa, należy zrobić to na zewnątrz pomieszczeń. Przed uruchomieniem maszyny, należy upewnić się, że na maszynie i w jej pobliżu nie znajduje się rozlane paliwo. W razie potrzeby wytrzeć paliwo.



UWAGA! Pary benzyny są łatwopalne. Przed uruchomieniem kosiarki upewnij się, że pracująca maszyna znajduje się w odległości nie mniejszej niż 3m od zbiorników z paliwem.

Uwaga: Przed dolaniem paliwa należy sprawdzić, czy rodzaj paliwa jest zgodny z zalecanymi specyfikacjami. Należy bezwzględnie stosować zalecany rodzaj paliwa.

1. Zaparkuj traktorek na równej powierzchni, zatrzymaj silnik i wyjmij kluczyk ze stacyjki.
2. Poczekaj, aż silnik ostygnie.
3. Podnieś przednią pokrywę, aby uzyskać dostęp do korka wlewu paliwa (1, Rys. 12A).
4. Oczyść obszar wokół miejsca tankowania. Zanieczyszczenia w zbiorniku prowadzą do usterek w działaniu.
5. Odkręć korek wlewu paliwa (2, Rys.12B), obracając go w kierunku przeciwnym do ruchu wskazówek zegara.
6. Ostrożnie napełnij zbiornik benzyną do dolnej krawędzi szyjki wlewu. Do dolania paliwa użyj długiego kanistra lub lejka.
7. Po napełnieniu, dokręć korek wlewu paliwa i upewnij się, że jest szczelnie zamknięty.
8. Oczyść korek zbiornika i jego otoczenie. Sprawdź, czy zbiornik i przewody paliwowe nie mają wycieków.
9. Przed uruchomieniem silnika oddal się przynajmniej 3m od miejsca tankowania.

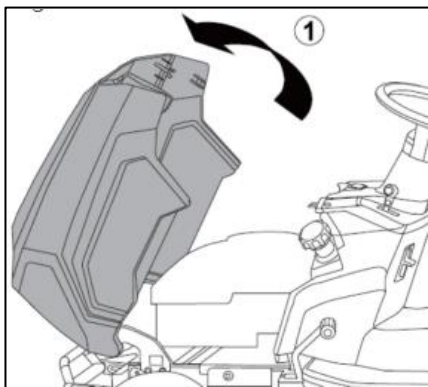

Rys. 12A

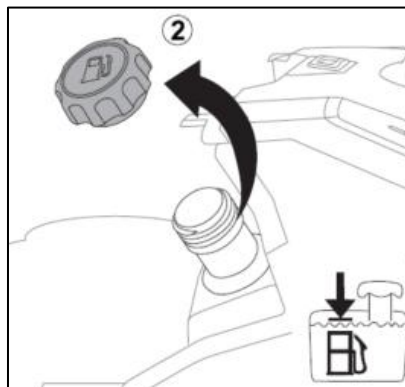

Rys. 12B



OSTRZEŻENIE: Jeśli paliwo rozleje się podczas dolewania, należy je natychmiast wytrzeć szmatką. Niezastosowanie się do tego zalecenia może spowodować zagrożenie pożarem, który może spowodować poważne obrażenia.

OBSŁUGA



OSTRZEŻENIE: Przed uruchomieniem traktorka należy usunąć osoby postronne z terenu koszenia. Jeśli ktoś wejdzie na teren koszenia, należy natychmiast zatrzymać maszynę i nie kontynuować koszenia, dopóki teren nie zostanie oczyszczony.



UWAGA: Przed uruchomieniem urządzenia należy zawsze upewnić się, że jest ono w pełni zmontowane!

Testy systemu blokad bezpieczeństwa

Traktorek jest wyposażony w system blokad bezpieczeństwa. Nie należy podejmować prób omijania ani manipulowania przełącznikami i urządzeniami.



OSTRZEŻENIE: Koszenie tyłem może być niebezpieczne dla osób postronnych. Jeśli operator nie zwróci uwagi na obecność dzieci, może dojść do tragicznych wypadków. **NIE WOLNO** włączać funkcji koszenia tyłem (MIR) w obecności dzieci.



OSTRZEŻENIE: Jeśli urządzenie nie przejdzie testu bezpieczeństwa, nie należy go używać. Należy skontaktować się z autoryzowanym serwisem.

Test 1 —Silnik uruchomi się, jeśli:

- Dźwignia PTO jest WYŁĄCZONA LUB
- Pedał hamulca jest całkowicie wciśnięty (hamulec postojowy WŁĄCZONY).

Test 2 —Silnik uruchomi się, jeżeli:

- Dźwignia PTO jest WYŁĄCZONA, I
- Pedał hamulca jest całkowicie wciśnięty (hamulec postojowy WŁĄCZONY).

Test 3 —Silnik WYŁĄCZY SIĘ, jeśli:

- Operator podniesie się z fotela, gdy dźwignia PTO jest WŁĄCZONA LUB
- Operator podniesie się z fotela, gdy pedał hamulca NIE jest całkowicie wciśnięty (hamulec postojowy WYŁĄCZONY).

Test 4 — Kontrola czasu zatrzymania ostrza kosiarki

- Ostrza traktorka i pasek napędowy traktorka zatrzymają się całkowicie w ciągu pięciu sekund od WYŁĄCZENIA dźwigni PTO. Jeśli pasek napędowy traktorka nie zatrzyma się w ciągu pięciu sekund, należy skontaktować się z autoryzowanym serwisem.

Test 5 —Kontrola opcji koszenia podczas jazdy do tyłu (MIR)

- Silnik WYŁĄCZY się podczas próby jazdy do tyłu z włączoną dźwignią PTO i NIEWCISNIĘTYM przyciskiem MIR podczas jazdy do tyłu. Patrz opcja koszenia podczas jazdy do tyłu (MIR).

Uruchomienie silnika

Podczas uruchamiania silnika:

- Upewnij się, że świeca zapłonowa, tłumik, korek wlewu paliwa i filtr powietrza (jeśli jest na wyposażeniu) są prawidłowo zamontowane.
- Nie uruchamiaj silnika z wyjętą świecą zapłonową.
- W przypadku zalania silnika, ustaw przepustnicę w pozycji SZYBKO i uruchamiaj silnik, aż się uruchomi.

! **OSTRZEŻENIE:** Silniki wydzielają tlenek węgla, bezwonny, bezbarwny i trujący gaz. Wdychanie tlenu węgla może powodować nudności, omdlenia lub śmierć. Pożar lub wybuch mogą spowodować poważne oparzenia lub śmierć.

- Uruchamiaj i eksploatuj silnik na zewnątrz.
- Nie uruchamiaj ani nie eksploatuj silnika w pomieszczeniach zamkniętych, nawet jeśli drzwi lub okna są otwarte.

1. Sprawdź poziom oleju.
2. Włóż kluczyk do stacyjki.
3. Jeśli ostrza są załączone, rozłącz je. Upewnij się, że bieg jest w położeniu neutralnym.
4. Wciśnij całkowicie pedał hamulca.
5. Przesuń przepustnicę do pozycji SSANIA.
6. Przekręć kluczyk do pozycji START i przytrzymaj, aż silnik się uruchomi. Po uruchomieniu silnika zwolnij kluczyk. Powróci on do pozycji pracy.

! **UWAGA:** W nagłym wypadku należy przekręcić kluczyk w stacyjce do pozycji WYŁĄCZONY. Spowoduje to ZATRZYMANIE silnika.

Korzystanie z dźwigni przepustnicy/ssania

Dźwignia przepustnicy/ssania znajduje się po lewej stronie deski rozdzielczej traktorka.

Podczas uruchamiania zimnego silnika, należy przesunąć dźwignię przepustnicy/ssania całkowicie do przodu, do pozycji „SSANIE”.

(Rys. 13)

Celem ssania jest ograniczenie przepływu powietrza, tak aby mieszanka paliwowo-powietrzna była bogatsza (więcej paliwa, mniej powietrza),

co ułatwia rozruch silnika. Po uruchomieniu silnika należy przesunąć dźwignię przepustnicy ssania w dół, do pozycji SZYBKIEJ „

! **UWAGA:** Podczas pracy traktorkiem z włączonym ostrzem tnącym należy przesunąć przepustnicę do pozycji SZYBKO.

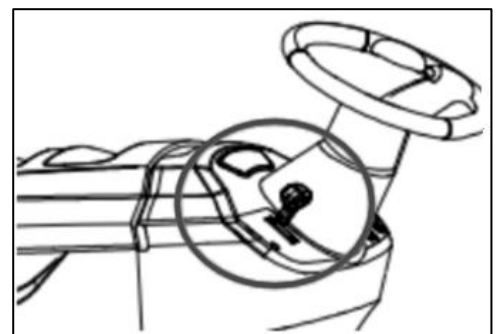

Rys. 13

Zatrzymanie silnika

OSTRZEŻENIE:

Paliwo i jego opary są skrajnie łatwopalne i wybuchowe. Pożar lub wybuch mogą spowodować poważne oparzenia lub śmierć. Nie dław gaźnika, aby zatrzymać silnik.

- Jeżeli ostrza są załączone, rozłącz je.
- Przeważ skrzynię biegów na bieg jałowy (**dotyczy tylko przekładni CVT**).
- Przesuń przepustnicę do pozycji WOLNO.
- Przekręć kluczyk w stacyjce w pozycję OFF (WYŁĄCZONY). Wyjmij kluczyk.
- Zaciągnij hamulec postojowy.

 **UWAGA:** W nagłym wypadku przekręć kluczyk w stacyjce do pozycji OFF (WYŁ.). Spowoduje to ZATRZYMANIE silnika.

Używanie reflektorów

 **UWAGA:** Reflektory szybko rozładują akumulator, jeśli pozostaną włączone, a silnik będzie wyłączony.

Silnik włączony:

1. Aby włączyć reflektory, przekręć włącznik świateł do pozycji „ON” (**Rys. 14**)
2. Aby wyłączyć reflektory, przekręć włącznik świateł do pozycji „OFF” (WYŁ.).

Silnik wyłączony:

1. Aby włączyć reflektory, przekręć kluczyk w stacyjce do pozycji „RUN” (PRACA) i przekręć włącznik świateł do pozycji „ON” (WŁ.).
2. Aby wyłączyć światła przednie, przekręć kluczyk do pozycji STOP lub ustaw przełącznik świateł w pozycji „wyłączone”.

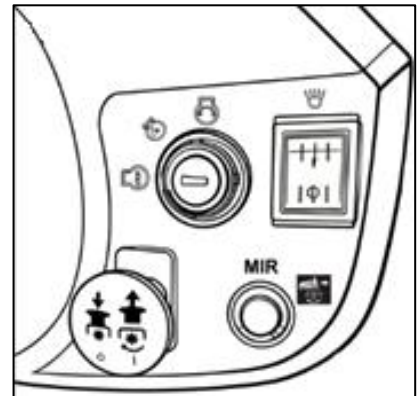

Rys. 14

 **OSTRZEŻENIE:** Ostre skręty mogą utrudniać kontrolę nad traktorem. Zawsze zwalnij traktorek przed wykonaniem ostrych skrętów.

 **UWAGA:** Osoby, które po raz pierwszy korzystają z traktorka, powinny dokładnie zapoznać się z jego obsługą i sterowaniem, zanim zaczną obsługiwać go z większą prędkością.

Zmiana biegów

 **UWAGA:** Ten traktorek jest wyposażony w pedał gazu. Prędkość jazdy traktorka jest kontrolowana przez położenie biegu i przepustnicy.

 **OSTRZEŻENIE:** Podczas uruchamiania traktorka bieg musi znajdować się w położeniu neutralnym (**dotyczy tylko przekładni CVT**).

 **UWAGA:** Powoli zwalnij pedał hamulca, aby traktorek ruszył, co poprawi komfort jazdy i zapewni lepsze wrażenia.

Jazda do przodu:

1. Upewnij się, że pedał hamulca jest zwolniony.
2. Naciśnij przedni pedał czubkiem stopy.
3. Zwiększając nacisk na pedał, stopniowo zwiększaj prędkość jazdy do przodu.

Jazda do tyłu:

1. Naciśnij tylny pedał piętą, aby włączyć bieg wsteczny.
2. Zwiększając nacisk na pedał, stopniowo zwiększaj prędkość jazdy do tyłu.

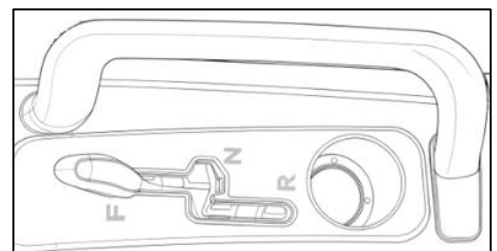

Rys. 15

 **OSTRZEŻENIE:** Bieg wsteczny można włączać tylko po zatrzymaniu maszyny.

 **UWAGA:** Jedź traktorkiem po pochyłościach z małą prędkością. Jazda z dużą prędkością po pochyłościach, spowodowana szybkim wzrostem nacisku na pedał gazu, może spowodować uniesienie przodu maszyny.

 **UWAGA:** Nie wolno ruszać na pochyłościach. Nieprawidłowa obsługa może prowadzić do wypadków z wywróceniem.

 **UWAGA:** Nie należy jeździć po zboczach o nachyleniu większym niż 10 stopni. (**Rys. 16**)

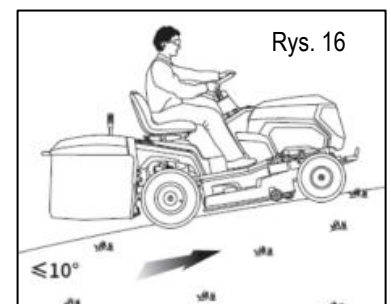

Rys. 16

Używanie pedału hamulca/sprzęgła

UWAGA: Zawsze używaj pedału hamulca do całkowitego zatrzymania traktorka przed zmianą kierunku jazdy.

UWAGA: Nie używaj pedału hamulca do kontrolowania prędkości jazdy traktorka. Spowoduje to przedwczesne zużycie paska napędowego.

Naciśnij pedał hamulca, aby zwolnić i zatrzymać traktorek. (Rys. 17)

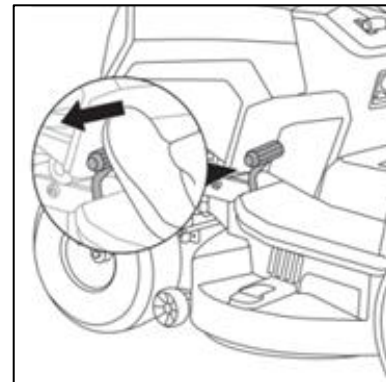

Rys. 17

Używanie hamulca postojowego

UWAGA: Aby uruchomić silnik, należy wcisnąć przycisk hamulca postojowego.

UWAGA: Hamulec postojowy musi być zaciągnięty, jeśli operator opuści fotel z pracującym silnikiem, w przeciwnym razie silnik wyłączy się automatycznie.

Zaciąganie hamulca postojowego:

1. Wciśnij pedał hamulca do końca.
2. Przesuń przycisk hamulca postojowego do góry, do pozycji zablokowanej i przytrzymaj. (Rys. 18)

3. Po zwolnieniu pedału hamulca zwolnij przycisk hamulca postojowego, aby umożliwić zaciągnięcie hamulca postojowego.

Zwalnianie hamulca postojowego:

Po naciśnięciu pedału hamulca przycisk hamulca postojowego automatycznie opada, a traktorek wyłącza tryb parkowania.

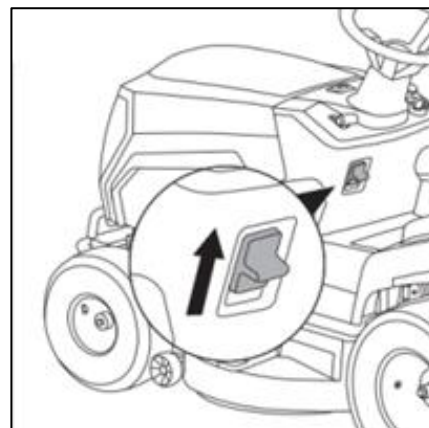

Rys. 18

Regulacja wysokości koszenia

Dźwignia wysokości koszenia znajduje się na prawym błotniku traktorka. Służy do zmiany wysokości zespołu tnącego. Wysokość (od ostrza do podłoża) można regulować w zakresie od 30 mm do 90 mm (7 pozycji).

Aby zmienić wysokość koszenia, należy wysunąć dźwignię z wycięcia, a następnie przesunąć ją w górę lub w dół do pozycji najlepiej odpowiadającej danemu zastosowaniu, a następnie ustawić dźwignię w żądanej pozycji (Rys. 19).

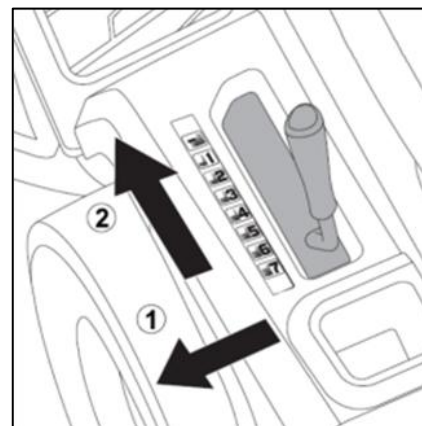

Rys. 19

Regulacja kółek zapobiegających zdzieraniu trawy

UWAGA: Dolna część kółek zabezpieczających przed zdarciem trawy powinna znajdować się na wysokości około 3 mm od podłoża, gdy traktorek znajduje się na żądanej wysokości koszenia. Zminimalizuje to ryzyko zderzenia trawy w większości sytuacji.

UWAGA: Lewe i prawe koła powinny być ustawione w tej samej pozycji.

Aby wyregulować koła:

1. Ustaw traktorek na równej powierzchni i zaciągnij hamulec postojowy.
2. Zatrzymaj silnik i wyjmij kluczyk. Poczekać, aż ostrza całkowicie się zatrzymają.
3. Ustaw platformę na żądaną wysokość.
4. Odkręć śrubę i nakrętkę oraz koło mocujące.
5. Przesuń koło na wysokość około 3 mm – 1,2 mm od podłoża.
6. Załóż śrubę i nakrętkę; mocno dokręć.
7. Powtórz czynność z drugim kołem podporowym platformy, upewniając się, że oba koła boczne są zamontowane w tej samej pozycji.

Koszenie

OSTRZEŻENIE:

Traktorek może spowodować amputację rąk i stóp oraz rzucenie przedmiotami. Nieprzestrzeganie instrukcji bezpieczeństwa może spowodować poważne obrażenia lub śmierć.

- Używaj maszyny wyłącznie w ciągu dnia lub przy dobrym sztucznym oświetleniu.
- Unikaj dziur, kolein, wybojów, kamieni i innych ukrytych zagrożeń. Nierówny teren może przewrócić maszynę lub spowodować utratę równowagi lub oparcia dla operatora.
- Nie kieruj wyrzutu materiału w stronę kogokolwiek. Unikaj wyrzutu materiału na ścianę lub przeszkodę, ponieważ materiał może odbić się rykoszetem w kierunku operatora.
- Zatrzymaj noże podczas przejeżdżania przez żwirową nawierzchnię.
- Nie pozostawiaj uruchomionej maszyny bez nadzoru. Zawsze parkuj na równym podłożu, odłącz osprzęt, zaciągnij hamulec postojowy, wyłącz silnik i wyjmij klucz.

Dźwignia wału odbioru mocy (PTO) znajduje się na prawym panelu sterowania traktorka. Dźwignia ta steruje sprzęgłem elektrycznym zamontowanym na dole wału korbowego silnika. Włączenie sprzęgła przenosi moc na zespół tnący, umożliwiając przejście w tryb koszenia.

Aby włączyć/wyłączyć noże:

1. Przesuń przepustnicę do pozycji SZYBKO.
2. Pociągnij dźwignię WOM do góry, do pozycji WŁĄCZONEJ (ON).
3. Aby rozłączyć ostrza, przesuń dźwignię WOM w dół, do pozycji WYŁĄCZONEJ (OFF).

(Rys. 20)

OSTRZEŻENIE:

Silnik ZATRZYMA się podczas próby jazdy do tyłu z włączoną dźwignią WOM i NIEWCIŚNIĘTYM przyciskiem MIR podczas cofania. Patrz: opcja koszenia podczas jazdy do tyłu (MIR).

 **UWAGA:** Dolna dźwignia WOM musi być WYŁĄCZONA podczas uruchamiania silnika.

 **UWAGA:** Podczas pracy traktorkiem należy upewnić się, że przepustnica jest zawsze w pozycji SZYBKO. Praca z przepustnicą otwartą poniżej pełnego otwarcia może prowadzić do przedwczesnego zużycia akumulatora i niskiej jakości koszenia.

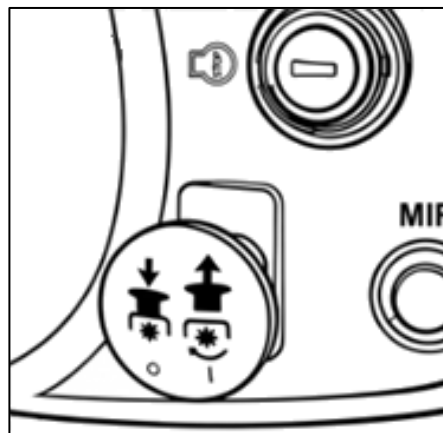

Rys. 20

Koszenie podczas jazdy do tyłu (MIR)

OSTRZEŻENIE:

Koszenie podczas jazdy do tyłu może być niebezpieczne dla osób postronnych. Jeśli operator nie zwróci uwagi na obecność dzieci, może dojść do tragicznych wypadków. Dzieci często interesują się maszyną i koszeniem. Nigdy nie zakładaj, że dzieci pozostaną w miejscu, w którym je ostatnio widziałeś.

- Trzymaj dzieci z dala od obszaru roboczego i zapewnij im stałą opiekę odpowiedzialnej osoby dorosłej.
- Nie przewoź pasażerów, zwłaszcza dzieci, nawet w wyłączonym ostrzem/ostrzami. Dzieci mogą spaść i doznać poważnych obrażeń lub zakłócić bezpieczną obsługę maszyny. Dzieci, które wcześniej były przewożone, mogą nagle pojawić się na obszarze koszenia, aby ponownie przejechać się traktorkiem i mogą zostać przejechane lub potracone przez maszynę.
- Nie koś cofając, chyba że jest to absolutnie konieczne. Zawsze patrz w dół i za siebie przed i podczas cofania.
- Jeśli maszyna kosi cofając bez włączonej opcji koszenia wstecznego, natychmiast skontaktuj się z autoryzowanym serwisem.

Po włączeniu ostrzy:

1. Naciśnij i przytrzymaj pedał hamulca/sprzęgła, aby zatrzymać jazdę do przodu.
2. Naciśnij i przytrzymaj przycisk MIR (Rys. 21).
3. Włącz bieg wsteczny.
4. Powoli zwolnij pedał hamulca/sprzęgła.

 **UWAGA:** Aby ograniczyć dostęp do opcji MIR, należy wyjąć klucz.

 **UWAGA:** Operator musi nacisnąć i przytrzymać przycisk MIR przez cały czas, aby utrzymać tryb biegu wstecznego po włączeniu opcji MIR. Po zwolnieniu przycisku MIR traktorek zatrzyma się.

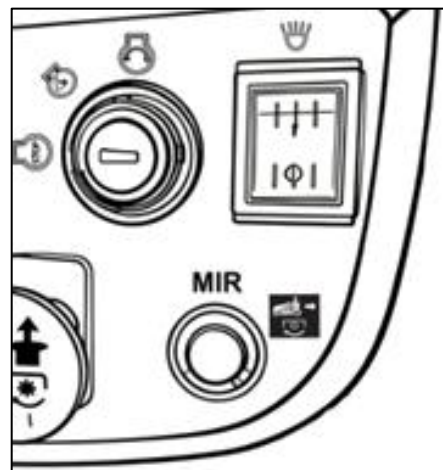

Rys. 21

! **UWAGA:** Operator musi nacisnąć przycisk MIR, aby uruchomić tryb cofania.

Opróżnianie kosza na trawę

! **OSTRZEŻENIE:** Trawę należy czyścić narzędziem (brak w zestawie), a nie uchwytem, gdy kanał wylotowy jest zablokowany, co może doprowadzić do skaleczenia rąk.

! **OSTRZEŻENIE:** Nigdy nie otwieraj kosza na trawę, gdy ostrza są włączone, w przeciwnym razie resztki trawy mogą się z niego wydostać i spowodować skoszenie trawnika, a nawet obrażenia ciała.

! **UWAGA:** Kosz na trawę można opróżnić tylko przy wyłączonym mechanizmie tnącym, w przeciwnym razie silnik się zatrzyma.

! **UWAGA:** Nie dopuść do nadmiernego przepelnienia kosza na trawę, ponieważ może to zablokować kanał zbierający.

Traktorek jest wyposażony w brzęczyk. Gdy kosz na trawę jest pełny, usłyszysz dźwięk ostrzegawczy:

1. Wyłącz mechanizm tnący, naciskając PTO w dół do pozycji WYŁĄCZONY (OFF).
2. Wyjedź traktorkiem z trawnika lub w odpowiednie miejsce.
3. Pociągnij dźwignię wysypywania trawy (a) lub chwyć tylny uchwyt (b) i przechyl kosz na trawę, aby go opróżnić. (Rys. 22)
4. Zamknij kosz na trawę tak, aby zaczepił się o kłamrę ograniczającą. Nieprawidłowy montaż spowoduje, że noże nie będą mogły się załączyć.

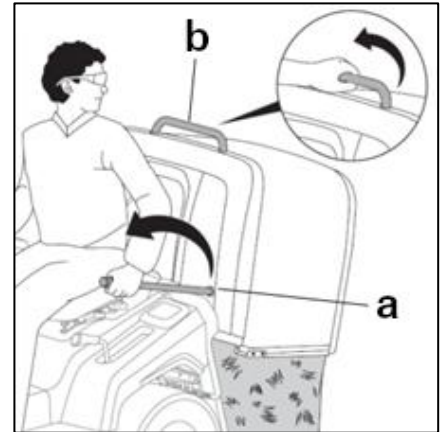

Rys. 22

Wskazówki dotyczące prawidłowego koszenia

1. Utrzymuj ostrza traktorka w dobrym stanie. Zapobiegnie to strzępieniu się źdźbeł trawy i żółknięciu trawnika.
2. Przed koszeniem upewnij się, że trawnik jest wolny od kamieni, patyków, przewodów, zabawek, orzechów, gałęzi i innych przedmiotów, które mogłyby uszkodzić ostrza traktorka lub silnik. Unikaj koszenia po pniach lub metalowych słupkach, ponieważ mogą one uszkodzić ostrza lub zostać wyrzucone, stwarzając ryzyko obrażeń operatora i innych osób.
3. Aby uzyskać zdrowy trawnik, zazwyczaj koś jednorazowo nie więcej niż 1/3 wysokości trawy.
4. Podczas koszenia dużego obszaru zacznij od zewnętrznej krawędzi i koś zgodnie z ruchem wskazówek zegara, aby zapobiec rozrzucaniu skoszonej trawy na krzewach, płotach lub podjazdach. Po dwóch przejazdach przełącz się na koszenie w kierunku przeciwnym do ruchu wskazówek zegara, aż do całkowitego skoszenia obszaru.
5. Podczas koszenia kieruj skoszoną trawę na już skoszony obszar.
6. Podczas koszenia grubszej trawy zmniejsz prędkość, aby uzyskać lepsze rezultaty koszenia, zbierania i wyrzutu.
7. Unikaj koszenia mokrej trawy, ponieważ przykleja się ona do spodu noża tnącego i otaczających go obszarów, wpływając na wydajność koszenia, zbierania i wyrzutu.
8. Nowa lub gęsta trawa może wymagać mniejszego ostrza tnącego i wyższej wysokości koszenia.
9. Utrzymuj w czystości mechanizm tnący traktorka i boczny wyrzut. Przed i po każdym użyciu usuń skoszoną trawę, liście, brud i wszelkie inne zanieczyszczenia.

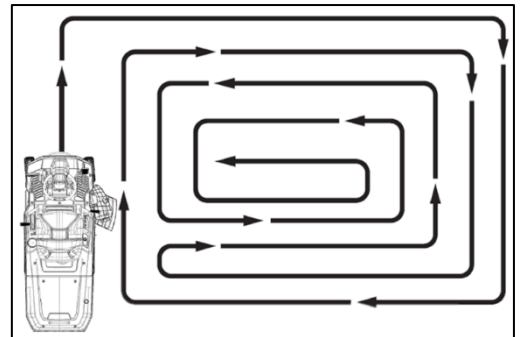

Rys. 23

CZYSZCZENIE I KONSERWACJA

Prawidłowa konserwacja jest niezbędna dla bezpiecznej, ekonomicznej i bezawaryjnej eksploatacji. Należy przestrzegać zaleceń i harmonogramów przeglądów i konserwacji zawartych w niniejszej instrukcji.

! **OSTRZEŻENIE:** Nieprawidłowa konserwacja, brak naprawy usterki przed rozpoczęciem użytkowania lub użycie nieodpowiednich części zamiennych może spowodować awarię i poważne obrażenia ciała.

! **UWAGA:** Przed wykonaniem jakichkolwiek czynności konserwacyjnych/serwisowych należy:

- odłączyć ostrza i wyłączyć silnik.
 - poczekać, aż wszystkie ruchome części całkowicie się zatrzymają,
 - odłączyć przewód świecy zapłonowej i trzymać go z dala od świecy.
- Podczas wykonywania jakichkolwiek regulacji lub napraw należy zawsze nosić okulary ochronne.

 **UWAGA:** W przypadku wątpliwości dotyczących wykonania którejkolwiek z poniższych czynności konserwacyjnych prosimy o kontakt z działem obsługi klienta lub wykwalifikowanym serwisem.

Przed przystąpieniem do regulacji i napraw:

- Używaj wyłącznie odpowiednich narzędzi.
- Nie manipuluj sprężyną regulatora obrotów, łącznikami ani innymi częściami w celu zwiększenia prędkości obrotowej silnika.
- Należy używać tylko oryginalnych części zamiennych.

Harmonogram konserwacji:

	Okres czasu	Czynności
TRAKTOREK	Co 8 godzin lub codziennie	Sprawdź system blokad bezpieczeństwa.
		Usuń wszelkie zanieczyszczenia z ciągnika, agregatu kosiarki i komory silnika.
	Co 25 godzin lub raz w roku*	Sprawdź ciśnienie w oponach.
		Sprawdź czas zatrzymania ostrza kosiarki.
		Sprawdź, czy w ciągniku nie ma luźnych elementów mocujących.
	Co 50 godzin lub raz w roku*	Wyczyść akumulator i przewody.
		Sprawdź hamulce ciągnika.
	Skontaktuj się z autoryzowanym serwisem raz w roku	Nasmaruj ciągnik.
Sprawdź ostrza kosiarki**		
SILNIK	Po pierwszych 5 godzinach	Wymień olej silnikowy.
	Co 8 godzin lub codziennie	Sprawdź poziom oleju silnikowego.
	Co 25 godzin lub raz w roku*	Wyczyść filtr powietrza.
	Co 50 godzin lub raz w roku*	Wymień olej silnikowy.
	Raz w roku	Wymień filtr powietrza.
	Skonsultuj się z autoryzowanym serwisem.	Sprawdź tłumik.
		Wymień świece zapłonowe.
		Wymień filtr paliwa.
Wyczyść układ chłodzenia powietrzem.		
*W zależności od tego, co nastąpi wcześniej.		
**W regionach o piaszczystej glebie lub dużym zapyleniu należy częściej sprawdzać ostrza traktorka.		

Czyszczenie traktorka

 **OSTRZEŻENIE:** Przed czyszczeniem należy odczekać co najmniej pięć minut, aż traktorek ostygnie. Należy zachować ostrożność, aby uniknąć oparzeń.

 **UWAGA:** Nie używaj myjki ciśnieniowej ani węża ogrodowego do czyszczenia traktora, chyba że do czyszczenia spodu obudowy. Może to spowodować uszkodzenie podzespołów elektrycznych, wrzecion, kół pasowych, łożysk lub silnika.

 **UWAGA:** Zanieczyszczenia mogą gromadzić się w dowolnym miejscu traktorka, zwłaszcza na powierzchniach poziomych. Dodatkowe czyszczenie może być konieczne podczas koszenia w suchych warunkach lub podczas mulczowania.

 **UWAGA:** Wycieki/rozlania paliwa, wycieki/rozlania oleju i nadmiar smaru również mogą stać się miejscami gromadzenia się zanieczyszczeń. Natychmiastowa naprawa i czyszczenie rozlanego oleju lub paliwa może pomóc zmniejszyć zagrożenie pożarem.

 **UWAGA:** Unikaj stosowania rozpuszczalników podczas czyszczenia części plastikowych. Większość tworzyw sztucznych jest podatna na uszkodzenia spowodowane różnymi rozpuszczalnikami dostępnymi w handlu i może ulec uszkodzeniu w wyniku ich stosowania. Do usuwania brudu, kurzu, oleju, smaru itp. używaj czystych ściereczek.

1. Wyczyść pod maską i wokół silnika, w tym osłonę dolotową silnika, kolektor wydechowy, tłumik i osłonę tłumika.
2. Wyczyść górną część obudowy oraz okolice pasów i kół pasowych.
3. Wyczyść wokół i w pobliżu skrzyni biegów.

Czyszczenie korpusu traktorka

! **UWAGA:** Traktorek jest dostarczany wyłącznie z płytą blokującą otwór spustowy. Otwór spustowy i szybkozłącze węża ogrodowego nie są dołączone i należy je zakupić osobno.

1. Ustaw traktorek na równej powierzchni.
2. Podłącz szybkozłączkę do węża ogrodowego, a następnie do otworu systemu mycia obudowy na obudowie traktorka.
3. Włącz wodę.
4. Uruchom silnik.
5. Ustaw wysokość koszenia na najniższą pozycję.
6. Włącz wał odbioru mocy (PTO), aby uruchomić ostrza traktorka. Obrót ostrzy i woda oczyszczą spód obudowy kosiarki. **(Rys. 24)**
7. Wyłącz PTO.
8. Zatrzymaj silnik.
9. Zakręć wodę.
10. Odłącz wąż ogrodowy i szybkozłączkę od otworu spustowego.

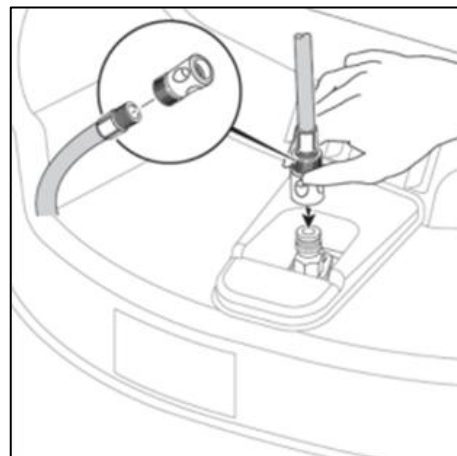

Rys. 24

Poziomowanie agregatu koszącego

Jeśli trawnik po użyciu traktora wydaje się nierówno skoszony, agregat koszący może wymagać regulacji. Przed podjęciem decyzji o konieczności wypoziomowania agregatu koszącego, upewnij się, że opony są prawidłowo napompowane do zalecanego ciśnienia w oponach podczas koszenia.

Przed rozpoczęciem:

1. Upewnij się, że traktor znajduje się na biegu jałowym.
2. Zatrzymaj silnik, zaciągnij hamulec postojowy i wyjmij kluczyk ze stacyjki.
3. Podnieś agregat koszący do najniższego położenia, przesuwając dźwignię podnośnika agregatu (a). **(Rys. 25A)**
4. Zdejmij pedał (b), aby podeprzeć stopę, korzystając z narzędzia. **(Rys. 25A)**
5. Odkręć dwie śruby (c) od powierzchni pod pedałem i odkręć dwie śruby (d) na osłonie zabezpieczającej przed kontaktem z elementami tnącymi. **(Rys. 25B)**
6. Zdejmij osłonę. **(Rys. 25C)**
7. Powtórz tę czynność po drugiej stronie.

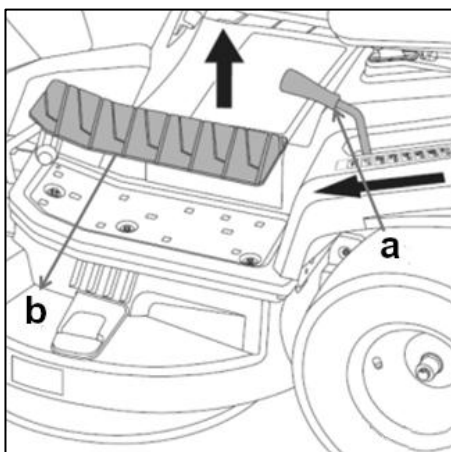

Rys. 25A

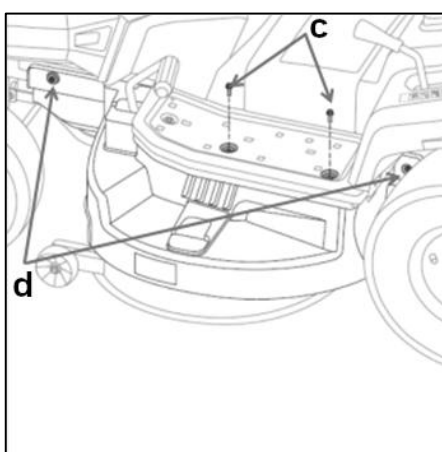

Rys. 25B

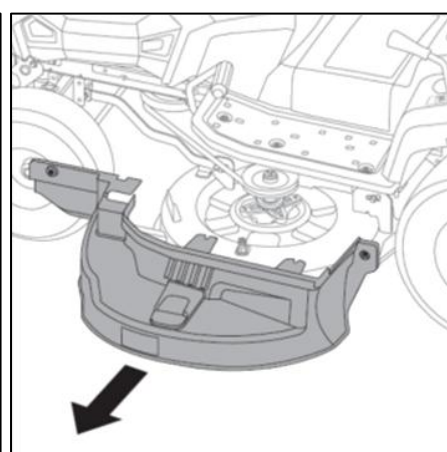

Rys. 25C

Aby dokonać regulacji bocznej:

1. Ustaw ostrza tak, aby ich końce były skierowane w stronę boków traktorka.
2. Zmierz odległość od dolnej, zewnętrznej końcówki ostrza (kończówki tnącej) do podłoża. Zmierz odległość między końcówką tnącą lewego ostrza a podłożem, a także odległość między końcówką tnącą prawego ostrza a podłożem. Jeśli pomiary różnią się o więcej niż ok. 9 mm, przejdź do następnego kroku.
3. Wyreguluj położenie bloków (a1, b1 i c1), obracając jednocześnie nakrętki regulacyjne (a, b, c) w górę, aby podnieść lub obniżyć prawą stronę zespołu tnącego. **(Rys. 25D)**
4. Po regulacji dokręć górną i dolną nakrętkę.
5. Powtórz dwa ostatnie kroki po drugiej stronie.

! **UWAGA:** W przypadku podnoszenia boku należy najpierw obrócić górną nakrętkę regulacyjną. W przypadku opuszczania należy najpierw obrócić dolną nakrętkę.

6. Ponownie dokonaj pomiaru. Agregat jest prawidłowo wyważony, gdy oba pomiary końcówek noża, wykonane wcześniej, są równe.

! **OSTRZEŻENIE:** Noże traktorka są ostre. Owiń nóż lub załóż rękawice i zachowaj szczególną ostrożność podczas ich serwisowania.

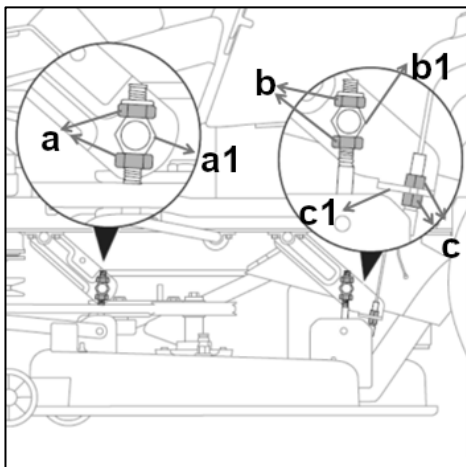

Rys. 25D

Demontaż agregatu tnącego

! **OSTRZEŻENIE:** Ostrza traktora są ostre. Podczas serwisowania należy owinąć ostrze lub założyć rękawice i zachować szczególną ostrożność.

Demontaż agregatu ułatwi wymianę pasów, kół pasowych i ostrzy.

1. Upewnij się, że traktorek jest na biegu jałowym.
2. Zatrzymaj silnik, zaciągnij hamulec postojowy i wyjmij kluczyk.
4. Opuść platformę do najniższego położenia.
5. Zdejmij osłonę. Patrz rozdział „Poziomowanie platformy tnącej”.
6. Pociągnij rolkę napinającą (a) do przodu (patrząc od strony operatora), aby zdjąć pasek traktorka. **(Rys. 26A)**
4. Zdejmij 2 zatrzaski łączące prawą platformę z maszyną. **(Rys. 26B)**
5. Zdejmij 2 zatrzaski łączące lewą platformę z maszyną. **(Rys. 26C)**
6. Wsuń platformę spod traktorka.
7. Aby zamontować platformę, wykonaj powyższą procedurę w odwrotnej kolejności.

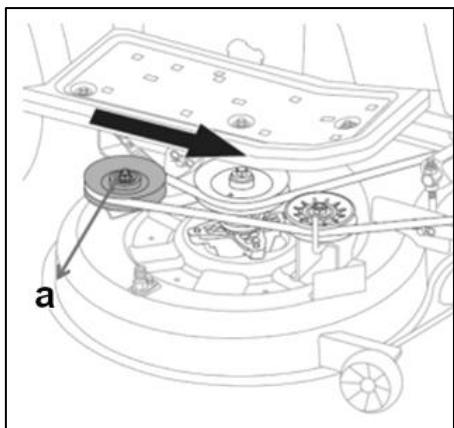

Rys. 26A

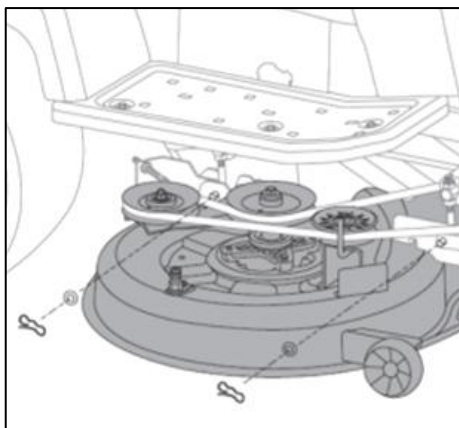

Rys. 26B

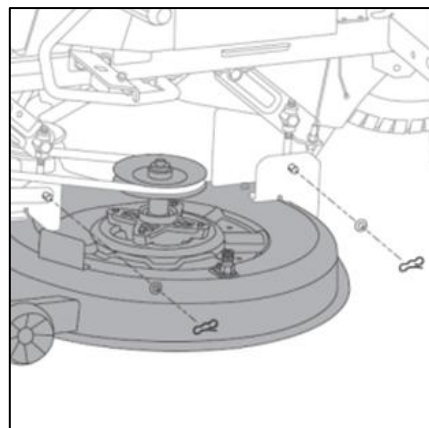

Rys. 26C

Regulacja naciągu paska klinowego

W przypadku zauważenia pogorszenia wydajności koszenia, konieczna może być regulacja naciągu linki agregatu.

! **OSTRZEŻENIE:** Zatrzymaj silnik, zaciągnij hamulec postojowy i wyjmij kluczyk ze stacyjki.

Linka pokładowa jest fabrycznie ustawiona bez widocznych gwintów za nakrętką zabezpieczającą (b). (Rys. 27)

1. Aby zwiększyć napięcie linki, dokręć nakrętkę przedłużającą (a) o 1/8 cala (3,8 mm).
2. Ponownie dokręć nakrętkę zabezpieczającą do nakrętki przedłużającej. Teraz 1/8 cala (3,8 mm) odsłoniętego gwintu powinno być widoczne za nakrętką zabezpieczającą.
3. Jeśli to nie wystarczy, powtórz powyższą procedurę, aż pasek pokładowy będzie odpowiednio napięty.
4. Upewnij się, że napięcie jest odpowiednie – ani za mocne, ani za luźne.

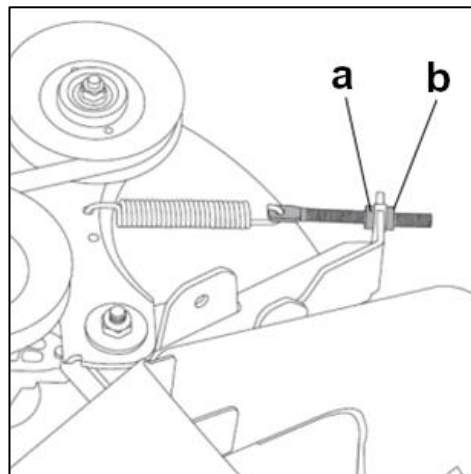

Rys. 27

Wymiana paska napędowego (Rys. 28)

! OSTRZEŻENIE: Zatrzymaj silnik, zaciągnij hamulec postojowy i wyjmij kluczyk.

! OSTRZEŻENIE: Paski w traktorku ulegają zużyciu i należy je wymienić, jeśli występują jakiegokolwiek oznaki zużycia.

1. Zdemontuj agregat. Patrz „Demontaż agregatu tnącego”.
2. Zdejmij koło pasowe w kształcie litery V (a), aby poluzować pasek agregatu.
3. Ostrożnie zdejmij pasek agregatu z pozostałych kół pasowych.
4. Wykonaj te same czynności w odwrotnej kolejności, aby ponownie założyć nowy pasek agregatu.

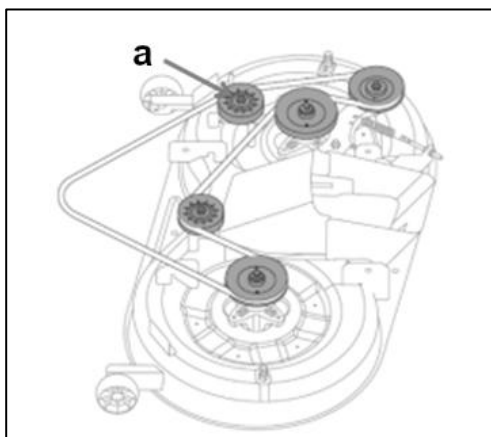

Rys. 28

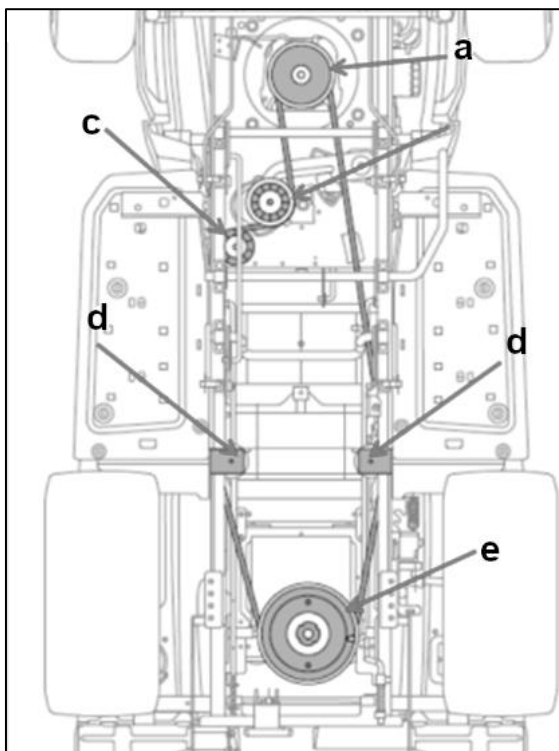

Rys. 29

Wymiana paska napędowego (Rys. 29)

! OSTRZEŻENIE: Zatrzymaj silnik, zaciągnij hamulec postojowy i wyjmij kluczyk ze stacyjki.

! OSTRZEŻENIE: W razie potrzeby podnieś traktorek, umieszczając go na podnośniku lub używając podnośnika i podpór.

Przed przystąpieniem do pracy upewnij się, że traktorek jest prawidłowo zabezpieczony, a hamulec postojowy zaciągnięty. Nieprawidłowe zabezpieczenie traktorka może spowodować jego upadek, co może skutkować śmiercią lub poważnymi obrażeniami ciała.

1. Zdemontuj agregat. Patrz sekcja „Demontaż agregatu tnącego”.
2. Zdemontuj zespół koła pasowego napędowego (a), odkręcając śrubę mocującą go do wału wyjściowego silnika.
3. Zdemontuj koło napinające (b) i koła pasowe (c), odkręcając nakrętki mocujące je do wspornika montażowego.
4. Zdemontuj dwa koła pasowe biegu jałowego (d) służące do prowadzenia i napinania paska.
5. Zsuń pasek z koła pasowego przekładni. (e)
7. Wykonaj te same czynności w odwrotnej kolejności, aby ponownie zamontować nowy pasek napędowy w traktorku.

Wymiana ostrzy tnących

UWAGA: Używaj wyłącznie ostrzy zamiennych zatwierdzonych przez producenta traktorka. Używanie ostrzy nieautoryzowanych jest niebezpieczne i może uszkodzić traktorek.

OSTRZEŻENIE: Ostrza traktorka są ostre. Zawiń ostrze lub załóż rękawice i zachowaj szczególną ostrożność podczas ich serwisowania.

1. Wyłącz silnik, wyjmij kluczyk ze stacyjki i zaciągnij hamulec postojowy.
2. Podnieś agregat tnący do najwyższej pozycji, aby umożliwić dostęp do ostrzy.

UWAGA: W razie potrzeby podnieś traktorek, ustawiając go na podnośniku lub używając podnośnika i podpór, albo zdejmij agregat, aby umożliwić wymianę ostrzy.

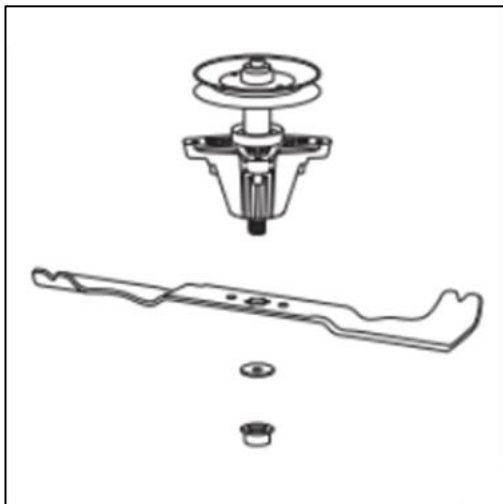

Rys. 30A

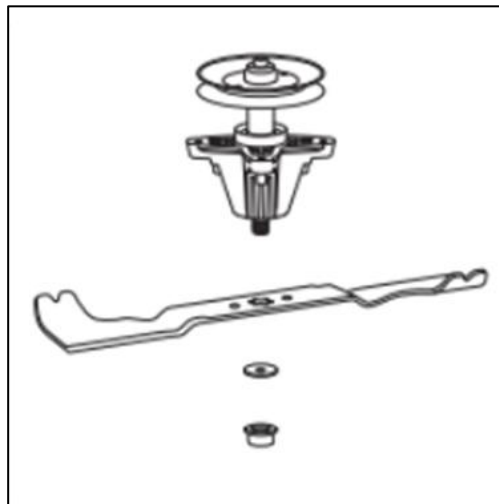

Rys. 30B

OSTRZEŻENIE: Podnosząc traktorek, aby uzyskać dostęp do ostrzy, przed przystąpieniem do pracy upewnij się, że traktorek jest prawidłowo zabezpieczony, a hamulec postojowy zaciągnięty. Nieprawidłowe zabezpieczenie traktorka może spowodować jego upadek, a w konsekwencji śmierć lub poważne obrażenia ciała.

3. Użyj narzędzia do demontażu ostrza (brak w zestawie), aby zapobiec jego obracaniu się.
4. Poluzuj nakrętkę lewego ostrza, obracając ją w kierunku przeciwnym do ruchu wskazówek zegara, a nakrętkę prawego ostrza zgodnie z ruchem wskazówek zegara za pomocą klucza 24 mm lub nasadki (brak w zestawie).
5. Zdejmij nakrętkę ostrza i ostrze. (Rys. 30A/Rys. 30B)
6. Podczas wymiany lub ponownego montażu ostrza, pamiętaj o montażu ostrza stroną z wytłoczonym numerem części skierowaną do podłoża.

UWAGA: Lewe ostrze różni się od prawego, a nieprawidłowy montaż może spowodować nieprawidłowe działanie kosza na trawę.

UWAGA: Podczas montażu należy zwrócić uwagę na oznaczenia „L” na lewym ostrzu i „R” na prawym ostrzu. Należy dopasować odpowiednie sekcje do siebie zgodnie z oznaczeniami, aby uniknąć odwrotnego montażu.

7. Nakręć nakrętkę lewego ostrza na wał i dokręć ją palcami zgodnie z ruchem wskazówek zegara, a nakrętkę prawego ostrza – przeciwnie do ruchu wskazówek zegara.

OSTRZEŻENIE: Nieprawidłowy montaż może spowodować odsunięcie się ostrzy od adaptera, co może skutkować poważnymi obrażeniami ciała.

8. Dokręć nakrętkę ostrza kluczem dynamometrycznym (brak w zestawie), aby upewnić się, że śruba jest prawidłowo dokręcona. Zalecany moment dokręcania nakrętki ostrza to 95-115 Nm.

OSTRZEŻENIE: Upewnij się, że ostrze jest prawidłowo osadzone, a nakrętka ostrza dokręcona zgodnie z powyższymi specyfikacjami momentu obrotowego. Nieprawidłowe zamocowanie ostrza może spowodować jego poluzowanie i poważne obrażenia ciała.

Ostrzenie ostrza

1. Aby prawidłowo naostrzyć ostrza tnące, usuń równą ilość metalu z obu końców ostrzy wzdłuż krawędzi tnących. Zawsze szlifuj każdą krawędź ostrza tnącego równomiernie, aby zachować prawidłowe wyważenie ostrza.
2. Sprawdź wyważenie ostrza za pomocą wyważarki (brak w zestawie). Szlifuj metal od strony cięższej, aż będzie równomiernie wyważony.

OSTRZEŻENIE: Źle wyważony nóż powoduje nadmierne wibracje, może uszkodzić traktorek i spowodować obrażenia ciała.

■ Sprawdzanie ciśnienia w oponach

Aby zapewnić prawidłową przyczepność i najlepszą wydajność koszenia, upewnij się, że przednie opony są napompowane do ciśnienia 1,0 bar, a tylne do 1,5 bara.



UWAGA: Ciśnienie w oponach może różnić się od „Maksymalnego ciśnienia” podanego z boku opon.

■ Konserwacja akumulatora

Wymiana akumulatora i czyszczenie akumulatora oraz przewodów akumulatora



OSTRZEŻENIE: Podczas demontażu lub montażu przewodów akumulatora zawsze najpierw odłącz przewód UJEMNY (czarny) i podłącz go jako OSTATNI. W przeciwnym razie zacisk dodatni może zostać zwarty z ramą za pomocą narzędzia.



UWAGA: NIE odłączaj ani nie podłączaj przewodu akumulatora, gdy silnik jest WŁĄCZONY.

1. ZATRZYMAJ silnik. Wyjmij kluczyk i pręt mocujący akumulator (a).
2. Najpierw odłącz przewody ujemne (-) od akumulatora. **(Rys. 31)**
3. Na końcu odłącz przewody dodatnie (+) od akumulatora.
4. Wyczyść powierzchnię akumulatora sodą oczyszczoną i wodą.
5. Użyj szczotki drucianej i środka do czyszczenia zacisków, aby wyczyścić zaciski akumulatora i końcówki przewodów.
6. Nasmaruj zaciski akumulatora wazeliną lub smarem nieprzewodzącym.
7. Zamontuj akumulator.
3. Najpierw podłącz przewody dodatnie (+) do akumulatora.
4. Na końcu podłącz przewody ujemne (-) do akumulatora.
5. Zamontuj pręt mocujący akumulator.

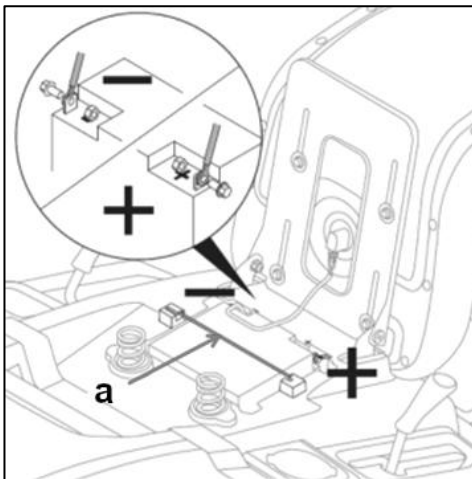

Rys. 31

Ładowanie akumulatora



OSTRZEŻENIE: Trzymaj akumulator z dala od otwartego ognia i iskier. Gazy z akumulatora są bardzo wybuchowe.

Rozładowany akumulator lub akumulator zbyt słaby, aby uruchomić silnik, może być wynikiem usterki układu ładowania lub innych podzespołów elektrycznych. W razie wątpliwości co do przyczyny problemu należy skontaktować się z autoryzowanym serwisem.

■ Regulacja hamulca skrzyni biegów

Skrzynia biegów jest wyposażona w tarczę hamulcową i klocki hamulcowe. Z czasem klocki hamulcowe ulegają zużyciu i konieczna będzie regulacja hamulca, aby zapewnić jego prawidłowe działanie. Jeśli zauważysz, że pojazd nie zatrzymuje się tak szybko jak kiedyś lub traktorek nie pozostaje w miejscu po zaciągnięciu hamulca postojowego, hamulec skrzyni biegów może wymagać regulacji.



OSTRZEŻENIE: Zatrzymaj silnik, zaparkuj traktorek na równym podłożu, zwolnij hamulec postojowy i wyjmij kluczyk ze stacyjki. Przed regulacją upewnij się, że tarcza hamulcowa jest zimna.

1. Zdejmij lewą tylną oponę, aby umożliwić łatwy dostęp do hamulca.
2. Poruszając tarczą hamulcową (a) w przód i w tył, powoli dokręcaj nakrętkę (b), aż nie będzie można poruszyć tarczy hamulcowej. **(Rys. 32)**
3. Dokręć nakrętkę (b) o 2/3 obrotu i pozostaw jako ustawienie końcowe.

- Zamiast 2/3 obrotu, użyj szczelinomierza 0,5 mm, aby ustawić klocek hamulcowy 0,5 mm od tarczy hamulcowej.
- Najpierw poluzuj nakrętkę (b).
- Włóż szczelinomierz 0,5 mm (c) z boku w szczelinę między tarczą hamulcową (a) a klockiem hamulcowym.
- Dokręcaj nakrętkę, aż szczelinomierz 0,5 mm będzie ciasno przylegał między tarczą hamulcową a klockiem hamulcowym, ale nadal będzie można go wyjąć.

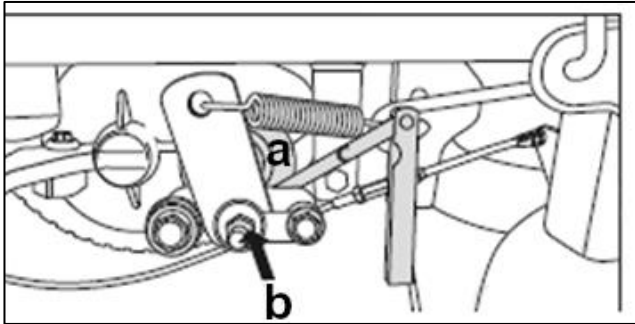

Rys. 32

Sprawdzanie czasu zatrzymania ostrza traktorka

OSTRZEŻENIE: Jeśli ostrze nie zatrzyma się w ciągu 5 sekund lub krócej, należy wyregulować sprzęgło. Nie wolno uruchamiać maszyny, dopóki regulacja nie zostanie skorygowana przez autoryzowany serwis.

Wymiana oleju silnikowego

- Ustaw traktorek na równej powierzchni.
- Zatrzymaj silnik i wyjmij kluczyk ze stacyjki.
- Umieść tuleję spustową oleju (dołączoną do traktorka) pod korkiem spustowym. **(Rys. 33B)**
- Umieść pojemnik pod tuleją spustową oleju.

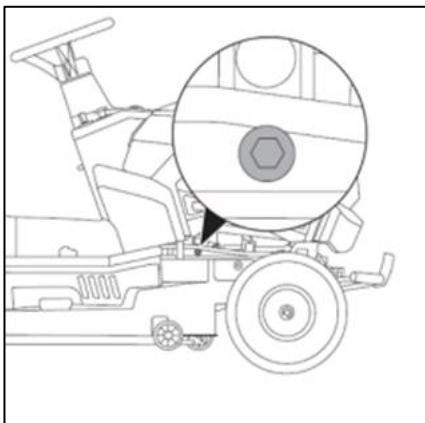

Rys. 33A

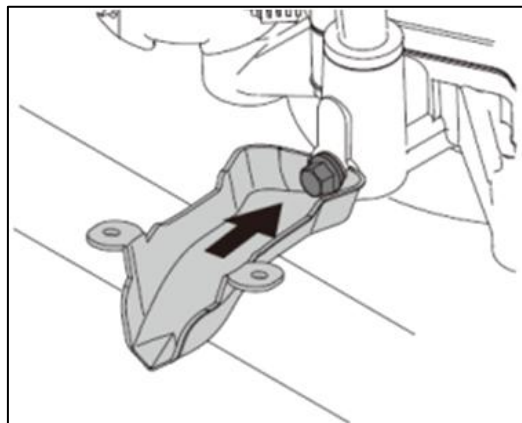

Rys. 33B

- Wykręć korek spustowy. **(Rys. 33A)**
- Po spuszczeniu oleju ponownie dokładnie zakręć korek spustowy.
- Napełnij silnik nowym olejem.

Sprawdzanie poziomu oleju silnikowego:

- Wyjmij bagnet. Wytrzyj resztki oleju z bagnetu.
- Zamontuj i dokręć bagnet.
- Ponownie wyjmij bagnet i sprawdź poziom oleju.
- Upewnij się, że poziom oleju sięga górnej krawędzi oznaczenia „FULL/PEŁNY” na bagnecie.
- Jeśli poziom oleju jest PEŁNY, zamontuj i dokręć bagnet.
- Jeśli poziom oleju jest NISKI, dolej oleju przez wlew.
- Odczekaj minutę i ponownie sprawdź poziom oleju.
- Zamontuj i dokręć bagnet.

Obsługa świecy zapłonowej

Świecę zapłonową należy wymieniać na początku każdego sezonu lub po 100 godzinach pracy. Należy używać oryginalnych świec zapłonowych RN9YC lub zamienników. Zalecana przerwa pomiędzy elektrodami to: 0,7 - 0,8 mm.

Szczelinę sprawdzać za pomocą szczelinomierza listkowego.

W razie jakichkolwiek problemów podczas wymiany lub wyboru świecy skontaktuj się z Centrum Serwisowym NAC.

Czyszczenie filtra powietrza

Filtr powietrza musi być wolny od brudu i zanieczyszczeń. Co 10 godzin pracy należy kontrolować stan filtra powietrza. Wymianę filtra należy obowiązkowo przeprowadzać co 25 h pracy lub **wcześniej, jeśli jest zanieczyszczony**.

- Oczyszczyć obszar wokół pokrywy filtra.
- Nacisnąć zaczepty mocujące obudowę filtra lub odkręcić śruby mocujące pokrywy filtra i otworzyć pokrywę.
- Wyjąć element filtrujący.
- Jeśli filtr nie jest zniszczony:
 - delikatnie stuknąć filtrem z elementem papierowym o twarde podłoże, aby poluzować zanieczyszczenia,
 - umyć element gąbkowy filtra wodą z detergentem,
 - wycisnąć do sucha element gąbkowy w czystej szmatce,
 - nie nasączać gąbkowego filtra wstępnego olejem.
- Jeżeli filtr jest zniszczony lub uszkodzony wymienić filtr na nowy.
- Oczyszczyć wnętrze obudowy filtra z kurzu i zanieczyszczeń, upewniając się, że kanał wlotowy jest zablokowany szmatką, aby zapobiec przedostawaniu się zanieczyszczeń do silnika.
- Wyjąć szmatkę, zamontować wszystkie elementy filtra powietrza i upewnić się, że są prawidłowo ustawione.
- Założyć pokrywę wsuwając zaczepty w gniazda w obudowie filtra lub dokręcić śrubę.

UWAGA: Nie używać do czyszczenia filtra sprężonego powietrza i rozpuszczalników. Sprężone powietrze może uszkodzić filtr, a rozpuszczalniki spowodują rozpuszczenie wkładu.

UWAGA: Nigdy nie uruchamiaj silnika bez filtra powietrza, gdyż doprowadziłoby to do szybkiego zużycia silnika spowodowanego zanieczyszczeniami takimi jak kurz i brud, dostającymi się do wnętrza silnika.

Czyszczenie tłumika i silnika

Tłumik należy czyścić przy zimnym silniku.

- a) Za pomocą strumienia sprężonego powietrza usunąć wszelkie zanieczyszczenia i brud, które mogłyby spowodować pożar, z tłumika i jego osłony.
- b) Upewnić się, że wloty powietrza chłodzącego nie są zablokowane.
- c) Wyczyścić elementy plastikowe gąbką nasączoną wodą z detergentem.

TRANSPORT



Ostrzeżenie: Zachowaj ostrożność podczas wjeżdżania traktorkiem na lub z przyczepy lub ciężarówki. Używaj pedału hamulca w razie potrzeby, aby kontrolować prędkość. Jeśli traktorek znajduje się na pochyłości, a pedał hamulca lub hamulec postojowy nie jest zaciągnięty, może się swobodnie toczyć. Nieprzestrzeganie instrukcji obsługi może spowodować poważne obrażenia i zagrożić Twojemu bezpieczeństwu.



Ostrzeżenie: Zachowaj szczególną ostrożność podczas załadunku lub rozładunku traktorka na przyczepę. Upewnij się, że zespół tnący traktorka jest uniesiony do najwyższej pozycji, aby zapobiec zablokowaniu traktorka na rampie. W przeciwnym razie koła mogą spaść z rampy lub przyczepy, powodując przewrócenie się lub przesunięcie traktorka, co może prowadzić do potencjalnych obrażeń.

Przed transportem maszyny opróżnij zbiornik paliwa za pomocą pompy ssącej. Uruchom silnik i pozwól mu pracować, aż do zużycia całej pozostałej benzyny.

- Dokładnie zamknij korek wlewu paliwa.
- Przed transportem poczekaj, aż silnik ostygnie.
- Do załadunku i rozładunku maszyny do transportu używaj ramp o pełnej szerokości.
- Zachowaj szczególną ostrożność podczas załadunku i rozładunku maszyny na przyczepę lub ciężarówkę. Nie należy wjeżdżać ani zjeżdżać z rampy, ponieważ może się ona przewrócić, powodując poważne obrażenia ciała. Aby prawidłowo załadować lub rozładować maszynę, należy ją ręcznie pchać po rampie.

Pchanie traktorka

Pchanie traktorka może być konieczne do wjazdu i wyjazdu z garażu lub szopy. Może być również konieczne do załadunku i rozładunku przyczepy.

1. Wyłącz wał odbioru mocy (WOM).

2. ZATRZYMAJ silnik.
3. Zwolnij hamulec postojowy.
4. Przesław skrzynię biegów w położenie neutralne.
5. Przesuń zawór obejściowy do przodu, a następnie w lewo, aż się zablokuje. W przeciwnym razie silnik się nie uruchomi (**Rys. 34A/B**).
6. Traktorek może być pchnięty ręką.

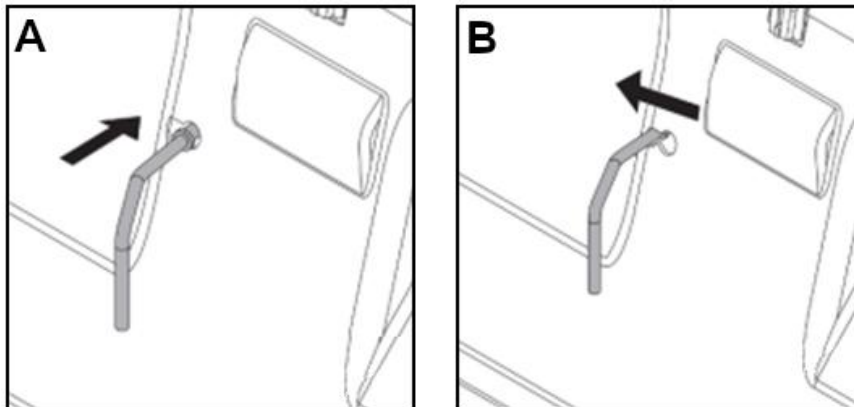

Rys. 34

Holowanie

- Mocuj sprzęt TYLKO w punkcie zaczepowym.
- Całkowita masa holowanego sprzętu (przyczepa i ładunek) nie może przekraczać 180 kg, a nacisk na dyszel (w górę lub w dół) nie może przekraczać 9 kg.
- Podczas holowania nie należy holować na zboczach o nachyleniu większym niż 5 stopni. Masa holowanego sprzętu na zboczach może spowodować utratę przyczepności i kontroli nad pojazdem.
- NIE WOLNO pozwalać dzieciom ani innym osobom na wsiadanie lub wysiadanie z holowanego sprzętu.
- NIE WOLNO przełączać na bieg jałowy i zjeżdżać z górki.

PRZECHOWYWANIE

⚠ OSTRZEŻENIE: Nigdy nie przechowuj urządzenia z paliwem w zamkniętym, niewentylowanym pomieszczeniu. Opary paliwa mogą przedostać się do źródła zapłonu (takiego jak piec, podgrzewacz wody itp.) i spowodować wybuch. Przechowuj z dala od pieców, kucharek, podgrzewaczy wody lub innych urządzeń z zapalnikami zapłonu lub innymi źródłami zapłonu, ponieważ mogą one spowodować zapłon oparów paliwa.

Odłącz wał odbioru mocy (PTO), zaciągnij hamulec postojowy, wyjmij kluczyk i poczekaj, aż maszyna ostygnie. Wyjęcie akumulatora wydłuży jego żywotność. Upewnij się, że akumulator znajduje się w chłodnym i suchym miejscu i utrzymuj go w pełni naładowanym. Jeśli akumulator pozostanie w urządzeniu, odłącz przewód ujemny.

Przed uruchomieniem maszyny po jej przechowywaniu:

- Sprawdź poziom wszystkich płynów. Sprawdź wszystkie elementy konserwacyjne.
- Wykonaj wszystkie zalecane kontrole i procedury opisane w niniejszej instrukcji.
- Naładuj całkowicie akumulator.
- Jedź traktorkiem bez obciążenia, aby upewnić się, że wszystkie układy traktorka działają prawidłowo.

PROBLEMY I ICH ROZWIĄZYWANIE

⚠ OSTRZEŻENIE: Przed przystąpieniem do jakichkolwiek czynności konserwacyjnych należy wyłączyć wszystkie elementy sterujące i wyłączyć silnik. Poczekaj, aż wszystkie ruchome części całkowicie się zatrzymają. Odłącz przewód świecy zapłonowej i uziemić go, aby zapobiec przypadkowemu uruchomieniu. Zawsze należy nosić okulary ochronne podczas pracy, regulacji lub napraw.

⚠ UWAGA: Jeśli nie można rozwiązać problemów z maszyną, należy udać się do autoryzowanego serwisu.

Problem	Możliwa przyczyna	Rozwiązanie problemu
Silnik nie uruchamia się.	Pedał hamulca nie jest wciśnięty.	Wciśnij całkowicie pedał hamulca.
	Zbiornik paliwa jest pusty.	Jeżeli silnik jest gorący, odczekaj aż ostygnie, a następnie napełnij zbiornik paliwa.
	Dźwignia PTO jest w pozycji ON.	Przesuń dźwignię PTO do pozycji WYŁĄCZONEJ /OFF.
	Silnik jest zalany.	Wyłącz ssanie.
	Zaciski akumulatora są brudne.	Oczyść zaciski akumulatora.
	Akumulator jest rozładowany lub padł.	Naładuj lub wymień baterię.
	Luźne lub uszkodzone okablowanie.	Sprawdź wzrokowo okablowanie. Jeśli przewody są przetarte lub uszkodzone, skontaktuj się z autoryzowanym serwisem.
	Dźwignia zmiany biegów znajduje się w położeniu biegu wstecznego.	Przesuń dźwignię zmiany biegów do pozycji neutralnej.
Silnik pracuje nierówno.	Filtr powietrza jest zabrudzony.	Wyczyść filtr powietrza.
	Świeca zapłonowa jest zabrudzona.	Wyczyść świecę zapłonową.
Silnik puka.	Niski poziom oleju.	Sprawdź i uzupełnij olej w razie potrzeby.
	Niewłaściwa klasa oleju.	Użyj prawidłowego oleju.
Nietypowe wibracje i hałas podczas pracy.	Śruby są poluzowane.	Sprawdź śruby.
	Mocowania ostrza są poluzowane.	Sprawdź mocowania ostrza.
	Ostrze jest niewyważone.	Wymień ostrze.
	Uszkodzony pasek klinowy.	Wymień pasek klinowy.
	Zablokowana rynna wyrzutowa.	Oczyszczyć rynnę wyrzutową.
Nadmierne zużycie oleju.	Silnik jest zbyt gorący.	Sprawdź żeberka silnika, osłonę dmuchawy i filtr powietrza.
	Niewłaściwa klasa oleju.	Użyj prawidłowego oleju.
	Za dużo oleju w skrzyni korbowej.	Spuść nadmiar oleju.
Wydech silnika jest czarny.	Filtr powietrza jest zabrudzony.	Wyczyść filtr powietrza.
	Ssanie jest zamknięte.	Otwórz ssanie.
Silnik pracuje, ale kierowca nie prowadzi.	Skrzynia biegów jest w położeniu neutralnym.	Wciśnij hamulec i przesuń dźwignię zmiany biegów na bieg do przodu.
	Hamulec postojowy jest zaciągnięty.	Zwolnij hamulec postojowy.
Kierownica skręca za mocno lub źle się prowadzi traktorek.	Nieprawidłowe ciśnienie w oponach.	Sprawdź ciśnienie w oponach i w razie potrzeby dopompuj je.
Kosiarka tnie nierówno.	Opony nie są prawidłowo napompowane.	Sprawdź ciśnienie w oponach i w razie potrzeby dopompuj je.
Niezadowolający efekt cięcia.	Prędkość obrotowa silnika jest zbyt niska.	Ustaw przepustnicę na SZYBKO.
	Prędkość jazdy jest zbyt wysoka.	Zwolnij.
Silnik łatwo gaśnie.	Prędkość obrotowa silnika jest zbyt niska.	Ustaw przepustnicę na SZYBKO.
	Prędkość jazdy jest zbyt wysoka.	Zwolnij.
	Zabrudzony lub zatłany filtr powietrza.	Wyczyść lub wymień filtr powietrza.
	Wysokość koszenia jest ustawiona zbyt nisko.	Podczas pierwszego przejazdu koś wysoko trawę, ustawiając zespół tnący na maksymalną wysokość koszenia.
	Silnik nie osiągnął temperatury roboczej.	Uruchom silnik i pozwól mu się rozgrzać przez kilka minut.
Silnik uruchamia się, operator jedzie, ale traktorek nie kosi.	Dźwignia PTO jest odłączona.	Włącz dźwignię PTO.
	Kosz na trawę nie jest prawidłowo zmontowany.	Zamontuj prawidłowo kosz na trawę.

Jeżeli problemów nadal nie można rozwiązać przy zastosowaniu wyżej opisanych metod, skontaktuj się z Autoryzowanym Serwisem NAC.

DODATKOWY OSPRZĘT

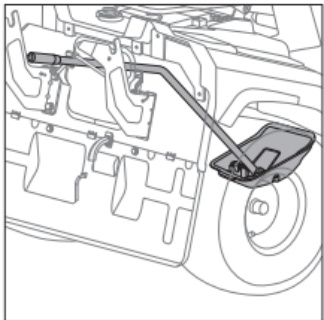
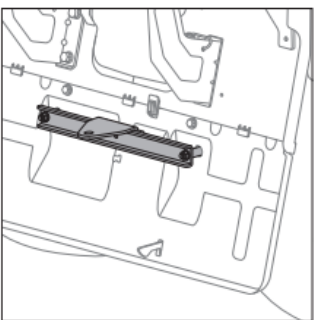
	<p>Klin mulczujący:</p> <p>Podczas mulczowania trawa jest ścinana w jednym cyklu roboczym, a następnie drobno siekana i rozrzucona na pasie trawy jako naturalny nawóz.</p>
	<p>Zestaw do holowania małej przyczepy</p>

GWARANCJA I SERWIS

Zakupiony przez Państwa produkt przeznaczony jest wyłącznie do użytku amatorskiego (hobbystycznego). W przypadku użytkowania sprzętu do innych celów (zarobkowych, zawodowych), spowoduje to utratę odpowiedzialności gwaranta za zakupione urządzenie. Informacje na temat gwarancji oraz sieci serwisowej NAC można znaleźć w dołączonej karcie gwarancyjnej.

Pamiętaj, że po każdym użyciu maszyny należy wyczyścić. Utrzymanie sprzętu w czystości zapewni długotrwałą i niezawodną pracę. Czyszczenie, konserwacja i przeglądy okresowe to nie są naprawy. Autoryzowane serwisy NAC mogą te czynności przeprowadzić w ramach usługi odpłatnej.

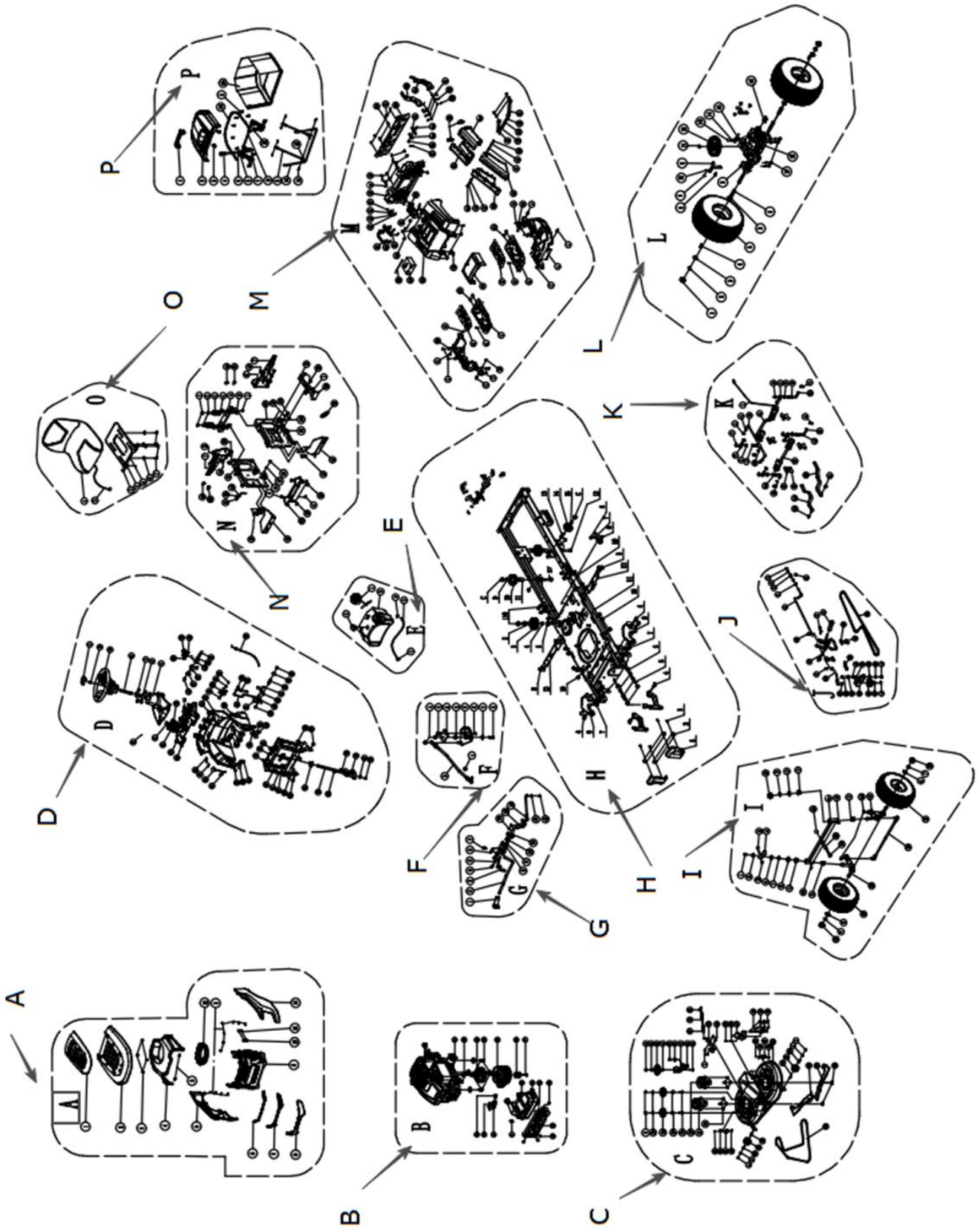

A – Plastikowe osłony silnika

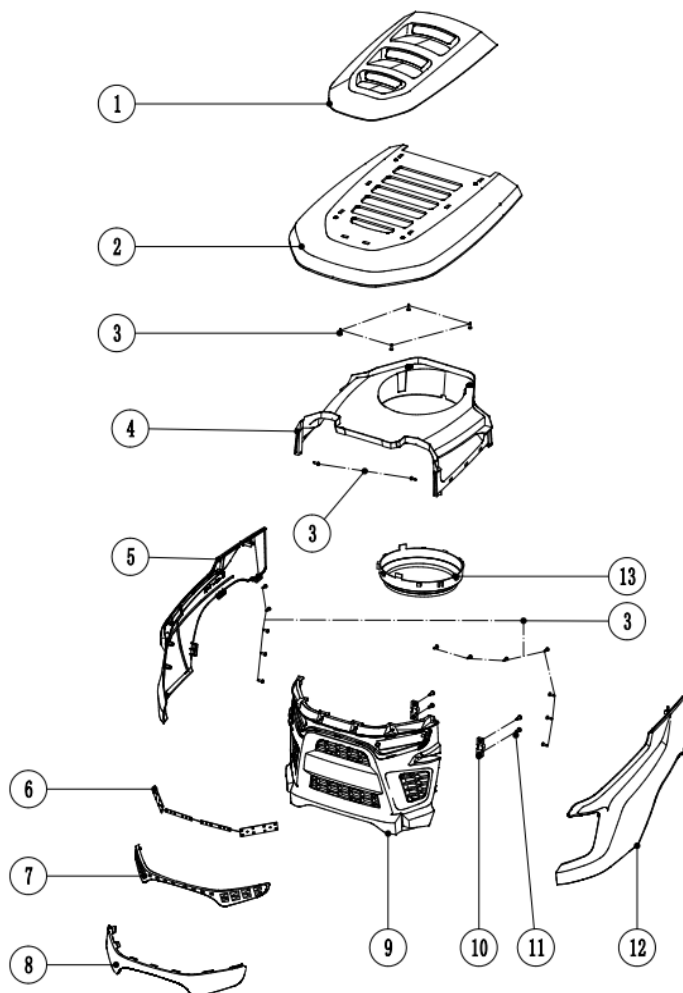

B - Zespól silnika

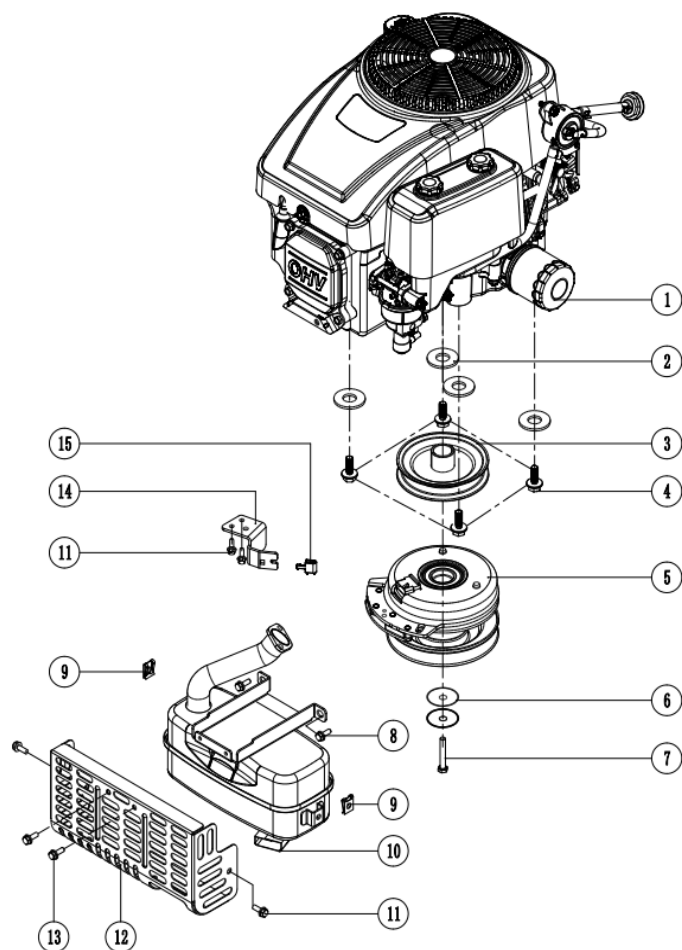

C - Zespól pokładu

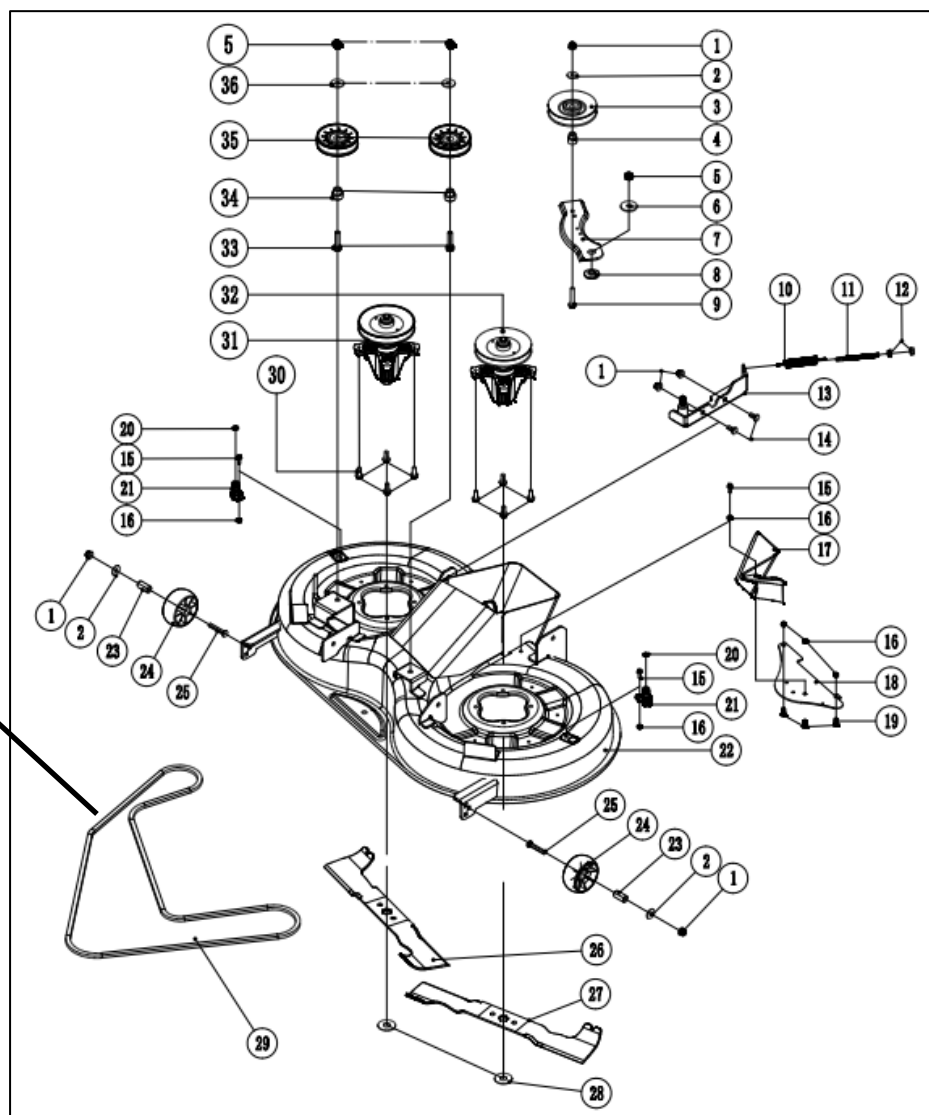
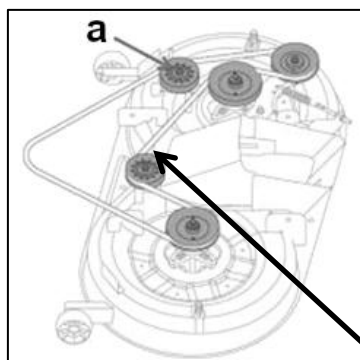

D - Kierownica

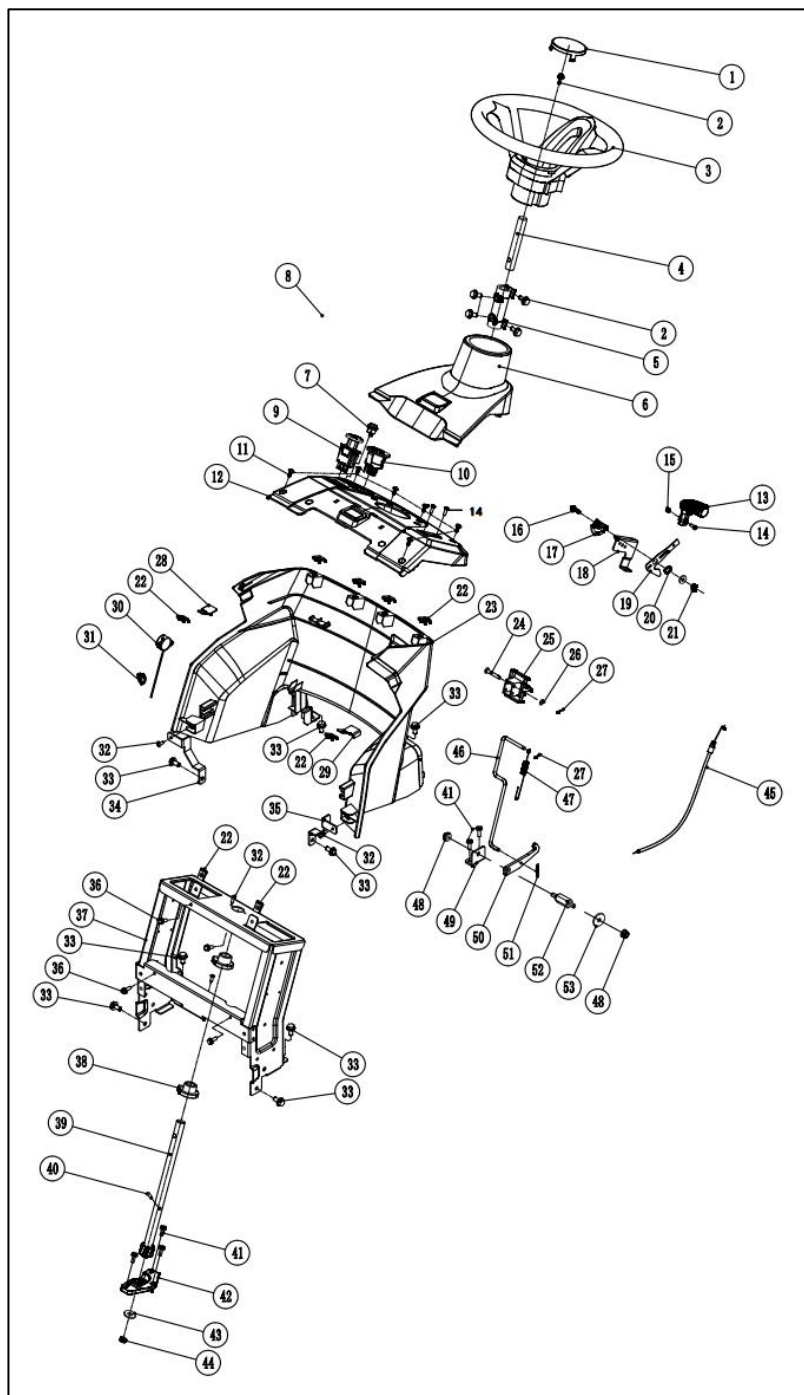

E - Zbiornik paliwa

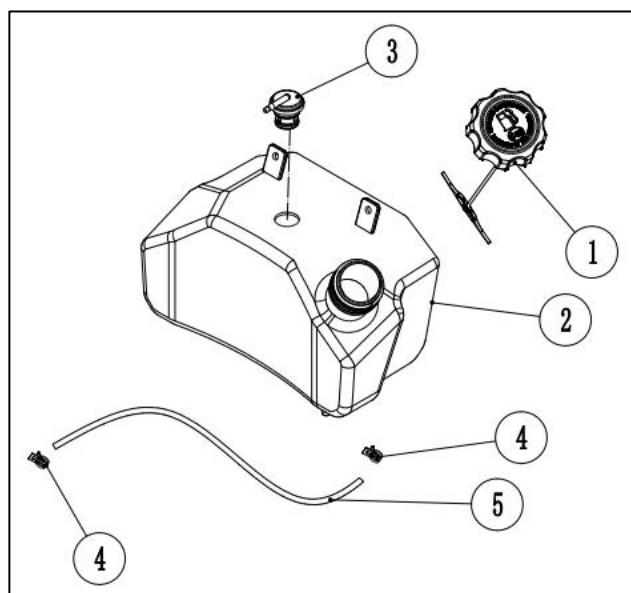

F – przekładnia kierownicza

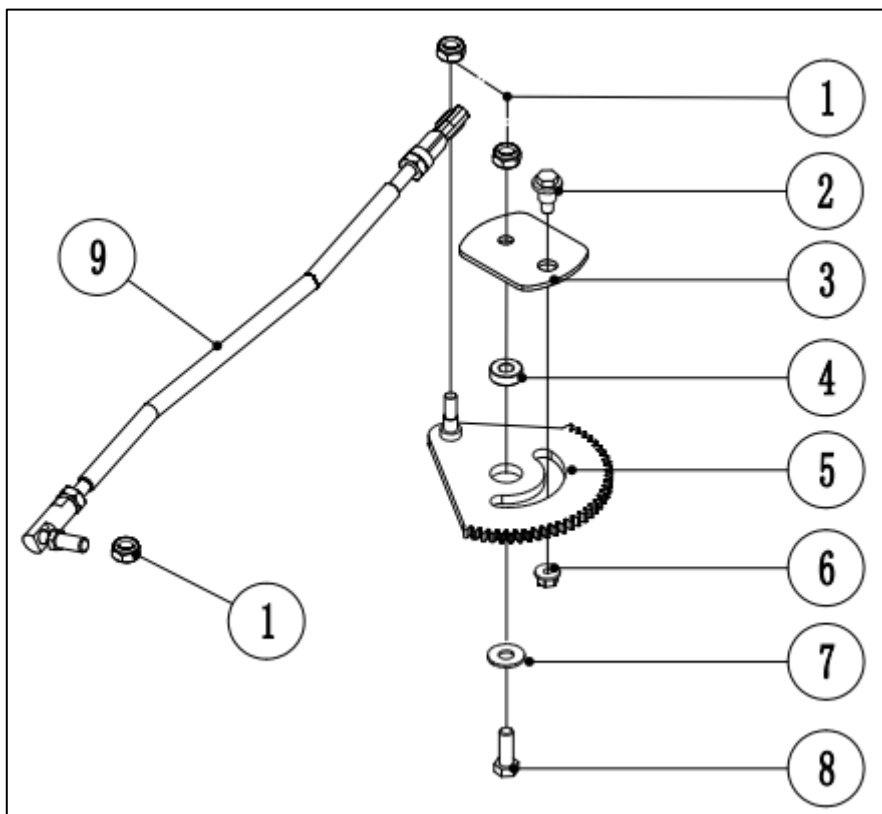

G – Dźwignia zmiany biegów

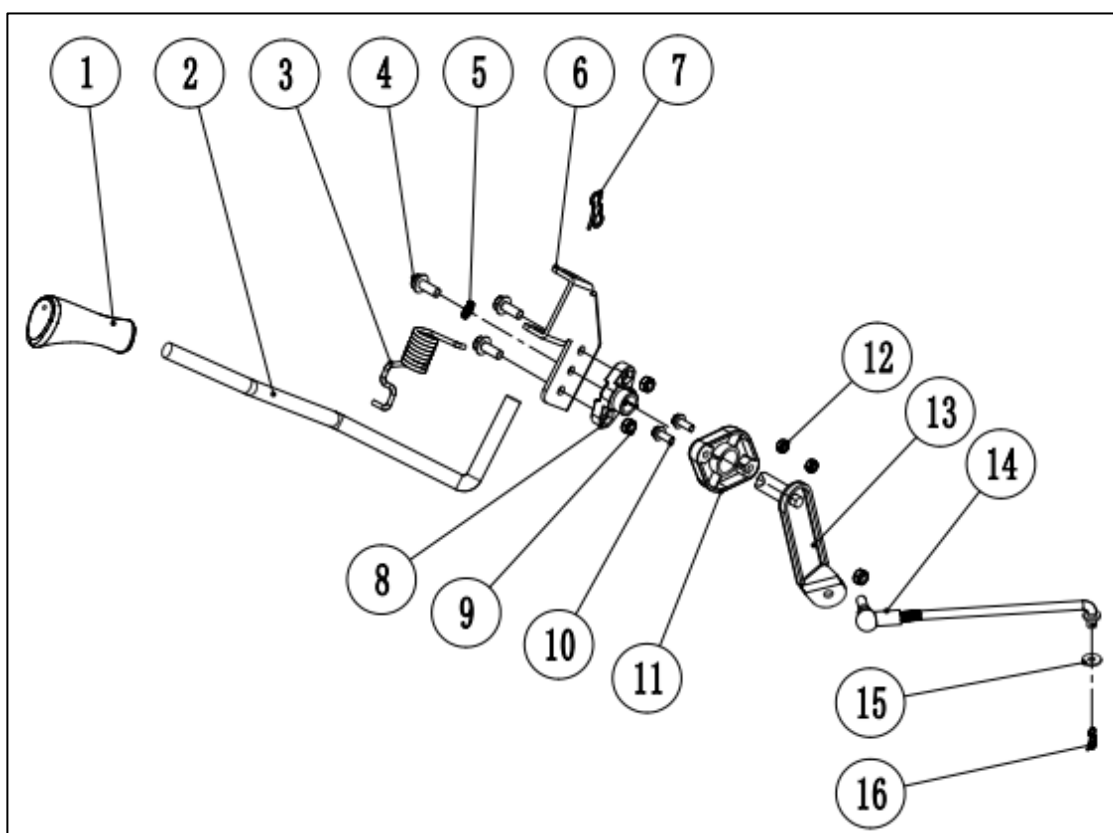

H - rama

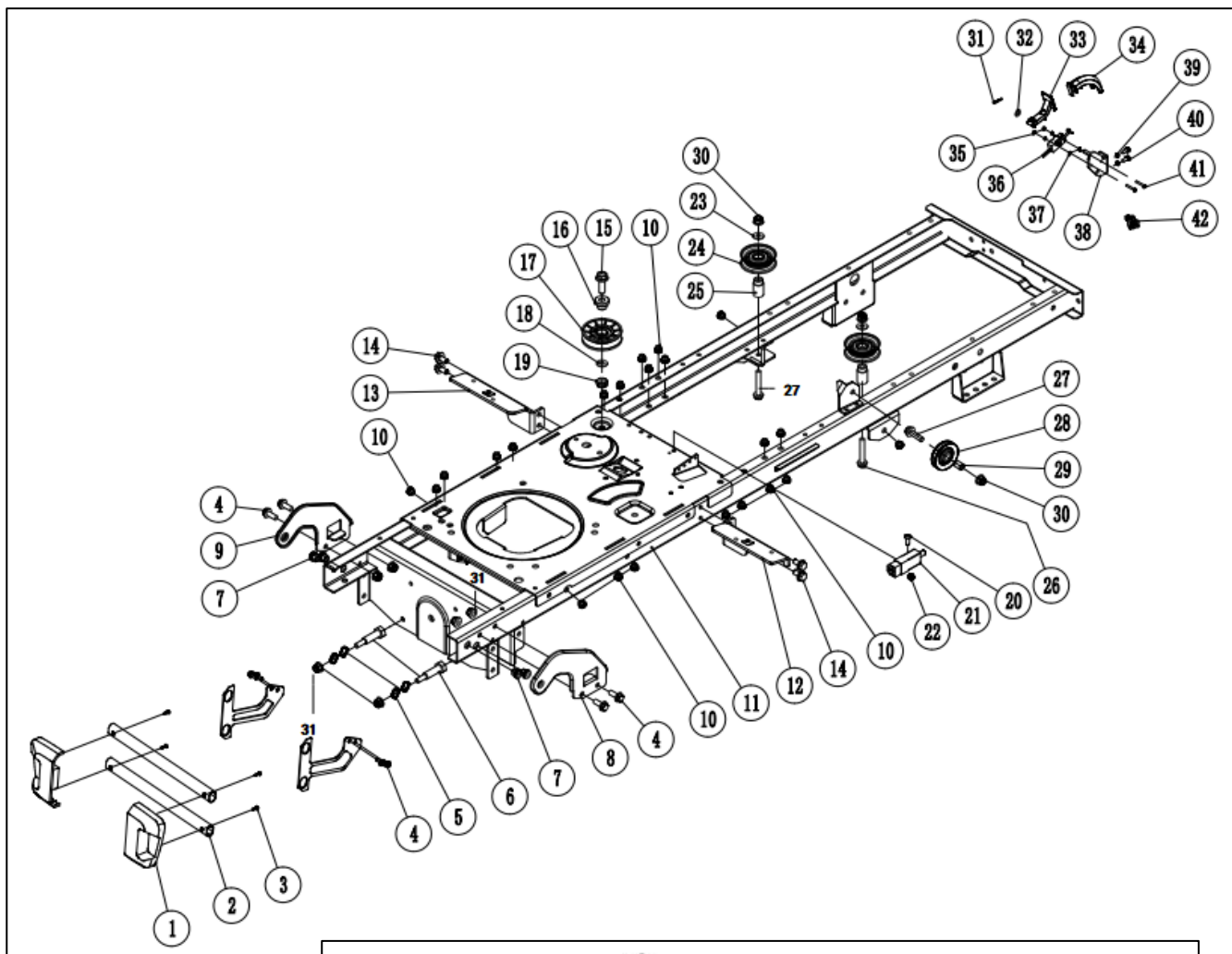

I - Koła przednie

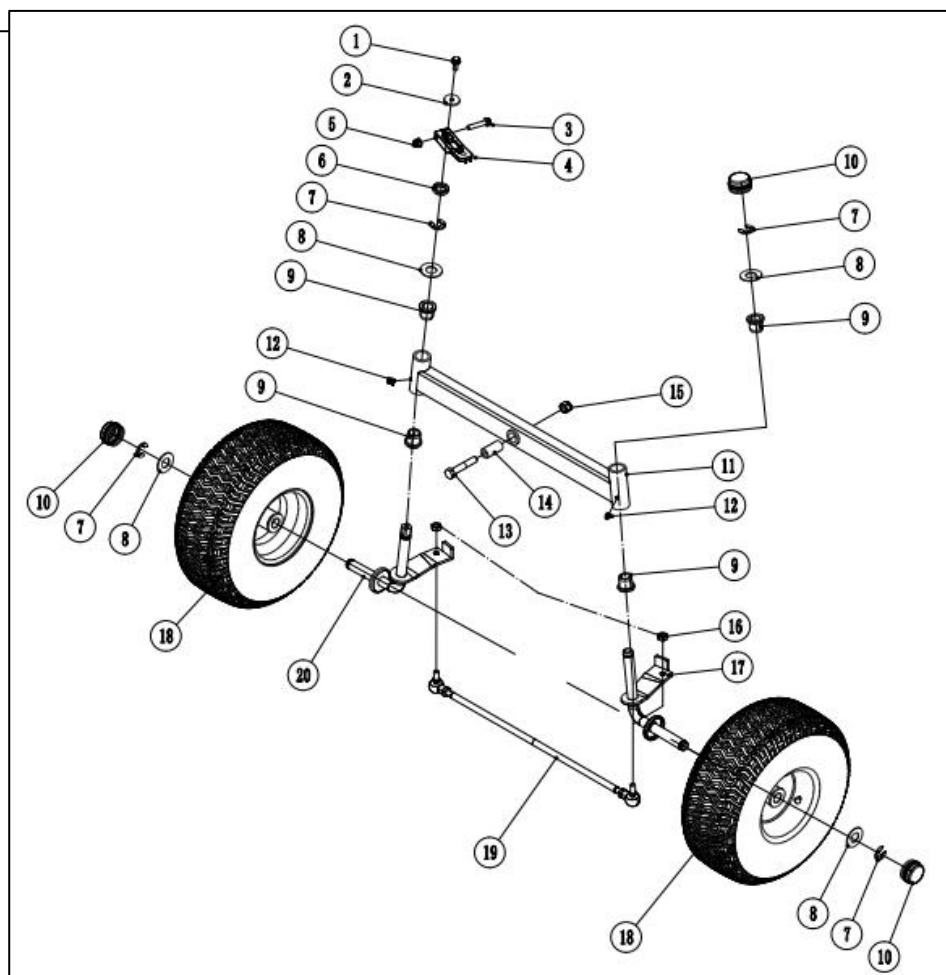

J – zespół hamulca

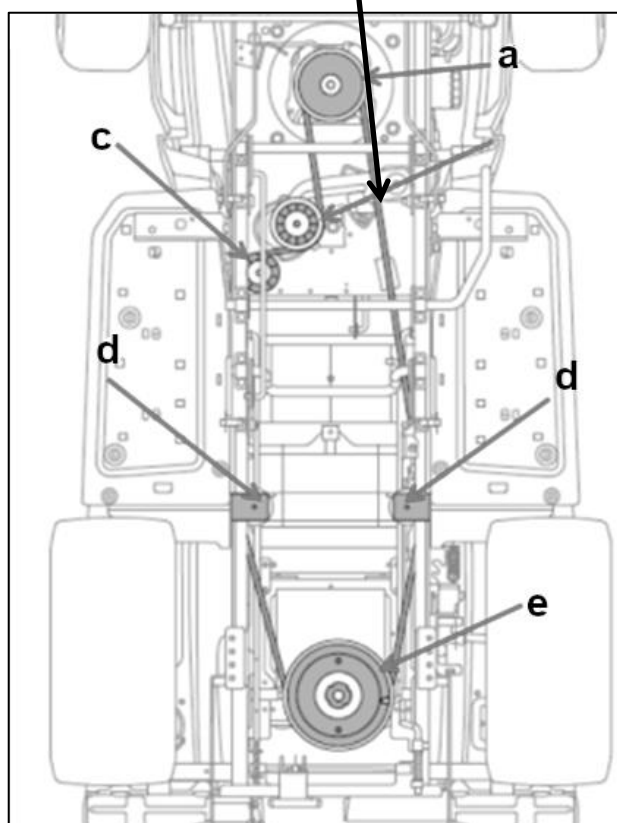
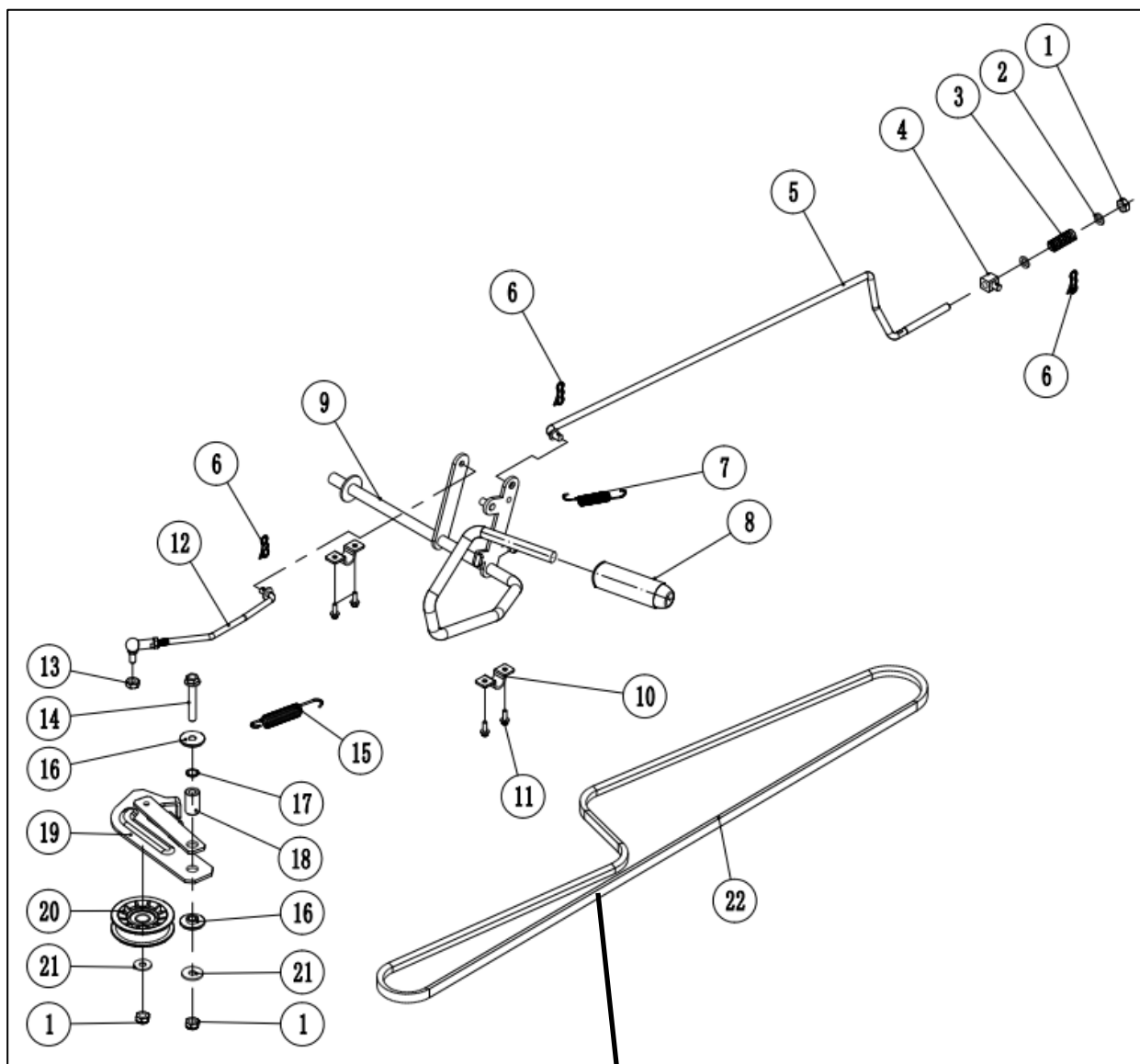

K - części zamienne ramy

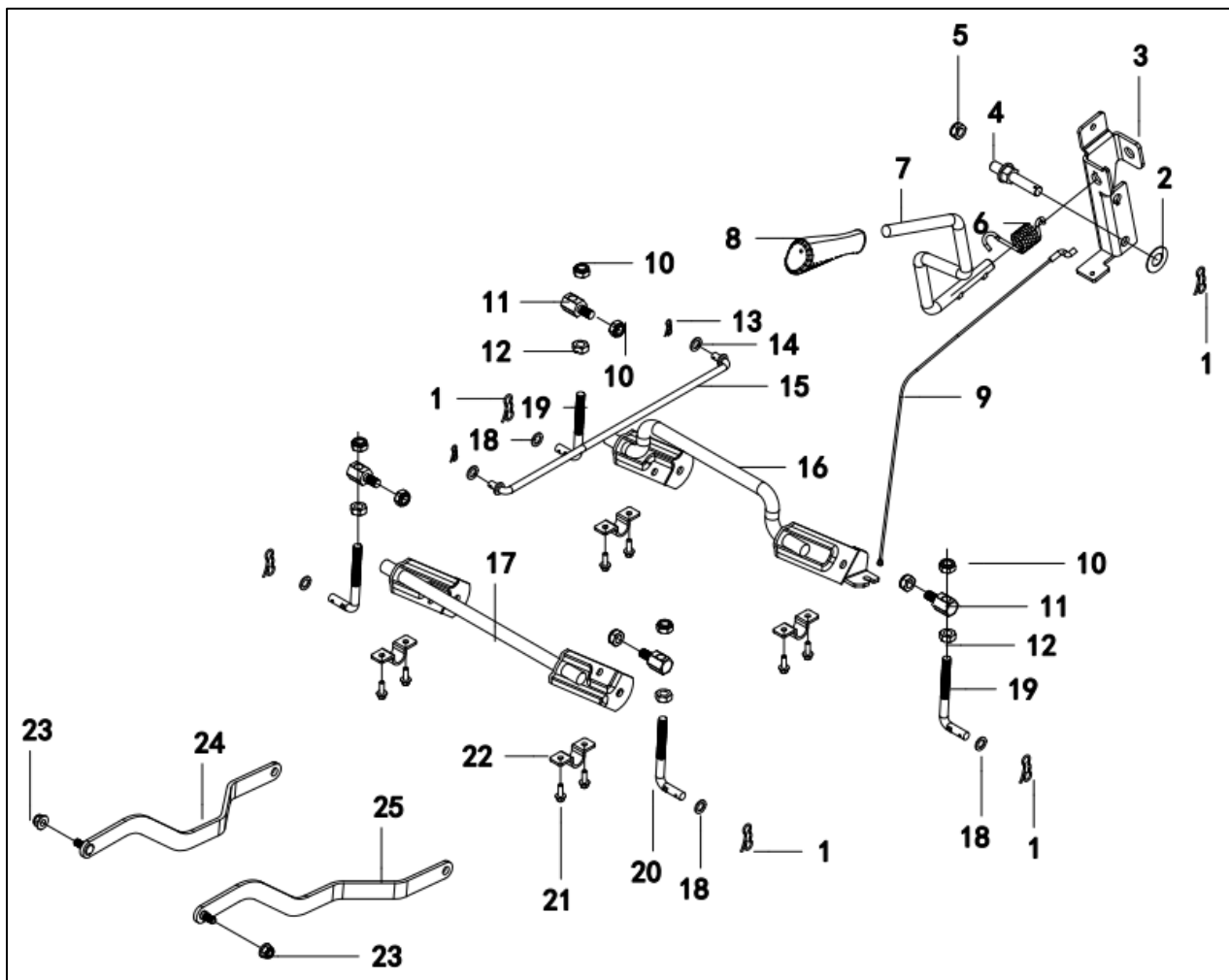

L - przekładnia

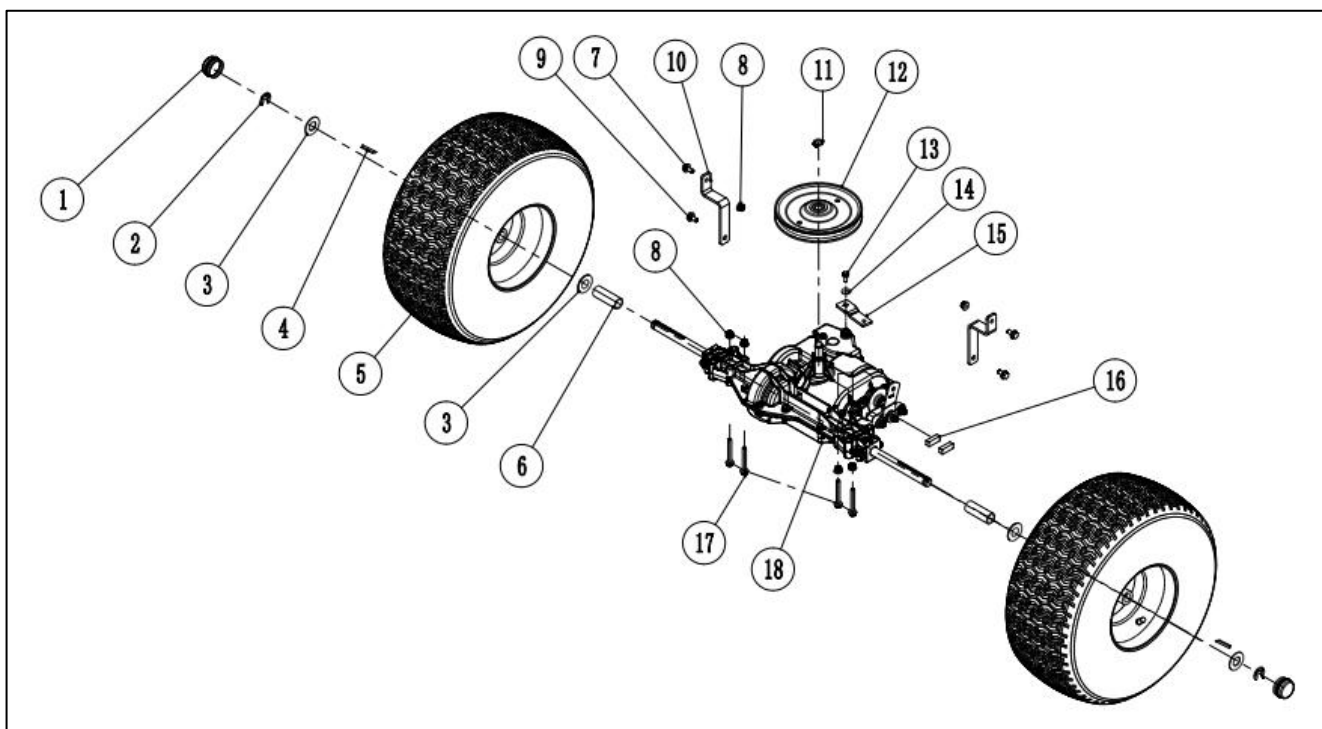

M – plastikowe części ramy

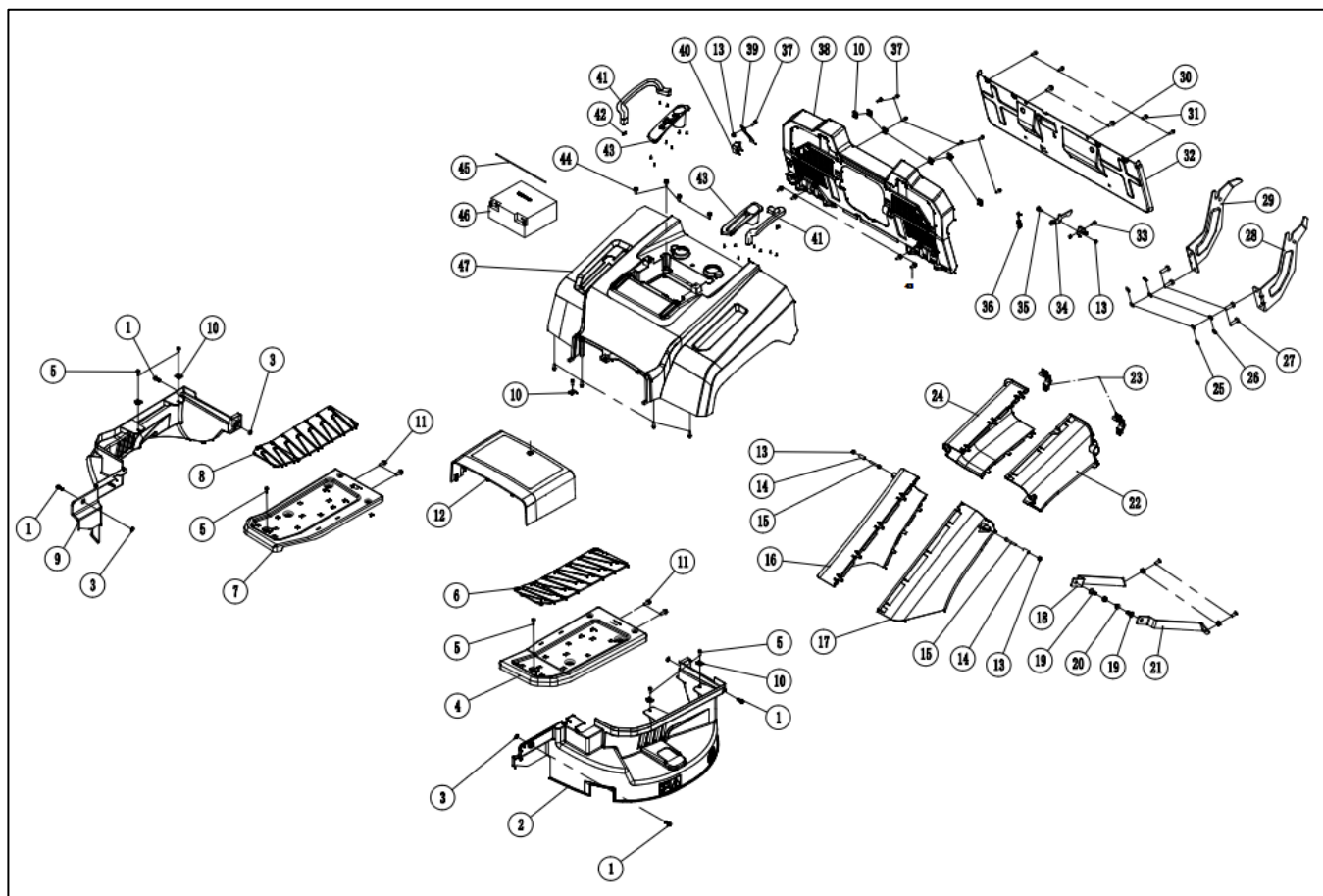

N – zespół podstawy siedzenia

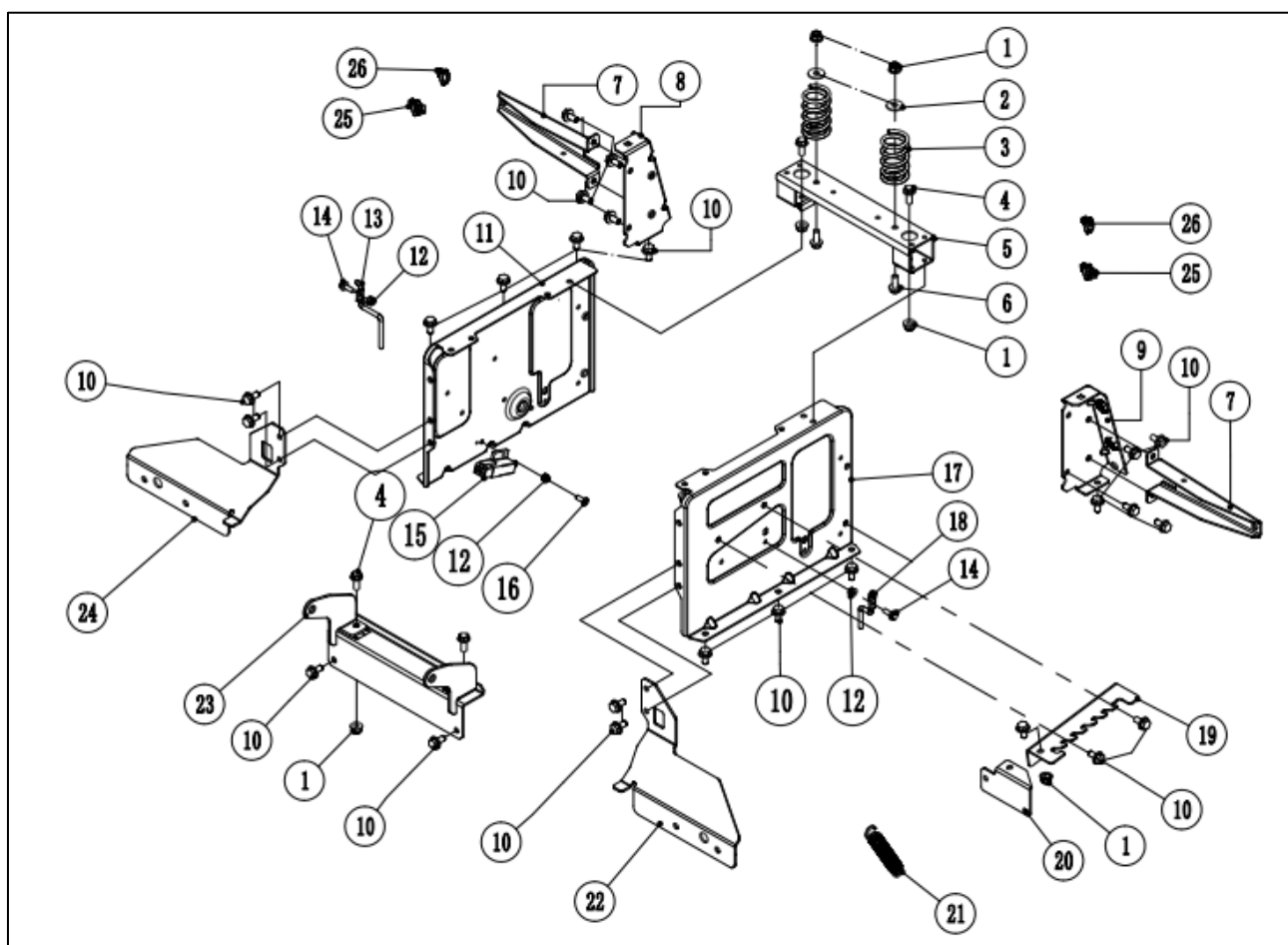

O - siedzenie

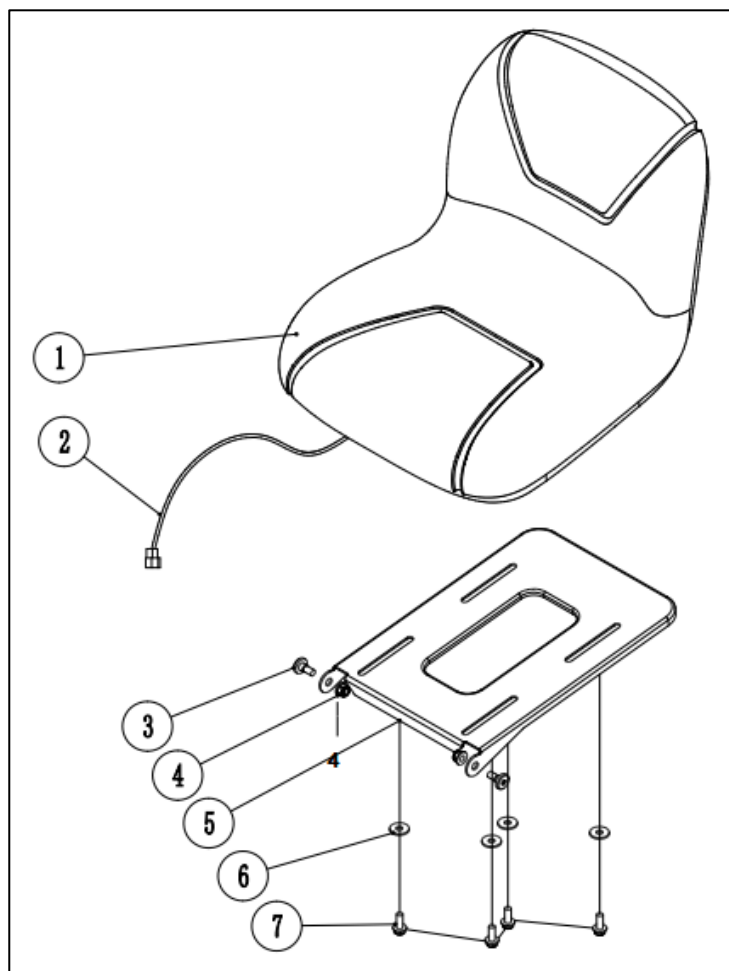

P - kosz

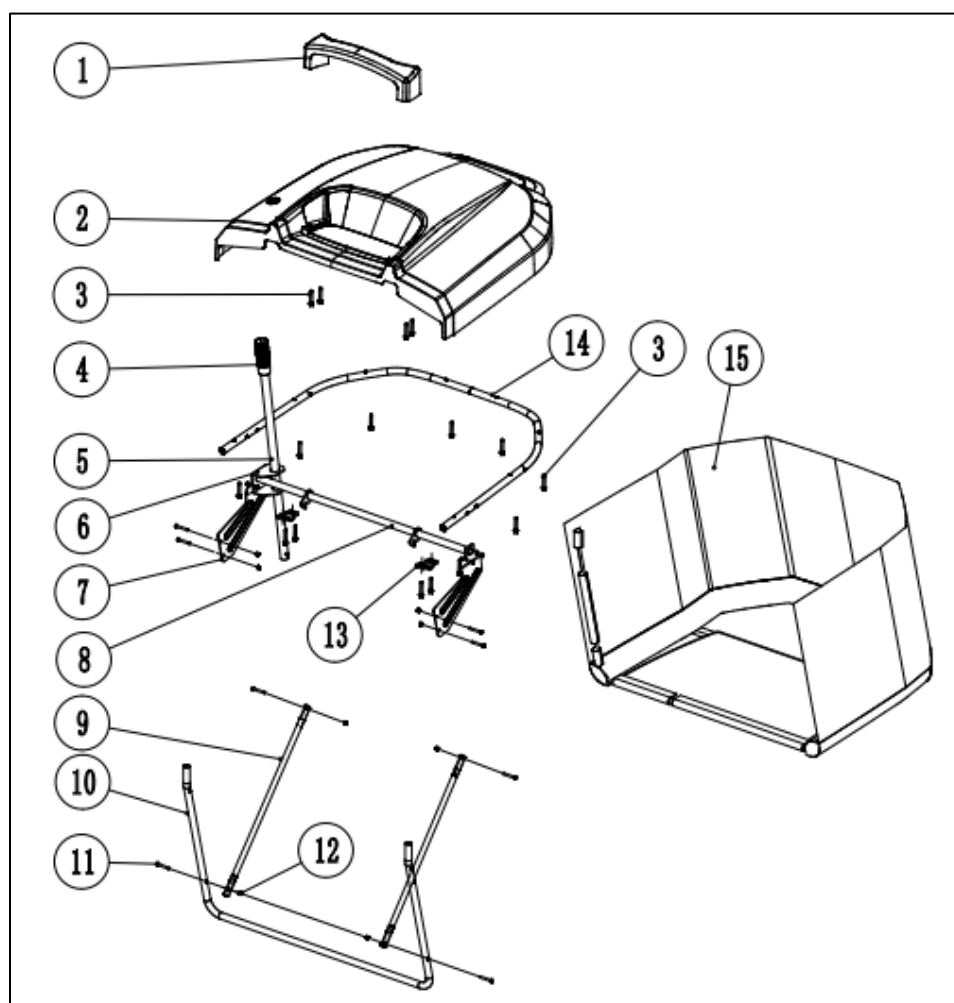



1. **Deklaracja zgodności WE, # 72/2025**

2. Producent:

nazwa: NAC Sp. z o.o.
adres: Al. Krakowska 39, 05-090 Raszyn, Polska

3. z pełną odpowiedzialnością deklaruje, że:

nazwa: **Kosiarka traktor**
model: **TR98-586L2-RH-NO**
numer seryjny: **110 26 5842542730 0000 000001 - 110 28 5842542730 9999 999999**

4. zmierzony maksymalny poziom mocy akustycznej LWA wynosi 100 dB(A),
gwarantowany poziom mocy akustycznej LWA wynosi 100 dB(A),

5. spełnia zasadnicze wymagania:

- **MD 2006/42/EC,**
- **EMC 2014/30/UE,**
- **NEE 2000/14/EC załącznik VI, 2005/88/EC oraz 2024/1208,**
- **NRMM 2016/1628, 2018/989 & 2018/987,**

6. spełnia wymagania następujących norm:

- EN ISO 5395-1:2013/A1:2018
- EN ISO 5395-3:2013/A2:2018
- EN ISO 14982:2009

7. Procedury oceny zgodności zrealizowano przy udziale jednostki notyfikowanej:

nazwa: TÜV SÜD Industrie Service GmbH
adres: Westendstrasse 199, 80686 München, Niemcy
numer identyfikacyjny: 0036

8. Pełna dokumentacja techniczna produktu znajduje się w siedzibie firmy, a osobą upoważnioną do jej dysponowania jest podpisujący niniejszą deklarację zgodności.

9. **19-12-2025 r., Raszyn**

data, miejsce

podpis

Piotr R. Gajos

Product Compliance Team
imię, nazwiska, funkcja



NEW AMERICAN CONCEPT

GWARANCJA

Szanowni Państwo!

Dziękujemy za dokonanie zakupu naszego produktu i gratulujemy trafnego wyboru. Urządzenie, które Państwo kupiliście, zostało zaprojektowane i wyprodukowane według najnowszych technologii oraz reprezentuje światowe standardy jakości i niezawodności, jednocześnie będąc przyjaznym dla środowiska.

Przypominamy o obowiązku dokładnego zapoznania się z procedurami uruchomienia oraz eksploatacji przed rozpoczęciem korzystania z urządzenia; procedury te są zawarte w dostarczonej z urządzeniem Instrukcji Obsługi.

 **801 044 450**

Infolinia czynna od poniedziałku do piątku w godzinach od 8.30 do 15.30. Koszt połączenia wg stawek operatorów poszczególnych sieci.

Nasza wyspecjalizowana sieć serwisowa służy Państwu wszelką pomocą w zakresie porad technicznych jak i eksploatacyjnych.

Przydatne informacje serwisowe oraz lista autoryzowanych punktów serwisowych znajdują się na stronie

 serwis.nac.com.pl

Zgłoszenia dotyczące bezpieczeństwa produktu

Jeśli zauważysz problem techniczny, usterkę, wypadek lub inne zagrożenie związane z bezpieczeństwem urządzenia, prosimy o niezwłoczny kontakt:

E-mail: bok@nac.com.pl

 **+48 22 314 93 00** (dostępny w dni robocze, godz. 8:30–15:30)

Twoje zgłoszenie pomoże nam zapewnić wyższy poziom bezpieczeństwa dla wszystkich użytkowników naszych produktów.

1. Firma NAC gwarantuje sprawne działanie urządzenia zgodnie z warunkami techniczno-eksploatacyjnymi opisanymi w Instrukcji Obsługi.
2. Na urządzenie udziela się 24-miesięcznej gwarancji konsumentowi („tj. osobie fizycznej dokonującej z przedsiębiorcą czynności prawnej niezwiązanej bezpośrednio z jej działalnością gospodarczą lub zawodową”) oraz 12-miesięcznej gwarancji przy zakupie przez przedsiębiorcę („tj. osobę fizyczną, osobę prawną i jednostkę organizacyjną, prowadzącą we własnym imieniu działalność gospodarczą lub zawodową”). Po tym okresie użytkownik ma prawo do napraw odpłatnych. Z gwarancji wyłączone są akumulatory.
3. Wszystkie uszkodzenia ujawnione w okresie obowiązywania gwarancji wynikające z wad materiałowych, montażowych lub produkcyjnych będą usuwane bezpłatnie.
4. Podstawą do uzyskania ochrony gwarancyjnej jest dowód zakupu urządzenia od Autoryzowanego Dystrybutora sprzętu NAC wraz z podpisanym w dniu sprzedaży drukiem niniejszej karty gwarancyjnej wydanym przez oficjalnego **Autoryzowanego Dystrybutora marki NAC**. Ochrona gwarancyjna nie będzie udzielana, jeżeli druk gwarancji będzie poświadczony/podstemplowany przez firmę niebędącą Autoryzowanym Dystrybutorem marki NAC. Niniejsza gwarancja obowiązuje na terenie Rzeczypospolitej Polskiej.
5. Wady urządzenia podlegające gwarancji będą usuwane w terminie do 14 dni roboczych od daty przyjęcia w Autoryzowanym Serwisie NAC. Termin ten może ulec wydłużeniu do 30 dni roboczych w wyjątkowych przypadkach.
6. Z przyczyn niezależnych od Gwaranta wskazany powyżej termin może ulec wydłużeniu, w szczególności gdy produkt wymaga dodatkowej weryfikacji/ekspertyzy lub wystąpią okoliczności mające postać siły wyższej uniemożliwiającej jego zachowanie np.: powódź, pożar, strajki, klęski żywiołowe, restrykcje importowe itp.
7. W zakres gwarancji nie wchodzi czynności takie jak: montaż, konserwacja, obsługa okresowa regulacja i czyszczenia, a także przeglądy, wymiana oleju i filtrów wraz z materiałami i częściami użytymi do w/w czynności. Czynności te mogą być wykonane odpłatnie. Gwarancja nie obejmuje naturalnego zużycia lub pogorszenia działania akumulatorów wynikającego z normalnego użytkowania.
8. W celu usunięcia wad lub uszkodzeń urządzenie wraz z dowodem zakupu i ważną kartą gwarancyjną należy dostarczyć do: najbliższego Autoryzowanego Serwisu lub skorzystać z wygodnego systemu „door to door” lub do miejsca zakupu. Urządzenie powinno zostać uprzednio oczyszczone. Serwis/sklep może odmówić naprawy urządzenia nieoczyszczonego. Jeżeli urządzenie ma zostać wysłane, przed przekazaniem go kurierowi lub sprzedawcy należy bezwzględnie wylać z niego płyny eksploatacyjne (paliwo i olej). Opakowanie musi zapewnić bezpieczny transport, zaleca się opakowanie oryginalne.
9. Sposób realizacji reklamacji ustala gwarant. Gwarant nie ma obowiązku dostarczenia urządzenia zastępczego na czas naprawy gwarancyjnej.
10. Gwarancja ta obowiązuje pod warunkiem, że urządzenie jest prawidłowo eksploatowane, konserwowane i obsługiwane zgodnie z dołączoną instrukcją obsługi.
11. Użytkownik jest obowiązany do natychmiastowego zaniechania użytkowania uszkodzonego urządzenia. Kontynuacja pracy uszkodzonym urządzeniem może powodować powstanie kolejnych usterek oraz zagrażać zdrowiu lub życiu użytkownika lub osób trzecich.
12. Gwarancją nie są objęte uszkodzenia powstałe w wyniku: uszkodzeń mechanicznych, niewłaściwego użytkowania, dokonywania modyfikacji oraz napraw dokonanych przez osoby nieupoważnione. Dotyczy to również zamontowania i używania niewłaściwych części oraz filtrów, smarów, olejów, paliw.
13. Zniszczenie plomb gwarancyjnych, o ile są, lub tabliczki znamionowej z numerem seryjnym, może być podstawą do odrzucenia gwarancji.
14. Gwarancja nie obejmuje wad powstałych na skutek uderzenia pioruna, pożaru, powodzi i innych klęsk żywiołowych.
15. Gwarancji nie podlegają elementy eksploatacyjne i ulegające naturalnemu zużyciu podczas pracy i podlegające kontroli stanu przez użytkownika takie jak: paski klinowe, żarówki, filtry, świece zapłonowe, koła jezdne, noże i ostrza tnące, uchwyty noży, głowice żyłkowe, łańcuchy tnące, prowadnice łańcucha, linki sterownicze, wpusty i kołki przeciążeniowe.
16. Firma NAC nie odpowiada za bezpośrednie lub pośrednie szkody, straty bądź koszty wynikłe z zastosowania, bądź brakiem możliwości zastosowania urządzenia do jakiegokolwiek celu.
17. Jeżeli przed przystąpieniem do naprawy konieczne jest przeprowadzenie czynności związanych z konserwacją urządzenia to Serwis/sklep może przeprowadzić takie czynności odpłatnie za zgodą użytkownika/reklamującego.
18. Jeżeli podczas naprawy stwierdzono konieczność wymiany elementów związanych z bezpieczeństwem użytkowania lub osób trzecich (m.in. ostrza tnące, łańcuchy, prowadnice, osłony elementów tnących i inne związane z bezpieczeństwem), to serwis jest zobowiązany do wymiany tych elementów nawet wtedy, gdy wiąże się to z koniecznością pobrania opłat za zgodą użytkownika/reklamującego. W przypadku odmowy serwis zwróci produkt bez dokonania jakichkolwiek napraw.
19. Gwarancja nie obejmuje ewentualnych szkód wyrządzonych przedmiotom lub osobom.
20. Gwarancja na sprzedany towar nie wyłącza, nie ogranicza ani nie zawiesza uprawnień kupującego będącego osobą fizyczną wynikających z przepisów o niezgodność towaru z umową za wady rzeczy sprzedanej.

.....
Nazwa sprzętu *

.....
Model *

.....
Data sprzedaży *

.....
Nr fabryczny urządzenia *

.....
Nr fabryczny silnika

Oświadczam, że zapoznałem się z instrukcją obsługi oraz kartą gwarancyjną. Zakupiony sprzęt otrzymałem sprawny, kompletny, wraz z dowodem zakupu.

Czytelny podpis nabywcy

.....
Pieczęć i czytelny podpis sprzedawcy *1

* Wypełnia sprzedawca

***1 Oświadczam, że jestem oficjalnym Autoryzowanym Dystrybutorem sprzętu NAC.**

Złożenie oświadczenia niezgodnego ze stanem faktycznym przez podmiot niebędący autoryzowanym Dystrybutorem sprzętu NAC może skutkować odpowiedzialnością karną sprzedawcy na podstawie art. 271 i art. 286 Kodeksu Karnego.

LP.	Daty	Opis naprawy	Pieczęć zakładu
	Data zgłoszenia sprzętu		
	Data zakończenia naprawy		
	Data wydania sprzętu		
	Data zgłoszenia sprzętu		
	Data zakończenia naprawy		
	Data wydania sprzętu		
	Data zgłoszenia sprzętu		
	Data zakończenia naprawy		
	Data wydania sprzętu		
	Data zgłoszenia sprzętu		
	Data zakończenia naprawy		
	Data wydania sprzętu		

NAC NEW
AMERICAN
CONCEPT



*Promocja dotyczy kosiarek spalinowych.
Szczegóły w regulaminie na stronie: nac.com.pl



ODWIEDŹ NAS NA



nac.com.pl



facebook



instagram



youtube

Zdjęcia i opisy z niniejszej instrukcji są własnością firmy NAC. Zgodnie z Dz. U. 94 Nr 24 poz. 83, sprost: Dz. U. 94Nr43 poz. 170 kopiowanie, przetwarzanie i rozpowszechnianie tych materiałów w całości lub w części bez zgody firmy NAC jest zabronione i stanowi naruszenie praw autorskich.

Niniejsza instrukcja kosiarek spalinowych nie wskazuje cech nabytego przez Państwa urządzenia, którego dotyczy instrukcja, w zakresie, w jakim nie mają one wpływu bezpośrednio na sposób korzystania z niego, a tym samym szczegółowe dane techniczne wskazane w instrukcji mogą ulec zmianie, za co firma NAC nie ponosi odpowiedzialności.