

lionelo

User manual
Instrukcja obsługi
Bedienungsanleitung
Инструкция по эксплуатации
Manuale d'uso
Manuel de l'Utilisateur
Manual de usuario
Handleiding
Naudojimo instrukcija
Návod k obsluze

Használati utasítás
Manual utilizare
Bruksanvisning
Bruksanvisning
Brugsvejledning
Käyttöopas
Manual de instruções
Οδηγίες χρήσης
Kasutusjuhend
Lietošanas instrukcija

Nelly i-Size

Baby car seat

Fotelik samochodowy

Kindersitz

Детское автокресло

Seggiolino auto

Siège auto bébé

Silla de coche

Autostoeltje

Kūdikio automobilinė kėdutė

Dětská autosedačka

Baba autósülés

Scaun auto pentru bebeluși

Bilbarnstol

Bilsete

Autostol

Auton turvaistuín

Cadeira auto

Παιδικό καθίσμα αυτοκινήτου

Auto turvatool

Autosēdeklītis

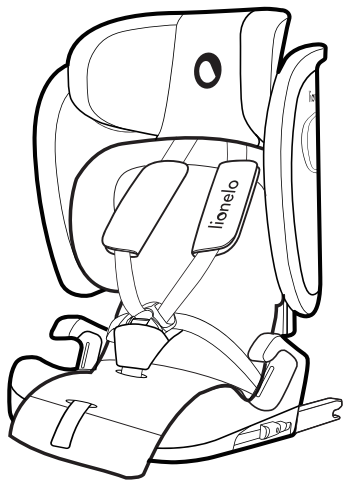

www.lionelo.com

A

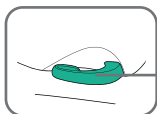
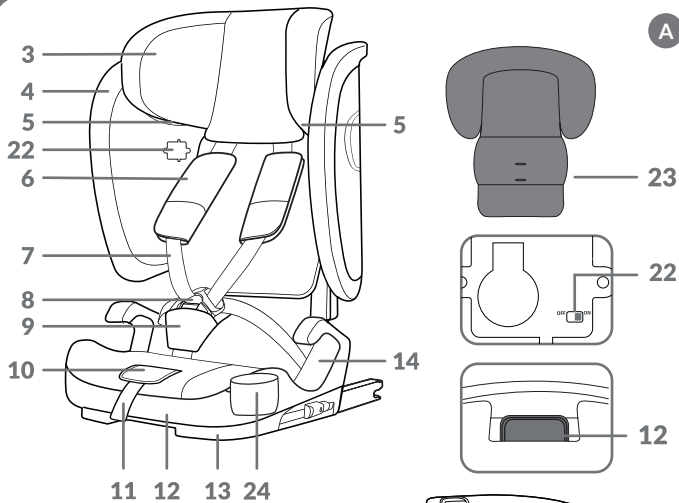

5

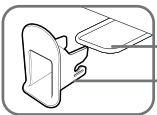

2

1

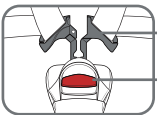

15

16

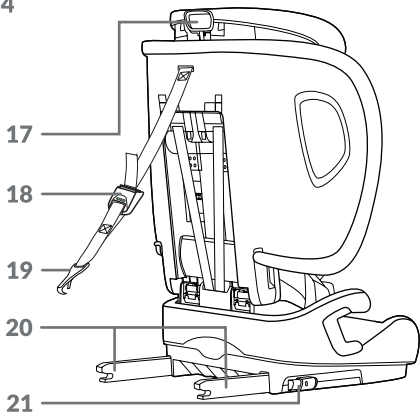

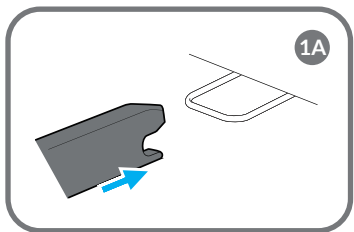
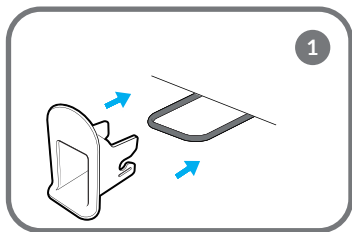
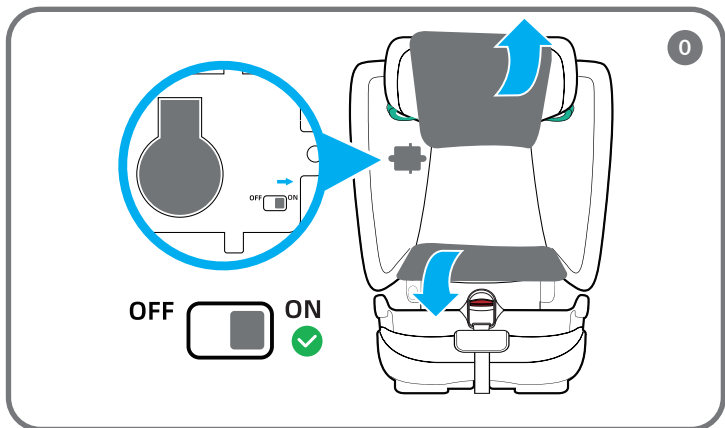
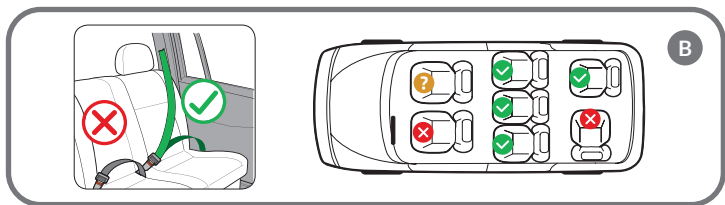

2

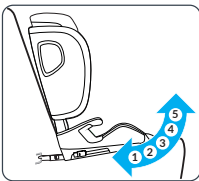
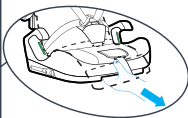
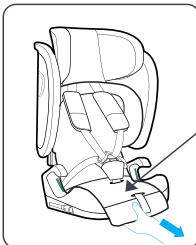
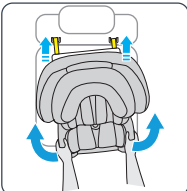
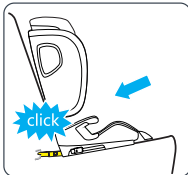
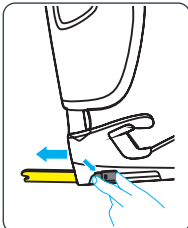

3

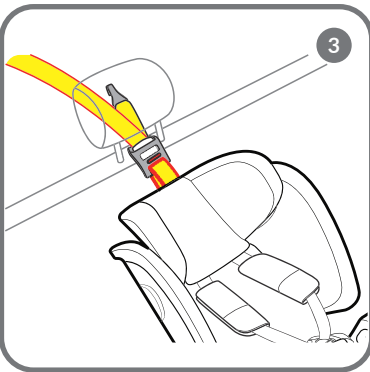

5

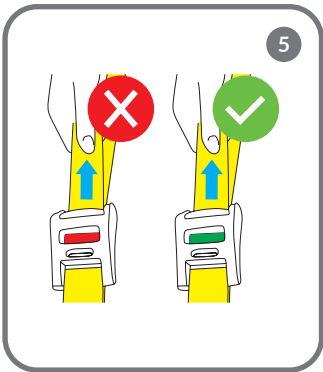

4

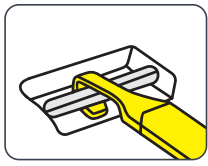
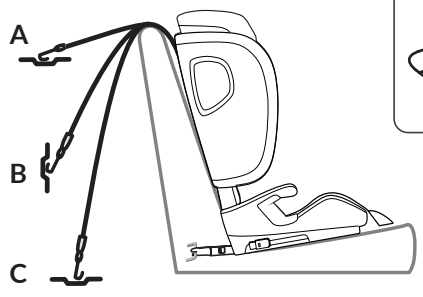

6

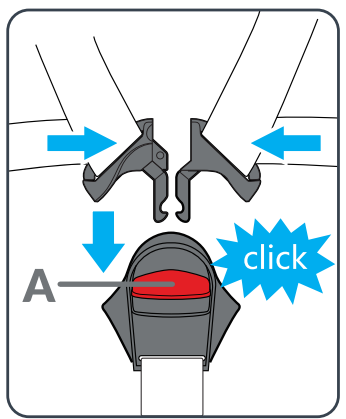
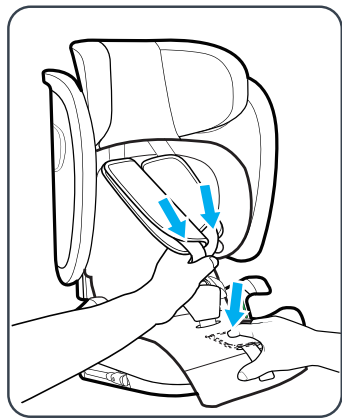

7



8

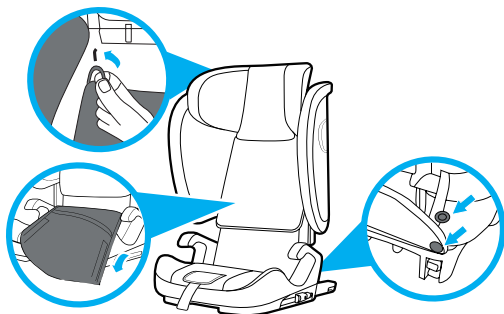

9

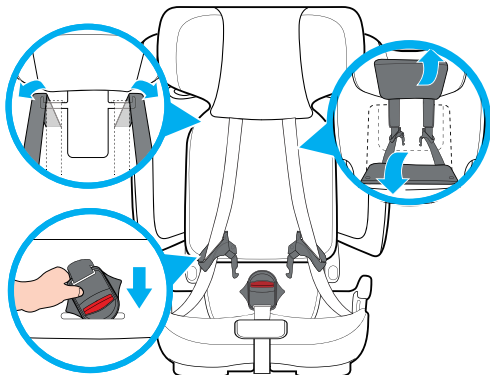

10

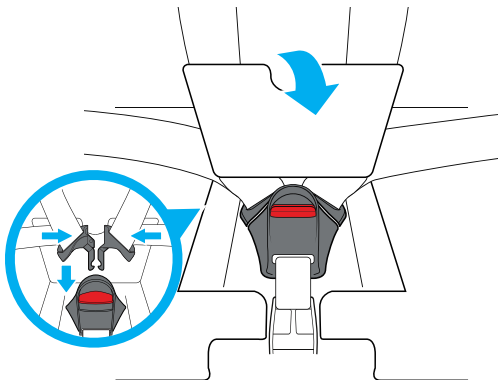

11

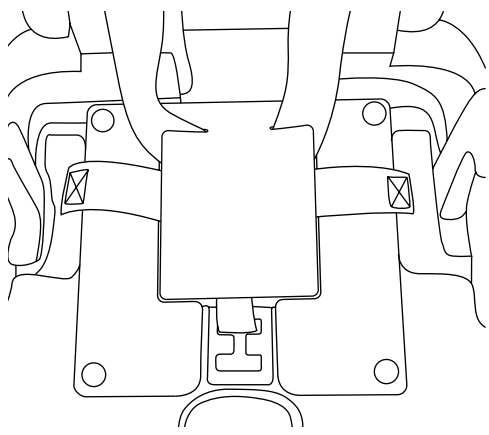

12

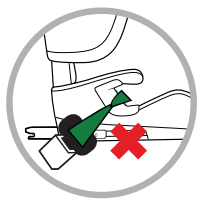
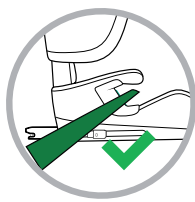
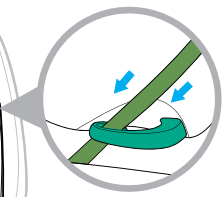

13

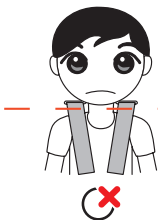
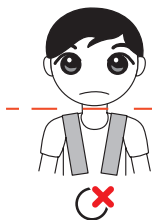

14



15

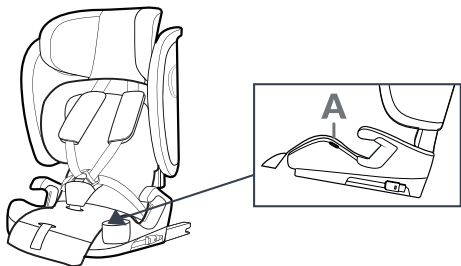

Dear customer!

Should you have any remarks or questions concerning the product, please do not hesitate to contact us: help@lionelo.com

Producer:

BrandLine Group Sp. z o. o.
A. Kręglewskiego 1, 61-248 Poznań, Poland

Information for the 76–105 cm height range**NOTICE:**

This is an i-Size Enhanced Child Restraint System. It is approved according to UN Regulation No 129, for use in, i-Size compatible vehicle seating positions as indicated by vehicle manufacturers in the vehicle users' manual.

If in doubt, consult either the Enhanced Child Restraint System manufacturer or the retailer.

Information for the 105–150 cm height range**NOTICE:**

This is a i-Size booster seat Enhanced Child Restraint System. It is approved according to UN Regulation No 129, for use primarily in " i-Size seating positions" as indicated by vehicle manufacturers in the vehicle user's manual.

If in doubt, consult either the Enhanced Child Restraint System manufacturer or the retailer.

The product is suitable for installation only in the seating positions marked with  in Fig. A, designated as i-Size.

The product is suitable for installation in the seat marked with  in Fig. A only in the forward-facing position and with the airbag deactivated. It is recommended that the seat should only be used in the rear seats of the car.

WARNINGS

1. **Important!** Do not use the seat if your child is younger than 15 months.
2. The hard and plastic components of the child restraint system must be positioned and installed in a manner that prevents them from being caught by a sliding seat or vehicle door during normal vehicle operation.
3. The product is designed for children in the height range from 76 to 150 cm.
4. Child restraint systems must be appropriately sized for the child. The straps must not be twisted.
5. The belts securing the child restraint system to the vehicle must be tight.
6. Make sure that the hip straps are positioned low to properly protect the child's pelvis.
7. If the product has been subjected to significant forces, such as impact, it should be replaced.
8. Do not modify the seat or add any new components without authorisation of the relevant approval authority. For maximum safety of your child, make sure to attach and use the system in accordance with the instructions in the manual.
9. The plastic components of the seat may heat up in the sun and cause burns on the child's skin.
10. Never leave a child unattended in the seat inside a vehicle.
11. Luggage and similar items must be properly secured to prevent injuries in case of a collision.
12. Do not use the seat without the fabric cover.
13. Do not substitute the cover with an item from another set. It is an integral component of the set and affects the operation of the restraint system.
14. Consult the user manual provided by the vehicle manufacturer.

15. The device may not fit all approved vehicles if adjusted for the height range above 135 cm.
16. Always keep this user manual with you for future use.



BATTERY INFORMATION

1. **WARNING:** This product contains a coin/button battery. A coin/button battery can cause serious internal chemical burns if swallowed.
2. **WARNING:** Dispose of used batteries immediately. Keep new and used batteries away from children. If you think batteries may have been swallowed or placed inside any part of the body, seek immediate medical attention.
3. Do not charge disposable batteries.
4. Do not mix batteries of different types or old (used) batteries with new batteries.
5. Insert batteries into the compartment according to the polarity (+ and -) and markings inside the battery compartment.
6. Always remove a dead battery. A battery left in the product may leak or explode and destroy the product.
7. Do not short-circuit the battery terminals.
8. To ensure proper operation of the product, make sure C/LR14 type batteries are used.
9. If the product is not used for a long time, remove the batteries from the compartment.
10. Keep the batteries away from children.
11. Do not throw batteries into fire. Explosion hazard.
12. Dispose of batteries according to regulations by disposing of them in specially designated containers.

PRODUCT PART DESCRIPTIONS (Fig. A)

- | | |
|--------------------------------------|-----------------------------------------|
| 1. ISOFIX guide | 13. Base |
| 2. Fixing points | 14. Hip strap guide |
| 3. Headrest | 15. Harness connectors |
| 4. Backrest cover | 16. Harness release button |
| 5. Shoulder strap guide | 17. Headrest adjustment lever |
| 6. Harness pads | 18. Top Tether length adjuster |
| 7. 5-point seat harness | 19. Top Tether |
| 8. Harness buckle | 20. ISOFIX connectors |
| 9. Buckle protector | 21. ISOFIX lever |
| 10. Strap tension adjustment button | 22. Alarm switch |
| 11. Harness tension adjustment strap | 23. Reduction insert with leg extension |
| 12. Tilt adjustment lever | 24. Cup holder |

INSTALLATION IN THE CAR

Seat installation	Seat orientation	Seat position	Child size
<p>- Installation by means of ISOFIX and Top Tether</p> <p>- Child restrained by harness straps</p> <p>Position the seat in one of the 5 available recline positions.</p>	Forward-facing		<p>Between 76 and 105 cm</p> <p>Child weight: maximum 18 kg.</p>
<p>- Installation by means of ISOFIX and car safety belts</p> <p>- Child restrained by the car's safety belt alone</p> <p>Position the seat in one of the 5 available recline positions.</p>	Forward-facing		<p>Between 105 and 150 cm</p>

FORWARD-FACING MOUNTING (76–105 CM)

CAUTION! Before installation make sure that the TT unbuckling alarm is activated (Fig. 0). To activate the alarm, move the switch to "ON", to switch it off, move it to "OFF".

- Place the child seat on the car seat in the designated installation area.
- Push in the ISOFIX lever (21, Fig. A), and extend the Isofix arms (Fig. 2). Anchor the ISOFIX arms into the attachments located in the car seat. The arms will interlock and you will hear a characteristic click (Fig. 1).

Important! If your car is not equipped with suitable ISOFIX guides, use the adapters (Fig. 1A).

3. The green indicator on the ISOFIX button must be visible on both sides (Fig. 2).
 4. Press the child seat firmly against the backrest of the car seat. Apply a left-right movement to push the seat base towards the backrest to ensure it is tightly secured against the car seat.
 5. Adjust the seat tilt to one of the 5 available positions using the tilt adjustment lever (12, Fig. A).
- CAUTION!** Any change in the recline of the backrest during seat use requires length readjustment of the Top Tether.
6. Extend the Top Tether and press the length adjuster (Fig. 6) to adjust the length of the belt. Next, move the buckle and hook to the end of the belt.
 7. Guide the Top Tether towards the anchor points, if necessary, guide it under the car seat headrest (Fig. 3).
 8. Attach the Top Tether to the anchor point in the car (Fig. 4). Anchor points may be located in different places, depending on the vehicle.
 9. Tighten the Top Tether as much as possible and check to make sure that the indicator is green (Fig. 5).
 10. Place the child in the seat.
 11. Fasten the harness (see: Fastening and unfastening of harness).
 12. Adjust the headrest (Fig. 7) (see: Headrest adjustment).

FORWARD-FACING INSTALLATION (105–150 cm)

CAUTION! Before installation make sure that the TT unbuckling alarm is deactivated (Fig. 0).

1. Retract the Top Tether (see: Top Tether retraction).
2. Retract the harness (see: 5-point harness retraction).
3. Place the child seat on the car seat in the designated installation area.

Important! For installation without ISOFIX, skip steps 4 to 6.

4. Push in the ISOFIX lever (21, Fig. A), and extend the ISOFIX arms (Fig. 2). Anchor the ISOFIX arms into the attachments located in the car seat. The arms will interlock and you will hear a characteristic click (Fig. 1).

Important! If your car is not equipped with suitable ISOFIX guides, use the adapters (Fig. 1A).

5. The green indicator on the ISOFIX button must be visible on both sides (Fig. 2).
6. Press the child seat firmly against the backrest of the car seat. Apply a left-right movement to push the seat base towards the backrest to ensure it is tightly secured against the car seat.
7. Adjust the seat tilt to one of the 5 available positions using the tilt adjustment lever (12, Fig. A).

- Place the child in the seat and adjust the headrest(see: Headrest adjustment).
- Pull out the car safety belt as far as possible and fasten it; you will hear a clicking sound.
- Thread the hip section of the belt through the green hip belt guide (Fig. 12).
- Thread the shoulder section of the belt through the green shoulder belt guide located under the headrest (Fig. 12).
- Tension the car safety belt by pulling it towards the retractor. The car safety belt should fit tightly around the child's body. Make sure the straps are not twisted.
- Check that the straps are correctly positioned in the guides and tight, and that the buckle is not too close to the hip belt guide (Fig. 12).

FOLDING THE CAR SEAT

To fold the child seat for transport, press the button (A, Fig. 14) and then push the backrest forward. Secure the child seat with the Top Tether (Fig. 14).

FASTENING AND UNFASTENING OF HARNESS

- Loosen the harness by pressing the tension adjustment button (10, Fig. A) and pulling on the straps.
- Unbuckle the straps by pressing the red button on the buckle (A, Fig. 6).
- Place the child in the seat.
- Connect the belt connectors (Fig. 6) and then insert them into the buckle. You will hear a clicking sound.
- Adjust the headrest.
- To tighten the harness, pull the tension adjustment strap (A, Fig. 7). To loosen the harness, press the adjustment button and pull on the shoulder straps.

Important! Make sure that the harness is tightened properly, fits the child's body snugly, and the straps are not twisted. Check that the hip straps are positioned low to protect the child's pelvis. The straps should be tight against the child's body, but not too tight and causing discomfort.

HEADREST ADJUSTMENT

- Loosen the straps by holding down the tension adjustment button (10, Fig. A). This will make it easier to adjust the height of the headrest.
- Pull the headrest adjustment lever (17, Fig. A).

The height of the shoulder straps is synchronised with headrest height. Adjusting the height of the headrest will automatically adjust the height of the shoulder straps.

Important! Adjust the headrest so that the shoulder straps are not positioned too high (at or above the ear line) or too low (behind the child's back). The shoulder straps should be positioned at the height of the child's shoulders (Fig. 13).

REDUCTION INSERT

Important! Children up to 105 cm in height must use the reduction insert (23, Fig. A). Remove the reduction insert when the child exceeds 105 cm in height and continues to use the seat.

TOP TETHER RETRACTION

Deactivate the TT alarm (Fig. 0), roll up the Top Tether and stow it along with the length adjuster in the rear outer part of the seat. Make sure the strap is secured with Velcro.

5-POINT HARNESS RETRACTION

NOTE! The information below applies to children in the 105–150 cm height range.

1. Unbuckle the harness by pressing the red button on the buckle (A, Fig. 6).
2. Remove the harness buckle protector (9, Fig. A) and the harness pads (6, Fig. A).
3. Remove the seat base cover by detaching it from the base and backrest and unfastening the metal snaps at the back of the seat (Fig. 8).
4. Thread the buckle and shoulder straps through the cover (Fig. 9).
5. Extend the harness, bring the strap connectors together and then insert them into the buckle (Fig. 10). You will hear a clicking sound.
6. Place the fastened harness buckle in the storage compartment in the seat, under the cover (Fig. 11). Close the compartment and put the cover back on.

SEAT REMOVAL – ISOFIX

To detach the ISOFIX arms, push in the ISOFIX lever (21, Fig. A). The arms can be extended from the base (the indicator on the ISOFIX button turns red). Pull the ISOFIX retractor lever to slide the arms into the seat base on both sides.

SEAT REMOVAL – TOP TETHER

Loosen the belt. Detach the Top Tether from the anchor points in the car. The indicator turns red.

SEAT TILT ADJUSTMENT

To adjust the recline of the seat, push the tilt adjustment lever (12, Fig. A) and slide the seat to the desired position. The child seat has 5 settings for backrest tilt adjustment. A clicking sound indicates that the element is engaged correctly.

INSTALLATION OF CUP HOLDER

To install the cup holder, push it as far as possible into the corresponding slot on the child seat (A, Fig. 15). To remove the cup holder, simply slide it out of the child seat.

REMOVING AND INSTALLING CAR SEAT COVER

1. Raise the headrest to the highest setting (see: Headrest adjustment).
2. Unbuckle the harness (see: Fastening and unfastening of harness).
3. Remove the protective pads from the harness.
4. Remove the top cover from the seat and headrest, then unfasten the metal snaps and unhook the elastics securing the bottom cover.
5. Remove the cover.

CLEANING AND MAINTENANCE

1. The cover can be hand-washed at temperatures up to 30°C.
2. Do not tumble dry.
3. Do not expose the cover to sunlight for drying.
4. To clean the plastic parts, use a damp cloth and a mild detergent.
5. Avoid using harsh detergents or bleaching agents.

The photos are for reference only, the actual appearance of products may differ from the photos.

Drogi Kliencie!

Jeśli masz jakiegokolwiek uwagi lub pytania do zakupionego produktu, skontaktuj się z nami:

help@lionelo.com

Producent:

BrandLine Group Sp. z o. o.

A. Kręglewskiego 1, 61-248 Poznań, Polska

Informacja dla grupy wzrostowej od 76 do 105 cm**UWAGA**

To jest ulepszone urządzenie przytrzymujące dla dzieci kategorii „i-Size”. Uzyskało ono homologację zgodnie z regulaminem ONZ nr 129, do stosowania na miejscach siedzących kategorii „i-Size” wskazanych przez producentów pojazdów w instrukcji użytkownika pojazdu. W przypadku wątpliwości należy skonsultować się z producentem lub sprzedawcą detalicznym ulepszonego urządzenia przytrzymującego dla dzieci.

Informacja dla grupy wzrostowej od 105 do 150 cm**UWAGA**

To jest ulepszone urządzenie przytrzymujące dla dzieci typu „siedzenie podwyższające kategorii i-Size”. Uzyskało ono homologację zgodnie z regulaminem ONZ nr 129, do stosowania przede wszystkim na pozycjach siedzących dla „i-Size” wskazanych przez producentów pojazdów w instrukcji użytkownika pojazdu.

W przypadku wątpliwości należy skonsultować się z producentem lub sprzedawcą detalicznym ulepszonego urządzenia przytrzymującego dla dzieci.

Produkt nadaje się do montażu jedynie na miejscach oznaczonych symbolem  na rys. A, oznaczonych jako i-Size.

Produkt nadaje się do montażu na miejscu oznaczonym symbolem  na rys. A wyłącznie przodem do kierunku jazdy oraz z nieaktywną poduszką powietrzną. Zaleca się montowanie fotelika jedynie na tylnych siedzeniach samochodu.

OSTRZEŻENIA

- 1. Ważne!** Nie używaj fotelika, jeśli wiek Twojego dziecka nie przekracza 15 miesięcy.
- Twarde elementy oraz plastikowe części urządzenia przytrzymującego dla dzieci należy umieścić i zainstalować w taki sposób, by w normalnych warunkach eksploatacji pojazdu nie mogły zostać uwięzione przez przesuwane siedzenie lub drzwi pojazdu.
- Produkt przeznaczony jest dla dzieci o wzroście pomiędzy 76 a 150 cm.
- Wszelkie pasy bezpieczeństwa przytrzymujące dziecko muszą być dobrze dopasowane do jego wymiarów. Pasy nie mogą być skręcone.
- Taśmy mocujące urządzenie przytrzymujące do pojazdu muszą być napięte.
- Upewnij się, że pasy biodrowe przebiegają nisko, aby odpowiednio zabezpieczały miednicę.
- Jeśli produkt został wystawiony na działania silnych czynników (takich jak uderzenie), należy go wymienić.
- Nie należy dokonywać żadnych zmian w foteliku lub dodawać nowych elementów bez akceptacji organu udzielającego homologacji. Aby zapewnić dziecku maksymalne bezpieczeństwo, sprzęt należy zamocować i użytkować zgodnie z zaleceniami w instrukcji.
- Plastikowe elementy tego fotelika mogą nagrzewać się w słońcu i powodować oparzenia na skórze dziecka.
- Nigdy nie zostawiaj dziecka samego w foteliku w pojeździe.
11. Bagaże i inne, podobne elementy powinny być zabezpieczone, aby w sytuacji kolizji nie spowodowały żadnych obrażeń.

12. Nie należy używać fotelika bez jego materiałowego pokrycia.
13. Poszycie nie może być zastąpione elementem pochodzącym z innego zestawu. Stanowi ono integralny element i ma wpływ na działanie urządzenia przytrzymującego.
14. Zapoznaj się z instrukcją obsługi producenta pojazdu.
15. Urządzenie może nie pasować do wszystkich homologowanych pojazdów w przypadku jego regulacji dla zakresu powyżej 135 cm.
16. Zawsze miej przy sobie tę instrukcję obsługi.

INFORMACJE DOTYCZĄCE BATERII



1. **OSTRZEŻENIE:** Ten produkt zawiera baterię guzikową. Połknięcie baterii guzikowej grozi poważnymi chemicznymi oparzeniami wewnętrznymi.
2. **OSTRZEŻENIE:** Zużyte baterie natychmiast usunąć. Nowe i zużyte baterie przechowywać poza zasięgiem dzieci. W przypadku podejrzenia połknięcia baterii lub włożenia ich do jakiegokolwiek części ciała, natychmiast zwrócić się po poradę medyczną.
3. Nie ładuj baterii jednorazowych.
4. Nie należy mieszać ze sobą baterii różnych rodzajów ani baterii starych (zużytych) z nowymi.
5. Wkładaj baterie do komory zgodnie z biegunowością (+ oraz -) i oznaczeniami wewnątrz komory na baterie.
6. Zawsze wyjmuj wyczerpaną baterię. Pozostawiona w produkcie bateria może wyciec lub eksplodować i zniszczyć produkt.
7. Nie należy zwierać zacisków baterii.
8. Aby zapewnić odpowiednie działanie urządzenia, upewnij się że używane są baterie typu C/LR14.
9. Jeśli produkt nie jest użytkowany przez dłuższy czas, wyjmij baterie z komory.
10. Przechowuj baterie z dala od dzieci.

11. Nie wrzucaj baterii do ognia. Zagrożenie wybuchem.
12. Utylizuj baterie zgodnie z przepisami, wyrzucając je do specjalnie przeznaczonych pojemników.

OPIS CZĘŚCI (rys. A)

- | | |
|----------------------------------------------------------------------------------------------------------------------------------------------------------------------------------------------------------------------------------------------------------------------------------------------------------------------------------------------------------------------------------------------------------------------------------------------------------------------------------------------------------------|-------------------------------------------------------------------------------------------------------------------------------------------------------------------------------------------------------------------------------------------------------------------------------------------------------------------------------------------------------------------------------------------------------------------------------------------------------------------------------------|
| <ol style="list-style-type: none"> 1. Prowadnica ISOFIX 2. Punkty mocowania 3. Zagłówek 4. Pokrowiec na oparcie 5. Prowadnica pasa naramiennego 6. Poduszki ochronne pasów fotelikowych 7. 5-cio punktowe pasy fotelika 8. Klamra pasów fotelikowych 9. Osłona klamry 10. Przycisk regulacji napięcia pasów 11. Pas regulujący napięcie pasów fotelikowych 12. Dźwignia regulacji pochylenia | <ol style="list-style-type: none"> 13. Baza 14. Prowadnica pasa biodrowego 15. Złącza pasów fotelikowych 16. Przycisk do rozpinania pasów 17. Dźwignia regulacji zagłówek 18. Regulator długości pasa Top Tether 19. Pas Top Tether 20. Złącza ISOFIX 21. Dźwignia ISOFIX 22. Włacznik alarmu 23. Wkładka redukcyjna z przedłużeniem pod nogi 24. Uchwyt na kubek |
|----------------------------------------------------------------------------------------------------------------------------------------------------------------------------------------------------------------------------------------------------------------------------------------------------------------------------------------------------------------------------------------------------------------------------------------------------------------------------------------------------------------|-------------------------------------------------------------------------------------------------------------------------------------------------------------------------------------------------------------------------------------------------------------------------------------------------------------------------------------------------------------------------------------------------------------------------------------------------------------------------------------|

MONTAŻ W SAMOCHODZIE

Montaż fotelika	Orientacja fotelika	Pozycja fotelika	Wymiary dziecka
- Montaż za pomocą ISOFIX oraz pasa Top Tether - Dziecko zapięte fotelikowymi pasami bezpieczeństwa. Fotelik należy ustawić w jednej z 5 dostępnych pochylenia oparcia.	Przodem do kierunku jazdy		Od 76 do 105 cm Waga dziecka: maksymalnie 18 kg.
- Montaż za pomocą ISOFIX oraz pasów samochodowych - Montaż za pomocą samych pasów samochodowych. Fotelik należy ustawić w jednej z 5 dostępnych pochylenia oparcia.	Przodem do kierunku jazdy		Od 105 do 150 cm

PRZODEM DO KIERUNKU JAZDY (76 – 105 CM)

UWAGA! Przed montażem upewnij się, że system alarmujący o niezapięciu pasa TT został włączony (rys. 0). W celu włączenia alarmu należy przesunąć przełącznik na "ON", aby wyłączyć na "OFF".

1. Umieść fotelik na kanapie samochodu w miejscu przeznaczonym do montażu.
2. Wciśnij dźwignię ISOFIX (21, rys. A), i wysuń ramiona ISOFIX (rys. 2). Zakotwicz ramiona ISOFIX w zaczepach znajdujących się w kanapie samochodu. Ramiona zasegają się i usłyszysz charakterystyczne kliknięcie (rys. 1).

Uwaga! Jeżeli samochód nie jest wyposażony w odpowiednie prowadnicę ISOFIX należy użyć adapterów (rys. 1A).

3. Zielony wskaźnik na przycisku ISOFIX musi być widoczny po obu stronach (rys. 2).
4. Dociśnij fotelik do oparcia kanapy samochodu. Pchnij bazę wykonując ruch lewo-prawo w kierunku oparcia, aby mieć pewność, że jest maksymalnie mocno przyciśnięta do kanapy samochodu.
5. Ustaw pochylenie siedziska w jednej z 5 dostępnych pozycji, za pomocą dźwigni regulacji pochylenia (12, rys. A).

UWAGA! Każde zmiana pochylenia oparcia w trakcie użytkowania fotelika wymaga ponownego dostosowania długości pasa górnego mocowania Top Tether.

6. Rozwiń pas Top Tether, a następnie wciśnij regulator długości (rys. 6), aby wyregulować długość pasa oraz przesunąć klamrę i hak na jego końcową część.
7. Poprowadź pas Top Tether prosto w kierunku kotwiczenia, jeżeli to konieczne poprowadź go pod zagłówkiem fotela samochodowego (rys. 3).
8. Przymocuj pas Top Tether do punktu kotwiczenia w samochodzie (rys. 4). Punkty kotwiczenia mogą znajdować się w różnych miejscach, w zależności od pojazdu.
9. Napnij pas Top Tether najmocniej jak to możliwe i upewnij się, że wskaźnik ma kolor zielony (rys. 5).
10. Umieść dziecko w siedzisku.
11. Zapnij fotelikowe pasy bezpieczeństwa (patrz: Zapinanie i odpinanie pasów fotelikowych).
12. Wyreguluj zagłówek (rys. 7) (patrz: Regulacja zagłówka).

PRZODEM DO KIERUNKU JAZDY (105 – 150cm)

UWAGA! Przed montażem upewnij się, że system alarmujący o niezapięciu pasa TT został włączony (rys. 0).

1. Schowaj pas Top Tether (patrz: Chowanie pasa Top Tether).
 2. Schowaj pasy fotelika (patrz: Chowanie 5-punktowych pasów fotelikowych).
 3. Umieść fotelik na kanapie samochodowej w miejscu przeznaczonym do montażu.
- Uwaga!** W przypadku instalacji bez użycia systemu ISOFIX należy pominąć kroki od 4 do 6.
4. Wciśnij dźwignię ISOFIX (21, rys. A), i wysuń ramiona ISOFIX (rys. 2). Zakotwicz ramiona ISOFIX w zaczepach znajdujących się w kanapie samochodu. Ramiona zażąbnią się i usłyszysz charakterystyczne kliknięcie (rys. 1).
- Uwaga!** Jeżeli samochód nie jest wyposażony w odpowiednie prowadnicę ISOFIX należy użyć adapterów (rys. 1A).
5. Zielony wskaźnik na przycisku ISOFIX musi być widoczny po obu stronach (rys. 2).
 6. Dociśnij fotelik do oparcia kanapy samochodu. Pchnij bazę wykonując ruch lewo-prawo w kierunku oparcia, aby mieć pewność, że jest maksymalnie mocno przyciśnięta do kanapy samochodu.
 7. Ustaw pochylenie siedziska w jednej z 5 dostępnych pozycji, za pomocą dźwignij regulacji pochylenia (12, rys. A).
 8. Umieść dziecko w siedzisku i wyreguluj zagłówek (patrz: Regulacja zagłówka).
 9. Wyciągnij maksymalnie pas samochodowy i zapnij go, usłyszysz charakterystyczne kliknięcie.
 10. Część biodrową pasa przeprowadź przez zielone prowadnice pasa biodrowego (rys. 12).
 11. Część naramienną pasa poprowadź przez zieloną prowadnicę pasa naramiennego znajdującą się pod zagłówkiem (rys. 12).
 12. Naciągnij pas samochodowy kierując go w kierunku zwiacza pasów. Pasy samochodowe powinny ciasno przylegać do ciała dziecka. Upewnij się, że pasy nie są skręcone.
 13. Upewnij się, że pasy są prawidłowo umiejscowione w prowadnicach i napięte, a klamra nie znajduje się zbyt blisko prowadnicy pasów biodrowych (rys. 12).

SKŁADANIE FOTELIKA

Aby złożyć fotelik w celu transportu należy nacisnąć przycisk (A, rys. 14), a następnie popchnąć oparcie do przodu. Zabezpiecz fotelik pasem Top Tether (rys. 14).

ZAPINANIE I ODPINANIE PASÓW FOTELIKOWYCH

1. Poluzuj pasy fotelikowe, wciskając przycisk regulacji napięcia (10, rys. A) i pociągając za pasy.
2. Rozepnij pasy, wciskając czerwony przycisk na klamrze (A, rys. 6).
3. Umieść dziecko w siedzisku.

4. Połącz złącza pasów (rys. 6) a następnie włóż je do klamry. Usłyszysz charakterystyczne kliknięcie.
5. Wyreguluj zagłówek.
6. Aby ścięsnąć pasy, pociągnij za taśmę regulacji napięcia pasów (A, rys. 7). Aby poluzować pasy, wciśnij przycisk regulacji pasów i pociągnij za pasy naramienne.

Uwaga! Upewnij się, że pasy fotelika są napięte, przylegają ściśle do ciała dziecka i nie są poskręcane. Upewnij się, że pasy biodrowe przebiegają nisko i chronią miednicę dziecka. Pasy powinny być ciasne względem ciała dziecka, nie powinny jednak być zbyt ciasne i wywoływać dyskomfortu.

REGULACJA ZAGŁÓWKA

1. Poluzuj pasy, przytrzymując przycisk regulacji napięcia pasów fotelikowych (10, rys. A). Pozwoli to swobodniej regulować wysokość zagłówek.
2. Pociągnij za dźwignię regulacji zagłówek (17, rys. A).

Ustawienie wysokości pasów naramiennych jest zintegrowane z ustawieniem wysokości zagłówek. Regulując wysokość zagłówek, wysokość pasów naramiennych zostanie ustawiona automatycznie.

Uwaga! Zagłówek należy wyregulować tak, aby pasy naramienne nie znajdowały się zbyt wysoko, na przykład na linii uszu lub wyżej, ani zbyt nisko, na przykład za plecami dziecka. Pasy naramienne powinny znajdować się na wysokości ramion dziecka (rys. 13).

WKŁADKA REDUKCYJNA

Uwaga! Dzieci o wzroście do 105 cm muszą korzystać z wkładki redukcyjnej (23, rys. A). Wkładkę redukcyjną należy usunąć w przypadku, gdy z fotelika korzysta dziecko o wzroście powyżej 105 cm.

CHOWANIE PASA TOP TETHER

Wyłącz alarm TT (rys. 0) a następnie zwiń pas Top Tether i schowaj go, wraz z regulatorem długości, w tylnej zewnętrznej części siedziska. Upewnij się, że pas został zabezpieczony rzepem.

CHOWANIE 5-PUNKTOWYCH PASÓW FOTELIKOWYCH

UWAGA! Poniższe informacje dotyczą grupy 105 – 150 cm.

1. Rozepnij pasy fotelikowe, wciskając czerwony przycisk na klamrze (A, rys. 6).
2. Zdejmij osłonę klamry pasów fotelikowych (9, rys. A) i poduszki ochronne pasów fotelikowe (6, rys. A).

3. Zdejmij poszycie bazy fotelika, odcepiając zabezpieczenie z bazy oraz oparcia fotelika oraz odpinając metalowe zatrzaski znajdujące się z tyłu fotelika (rys. 8).
4. Przetóż klamrę oraz pasy naramienne przez poszycie (rys. 9).
5. Rozciągnij pasy fotelikowe, połącz złącza pasów, a następnie włóż je do klamry (rys. 10). Usłyszysz charakterystyczne kliknięcie.
6. Umieść zapiętą klamrę pasów fotelikowych w schowku znajdującym się w siedzisku pod poszyciem (rys. 11). Zamknij schowek i załóż poszycie z powrotem.

DEMONTAŻ FOTELIKA – ISOFIX

Aby odpiąć ramiona ISOFIX, wciśnij dźwignię ISOFIX (21, rys. A). Ramiona można wysunąć z bazy (wskaźnik na przycisku ISOFIX zmienia kolor na czerwony). Pociągnij dźwignię ISOFIX chowając ramiona, wsuwając je po obu stronach w bazę fotelika.

DEMONTAŻ FOTELIKA - TOP TETHER

Poluzuj pas. Odepnij pas Top Tether od punktów kotwiczenia w samochodzie. Wskaźnik zmienia kolor na czerwony.

REGULACJA POCHYLENIA SIEDZISKA

Aby wyregulować pochylenie siedziska, należy wcisnąć dźwignię regulacji pochylenia (12, rys. A) i ustawić fotelik w wybranej pozycji. Fotelik posiada 5 poziomów regulacji pochylenia oparcia. Prawidłowe ustawienie zasygnalizuje kliknięcie.

MONTAŻ UCHWYTU NA KUBEK

Aby zamontować uchwyt na kubek należy maksymalnie wsunąć uchwyt w odpowiednie miejsce na foteliku (A, rys. 15). W celu demontażu należy wysunąć uchwyt na kubek z fotelika.

ZDEJMOWANIE I ZAKŁADANIE POSZYCIA

1. Ustaw zagłówek w najwyższej dostępnej pozycji (patrz: regulacja zagłówka).
2. Rozepnij pasy fotelika (patrz: zapinanie i odpinanie pasów fotelikowych).
3. Zdejmij poduszki ochronne na pasy fotelikowe.
4. Zdejmij górną część poszycia z fotelika oraz zagłówek, następnie odepnij metalowe zatrzaski i odhacz gumki zabezpieczające dolną część poszycia.
5. Zdejmij poszycie.

CZYSZCZENIE I KONSERWACJA

1. Poszycie można prać ręcznie w temperaturze maksymalnej 30°C.
2. Nie należy suszyć w suszarce.
3. Nie powinno się wystawiać poszycia na promienie słoneczne w celu wysuszenia.
4. Plastikowe elementy można wyczyścić przy użyciu wilgotnej ściereczki i łagodnego detergentu.
5. Nie należy używać silnych detergentów ani środków wybielających.

Zdjęcia mają charakter poglądowy, rzeczywisty wygląd produktów może różnić się od prezentowanego na zdjęciach.

DE

Sehr geehrter Kunde!

Sollen Sie irgendwelche Anmerkungen oder Fragen zu dem gekauften Produkt haben, nehmen Sie Kontakt mit uns auf: help@lionelo.com

Hersteller:

BrandLine Group Sp. z o. o.

A. Kręglewskiego 1, 61-248 Poznań, Polen

Informationen für den Größenbereich von 76 bis 105 cm

HINWEIS

Dies ist ein verbessertes Kinderrückhaltesystem für die Kategorie „i-Size“. Es wurde gemäß der UN-Regelung Nr. 129 zugelassen und ist für die Verwendung auf den Sitzpositionen für „i-Size“ vorgesehen, die von den Fahrzeugherstellern in der Bedienungsanleitung des Fahrzeugs angegeben sind.

Im Zweifelsfall wenden Sie sich an den Hersteller oder Händler des verbesserten Kinderrückhaltesystems.

Informationen für den Größenbereich von 105 bis 150 cm

HINWEIS

Dies ist ein verbessertes Kinderrückhaltesystem vom Typ „i-Size Kategorie Sitzerrhöhung“. Es wurde gemäß der UN-Regelung Nr. 129 zugelassen und ist hauptsächlich für die Verwendung auf den Sitzpositionen für „i-Size“ vorgesehen, die von den Fahrzeugherstellern in der Bedienungsanleitung des Fahrzeugs angegeben sind.

Wenden Sie sich im Zweifelsfall an den Hersteller oder Händler des erweiterten Kinderrückhaltesystems.

Das Produkt ist nur für die Installation an den mit dem Symbol  in Abb. A gekennzeichneten Sitz geeignet, der mit i-Size markiert ist.

Das Produkt ist nur für den Einbau in den mit  in Abb. A gekennzeichneten Sitz in Fahrtrichtung und bei deaktiviertem Airbag geeignet. Es wird empfohlen, den Kindersitz nur auf den Rücksitzen des Autos zu montieren.

WARNHINWEISE

1. **Wichtig!** Verwenden Sie den Kindersitz nicht, wenn Ihr Kind weniger als 15 Monate alt ist.
2. Die starren Teile und Kunststoffteile des Kinderrückhaltesystems sollten so positioniert und eingebaut werden, dass sie unter normalen Betriebsbedingungen des Fahrzeugs nicht von einem Schiebesitz oder einer Fahrertür eingeklemmt werden können.
3. Das Produkt ist für Kinder mit einer Körpergröße zwischen 76 und 150 cm geeignet.
4. Alle Gurte, die das Kind halten, müssen gut an die Maße des Kindes angepasst sein. Der Gurt darf nicht verdreht sein.
5. Die Gurte, mit denen die Rückhaltevorrichtung am Fahrzeug befestigt ist, müssen straff sein.
6. Prüfen Sie, ob der Beckengurt niedrig genug verläuft und das Becken des Kindes schützt.
7. Wenn das Produkt starken Einflüssen (z. B. Stößen) ausgesetzt war, sollte es ersetzt werden.

8. Nehmen Sie keine Änderungen am Kindersitz vor und fügen Sie keine neuen Komponenten hinzu, ohne die Genehmigung der Zulassungsbehörde einzuholen. Um die maximale Sicherheit für das Kind zu gewährleisten, muss das Zubehör wie in der Anleitung empfohlen befestigt und benutzt werden.
9. Die Kunststoffteile dieses Kindersitzes können sich in der Sonne erhitzen und Verbrennungen auf der Haut Ihres Babys verursachen.
10. Lassen Sie ein Kind niemals allein im Kindersitz im Fahrzeug.
11. Gepäck und ähnliche Gegenstände sollten so gesichert werden, dass sie bei einem Unfall keine Verletzungen verursachen.
12. Der Kindersitz sollte nicht ohne seinen Stoffbezug verwendet werden.
13. Der Bezug kann nicht durch ein Element aus einem anderen Set ersetzt werden. Er ist ein integraler Bestandteil des Sets und beeinflusst die Funktionsweise der Rückhaltevorrückung.
14. Lesen Sie die Bedienungsanleitung des Fahrzeugherstellers.
15. Das Produkt passt möglicherweise nicht auf alle zugelassenen Fahrzeuge, wenn es für einen Bereich von mehr als 135 cm eingestellt ist.
16. Führen Sie diese Bedienungsanleitung immer mit sich.

INFORMATIONEN ZU BATTERIE



1. **WARNUNG:** Dieses Produkt enthält eine Knopf-batterie. Eine Knopf-batterie kann bei Verschlucken schwere chemische Verbrennungen im Körper verursachen.
2. **WARNUNG:** Entsorgen Sie verbrauchte Batterien unverzüglich. Halten Sie neue und verbrauchte Batterien von Kindern fern. Holen Sie sofort medizinische Hilfe, wenn Sie glauben, dass Batterien verschluckt worden oder auf andere Weise in den Körper gelangt sein könnten.

3. Laden Sie Einwegbatterien nicht wieder auf.
4. Kombinieren Sie keine Batterien unterschiedlichen Typs oder alte (gebrauchte) Batterien mit neuen Batterien.
5. Legen Sie die Batterien entsprechend der Polarität (+ und -) und den Markierungen im Batteriefach ein.
6. Entfernen Sie verbrauchte Batterien immer. Eine im Gerät verbliebene Batterie kann auslaufen oder explodieren und das Gerät beschädigen.
7. Die Batterieklemmen nicht kurzschließen.
8. Um einen ordnungsgemäßen Betrieb des Produkts zu gewährleisten, stellen Sie sicher, dass Sie Batterien des Typs C/LR14 verwenden.
9. Nehmen Sie die Batterien aus dem Batteriefach, wenn das Produkt längere Zeit nicht benutzt wird.
10. Bewahren Sie die Batterien außerhalb der Reichweite von Kindern auf.
11. Werfen Sie die Batterien nicht ins Feuer. Explosionsgefahr.
12. Entsorgen Sie Batterien vorschriftsmäßig, indem Sie sie in speziell dafür vorgesehene Behälter werfen.

TEILEBESCHREIBUNG (Abb. A)

- | | |
|--------------------------------------------------------------------------|----------------------------------------------------------|
| 1. ISOFIX-Führungen | 13. Basis |
| 2. Befestigungspunkte | 14. Beckengurtführung |
| 3. Kopfstütze | 15. Verbindungsstücke des Sicherheitsgurts im Kindersitz |
| 4. Bezug der Rückenlehne | 16. Knopf zum Lösen des Gurtes |
| 5. Schultergurtführung | 17. Hebel zur Einstellung der Kopfstütze |
| 6. Schutzpolster für den Sicherheitsgurt | 18. Top Tether-Längenversteller |
| 7. 5-Punkt-Sicherheitsgurt | 19. Top Tether Gurt |
| 8. Gurtschnalle im Kindersitz | 20. ISOFIX-Verbindungsstücke |
| 9. Abdeckung der Schnalle | 21. ISOFIX-Hebel |
| 10. Verstellknopf für Gurtstraffung | 22. Alarmschalter |
| 11. Gurt zur Regulierung der Spannung des Sicherheitsgurts im Kindersitz | 23. Reduktionseinlage mit Beinverlängerung |
| 12. Hebel zur Neigungsverstellung | 24. Becherhalter |

MONTAGE IM AUTO

MONTAGE DES KINDERSITZES	AUSSRICHTUNG DES KINDERSITZES	POSITION DES KINDERSITZES	MASSE DES KINDES
<p>- Befestigung über ISOFIX-System und Top Tether-Gurt - Das Kind ist mit einem Sicherheitsgurt angeschnallt.</p> <p>Stellen Sie den Kindersitz auf eine der 5 verfügbaren Rückenlehnenneigungspositionen ein.</p>	Geeignet für vorwärtsgerichtetes Fahren		Von 76 bis 105 cm Gewicht des Kindes: maximal 18 kg
<p>- Befestigung über ISOFIX und Sicherheitsgurt - Montage mit einem Sicherheitsgurt</p> <p>Stellen Sie den Kindersitz auf eine der 5 verfügbaren Rückenlehnenneigungspositionen ein.</p>	Geeignet für vorwärtsgerichtetes Fahren		Von 105 bis 150 cm

GEEIGNET FÜR VORWÄRTSGERICHTETES FAHREN (76 - 105 CM)

ACHTUNG! Stellen Sie vor dem Einbau sicher, dass das TT-Sicherheitsgurt-Warnsystem eingeschaltet ist (Abb. 0). Um den Alarm einzuschalten, schieben Sie den Schalter auf „ON“ und zum Ausschalten auf „OFF“.

1. Platzieren Sie den Kindersitz auf dem Sitz des Autos in dem dafür vorgesehenen Bereich.
2. Drücken Sie den ISOFIX-Hebel (21, Abb. A) und fahren Sie die ISOFIX-Arme aus (Abb. 2). Verankern Sie die ISOFIX-Bügel an den Halterungen in der Sitzbank des Fahrzeugs. Die Bügel verriegeln sich und Sie hören ein charakteristisches Klicken (Abb. 1).

Achtung! Wenn das Auto nicht mit entsprechenden ISOFIX-Führungen ausgestattet ist, müssen Adapter verwendet werden (Abb. 1A).

3. Die grüne Anzeige auf dem ISOFIX-Knopf muss auf beiden Seiten sichtbar sein (Abb. 2).
4. Drücken Sie den Kindersitz gegen die Rückenlehne des Autositzes. Schieben Sie die Basis mit einer Links-Rechts-Bewegung in Richtung der Rückenlehne, um sicherzustellen, dass sie so fest wie möglich gegen die Sitzbank gedrückt wird (Abb. 4).

5. Stellen Sie die Sitzneigung mit dem Neigungsverstellhebel (12, Abb. A) auf eine der 5 verfügbaren Positionen ein.

ACHTUNG! Wenn sich die Neigung der Rückenlehne während der Benutzung des Kindersitzes ändert, muss die Länge des Top Tether-Gurts neu eingestellt werden.

6. Schnallen Sie den oberen Gurt ab, drücken Sie dann auf den Längenversteller (Abb. 6), um die Länge des Gurtes einzustellen und bringen Sie die Schnalle und den Haken zum Ende des Gurtes.
7. Führen Sie den Top Tether-Gurt gerade in Richtung der Verankerung und führen Sie ihn bei Bedarf unter der Kopfstütze des Autositzes durch (Abb. 3).
8. Befestigen Sie den Top Tether an einem Verankerungspunkt im Fahrzeug (Abb. 4). Die Verankerungspunkte können sich je nach Fahrzeug an unterschiedlichen Stellen befinden.
9. Ziehen Sie den oberen Gurt so fest wie möglich an und achten Sie darauf, dass die Anzeige grün ist (Abb. 5).
10. Setzen Sie das Kind in den Sitz.
11. Legen Sie den Sicherheitsgurt des Kindersitzes an (siehe: Anlegen und Lösen des Sicherheitsgurtes des Kindersitzes).
12. Stellen Sie die Kopfstütze ein (Abb. 7) (siehe: Verstellen der Kopfstütze).

VORWÄRTSGERICHTET (105 – 150 cm)

ACHTUNG! Stellen Sie vor dem Einbau sicher, dass das TT-Sicherheitsgurt-Warnsystem deaktiviert ist (Abb. 0).

1. Verstauen Sie den Top Tether (siehe: Verstauen des Top Tether-Gurts).
2. Verstauen Sie den Sicherheitsgurt des Kindersitzes (siehe: Verstauen des 5-Punkt-Sicherheitsgurtes des Kindersitzes).
3. Platzieren Sie den Kindersitz auf der Sitzbank des Autos in dem dafür vorgesehenen Bereich.

Achtung! Für den Einbau ohne ISOFIX überspringen Sie die Schritte 4 bis 6.

4. Drücken Sie den ISOFIX-Hebel (21, Abb. A) und fahren Sie die ISOFIX-Arme aus (Abb. 2). Verankern Sie die ISOFIX-Arme an den Halterungen in der Sitzbank des Fahrzeugs. Die Arme verriegeln sich und Sie hören ein charakteristisches Klicken (Abb. 1).

Achtung! Wenn das Auto nicht mit entsprechenden ISOFIX-Führungen ausgestattet ist, müssen Adapter verwendet werden (Abb. 1A).

5. Die grüne Anzeige auf dem ISOFIX-Knopf muss auf beiden Seiten sichtbar sein (Abb. 2).

6. Drücken Sie den Kindersitz gegen die Rückenlehne des Autositzes. Schieben Sie die Basis mit einer Links-Rechts-Bewegung in Richtung der Rückenlehne, um sicherzustellen, dass sie so fest wie möglich gegen die Sitzbank gedrückt wird.
7. Stellen Sie die Sitzneigung mit dem Neigungsverstellhebel (12, Abb. A) auf eine der 5 verfügbaren Positionen ein.
8. Setzen Sie das Kind in den Sitz und stellen Sie die Kopfstütze ein (siehe: Verstellen der Kopfstütze).
9. Ziehen Sie den Autosicherheitsgurt bis zum Anschlag heraus und befestigen Sie ihn, bis Sie ein Klicken hören.
10. Führen Sie den Beckengurtteil durch die grünen Beckengurtführungen (Abb. 12).
11. Führen Sie den Schultergurt durch die grüne Schultergurtführung unter der Kopfstütze (Abb. 12).
12. Spannen Sie den Autosicherheitsgurt, indem Sie ihn in Richtung des Gurtaufrollers halten. Der Autosicherheitsgurt sollte eng am Körper des Kindes anliegen. Stellen Sie sicher, dass der Gurt nicht verdreht ist.
13. Vergewissern Sie sich, dass der Gurt richtig in den Führungen positioniert und gespannt ist und dass die Gurtschnalle nicht zu nahe an der Beckengurtführung liegt (Abb. 12).

ZUSAMMENBAU DES KINDERSITZES

Um den Sitz für den Transport zusammenzuklappen, drücken Sie den Knopf (A, Abb. 14) und schieben Sie dann die Rückenlehne nach vorne. Sichern Sie den Sitz mit dem Top Tether-Gurt (Abb. 14).

ANLEGEN UND LÖSEN DES SICHERHEITSGURTS

1. Lösen Sie den Sicherheitsgurt, indem Sie auf den Knopf zur Einstellung der Spannung (10, Abb. A) drücken und am Gurt ziehen.
2. Lösen Sie den Gurt, indem Sie den roten Knopf an der Schnalle drücken (Abb. 6).
3. Setzen Sie das Kind in den Sitz.
4. Verbinden Sie die Verbindungsstücke des Gurtes (Abb. 6) und stecken Sie sie dann in die Schnalle. Sie hören ein deutliches Klicken.
5. Stellen Sie die Kopfstütze ein.

- Um den Gurt zu spannen, ziehen Sie an dem Band zur Einstellung der Gurtspannung (A, Abb. 7). Um den Gurt zu lockern, drücken Sie den Knopf für die Gurtverstellung und ziehen Sie am Schultergurt.

Achtung! Stellen Sie sicher, dass der Gurt des Kindersitzes eng am Körper des Kindes anliegt und dass er nicht verdreht ist. Prüfen Sie, ob der Beckengurt niedrig genug verläuft und das Becken des Kindes schützt. Der Gurt soll eng am Körper des Kindes anliegen, aber kein Unwohlsein bei dem Kind hervorrufen.

VERSTELLEN DER KOPFSTÜTZE

- Lösen Sie den Sicherheitsgurt, indem Sie auf den Knopf zur Einstellung der Spannung (10, Abb. A) drücken und am Gurt ziehen. So können Sie die Höhe der Kopfstütze freier einstellen.
- Ziehen Sie den Hebel zur Einstellung der Kopfstütze (17, Abb. A).

Die Höheneinstellung des Schultergurts ist in die Höheneinstellung der Kopfstütze integriert. Wenn Sie die Höhe der Kopfstütze einstellen, wird die Höhe des Schultergurts automatisch angepasst.

Achtung! Die Kopfstütze sollte so eingestellt werden, dass der Schultergurt weder zu hoch, z. B. an oder über der Ohrlinie, noch zu tief, z. B. hinter dem Rücken des Kindes, liegt. Der Gurt sollte sich auf der Höhe der Schultern des Kindes befinden (Abb. 13).

REDUKTIONSEINLAGE

Achtung! Für Kinder bis zu einer Körpergröße von 105 cm muss eine Reduktionseinlage (23, Abb. A) verwendet werden. Die Reduktionseinlage muss entfernt werden, wenn ein Kind, das größer als 105 cm ist, den Kindersitz benutzt.

VERSTAUEN DES TOP TETHER-GURTES

Schalten Sie den TT-Alarm aus (Abb. 0), rollen Sie dann den Top Tether auf und verstauen Sie ihn zusammen mit dem Längenversteller im hinteren äußeren Teil des Sitzes. Stellen Sie sicher, dass der Gurt mit einem Klettverschluss gesichert ist.

VERSTAUEN DES 5-PUNKT-GURTES

ACHTUNG! Die folgenden Informationen gelten für die Gruppe 105-150 cm.

- Lösen Sie den Gurt des Kindersitzes, indem Sie den roten Knopf an der Schnalle drücken (A, Abb. 6).

2. Entfernen Sie die Abdeckung der Sicherheitsgurtschnalle (9, Abb. A) und die Schutzpolster des Sicherheitsgurts des Kindersitzes (6, Abb. A).
3. Entfernen Sie den Sitzbasisbezug, indem Sie den Schutz von Sitzbasis und Rückenlehne abnehmen und die Metallverschlüsse an der Rückseite des Sitzes lösen (Abb. 8).
4. Führen Sie die Schnalle und den Schultergurt durch den Bezug (Abb. 9).
5. Spannen Sie den Sicherheitsgurt, schließen Sie die Gurtverbinder an und stecken Sie sie dann in die Schnalle (Abb. 10). Sie hören ein deutliches Klicken.
6. Legen Sie die geschlossene Gurtschnalle in das Ablagefach im Sitz unter dem Bezug (Abb. 11). Schließen Sie das Fach und setzen Sie den Bezug wieder auf.

ENTFERNEN DES KINDERSITZES – ISOFIX

Um die ISOFIX-Arme zu lösen, drücken Sie die ISOFIX-Hebel (21, Abb. A). Die Arme können von der Basis aus ausgefahren werden (die Anzeige auf dem ISOFIX-Knopf wird dann rot). Ziehen Sie den ISOFIX-Hebel, indem Sie die Arme auf beiden Seiten in die Sitzbasis einstecken.

AUSBAU DES KINDERSITZES - TOP TETHER

Lockern Sie den Gurt. Lösen Sie den Top Tether von den Verankerungspunkten im Auto. Die Anzeige wird rot.

VERSTELLEN DER SITZNEIGUNG

Um die Neigung des Kindersitzes zu verstellen, drücken Sie den Hebel zur Neigungsverstellung (12, Abb. A) und bringen Sie den Kindersitz in die gewünschte Position. Der Sitz lässt sich in 5 Stufen in der Neigung der Rückenlehne verstellen. Die richtige Einstellung wird durch einen Klick signalisiert.

MONTAGE DES BECHERHALTERS

Um den Becherhalter zu installieren, schieben Sie den Becherhalter bis zum Anschlag in die entsprechende Stelle am Sitz (A, Abb. 15). Zum Entfernen schieben Sie den Becherhalter aus dem Sitz.

ENTFERNEN UND ANBRINGEN DES BEZUGS

1. Stellen Sie die Kopfstütze auf die höchste verfügbare Position ein (siehe: Verstellen der Kopfstütze).

2. Lösen Sie den Sicherheitsgurt (siehe: Anlegen und Lösen des Sicherheitsgurts).
3. Entfernen Sie die Schutzpolster am Sicherheitsgurt.
4. Entfernen Sie den oberen Bezug vom Sitz und von der Kopfstütze, lösen Sie dann die Metalldruckknöpfe und haken Sie die Gummibänder aus, mit denen der untere Bezug befestigt ist.
5. Entfernen Sie den Bezug.

REINIGUNG UND WARTUNG

1. Der Bezug kann bei maximal 30°C von Hand gewaschen werden.
2. Nicht im Trockner trocknen.
3. Der Bezug sollte zum Trocknen nicht dem direkten Sonnenlicht ausgesetzt werden.
4. Die Kunststoffteile können mit einem feuchten Tuch und einem milden Reinigungsmittel gereinigt werden.
5. Verwenden Sie keine starken Reinigungsmittel oder Bleichmittel.

Die gezeigten Bilder dienen nur als Referenz, das tatsächliche Produkt kann von den Abbildungen abweichen.

RU

Дорогой клиент!

Перед использованием изделия внимательно прочтите данное руководство по эксплуатации.

Если у вас есть какие-либо замечания или вопросы о приобретенном продукте, пожалуйста, свяжитесь с нами: **help@lionelo.com**

Производитель:

BrandLine Group Sp. из о. о.

А. Kręglewskiego 1, 61-248 Познань, Польша

Информация для ростовой группы от 76 до 105 см.

ВНИМАНИЕ

Это улучшенная удерживающая система безопасности для детей типа «подвыжшающего дополнительного сидения i-Size». Оно одобрено в соответствии с Правилами ООН No 129 для использования в качестве сидений „i-Size” в местах установки, указанных производителями транспортных средств в руководстве пользователя автомобиля. В случае сомнений проконсультируйтесь с производителем или продавцом усовершенствованной детской удерживающей системы.

Информация для ростовой группы от 105 до 150 см.

ВНИМАНИЕ

Это улучшенная система безопасности для детей типа детского сиденья i-Size. Оно одобрено в соответствии с Правилами ООН № 129 для использования преимущественно на сиденьях «i-Size», указанных производителями транспортных средств в руководстве пользователя автомобиля. В случае сомнений проконсультируйтесь с производителем или продавцом усовершенствованной детской удерживающей системы.

Изделие подходит для установки только в местах, отмеченных символами  на рис. А, отмеченными как i-Size.

Изделие подходит для установки в месте, отмеченном символом  на рис. А, только лицом вперед и с неактивной подушкой безопасности. Рекомендуется устанавливать кресло только на задние сиденья автомобиля.

ПРЕДУПРЕЖДЕНИЯ

1. **Важно!** Не используйте кресло, если вашему ребенку меньше 15 месяцев.
2. Твердые компоненты и пластмассовые детали детского удерживающего устройства должны быть расположены и установлены таким образом, чтобы при нормальных условиях эксплуатации транспортного средства они не

могли быть зажаты сдвижным сиденьем или дверью транспортного средства.

3. Изделие предназначено для детей ростом от 76 до 150 см.
4. Ремни безопасности, удерживающие ребенка, должны быть хорошо отрегулированы по его размерам. Ремни нельзя перекручивать.
5. Ремни, крепящие удерживающее устройство к автомобилю, должны быть затянуты.
6. Убедитесь, что поясные ремни натянуты и надежно фиксируют таз.
7. Если изделие подверглось воздействию сильных факторов (например, ударов), его следует заменить.
8. Не вносите никаких изменений в сиденье и не добавляйте новые элементы без одобрения органа, выдающего сертификат. Чтобы обеспечить максимальную безопасность вашего ребенка, оборудование следует прикреплять и использовать в соответствии с инструкциями в руководстве.
9. Пластиковые детали этого сиденья могут нагреться на солнце и вызвать ожоги кожи ребенка.
10. Никогда не оставляйте ребенка одного в автокресле.
11. Багаж и другие подобные предметы следует закреплять так, чтобы они не причинили травм в случае столкновения.
12. Не используйте сиденье без тканевого чехла.
13. Покрытие не может быть заменено элементом из другого комплекта. Он является неотъемлемым элементом и влияет на работу удерживающей системы.
14. Прочтите руководство пользователя автомобиля.
15. Устройство может подходить не ко всем утвержденным автомобилям, если оно настроено для детей рост которых превышает 135 см.
16. Всегда имейте при себе данное руководство пользователя.



ИНФОРМАЦИЯ ОБ БАТАРЕЕ

- 1. ВНИМАНИЕ:** Этот продукт содержит батарею таблеточного типа. Проглатывание батарейки-таблетки может привести к серьезным внутренним химическим ожогам.
- 2. ВНИМАНИЕ:** Немедленно извлеките использованные батарейки. Храните новые и использованные батарейки в недоступном для детей месте. Если вы подозреваете, что батарейки были проглочены или вставлены в какую-либо часть тела, немедленно обратитесь за медицинской помощью.
3. Не заряжайте одноразовые батарейки.
4. Не смешивайте разные типы батареек или старые (использованные) батарейки с новыми.
5. Вставьте батарейки в отсек, соблюдая полярность (+ и -) и маркировку внутри батарейного отсека.
6. Всегда извлекайте разряженную батарею. Если оставить батарею в изделии, она может протечь или взорваться, что приведет к разрушению изделия.
7. Не замыкайте клеммы батареи.
8. Чтобы обеспечить правильную работу устройства, обязательно используйте батарейки C/LR14.
9. Если изделие не используется в течение длительного времени, выньте батарейки из отсека.
10. Храните батарейки в недоступном для детей месте.
11. Не бросайте батарейки в огонь. Опасность взрыва.
12. Утилизируйте аккумуляторы в соответствии с правилами, выбрасывая их в специально отведенные контейнеры.

ОПИСАНИЕ ДЕТАЛЕЙ (рис. А)

- | | |
|--------------------------------------------------------|------------------------------------------------|
| 1. Кронштейн ISOFIX | 13. База |
| 2. Точки крепления | 14. Направляющая поясного ремня |
| 3. Подголовник | 15. Разъемы ремней безопасности |
| 4. Чехол на спинку | 16. Кнопка отстеживания ремней безопасности |
| 5. Направляющая плечевого ремня | 17. Рычаг регулировки подголовника |
| 6. Защитные подушки ремней безопасности | 18. Регулятор длины ремня Top Tether. |
| 7. 5-точечные ремни безопасности | 19. Верхний ремень безопасности |
| 8. Пряжка ремня безопасности | 20. Разъемы ISOFIX |
| 9. Чехол с пряжкой | 21. Рычаг ISOFIX |
| 10. Кнопка регулировки натяжения ремня | 22. Выключатель сигнализации |
| 11. Ремень, регулирующий натяжение ремней безопасности | 23. Редукционная вставка с удлинением под ноги |
| 12. Рычаг регулировки наклона | 24. Подстаканник |

УСТАНОВКА В АВТОМОБИЛЕ

Установка сиденья	Ориентация сиденья	Положение сиденья	Размеры ребенка
<p>- Установка с помощью ISOFIX и ремня Top Tether.</p> <p>- Ребенок пристегнут ремнем безопасности.</p> <p>Сиденье должно быть установлено в одном из 5 возможных наклонов спинки.</p>	Лицом вперед		<p>От 76 до 105 см.</p> <p>Вес ребенка: максимум 18 кг.</p>
<p>- Установка с помощью ISOFIX и автомобильных ремней безопасности.</p> <p>- Установка с использованием только автомобильных ремней безопасности.</p> <p>Сиденье должно быть установлено в одном из 5 возможных наклонов спинки.</p>	Лицом вперед		<p>От 105 до 150 см.</p>

ЛИЦОМ ВПЕРЕД ПО НАПРАВЛЕНИЮ ДВИЖЕНИЯ (76 – 105 CM)

ВНИМАНИЕ! Перед установкой убедитесь, что система предупреждения о непристегнутых ремнях безопасности ТТ включена (рис. 0). Чтобы включить сигнализацию, переведите переключатель в положение «ВКЛ», а для выключения – в положение «ВЫКЛ».

1. Разместите сиденье на автокресле в предназначенном для установки месте.
2. Нажмите рычаг ISOFIX (21, рис. А) и выдвиньте рычаги ISOFIX (рис. 2). Закрепите рычаги ISOFIX в креплениях, расположенных на автомобильном сиденье. Рычаги войдут в зацепление, и вы услышите характерный щелчок (рис. 1).

Внимание! Если автомобиль не оборудован соответствующими направляющими ISOFIX, необходимо использовать адаптеры (рис. 1А).

3. Зеленый индикатор на кнопке ISOFIX должен быть виден с обеих сторон (рис. 2).
4. Прижмите сиденье к спинке автокресла. Надавите на основание движениями влево-вправо по направлению к спинке сиденья, чтобы убедиться, что оно максимально плотно прижато к автокреслу.
5. Установите наклон сиденья в одно из 5 доступных положений с помощью рычага регулировки наклона (12, рис. А).

ВНИМАНИЕ! Любое изменение наклона спинки сиденья во время использования сиденья требует корректировки длины верхнего ремня.

6. Разверните ремень Top Tether, затем нажмите на регулятор длины (рис. 6), чтобы отрегулировать длину ремня, и переместите пряжку и крючок на его конец.
7. Проложите ремень Top Tether прямо в сторону крепления, при необходимости пропустите его под подголовником автокресла (рис. 3).
8. Прикрепите Top Tether к точке крепления в автомобиле (рис. 4). Точки крепления могут располагаться в разных местах, в зависимости от автомобиля.
9. Затяните ремень Top Tether как можно сильнее и убедитесь, что индикатор горит зеленым цветом (рис. 5).
10. Посадите ребенка в кресло.
11. Пристегните ремни безопасности (см.: Пристегивание и отстегивание ремней безопасности).
12. Отрегулируйте подголовник (рис. 7) (см.: Регулировка подголовника).

ЛИЦОМ ВПЕРЕД ПО НАПРАВЛЕНИЮ ДВИЖЕНИЯ (105 – 150 см)

ВНИМАНИЕ! Перед установкой убедитесь, что система предупреждения о непристегнутых ремнях безопасности ТТ отключена (рис. 0).

1. Уберите верхний ремень (см. «Укладывание верхнего ремня»).
2. Втяните ремни безопасности (см.: Хранение 5-точечных ремней безопасности).
3. Разместите сиденье на автокресле в предназначенном для установки месте.

Внимание! В случае установки без использования системы ISOFIX ее следует опустить. Шаги 4-6.

4. Нажмите рычаг ISOFIX (21, рис. А) и выдвиньте рычаги ISOFIX (рис. 2). Закрепите рычаги ISOFIX в креплениях, расположенных на автомобильном сиденье. Рычаги войдут в зацепление, и вы услышите характерный щелчок (рис. 1).

Внимание! Если автомобиль не оборудован соответствующими направляющими ISOFIX, необходимо использовать адаптеры (рис. 1А).

5. Зеленый индикатор на кнопке ISOFIX должен быть виден с обеих сторон (рис. 2).
6. Прижмите сиденье к спинке автокресла. Надавите на основание движениями влево-вправо по направлению к спинке сиденья, чтобы убедиться, что оно максимально плотно прижато к автокреслу.
7. Установите наклон сиденья в одно из 5 доступных положений с помощью рычага регулировки наклона (12, рис. А).
8. Посадите ребенка в сиденье и отрегулируйте подголовник (см.: Регулировка подголовника).
9. Вытяните ремень безопасности автомобиля до упора и застегните его, услышите характерный щелчок.
10. Проведите поясную часть ремня через зеленые направляющие поясного ремня (рис. 12).
11. Пропустите плечевую часть ремня через зеленую направляющую плечевого ремня, расположенную под подголовником (рис.12).
12. Затяните ремень безопасности автомобиля по направлению к втягивающему устройству ремня безопасности. Ремни безопасности автомобиля должны плотно прилегать к телу ребенка. Убедитесь, что ремни не перекручены.
13. Убедитесь, что ремни правильно расположены в направляющих и натянуты, а пряжка не находится слишком близко к направляющей поясного ремня (рис. 12).

СКЛАДЫВАНИЕ СИДЕНЬЯ

Чтобы сложить сиденье для транспортировки, нажмите кнопку (А, рис. 14), а затем сдвиньте спинку вперед. Закрепите сиденье ремнем Top Tether (рис. 14).

ЗАКРЕПЛЕНИЕ И РАССТЕГИВАНИЕ РЕМНЕЙ БЕЗОПАСНОСТИ

1. Ослабьте ремни безопасности, нажав кнопку регулировки натяжения (10, рис. А) и потянув за ремни.
2. Отстегните ремни безопасности, нажав красную кнопку на пряжке (А, рис. 6).
3. Посадите ребенка в кресло.
4. Соедините разъемы ремня (рис. 6), а затем вставьте их в пряжку. Вы услышите характерный щелчок.
5. Отрегулируйте подголовник.
6. Чтобы натянуть ремни, потяните за ремень регулировки натяжения ремня (А, Рис. 7).
Чтобы ослабить ремни, нажмите кнопку регулировки ремня и потяните плечевые ремни.

Внимание! Убедитесь, что ремни безопасности натянуты, плотно прилегают к телу ребенка и не перекручены. Убедитесь, что поясные ремни натянуты и защищают таз вашего ребенка. Ремни должны плотно прилегать к телу ребенка, но не должны быть слишком тугими и вызывать дискомфорт.

РЕГУЛИРОВКА ПОДГОЛОВНИКА

1. Ослабьте ремни безопасности, удерживая кнопку регулировки натяжения ремней безопасности (10, рис. А). Это позволит более свободно регулировать высоту подголовника.
2. Потяните рычаг регулировки подголовника (17, рис. А).

Регулировка высоты плечевых ремней интегрирована с регулировкой высоты подголовника. Регулируя высоту подголовника, высота плечевых ремней регулируется автоматически.

Внимание! Подголовник следует отрегулировать так, чтобы плечевые ремни не находились слишком высоко, например, на уровне ушей или над ними, и не слишком низко, например, за спиной ребенка. Плечевые ремни должны находиться на высоте плеч ребенка (рис. 13).

РЕДУКЦИОННАЯ ВСТАВКА

Внимание! Детям ростом до 105 см необходимо использовать редуцированную вставку (23, рис. А). Редуцированную вставку следует снять, если сиденьем пользуется ребенок ростом выше 105 см.

УДАЛЕНИЕ РЕМНЯ TOP TETHER

Выключите сигнализацию ТТ (рис. 0), затем сверните ремень TOP TETHER и положите его вместе с регулятором длины в заднюю внешнюю часть сиденья. Убедитесь, что ремень закреплен застежкой-липучкой.

УДАЛЕНИЕ 5-ТОЧЕЧНЫХ РЕМНЕЙ БЕЗОПАСНОСТИ

ВНИМАНИЕ! Информация ниже относится к группе ростом 105-150 см.

1. Отстегните ремни безопасности, нажав красную кнопку на пряжке (А рис. 6).
2. Снимите крышку пряжки ремня безопасности (9, рис. А) и защитные подушки ремня безопасности (6, рис. А).
3. Снимите чехол основания сиденья, отсоединив защиту основания и спинки сиденья и отстегнув металлические защелки в задней части сиденья (рис. 8).
4. Проденьте пряжку и лямки через чехол (рис. 9).
5. Натяните ремни безопасности, соедините разъемы ремней и вставьте их в пряжку (рис. 10). Вы услышите характерный щелчок.
6. Поместите пряжку пристегнутого ремня безопасности в отсек, расположенный в сиденье под чехлом (рис. 11). Закройте бардачок и наденьте крышку обратно.

СНЯТИЕ СИДЕНЬЯ – ISOFIX

Чтобы отстегнуть кронштейны ISOFIX, нажмите рычаги ISOFIX (21, рис. А). Подлокотники можно выдвинуть из основания (индикатор на кнопке ISOFIX станет красным). Потяните рычаг ISOFIX, чтобы втянуть подлокотники и вставить их в основание сиденья с обеих сторон.

СНЯТИЕ СИДЕНЬЯ – TOP TETHER

Ослабьте ремень. Отстегните ремень Top Tether от точек крепления в автомобиле. Индикатор станет красным.

РЕГУЛИРОВКА НАКЛОНА СИДЕНИЯ

Чтобы отрегулировать наклон сиденья, нажмите рычаг регулировки наклона (12, рис. А) и установите сиденье в нужное положение. Сиденье имеет 5 уровней регулировки наклона спинки. Правильная настройка будет обозначена щелчком.

УСТАНОВКА ПОДСТАКАННИКА

Чтобы установить подстаканник, задвиньте подстаканник до упора в соответствующее место на сиденье (А, рис. 15). Для разборки выдвиньте подстаканник из сиденья.

СНЯТИЕ И КРЕПЛЕНИЕ ЧЕХЛА

1. Установите подголовник в максимально высокое положение (см.: Регулировка подголовника).
2. Отстегните ремни безопасности (см.: Пристегивание и отстегивание ремней безопасности).
3. Снимите защитные подушки с ремней безопасности.
4. Снимите верхнюю часть чехла с сиденья и подголовника, затем расстегните металлические защелки и отцепите резинки, крепящие нижнюю часть чехла.
5. Снимите чехол.

ОЧИСТКА И ОБСЛУЖИВАНИЕ

1. Чехол можно стирать вручную при максимальной температуре 30°C.
2. Не сушить в сушильной машине.
3. Чехол не следует подвергать воздействию солнечных лучей для высыхания.
4. Пластиковые детали можно очищать влажной тканью и мягким моющим средством.
5. Не используйте сильные моющие и отбеливающие средства.

Фотографии предназначены только для иллюстрации, реальный внешний вид продукции может отличаться от представленного на фотографиях.

Gentile Cliente!

In caso di un qualsiasi commento o domanda sul prodotto acquistato, non esitate a contattarci: **help@lionelo.com**

Produttore:

BrandLine Group Sp. z o. o.
A. Kręglewskiego 1, 61-248 Poznań, Polonia

Informazioni per il gruppo di altezza da 76 a 105 cm**ATTENZIONE**

Il presente dispositivo è un sistema di ritenuta migliorato per bambini della categoria "i-Size". Il seggiolino auto ha ottenuto l'approvazione in conformità al regolamento n. 129 UN/ECE, per l'uso in posti a sedere della categoria "i-Size" come indicato dai produttori di veicoli nel manuale d'uso del veicolo.

In caso di dubbi, consultare il produttore o il rivenditore al dettaglio del dispositivo di ritenuta per bambini migliorato.

Informazioni per il gruppo di statura da 105 a 150 cm**ATTENZIONE**

Il presente dispositivo è un sistema di ritenuta migliorato per bambini del tipo "seggiolino rialzo di categoria i-Size". È stato omologato in conformità al regolamento ONU n. 129 per l'uso principalmente sui posti a sedere per il tipo "i-Size", indicate dai costruttori di veicoli nel manuale del proprietario del veicolo.

In caso di dubbi, consultare il produttore o il rivenditore del sistema di ritenuta per bambini migliorato.

Il prodotto è idoneo per l'installazione solo nei posti contrassegnati con il simbolo  nella fig. A, contrassegnati come i-Size.

Il prodotto è adatto per il montaggio sul sedile contrassegnato con  nella Fig. A, solo in direzione di marcia e con l'airbag disattivato. Si consiglia di installare il seggiolino auto solo sui sedili posteriori dell'auto.

AVVERTENZE

1. **Importante!** Non utilizzare il seggiolino auto se l'età del bambino è inferiore a 15 mesi.
2. Gli elementi rigidi e le parti in plastica del sistema di ritenuta per bambini devono essere posizionati e installati in modo tale che in normali condizioni di utilizzo del veicolo non possano essere bloccati dal sedile scorrevole o dalle porte del veicolo.
3. Il prodotto è destinato a bambini di altezza compresa tra i 76 e 150 cm.
4. Tutte le cinture di sicurezza che trattengono il bambino devono essere adattate al corpo del bambino. Le cinture non devono essere attorcigliate.
5. Le cinghie che fissano il sistema di ritenuta al veicolo devono essere tese.
6. Assicurarsi che le cinture addominali vengano condotte in basso, in modo da fissare correttamente il bacino.
7. Se il prodotto è stato esposto all'azione di agenti forti (come ad es. impatti), deve essere sostituito.
8. Non apportare modifiche al seggiolino auto o aggiungere nuove funzionalità senza l'approvazione dell'autorità di omologazione. Per garantire la massima sicurezza del bambino, il dispositivo deve essere fissato e utilizzato in conformità con le raccomandazioni del produttore.
9. Gli elementi in plastica di questo seggiolino auto possono riscaldarsi al sole e causare ustioni alla pelle del bambino.
10. Non lasciare mai il bambino incustodito nel seggiolino auto.
11. I bagagli e altri oggetti simili devono essere protetti in modo da non causare lesioni in caso di collisione.

12. Non utilizzare il seggiolino auto senza il suo rivestimento in tessuto.
13. Il rivestimento non può essere sostituito con un rivestimento di un kit differente. Il rivestimento è parte integrale e influisce sull'efficacia del sistema di ritenuta.
14. Leggere il manuale di istruzioni del costruttore del veicolo.
15. Il dispositivo potrebbe non essere adatto a tutti i veicoli omologati in caso di regolazione per un intervallo superiore a 135 cm.
16. Conservare sempre questo manuale d'uso assieme al seggiolino.

INFORMAZIONI SULLA BATTERIA

1. **ATTENZIONE:** Questo prodotto contiene una batteria a bottone. Una batteria a bottone può causare gravi ustioni chimiche interne se ingerita.
2. **ATTENZIONE:** Smaltire immediatamente le batterie usate. Tenere le batterie nuove e usate lontane dai bambini. Se si ritiene che le batterie possano essere state ingerite o inserite all'interno di qualsiasi parte del corpo, consultare immediatamente un medico.
3. Non ricaricare le batterie usa e getta.
4. Non mescolare diversi tipi di batterie o batterie vecchie (esauste) con batterie nuove.
5. Inserire le batterie nel vano porta batterie rispettando la polarità (+ e -) e le marcature presenti all'interno del vano porta batterie.
6. Rimuovere sempre le batterie scariche. Le batterie lasciate nel prodotto potrebbero causare fuoriuscire e danneggiare il prodotto.
7. Non cortocircuitare i terminali delle batterie.
8. Per garantire il corretto funzionamento del dispositivo, assicurarsi che vengano utilizzate batterie del tipo C/LR14.

9. Se il prodotto non viene utilizzato a lungo, rimuovere la batteria dallo scomparto.
10. Tenere le batterie lontano dalla portata dei bambini.
11. Non gettare la batteria nel fuoco. Pericolo di esplosione.
12. Smaltire le batterie in conformità con le normative, gettandole in contenitori appositamente previsti per tale scopo.

DESCRIZIONE DEI COMPONENTI (fig. A)

- | | |
|------------------------------------------------------------------------------|------------------------------------------------------|
| 1. Guida ISOFIX | 13. Base |
| 2. Punti di ancoraggio | 14. Guida per la cintura addominale |
| 3. Poggiatesta | 15. Connettori delle cinture del seggiolino |
| 4. Rivestimento dello schienale | 16. Pulsante di apertura dell'imbracatura |
| 5. Guida per la cintura diagonale | 17. Leva di regolazione del poggiatesta |
| 6. Copri cintura per le cinture del seggiolino | 18. Regolatore di lunghezza della cinghia Top Tether |
| 7. Cintura a 5 punti del seggiolino | 19. Cinghia Top Tether |
| 8. Fibbia delle cinghie del seggiolino | 20. Connettori ISOFIX |
| 9. Protezione della fibbia | 21. Leva ISOFIX |
| 10. Pulsante di regolazione della tensione cinture | 22. Interruttore di allarme |
| 11. Cinturino per la regolazione della tensione delle cinture del seggiolino | 23. Inserto riduttore con prolunga per gambe |
| 12. Leva di regolazione dell'inclinazione | 24. Portabicchieri |

INSTALLAZIONE A BORDO DEL VEICOLO

Installazione del seggiolino	Orientamento del seggiolino	Posizione del seggiolino	Dimensioni del bambino
-Montaggio con ISOFIX e cinghia Top Tether - Bambino allacciato con le cinture di sicurezza del seggiolino auto Il seggiolino auto deve essere regolato su una delle 5 posizioni disponibili per l'inclinazione dello schienale.	In senso di marcia		Da 76 a 105 cm Peso del bambino: massimo 18 kg

Installazione del seggiolino	Orientamento del seggiolino	Posizione del seggiolino	Dimensioni del bambino
<p>- Montaggio tramite ISOFIX e cinture di sicurezza dell'auto</p> <p>- Montaggio solo con cinture di sicurezza dell'auto.</p> <p>Il seggiolino auto deve essere regolato su una delle 5 posizioni disponibili per l'inclinazione dello schienale.</p>	In senso di marcia		Da 105 a 150 cm

IN SENSO DI MARCIA (76 – 105 CM)

ATTENZIONE! Prima dell'installazione, accertarsi che il sistema di allarme della cinghia TT sganciata sia stato attivato (fig. 0). Spostare l'interruttore su "ON" per attivare l'allarme, spostare su "ON" per disattivarlo.

1. Posizionare il seggiolino sul sedile dell'auto nel luogo previsto per l'installazione.
2. Spingere la leva ISOFIX (21, fig. A) ed estrarre le braccia ISOFIX (fig. 2). Fissare i bracci ISOFIX ai ganci situati nel sedile del veicolo. I bracci si incasteranno e si sentirà un caratteristico scatto (fig. 1).

Attenzione! Se il veicolo non è dotato di una guida Isofix adatta, occorre utilizzare degli adattatori (fig. 1A).

3. L'indicatore verde sul pulsante ISOFIX deve essere visibile su entrambi i lati (fig. 2).
4. Premere il seggiolino auto contro lo schienale del sedile posteriore dell'auto. Spingere la base muovendola verso sinistra e verso destra in direzione dello schienale per assicurarsi che questa sia premuta il più possibile contro il sedile posteriore dell'auto.
5. Regolare l'inclinazione del seggiolino su una delle 5 posizioni disponibili usando la leva di regolazione dell'inclinazione (12, fig. A).

ATTENZIONE! Qualsiasi variazione dell'inclinazione dello schienale durante l'uso del seggiolino richiede la regolazione della lunghezza della cinghia Top Tether.

6. Allungare la cinghia Top Tether, quindi premere il regolatore di lunghezza (fig. 6) per regolare la cinghia fino alla lunghezza desiderata e spostare la fibbia e il gancio alla sua estremità.
7. Far scorrere la cinghia Top Tether direttamente verso gli ancoraggi, se necessario farla passare sotto il poggiatesta del seggiolino (fig. 3).
8. Fissare la cinghia Top Tether al punto di ancoraggio del veicolo (fig. 4). I punti di ancoraggio possono trovarsi in posizioni diverse a seconda del veicolo.

9. Tensionare la cinghia Top Tether il più possibile e assicurarsi che l'indicatore sia verde (fig. 5).
10. Posizionare il bambino nel seggiolino.
11. Allacciare le cinture di sicurezza del seggiolino (vedi: Allacciare e slacciare le cinture del seggiolino).
12. Regolare il poggiatesta (fig. 7) (vedi: Regolazione del poggiatesta).

IN SENSO DI MARCIA (105 - 150cm)

ATTENZIONE! Prima dell'installazione, assicurarsi che il sistema di allarme della cinghia TT slacciata sia stato disattivato (fig. 0).

1. Ritirare la cinghia Top Tether (vedi: Ritiro della cinghia Top Tether).
2. Ritirare l'imbracatura del seggiolino (vedi: Rimozione delle cinture di sicurezza del seggiolino a 5 punti).
3. Posizionare il seggiolino sul sedile dell'auto nel luogo previsto per l'installazione.

Attenzione! Per l'installazione senza sistema Isofix, saltare i passaggi da 4 a 6.

4. Spingere la leva ISOFIX (21, fig. A) ed estrarre le braccia ISOFIX (fig. 2). Fissare i bracci ISOFIX ai ganci situati nel sedile del veicolo. I bracci si incasteranno e si sentirà un caratteristico scatto (fig. 1).

Attenzione! Se il veicolo non è dotato di una guida Isofix adatta, occorre utilizzare degli adattatori (fig. 1A).

5. L'indicatore verde sul pulsante ISOFIX deve essere visibile su entrambi i lati (fig. 2).
6. Premere il seggiolino auto contro lo schienale del sedile posteriore dell'auto. Spingere la base muovendola verso sinistra e verso destra in direzione dello schienale per assicurarsi che questa sia premuta il più possibile contro il sedile posteriore dell'auto.
7. Regolare l'inclinazione del seggiolino in una delle 5 posizioni disponibili utilizzando la leva di regolazione dell'inclinazione (12, fig. A).
8. Posizionare il bambino nel seggiolino e regolare il poggiatesta (vedi: Regolazione del poggiatesta).
9. Estrarre la cintura di sicurezza del veicolo il più possibile e allacciarla, si sentirà un caratteristico clic.
10. Far passare la parte addominale della cintura attraverso le guide verdi della cintura addominale (fig. 12).
11. Far passare la parte diagonale della cintura attraverso la guida verde della parte diagonale situata sotto il poggiatesta (fig. 12).

12. Tendere la cintura del veicolo orientandola verso il riavvolgitore. La cintura di sicurezza deve aderire perfettamente al corpo del bambino. Assicurarsi che la cintura non sia attorcigliata.
13. Assicurarsi che la cintura sia posizionata correttamente nelle guide e tesa e che la fibbia non sia troppo vicina alla guida della cintura addominale (fig. 12).

CHIUSURA DEL SEGGIOLINO

Per chiudere il seggiolino auto per il trasporto premere il pulsante (A, fig. 14), quindi spingere lo schienale in avanti. Mettere il seggiolino in sicurezza con la cinghia TopTether (fig. 14).

APERTURA E CHIUSURA DELLE CINTURE DI SICUREZZA DEL SEGGIOLINO

1. Allentare le cinture del seggiolino premendo il pulsante di regolazione della tensione (10, fig. A) e tirando le cinture stesse.
2. Slacciare le cinture del seggiolino premendo il pulsante rosso sulla fibbia (A, fig. 6).
3. Posizionare il bambino nel seggiolino.
4. Unire i connettori delle cinture (fig. 6), quindi inserirli nella fibbia. Si avvertirà un caratteristico clic.
5. Regolare il poggiatesta.
6. Per tensionare le cinture del seggiolino, tirare la cinghia di regolazione della cintura (A, fig. 7). Per allentare le cinture, premere il pulsante di regolazione e tirare gli spallacci.

Attenzione! Assicurarsi che le cinture del seggiolino auto si adattino perfettamente al corpo del bambino e che non siano attorcigliate. Assicurarsi che le cinghie addominali siano condotte in basso e proteggono il bacino del bambino. Le cinghie dell'imbracatura devono aderire al corpo del bambino, tuttavia non devono essere troppo tese e non devono causare disagio.

REGOLAZIONE DEL POGGIATESTA

1. Allentare le cinture tenendo premuto il pulsante di regolazione della tensione delle cinture del seggiolino (10, fig. A). In questo modo è possibile regolare più liberamente l'altezza del poggiatesta.
2. Tirare la leva di regolazione del poggiatesta (17, fig. A).

La regolazione dell'altezza degli spallacci dell'imbracatura è integrata nella regolazione dell'altezza del poggiatesta. Regolando l'altezza del poggiatesta, l'altezza degli spallacci viene impostata automaticamente.

Attenzione! Il poggiatesta deve essere regolato in modo che gli spillacci non siano troppo in alto, ad es. in corrispondenza della linea delle orecchie o più in alto, o troppo in basso, ad es. dietro la schiena del bambino. Gli spillacci devono essere all'altezza delle spalle del bambino (fig. 13).

INSERTO RIDUTTORE

Attenzione! I bambini fino a 105 cm di altezza devono utilizzare l'inserito riduttore (23, fig. A). Il riduttore deve essere rimosso se il seggiolino viene utilizzato da un bambino di altezza superiore a 105 cm.

RIMOZIONE DELLA CINGHIA TOP TETHER

Disattivare l'allarme della cinghia TT (fig. 0), quindi arrotolare il Top Tether e riporlo, insieme al regolatore di lunghezza, nella parte posteriore esterna del seggiolino. Assicurarsi che la cinghia sia fissata con il velcro.

RIMOZIONE DELLE CINTURE DI SICUREZZA A 5 PUNTI DEL SEGGIOLINO

ATTENZIONE! Le seguenti informazioni sono applicabili al gruppo 105 - 150 cm.

1. Slacciare le cinture del seggiolino premendo il pulsante rosso sulla fibbia (A fig. 6).
2. Rimuovere la protezione della fibbia delle cinture del seggiolino (9, fig. A) e i copri cintura delle cinture del seggiolino (6, fig. A).
3. Rimuovere il rivestimento della base del seggiolino sganciando la protezione dalla base e dallo schienale del seggiolino e sganciando i bottoni metallici sul retro del seggiolino (fig. 8).
4. Far passare la fibbia e le cinghie degli spillacci dal rivestimento (fig. 9).
5. Tendere le cinture del seggiolino, collegare i connettori delle cinture e inserirle nella fibbia (fig. 10). Si avverterà un caratteristico clic.
6. Posizionare la fibbia chiusa delle cinture del seggiolino nel vano portaoggetti situato nella seduta sotto il rivestimento (fig. 11). Chiudere il vano portaoggetti e rimettere il rivestimento.

SMONTAGGIO DEL SEGGIOLINO AUTO – ISOFIX

Per sganciare i bracci ISOFIX premere la leva ISOFIX (21, fig. A). I bracci possono estrarre dalla base (l'indicatore sul pulsante ISOFIX diventa rosso). Tirare la leva ISOFIX ritirando i bracci, inserendoli nella base del seggiolino su entrambi i lati.

SMONTAGGIO DEL SEGGIOLINO - TOP TETHER

Allentare la cintura. Sganciare la cinghia Top Tether dai punti di ancoraggio della vettura. L'indicatore diventa rosso.

REGOLAZIONE DELL'INCLINAZIONE DEL SEGGIOLINO

Per regolare l'inclinazione del seggiolino, premere la leva di regolazione dell'inclinazione (12, fig. A) e regolare il seggiolino nella posizione desiderata. Il seggiolino auto ha 5 livelli di regolazione dello schienale. Il corretto posizionamento verrà segnalato mediante uno scatto.

MONTAGGIO DEL PORTABICCHIERI

Per montare il portabicchieri, farlo scorrere il più possibile nell'apposito punto del seggiolino (A, fig. 15). Per smontare, estrarre il portabicchieri dal seggiolino

RIMOZIONE E MONTAGGIO DEL RIVESTIMENTO

1. Regolare il poggiatesta nella posizione più alta disponibile (vedi: regolazione del poggiatesta).
2. Aprire le cinture del seggiolino (vedi: Apertura e chiusura delle cinture del seggiolino).
3. Rimuovere i proteggi cintura delle cinghie del seggiolino.
4. Rimuovere la parte superiore del rivestimento dal seggiolino e dal poggiatesta, quindi sganciare i bottoni automatici in metallo e gli elastici che fissano la parte inferiore del rivestimento.
5. Rimuovere il rivestimento.

PULIZIA E MANUTENZIONE

1. Il rivestimento può essere lavato a mano ad una temperatura massima di 30°C.
2. Non asciugare in asciugatrice.
3. Il rivestimento non deve essere esposto ai raggi del sole per l'asciugatura.
4. Le parti in plastica possono essere pulite con un panno umido e un detergente delicato.
5. Non utilizzare detersivi forti o agenti sbiancanti.

Le immagini hanno carattere illustrativo, l'aspetto reale dei prodotti può differire da quello presentato nelle immagini.

Cher client !

Si vous avez des questions ou remarques relatives au produit acheté, n'hésitez pas à nous contacter à l'adresse: help@lionelo.com

Producteur:

BrandLine Group Sp. z o. o.

A. Kręglewskiego 1, 61-248 Poznań, Pologne

Information concernant le groupe de 76 à 105 cm**ATTENTION**

Il s'agit d'un dispositif amélioré de retenue pour enfants « i-Size ». Il est homologué conformément au Règlement ONU n° 129 pour être utilisé avant tout sur les places assises de type «i-Size», indiquées par le constructeur dans la notice d'utilisation du véhicule.

En cas de doute, consultez le fabricant ou le détaillant de l'appareil pour retenir l'enfants.

Information concernant le groupe de taille de 105 à 150 cm**ATTENTION**

Il s'agit d'un dispositif amélioré de retenue pour enfants de type « siège rehausseur i-Size ». Il est homologué conformément au Règlement ONU n° 129 pour être utilisé avant tout sur les places assises de type «i-Size», indiquées par le constructeur dans la notice d'utilisation du véhicule.

En cas de doute, consulter le fabricant ou le revendeur du dispositif amélioré de retenue pour enfants.

Le produit peut être installé uniquement sur les places i-Size indiquées par le symbole  sur la figure A.

Le produit peut être installé sur les places indiquées par le symbole  sur la figure A, uniquement face à la route et si l'airbag est désactivé. Il est recommandé d'installer le siège-auto uniquement sur les sièges arrière du véhicule.

AVERTISSEMENTS

1. **Important !** N'utilisez pas le siège si votre enfant a moins de 15 mois.
2. Les pièces dures et les pièces en plastique du dispositif de retenue pour enfants doivent être positionnées et installées de manière qu'elles ne puissent pas être coincées par un siège coulissant ou une porte du véhicule dans des conditions normales d'utilisation du véhicule.
3. Le produit est destiné aux enfants mesurant de 76 à 150 cm.
4. Toutes les sangles destinées à retenir l'enfant doivent être bien ajustées à sa taille. Les sangles ne doivent pas être tordues.
5. Les sangles servant à fixer le dispositif de retenue à la structure du véhicule doivent être tendues.
6. Assurez-vous que les ceintures abdominales se situent suffisamment bas pour bien protéger le bassin.
7. Si le produit a été exposé à un fort facteur (tel qu'un choc), il doit être remplacé.
8. N'apportez aucune modification au siège-auto et n'ajoutez pas de nouveaux éléments sans approbation de l'autorité d'homologation. Afin d'assurer la sécurité maximale de l'enfant, l'équipement doit être fixé et utilisé conformément aux instructions de la notice d'utilisation.
9. Les parties en plastique de ce siège peuvent chauffer au soleil et provoquer des brûlures sur la peau de l'enfant.
10. Ne laissez jamais votre enfant dans le siège-auto sans surveillance.
11. Sécurisez vos bagages et d'autres objets pour éviter des blessures en cas de collision.
12. Le siège-auto ne doit pas être utilisé sans son revêtement en tissu.
13. Le revêtement ne doit pas être remplacé par un élément provenant d'un autre produit. Il fait partie intégrante de

l'ensemble et influence le fonctionnement du dispositif de retenue.

14. Prenez connaissance de la notice d'utilisation fournie par le fabricant de votre véhicule.
15. Le dispositif peut ne pas être compatible avec tous les véhicules homologués en cas de réglage pour la tranche de taille de plus de 135 cm.
16. Gardez toujours avec vous cette notice d'utilisation.

INFORMATIONS SUR LA BATTERIE



1. **ATTENTION** : Ce produit contient une pile bouton. Une pile bouton peut provoquer de graves brûlures chimiques internes si elle est ingérée.
2. **ATTENTION** : Éliminer immédiatement les piles usagées. Conserver les piles neuves et usagées hors de portée des enfants. Si vous pensez que les piles ont pu être avalées ou insérées dans une partie quelconque du corps, consultez immédiatement un médecin.
3. Ne rechargez pas les piles jetables.
4. Ne mélangez pas des piles de types différents ou des piles usagées avec des piles neuves.
5. Insérez les piles dans le compartiment en respectant la polarité (+ et -) et les marquages à l'intérieur du compartiment.
6. Retirez toujours une pile épuisée. Une batterie laissée dans le produit peut fuir ou exploser et détruire le produit.
7. Ne court-circuitez pas les bornes de la batterie.
8. Veillez à utiliser des piles de type C/LR14 pour garantir le bon fonctionnement de l'appareil.
9. Si le produit n'est pas utilisé pendant une longue période, retirez les piles du compartiment.
10. Tenez les piles hors de portée des enfants.
11. Ne jetez pas les piles au feu. Risque d'explosion.
12. Éliminez les piles conformément à la réglementation en les

jetant dans des conteneurs spécialement prévus à cet effet.

DESCRIPTION DES PIÈCES (fig. A)

- | | |
|-----------------------------------------------------------------------------------------------------------------------------------------------------------------------------------------------------------------------------------------------------------------------------------------------------------------------------------------------------------------------------------------------------------------------------------------------------------------------------------------------------------------------------------------------|-------------------------------------------------------------------------------------------------------------------------------------------------------------------------------------------------------------------------------------------------------------------------------------------------------------------------------------------------------------------------------------------------------------------------------------------------------------------------------------------------------------------------------------------------------------------------------------|
| <ol style="list-style-type: none"> 1. Guide Isofix 2. Points d'arrimage 3. Appui-tête 4. Housse du dossier 5. Guidage de sangle d'épaule 6. Coussins de protection des ceintures de sécurité 7. Ceintures de sécurité à 5 points 8. Boucle des ceintures de sécurité du siège 9. Housse de protection de la boucle 10. Bouton de réglage de la tension des sangles 11. Courroie de réglage de la tension des ceintures du siège auto | <ol style="list-style-type: none"> 12. Levier de réglage de l'inclinaison 13. Base 14. Guide de sangle abdominale 15. Connecteurs de ceinture de sécurité 16. Bouton d'ouverture des ceintures 17. Levier de réglage de l'appui-tête 18. Régulateur de longueur de la sangle Top Tether 19. Sangle Top Tether 20. Connecteurs ISOFIX 21. Levier ISOFIX 22. Interrupteur d'alarme 23. Insert de réduction avec extension pour les jambe 24. Porte-gobelet |
|-----------------------------------------------------------------------------------------------------------------------------------------------------------------------------------------------------------------------------------------------------------------------------------------------------------------------------------------------------------------------------------------------------------------------------------------------------------------------------------------------------------------------------------------------|-------------------------------------------------------------------------------------------------------------------------------------------------------------------------------------------------------------------------------------------------------------------------------------------------------------------------------------------------------------------------------------------------------------------------------------------------------------------------------------------------------------------------------------------------------------------------------------|

INSTALLATION DANS LA VOITURE

Installation du siège-auto	Orientation du siège-auto	Position du siège-auto	Mensurations en-fant
<p>- Installation avec le système ISOFIX et la sangle Top Tether</p> <p>- L'enfant est attaché avec les ceintures de sécurité de la voiture.</p> <p>Réglez le siège sur l'une des 5 inclinaisons possibles du dossier.</p>	Face à la route		<p>De 76 à 105 cm</p> <p>Poids enfant : 18 kg au maximum</p>
<p>- Installation via ISOFIX et les ceintures de sécurité de la voiture</p> <p>- Installation uniquement via les ceintures de sécurité de la voiture.</p> <p>Réglez le siège sur l'une des 5 inclinaisons disponibles.</p>	Face à la route		De 105 à 150 cm

FACE A LA ROUTE (76 - 105 CM)

ATTENTION ! Avant de procéder au montage, il faut s'assurer que le système d'alarme de débouclage de la TT a été activé (fig. 0). Pour activer l'alarme, placez l'interrupteur sur « ON », pour l'éteindre, placez l'interrupteur sur « OFF ».

1. Installez le siège-auto sur la banquette de votre voiture en choisissant une place adaptée au montage.
2. Poussez le levier ISOFIX (21, fig. A) et déployez les bras ISOFIX (fig. 2). Clipsez les bras ISOFIX dans les points d'ancrage situés au niveau de la banquette de votre voiture. Les connecteurs s'emboîtent et vous entendez un clic caractéristique (fig. 1).

Attention ! Si votre voiture n'est pas équipée d'un guide ISOFIX approprié, vous devez utiliser des adaptateurs (fig. 1A).

3. L'indicateur vert sur le bouton ISOFIX doit être visible de chaque côté (fig. 2).
4. Poussez fermement le siège-auto contre le dossier de la banquette de votre voiture. Poussez la base avec un mouvement gauche-droite vers le dossier pour s'assurer qu'elle est pressée aussi fermement que possible contre le siège de la voiture.
5. Réglez l'inclinaison du siège sur l'une des 5 positions disponibles à l'aide du levier de réglage de l'inclinaison (12, fig. A).

ATTENTION ! Chaque modification de l'inclinaison du dossier, lors de l'utilisation du siège, nécessite un nouvel ajustement de longueur de la sangle de fixation supérieure Top Tether.

6. Détachez la sangle Top Tether, puis appuyez sur le dispositif de réglage de la longueur (fig. 6) pour ajuster la longueur de la sangle et déplacez la boucle et le crochet vers l'extrémité de la ceinture.
7. Guidez la sangle d'attache supérieure tout droit vers les ancrages, si nécessaire guidez-la sous l'appui-tête du siège auto (fig. 3).
8. Attachez la sangle Top Tether au point d'ancrage dans la voiture (fig. 4). Les points d'ancrage peuvent être situés à des endroits différents dans les véhicules.
9. Tirez sur la sangle Top Tether le plus fort possible et assurez-vous que son indicateur est vert (fig. 5).
10. Installez votre enfant dans son siège-auto.
11. Attachez les ceintures de sécurité (voir : Attacher et détacher les ceintures de sécurité).
12. Ajustez l'appui-tête (fig. 7) (voir : Réglage de l'appui-tête).

FACE À LA ROUTE (105 À 150 CM)

ATTENTION ! Avant de procéder au montage, il faut s'assurer que le système d'alarme de débouclage de la TT a été désactivé (fig. 0).

1. Rangez la sangle Top Tether (voir : Rangement de la sangle Top Tether).
2. Retirez les ceintures de sécurité du siège-auto (voir : Enlever les ceintures de sécurité à 5 points).
3. Installez le siège-auto sur la banquette de votre voiture en choisissant une place adaptée au montage.

Attention ! Pour une installation sans système Isofix, omettre les étapes 4 à 6.

4. Poussez le levier ISOFIX (21, fig. A) et déployez les bras ISOFIX (fig. 2). Clipsez les bras ISOFIX dans les points d'ancrage situés au niveau de la banquette de votre voiture. Les connecteurs s'emboîtent et vous entendez un clic caractéristique (fig. 1).

Attention ! Si votre voiture n'est pas équipée d'un guide ISOFIX approprié, vous devez utiliser des adaptateurs (fig. 1A).

5. L'indicateur vert sur le bouton ISOFIX doit être visible de chaque côté (fig. 2).
6. Poussez fermement le siège-auto contre le dossier de la banquette de votre voiture. Poussez la base avec un mouvement gauche-droite vers le dossier pour s'assurer qu'elle est pressée aussi fermement que possible contre le siège de la voiture.
7. Réglez l'inclinaison du siège sur l'une des 5 positions disponibles à l'aide du levier de réglage de l'inclinaison (12, fig. A).
8. Placez votre enfant dans le siège et réglez l'appui-tête (voir Réglage de l'appui-tête).
9. Tirez la ceinture de la voiture aussi loin que possible et attachez-la, vous entendrez un clic caractéristique.
10. Faites passer la partie hanche de la ceinture dans les guides verts (fig. 12).
11. Faites passer le baudrier de la ceinture dans le guide vert situé sous l'appui-tête (fig. 12).
12. Tendez la ceinture du véhicule en l'orientant vers l'enrouleur. Les ceintures de sécurité doivent être bien ajustées autour du corps de l'enfant. Assurez-vous que les ceintures ne sont pas tordues.
13. Assurez-vous que les ceintures sont tendues et installées correctement dans les fentes de guidage et que la boucle ne se trouve pas trop près du guidage de la ceinture abdominale (fig. 12).

ASSEMBLAGE DU SIÈGE-AUTO

Pour plier le siège en vue du transport, appuyez sur le bouton (A, fig. 14) et poussez le dossier vers l'avant. Fixez le siège à l'aide de Top Tether (fig. 14).

ATTACHER ET DÉTACHER LE HARNAIS DE SÉCURITÉ

1. Détachez les ceintures de sécurité en appuyant sur le bouton de réglage de la tension (10, fig. A) et en tirant sur les ceintures.
2. Détachez les ceintures en appuyant sur le bouton rouge de la boucle (A, fig. 6).
3. Installez votre enfant dans son siège-auto.
4. Assemblez les cliquets des ceintures (fig. 6) et mettez-les dans la boucle. Vous entendrez un clic caractéristique.
5. Réglez l'appui-tête.
6. Pour serrer les sangles, tirez la bande de réglage de tension (A, fig. 7). Pour desserrer les ceintures, appuyez sur le bouton de réglage des ceintures et tirez les ceintures d'épaule.

Attention ! Assurez-vous que les ceintures du siège sont tendues et bien ajustées au corps de votre enfant et que les ceintures ne sont pas tordues. Assurez-vous que les ceintures abdominales se situent suffisamment bas pour bien protéger le bassin de votre enfant. Les ceintures doivent être bien ajustées au corps de votre enfant, sans pour autant devenir trop serrées afin de ne pas provoquer une gêne.

RÉGLAGE DE L'APPUI-TÊTE

1. Relâchez les ceintures de sécurité en maintenant enfoncé le bouton de réglage de la tension des ceintures (10, fig. A). Cela vous permettra de régler plus facilement la hauteur de l'appui-tête.
2. Tirez le levier de réglage de l'appui-tête (17, fig. A).

Le réglage des ceintures d'épaule en hauteur est intégré avec le réglage de l'appui-tête en hauteur. Une fois l'appui-tête réglé en hauteur, la hauteur des sangles d'épaule sera ajustée de façon automatique.

Attention ! La position de l'appui-tête devrait être ajustée de manière que les ceintures d'épaule ne se trouvent pas trop haut, par exemple au niveau des oreilles ou même plus haut, ou trop bas, par exemple derrière le dos de l'enfant. Les ceintures d'épaule doivent être situées au niveau des épaules de l'enfant (fig. 13).

INSERT RÉDUCTEUR

Attention ! Les enfants mesurant jusqu'à 105 cm doivent utiliser un insert de réduction (23, fig. A). La doublure de siège doit être retirée si un enfant mesurant plus de 105 cm utilise le siège-auto.

RANGEMENT DE LA SANGLE TOP TETHER.

Désactivez l'alarme TT (fig. 0), puis enroulez la Top Tether et rangez-la, ainsi que le dispositif de réglage de la longueur, dans la partie extérieure arrière du siège. Veillez à ce que la ceinture soit fixée à l'aide d'une bande Velcro.

ENLEVER LES CEINTURES DE SÉCURITÉ à 5 POINTS

ATTENTION ! Les informations ci-dessous concernent le groupe 105 à 150 cm.

1. Détachez les ceintures du siège auto en appuyant sur le bouton rouge de la boucle (A, fig. 6).
2. Retirez le couvercle de la boucle de la ceinture de sécurité (9, fig. A) et les coussins de protection de la ceinture de sécurité (6, fig. A).
3. Retirez le revêtement de la base du siège en décrochant la protection de la base et du dossier du siège et en décrochant les loquets métalliques à l'arrière du siège (fig. 8).
4. Enfoncez la boucle et les ceintures pour les épaules à travers le revêtement (fig. 9).
5. Tendez les ceintures de sécurité, connectez les connecteurs de ceinture et insérez-les dans la boucle (fig. 10). Vous entendrez un clic caractéristique.
6. Mettez la boucle de harnais fermée dans un compartiment de rangement situé à l'intérieur de l'assise sous le revêtement (fig. 11). Fermez le casier et remettez le couvercle en place.

DÉMONTAGE DU SIÈGE-AUTO – ISOFIX

Pour détacher les bras ISOFIX, poussez les leviers ISOFIX (21, fig. A). Les bras peuvent être déployés à partir de la base (l'indicateur du bouton ISOFIX devient rouge). Tirez le levier de l'enrouleur ISOFIX en faisant glisser les bras dans la base du siège des deux côtés.

DÉMONTAGE DU SIÈGE-AUTO – TOP TETHER

Desserrez la sangle. Débranchez la sangle Top Tether des points d'ancrage dans la voiture. L'indicateur deviendra rouge.

RÉGLAGE DE L'INCLINAISON DE L'ASSISE

Pour régler l'inclinaison du siège, appuyez sur le levier de réglage de l'inclinaison (12, fig. A) et placez le siège dans la position souhaitée. Le siège dispose de 5 niveaux de réglage de l'inclinaison du dossier. Un clic vous indiquera une bonne position.

INSTALLATION DU PORTE-GOBELET

Pour installer le porte-gobelet, poussez-le le plus loin possible dans la position correspondante sur le siège (A, fig. 15). Pour le retirer, faites glisser le porte-gobelet hors du siège.

ENLEVER ET REMETTRE LE REVÊTEMENT

1. Réglez l'appui-tête dans la position la plus haute possible (voir : Réglage de l'appui-tête).
2. Détachez les ceintures de sécurité (voir : Attacher et détacher les ceintures de sécurité).
3. Retirez les coussins de protection des ceintures de sécurité.
4. Retirez la partie supérieure du revêtement du siège et de l'appui-tête, puis détachez les boutons-pression métalliques et décrochez les élastiques qui fixent la partie inférieure du revêtement.
5. Retirez le revêtement.

NETTOYAGE ET ENTRETIEN

1. Le revêtement peut être lavé à la main à une température maximale de 30°C.
2. Ne séchez pas au sèche-linge.
3. Ne pas exposer le revêtement aux rayons du soleil pour le sécher.
4. Les éléments en plastique peuvent être nettoyés avec un chiffon humide et un détergent doux.
5. Ne pas utiliser de détergents puissants ou d'agents de blanchiment.

Les photos ont le caractère indicatif seulement, l'aspect réel des produits peut différer de celui présenté sur les photos.

¡Apreciado cliente!

Si tienes algún comentario o pregunta sobre algún producto que hayas comprado, por favor contacta con nosotros: help@lionelo.com

Fabricante:

BrandLine Group Sp. z o.o.

A. Kręglewskiego 1, 61-248 Poznań, Polonia

Información para el grupo de altura de 76 a 105 cm

ATENCIÓN

Se trata de un sistema de retención infantil mejorado de la categoría «i-Size». Obtuvo la homologación según el Reglamento n.º 129 de la ONU para su uso en los asientos de categoría «i-Size» indicados por los fabricantes de vehículos en el manual de uso del vehículo. En caso de duda, consulte al fabricante o minorista del sistema de retención infantil mejorado.

Información para el grupo de altura de 105 a 150 cm

ATENCIÓN

Se trata de un sistema de retención infantil mejorado del tipo «asiento elevador i-Size». Está homologado de conformidad con el Reglamento n.º 129 de las Naciones Unidas para su uso principalmente en las plazas de asiento para «i-Size» indicadas por los fabricantes de vehículos en el manual del usuario del vehículo.

En caso de duda, consulte al fabricante o minorista del sistema de retención infantil mejorado.

El producto es adecuado para su montaje solo en los lugares marcados con el símbolo  en la figura A, marcados como i-Size.

El producto es adecuado para su instalación en el lugar marcado con el símbolo  en la Fig. A solo en la dirección de la marcha y con un airbag inactivo. Se recomienda instalar la silla solo en los asientos traseros del coche.

ADVERTENCIAS

1. **¡Importante!** No use la silla si su hijo es menor de 15 meses.
2. Las partes duras y las piezas plásticas del sistema de retención infantil deben colocarse e instalarse de modo que no puedan quedar atrapados por un asiento corredizo o una puerta del vehículo en condiciones normales de uso.
3. El producto está destinado a niños con una altura de entre 76 y 150 cm.
4. Todos los cinturones de seguridad que sujeten al niño deberán ajustarse a su dimensiones. Los cinturones no deben estar torcidos.
5. Las cintas que fijan el sistema de retención al vehículo deben estar tensadas.
6. Asegúrese de que los cinturones de regazo estén bajo para asegurar adecuadamente la pelvis.
7. Si el producto ha estado expuesto a factores fuertes (como el impacto), debe reemplazarse.
8. No realice ningún cambio en la silla infantil ni añada nuevos componentes sin la aprobación de la autoridad de homologación. Para garantizar la máxima seguridad para el niño, el equipo debe fijarse y utilizarse de acuerdo con las instrucciones del manual.
9. Las partes de plástico de esta silla infantil pueden calentarse al sol y causar quemaduras de la piel del niño.
10. Nunca deje a su hijo solo en la silla en el coche.
11. El equipaje y artículos similares deben estar asegurados para que no causen ninguna lesión en caso de colisión.
12. La silla infantil no debe usarse sin su revestimiento de tela.
13. El revestimiento no puede reemplazarse por uno de otro conjunto. Es una parte integral e influye en el funcionamiento del sistema de retención.
14. Consulte el manual del fabricante del vehículo.

15. Es posible que el dispositivo no se adapte a todos los vehículos homologados si se ajusta a un rango de más de 135 cm.
16. Lleve siempre consigo este manual de instrucciones.



INFORMACIÓN SOBRE LA PILA

1. **ADVERTENCIA:** Este producto contiene una batería de tipo moneda o batería de botón. Una batería de tipo moneda o batería de botón puede causar quemaduras químicas internas graves si se traga.
2. **ADVERTENCIA:** Desechar inmediatamente las baterías usadas. Mantener las baterías nuevas y usadas lejos de los niños. Si cree que las baterías podrían haber sido tragadas o colocadas dentro de cualquier parte del cuerpo, busque atención médica inmediata.
3. No cargue pilas desechables.
4. No mezcle pilas de diferentes tipos o pilas viejas (usadas) con pilas nuevas.
5. Inserte las pilas en el compartimento de acuerdo con la polaridad (+ y -) y las marcas dentro del compartimento de las pilas.
6. Retire siempre la pila agotada. La pila dejada en el producto puede tener fugas o explotar y destruir el producto.
7. No cortocircuite los terminales de la batería.
8. Para garantizar el funcionamiento correcto del producto, asegúrese de que se usen pilas tipo C/LR14.
9. Si el producto no se utiliza durante mucho tiempo, retire las pilas del compartimento.
10. Mantenga las pilas fuera del alcance de los niños.
11. No tire las pilas al fuego. Peligro de explosión.
12. Deseche las pilas de acuerdo con las regulaciones, desechándolas en contenedores especialmente diseñados.

DESCRIPCIÓN DE LAS PIEZAS (Fig. A)

- | | |
|------------------------------------------------------------------|---------------------------------------------------|
| 1. Guía ISOFIX | 13. Base |
| 2. Puntos de fijación | 14. Guía de cinturón de regazo |
| 3. Reposacabezas | 15. Conectores de los cinturones de la silla |
| 4. Revestimiento del respaldo | 16. Botón de desabrochado de los cinturones |
| 5. Guía de cinturón de hombro | 17. Palanca de ajuste del reposacabezas |
| 6. Almohadillas protectoras de los cinturones de la silla | 18. Regulador de longitud del cinturón Top Tether |
| 7. Cinturones de seguridad de la silla de 5 puntos | 19. Cinturón Top Tether |
| 8. Hebilla de los cinturones de la silla | 20. Conectores ISOFIX |
| 9. Funda de la hebilla | 21. Palanca ISOFIX |
| 10. Botón de ajuste de tensión de los cinturones | 22. Interruptor de alarma |
| 11. Correa de ajuste de la tensión de los cinturones de la silla | 23. Reductor con extensión para las piernas |
| 12. Palanca de ajuste de la inclinación | 24. Portavasos |

INSTALACIÓN EN EL COCHE

Instalación de la silla	Orientación de la silla	Posición de la silla	Medidas del niño
<p>- Instalación con ISOFIX y cinturón Top Tether</p> <p>- Niño abrochado con cinturones de seguridad de la silla</p> <p>La silla debe colocarse en una de las 5 posiciones disponibles de inclinación del respaldo.</p>	En dirección de la marcha		<p>De 76 a 105 cm</p> <p>Peso del niño: máximo 18 kg</p>
<p>- Montaje con ISOFIX y cinturones del coche</p> <p>- Montaje solo con cinturones del coche.</p> <p>La silla debe colocarse en una de las 5 posiciones disponibles de inclinación del respaldo.</p>	En dirección de la marcha		De 105 a 150 cm

EN DIRECCIÓN DE A LA MARCHA (76 a 105 CM)

¡ATENCIÓN! Antes del montaje, asegúrese de que se haya activado el sistema de alarma de desabrochado del cinturón TT (fig. 0). Para activar la alarma, mueva el interruptor a «ON», para desactivarla a «OFF».

1. Coloque la silla en el asiento del coche en el lugar destinado a la instalación.
2. Presione la palanca ISOFIX (21, fig. A) y extienda los brazos ISOFIX (fig. 2). Fije los brazos ISOFIX en los ganchos ubicados en el asiento del coche. Los brazos se acoplarán y oírán un «clic» característico (fig. 1).

¡Atención! Si el coche no está equipado con guías ISOFIX adecuadas, utilice los adaptadores (fig. 1A).

3. El indicador verde en el botón ISOFIX debe ser visible en ambos lados (fig. 2).
4. Presione la silla hacia abajo contra el respaldo del asiento del coche. Empuje la base con un movimiento de izquierda a derecha contra el respaldo para asegurarse de que esté muy apretada contra el asiento del coche.
5. Ajuste la inclinación del asiento en una de las 5 posiciones disponibles mediante la palanca de ajuste de inclinación (12, fig. A).

¡ATENCIÓN! Cualquier cambio en la inclinación del respaldo durante el uso de la silla requiere un reajuste de la longitud del cinturón de sujeción superior Top Tether.

6. Desenrolle el cinturón Top Tether, luego presione el regulador de longitud (A, fig. 6) para ajustar la longitud del cinturón y mover la hebilla y el gancho hasta el extremo del cinturón.
7. Guíe el cinturón Top Tether en línea recta hacia los anclajes, si es necesario guíela por debajo del reposacabezas del asiento del coche (Fig. 3).
8. Fije el cinturón Top Tether al punto de anclaje en el coche (Fig. 4). Los puntos de anclaje pueden estar situados en diferentes ubicaciones dependiendo del vehículo.
9. Apriete el cinturón Top Tether tanto como sea posible y asegúrese de que el indicador esté verde (fig. 5).
10. Coloque al niño en el asiento.
11. Abroche los cinturones de seguridad de la silla (consulte: Sujetar y desabrochar los cinturones de seguridad).
12. Ajuste el reposacabezas (fig. 7) (consulte: Ajuste del reposacabezas).

EN DIRECCIÓN DE LA MARCHA (de 105 a 150 cm)

¡ATENCIÓN! Antes del montaje, asegúrese de que se haya desactivado el sistema de alarma de desabrochado del cinturón TT (fig. 0).

1. Guarde el cinturón Top Tether (consulte: Retracción del cinturón Top Tether).
2. Retraiga los cinturones de la silla(consulte: Retracción de los cinturones dela silla de 5 puntos).
3. Coloque la silla en el asiento del coche en el lugar destinado a la instalación.

¡Atención! Para la instalación sin sistema ISOFIX, omita los pasos de 4 a 6.

4. Presione la palanca ISOFIX (21, fig. A) y extienda los brazos ISOFIX (fig. 2). Fije los brazos ISOFIX en los ganchos ubicados en el asiento del coche. Los brazos se acoplarán y oirá un «clic» característico (fig. 1).

¡Atención! Si el coche no está equipado con guías ISOFIX adecuadas, utilice los adaptadores (fig. 1A).

5. El indicador verde en el botón ISOFIX debe ser visible en ambos lados (fig. 2).
6. Presione la silla hacia abajo contra el respaldo del asiento del coche. Empuje la base con un movimiento de izquierda a derecha contra el respaldo para asegurarse de que esté muy apretada contra el asiento del coche.
7. Ajuste la inclinación del asiento en una de las 5 posiciones disponibles mediante la palanca de ajuste de inclinación (12, fig. A).
8. Coloque al niño en el asiento y ajuste el reposacabezas(consulte: Ajuste del reposacabezas).
9. Tire del cinturón del coche todo lo que pueda y abróchelo, oirá un clic característico.
10. Pase la sección de cadera del cinturón por las guías verdes del cinturón de regazo (fig. 12).
11. Pase la sección de hombro del cinturón por la guía verde del cinturón de hombro situada debajo del reposacabezas (fig. 12).
12. Estire el cinturón del coche orientándolo hacia el retractor del cinturón. Los cinturones de seguridad deben quedar bien ajustados alrededor del cuerpo del niño. Asegúrese de que los cinturones no estén torcidos.
13. Asegúrese de que los cinturones estén colocados correctamente en las guías y tensados y que la hebilla no esté demasiado cerca de la guía del cinturón de regazo (fig. 12).

PLEGADO DE LA SILLA

Para plegar la silla para el transporte, pulse el botón (A, fig. 14) y, a continuación, empuje el respaldo hacia adelante. Asegure la silla con el cinturón Top Tether (fig. 14).

SUJETAR Y DESABROCHAR LOS CINTURONES DE LA SILLA

1. Afloje los cinturones de seguridad de la silla presionando el botón de ajuste de la tensión (10, fig. A) y tirando de los cinturones.
2. Desabroche los cinturones presionando el botón rojo de la hebilla (A, fig. 6).

3. Coloque al niño en la silla.
4. Conecte los conectores de los cinturones (fig. 6) e insértelos en la hebilla. Escuchará un clic característico.
5. Ajuste el reposacabezas.
6. Para apretar los cinturones, tire de la correa de ajuste de tensión de los cinturones (fig. 7). Para aflojar los cinturones, presione el botón de ajuste de los cinturones y tire de los cinturones de hombro.

¡Atención! Asegúrese de que los cinturones de seguridad de la silla estén tensados, se adhieran bien al cuerpo del niño y no estén torcidos. Asegúrese de que los cinturones de regazo estén bajo y protejan la pelvis del niño. Los cinturones deben estar ajustados al cuerpo del niño, pero no deben estar demasiado apretados y causar molestias.

AJUSTE DEL REPOSACABEZAS

1. Afloje los cinturones de seguridad manteniendo pulsado el botón de ajuste de la tensión de los cinturones de seguridad de la silla (10, fig. A). Esto le permitirá ajustar la altura del reposacabezas más libremente.
2. Tire de la palanca de ajuste del reposacabezas (17, fig. A).

El ajuste de altura de la correa de hombro está integrado con el ajuste de altura del reposacabezas. Al ajustar la altura del reposacabezas, la altura de las correas de hombro se ajustará automáticamente.

¡Atención! Ajuste el reposacabezas de modo que los cinturones de hombro no estén demasiado alto, por ejemplo, en la línea de las orejas o más alto o demasiado bajo, por ejemplo, detrás de la espalda del niño. Los cinturones de hombro deben estar a la altura de los hombros del niño (fig. 13).

REDUCTOR

¡Atención! Los niños de hasta 105 cm de altura deben usar un reductor (23, Fig. A). El reductor debe retirarse cuando el niño mide más de 105 cm de altura.

RETRACCIÓN DEL CINTURÓN TOP TETHER

Desactive la alarma TT (fig. 0) y, a continuación, enrolle el cinturón Top Tether y guárdelo, junto con el regulador de longitud, en la parte exterior trasera del asiento. Asegúrese de que el cinturón esté sujeto con velcro.

RETRACCIÓN DE LOS CINTURONES DE 5 PUNTOS

¡ATENCIÓN! La siguiente información se aplica al grupo de 105 a 150 cm.

1. Desabroche los cinturones de la silla presionando el botón rojo de la hebilla (A, fig. 6).
2. Retire la funda de las hebillas de los cinturones de la silla (9, fig. A) y las almohadillas de protección de los cinturones de seguridad (6, fig. A).
3. Retire el revestimiento de la base de la silla desenganchando la protección de la base y del respaldo de la silla y soltando los pestillos metálicos de la parte trasera de la silla (fig. 8).
4. Pase la hebilla y las correas de hombro a través del revestimiento (fig. 9).
5. Estire los cinturones de seguridad de la silla, conecte los conectores de los cinturones e introdúzcalos en la hebilla (fig. 10). Escuchará un clic característico.
6. Coloque la hebilla abrochada de los cinturones de la silla en el compartimiento de almacenamiento ubicado en el asiento debajo del revestimiento (fig. 11). Cierre el compartimiento y vuelva a colocar el revestimiento.

DESMONTAJE DE LA SILLA: ISOFIX

Para desmontar los brazos ISOFIX, empuje hacia dentro las palancas ISOFIX (21, fig. A). Los brazos pueden extenderse desde la base (el indicador del botón ISOFIX se volverá rojo). Tire de la palanca ISOFIX guardando los brazos, introduciéndolos en la base de la silla a ambos lados.

DESMONTAJE LA SILLA: TOP TETHER

Afloje la correa. Separe el cinturón Top Tether de los puntos de anclaje en el coche. El indicador se pondrá rojo.

AJUSTE DE INCLINACIÓN DEL ASIENTO

Para ajustar la inclinación del asiento, presione la palanca de ajuste de inclinación (12, fig. A) y coloque la silla en la posición seleccionada. La silla tiene 5 niveles de ajuste de la inclinación del respaldo. Un clic significa el ajuste correcto.

INSTALACIÓN DEL PORTAVASOS

Para instalar el portavasos, empújelo al máximo en el sitio correspondiente de la silla (A, fig. 15). Para extraerlo, retire el portavasos de la silla.

RETIRADA Y COLOCACIÓN DEL REVESTIMIENTO

1. Ajuste el reposacabezas a la posición más alta disponible (consulte: ajuste del reposacabezas).
2. Desabroche los cinturones de seguridad de la silla (consulte: sujetar y desabrochar los cinturones de seguridad).
3. Retire las almohadillas protectoras de los cinturones de seguridad.
4. Retire la parte superior del revestimiento de la silla y el reposacabezas, luego suelte los pestillos metálicos y desenganche los elásticos que sujetan la parte inferior del revestimiento.
5. Retire el revestimiento.

LIMPIEZA Y MANTENIMIENTO

1. El revestimiento se puede lavar a mano a una temperatura máxima de 30 °C.
2. No secar en secadora.
3. No exponga el revestimiento a la luz solar para su secado.
4. Las piezas de plástico se pueden limpiar con un paño húmedo y un detergente suave.
5. No use detergentes fuertes o agentes blanqueadores.

Las fotos son para fines ilustrativos, la apariencia real de los productos puede diferir de la presentada en las fotos.

NL

Beste klant!

Als u opmerkingen of vragen heeft over een gekocht product, neem dan contact met ons op:
help@lionelo.com

Fabrikant:

BrandLine Group Sp. z o. o.
A. Kręglewskiego 1, 61-248 Poznań, Polen

Informatie voor de groep van 76 tot 105 cm

LET OP

Het is verbeterd kinderbeveiligingssysteem van de categorie "i-Size". Het is goedgekeurd overeenkomstig VN - reglement nr. 129 voor gebruik op zitplaatsen van de categorie "i-Size" zoals aangegeven door de voertuigfabrikanten in de gebruikershandleiding.

Raadpleeg bij twijfels de fabrikant of de verkoper van het verbeterde kinderbeveiligingssysteem.

Informatie voor de groep van 105 tot 150 cm

LET OP

Het is verbeterd kinderbeveiligingssysteem van de categorie "zittingverhoger i-Size". Het is goedgekeurd overeenkomstig VN - reglement nr. 129 voor gebruik op voornamelijk "zitplaatsen van de categorie i-Size" zoals aangegeven door de voertuigfabrikanten in de gebruikershandleiding.

Raadpleeg bij twijfels de fabrikant of de verkoper van het verbeterde kinderbeveiligingssysteem.

Het product is enkel geschikt voor montage op plaatsen met het symbool  op afb. A, gemarkeerd als i-Size.

Het product is enkel geschikt voor montage op plaatsen met het symbool  op afb. A enkel voorwaarts gericht en met een niet actieve airbag. Het wordt geadviseerd om de autostoel enkel op de achterbank te installeren.

WAARSCHUWINGEN

- 1. Belangrijk!** Gebruik het autostoeltje niet als het kind jonger is dan 15 maanden.
- 2.** Zorg ervoor dat de autostoel op een plek wordt bevestigd waar er geen harde voorwerpen en kunststof onderdelen, tussen portieren of verstelbare passagierszetels kunnen vastklemmen wanneer het stoeltje onder normale omstandigheden is gebruikt.
- 3.** Het product is geschikt voor kinderen tussen 76 en 150 cm lang.
- 4.** De veiligheidsgordel waarmee uw kind wordt vastgehouden, moeten goed aan zijn lengte worden aangepast. De veiligheidsgordels mogen niet worden gedraaid.

5. De bevestigingsbandjes waarmee het beveiligingssysteem aan het voertuig is bevestigd, moeten zijn gespannen.
6. Zorg ervoor dat de heupgordels laag lopen en het bekken voldoende beveiligen.
7. Als het product aan sterke invloeden (bv. stoten/aanrijding) is blootgesteld, moet dan worden vervangen.
8. Wijzig niets aan de autostoel en voeg geen nieuwe onderdelen toe zonder de goedkeuring van de goedkeuringsinstantie. Om het kind maximale veiligheid te garanderen, moet de uitrusting volgens de instructies worden bevestigd en gebruikt.
9. De kunststof onderdelen van dit autostoeltje kunnen in de zon warm worden en vervolgens de brandwonden veroorzaken.
10. Laat uw kind nooit alleen in een autostoeltje.
11. Bagage en andere voorwerpen moeten zo worden vastgezet dat ze bij een aanrijding geen letsel kunnen veroorzaken.
12. De autostoel mag niet zonder de textiel hoes worden gebruikt.
13. De hoes kan niet door een andere uit een andere set worden vervangen. Het is een integraal onderdeel en beïnvloedt de werking van het beveiligingssysteem.
14. Lees de gebruiksaanwijzing van de voertuigfabrikant.
15. Het systeem zal mogelijk niet op alle goedgekeurde voertuigen passen wanneer ingesteld voor een bereik van meer dan 135 cm.
16. Neem deze gebruiksaanwijzing altijd mee.

INFORMATIE OVER BATTERIJ

1. **WAARSCHUWING:** Dit product bevat een knoopcelbatterij. Als de knoopcel wordt ingeslikt, kan deze ernstige inwendige brandwonden veroorzaken.
2. **WAARSCHUWING:** Oude batterijen meteen weggooiden. Nieuwe en gebruikte batterijen uit de buurt houden van



kinderen. Als u denkt dat de batterijen mogelijk zijn ingeslikt of in het lichaam zijn geplaatst, dient u onmiddellijk medische hulp in te roepen.

3. Gewone batterijen mogen niet opgeladen worden.
4. Gebruik geen batterijen van verschillende types of oude (gebruikte) batterijen met nieuwe.
5. Plaats de batterijen in het vakje volgens de polariteit (+ en -) en de markeringen in het batterijvakje.
6. Haal altijd een lege batterij eruit. De batterij die in het product achterblijft, kan lekken of ontploffen en het product vernietigen.
7. Maak de accupolen niet kortsluiten.
8. Voor een goede werking van het apparaat moeten de C/LR14-batterijen worden gebruikt.
9. Verwijder de batterijen uit het vakje als het product lange tijd niet wordt gebruikt.
10. Houd de batterijen uit de buurt van kinderen.
11. Gooi batterijen niet weg in vuur. De batterij kan exploderen.
12. Verwijder batterijen volgens de voorschriften door ze in speciaal daarvoor bestemde containers te deponeren.

OMSCHRIJVING VAN DE ONDERDELEN (afb. A)

- | | | | |
|-----|---------------------------------------------|-----|----------------------------------------------------|
| 1. | ISOFIX - geleiders | 13. | Base |
| 2. | Bevestigingspunten | 14. | Geleider van heupgordel |
| 3. | Hoofdsteen | 15. | Aansluiting van autostoelgordel |
| 4. | Hoes van de rugleuning | 16. | Knop voor losmaken van gordel |
| 5. | Geleider van schouderband | 17. | Verstelhendel van de hoofdsteen |
| 6. | Beschermingskussen van de veiligheidsgordel | 18. | Lengteverstelling van de Top Tether |
| 7. | 5-punts veiligheidsgordel | 19. | Top Tether |
| 8. | Gesp van autostoelgordel | 20. | ISOFIX - aansluitingen |
| 9. | Afscherming van de gesp | 21. | ISOFIX- hendel |
| 10. | Verstelknop voor veiligheidsgordel | 22. | Alarmknop |
| 11. | Band voor aanpassing van de riemspanning | 23. | Reductie- inzetstuk met verlenging onder de voeten |
| 12. | Spanband van de veiligheidsgordel | 24. | Bekerhouder |

IN DE AUTO INSTALLEREN

Autostoeltje installeren	Oriëntatie van het autostoeltje	Positie van het autostoeltje	Lichaamslengte van het kind
<ul style="list-style-type: none">- Installatie met ISOFIX en Top Tether riem- Kind met autostoelgordel beveiligd <p>Het autostoeltje moet in een van de 5 beschikbare standen van de rugleuning worden geplaatst.</p>	Voorwaarts gericht		Van 76 tot 105 cm Maximaal gewicht van een kind is 18 kg.
<ul style="list-style-type: none">- Installatie met isofix-systeem en autogordel- Installatie met veiligheidsgordel van de auto <p>Het autostoeltje moet in een van de 5 beschikbare standen van de rugleuning worden geplaatst.</p>	Voorwaarts gericht		Van 105 tot 150 cm

VOORWAARTS GERICHT (76 – 105 CM)

LET OP! Controleer vóór de installatie of dat het alarmsysteem voor een niet vastgemaakte TT-gordel is ingeschakeld (afb. 0) Om het alarm in te schakelen de schakelaar op "ON" en om het uit te schakelen op "OFF" zetten.

1. Plaats het autostoeltje op de achterbank op de installatieplaats.
2. Druk de ISOFIX - hendel (21, afb. A) en schuif de ISOFIX - armen uit (afb. 2). Veranker de ISOFIX-armen aan de klemmen in de autobank. De armen vergrendelen en er is een karakteristieke klik te horen (afb. 1).

Let op! Als de auto niet met de juiste ISOFIX-geleiders is uitgerust, gebruik dan de adapters (afb. 1A).

3. De groene aanduiding op ISOFIX moet aan beide zijden zichtbaar zijn (afb. 2).
4. Druk het autostoeltje tegen de rugleuning van de autobank. Duw de base met een links-rechts beweging in de richting van de rugleuning om ervoor te zorgen dat deze zo stevig mogelijk tegen de autozetel wordt gedrukt.

5. Stel de helling van de zitting in op een van de 5 beschikbare standen met de verstellingshendel (12, afb. A).

LET OP! Na elke wijziging van de helling van de rugleuning tijdens het gebruik van de autostoel is het nodig om de lengte van de bovenste bevestigingspunt Top Tether riem aan te passen.

6. Rol de Top Tether en druk op de lengteverstelknop om de lengte aan te passen (afb. 6) en schuif de gesp en haak naar het uiteinde van de riem.
7. Leid de Top Tether recht naar de verankeringspunt, indien nodig, leid deze onder de hoofdsteen van de autostoel (afb. 3).
8. Bevestig Top Tether aan de verankeringspunt in de auto (afb. 4). De verankeringspunten kunnen op verschillende plaatsen voorkomen, afhankelijk van het voertuig.
9. Span Top Tether zo sterk mogelijk en controleer dat de indicatie groen is (afb. 5).
10. Plaats het kind in het zitje.
11. Sluit de veiligheidsgordel van het autostoeltje (zie: Gordel van het autostoeltje vast- en losmaken).
12. Stel de hoofdsteen in (afb. 7) (zie Hoofdsteen verstellen).

VOORWAARTS GERICHT (105 – 150 CM)

LET OP! Controleer vóór de installatie of dat het alarmsysteem voor een niet vastgemaakte TT-gordel is uitgeschakeld (afb. 0)

1. Verwijder Top Tether (zie: Top Tether rollen).
2. Rol de veiligheidsgordels in (zie: 5-puntsveiligheidsgordels rollen).
3. Plaats het autostoeltje op de achterbank op de installatieplaats.

Let op! Sla stappen 4 - 6 over voor installatie zonder ISOFIX-systeem.

4. Druk de ISOFIX - hendel (21, afb. A) en schuif de ISOFIX -armen uit (afb. 2). Veranker de ISOFIX-armen aan de klemmen in de autobank. De armen vergrendelen en er is een karakteristieke klik te horen (afb. 1).

Let op! Als de auto niet met de juiste ISOFIX-geleiders is uitgerust, gebruik dan de adapters (afb. 1A).

5. De groene aanduiding op ISOFIX moet aan beide zijden zichtbaar zijn (afb. 2).
6. Druk het autostoeltje tegen de rugleuning van de autobank. Duw de base met een links-rechts beweging in de richting van de rugleuning om ervoor te zorgen dat deze zo stevig mogelijk tegen de autozetel wordt gedrukt.

7. Stel de helling van de zitting in op een van de 5 beschikbare standen met de verstellingshendel (12, afb. A).
8. Plaats het kind in het zitje en stel de hoofdsteun in (zie: Hoofdsteun verstellen).
9. Trek de autogordel volledig uit en klik deze vast, er wordt een kenmerkend klikgeluid hoorbaar.
10. Steek het heupgedeelte van de autoveiligheidsgordel door de groen heupgordelgeleiders (afb. 12).
11. Leid het schouderdeel van de veiligheidsgordel door de groene geleider van de schoudergordel die zich onder de hoofdsteun bevindt (afb. 12).
12. Trek de autogordel strak door deze naar de rolmechanisme te leiden. De autogordel moet strak tegen het lichaam van het kind zitten. Zorg ervoor dat de gordel niet gedraaid zijn.
13. Zorg ervoor dat de gordels correct in de geleiders zitten en gespannen zijn en dat e gesp niet te dicht bij de heupgordelgeleider zit (afb. 12).

AUTOSTOELTJE INKLAPPEN

Om de autostoel voor transport in te klappen op de knop drukken (A, afb. 14) en vervolgens de rugleuning naar voren duwen. Bevestig de autostoel met Top Tether (afb. 14)..

GORDEL VAN HET AUTOSTOELTJE VAST- EN LOSMAKEN

1. Maak de veiligheidsgordel los door op de knop voor verstelriem te drukken (10, afb. A) en aan de gordel te trekken.
2. Om de gordel los te maken: druk op de rode knop op de gesp (A, afb. 6).
3. Plaats het kind in het autostoeltje.
4. Sluit de verbindingstukken van de gordel aan (afb. 6) en steek ze vervolgens in de gesp. U hoort een karakteristieke klik.
5. Stel de hoofdsteun in.
6. Om de veiligheidsgordel te spannen, de spanband aan te spannen (A, afb. 7). Druk op de verstelknop van de gordel en trek eraan om de schoudergordel los te maken.

Let op! Zorg ervoor dat de veiligheidsgordel van het autostoeltje strak om het lichaam van het kind lopen en dat ze niet zijn gedraaid. Zorg ervoor dat de heupgordels laag lopen en het bekken van het kind beschermen. De gordel moeten strak om het lichaam van het kind lopen, maar mogen niet te strak zijn en ongemak veroorzaken.

HOOFDSTEUN VERSTELLEN

1. Houd de knop voor de verstelling van de gordelspanning ingedrukt en maaak de veiligheidsgordels los (10, afb. A). Zo kan de hoogte van de hoofdsteun beter worden versteld.
2. Trek de hendel voor de hoogteverstelling (17, afb. A).

De hoogte instelling van de schoudergordel is met de hoogteinstelling van de hoofdsteun geïntegreerd. Door de hoogte van de hoofdsteun te verstellen, wordt de hoogte van de schouderbanden automatisch ingesteld.

Let op! De hoofdsteun moet zo worden versteld dat de schouderriemen niet te hoog bv. ter hoogte van de oorlijn of iets hoger of te laag bv. achter de rug van het kind lopen. Schoudergordel moet op schouderhoogte van het kind zijn (afb. 13)

INZETSTUK

Let op! Voor kinderen tot 105 cm moet een reductie-inlegstuk (23, afb. A) worden toegepast. Het inzetstuk moet worden verwijderd als het autostoeltje een kind met een lengte van meer dan 105 cm gebruikt.

TOP TETHER RIEM ROLLEN

Schakel TT- alarm uit (afb. 0) en rol Top Tether op en plaats deze daarna met de lengteverstelling, in het opbergvak aan de buitenzijde van het zitje. Zorg ervoor dat de gordel met klittenband is bevestigd.

5-PUNTS VEILIGHEIDSGORDEL INTREKKEN

LET OP! Deze informatie heeft betrekking op de groep 105 – 150 cm.

1. Om de gordel los te maken: druk op de rode knop op de gesp (A, afb. 6).
2. Verwijder het gordelslot (9, afb. A) en de gordelbeschermkussens (6, afb. A).
3. Verwijder de hoes van de autostoelbase door de vergrendeling van de base en de rugleuning van de autostoel los te koppelen en de metalen sluitingen aan de achterkant van de autostoel los te maken (afb. 8).
4. Zet de gesp en de schoudergordel door de hoes (afb. 9).
5. Om de gordels in de autostoel te spannen, sluit de verbindingstukken van de gordel aan en steek vervolgens deze in de gesp (afb. 10). U hoort een karakteristieke klik.
6. Plaats de gordel in het opbergvakje in het zitje onder de hoes (afb. 11). Sluit het opbergvakje en bevestig het deksel.

ISOFIX AUTOSTOELTJE DEMONTEREN

Om de Isofix-armen los te maken de Isofix-hendel indrukken (21, afb. A). De armen kunnen uit de base worden geschoven (de indicator op de ISOFIX-knop verandert naar rood). Trek de ISOFIX-hendel om de armen in te trekken en schuif ze aan beide zijden terug in de base van de autostoel.

TOP TETHER AUTOSTOELTJE DEMONTEREN

Maak de gordel los. Maak Top Tether van de verankeringspunten in de auto los. De aanduiding op wordt rood.

KANTELING VAN HET ZITJE VERSTELLEN

Om het zitje te kantelen, op de verstelhendel (12, afb. A) drukken en de autostoel in de gewenste stand zetten. De autostoel kan in 5 standen naar voren worden versteld. De juiste instelling wordt door een klik aangegeven.

BEKERHOUDER INSTALLEREN

Om de bekerhouder te monteren, de houder volledig in de daarvoor bestemde opening op de autostoel schuiven (A, afb. 15). Om te demonteren, moet je de bekerhouder uit de autostoel trekken.

HOES AANBRENGEN EN VERWIJDEREN

1. Stel de hoofdsteen in op de hoogste stand (zie: hoofdsteen verstellen).
2. Maak de veiligheidsgordel van het autostoeltje los (zie: veiligheidsgordel van het autostoeltje vast- en losmaken).
3. Verwijder de beschermkussens van de gordel
4. Verwijder de bovenste hoes van de autostoel en de hoofdsteen, ontkoppel de metalen sluitingen en haal de elastiekjes van de onderste hoes los.
5. Verwijder de hoes.

REINIGING EN ONDERHOUD

1. De hoes kan worden gewassen op max. 30°C.
2. Niet in de wasdroger drogen.
3. De hoes niet blootstellen aan zonlicht om te drogen.

4. De kunststof onderdelen kunnen worden gereinigd met vocht doekje en een mild schoonmaakmiddel.
5. Gebruik geen sterke schoonmaakmiddelen of bleekmiddelen.

De afbeeldingen dienen alleen ter illustratie, het werkelijke uiterlijk van de producten kan van het uiterlijk op de afbeeldingen verschillen.

LT

Gerbiamas Kliente!

Jeï turite pastabų ar klausimų apie įsigytą produktą, nedvejodami susisiekite su mumis:
help@lionelo.com

Gamintojas:

BrandLine Group Sp. z o. o.

A. Kręglewskiego 1, 61-248 Poznanė, Lenkija

Informacija ūgio grupei nuo 76 iki 105 cm

DĖMESIO

Tai patobulinta „i-Size“ kategorijos vaikų apsaugos sistema. Remiantis JT taisyklėmis Nr. 129, ji patvirtinta naudoti universaliose „i-Size“ kategorijos sėdimose padėtyse, kaip nurodė transporto priemonių gamintojai transporto priemonės naudotojo vadove.

Iškilus abejonėms, prašome kreiptis į patobulintos vaikų apsaugos sistemos gamintoją arba mažmeninį pardavėją.

Informacija ūgio grupei nuo 105 iki 150 cm

DĖMESIO

Tai patobulinta vaikų apsaugo sistema, tipas „i-Size“ kategorijos paaukštinta sėdynė“. Remiantis JT taisyklėmis Nr. 129, ji patvirtinta naudoti ypač „i-Size“ sėdimose padėtyse, kaip nurodė transporto priemonių gamintojai transporto priemonės naudotojo vadove.

Iškilius abejonoms, prašome kreiptis į patobulintos vaikų apsaugos sistemos gamintoją arba mažmeninį pardavėją.

Produktas tinkamas montuoti tik  simboliu pažymėtose vietose, kaip parodyta pav. A, su i-Size žymėjimu.

Produktas tinkamas montuoti  simboliu pažymėtoje vietoje, kaip parodyta pav. A, tik važiavimo kryptimi ir su išjungta oro pagalvė. Automobiline kėdutę rekomenduojama montuoti tik ant galinių automobilio sėdynių.

ĮSPĖJIMAI

- 1. Svarbu!** Nenaudokite kėdutės, jei jūsų vaikas yra jaunesnis nei 15 mėnesių.
- Standžios ir plastikinės vaikų apsaugos sistemos dalys turi būti išdėstytos ir sumontuotos taip, kad nuolat naudojant transporto priemonę, jų neprispaustų judamoji transporto priemonės sėdynė arba durys.
- Produktas skirtas vaikams, kurių ūgis nuo 76 iki 150 cm.
- Visos vaikų prilaikančios juostos turi būti sureguliuotos pagal vaiko dydį. Juostos neturi būti susisukusios.
- Visos apsaugos priemonę prie transporto priemonės laikančiosios juostos turi būti įtemptos.
- Įsitikinkite, kad klubų dirželiai eina žemai ir tinkamai prilaiko dubenį.
- Jei produktas buvo paveiktas stiprių veiksnių (pvz. smūgių), ji turi būti pakeistas.
- Nekeiskite kėdutės ir nepridėkite naujų komponentų negavę tipo patvirtinimo institucijos pritarimo. Siekiant užtikrinti maksimalų vaiko saugumą, įrenginį reikia pritvirtinti ir naudoti pagal instrukciją.
- Šios automobulinės kėdutės plastikinės dalys gali įkaisti saulėje ir nudeginti jūsų vaiko odą.
- Niekada nepalikite vaiko be priežiūros transporto priemonėje.

11. Bagažas arba kiti objektai, galintys sužeisti susidūrimo atveju, turi būti tinkamai pritvirtinti.
12. Nenaudokite kėdutės be uždangalo.
13. Uždangalas negali būti keičiamas jokia kita danga. Uždangalas yra neatsiejama dalis ir turi įtakos vaikų apsaugos sistemos veikimui.
14. Perskaitykite transporto priemonės gamintojo naudotojo vadovą.
15. Įrenginys gali būti netinkamas visoms patvirtintoms transporto priemonėms, jei jo aukštis nustatytas virš 135 cm.
16. Visada turėkite su savimi šią naudojimo instrukciją.

INFORMACIJA APIE BATERIJAS



1. **DĖMESIO:** Šiame gaminyje yra monetos formos elementas. Prarytas monetos formos elementas gali sukelti sunkius vidinius cheminius nudegimus.
2. **DĖMESIO:** Panaudotus elementus nedelsdami išmeskite. Laikykite naujus ir naudotus elementus atokiau nuo vaikų. Jei įtariate, kad elementai galėjo būti praryti ar įkišti į bet kurią kūno dalį, nedelsiant kreipkitės į gydytoją.
3. Neįkraukite vienkartinį baterijų.
4. Nemaišykite įvairių rūšių baterijų arba senų (išseikvotų) ir naujų baterijų.
5. Įdėkite baterijas į baterijų skyrių laikydamiesi teisingo poliškumo (+ ir -) ir viduje esančių simbolių.
6. Visada išimkite išsikrovusią bateriją. Produkte likusi baterija gali ištekėti arba sprogti ir sugadinti produktą.
7. Netrumpinkite akumulatoriaus gnybtų.
8. Norėdami užtikrinti tinkamą prietaiso veikimą, įsitikinkite, ar naudojamos C/LR14 tipo baterijos.
9. Jei produktas nenaudojamas ilgesnį laiką, išimkite baterijas iš baterijų skyriaus.
10. Laikykite baterijas atokiau nuo vaikų.
11. Nemeskite baterijų į ugnį. Sprogimo pavojus.

12. Baterijas šalinkite pagal taisykles, išmeskite jas į tam skirtus konteinerius.

DALIŲ APRAŠYMAS (pav. A)

1. ISOFIX dangtelis
2. Fiksavimo taškai
3. Galvos atrama
4. Atlošo užvalkalas
5. Pečių diržo kreipiklis
6. Kėdutės dirželių apsauginės pagalvėlės
7. Kėdutės 5 taškų dirželiai
8. Kėdutės dirželių sagtis
9. Sagties apsauga
10. Dirželių įtempimo reguliavimo mygtukas
11. Kėdutės dirželių įtempimo reguliavimo juosta
12. Pasvirimo reguliavimo svirtis
13. Pagrindas
14. Klubų dirželio kreipiklis
15. Kėdutės dirželių jungtys
16. Dirželių atsegimo mygtukas
17. Galvos atramos reguliavimo svirtis
18. Top Tether diržo ilgio reguliatorius
19. Top Tether diržas
20. ISOFIX jungtys
21. ISOFIX svirtis
22. Signalizacijos jungiklis
23. Kūdikių įdėklas su prailginimu kojoms
24. Puodelio laikiklis

MONTAVIMAS AUTOMOBILYJE

Kėdutės montavimas	Kėdutės kryptis	Kėdutės padėtis	Vaiko matmenys
<p>- Montavimas naudojant ISOFIX ir Top Tether diržą</p> <p>- Vaikas, prisegtas kėdutės saugos dirželiais</p> <p>Galite nustatyti vieną iš 5 galimų atlošo pasvirimo padėčių.</p>	Važiavimo kryptimi		<p>Nuo 76 iki 105 cm</p> <p>Vaiko svoris: iki 18 kg.</p>
<p>- Montavimas naudojant ISOFIX sistemą ir automobilio saugos diržus</p> <p>- Montavimas naudojant tik automobilio saugos diržus.</p> <p>Galite nustatyti vieną iš 5 galimų atlošo pasvirimo padėčių.</p>	Važiavimo kryptimi		<p>Nuo 105 iki 150 cm</p>

VAŽIAVIMO KRYPTIMI (76 – 105 CM)

DĖMESIO! Prieš montuodami įsitinkite, kad įjungta įspėjimo apie TT diržo atsegimą sistema (pav. 0). Norėdami įjungti signalizaciją, pastumkite jungiklį į „ON“, o norėdami išjungti – į „OFF“.

1. Padėkite kėdutę ant automobilio sėdynės, montavimui skirtoje vietoje.
2. Paspauskite ISOFIX svirtį (21, pav. A) ir ištraukite ISOFIX strypelius (pav. 2). Pritvirtinkite ISOFIX strypelius prie automobilio sėdynėje esančių jungčių. Strypeliai užsifiksuos ir pasigirs spragtelėjimas (pav. 1).

Dėmesio! Jei automobilyje nėra tinkamų ISOFIX dangtelių, reikia naudoti adapterius (pav. 1A).

3. Žalias ISOFIX mygtuko indikatorius turi būti matomas abiejose pusėse (pav. 2).
4. Pristumkite kėdutę prie automobilio sėdynės atlošo. Pastumkite pagrindą atlikdami judesius kairėn ir dešinėn link atlošo, kad jis būtų kuo tvirtai prispaustas prie automobilio sėdynės.
5. Pasvirimo reguliavimo svirtimi (12, pav. A) nustatykite vieną iš 5 galimų sėdynės pasvirimo padėčių.

DĖMESIO! Keičiant atlošo pasvirimo kampą naudojant kėdutę, būtina iš naujo sureguliuoti Top Tether viršutinio tvirtinimo diržo ilgį.

6. Išvyniokite Top Tether diržą, tada paspauskite ilgio reguliatorių (pav. 6), kad sureguliuotumėte diržo ilgį, ir nuslinkite sagtį ir kablį iki jo galo.
7. Nutieskite „Top Tether“ diržą tiesiai link tvirtinimo elemento, jei reikia, perkiškite jį po automobilio sėdynės galvos atramą (pav. 3).
8. Pritvirtinkite Top Tether diržą prie tvirtinimo taško automobilyje (pav. 4). Tvirtinimo taškai gali būti įvairiose vietose, priklausomai nuo transporto priemonės.
9. Priveržkite Top Tether diržą kaip įmanoma stipriau ir įsitinkite, kad indikatorius yra žalias (pav. 5).
10. Pasodinkite vaiką į sėdynę.
11. Prisekite kėdutės dirželius (žr.: Kėdutės dirželių užsegimas ir atsegimas).
12. Sureguliuokite galvos atramą (pav. 7) (žr.: Galvos atramos reguliavimas).

VAŽIAVIMO KRYPTIMI (105-150cm)

DĖMESIO! Prieš montuodami įsitinkite, kad išjungta įspėjimo apie TT diržo atsegimą sistema (pav. 0).

1. Paslėpkite Top Tether diržą (žr.: Top Tether diržo paslėpimas).
2. Paslėpkite kėdutės dirželius (žr.: 5 taškų kėdutės dirželių paslėpimas).
3. Padėkite kėdutę ant automobilio sėdynės, montavimui skirtoje vietoje.

Dėmesio! Jei kėdutė montuojama nenaudojant ISOFIX sistemos, praleiskite 4–6 žingsnius.

4. Paspauskite ISOFIX svirtį (21, pav. A) ir ištraukite ISOFIX strypelius (pav. 2). Pritvirtinkite ISOFIX strypelius prie automobilio sėdynėje esančių jungčių. Strypeliai užsifiksuos ir pasigirs spragtelėjimas (pav. 1).

Dėmesio! Jei automobilyje nėra tinkamų ISOFIX dangtelių, reikia naudoti adapterius (pav. 1A).

5. Žalias ISOFIX mygtuko indikatorius turi būti matomas abiejose pusėse (pav. 2).
6. Pristumkite kėdutę prie automobilio sėdynės atlošo. Pastumkite pagrindą atlikdami judesius kairėn ir dešinėn link atlošo, kad jis būtų kuo tvirtai prispaustas prie automobilio sėdynės.
7. Pasvirimo reguliavimo svirtimi (12, pav. A) nustatykite vieną iš 5 galimų sėdynės pasvirimo padėčių.
8. Pasodinkite vaiką į sėdynę ir sureguliuokite galvos atramą(žr.: Galvos atramos reguliavimas).
9. Ištraukite automobilio saugos diržą iki galo ir prisekite jį, išgirsite spragtelėjimą.
10. Perkiškite diržo klubų dalį per žalius klubų diržo kreipiklius (pav. 12).
11. Perkiškite diržo pečių dalį per žalią pečių diržo kreipiklį, esantį po galvos atrama (pav. 12).
12. Ištraukite automobilio saugos diržą link diržų įtraukiklio. Automobilio saugos diržai turi tvirtai priglusti prie vaiko kūno. Įsitinkinkite, kad dirželiai nesisukę.
13. Įsitinkinkite, kad dirželiai tinkamai eina per kreipiklius ir įtempti, o sagtis nėra per arti klubų dirželio kreipiklio (pav. 12).

KĖDUTĖS SURINKIMAS

Norėdami sulankstyti kėdutę transportavimui, paspauskite mygtuką (A, pav. 14), tada pastumkite atlošą į priekį. Sutvirtinkite kėdutę Top Tether diržu (pav. 14).

KĖDUTĖS DIRŽELIŲ UŽSEGIMAS IR ATSEGIMAS

1. Atleiskite kėdutės dirželius, spausdami įtempimo reguliavimo mygtuką (10, pav. A) ir traukdami dirželius.
2. Atsekite dirželius, paspausdami raudona sagties mygtuką (A, pav. 6).
3. Pasodinkite vaiką į sėdynę.
4. Sujunkite diržų jungtis (pav. 6), tada įdėkite jas į sagtį. Išgirsite spragtelėjimą.
5. Sureguliuokite galvos atramą.
6. Norėdami priveržti dirželius, patraukite dirželių įtempimo reguliavimo juostą (A, pav. 7).
Norėdami atlaisvinti diržus, paspauskite diržų reguliavimo mygtuką ir patraukite pečių diržus.

Dėmesio! Įsitinkinkite, kad kėdutės dirželiai įtempti, tvirtai priglunda prie vaiko kūno ir nėra susisukę. Įsitinkinkite, kad klubų dirželiai eina žemai ir prilaiko vaiko dubenį. Dirželiai turi priglusti prie vaiko kūno, tačiau neturi būti per stipriai įtempti ir sukelti diskomforto.

GALVOS ATRAMOS REGULIAVIMAS

1. Laikydami paspaudę kėdutės dirželių įtempimo reguliavimo mygtuką (10, pav. A), atleiskite dirželius. Taip bus lengviau reguliuoti galvos atramos aukštį.
2. Patraukite galvos atramos reguliavimo svirtį (17, pav. A).

Galvos atramos aukščio reguliavimas integruotas su dirželių aukščio reguliavimu. Reguluodami galvos atramos aukštį, pečių dirželių aukštis reguliuojamas automatiškai.

Dėmesio! Galvos atramą sureguliuokite taip, kad pečių dirželiai nebūtų per aukštai, pvz. ties ausimis arba virš jų, arba per žemai, pvz. už vaiko nugaros. Pėčių dirželiai turėtų eiti vaiko pečių aukštyje (pav. 13).

KŪDIKIŲ ĮDĖKLAS

Dėmesio! Žemesni kaip 105 cm ūgio vaikai gali naudoti kūdikių įdėklą (23, pav. A). Išimkite kūdikių įdėklą jei kėdutę naudoja vaikas aukštesnis nei 105 cm.

TOP TETHER DIRŽO PASLĖPIMAS

Išjunkite TT signalizaciją (pav. 0), tada suvyniokite Top Tether diržą ir paslėpkite jį kartu su ilgio reguliatoriumi galinėje išorinėje sėdynės dalyje. Įsitikinkite, kad diržas pritvirtintas velcro užsegimu.

5 TAŠKŲ KĖDUTĖS DIRŽELIŲ PASLĖPIMAS

DĖMESIO! Žemiau pateikta informacija taikoma 105-150 cm ūgio grupei.

1. Atsekite kėdutės dirželius, paspausdami raudona sagties mygtuką (A, pav. 6).
2. Nuimkite kėdutės dirželių sagties dangtelį (9, pav. A) ir kėdutės dirželių apsaugines pagalvėles (6, pav. A).
3. Nuimkite kėdutės pagrindo užvalkalą, atsegdami apsaugą nuo sėdynės pagrindo ir atlošo bei metalines sagas sėdynės gale (pav. 8).
4. Perkiškite sagtį ir pečių diržus per užvalkalą (pav. 9).
5. Ištempkite kėdutės dirželius, prijunkite diržų jungtis ir įkiškite jas į sagtį (pav. 10). Išgirsite spragtelėjimą.
6. Įdėkite užsegimą kėdutės dirželių sagtį į specialų sėdynės skyrių po užvalkalu (pav. 11). Uždarykite laikymo skyrių ir vėl uždėkite užvalkalą.

KĖDUTĖS IŠMONTAVIMAS - ISOFIX

Norėdami atjungti ISOFIX strypelius, paspauskite ISOFIX svirtelės (21, pav. A). Strypelius galima ištraukti iš pagrindo (ISOFIX mygtuko indikatorius taps raudonas). Patraukite ISOFIX svirtelę, kad paslėptumėte strypelius, įkišdami juos iš abiejų pusių į kėdutės pagrindą.

KĖDUTĖS IŠMONTAVIMAS - TOP TETHER

Atlaisvinkite diržą. Atsekite Top Tether diržą nuo tvirtinimo taškų automobilyje. Indikatorius taps raudonas.

SĖDYNĖS PASVIRIMO REGULIAVIMAS

Norėdami sureguliuoti sėdynės pasvirimą, paspauskite pasvirimo reguliavimo svirtį (12, pav. A) ir užfiksokite kėdutę tinkamoje padėtyje. Kėdutė turi 5 atlošo pasvirimo reguliavimo lygius. Spragtelėjimas reiškia teisingą padėtį.

PUODELIO LAIKIKLIO MONTAVIMAS

Norėdami sumontuoti puodelio laikiklį, įstumkite laikiklį iki galo į atitinkamą vietą kėdutėje (A, pav. 15). Norėdami jį nuimti, ištraukite puodelio laikiklį iš kėdutės.

UŽVALKALO NUĖMIMAS IR UŽDĖJIMAS

1. Sureguliuokite galvos atramą į aukščiausią padėtį (žr.: Galvos atramos reguliavimas).
2. Atsisekite kėdutės dirželius (žr.: Kėdutės dirželių užsegimas ir atsegimas).
3. Nuimkite apsaugines pagalvėles nuo kėdutės dirželių.
4. Nuimkite viršutinę užvalkalą dalį nuo kėdutės ir galvos atramos, tada atsegkite metalines sagas ir atkabinkite gumines juostas, tvirtinančias apatinę užvalkalą dalį.
5. Nuimkite užvalkalą.

VALYMAS IR PRIEŽIŪRA

1. Užvalkalą galima skalbti rankiniu būdu ne aukštesnėje kaip 30°C temperatūroje.
2. Nedžiovinkite džiovyklėje.
3. Džiovinimo metu saugokite užvalkalą nuo saulės spindulių.
4. Plastikines dalis galima valyti drėgna šluoste ir švelniu plovikliu.
5. Negalima naudoti stiprių valymo priemonių ir baliklių.

Nuotraukos yra tik iliustracinės, tikroji produktų išvaizda gali skirtis nuo pateiktos nuotraukose.

Vážení zákazníci!

Máte-li jakékoli připomínky nebo dotazy týkající se zakoupeného výrobku, kontaktujte nás:

help@lionelo.com

Výrobce:

BrandLine Group Sp. z o. o.

A. Kręglewskiego 1, 61-248 Poznań, Polsko

Informace pro výškové skupiny od 76 do 105 cm**POZNÁMKA**

Jedná se o vylepšený dětský zádržný systém kategorie „i-Size“. Získal homologaci v souladu s předpisem OSN č. 129 pro použití na místech na sezení kategorie sedaček „i-Size“ uvedené výrobcí vozidel v příručce uživatele vozidla.

V případě pochybností se obraťte na výrobce nebo maloobchodního prodejce dětských zádržných systémů.

Informace pro výškové skupiny od 105 do 150 cm**POZNÁMKA**

Jedná se o vylepšený dětský zádržný systém typu „podsedák kategorie i-Size“. Byl schválen v souladu s předpisem OSN č. 129 pro použití především v sedadlech „i-Size“ uvedených výrobcí vozidel v návodu k obsluze vozidla.

V případě pochybností se poraďte s výrobcem nebo prodejcem modernizovaného dětského zádržného systému.

Výrobek je vhodný pouze pro instalaci na místa označená symbolem  na obr. A, označená jako i-Size.

Výrobek je vhodný pro instalaci na místo označené symbolem  na obr. A, pouze po směru jízdy a s neaktivním airbagem. Doporučuje se instalovat sedačku pouze na zadní sedadla vozu.

UPOZORNĚNÍ:

1. **Důležité!** Nepoužívejte autosedačku, pokud věk vašeho dítěte nepřekračuje 15 měsíců.
2. Tvrdé a plastové části dětského zádržného systému musí být umístěny a instalovány tak, aby nemohly být zachyceny posuvným sedadlem nebo dveřmi vozidla za normálních provozních podmínek vozidla.
3. Výrobek je určen pro děti ve výškovém rozmezí od 76 do 150 cm.
4. Všechny bezpečnostní pásy, které zadržují vaše dítě, musí být vhodné pro velikost vašeho dítěte. Popruhy nesmí být zkroucené.
5. Popruhy upevňující zádržný systém k vozidlu musí být napnuty.
6. Ujistěte se, že břšní pásy vedou nízko, aby správně zajistily pánev.
7. Pokud byl výrobek vystaven silným vlivům (jako je náraz), je nutné jej vyměnit.
8. Neprovádějte žádné změny na sedadle ani nepřidávejte nové komponenty bez souhlasu schvalovacího orgánu. Aby byla zajištěna maximální bezpečnost dítěte, musí být zařízení připojeno a používáno podle doporučení v návodu.
9. Plastové součásti této autosedačky se mohou zahřívat na slunci a způsobit popáleniny pokožky dítěte.
10. Nikdy nenechávejte své dítě samotné v autosedačce ve vozidle.
11. Zavazadla a jiné podobné předměty by měly být zajištěny tak, aby v případě kolize nezpůsobily zranění.
12. Nepoužívejte autosedačku bez látkového potahu.
13. Opláštění nelze nahradit prvkem z jiné sady. Je nedílnou součástí soupravy a má vliv na fungování zádržného systému.
14. Přečtěte si s porozuměním návod k obsluze výrobce vozidla.

15. Zařízení nemusí být vhodné pro všechna schválená vozidla, pokud je nastaveno na vzdálenost větší než 135 cm.
16. Tento návod k použití noste vždy s sebou.



INFORMACE O BATERII

1. **UPOZORNĚNÍ:** Tento výrobek obsahuje knoflíkovou baterii. Knoflíková baterie může při spolknutí způsobit závažné vnitřní chemické popálení.
2. **UPOZORNĚNÍ:** Použité baterie okamžitě zlikvidujte. Nové i použité baterie uchovávejte mimo dosah dětí. Pokud se domníváte, že mohlo dojít ke spolknutí baterií nebo k jejich vložení do některé z částí těla, okamžitě vyhledejte lékaře.
3. Jednorázové baterie nenabíjejte.
4. Nemíchejte různé typy baterií nebo staré (použité) s novými.
5. Baterie vkládejte do přihrádky podle polarit (+ a -) a značek uvnitř přihrádky na baterie.
6. Vybitou baterii vždy vyjměte. Pokud baterie zůstane ve výrobku, může vytéct nebo vybuchnout a zničit výrobek.
7. Nezkratujte svorky baterie.
8. Abyste zajistili správnou funkci zařízení, ujistěte se, že používáte baterie typu C/LR14.
9. Pokud výrobek nebudete delší dobu používat, vyjměte baterie z přihrádky.
10. Baterie uchovávejte mimo dosah dětí.
11. Baterie nevhazujte do ohně. Nebezpečí výbuchu.
12. Baterie likvidujte v souladu s předpisy a vyhazujte je do speciálně k tomu určených nádob.

POPIS ČÁSTÍ (obr. A)

1. Vodicí prvek ISOFIX
2. Kotevní body
3. Opěrka hlavy
4. Potah opěradla
5. Vedení ramenního popruhu
6. Ochranné polštáře bezpečnostních pásů
7. 5-bodové bezpečnostní pásy
8. Přezka bezpečnostního pásu sedačky
9. Kryt přezky
10. Tlačítko pro nastavení napnutí bezpečnostního pásu
11. Pás pro nastavení napnutí bezpečnostního pásu
12. Páka pro nastavení sklonu
13. Základna
14. Vodicí prvek bederního pásu
15. Přezka bezpečnostního pásu sedačky
16. Uvolňovací tlačítko bezpečnostního pásu
17. Páka nastavení opěrky hlavy
18. Seřizovač délky pásu horního upínání
19. Pás Top Tether
20. Konektory ISOFIX
21. Páka ISOFIX
22. Spínač alarmu
23. Redukční vložka s prodloužením pod nohy
24. Držák na hrnek

MONTÁŽ V AUTĚ

MONTÁŽ V AUTĚ	Orientace sedačky	Poloha sedačky	Rozměry dítěte
<p>Montáž pomocí pásu ISOFIX a Top Tether</p> <p>- Dítě zapínané bezpečnostními pásy.</p> <p>Sedačka musí být nastavena v jednom z 5 dostupných sklonů opěradla.</p>	Po směru jízdy		<p>Od 76 do 105 cm</p> <p>Hmotnost dítěte: maximálně 18 kg.</p>
<p>- Instalace pomocí ISOFIXu a bezpečnostních pásů vozu.</p> <p>- Instalace pouze s bezpečnostními pásy vozu.</p> <p>Sedačka musí být nastavena v jednom z 5 dostupných sklonů opěradla.</p>	Po směru jízdy		Od 105 do 150 cm

PO SMĚRU JÍZDY (76–105 CM)

POZOR! Před instalací se ujistěte, že je aktivován poplašný systém nezapnutí pásu TT, (obr. 0). Chcete-li zapnout alarm, musíte přepnout přepínač na „ON“ a vypnout na „OFF“.

1. Umístíte autosedačku na sedadlo na místo určené k montáži
2. Zatlačte páku ISOFIX (21, obr. A) a vysuňte ramena ISOFIX (obr. 2). Ukotvíte ramena ISOFIX do kotev umístěných v sedadle auta. Ramena do sebe zapadnou a uslyšíte výrazné cvaknutí.

Pozor! Zelený indikátor na tlačítku ISOFIX musí být viditelný na obou stranách (obr. 1A).

3. Zelený indikátor na tlačítku ISOFIX musí být viditelný na obou stranách autosedačky (obr. 2).
4. Stiskněte sedadlo na zadní stranu sedadla automobilu. Zatlačte základnu pohybem doleva-doprava ve směru opěradla, abyste zajistili, že je co nejtěsněji přitlačena k sedadlu vozidla.
5. Nastavte sklon sedadla v jedné z 5 dostupných poloh pomocí páky pro nastavení sklonu (12, obr. A).

POZOR! Jakákoli změna sklonu opěradla během používání autosedačky vyžaduje opětovné nastavení délky pásu horního nástavce Top Tether.

6. Roztáhněte pás Top Tether, poté stisknutím nastavovače délky (obr. 6) upravte délku pásu a přesuňte přezku a háček na jeho koncovou část.
7. Nasadte pás horního upínání přímo k kotevnímu úchytu, v případě potřeby jej nasadte pod opěrku hlavy autosedačky (obr. 3).
8. Připevňte pás Top Tether k kotevnímu bodu ve vozidle (obr. 4). Kotevní body mohou být umístěny na různých místech, v závislosti na vozidle.
9. Utáhněte pás Top Tether co nejtěsněji a ujistěte se, že indikátor svítí zeleně (obr. 5).
10. Umístíte dítě na sedadlo.
11. Upevněte bezpečnostní pásy (viz: Upevnění a uvolnění bezpečnostních pásů).
12. Nastavte opěrku hlavy (obr. 7) (viz: Nastavení opěrky hlavy).

PO SMĚRU JÍZDY (105–150 cm)

POZOR! Před instalací se ujistěte, že je aktivován poplašný systém nezapnutí pásu TT (obr. 0).

1. Skryjte pás Top Tether (viz: Skrytí pásu Top Tether).
2. Top Tether pásy sedačky (viz: Skrytí pětibodových bezpečnostních pásů).
3. Umístíte autosedačku na sedadlo na místo určené k montáži.

Pozor! Pro instalaci bez použití systému ISOFIX vynechejte kroky 4 až 6.

4. Zatlačte páku ISOFIX (21, obr. A), a vysuňte ramena ISOFIX (obr. 2). Ukotvíte ramena ISOFIX do kotev umístěných v sedadle auta. Ramena do sebe zapadnou a uslyšíte výrazné cvaknutí.

Pozor! Pokud vozidlo není vybaveno vhodným upevněním ISOFIX, použijte adaptéry (obr. 1A).

5. Zelený indikátor na tlačítku ISOFIX musí být viditelný na obou stranách autosedačky (obr. 2).
6. Stiskněte sedadlo na zadní stranu sedadla automobilu. Zatláchte základnu pohybem doleva-doprava ve směru opěradla, abyste zajistili, že je co nejtěsněji přitlačena k sedadlu vozidla.
7. Nastavte sklon sedadla v jedné z 5 dostupných poloh pomocí páky pro nastavení sklonu (12, obr. A).
8. Posadte dítě do sedačky a nastavte opěrku hlavy (viz: Nastavení opěrky hlavy).
9. Vytáhněte pás auta co nejvíce a zapněte jej, uslyšíte charakteristické cvaknutí.
10. Protáhněte kyčelní část pásu zelenými vodičky bederního pásu (obr. 12).
11. Vedte ramenní část pásu auta vodičkem ramenního pásu, které se nachází pod opěrkou hlavy (obr. 12).
12. Utáhněte automobilový pás nasměrováním směrem k naviječi pásu. Automobilové pásy by měly těsně přiléhat k tělu dítěte. Ujistěte se, že popruhy nejsou zkroucené.
13. Ujistěte se, že popruhy jsou správně umístěny ve vodičkách a utaženy a že přezka není příliš blízko vedení bederních pásů (obr. 12).

SKLÁDÁNÍ AUTOSEDAČKY

Chcete-li autosedačku složit pro přepravu, stiskněte tlačítko (A, obr. 14) a pak zatláchte opěradlo dopředu. Zajistěte autosedačku pomocí popruhu Top Tether (obr. 14).

UPEVNĚNÍ A UVOLNĚNÍ BEZPEČNOSTNÍCH PÁSŮ

1. Uvolněte bezpečnostní pásy stisknutím tlačítka pro nastavení napnutí (10, obr. A) a zatažením bezpečnostních pásů.
2. Rozepněte pásy stisknutím červeného tlačítka na přezce (A, obr. 6).
3. Posadte dítě do sedačky.
4. Připojte konektory pásu (obr. 6) a poté je vložte do spony. Uslyšíte charakteristické cvaknutí.
5. Nastavte opěrku hlavy.
6. Zatláchněte za pásku pro nastavení napnutí pásů (A, obr. 7) a pásy utáhněte. Chcete-li pásy uvolnit, stiskněte tlačítko nastavení pásů a vytáhněte ramenní pásy.

Pozor! Ujistěte se, že bezpečnostní pásy jsou napnuté, těsně přiléhají k tělu dítěte a nejsou zkroucené. Ujistěte se, že břišní pásy jsou nízko a chrání pánev vašeho dítěte. Pásy nesmí být překroucené a musí těsně přiléhat k tělu dítěte, ale nesmí být příliš těsné a způsobovat nepohodlí.

NASTAVENÍ OPĚRKY HLAVY

1. Uvolněte bezpečnostní pásy podržením tlačítka pro nastavení napnutí bezpečnostního pásu (10, obr. A). To vám umožní volněji nastavit výšku opěrky hlavy.
2. Zatáhněte za páku nastavení opěrky hlavy (17, obr. A).

Výškové nastavení ramenních popruhů je integrováno s výškovým nastavením opěrky hlavy. Nastavením výšky opěrky hlavy se výška ramenních popruhů nastaví automaticky.

Pozor! Opěrka hlavy by měla být nastavena tak, aby ramenní popruhy nebyly příliš vysoko, například v linii uší nebo výše, nebo příliš nízko, například za zády dítěte. Ramenní popruhy by měly být na úrovni ramen dítěte (obr. 13).

REDUKČNÍ VLOŽKA

Pozor! Děti s výškou do 105 cm musí používat redukční vložku (23, obr. A). Redukční vložku odstraňte, pokud autosedačku používá dítě vyšší než 105 cm.

SKRYTÍ PÁSU TOP TETHER

Vypněte alarm TT (obr. 0) a poté vyklopte pás Top Tether a skryjte jej spolu s nastavovačem délky v zadní vnější části sedačky. Ujistěte se, že je pás zajištěn suchým zipem.

SKRYTÍ PĚTIBODOVÝCH BEZPEČNOSTNÍCH PÁSŮ

POZOR! Následující informace platí pro skupinu 105–150 cm.

1. Rozepněte bezpečnostní pásy stisknutím červeného tlačítka na přezce (A, obr. 6).
2. Sejměte kryt přezky bezpečnostního pásu (obr. 9 A) a ochranné polštáře bezpečnostního pásu (6, obr. A).
3. Sejměte kryt základny sedadla odpojením ochrany od základny sedadla a opěradla a odstraněním kovových západek na zadní straně sedadla (obr. 8).
4. Přeložte přezku a ramenní popruhy přes potah (obr. 9).
5. Natáhněte bezpečnostní pásy, připojte konektory pásů a vložte je do spony (obr. 10). Uslyšíte charakteristické cvaknutí.
6. Umístěte zapnutou sponu bezpečnostního pásu do prostoru umístěného na sedadle pod krytem (obr. 11). Zavřete úložný prostor a znovu nasadte potah.

DEMONTÁŽ AUTOSEDAČKY – ISOFIX

Chcete-li ramena ISOFIX odpojit, stiskněte páčku ISOFIX (21, obr. A). Ramena lze vysunout ze základny (indikátor na tlačítku ISOFIX se změní na červený). Zatáhněte za páčku ISOFIX a zasuňte ramena na obou stranách do základny sedačky.

DEMONTÁŽ AUTOSEDAČKY – TOP TETHER

Uvolněte pás. Odpojte pás Top Tether od kotevních bodů ve vozidle. Indikátor se změní na červený.

NASTAVENÍ SKLONU SEDAČKY

Chcete-li nastavit sklon sedačky, stiskněte páčku pro nastavení sklonu (12, obr. A) a vraťte sedačku do požadované polohy. Autosedačka má 5 úrovní nastavení sklonu. Správné nastavení bude signalizovat cvaknutí.

MONTÁŽ DRŽÁKU NA HRNEK

Chcete-li namontovat držák na hrnek, zasuňte jej na doraz do vhodného místa na autosedačce (A, obr. 15). Chcete-li držák na hrnek odebrat, vysuňte jej z autosedačky.

ODSTRANĚNÍ A MONTÁŽ POTAHU

1. Umístěte opěrku hlavy do nejvyšší dostupné polohy (viz: nastavení opěrky hlavy).
2. Uvolněte bezpečnostní pásy (viz: upevnění a uvolnění bezpečnostních pásů).
3. Odstraňte bezpečnostní podložky bezpečnostního pásu.
4. Odstraňte horní část potahu ze sedačky a opěrky hlavy, poté uvolněte kovové západky a uvolněte gumové pásky zajišťující spodní část potahu.
5. Odstraňte potah.

ČIŠTĚNÍ A ÚDRŽBA

1. Potah lze prát při maximální teplotě 30°C.
2. Nesušte v sušičce.
3. Potah nesmí být vystaven slunečnímu záření, aby vyschl.
4. Plastové díly lze čistit vlhkým hadříkem a jemným čisticím prostředkem.

Fotografie jsou pouze orientační, skutečný vzhled výrobků se může lišit od vzhledu prezentovaného na fotografiích.

Kedves Ügyfelünk!

Ha bármilyen észrevétele vagy kérdése van a vásárolt termékről, lépjen kapcsolatba velünk: help@lionelo.com

Gyártó:

BrandLine Group Sp. z o. o.

A. Kręglewskiego 1, 61-248 Poznań, Lengyelország

Tájékoztató 76 - 105 cm testmagasságú gyermekek esetében**FIGYELEM**

Ez egy „i-Size” kategóriájú megerősített gyermekbiztonsági rendszer. Az ENSZ 129. számú előírás szerinti jóváhagyással rendelkezik „i-Size” üléseken való használatra a járműgyártó által a jármű felhasználói kézikönyvében leírtak szerint.

Kétség esetén forduljon a megerősített gyermekbiztonsági rendszer gyártójához vagy a viszonteladóhoz.

Tájékoztató 105 - 150 cm testmagasságú gyermekek esetében**FIGYELEM**

Ez egy „i-Size” kategóriájú ülésmagassítóval felszerelt, megerősített gyermekbiztonsági rendszer. Az ENSZ 129. számú előírás szerinti jóváhagyással rendelkezik elsődlegesen „i-Size” üléseken való használatra a járműgyártó által a jármű felhasználói kézikönyvében leírtak szerint.

Kétség esetén forduljon a megerősített gyermekbiztonsági rendszer gyártójához vagy a viszonteladóhoz.

A termék csak az A ábrán  szimbólummal, i-Size jelöléssel jelölt helyekre szerelhető be.

A termék az A ábrán  szimbólummal jelölt helyre kizárólag menetiránnyal szemben és inaktívált légzsák mellett szerelhető be. A gyerekülés beszerelése kizárólag a gépkocsi hátsó ülésein javasolt.

FIGYELMEZTETÉSEK

1. **Fontos!** Ne használja a gyerekülést 15 hónaposnál fiatalabb gyermek esetében.
2. A gyermekbiztonsági rendszer kemény és műanyag elemeit úgy kell elhelyezni és felszerelni, hogy normál felhasználási körülmények mellett ne tudjanak beszorulni a mozgó ülés, vagy a jármű ajtaja által.
3. A termék 76 - 150 cm testmagasságú gyermekek szállítására használható.
4. A gyermeket rögzítő biztonsági öveknek szorosan kell illeszkedniük a gyermek testéhez. Az övek nem lehetnek megcsavarodva.
5. A gyermekbiztonsági rendszert járműhöz rögzítő hevedereknek feszesnek kell lenniük.
6. Ellenőrizze, hogy a medenceöv kellően alacsonyan fut a medence megfelelő rögzítése érdekében.
7. Ha a terméket erős külső behatás érte (pl. ütközés), akkor azt ki kell cserélni.
8. A jóváhagyó hatóság jóváhagyása nélkül tilos bármilyen módosítást végrehajtani a gyerekülésen, vagy azokat új elemekkel bővíteni. A gyermek maximális biztonsága érdekében a terméket a használati utasításban foglaltak szerint kell rögzíteni és használni.
9. A gyerekülés műanyag részei a napsugárzás hatására felhevülhetnek és égési sérüléseket okozhatnak a gyermek bőrén.
10. Soha ne hagyja a gyermeket felügyelet nélkül a gyerekülésben.
11. Megfelelően rögzítse a csomagokat és az utastérben lévő egyéb tárgyakat, hogy ütközés esetén ne tudjanak sérülést okozni.
12. Ne használja a gyerekülést huzat nélkül.
13. A huzat nem cserélhető le más termékből származó huzatra. Az ülés huzat a termék szerves részét képezi és hatással van a gyermekbiztonsági rendszer működésére.

14. Olvassa el a jármű gyártójának felhasználói kézikönyvét.
15. Előfordulhat, hogy 135 cm feletti beállítás esetén a termék nem passzol minden jóváhagyott járműre.
16. Mindig legyen kéznél a termék használati útmutatója.



AZ AKKUMULÁTORRA VONATKOZÓ INFORMÁCIÓK

1. **FIGYELMEZTETÉS:** E termék gombelemet tartalmaz. Lenyelés esetén a gombelem komoly belső vegyi égési sérüléseket okozhat.
2. **FIGYELMEZTETÉS:** Azonnal ártalmatlanítsa az elhasznált elemet! Az új és a használt elemeket tartsa távol a gyermekektől! Amennyiben felmerül annak a gyanúja, hogy a gyermek lenyelte vagy valamely testnyílásába helyezte az elemet, azonnal forduljon orvoshoz!
3. Az eldobható elemeket nem szabad újratölteni.
4. Ne keverje össze a különböző típusú, valamint az új és a régi (lemerült) elemeket.
5. Az elemeket a polaritásnak (+ és -) és az elemtartóban található jelöléseknek megfelelően kell a termékbe helyezni.
6. Minden esetben távolítsa el a lemerült elemeket. A termékben hagyott elem szivároghat vagy felrobbanhat és a termék károsodását okozhatja.
7. Ne rövidzárba kösse az akkumulátor pólusait.
8. A készülék megfelelő működése érdekében győződjön meg arról, hogy C/LR14 típusú elemet használ a termékhez.
9. Amennyiben hosszabb ideig nem használja a terméket, vegye ki az elemeket az elemtartóból.
10. Az elemek gyermekektől elzárva tárolandók.
11. Az elemeket tűzbe dobni tilos. Robbanásveszély.
12. Az elemeket a jogszabályoknak megfelelően erre a célra szolgáló konténerekbe kell eltávolítani.

ALKATRÉSZLISTA (A. ábra)

- | | |
|-------------------------------------|---------------------------------------|
| 1. ISOFIX vezetősín | 14. Medenceöv vezető |
| 2. Rögzítési pontok | 15. Gyerekülés övcsatlakozó |
| 3. Fejtámla | 16. Kicsatoló gomb |
| 4. Háttámla huzat | 17. Fejtámla beállító kar |
| 5. Vállöv vezető | 18. Top Tether öv hosszúság beállítás |
| 6. Gyerekülés övpárnák | 19. Top Tether öv |
| 7. 5-pontos biztonsági öv | 20. ISOFIX csatlakozó |
| 8. Gyerekülés övcsat | 21. ISOFIX mozgató kar |
| 9. Övcsat párna | 22. Riasztás kapcsoló |
| 10. Övbeállító gomb | 23. Szűkítőbetét lábtartóval |
| 11. Gyerekülés övfeszesség beállító | 24. Bögretartó |
| 12. Dőlésszabályozó kar | |
| 13. Bázislap | |

A GYEREKÜLÉS BESZERELÉSE

A gyermekülés beszerelése	Menetirány	A gyermekülés pozíciója	Testmagasság
<p>- Beszerelés ISOFIX rögzítőrendszerrel és Top Tether övvel</p> <p>- Gyerekülés biztonsági övével bekötött gyerek</p> <p>A gyermekülést az 5 elérhető pozíció egyikébe kell állítani.</p>	Menetiránnyal szemben		<p>76 – 105 cm között</p> <p>Testsúly: max. 18 kg</p>
<p>- Beszerelés ISOFIX rögzítőrendszerrel és a gépkocsi biztonsági övével</p> <p>- Beszerelés a gépkocsi biztonsági övével.</p> <p>A gyermekülést az 5 elérhető pozíció egyikébe kell állítani.</p>	Menetiránnyal szemben		<p>105 – 150 cm között</p>

MENETIRÁNNYAL SZEMBEN (76 – 105 CM)

FIGYELEM! A beszerelés előtt győződjön meg arról, hogy bekapcsolta a TT bekötött biztonsági öv riasztó rendszert (O. ábra). A riasztó bekapcsolásához állítsa a kapcsolót "ON" állásba, kikapcsolásához állítsa "OFF" állásba.

- Helyezze le a gyermekülést a jármű ülésére a beszerelés helyén.

2. Nyomja meg az ISOFIX mozgató kart (21, A. ábra) és húzza ki az ISOFIX rögzítő karokat (2. ábra). Rögzítse az ISOFIX rögzítő karokat az autóülésben található két rögzítési pontban. A karok rögzítését egy jellegzetes kattánás jelzi (1. ábra).

Figyelem! Ha az autó nincs felszerelve megfelelő ISOFIX-vezetősínnel, használjon adaptereket (1A. ábra).

3. Az ISOFIX gombján látható jelzésnek mindkét oldalon zöld színűnek kell lennie (2. ábra).
4. Nyomja a gyerekülést az autóülés háttámlájához. Nyomja a bázislapot bal-jobb mozdulattal a háttámla irányába, hogy a lehető legszorosabban az autóüléshez nyomja.
5. Állítsa be az ülés dőlésszögét az 5 elérhető pozíció egyikébe a dőlésszabályozó karral (12, A. ábra).

FIGYELEM! A háttámla dőlésszögének minden egyes módosítása a gyerekülés használata során szükségessé teszi a Top Tether öv hosszának újbóli beállítását.

6. Húzza ki a Top Tether övet, majd nyomja meg a hosszúság beállító gombot (6. ábra) az öv hosszának beállításához és csúsztassa a csatot és a kampót az öv végére.
7. Vezesse a Top Tether övet egyenesen a rögzítési pontok irányába, szükség esetén az autóülés fejtámlája alatt (3. ábra).
8. Rögzítse a Top Tether övet a gépkocsi rögzítési pontján (4. ábra). A rögzítési pontok a gépkocsi típusától függően különböző helyen lehetnek.
9. Feszítse meg a Top Tether övet a lehető legerősebben és győződjön meg arról, hogy a jelzés zöld színűre változik (5. ábra).
10. Helyezze be a gyermeket az ülésbe.
11. Kösse be a gyerekülés biztonsági övét (lásd: A gyerekülés övének becsatolása és kicsatolása).
12. Állítsa be a fejtámlát (7. ábra) (lásd: A fejtámla beállítása).

MENETIRÁNNYAL SZEMBEN (105 – 150cm)

FIGYELEM! A beszerelés előtt győződjön meg arról, hogy bekapcsolta a bekötött TT biztonsági öv riasztó rendszert (0. ábra).

1. Rejtse el a Top Tether övet (lásd: a Top Tether elrejtése).
2. Rejtse el a gyerekülés öveit (lásd: A gyerekülés 5 pontos biztonsági övének elrejtése).
3. Helyezze le a gyerekülést a jármű ülésére a beszerelés helyén.

Figyelem! A gyerekülés ISOFIX rögzítőrendszer nélküli beszerelése esetén hagyja ki az 4 - 6 lépéseket.

4. Nyomja meg az ISOFIX mozgató kart (21, A. ábra) és húzza ki az ISOFIX rögzítő karokat (2. ábra). Rögzítse az ISOFIX rögzítő karokat az autóülésben található két rögzítési pontban. A karok rögzítését egy jellegzetes kattánás jelzi (1. ábra).

Figyelem! Ha az autó nincs felszerelve megfelelő ISOFIX-vezetősínnel, használjon adaptereket (1A. ábra).

5. Az ISOFIX gombján látható jelzésnek mindkét oldalon zöld színűnek kell lennie (2. ábra).
6. Nyomja a gyerekülést az autóülés háttámlájához. Nyomja a bázislapot bal-jobb mozdulattal a háttámla irányába, hogy a lehető legszorosabban az autóüléshez nyomja.
7. Állítsa be az ülés dőlésszögét az 5 elérhető pozíció egyikébe a dőlésszabályozó karral (12, A. ábra).
8. Helyezze be a gyermeket a gyerekülésbe és állítsa be a fejtámlát (lásd: A fejtámla beállítása).
9. Húzza ki a gépkocsi biztonsági övét, amennyire csak lehet, majd kösse be - egy jellegzetes kattánást fog hallani.
10. Vezesse át a medenceövet a zöld medenceöv vezetőn (12. ábra).
11. Vezesse át a vállövet a fejtámla alatt található zöld vállöv vezetőn (12. ábra).
12. Húzza meg az autó biztonsági övét az övfeszítő irányába. A biztonsági övnek szorosan kell illeszkednie a gyermek testéhez. Ellenőrizze, hogy nincsenek megcsavarodva az övek.
13. Ellenőrizze, hogy az övek feszesek és megfelelően fekszenek az övvezetőben, illetve a csat nincs túl közel a medenceöv vezetőhöz (12. ábra).

A GYEREKÜLÉS ÖSSZECSUKÁSA

A gyerekülés szállításhoz történő összezsukásához nyomja meg a gombot (A, 14. ábra), majd tolja előre a háttámlát. Rögzítse az ülést a Top Tether övvel (14. ábra).

A GYEREKÜLÉS ÖVÉNEK BECSATOLÁSA ÉS KICSATOLÁSA

1. Lazítsa meg a gyerekülés öveit az övbeállító gomb megnyomásával (10, A. ábra) és az övek meghúzásával.
2. Oldja ki az övet a csaton lévő piros gomb megnyomásával (A, 6. ábra).
3. Helyezze be a gyermeket a gyerekülésbe.
4. Csatlakoztassa az övcsatlakozókat (6. ábra), majd dugja be az öveket a csatba. Egy jellegzetes kattánást fog hallani.
5. Állítsa be a fejtámlát.

6. Az övek megfeszítéséhez húzza meg a feszesség beállító hevedert (A, 7. ábra). Az övek meglazításához nyomja meg az övbeállító gombot és húzza meg a vállöveket.

Figyelem! Ellenőrizze, hogy a gyerekülés övei feszesek, szorosan illeszkednek a gyermek testéhez és nincsenek megcsavarodva. Ellenőrizze, hogy a medenceöv kellően alacsonyan fut a medence megfelelő védelme érdekében. A biztonsági öveknek szorosan kell illeszkedniük a gyermek testéhez, de nem lehetnek túl feszesek és nem okozhatnak kényelmetlenséget.

A FEJTÁMLA BEÁLLÍTÁSA

1. Lazítsa meg a biztonsági övet az övbeállító gomb lenyomva tartásával (10, A. ábra). Ez megkönnyíti a fejtámla magasságának beállítását.
2. Húzza meg a fejtámla beállító kar (17, A. ábra).

A vállövek magasságának beállítása a fejtámla magasságának beállításával együtt történik. A fejtámla magasságának beállításával automatikusan változik a vállövek magassága.

Figyelem! A fejtámlát úgy kell beállítani, hogy a vállövek ne legyenek túl magasak, például a fül vonalában vagy a felett, illetve ne legyenek túl alacsonyan, például a gyermek háta mögött. A vállöveknek a gyermekek vállmagasságában kell lenniük (13. ábra).

SZŰKÍTŐBETÉT

Figyelem! 105 cm-nél kisebb testmagasságú gyermekek esetében szűkítőbetétet kell használni (23., A. ábra). Vegye ki a szűkítőbetétet a gyerekülésből, ha a gyermek testmagassága meghaladja a 105 cm-t.

A TOP TETHER ÖV ELREJTÉSE

Kapcsolja ki a TT riasztást (0. ábra), majd tekerje fel a Top Tether övet és tegye el a hosszbeállítóval együtt a gyerekülés hátsó külső részébe. Győződjön meg róla, hogy tépőzárral rögzítette az övet.

A GYEREKÜLÉS 5 PONTOS BIZTONSÁGI ÖVÉNEK ELREJTÉSE

FIGYELEM! Az alábbi információk a 105 - 150 cm testmagasságra szóló gyerekülésekre vonatkozik.

1. Csatolja ki a gyerekülés övét a csaton lévő piros gomb megnyomásával (A, 6. ábra).
2. Vegye le a gyerekülés biztonsági övcsat párnáját (9, A. ábra) és a biztonsági öv védőpárnát (6, A. ábra).

3. Vegye le a bázisalp huzatát, ehhez akassza ki a huzatot a bázisalpól és a gyerekülés háttámlájáról, valamint pattintsa ki a gyerekülés hátoldalán lévő fém pattintós zárat (8. ábra).
4. Tegye át a csatot és a vállövet az üléshez (9. ábra).
5. Húzza ki a gyerekülés övét, csatlakoztassa az övcsatlakozókat, majd dugja be őket a csatba (10. ábra). Egy jellegzetes kattantást fog hallani.
6. Tegye a gyerekülés övének bezárt csatját az ülésnek az üléshez alatti tárolójába (11. ábra). Zárja be a rekeszt és tegye fel újra az üléshez.

A GYEREKÜLÉS ELTÁVOLÍTÁSA - ISOFIX

Az ISOFIX rögzítőkarak kioldásához nyomja be az ISOFIX mozgó karokat (21. A. ábra). A rögzítőkarak kihúzhatók a bázisalpól (Az ISOFIX gombon lévő jelzés piros színűre változik). Húzza meg az ISOFIX mozgó kart a rögzítőkarak bázisalp két oldalára történő becsúztatásával.

A GYEREKÜLÉS ELTÁVOLÍTÁSA - TOP TETHER

Lazítsa meg az övet. Oldja ki a Top Tether övet a gépkocsi rögzítési pontjain. A jelzés piros színűre változik.

ÜLÉS DŐLÉSSZÖGÉNEK BEÁLLÍTÁSA

Az ülés dőlésszögének beállításához nyomja meg a dőlésszög beállító kart (12. A. ábra) és állítsa a gyerekülést a kívánt állásba. A gyerekülés 5 fokozatos háttámla dőlésszög beállítással rendelkezik. A helyes beállítást egy kattantás jelzi.

A BÖGREARTÓ RÖGZÍTÉSE

A bögreartó rögzítéséhez dugja be a bögreartót a lehető legmélyebbre a gyerekülés erre kijelölt helyére (A, 15. ábra). Eltávolításához húzza ki a bögreartót a gyerekülésből.

AZ ÜLÉSHUZAT HUZAT LEVÉTELE ÉS FELHELYEZÉSE

1. Állítsa a fejtámlát a legmagasabb elérhető állásba (lásd: a fejtámla beállítása).
2. Csatolja ki a gyerekülés öveit (lásd: A gyerekülés övének becsatlakozása és kicsatlakozása).
3. Távolítsa el a biztonsági övek védőpárnáit.
4. Vegye le az üléshez felső részét a gyerekülésről és a fejtámláról, majd pattintsa ki a fém pattintós zárat és akassza ki az üléshez alsó részét rögzítő gumikat.
5. Vegye le az üléshez.

TISZTÍTÁS ÉS KARBANTARTÁS

1. Az ülészsztat kézzel, legfeljebb 30 fokos hőmérsékleten mosható.
2. Ne szárítsa szárítógépben.
3. Az ülészsztatot nem szabad a napsugárzásnak kitenni szárítás céljából.
4. A gyerekülés műanyag elemei nedves törlőkendővel és enyhe mosószerrel tisztíthatók.
5. Ne használjon erős mosószereket vagy fehérítőszereket.

A képek csak tájékoztató jellegűek, a termékek tényleges kinézete eltérhet a képeken látottaktól.

RO

Stimate Client!

Dacă aveți observații sau întrebări cu privire la produsul achiziționat, vă rugăm să ne contactați: help@lionelo.com

Producător:

BrandLine Group Sp. z o. o.

A. Kręglewskiego 1, 61-248 Poznań, Polska

Informații pentru grupa de înălțime de la 76 la 105 cm

ATENȚIE:

Acesta este un sistem de siguranță pentru copii îmbunătățit pentru categoria "i-Size". Acesta a fost omologat, în conformitate cu Regulamentul ONU nr. 129, pentru utilizarea în fotoliului din categoria "i-Size" indicate de producătorii de vehicule în manualul de utilizare al vehiculului. În cazul în care aveți îndoieli, vă rugăm să contactați producătorul sau vânzătorului comerciant cu amănuntul al unui sistem îmbunătățit de siguranță pentru copii.

Informații pentru grupa de înălțime de la 105 la 150 cm

ATENȚIE:

Acesta este un dispozitiv de reținere îmbunătățit pentru copii de tip "scaun de înălțare i-Size". A obținut omologare conform regulamentului ONU nr. 129, pentru utilizarea în principal în poziții de ședere "i-Size" indicate de producătorii de vehicule în manualul de utilizare al vehiculului.

În caz de îndoială, consultați producătorul sau vânzătorul cu amănuntul al dispozitivului de reținere îmbunătățit pentru copii.

Produsul este adecvat pentru instalare numai în locațiile marcate cu simbolul  din fig. A, marcat ca i-Size.

Produsul este adecvat numai pentru instalarea în scaunul marcat cu simbolul  din fig. A, orientat cu fața la direcția de mers și cu airbagul dezactivat. Se recomandă montarea scaunului auto numai pe banchetele din spate ale vehiculului.

AVERTISMENT!

1. **Important!** Nu utilizați un fotoliu pentru copii dacă vârsta copilului este mai mică de 15 luni.
2. Elementele dure și piesele plastice ale dispozitivului de reținere pentru copii trebuie amplasate și instalate într-un mod care să nu permită să fie prinse de scaunul sau ușa vehiculului în condiții normale de utilizare a vehiculului.
3. Produsul este destinat copiilor cu o înălțime cuprinsă între 76 și 150 cm.
4. Toate centurile de siguranță care rețin copilul trebuie să fie bine ajustate la dimensiunea acestuia. Centurile nu trebuie să fie răsucite.
5. Centurile de fixare a dispozitivului de reținere la vehicul trebuie să fie tensionate.
6. Asigurați-vă că centurile de șold trec pe sub nivelul șoldurilor pentru a le proteja în mod corespunzător.

7. Dacă produsul a fost expus la factori puternici (cum ar fi impactul), acesta trebuie înlocuit.
8. Nu efectuați modificări la scaun sau adăugați elemente noi fără aprobarea organului de omologare. Pentru a asigura siguranța maximă a copilului, echipamentul trebuie montat și utilizat conform recomandărilor din manualul de utilizare.
9. Elementele din plastic ale acestui scaun auto se pot încălzi în soare și pot provoca arsuri pielii copilului.
10. Nu lăsați niciodată copilul singur în scaunul auto în vehicul.
11. Bagajele și alte elemente similare trebuie să fie securizate pentru a preveni vătămări în caz de coliziune.
12. Nu utilizați scaunul auto fără învelișul său textil (căptușeală).
13. Căptușeala nu poate fi înlocuită cu un element provenit din alt set. Aceasta face parte integrantă din kit și influențează funcționarea sistemului de reținere.
14. Citiți instrucțiunile de utilizare ale producătorului vehiculului.
15. Dispozitivul poate să nu se potrivească tuturor vehiculelor omologate în cazul reglării sale pentru intervalul de peste 135 cm.
16. Păstrați întotdeauna instrucțiunile de utilizare la dvs.

INFORMAȚII DESPRE BATERIE



1. **AVERTISMENT:** Acest produs conține o baterie cu buton. În cazul în care o baterie pastilă este înghițită, există riscul de arsuri chimice interne grave.
2. **AVERTISMENT:** Aruncați imediat bateriile uzate. Nu lăsați bateriile noi și uzate la îndemâna copiilor. Dacă bănuiți copilul că ar fi înghițit baterii sau că le-a introdus în orice parte a corpului, consultați imediat un medic.
3. Nu reîncărcați bateriile de unică folosință.
4. Nu amestecați bateriile de diferite tipuri sau bateriile vechi (uzate) cu cele noi.

5. Introduceți bateriile în compartiment în funcție de polaritate (+ și -) și de marcajele din interiorul compartimentului bateriei.
6. Scoateți întotdeauna bateria descărcată. Bateria rămasă în produs se poate scurge sau exploda și poate distruge produsul.
7. Nu scurtcircuitați bornele bateriei.
8. Pentru a asigura funcționarea corectă a dispozitivului, asigurați-vă că sunt utilizate baterii de tipul C/LR14.
9. Dacă produsul nu este utilizat pentru o perioadă lungă de timp, scoateți bateriile din compartiment.
10. Nu lăsați bateriile la îndemâna copiilor.
11. Nu aruncați bateria în foc. Pericol de explozie.
12. Eliminați bateriile în conformitate cu reglementările în vigoare, aruncându-le în recipiente special concepute.

DESCRIERE PIESELOR (fig. A)

- | | |
|--------------------------------------------------------|----------------------------------------------------------------|
| 1. Ghidaj ISOFIX | 14. Ghidajul centurii de șold. |
| 2. Punct de fixare | 15. Conectori ai centurii de siguranță a fotoliului |
| 3. Tetieră | 16. Butonul de eliberare a centurii |
| 4. Husa spătarului | 17. Maneta de reglare a tetierei |
| 5. Ghidajul centurii de umăr. | 18. Dispozitiv de reglare a lungimii pentru cureaua Top Tether |
| 6. Perne de siguranță pentru centura de siguranță | 19. Cureaua de fixare superioară |
| 7. centuri de siguranță în 5 puncte | 20. Conectori ISOFIX |
| 8. Cataramă de centură de siguranță | 21. Manetă ISOFIX |
| 9. Capac pentru cataramă | 22. Comutator de alarmă |
| 10. Buton pentru reglarea tensiunii centurilor | 23. Inserție de reducere cu extensie pentru picior |
| 11. Centură de reglare a tensiunii centurii fotoliului | 24. Suport pentru pahare |
| 12. Maneta de reglare a înclinării | |
| 13. Baza | |

INSTALAREA ÎN MAȘINĂ

Montarea scaunului	Orientarea scaunului	Poziția scaunului	Dimensiunile copilului
<p>- Instalarea cu ajutorul ISOFIX și al centurii Top Tether</p> <p>- Purtarea centurii de siguranță de către copil.</p> <p>Reglați fotoliul la una dintre cele 5 înclinări disponibile ale spătarului.</p>	Cu fața la direcția de mers		De la 76 la 105 cm Greutatea copilului: maxim 18 kg.
<p>- Montarea cu ajutorul ISOFIX și al centurilor de siguranță</p> <p>- Montare doar cu ajutorul centurilor de siguranță.</p> <p>Setați fotoliul în una dintre cele 5 înclinări disponibile.</p>	Cu fața la direcția de mers		De la 105 la 150 cm

ÎN FAȚA ORIENTAT SPRE ÎNAINTE (76 - 105 CM)

ATENȚIE! Înainte de montare, asigurați-vă că sistemul de alarmă la desfacerea centurii TT a fost activat (fig. 0). Pentru a porni alarma, mutați comutatorul pe "ON", pentru a o opri pe "OFF".

1. Așezați scaunul pe bancheta vehiculului în poziția de instalare.
2. Împingeți maneta de deplasare ISOFIX (21, fig. A) și extindeți brațele ISOFIX (fig. 2). Ancorați brațele ISOFIX la dispozitivele de fixare situate pe bancheta mașinii. Brațele se vor întrepătrunde și veți auzi un clic caracteristic (fig. 1).

Atenție! Dacă mașina dvs. nu este echipată cu un ghidaj Isofix adecvat, trebuie să utilizați adaptoare (fig. 1A).

3. Indicatorul verde de pe butonul ISOFIX trebuie să fie vizibil pe ambele părți (fig. 2).
4. Împingeți scaunul împotriva spătarului scaunului auto. Împingeți baza deplasând stânga-dreapta spre spătar pentru a vă asigura că este apăsată cât mai tare posibil pe canapeaua mașinii.
5. Reglați înclinarea scaunului în una dintre cele 5 poziții disponibile cu ajutorul manetei de reglare a înclinării (12, fig. A).

ATENȚIE! Orice modificare a înclinației spătarului în timpul utilizării scaunului necesită reajustarea lungimii centurii superioare de ancorare.

6. Desfaceți centura superioară Top Tether apoi apăsați butonul de control al lungimii (fig. 6) pentru a regla lungimea centurii și a deplasa catarama și cârligul pe capătul centurii
7. Îndreptați cureaua Top Tether direct spre ancoraje, dacă este necesar, ghidați-o sub tetiera scaunului auto (fig. 3).
8. Atașați centura de siguranță superioară la punctul de ancorare din mașină (fig. 4). Punctele de ancorare pot fi amplasate în locații diferite, în funcție de vehicul.
9. Strângeți centura superioară Top Tether cât mai strâns posibil și asigurați-vă că indicatorul este verde (fig. 5).
10. Așezați copilul pe scaun.
11. Fixați centurile de siguranță (a se vedea: Fixarea și desfacerea centurilor de siguranță).
12. Reglați tetiera (fig. 7) (a se vedea: Reglarea tetierei).

ÎN FAȚA ORIENTAT SPRE DIRECȚIA DE MERS ÎNAINTE (105 - 150cm)

ATENȚIE! Înainte de montare, asigurați-vă că sistemul de alarmă de dezablocare TT a fost dezactivat (fig. 0).

1. Așezați centura superioară Top Tether (a se vedea: Centură de siguranță superioară Top Tether).
2. Retrageți centurile de siguranță (a se vedea: Retragerea centurilor de siguranță în 5 puncte).
3. Așezați fotoliul pe bancheta auto în poziția indicată de instalare.

Atenție! Pentru montările fără ISOFIX, săriți peste pașii de la 4 la 6.

4. Împingeți maneta de deplasare ISOFIX (21, fig. A), și extindeți brațele ISOFIX (fig. 2). Ancorați brațele ISOFIX la dispozitivele de fixare situate pe bancheta mașinii. Brațele se vor întrepătrunde și veți auzi un clic caracteristic (fig. 1).

Atenție! Dacă mașina dvs. nu este echipată cu un ghidaj Isofix adecvat, trebuie să utilizați adaptoare (fig. 1A).

5. Indicatorul verde de pe butonul ISOFIX trebuie să fie vizibil pe ambele părți (fig. 2).
6. Împingeți scaunul împotriva spătarului scaunului auto. Împingeți baza deplasând stânga-dreapta spre spătar pentru a vă asigura că este apăsată cât mai tare posibil pe canapeaua mașinii.
7. Reglați înclinarea scaunului într-una din cele 5 poziții disponibile cu ajutorul manetei de reglare a înclinării (12, fig. A).
8. Așezați copilul pe scaun și reglați tetiera (a se vedea: Reglarea tetierei)
9. Trageți centura de siguranță a mașinii la maximum și fixați-o, veți auzi un clic caracteristic.
10. Treceți secțiunea de șold a centurii prin ghidajele verzi ale centurii (fig. 12).

11. Introduceți secțiunea de umăr a centurii prin ghidajul verde al centurii de umăr situat sub tetieră (fig. 12).
12. Întindeți centura auto îndreptând-o spre retractorul centurii. Centurile de siguranță trebuie să se potrivească bine în jurul corpului copilului. Asigurați-vă că centurile nu sunt răsucite.
13. Asigurați-vă că centurile sunt poziționate corect în ghidaje și strânse și catarama nu este prea aproape de ghidajul centurii transversale (fig. 12).

ASAMBLAREA SCAUNULUI AUTO

Pentru a rabata scaunul pentru transport, apăsați butonul (A, fig. 14) și apoi împingeți spătarul în față. Fixați scaunul cu centura de siguranță superioară (figura 14).

FIXAREA ȘI DESFACEREA CENTURILOR DE SIGURANȚĂ

1. Slăbiți centurile de siguranță apăsând butonul de reglare a tensiunii (10, fig. A) și trăgând de centuri.
2. Desfaceți centurile prin apăsarea butonului roșu de pe cataramă (A, fig. 6).
3. Așezați copilul în scaunul auto.
4. Conectați conectorii centurii (fig. 6) și apoi introduceți-i în cataramă. Veți auzi un clic caracteristic.
5. Reglați tetiera.
6. Pentru a strânge centurile, trageți centura de reglare a tensiunii centurii (A, fig. 7). Pentru a slăbi centurile, apăsați butonul de reglare a centurii și trageți centurile de umăr.

Atenție! Asigurați-vă că centurile de siguranță sunt tensionate, apropiate de corpul copilului și nu sunt răsucite. Asigurați-vă că centurile de siguranță subabdominale se deplasează jos și protejează soldurile copilului. Ajustați centurile astfel încât să se potrivească strâns pe corpul copilului, dar să nu fie prea strânse și să provoace disconfort.

REGLAREA TETIEREI

1. Slăbiți centurile de siguranță ținând apăsat butonul de reglare a tensiunii centurilor de siguranță (10, fig. A). Acest lucru vă va permite să reglați mai liber înălțimea tetierei.
2. Trageți maneta de reglare a tetierei (17, fig. A).

Reglarea înălțimii centurii de umăr este integrată în reglarea înălțimii tetierei. Prin reglarea înălțimii tetierei, înălțimea curelei de umăr va fi reglată automat.

Atenție! Tetiera trebuie reglată astfel încât bretelele de umăr să nu fie nici prea înalte, de exemplu la sau deasupra liniei urechilor, nici prea joase, de exemplu în spatele spatelui copilului. Centurile de umăr trebuie să fie la înălțimea umerilor copilului (fig. 13).

INSERTIE DE REDUCERE

Atenție! Copiii cu înălțimea de până la 105 cm trebuie să folosească inserția de reducere (23, fig. A). Inserția de reducere trebuie îndepărtată dacă scaunul este folosit de un copil cu o înălțime mai mare de 105 cm.

PĂSTRAREA CENTURII DE SIGURANȚĂ SUPERIOARĂ TOP TETHER

Opriti alarma TT (fig. 0) și apoi înfășurați Top Tether și depozitați-l, împreună cu dispozitivul de reglare a lungimii, în partea exterioară din spate a scaunului. Asigurați-vă că centura este fixată cu velcro.

CENTURI DE SIGURANȚĂ RETRACTABILE ÎN 5 PUNCTE

ATENȚIE! Următoarele informații sunt valabile pentru grupul de 105 - 150 cm.

1. Decuplați centurile de siguranță apăsând butonul roșu de pe cataramă (A, fig. 6).
2. Scoateți capacul cataramii centurii de siguranță (9, fig. A) și pernele de protecție ale centurii de siguranță (6, fig. A).
3. Scoateți carcasa bazei scaunului prin decuplarea protecției de la bază și de la spătarul scaunului și prin decuplarea închizătoarelor metalice din spatele scaunului (fig. 8).
4. Introduceți catarama și curelele de umăr prin înveliș (fig. 9).
5. Întindeți centurile de siguranță, conectați conectorii centurilor și apoi introduceți-le în cataramă (fig. 10). Veți auzi un clic caracteristic.
6. Așezați catarama centurilor de siguranță în compartimentul de depozitare situat în scaunul de sub capac (fig. 11). Închideți compartimentul și puneți la loc husa.

DEMONTAREA SCAUNULUI - ISOFIX

Pentru a decupla brațele ISOFIX, apăsați maneta ISOFIX (21, fig. A). Brațele pot fi extinse de la bază (indicatorul de pe butonul Isofix va deveni roșu). Trageți maneta retractorului ISOFIX prin glisarea brațelor în baza scaunului pe ambele părți.

DEMONTAREA FOTOLIULUI- TOP TETHER

Desfaceți centura. Detașați cureaua Top Tether de punctele de ancorare din mașină. Indicatorul va deveni roșu.

REGLAREA ÎNCLINĂRII SCAUNULUI

Pentru a regla înclinarea scaunului, apăsați maneta de înclinare a scaunului (12, fig. A) și poziționați fotoliul în poziția dorită. Fotoliul are 5 niveluri de reglare a înclinării spătarului. Setarea corectă va fi semnalată printr-un clic.

MONTAREA SUPORTULUI PENTRU CEAȘCĂ

Pentru a monta suportul pentru pahare, împingeți suportul cât mai mult posibil în poziția corespunzătoare de pe scaun (A, fig. 15). Pentru a-l scoate, glisați suportul pentru pahare în afara scaunului.

ÎNDEPĂRTAREA ȘI FIXAREA CĂPTUȘELII

1. Reglați tetiera în cea mai înaltă poziție disponibilă (consultați Reglarea tetierei).
2. Desfaceți centurile de siguranță (a se vedea fixarea și desfacerea centurilor de siguranță).
3. Îndepărtați pernele de protecție de pe centurile de siguranță.
4. Scoateți husa superioară de pe fotoliu și de pe tetieră, apoi desfaceți închizătoarele metalice și desfaceți elasticele care fixează husa inferioară.
5. Scoateți husa.

CURĂȚARE ȘI ÎNTREȚINERE

1. Husă poate fi spălată manual la o temperatură maximă de 30 °C.
2. A nu se usca într-un uscător de rufe.
3. Nu se recomandă expunerea căptușelii la razele solare pentru uscare.
4. Elementele din plastic pot fi curățate cu o cârpă umedă și un detergent delicat.
5. Nu trebuie utilizate detergenți puternici sau agenți de înălbire.

Fotografiile au caracter pur informativ, aspectul real al produselor poate diferi de cel prezentat în fotografii.

Kära Kund!

Kontakta oss på: **help@lionelo.com** om du har några kommentarer eller frågor om den inköpta produkten.

Tillverkare:

BrandLine Group Sp. z o. o.

A. Kręglewskiego 1, 61-248 Poznań, Polen

Information för höjdgruppen från 76 till 105 cm**OBSERVERA**

Detta är en förbättrad i-Size-fasthållningsanordning för barn. Den har typgodkänts enligt FN:s föreskrifter nr 129 för användning på „i-Size” sittplatser som anges av fordonstillverkarna i fordonets instruktionsbok.

Vid frågor eller funderingar ta kontakt med tillverkaren eller säljaren av den förbättrade fasthållningsanordningen för barn.

Information för höjdgruppen från 105 till 150 cm**OBSERVERA**

Det är en förbättrad fasthållningsanordning för barn i kategorin i-Size. Den har typgodkänts enligt FN:s föreskrifter nr 129 för användning främst i sittlägen för „i-Size” som anges av fordonstillverkarna i fordonets instruktionsbok.

Vid frågor eller funderingar ta kontakt med tillverkaren eller säljaren av den förbättrade fasthållningsanordningen för barn.

Produkten kan monteras endast på sittplatser markerade med symbol  på fig. A, markerade som i-Size.

Produkten kan monteras endast på sittplatser markerade med symbol  på fig. A endast framåtvänd och när krockkuden inte är aktiv. Det rekommenderas att montera bilbarnstolen endast på bilens baksäten.

VARNINGAR

- 1. Viktigt!** Använd inte bilbarnstolen om ditt barn är yngre än 15 månader.
- Bilbarnstolens hårda komponenter och plastdelar ska fastsättas och installeras på så sätt att de i bilens normala användningsförhållanden inte kan blockeras av flyttbart bilsäte eller bildörr.
- Produkten är avsedd för barn som är mellan 76 till 150 cm långa.
- Alla säkerhetsbälten som håller fast barnet ska vara välanpassade till barnets storlek. Bältena får inte vara vridna.
- Bälten som fastsätter fasthållningsanordningen till fordonet ska vara uppspända.
- Kontrollera att höftbälten sitter lågt och skyddar barnets bäcken.
- Om produkten utsatts för kraftig påverkan (såsom slag), ska den bytas ut.
- Utför inte några ändringar i bältesstolen eller lägg inte till några extra komponenter utan tillstånd från typgodkännandeorganet. För att säkerställa ett maximalt skydd för barnet montera och använd utrustningen i enlighet med anvisningar i bruksanvisningen.
- Plastdelarna kan bli varma i solen och bränna barnets hud.
- Lämna aldrig ditt barn ensamt i bilen.
- Bagage och andra föremål ska säkras så att de inte orsakar skador vid en krock.
- Använd inte bilbarnstolen utan tygöverdraget.
- Överdraget kan inte ersättas med en komponent som kommer från en annan produkt. Det utgör en väsentlig del av produkten och påverkar fasthållningsanordningens funktion.
- Läs fordonets instruktionsbok.
- Anordningen kanske inte passar alla typgodkända fordon om den är justerad för en räckvidd över 135 cm.
- Ha alltid denna bruksanvisning med dig.

INFORMATION OM BATTERIER



1. **VARNING:** en här produkten innehåller ett knappcells batteri. Ett knappcellbatteri kan orsaka allvarliga inre kemiska brännskador vid förtäring.
2. **VARNING:** Kassera begagnade batterier omedelbart. Håll nya och använda batterier utom räckhåll för barn. Om du tror att batterierna kan ha svalts eller satts in i någon del av kroppen, kontakta omedelbart läkare.
3. Ladda inte engångsbatterier.
4. Blanda inte olika batterisorter eller gamla (förbrukade) batterier med nya.
5. Sätt in batterier i batterifacket med iakttagande av deras polaritet (+ och -) och märkningar inuti batterifacket.
6. Ta alltid ut urladdade batterier. Ett batteri som lämnas kvar i produkten kan läcka ut eller explodera och förstöra produkten.
7. Koppla inte ihop batteripolerna.
8. Se till att använda C/LR14-batterier för att säkerställa en korrekt funktion.
9. Ta ut batterier ur batterifacket om enheten inte användas under en längre tid.
10. Förvara batterierna utom räckhåll för barn.
11. Kasta inte batterier i eld. Explosionsrisk.
12. Skaffa bort batterier i enlighet med gällande föreskrifter genom att kasta dem i avsedda behållare.

BESKRIVNING AV DELAR (fig. A)

- | | |
|----------------------------------|--------------------------------------------|
| 1. ISOFIX-styrning | 8. Spänne för säkerhetsbälten |
| 2. Fästpunkter | 9. Spänneskydd |
| 3. Nackstöd | 10. Justeringsknapp för bältenas spänning |
| 4. Överdrag för ryggstödet | 11. Rem för justering av bältenas spänning |
| 5. Styrningens axelbälte | 12. Lutningshandtag |
| 6. Bältenas skyddskuddar | |
| 7. Bilbarnstolens 5-punktsbälten | |

- 13. Bas
- 14. Styrning för höftbältet
- 15. Säkerhetsbälteskopplingar
- 16. Knapp för lossning av säkerhetsbälten
- 17. Spak för justering av nackstödet
- 18. Justering av Top Tether-bältes längd
- 19. Top Tether-bälte
- 20. ISOFIX-kopplingar
- 21. ISOFIX-spak
- 22. Larmbrytare
- 23. Reduceringsinsats med benförlängning
- 24. Mugghållare

INSTALLATION I BILEN

Montering av bilbarnstolen	Sittorientering	Bilbarnstolens läge	Barnets storlek
<p>- Montering med hjälp av ISOFIX och Top Tether-bälte</p> <p>- Barnet är fäst med bilbarnstolens säkerhetsbälten</p> <p>Bilbarnstolen ska sättas i ett av 5 tillgängliga lutningslägen.</p>	Framåtvänd		<p>Från 76 till 105 cm</p> <p>Barnets vikt: maximalt 18 kg</p>
<p>- Montering med hjälp av ISOFIX och bilens säkerhetsbälten</p> <p>- Montering med hjälp av endast bilens säkerhetsbälten.</p> <p>Bilbarnstolen ska sättas i ett av 5 tillgängliga lutningslägen.</p>	Framåtvänd		<p>Från 105 till 150 cm</p>

FRAMÅTVÄND (76 – 105 CM)

OBSERVERA! Före montering, se till att TT-bältesvarningssystemet är påslaget (fig. 0). För att slå på larmet, skjut omkopplaren till "ON" och för att stänga av den till "OFF".

1. Placera bilbarnstolen i baksätet på den plats som är avsedd för montering.
2. Tryck på ISOFIX-spaken (21, fig. A) och förläng ISOFIX-armarna (fig. 2). Förankra ISOFIX-armarna i krokarna i bilens säte. Armarna låser sig och du kommer att höra ett karakteristiskt klick (fig. 1).

Observera! Om bilen inte är utrustad med lämpliga ISOFIX-styrningar, måste adaptrar användas (fig. 1A).

3. Grön indikator på ISOFIX-knappen måste synas på båda sidor (fig. 2).
4. Tryck stolen maximalt mot baksätet. Pressa ner basen genom att göra en vänster-högerörelse mot ryggestödet för att säkerställa att den trycks mot bilens säte så mycket som möjligt.

5. Ställ in lutningen av ryggstödet till ett av de 5 tillgängliga lägena med hjälp av lutningshandtaget (12, fig. A).

OBSERVERA! Varje ändring av ryggstödet lutning under användningen av bilbarnstolen kräver en ytterligare anpassning av Top Tether-bältets längd.

6. Rulla ut Top Tether-bältet, tryck sedan på längdjusteringen (fig. 6) för att justera längden på bältet och flytta spännet och kroken till änden av bältet.
7. Dra Top Tether-bältet rakt mot förankringen, och om det behövs, för den under nackstödet på bilbarnstolen (fig. 3).
8. Fäst Top Tether-bältet till förankringspunkten i din bil (fig. 4). Förankringspunkterna kan finnas på olika ställen beroende på fordonet.
9. Spänn åt Top Tether-bältet så mycket det går och se till att indikatorn är grön (fig. 5).
10. Placera barnet i bilbarnstolen.
11. Spänn bilbarnstolens säkerhetsbälten (se: Fastspänning och lossning av bälten).
12. Justera nackstödet (fig. 7) (se: Justering av nackstödet).

FRAMÅTVÄND (105 – 150 cm)

OBSERVERA! Före montering, se till att TT-bältesvarningssystemet är påslaget (fig. 0).

1. Stoppa undan Top Tether-bältet (se: Att stoppa undan Top Tether-bältet).
2. Stoppa undan bilbarnstolens bälten (se: Att stoppa undan 5-punktbälten).
3. Placera bilbarnstolen i baksätet på den plats som är avsedd för montering.

Observera! Om du monterar utan ISOFIX-systemet hoppa över steg 4-6.

4. Tryck på ISOFIX-spaken (21, fig. A) och förläng ISOFIX-armarna (fig. 2). Förankra ISOFIX-armarna i krokarna i bilens säte. Armarna låser sig och du kommer att höra ett karakteristiskt klick (fig. 1).

Observera! Om bilen inte är utrustad med lämpliga ISOFIX-styrningar, måste adaptrar användas (fig. 1A).

5. Grön indikator på ISOFIX-knappen måste synas på båda sidor (fig. 2).
6. Tryck stolen maximalt mot baksätet. Pressa ner basen genom att göra en vänster-högerrörelse mot ryggstödet för att säkerställa att den trycks mot bilens säte så mycket som möjligt.
7. Ställ in lutningen av ryggstödet till ett av de 5 tillgängliga lägena med hjälp av lutningshandtaget (12, fig. A).
8. Placera barnet i bilbarnstolen och justera nackstödet (se: Justering av nackstödet).
9. Dra ut bilbältet så långt det går och spänn fast det, du kommer höra ett karakteristiskt klick.

10. För höftdelen av bältet genom de gröna styrningarna för höftbältet (fig. 12).
11. För axeldelen av bältet genom den gröna styrningen för axelbältet som finns under nackstödet (fig. 12).
12. Dra åt bilens säkerhetsbälte mot bältesupprullaren. Bilens säkerhetsbälten bör ligga tätt mot barnets kropp. Se till att bälten inte är vridna.
13. Se till att bältena är korrekt placerade i styrningarna och spända åt och att spännet finns inte för nära styrningen för höftbälten (fig. 12).

IHOPFÄLLNING AV BILBARNSTOLEN

För att fälla bilbarnstolen för transport, tryck på knappen (A, fig. 14) och skjut sedan ryggstödet framåt. Säkra bilbarnstolen med Top-Tether bältet (fig. 14).

FASTSPÄNNING OCH LOSSNING AV BÄLTEN

1. Lossa bilbarnstolens bälten genom att trycka på justeringsknappen (10, fig. A) och dra på bältena.
2. Lossa säkerhetsbälten genom att trycka på en röd knapp på spännet (A, fig. 6).
3. Placera barnet i stolen.
4. Anslut bälteskopplingarna (fig. 6) och sätt sedan in dem i spännet. Du kommer att höra ett karakteristisk klick.
5. Justera nackstödet.
6. För att spänna åt bältena dra i justeringsremmen (A, fig. 7). För att lossa bältena tryck justeringsknappen och dra i axelbälten.

Observera! Kontrollera att bältena ligger tätt mot barnets kropp och inte är vridna. Kontrollera att höftbälten sitter lågt och skyddar barnets bäcken. Bältena ska ligga tätt mot barnets kropp men ska inte vara för tajta och orsaka obehag.

JUSTERING AV NACKSTÖDET

1. Lossa säkerhetsbältena genom att trycka ner knappen för justering av spänning av säkerhetsbälten (10, fig. A). Det underlättar justering av nackstödet höjd.
2. Dra i nackstödet justeringsspak (17, fig A).

Axelremmarnas höjdinställning är integrerad med nackstödet höjdinställning. Genom att justera höjden på nackstödet kommer höjden på axelbältena att justeras automatiskt.

Observera! Nackstödet ska justeras så att axelbältena inte är för högt (i linje med öronen eller högre) och inte heller för lågt (t.ex. bakom barnets rygg). Axelbälten bör finnas i samma höjd som barnets axlar (fig. 13).

REDUCERINGSINSATS

Observera! Barn som är upp till 105 cm långa måste använda reduceringsinsatsen (23, fig. A). Reduceringsinsatsen ska tas bort ifall barnet som använder bilbarnstolen är längre än 105 cm.

ATT STOPPA UN DAN TOP TETHER-BÄLTET

Stäng av TT-larmet (fig. 0) och rulla sedan upp Top Tether-bältet och förvara den tillsammans med längdjusteraren i den bakre delen av sätet. Se till att bältet är fäst med kardborrebandet.

ATT GÖMMA UN DAN BARNSTOLENS FEMPUNKTSBÄLTEN

OBSERVERA! Följande information gäller grupp 105 - 150 cm.

1. Lossa bilbarnstolens säkerhetsbälten genom att trycka på en röd knapp på spännet (A, fig. 6).
2. Ta bort skyddet från spännet för säkerhetsbälten (9, fig. A) och säkerhetsbältets skyddskuddar (6, fig. A).
3. Ta bort överdraget från basen genom att haka av skyddet från basen och ryggstödet och lossa metallspärrarna på baksidan av bilbarnstolen (fig. 8).
4. För spännet och axelremmarna genom överdraget (fig. 9).
5. Sträck ut säkerhetsbältena, anslut bälteskopplingarna och sätt sedan in dem i spännet (fig. 10). Du kommer att höra ett karakteristisk klick.
6. Placera det fastspända spännet i facket som finns i sätet under tygöverdraget (fig. 11). Stäng facket och sätt tillbaka locket.

DEM ONTERING AV BILBARNSTOLEN - ISOFIX

För att lossa ISOFIX-armarna tryck ner ISOFIX-spaken (21, fig. A). ISOFIX-armarna kan dras ur basen (indikator på ISOFIX-knappen blir röd.) Dra i ISOFIX-spaken för att dra tillbaka armarna och för in dem i basen på båda sidor.

DEMONTERING AV BILBARNSTOLEN - TOP TETHER

Lossa bältet. Lossa Top Tether-bältet från förankringspunkterna i din bil. Monteringsindikator blir röd.

JUSTERING AV RYGGSTÖDETS LUTNING

För att justera sätets lutning, tryck justeringspaket (12, fig. A) och sätt stolen i önskat läge. Bilbarnstolen har 5 justeringslägen för ryggstödet. Korrekt montering indikeras med ett klickljud.

MONTERING AV MUGGHÅLLAREN

För att montera mugghållaren, skjut in hållaren så långt som möjligt i motsvarande plats på stolen (A, fig. 15). För att ta bort mugghållaren, ta ut den ur stolen.

ATT SÄTTA PÅ OCH TA AV ÖVERDRAGET

1. Sätt nackstödet i högsta möjliga läget (se: Justering av nackstödet).
2. Lossa bilbarnstolens bälten (se: fastspänning och lossning av bilbarnstolens bälten).
3. Ta bort skyddskuddar för bälten.
4. Ta bort den övre delen av överdraget från sätet och nackstödet, lossa sedan metallspärrarna och haka av gummibanderna som håller fast den nedre delen av överdraget.
5. Ta bort överdraget.

RENGÖRING OCH UNDERHÅLL

1. Överdraget kan handtvättas i max 30°C.
2. Torktumla inte.
3. Exponera inte överdraget för direkt solljus för att torka det.
4. Plastdelar kan rengöras med en fuktig trasa och ett mildt rengöringsmedel.
5. Använd inte starka rengöringsmedel eller blekmedel.

Foton är endast för referens, det verkliga produktutseendet kan skilja sig från det som presenteras på foton.

Kjære kunde!

Hvis du har kommentarer eller spørsmål angående det kjøpte produktet, vennligst ta kontakt med oss: help@lionelo.com

Produsent:

BrandLine Group Sp. z o. o.
A. Kręglewskiego 1, 61-248 Poznań, Polen

Informasjon for høydegruppen fra 76 til 105 cm**MERK FØLGENDE**

Dette er et forbedret barnesikringssystem i i-Size-kategorien. Den er godkjent i henhold til FNs regelverk nr. 129 for bruk på seter i kategorien "i- Size " angitt av bilprodusentene i instruksjonene kjøretøybruger.

Hvis du er i tvil, kontakt produsenten eller selgeren forhandler av et forbedret barnesikringssystem.

Informasjon for høydegruppen fra 105 til 150 cm**MERK FØLGENDE**

Dette er et forbedret i-Size beltestoltype barnesikringssystem. Den er godkjent i henhold til UN-regulativ nr. 129, for bruk primært i "i-Size"-seteposisjonene som er angitt av kjøretøyprodusentene i kjøretøyets brukerhåndbok.

Hvis du er i tvil, kontakt produsenten eller forhandleren av det forbedrede barnesikringssystemet.

Produktet er kun egnet for installasjon på steder merket med symbolet  i fig. A, merket som i-Size.

Produktet er egnet for installasjon på stedet merket med symbolet  i Fig. A kun fremovervendt og med kollisjonsputen inaktiv. Det anbefales å installere setet kun på baksetene på bilen.

ADVARSLER:

- 1. Viktig!** Ikke bruk setet hvis barnet ditt er under 15 måneder.
- De harde komponentene og plastdelene til barnesikringssystemet skal plasseres og installeres på en slik måte at de under normale driftsforhold for kjøretøyet ikke kan bli fanget av et skyvesete eller en dør på kjøretøyet.
- Produktet er beregnet på barn mellom 76 og 150 cm høye.
- Eventuelle sikkerhetsbelter som holder barnet fast må være godt tilpasset barnets størrelse. Beltene kan ikke vris. Beltene kan ikke vris.
- Beltene som fester sikringen til kjøretøyet må være stramme.
- Pass på at hoftebeltene blir lave for å sikre bekkenet ordentlig.
- Hvis produktet har vært utsatt for sterke faktorer (som støt), bør det skiftes ut.
- Ikke foreta endringer på setet eller legg til nye komponenter uten godkjenning fra godkjenningsmyndigheten. For å sikre maksimal sikkerhet for barnet ditt, bør utstyret festes og brukes i samsvar med instruksjonene i håndboken.
- Plastdelene på dette setet kan varmes opp i solen og forårsake brannskader på barnets hud.
- La aldri et barn være alene i et bilsete
- Bagasje og andre lignende gjenstander bør sikres slik at de ikke forårsaker skader ved en kollisjon.
- Ikke bruk setet uten stofftrekket.
- Belegget kan ikke erstattes med et element fra et annet sett. Det er en integrert del av settet og påvirker driften av sikkerhetssystemet.
- Se kjøretøyprodusentens brukerhåndbok.
- Enheten passer kanskje ikke til alle godkjente kjøretøy hvis den er justert for en rekkevidde over 135 cm.
- Ha alltid denne bruksanvisningen med deg.

INFORMASJON OM BATTERI



- 1. ADVARSEL:** Dette produktet inneholder et knappebatteri. Et knappebatteri kan påføre alvorlige indre kjemiske forbrenningsskader dersom det svelges.
- 2. ADVARSEL:** De brukte batteriene må straks avfallsbehandles. Oppbevar nye og gamle batterier på sikker avstand fra barn. Dersom du tror at batteriene kan ha blitt svelget eller kommet inn i en hvilken som helst kroppsdel, må du søke øyeblikkelig medisinsk hjelp.
- Ikke lad opp engangsbatterier.
- Ikke bland forskjellige typer batterier eller gamle (brukte) batterier med nye.
- Sett inn batteriene i batterirommet i henhold til polariteten (+ og -) og merkingene inne i batterirommet.
- Fjern alltid det utladede batteriet. Hvis batteriet blir liggende i produktet, kan det lekke eller eksplodere og ødelegge produktet.
- Ikke kortslutt batteripolene.
- For å sikre riktig drift av enheten, sørg for å bruke C/LR14-batterier.
- Hvis produktet ikke skal brukes på lang tid, fjern batteriene fra batterirommet.
- Oppbevar batterier utilgjengelig for barn.
- Ikke kast batterier i brann. Eksplosjonsfare.
- Kast batterier i henhold til forskriftene, og kast dem i spesielle beholdere.

DELBESKRIVELSE (fig. A)

- | | | | |
|----|--------------------|-----|----------------------------------------|
| 1. | ISOFIX-guide | 6. | Beskyttelsesputer for sikkerhetsbelter |
| 2. | Festepunkter | 7. | 5-punkts sikkerhetsbelter |
| 3. | Nakkestøtte | 8. | Sikkerhetsbeltespenne |
| 4. | Ryggtrekk | 9. | Spennedeksel |
| 5. | Skulderbelteføring | 10. | Justeringsknapp for beltespenning |

- | | |
|------------------------------------------------------------------------------------------------------------------------------------------------------------------------------------------------------------------------------------------------------------------------------------------------------------------------------|---------------------------------------------------------------------------------------------------------------------------------------------------------------------------------------------------------------------------------------------------------------------------------|
| <ul style="list-style-type: none"> 11. Et belte som regulerer strammingen av sikkerhetsbelter 12. Tiltjusteringsspak 13. Base 14. Hoftebelteføring 15. Sikkerhetsbeltekløbler 16. Knapp for å løsne sikkerhetsbelter 17. Justeringsspak for nakkestøtte | <ul style="list-style-type: none"> 18. Top Tether beltelengdejustering 19. Top Tether Belte 20. ISOFIX-kontakter 21. ISOFIX-spak 22. Alarmbryter 23. Reduserende innlegg med benforlengelse 24. Koppholder |
|------------------------------------------------------------------------------------------------------------------------------------------------------------------------------------------------------------------------------------------------------------------------------------------------------------------------------|---------------------------------------------------------------------------------------------------------------------------------------------------------------------------------------------------------------------------------------------------------------------------------|

MONTERING I BILEN

Setemontering	Seteorientering	Seteposisjon	Babyens dimensjoner
- Installasjon med ISOFIX og Top Tether belte - Barnet er festet med bilbelte Setet bør stilles inn i en av de 5 tilgjengelige rygghefningsposisjonene.	Forovervendt		Fra 76 til 105 cm Barnevekt: maks 18 kg.
- Montering med ISOFIX og bilbelter - Montering med kun bilbelter Setet bør stilles inn i en av de 5 tilgjengelige rygghefningsposisjonene.	Forovervendt		Fra 105 til 150 cm

FOROVERVENDT (76 – 105 CM)

MERK FØLGENDE Før installasjon, sørg for at TT-beltevarslingssystemet er slått på (fig. 0). For å slå på alarmen, skyv bryteren til "ON" og for å slå den av til "OFF".

1. Plasser setet på bilsetet på stedet beregnet for montering.
2. Trykk på ISOFIX-spaken (21, fig. A), og forleng ISOFIX-armene (fig. 2). Fest ISOFIX-armene til ankrene i bilsetet. Armene vil gå i inngrep og du vil høre et karakteristisk klikk (fig. 1).

Merk følgende! Hvis bilen ikke er utstyrt med passende ISOFIX-føringer, må adaptere brukes (fig. 1A).

3. Den grønne indikatoren på ISOFIX-knappen må være synlig på begge sider (fig. 2).

4. Trykk setet mot ryggstøtten på bilsetet. Skyv basen i en venstre-høyre bevegelse mot ryggstøtten for å sikre at den presses så tett som mulig til bilsetet.
5. Still inn setehellingen til en av de 5 tilgjengelige posisjonene ved å bruke spaken for helningsjustering (12, Fig. A).

MERK FØLGENDE Enhver endring i ryggstøttehellingen mens du bruker setet krever omjustering av lengden på Top Tether.

6. Rull ut Top Tether-beltet, trykk deretter på lengdejusteringen (A, fig. 6) for å justere lengden på beltet og flytt spennen og kroken til enden av beltet.
7. Før Top Tether- stroppen rett mot forankringen, kjør den om nødvendig under nakkestøtten på bilsetet (fig. 3).
8. Fest Top Tether til forankringspunktet i bilen (fig. 4) Ankerpunkter kan være plassert på forskjellige steder, avhengig av kjøretøyet.
9. Stram Top Tether-beltet så stramt som mulig og sørg for at indikatoren er grønn (fig. 5).
10. Plasser barnet i setet.
11. Feste sikkerhetsbeltene (se: Feste og løsne sikkerhetsbeltene).
12. Juster hodestøtten (fig. 7) (se: Justering av hodestøtten).

FREMOVERVENDT (105 - 150cm)

MERK FØLGENDE Før installasjon må du kontrollere at TT-beltevarslingssystemet er deaktivert (fig. 0).

1. Trekk inn Top Tether beltene (se: Trekk inn Top Tether beltene).
2. Trekk inn sikkerhetsbeltene (se: Trekk inn 5-punkts sikkerhetsbeltene).
3. Plasser setet på bilsetet på stedet beregnet for montering.

Merk følgende! Ved installasjon uten bruk av ISOFIX-systemet bør det utelates trinn 4 til 6.

4. Trykk på ISOFIX-spaken (21, fig. A), og forleng ISOFIX-armene (fig. 2). Fest ISOFIX-armene til ankrene i bilsetet. Armene vil gå i inngrep og du vil høre et karakteristisk klikk (fig. 1).

Merk følgende! Hvis bilen ikke er utstyrt med passende ISOFIX-guider, bruk adaptere (fig. 1A).

5. Den grønne indikatoren på ISOFIX-knappen må være synlig på begge sider (fig. 2).
6. Trykk setet mot ryggstøtten på bilsetet. Skyv basen i en venstre-høyre bevegelse mot ryggstøtten for å sikre at den presses så tett som mulig til bilsetet.
7. Still inn setehellingen til en av de 5 tilgjengelige posisjonene ved å bruke spaken for helningsjustering (12, fig. A).
8. Plasser barnet i setet og juster hodestøtten (se: Justering av hodestøtten).

9. Trekk bilbeltet ut så langt det går og fest det, du vil høre et karakteristisk klikk.
10. Før hoftedelen av beltet gjennom de grønne hoftebelteføringene (fig. 12).
11. Før skulderdelen av beltet gjennom den grønne skulderbelteføringen som er plassert under hodestøtten (fig. 12).
12. Trekk bilbeltet stramt mot setebeltetrekkeren. Bilbelter skal sitte tett rundt barnets kropp. Pass på at beltene ikke er vridd.
13. Pass på at beltene er riktig plassert i føringene og stramme, og at spennen ikke er for nær hoftebelteføringen (fig. 12).

UTFOLDING AV SETE

For å legge ned setet for transport, trykk på knappen (A, fig. 14) og skyv deretter ryggstøtten forover. Fest setet med Top Tether-beltet (fig. 14).

FESTING OG LØSNING AV SETEBELTER

1. Løsne sikkerhetsbeltene ved å trykke på spenningsjusteringsknappen (10, fig. A) og dra i beltene.
2. Løsne sikkerhetsbeltene ved å trykke på den røde knappen på spennen (A, fig. 6).
3. Plasser babyen din i setet.
4. Koble til beltekoblingene (fig. 6) og sett dem deretter inn i spennen. Du vil høre et karakteristisk klikk.
5. Juster hodestøtten.
6. For å stramme beltene, trekk i remspenningsjusteringsbeltet (A, fig. 7) For å løsne beltene, trykk på beltejusteringsknappen og trekk i skulderbeltene.

Merk følgende! Pass på at sikkerhetsbeltene er stramme, sitter godt til barnets kropp og ikke er vridd. Pass på at hoftebeltene blir lave og beskytte barnets bekken. Beltene skal være stramt mot barnets kropp, men skal ikke være for stramt og forårsake ubehag.

JUSTERING AV HODESTØTTEN

1. Løsne sikkerhetsbeltene ved å holde inne knappen for justering av sikkerhetsbeltespenningen (10, fig. A). Dette vil tillate deg å justere høyden på hodestøtten mer fritt.
2. Trekk i hodestøttens justeringsspak (17, fig. A).

Høydeinnstillingen til skulderbeltene er integrert med høydeinnstillingen for hodestøtten. Ved å justere høyden på hodestøtten vil høyden på skulderbeltene justeres automatisk.

Merk følgende! Hodestøtten bør justeres slik at skulderbeltene ikke er for høye, for eksempel ved eller over ørene, eller for lave, for eksempel bak barnets rygg. Skulderbeltene skal være på høyde med barnets skuldre (fig. 13).

REDUSERENDE INNSATS

Merk følgende! Barn opptil 105 cm høye må bruke en reduserende innsats (23, fig. A). Reduksjonsinnsatsen bør fjernes hvis setet brukes av et barn over 105 cm høyt.

LØSNING AV TOP TETHER BELTE

Slå av TT-alarmen (fig. 0) og rull deretter opp Top Tether og oppbevar den, sammen med lengdejusteringen, i den bakre ytre delen av setet. Pass på at beltet er festet med borrelås.

GJEMME 5-PUNKTS SIKKERHETSBELTENE

MERK FØLGENDE Informasjonen nedenfor gjelder for gruppen 105-150 cm.

1. Løsne sikkerhetsbeltene ved å trykke på den røde knappen på spennen (A, fig. 6).
2. Fjern dekselet til sikkerhetsbeltespennen (9, fig. A) og setebeltebeskyttelsesputene (6, fig. A).
3. Fjern setebunndekselet ved å løsne beskyttelsen fra setebunnen og ryggstøtten og løsne metallåsene bak på setet (fig. 8).
4. Før spennen og skulderstroppene gjennom dekselet (fig. 9).
5. Strekk ut sikkerhetsbeltene, koble til beltekoblingene og sett dem deretter inn i spennen (fig. 10). Du vil høre et karakteristisk klikk.
6. Plasser den festede sikkerhetsbeltespennen i rommet som er plassert i setet under dekselet (fig. 11). Lukk hanskerommet og sett dekselet på igjen.

FJERNING AV SETE - ISOFIX

For å løsne ISOFIX-armene, trykk på ISOFIX-spakene (21, fig. A). Armene kan forlenges fra basen (indikatoren på ISOFIX-knappen blir rød). Trekk i ISOFIX-spaken for å trekke inn armene, og sett dem inn i setebunnen på begge sider.

FJERNING AV SETE - TOP TETHER

Løsne beltet. Løsne Top Tether-beltet fra forankringspunktene i bilen. Indikatoren blir rød.

JUSTERING AV SETEHELNING

For å justere setehellingen trykker du på helningsjusteringsspaken (12, fig. A) og setter setet i ønsket posisjon. Setet har 5 nivåer med justering av ryggstøttehellingen. Riktig innstilling vil bli indikert med et klikk.

INSTALLASJON AV KOPPHOLDEREN

For å installere koppholderen, skyv koppholderen så langt den går inn på riktig sted på setet (A, fig. 15). For å demontere, skyv koppholderen ut av setet.

FJERNING OG FESTING AV DEKSLET

1. Juster hodestøtten til den høyeste tilgjengelige posisjonen (se: justering av hodestøtten).
2. Løsne sikkerhetsbeltene (se: feste og løsne sikkerhetsbeltene).
3. Fjern beskyttelsesputene på sikkerhetsbeltene.
4. Fjern den øvre delen av dekselet fra setet og hodestøtten, løsne deretter metallåsene og hekt av gummibåndene som fester den nedre delen av dekselet.
5. Fjern dekselet.

RENGJØRING OG VEDLIKEHOLD

1. Trekket kan vaskes for hånd ved maksimal temperatur på 30°C.
2. Må ikke tørkes i tørketrommel.
3. Dekselet bør ikke utsettes for sollys for å tørke.
4. Plastelementer kan rengjøres med en fuktig klut og mildt rengjøringsmiddel.
5. Merk følgende! Ikke bruk sterke vaskemidler eller blekemidler.

Bildene er kun for illustrasjonsformål, det faktiske utseendet til produktene kan avvike fra det som vises på bildene.

Kære kunde!

Hvis du har kommentarer eller spørgsmål om det produkt, du har købt, bedes du kontakte os: help@lionelo.com

Producent:

BrandLine Group Sp. z o. o.
A. Kręglewskiego 1, 61-248 Poznań, Polen

Information til gruppen med en størrelse fra 76 til 105 cm**BEMÆRK**

Det er en forbedret barnefastholdelsesanordning i "i-Size"-kategorien. Den er blevet godkendt i overensstemmelse med FN-regulativ nr. 129 til brug primært på i-Size-siddepladser, der er angivet i køretøjsfabrikantens vejledning.

Hvis du er i tvivl, skal du kontakte producenten eller forhandleren af barnefastholdelsesanordningen.

Information til gruppen med en størrelse fra 105 til 150 cm**BEMÆRK**

Det er en forbedret barnefastholdelsesanordning i "i-Size-boostersædekategorien". Den er blevet godkendt i overensstemmelse med FN-regulativ nr. 129, til brug primært på i-Size-siddepladser, der er angivet i køretøjsfabrikantens vejledning.

Hvis du er i tvivl, skal du kontakte producenten eller forhandleren af barnefastholdelsesanordningen.

Produktet er kun beregnet til montering på de sæder, der er markeret med symbolet  i figur A, som i-Size.

Produktet er beregnet til montering på sædet, der er markeret med symbolet  i fig. A., kun fremadvendt og når airbaggen er deaktiveret. Det anbefales kun at montere autostolen på køretøjets bagsæder.

ADVARSLER:

- 1. VIGTIGT!** Brug ikke autostolen, hvis dit barn er under 15 måneder.
- Børnesikkerhedsanordningens stive dele og plastdele skal anbringes og monteres, så der ved normal brug af køretøjet ikke er mulighed for, at de bliver fastklemt under et forskydeligt sæde eller i døren på køretøjet.
- Produktet er designet til børn mellem 40 og 150 cm i højden.
- Alle seler i barnefastholdelsesanordningen skal passe godt til barnets størrelse. Selerne må ikke være snoede.
- Stropperne, der fastspænder fastholdelsesanordningen til køretøjet, skal være stramme.
- Sørg for, at hofteseler sidder lavt for at beskytte bækkenet tilstrækkeligt.
- Hvis produktet har været udsat for kraftig belastning (f.eks. slag), skal det udskiftes.
- Der må ikke foretages ændringer på autostolen eller tilføjes nye komponenter uden den typegodkendende myndigheds godkendelse. For at sikre maksimal sikkerhed for dit barn skal udstyret fastgøres og bruges som anbefalet i brugermanualen.
- Autostolens plastdele kan blive varme i solen og forårsage forbrændinger på dit barns hud.
- Efterlad aldrig barnet uden opsyn i autostolen i køretøjet.
- Bagage og andre lignende genstande skal fastgøres, så de ikke forårsager skader ved et sammenstød.
- Brug ikke autostolen uden dets stoffbetræk.
- Betrækket må ikke erstattes med et element fra et andet sæt. Det er en integreret del og påvirker fastholdelsesanordningens funktion.
- Der henvises til køretøjsproducentens instruktionsbog.
- Enheden passer muligvis ikke til alle godkendte køretøjer, når den justeres til størrelsen over 135 cm.
- Hav altid denne manual ved hånden.

OPLYSNINGER OM BATTERI



1. **ADVARSEL:** Dette produkt indeholder et knapcellebatteri. Et knapcellebatteri kan forårsage alvorlige indre, kemiske forbrændinger, hvis det sluges.
2. **ADVARSEL:** Bortskaf straks de brugte batterier. Hold nye og brugte batterier uden for børns rækkevidde. Kontakt straks en læge ved mistanke om at batterierne kan være blevet slugt eller puttet ind andre steder på kroppen.
3. Genoplad ikke engangsbatterier.
4. Bland aldrig batterier af forskellige typer eller gamle (flade) batterier med nye batterier.
5. Sæt batterierne i batterirummet med den angivne polaritet (+ og -) og i overensstemmelse med markeringerne inde i batterirummet.
6. Fjern altid fladt batteri fra produktet. Et batteri, der efterlades i produktet, kan lække eller eksplodere og ødelægge produktet.
7. Kortslut ikke batteripolerne.
8. Sørg for, at du bruger batterier af typen C/LR14 for at sikre, at enheden fungerer korrekt.
9. Hvis produktet ikke bruges i en længere periode, skal batterierne tages ud af rummet.
10. Hold batterier væk fra børn.
11. Smid aldrig batterier ind i ild. Risiko for eksplosion.
12. Bortskaf batterier i henhold til gældende regler og smid dem i dertil indrettede beholdere.

BESKRIVELSE AF DELE (fig. A)

- | | |
|--------------------------------|--------------------------------------------|
| 1. Isofix-føring | 6. Beskyttelsespudder til autostolens sele |
| 2. Fastgørelsespunkter | 7. 5-punkts-sikkerhedsseler |
| 3. Nakkestøtte | 8. Autostolens selelås |
| 4. Betræk til ryglæn | 9. Beskytter af selelås |
| 5. Seleføring til skulderstrop | |

10. Knap til justering af spænding af sikkerhedssele
11. Strop til justering af spænding af autostolens sele
12. Håndtag til justering af hældning
13. Base
14. Seleføring til hoftesele
15. Autostolens låsetunger
16. Seleudløserknap
17. Håndtag til justering af nakkestøtte
18. Længdejustering til Top Tether sele
19. Top Tether sele
20. ISOFIX-stik
21. ISOFIX-håndtag
22. Alarmkontakt
23. Babyindsats med benforlængelse
24. Kopholder

MONTERING I BILEN

Montering af autostolen	Autostolens retning	Autostolens position	Barnets størrelse
<p>- Montering med ISOFIX og Top Tether sele - Barnet fastspændt med autostolens sikkerhedssele.</p> <p>Placer barnestolen i en af de 5 tilgængelige positioner for ryglænets hældning.</p>	Fremadvendt		<p>Fra 76 til 105 cm</p> <p>Barnets vægt: maks. 18 kg</p>
<p>- Montering med ISOFIX og bilseler. - Montering kun med bilseler.</p> <p>Placer autostolen i en af de 5 tilgængelige positioner for ryglænets hældning.</p>	Fremadvendt		<p>Fra 105 til 150 cm</p>

FREMADVENDT (76 - 105 CM)

BEMÆRK! Før montering sikr dig, at alarmsystemet for TT-selefejl er aktiveret (fig. 0). For at aktivere alarmen flyt kontakten til "ON", for at deaktivere til "OFF".

1. Placer autostolen på bilens bænksæde i monteringspositionen.
2. Tryk på Isofix-håndtag (21, fig. A) og træk så Isofix-armene ud (fig. 2). Forank Isofix-armene i de beslag, der er placeret i bilens bænksæde. Armene låses sammen og du hører et karakteristisk klik (fig. 1).

Bemærk! Hvis din bil ikke er udstyret med en passende Isofix-guide, brug adaptore (fig. 1A).

3. Den grønne indikator på ISOFIX-knappen skal være synlig på begge sider (fig. 2).

- Tryk autostolen mod ryglænet i bilens bænksæde. Skub basen med en venstre-højrebevægelse mod ryglænet, for at sikre, at den sidder så tæt som muligt mod bilens bænksæde.
- Juster ryglænets hældning i en af de 5 tilgængelige positioner ved hjælp af håndtag til justering af hældning (12, fig. A).

BEMÆRK! Enhver ændring i ryglænets hældning under brug af autostolen kræver justering af Top Tether selens længde.

- Udvid Top Tether selen, tryk derefter på længdejusteringen (fig. 6) for at justere selelængden, og flyt låsen og krogen til enden af selen.
- Før Top Tether selen lige mod forankringerne, og før den om nødvendigt ind under autostolens nakkestøtte (fig. 3).
- Fastgør Top Tether selen til forankringspunktet i bilen (fig. 4). Forankringspunkterne kan findes forskellige steder afhængigt af bilen.
- Stram Top Tether selen så meget som muligt og sørg for, at indikatoren er grøn (fig. 5).
- Placer barnet i sædet.
- Fastgør autostolens sikkerhedsselerne (se: Fastgørelse og afmontering af autostolens sikkerhedsseler).
- Juster nakkestøtten (fig. 7) (se: Justering af nakkestøtten).

FREMADVENDT (105 - 150cm)

BEMÆRK! Før montering sikr dig, at alarmsystemet for TT-selefejl er deaktiveret (fig. 0).

- Skjul Top Tether selen (se: Skjul af Top Tether selen).
- Skjul autostolens sikkerhedsseler (se: Skjul af 5-punktsele)..
- Placer barnestolen på bilens bænksæde i monteringspositionen.

Bemærk! Hvis du monterer uden at bruge ISOFIX-systemet, skal du springe trin 4 til 6 over.

- Tryk på Isofix-håndtag (21, fig. A) og træk så Isofix-armene ud (fig. 2). Forank Isofix-armene i de beslag, der er placeret i bilens bænksæde. Armene låses sammen og du hører et karakteristisk klik (fig. 1).

Bemærk! Hvis din bil ikke er udstyret med en passende Isofix-guide, brug adaptere (fig. 1A).

- Den grønne indikator på ISOFIX-knappen skal være synlig på begge sider (fig. 2).
- Tryk autostolen mod ryglænet i bilens bænksæde. Skub basen med en venstre-højrebevægelse mod ryglænet, for at sikre, at den sidder så tæt som muligt mod bilens bænksæde.
- Juster ryglænets hældning i en af de 5 tilgængelige positioner ved hjælp af håndtag til justering af hældning (12, fig. A).

- Placer barnet i sædet, og juster nakkestøtten (se: Justering af nakkestøtten).
- Træk bilens sele så langt ud som muligt, og spænd den fast, du vil høre et karakteristisk klik.
- Før hoftedelen af selen gennem de grønne seleføringer til hofteselen (fig. 12).
- Før skulderdelen af selen gennem den grønne skulderseleføring, der er placeret under nakkestøtten (fig. 12).
- Spænd bilens sele ved at rette den mod seleoprulleren. Bilens sele skal sidde stramt omkring barnets krop. Sørg for, at selen ikke er snoet.
- Sørg for, at selerne er placeret korrekt i føringer og er strammet, og at låsen ikke er for tæt på hofteseleføringen (fig.12).

SAMMENKLAPNING AF AUTOSTOLEN

For at klappe autostolen sammen til transport tryk på knappen (A, fig. 14) og skub derefter ryglænet fremad. Fastgør sædet med Top Tether (fig. 14).

FASTGØRELSE OG AFMONTERING AF AUTOSTOLENS SIKKERHEDSSELER

- Løsn sikkerhedsselelerne ved at trykke på knappen til justering af stramning (10, fig. A) og træk i selerne.
- Åbn selerne ved at trykke på den røde låseknop (A, fig. 6).
- Placer barnet i autostolen.
- Sæt selernes låsetunger sammen (fig. 6) og derefter selerne i låsen. Du vil høre et karakteristisk klik.
- Juster hovedstøtten.
- Stram selerne ved at trække i stroppen til justering af selestramning (A, fig. 7). For at løsne selerne tryk på selejusteringsknappen og træk i skulderstropper.

Bemærk! Sørg for, at selerne er stramme, sidder tæt omkring barnets krop og ikke er snoede. Sørg for, at hofteselen sidder lavt og beskytter barnets bækken. Selerne skal sidde stramt mod barnets krop, men må ikke være for stramme og forårsage ubehag.

JUSTERING AF NAKKESTØTTE

- Løsn sikkerhedsselelerne ved at trykke på knappen til justering af stramning (10, fig. A). Dermed kan du nemmere justere højden på nakkestøtten.
- Træk i håndtaget til justering af nakkestøtten (17, fig. A).

Indstillingen af skulderstropperne højde er integreret med indstillingen af hovedstøttens højde. Ved justering af højden på nakkestøtten indstilles højden på skulderstropperne automatisk.

Bemærk! Nakkestøtten skal justeres, så skulderstropperne ikke er for høje, f.eks. ved eller over øregrænsen, og heller ikke for lave, f.eks. bag barnets ryg. Skulderstropperne skal være i barnets skulderhøjde (fig. 13).

BABYINDSATS

Bemærk! Børn op til 105 cm i højden skal bruge en babyindsats (23, fig. A). Fjern babyindsatsen, hvis et barn over 105 cm bruger sædet.

SKJUL AF TOP TETHER SELER

Sluk for TT-alarmer (fig. 0), rul derefter Top Tether-selen op, og gem den sammen med længdejusteringen i den bageste, ydre del af sædet. Sørg for, at selen er fastgjort med velcro.

SKJUL AF 5-PUNKTS SIKKERHEDSSELER

BEMÆRK! De følgende oplysninger gælder for gruppen 105-150 cm.

1. Løsn sikkerhedsseleer ved at trykke på den røde låseknop (A, fig. 6).
2. Fjern beskytteren af autostolens selelås (9, fig. A) og selepuder (6, fig. A).
3. Fjern betrækket på autostolens base ved at løsne beskyttelsen fra autostolens base og ryglæn, og løsn metal trykknapper på bagsiden af autostolen (fig. 8).
4. Træk selelåsen og skulderstropperne gennem betrækket (fig. 9).
5. Stræk sikkerhedsseleer, sæt selernes låsetunger sammen og sæt seleer i låsen (fig. 10). Du vil høre et karakteristisk klik.
6. Sæt den fastspændte selelås i rummet i autostolen under sædet (fig. 11). Luk opbevaringsrummet, og sæt betrækket på igen.

AFMONTERING AF AUTOSTOLEN - ISOFIX

Isofix-armene afmonteres ved at trykke på Isofix-håndtaget (21, fig. A) Armene kan skubbes ud af basen (indikatoren på Isofix-knappen bliver rød). Træk i ISOFIX-håndtag, så armene trækkes tilbage og glider ind i autostolens base på begge sider.

AFMONTERING AF AUTOSTOLEN - TOP TETHER

Løsn selen. Løsn Top Tether fra forankringspunkter i bilen. Indikatoren bliver rød.

JUSTERING AF SÆDETS HÆLDNING

For at justere sædets hældning tryk på håndtaget til justering af hældning (12, fig. A) og flyt autostolen til den ønskede position. Autostolen har 5 niveauer til justering af ryglænets hældning. Den korrekte indstilling signaleres med et klik.

MONTERING AF KOPHOLDEREN

For at montere kopholderen skub holderen så langt som muligt ind i den tilsvarende position på autostolen (A, fig. 15). Skub kopholderen ud af autostolen for at fjerne den.

AFMONTERING OG MONTERING AF BETRÆKKET

1. Juster nakkestøtten til den højeste tilgængelige position (se: Justering af nakkestøtte).
2. Spænd sikkerhedsselerne op (se: Fastgørelse og afmontering af autostolens sikkerhedsseler).
3. Fjern selepuderne på sikkerhedsselerne.
4. Fjern den øverste del af betrækket fra autostolen og nakkestøtten, løs derefter metal trykknapper og hæng elastikkerne, der fastgør den nederste del af betrækket, af.
5. Fjern betrækket.

RENGØRING OG VEDLIGEHOLDELSE

1. Betrækket kan vaskes i hånden ved en temperatur på maks. 30 °C.
2. Må ikke tørretumbles.
3. Betrækket må ikke udsættes for solen under tørring.
4. Plastdelene kan rengøres med en fugtig klud og et mildt rengøringsmiddel.
5. Brug ikke stærke rengøringsmidler eller blegemidler.

Billederne er kun til illustrationsformål, og produkternes faktiske udseende kan afvige fra de viste billeder.

Hyvä asiakas!

Jos sinulla on kommentteja tai kysymyksiä ostamastasi tuotteesta, ota meihin yhteyttä:

help@lionelo.com

Valmistaja:

BrandLine Group Sp. z o. o. o.

A. Kręglewskiego 1, 61-248 Poznań, Puola

Kasvuryhmää 76–105 cm koskevat tiedot

HUOMIO

Tämä on parannettu turvalaite i-Size-luokkaan kuuluville lapsille. Se on hyväksytty E-säännön nro 129 mukaisesti käytettäväksi "i-Size"-luokan istuinpaikoissa, jotka ajoneuvon valmistajat ovat ilmoittaneet ajoneuvon käyttöohjeessa.

Jos sinulla on epäilyksiä, ota yhteyttä parannetun lasten turvajärjestelmän valmistajaan tai jälleenmyyjään.

Kasvuryhmää 105–150 cm koskevat tiedot

HUOMIO

Kyseessä on parannettu i-Size-luokan turvaistuintyyppin turvaistuin. Se on hyväksytty YK:n säännön nro 129 mukaisesti käytettäväksi ensisijaisesti istumapaikoilla, jotka on tarkoitettu ajoneuvon valmistajien ajoneuvon käyttöoppaassa ilmoittamille "i-Size"-istuimille.

Jos olet epävarma, käänny parannetun lasten turvalaitteen valmistajan tai jälleenmyyjän puoleen.

Tuote soveltuu asennettavaksi ainoastaan kuvassa A merkinnällä varustettuihin istuimiin,

 joissa on i-Size-merkintä.

Tuote soveltuu asennettavaksi vain  kuvassa A olevalla symbolilla merkittyyn istuimeen kasvot menosuuntaan ja turvatyydyn ollessa kytkettynä pois päältä. Suosittelemme istuimen asentamista vain auton takaistuimille

VAROITUKSET

- 1. Tärkeää!** Älä käytä istuinta, jos lapsi on alle 15 kuukauden ikäinen.
- Lasten turvajärjestelmän kovat osat ja muoviosat on sijoitettava ja asennettava siten, että ne eivät voi jäädä kiinni liukuvaan istuimeen tai ajoneuvon oveen ajoneuvon normaaleissa käyttöolosuhteissa.
- Tuote on suunniteltu 76-150 cm pituisille lapsille.
- Lapsen turvavöiden, joissa lapsi on kiinni, on oltava hyvin lapsen kokoon sopivia. Vöitä ei saa kiertää.
- Turvajärjestelmän ajoneuvon kiinnittävien vöiden on oltava kireällä.
- Varmista, että lantiovyöt kulkevat matalalla, jotta lantio on riittävästi turvassa.
- Jos tuote on altistunut voimakkaille tekijöille (kuten iskuille), se on vaihdettava.
- Istuimeen ei saa tehdä muutoksia tai lisätä uusia osia ilman hyväksyntäviranomaisen hyväksyntää. Lapsen maksimaalisen turvallisuuden takaamiseksi varusteet on kiinnitettävä ja niitä on käytettävä ohjeiden mukaisesti.
- Tämän istuimen muoviosat voivat kuumentua auringossa ja aiheuttaa palovammoja lapsen iholle.
- Älä koskaan jätä lasta yksin turvaistuimeen ajoneuvossa.
- Matkatavarat ja muut vastaavat esineet on kiinnitettävä niin, etteivät ne aiheuta vammoja törmäystilanteessa.
- Älä käytä istuinta ilman kangassuojusta.
- Päällistä ei voi korvata toisen sarjan tuotteella. Se on kiinteä osa sarjaa ja vaikuttaa turvalaitteen toimintaan.
- Tutustu ajoneuvon valmistajan käyttöohjeisiin.
- Laite ei välttämättä sovi kaikkiin hyväksytyihin ajoneuvoihin, kun se säädetään yli 135 cm etäisyydelle.
- Pidä tätä käyttöohjetta aina mukanasasi.

TIEDOT AKUSTA



1. **VAROITUS:** Tämä tuote sisältää nappipariston. Nappiparisto saattaa aiheuttaa vakavia kemiallisia palovammoja, jos se niellään.
2. **VAROITUS:** Hävitä käytetyt paristot välittömästi. Pidä uudet ja käytetyt paristot poissa lasten ulottuvilta. Jos on aiheutta olettaa, että paristoja on nielty ja työnnetty mihin tahansa ruumiinosaan, ota välittömästi yhteyttä lääkäriin.
3. Älä lataa kertakäyttöparistoja.
4. Älä sekoita erityyppisiä paristoja tai vanhoja (käytettyjä) paristoja uusiin paristoihin.
5. Aseta paristot paristolokeroon napaisuuden (+ ja -) ja paristolokeron sisällä olevien merkintöjen mukaisesti.
6. Poista aina tyhjentyneet paristo. Tuotteeseen jätetty paristo voi vuotaa tai räjähtää ja tuhotua tuotteen.
7. Älä oikosulje akun napoja.
8. Varmista, että käytetään C/LR14-tyypin paristoja, jotta laitteen moitteeton toiminta voidaan varmistaa.
9. Jos tuotetta ei käytetä pitkään aikaan, poista paristot lokerosta.
10. Pidä paristot poissa lasten ulottuvilta.
11. Älä heitä paristoja tuleen. Räjähdyksivaara.
12. Hävitä paristot ja paristot määräysten mukaisesti hävittämällä ne niille varattuihin astioihin.

OSIEN KUVAUS (kuva A)

- | | | | |
|----|--------------------------------|-----|------------------------------------|
| 1. | ISOFIX-ohjain | 9. | Turvavyön lukon suojus |
| 2. | Kiinnityspisteet | 10. | Hihnan kireyden säätöpainike |
| 3. | Pääntuki | 11. | Turvavöiden kireyttä säätelevä vyö |
| 4. | Selkänojan kansi | 12. | Kallistuksen säätövipu |
| 5. | Olkavyön opas | 13. | Pohja |
| 6. | Istuimen turvavöiden suojaavat | 14. | Lantiovyön ohjain |
| 7. | 5-pisteturvavyöt | 15. | Turvavyön liittimet |
| 8. | Istuimen turvavyön solki | 16. | Vyön vapautuspainike |

17. Pääntuen säätövipu
18. Top Tetherin-hihnan pituuden säätölaite
19. Yläosassa kiinnityshihna
20. ISOFIX-liitin
21. ISOFIX-vipu
22. Hälytyskytkin
23. Pientenvävy sisäosa, jossa on jalkajatke
24. Mukinpidike

ASENNUS AUTOON

Istuimen asennus	Istuimen suuntaus	Istuimen asento	Lapsen mitat
<p>- Asennetaan ISOFIX- sekä yläkiinnityshihnan avulla.</p> <p>- Lapsella on turvavyöt päällä</p> <p>Säädä istuin johonkin 5:stä käytettävissä olevasta asennosta.</p>	Eteenpäin ajosuuntaan		<p>76-105 cm</p> <p>Lapsen paino: enintään 18 kg</p>
<p>- Asennus isofix-järjestelmän ja turvavöiden avulla</p> <p>- Asennus vain auton voilla</p> <p>Säädä istuin johonkin viidestä käytettävissä olevasta kallistusasennosta.</p>	Eteenpäin ajosuuntaan		105-150 cm

KASVOT MENOSUUNTAAN (76-105 CM)

HUOM! Varmista ennen asennusta, että TT-turvavyön varoitusjärjestelmä on kytketty päälle (kuva 0). Kytke hälytys päälle liu'uttamalla kytkin asentoon "ON" ja sammuta se liu'uttamalla kytkin asentoon "OFF".

1. Aseta istuin auton sohvalle asennusta varten varattuun tilaan.
2. Paina ISOFIX-vipua (21, kuva A) ja vedä esiin ISOFIX-varret (kuva 2). Kiinnitä ISOFIX-varret auton penkillä oleviin kiinnityspisteisiin. Varret lukittuvat toisiinsa ja kuulet luonteenomaisen naksahduksen (kuva 1).

Varoitus! Jos autossa ei ole asianmukaisia ISOFIX-ohjaimia, on käytettävä sovittimia (kuva 1A).

3. Isofix-painikkeen vihreän merkkivalon on oltava näkyvässä molemmin puolin (kuva 2).
4. Paina istuin turvaistuimen selkänjojaa vasten. Työnnä alustaa vasen-oikea -liikkeellä kohti selkänjojaa ja varmista, että se painuu mahdollisimman tiukasti auton istuinta vasten.

5. Aseta istuimen kaltevuus johonkin viidestä käytettävissä olevasta asennosta kaltevuuden säätövivulla (12, kuva A).

HUOM! Jos selkänojan kallistus muuttuu istuimen käytön aikana, yläkiinnityshihnan pituutta on säädettävä uudelleen.

6. Irrota yläkiinnityshihna, säädä vyön pituus painamalla pituuden säätölaitetta (A, kuva 6) ja siirrä solki ja koukku vyön päähän.
7. Vedä Top Tether -hihna suoraan kohti kiinnityspistettä ja tarvittaessa auton istuimen niskatuen alle (kuva 3).
8. Kiinnitä yläkiinnityshihna auton kiinnityspisteisiin. Kiinnityspisteet voivat olla eri paikoissa ajoneuvosta riippuen (kuva 4).
9. Kiristä yläkiinnityshihna mahdollisimman tiukalle ja varmista, että merkkivalo palaa vihreänä (kuva 5).
10. Aseta lapsi istuimelle.
11. Kiinnitä turvavyöt (ks: Turvavöiden kiinnittäminen ja avaaminen).
12. Säädä pääntuki (kuva 7) (ks: Pääntuen säätö).

ETEENPÄIN MENOSUUNTAAN (105–150cm)

HUOM! Varmista ennen asennusta, että TT-turvavyön varoitusjärjestelmä on poistettu käytöstä (kuva 0).

1. Vedä sisään Top Tether -turvavyö (ks: Top Tether -turvavyön sisäänvetäminen).
2. Vedä turvavyöt sisään (ks: 5-pisteturvavöiden sisäänvetäminen).
3. Aseta istuin auton sohvalle asennusta varten varattuun tilaan.

Varoitus! Jos teet asennuksen ilman ISOFIX-järjestelmää, on jätettävä pois vaiheet 4–6.

4. Paina ISOFIX-vipua (21, kuva A), ja vedä esiin ISOFIX-varret (kuva 2). Kiinnitä ISOFIX-varret auton penkillä oleviin kiinnityspisteisiin. Varret lukittuvat toisiinsa ja kuulet luonteenomaisen naksahduksen (kuva 1).

Varoitus! Jos autossa ei ole asianmukaisia ISOFIX-ohjaimia, on käytettävä sovittimia (kuva 1A).

5. Isofix-painikkeen vihreän merkkivalon on oltava näkyvissä molemmin puolin (kuva 2).
6. Paina istuin turvaistuimen selkänojaa vasten. Työnnä alustaa vasen-oikea -liikkeellä kohti selkänojaa ja varmista, että se painuu mahdollisimman tiukasti auton istuinta vasten.
7. Aseta istuimen kaltevuus johonkin viidestä käytettävissä olevasta asennosta kaltevuuden säätövivulla (12, kuva A).
8. Aseta lapsi istuimelle ja säädä pääntuki (ks: Pääntuen säätö).

9. Vedä auton turvavyö ulos niin pitkälle kuin mahdollista ja kiinnitä se, jolloin kuulet naksahduksen.
10. Ohjaa turvavyön lantio-osa lantiovyön vihreiden ohjainten läpi (kuva 12).
11. Ohjaa turvavyön olkaosa niskatuen alla olevan vihreän olkahihnaohjaimen läpi (kuva 12).
12. Vedä auton turvavyö tiukalle turvavyön kelauslaitetta kohti. Auton turvavöiden tulee olla tiukasti lapsen kehon ympärillä. Varmista, että vyö ei ole kiertynyt.
13. Varmista, että vyöt ovat oikein paikoillaan ohjaimissa ja kiristettyinä ja että vyölukko ei ole liian lähellä lantiovyön ohjainta (kuva 12).

ISTUIMEN TAITTAMINEN

Kun haluat taittaa istuimen kokoon kuljetusta varten, paina painiketta (A, kuva 14) ja työnnä sitten selkänojaa eteenpäin. Kiinnitä istuin yläkiinnityshihnalla (kuva 14).

TURVAVÖIDEN KIINNITTÄMINEN JA AVAAMINEN

1. Löysää turvavyöt painamalla kireyden säätöpainiketta (10, kuva A) ja vetämällä vyöt.
2. Irrota turvavyöt painamalla soljen punaista painiketta (A, kuva 6).
3. Aseta lapsi istuimeen.
4. Kytke vyön liittimet ja aseta ne sitten solkeen. Kuulet selvän naksahduksen.
5. Säädä niskatuki.
6. Kiristä hihnat vetämällä hihnan kireyden säätöhihnasta (kuva 6). Löysää vöitä painamalla vyön säätöpainiketta ja vetämällä olkahihnoista (A, kuva 7).

Varoitus! Varmista, että turvavyöt ovat kireillä, että ne istuvat tiukasti lapsen vartalon ympärillä ja että ne eivät ole vääntyneet. Varmista, että lantiovyöt kulkevat alhaalla ja suojaavat lapsen lantiota. Vöiden on oltava tiukasti lapsen vartaloa vasten, mutta ne eivät saa olla liian tiukat ja aiheuttaa epämukavuutta.

PÄÄNTUEN SÄÄTÖ

1. Löysää turvavyöt pitämällä kiinni turvavyön kireyden säätöpainikkeesta (10, kuva A). Näin voit säätää pääntuen korkeutta vapaammin.
2. Vedä pääntuen säätövivusta (17, kuva A).

Olkahihnojen korkeussäätö on integroitu pääntuen korkeussäätöön. Kun säädät pääntuen korkeutta, olkahihnojen korkeus säätyy automaattisesti.

Huomio! Pääntuki on säädettävä siten, että olkahihnat eivät ole liian korkealla, esimerkiksi korvien kohdalla tai niiden yläpuolella, eivätkä liian alhaalla, esimerkiksi lapsen selän takana. Olkahihnojen on oltava lapsen olkapäiden korkeudella (kuva 13).

PIENENTÄVÄ SISÄOSA

Huomio! Alle 105 cm:n pituisten lasten on käytettävä pienennysosaa (23, kuva A). Vähennysosa on poistettava, kun istuinta käyttää yli 105 cm pitkä lapsi.

TOP TETHER -TURVAVYÖN SISÄÄNVETÄMINEN

Sammuuta TT-hälytin (kuva 0) ja rullaa sitten Top Tether -vyö ylös ja säilytä se yhdessä pituudensäätimen kanssa istuimen uloimmassa takaosassa. Varmista, että vyö on kiinnitetty tarranauhalla.

5-PISTETURVAVÖIDEN SISÄÄNVETÄMINEN

HUOMIO! Seuraavat tiedot koskevat 105–150 cm:n ryhmää.

1. Irrota istuimen hihnat painamalla soljen punaista painiketta (A, kuva 6).
2. Irrota turvavyön soljen suojus (9, kuva A) ja turvavyön suojatyyntynyt (6, kuva A).
3. Irrota istuimen pohjan suojus irrottamalla suojus istuimen alustasta ja selkänöjasta ja irrottamalla istuimen takana olevat metalliset salvat (kuva 8).
4. Pujota solki ja olkahihnat kannen läpi (kuva 9).
5. Vedä turvavyöt esiin, liitä vyön liittimet ja työnnä ne sitten vyölukkoon (kuva 10). Kuulet selvän naksahduksen.
6. Aseta kiinnitetty turvavyön lukko istuimessa istuimen suojuksen alla olevaan säilytyslokeroon (kuva 11). Sulje hansikaslokero ja laita kansi takaisin päälle.

ISTUIMEN IRROTTAMINEN – ISOFIX

Irrota ISOFIX-varret painamalla ISOFIX-vipuja (21, kuva A). Varret ovat vedettävissä esiin alustasta (ISOFIX-painikkeen merkkivalo muuttuu punaiseksi). Vedä ISOFIX-vipua ja vedä varret sisään ja työnnä ne sitten istuimen alustaan molemmilta puolilta.

ISTUIMEN IRROTTAMINEN – YLÄKIINNITYS

Löysää hihna. Irrota yläkiinnityshihna autossa olevista kiinnityspisteistä. Merkkivalo muuttuu punaiseksi.

ISTUIMEN KALLISTUKSEN SÄÄTÖ

Jos haluat säätää istuimen kallistusta, paina kallistuksen säätövipua (12, kuva B) ja siirrä istuin haluttuun asentoon. Istuimessa on 5 selkänojan kaltevuuden säätötasoa. Oikeasta asetuksesta ilmoittaa napsautus.

MUKITELINEEN ASENNUS

Kun asennat mukitelineen paikalleen, työnnä pidike mahdollisimman pitkälle istuimen vastaavaan kohtaan (A, kuva 15). Irrota mupiteline liu'uttamalla se ulos istuimesta

PÄÄLLYSTEIDEN IRROTTAMINEN JA KIINNITTÄMINEN

1. Säädä niskatuki korkeimpaan mahdolliseen asentoon (ks: Niskatuen säätö).
2. Irrota turvavyöt (ks: Turvavöiden kiinnitys ja irrottaminen).
3. Irrota turvavöiden suojatyyny.
4. Irrota päällysteen yläosa istuimesta ja niskatuesta ja irrota sen jälkeen kuminauhat, jotka kiinnittävät päällisen alaosan.
5. Irrota päällyste.

PUHDISTUS JA HOITO

1. Päällysteen voi pestä käsin enintään lämpötilassa 30°C.
2. Sitä ei pidä kuivata kuivausrummussa.
3. Päällistä ei saa altistaa auringonvalolle kuivumisen ajaksi.
4. Muoviosat voidaan puhdistaa kostealla liinalla ja miedolla pesuaineella.
5. Älä käytä voimakkaita pesu- tai valkaisuaineita.

Kuvat ovat vain havainnollistavia, tuotteiden todellinen ulkonäkö voi poiketa kuvissa esitetystä.

Caro cliente!

Se tiver quaisquer comentários ou questões sobre o produto que adquiriu, contacte-nos:

help@lionelo.com

Fabricante:

BrandLine Group Sp. z o. o.

A. Kręglewskiego 1, 61-248 Poznań, Polónia

Informações para o grupo de altura de 76 a 105 cm**ATENÇÃO**

Este é um sistema de retenção infantil aprimorado da categoria "i-Size". Foi homologado de acordo com o regulamento n.º 129 da ONU e destinado a ser utilizado nos lugares de assento de categoria i-Size indicados pelo fabricante do veículo no manual do utilizador.

Em caso de dúvida, consultar o fabricante ou o revendedor do sistema avançado de retenção infantil.

Informações para o grupo de altura de 100 a 150 cm**ATENÇÃO**

Este é um dispositivo de retenção infantil aprimorado do tipo "assento elevatório de categoria i-Size". Foi homologado de acordo com o regulamento n.º 129 da ONU, para utilização principalmente nos lugares de assento "i-Size" indicados pelos fabricantes de veículos no manual de utilização do veículo.

Em caso de dúvida, consultar o fabricante ou o revendedor do sistema avançado de retenção infantil.

Este produto é adequado para instalação apenas nos lugares indicados com o símbolo  na fig. A, identificados como i-Size.

O produto é apropriado para a montagem no lugar assinalado com o símbolo  na fig. A exclusivamente voltado para a frente do sentido de marcha e com o airbag desativado. Recomenda-se instalar a cadeira auto apenas nos bancos traseiros do automóvel.

AVISOS

1. **Importante!** Não utilize a cadeira auto se a idade da sua criança for inferior a 15 meses.
2. As partes rígidas e os componentes plásticos do dispositivo de retenção infantil devem ser posicionados e instalados de forma a não ficarem presos pelo movimento normal do banco ou pelas portas do veículo.
3. O produto é destinado a crianças com altura entre 76 e 150 cm.
4. Os cintos de segurança que prendem a criança devem estar bem ajustados ao tamanho da criança. Os cintos não devem estar torcidos.
5. As correias que fixam o dispositivo ao veículo devem estar bem tensionadas.
6. Assegure-se de que os cintos de cintura estejam numa posição baixa para proteger adequadamente a zona pélvica.
7. Se o produto tiver sido submetido a impactos fortes, deverá ser substituído.
8. Não devem ser feitas alterações na cadeira auto ou adicionados novos componentes sem a aprovação do órgão de homologação. Para garantir a máxima segurança da criança, o equipamento deve ser instalado e utilizado de acordo com as instruções.
9. Os componentes plásticos desta cadeira auto podem aquecer ao sol e causar queimaduras na pele da criança.
10. Nunca deixe a criança sozinha no assento dentro do veículo.
11. As bagagens e outros objetos semelhantes devem ser bem fixados para evitar lesões em caso de colisão.
12. Não utilize a cadeira auto sem a capa de tecido original.

13. A capa não pode ser substituído por um artigo de outro kit. É um componente integral e afeta o funcionamento do sistema de retenção.
14. Leia o manual do fabricante do veículo.
15. O dispositivo pode não ser compatível com todos os veículos homologados quando ajustado para alturas acima de 135 cm.
16. Mantenha sempre esta instrução consigo.



INFORMAÇÕES SOBRE AS PILHAS

1. **AVISO:** Este produto contém uma pilha de botão. A ingestão de uma pilha de botão pode causar graves queimaduras químicas internas.
2. **AVISO:** Descarte imediatamente as pilhas usadas. Mantenha as baterias novas e usadas fora do alcance das crianças. Se houver suspeita de que uma pilha foi ingerida ou inserida em qualquer parte do corpo, procure ajuda médica imediatamente.
3. Não recarregue as pilhas descartáveis.
4. Não misture diferentes tipos de pilhas ou pilhas antigas (usadas) com novas.
5. Insira as pilhas no compartimento de acordo com as polaridades (+ e -) e as marcações no interior do compartimento.
6. Retire sempre as pilhas descarregadas. Uma pilha deixada no produto pode vazar ou explodir, danificando o produto.
7. Não provoque curto-circuito nos terminais das pilhas.
8. Para garantir o bom funcionamento do dispositivo, verifique se utiliza pilhas do tipo C/LR14.
9. Se o produto não for utilizado por um longo período, retire as pilhas do compartimento.
10. Mantenha as pilhas fora do alcance das crianças.
11. Não jogue as pilhas no fogo. Risco de explosão.
12. Descarte as pilhas de acordo com a legislação em vigor, colocando-as em recipientes apropriados.

DESCRIÇÃO DAS PEÇAS (fig. A)

1. Guia ISOFIX
2. Pontos de fixação
3. Encosto de cabeça
4. Capa para encosto
5. Guia do cinto de ombro
6. Almofadas de proteção dos cintos da cadeira auto
7. Cintos de segurança de 5 pontos da cadeira auto
8. Fecho dos cintos da cadeira auto
9. Protetor do fecho
10. Botão de ajuste da tensão dos cintos
11. Cinto de ajuste da tensão dos cintos da cadeira auto
12. Alavanca de ajuste da inclinação
13. Base
14. Guia do cinto de quadril
15. Conectores dos cintos da cadeira auto
16. Botão para abrir os cintos
17. Alavanca de ajuste do encosto de cabeça
18. Regulador do comprimento do cinto Top Tether
19. Cinto Top Tether
20. Conectores ISOFIX
21. Alavanca ISOFIX
22. Interruptor de alarme
23. Inserção de redução com extensão para as pernas
24. Porta-copos

INSTALAÇÃO NO CARRO

Instalação da cadeira auto	Orientação da cadeira auto	Posição da cadeira auto	Dimensões da criança
<p>- Instalação com ISOFIX e cinto Top Tether</p> <p>- Criança presa com os cintos de segurança da cadeira auto.</p> <p>A cadeira auto deve ser posicionada em uma das 5 inclinações disponíveis para o encosto.</p>	De frente para o sentido de marcha		De 76 a 105 cm Peso da criança: no máximo 18 kg.
<p>- Instalação com ISOFIX e cintos do carro</p> <p>- Instalação apenas com os cintos do carro.</p> <p>A cadeira auto deve ser posicionada em uma das 5 inclinações disponíveis para o encosto.</p>	De frente para o sentido de marcha		De 100 a 150 cm

DE FRENTE PARA O SENTIDO DE MARCHA (76 – 105 CM)

ATENÇÃO! Antes da instalação, certifique-se de que o sistema de alarme de não fixação do cinto TT esteja ligado (fig. 0). Para ligar o alarme, desloque o interruptor para a posição "ON"; para desligar, mova para "OFF".

1. Coloque a cadeira auto no assento do carro no local designado para a instalação.
2. Pressione a alavanca ISOFIX (21, fig. A) e deslize os braços ISOFIX (fig. 2). Fixe os braços ISOFIX nos pontos de fixação localizados no banco do carro. Os braços irão travar com um clique característico (fig. 1).

Atenção! Se o carro não estiver equipado com guias ISOFIX adequadas, utilize adaptadores (fig. 1A).

3. O indicador verde no botão ISOFIX deve ser visível em ambos os lados (fig. 2).
4. Pressione a cadeira contra o encosto do banco do carro. Empurre a base com movimentos de lado a lado em direção ao encosto para garantir que esteja firmemente pressionada contra o banco do carro.
5. Ajuste a inclinação do assento em uma das 5 posições disponíveis, usando a alavanca de regulação de inclinação (12, fig. A).

ATENÇÃO! Cada ajuste na inclinação do encosto durante o uso da cadeira auto requer uma nova adaptação do comprimento do cinto superior de fixação Top Tether.

6. Desenrole o cinto Top Tether e pressione o regulador de comprimento (fig. 6) para ajustar o comprimento do cinto e mover a fivela e o gancho para a parte final.
7. Passe o cinto Top Tether diretamente na direção do ponto de ancoragem; se necessário, passe-o por baixo do apoio de cabeça do banco do carro (fig. 3).
8. Prenda o cinto Top Tether ao ponto de ancoragem no veículo (fig. 4). Os pontos de ancoragem podem estar localizados em diferentes locais, dependendo do veículo.
9. Tensione o cinto Top Tether o mais firmemente possível e certifique-se de que o indicador mostre a cor verde (fig. 5).
10. Coloque a criança no assento.
11. Prenda os cintos de segurança da cadeira auto (ver: Fixação e liberação dos cintos da cadeira auto).
12. Ajuste o apoio de cabeça (fig. 7) (ver: Ajuste do apoio de cabeça).

VOLTADO PARA O SENTIDO DE MARCHA (100 – 150 cm)

ATENÇÃO! Antes da instalação, certifique-se de que o sistema de alarme de não fixação do cinto TT esteja desligado (fig. 0).

1. Guarde o cinto Top Tether (ver: Armazenamento do cinto Top Tether).
2. Guarde os cintos da cadeira auto (ver: Armazenamento dos cintos de 5 pontos da cadeira auto).
3. Coloque a cadeira auto no banco do carro na posição de instalação designada.
4. Ajuste a inclinação do assento em uma das 5 posições disponíveis, usando a alavanca de regulação de inclinação (12, fig. A).

Atenção! No caso de instalação sem o sistema ISOFIX, ignore os passos 5 a 7.

5. Pressione a alavanca ISOFIX (21, fig. A) e deslize os braços ISOFIX (fig. 2). Fixe os braços ISOFIX nos pontos de fixação localizados no banco do carro. Os braços irão travar com um clique característico (fig. 1).

Atenção! Se o carro não estiver equipado com guias ISOFIX adequadas, utilize adaptadores (fig. 1A).

6. O indicador verde no botão ISOFIX deve ser visível em ambos os lados (fig. 2).
7. Pressione a cadeira contra o encosto do banco do carro. Empurre a base com movimentos de lado a lado em direção ao encosto para garantir que esteja firmemente pressionada contra o banco do carro.
8. Coloque a criança no assento e ajuste o apoio de cabeça (ver: Ajuste do apoio de cabeça).
9. Puxe o cinto de segurança do carro ao máximo e prenda-o; ouve-se um clique característico.
10. Passe a parte do inferior do cinto pelas guias verdes do cinto pélvico (fig. 12).
11. Passe a secção do ombro do cinto através da guia verde do cinto de ombro situada por baixo do apoio de cabeça (fig. 12).
12. Estique o cinto de segurança em direção ao enrolador do cinto. Os cintos de segurança do carro devem estar bem ajustados ao corpo da criança. Certifique-se de que os cintos não estejam torcidos.
13. Certifique-se de que os estejam corretamente posicionados nas guias e tensionados, e que a fivela não esteja muito próxima da guia do cinto abdominal (fig. 12).

MONTAGEM DA CADEIRA AUTO

Para rebater o assento para transporte, pressione o botão (A, fig. 14) e, em seguida, empurre o encosto para a frente. Fixe o assento com o Top Tether (fig. 14).

FIXAÇÃO E ABEERTURA DOS CINTOS DA CADEIRA AUTO

1. Afrouxe os cintos da cadeira auto pressionando o botão de ajuste de tensão (10, fig. A) e puxando os cintos.
2. Solte os cintos pressionando o botão vermelho na fivela (A, fig. 6).
3. Coloque a criança no assento.
4. Una as conexões dos cintos (fig. 6) e insira-as na fivela. Ouve-se um clique característico.
5. Ajuste o apoio de cabeça.
6. Para apertar os cintos, puxe a fita de ajuste de tensão dos cintos (A, fig. 7). Para afrouxar os cintos, pressione o botão de ajuste dos cintos e puxe os cintos dos ombros.

Atenção! Certifique-se de que os cintos da cadeira estejam ajustados, adiram firmemente ao corpo da criança e não estejam torcidos. Verifique se os cintos pélvicos passam por baixo e protegem a pélvis da criança. Os cintos devem estar ajustados ao corpo da criança, mas não a ponto de causar desconforto.

AJUSTE DO APOIO DE CABEÇA

1. Afrouxe os cintos, mantendo pressionado o botão de ajuste de tensão dos cintos da cadeira auto (10, fig. A). Isso permitirá ajustar a altura do encosto de cabeça com mais facilidade.
2. Puxe a alavanca de ajuste do apoio de cabeça (17, fig. A).

O ajuste da altura dos cintos de ombro está integrado ao ajuste da altura do apoio de cabeça. Ao ajustar a altura do apoio de cabeça, a altura dos cintos de ombro será ajustada automaticamente.

Atenção! O apoio de cabeça deve ser ajustado de forma que os cintos de ombro não estejam muito altos, por exemplo, ao nível dos ouvidos ou acima, nem muito baixos, como atrás das costas da criança. Os cintos de ombro devem estar à altura dos ombros da criança (fig. 13).

Inserção de redução

Atenção! As crianças até 105 cm de altura devem utilizar uma inserção de redução (23, fig. A). A inserção de redução deve ser retirada se uma criança com mais de 105 cm de altura utilizar o.

RETRAÇÃO DO CINTO TOP TETHER

Desligue o alarme TT (fig. 0) e, em seguida, enrole o cinto Top Tether e guarde-o, juntamente com o regulador de comprimento, na parte exterior traseira do banco. Assegure-se de que o cinto esteja fixo com velcro.

RETRAÇÃO DO CINTO DE SEGURANÇA DE 5 PONTOS DA CADEIRA AUTO

ATENÇÃO! As informações abaixo referem-se ao grupo 100 – 150 cm.

1. Solte os cintos da cadeira auto pressionando o botão vermelho na fivela (A, fig. 6).
2. Remova a cobertura da fivela dos cintos (9, fig. A) e as almofadas protetoras dos cintos (6, fig. A).
3. Remova a capa da base da cadeira auto, desencaixando a fixação da base e do encosto da cadeira e soltando os fechos metálicos localizados na parte traseira da cadeira (fig. 8).
4. Passe a fivela e os cintos de ombro pela capa (fig. 9).
5. Estenda os cintos da cadeira auto, conecte os conectores dos cintos e insira-os na fivela (fig. 10). Ouve-se um clique característico.
6. Coloque a fivela fechada dos cintos no compartimento localizado no assento, sob a capa (fig. 11). Feche o compartimento e recoloque a capa.

DESMONTAGEM DA CADEIRA – ISOFIX

Para soltar os braços ISOFIX, pressione as alavancas ISOFIX (21, fig. A). Os braços podem ser removidos da base (o indicador no botão ISOFIX mudará para vermelho). Puxe a alavanca ISOFIX para recolher os braços, inserindo-os em ambos os lados da base da cadeira auto.

DESMONTAGEM DA CADEIRA – TOP TETHER

Afrouxe o cinto. Desprenda o cinto Top Tether dos pontos de ancoragem no carro. O indicador mudará para vermelho.

AJUSTE DA INCLINAÇÃO DO ASSENTO

Para ajustar a inclinação do assento, pressione a alavanca de ajuste de inclinação (12, fig. A) e coloque a cadeira auto na posição desejada. A cadeira auto possui 5 níveis de ajuste de inclinação do encosto. A posição correta será sinalizada com um clique.

INSTALAÇÃO DO PORTA-COPOS

Para colocar o porta-copos, empurrar o suporte o mais possível para a posição correspondente no assento (A, fig. 15). Para o retirar, faça deslizar o porta-copos para fora do assento.

REMOÇÃO E COLOCAMENTO DA CAPA

1. Ajuste o apoio de cabeça na posição mais alta disponível (ver: ajuste do apoio de cabeça).
2. Solte os cintos da cadeira auto (ver: fixação e liberação dos cintos da cadeira auto).
3. Remova as almofadas protetoras dos cintos da cadeira auto.
4. Retire a parte superior da capa da cadeira e do apoio de cabeça, em seguida, solte os fechos metálicos e os elásticos que fixam a parte inferior da capa.
5. Remova a capa.

LIMPEZA E MANUTENÇÃO

1. A capa pode ser lavada à mão a uma temperatura máxima de 30°C.
2. Não secar na máquina de secar.
3. Não expor a capa à luz solar direta para secagem.
4. Os componentes de plástico podem ser limpos com um pano húmido e detergente suave.
5. Não utilizar detergentes fortes nem agentes de branqueamento.

As imagens são meramente ilustrativas, o aspeto real dos produtos pode ser diferente do apresentado nas imagens.

Αγαπητέ Πελάτη!

Εάν έχετε οποιαδήποτε σχόλια ή ερωτήσεις σχετικά με το προϊόν που αγοράσατε, παρακαλούμε επικοινωνήστε μαζί μας: help@lionelo.com

Κατασκευαστής:

BrandLine Group Sp. z o. o.

A. Kręglewskiego 1, 61-248 Poznań, Πολωνία

Πληροφορίες για την ομάδα αναστήματος από 76 έως 105 εκ.

ΠΡΟΣΟΧΗ

Πρόκειται για μια βελτιωμένη συσκευή συγκράτησης παιδιών κατηγορίας „i-Size”. Έχει λάβει έγκριση, σύμφωνα με τον κανονισμό αριθ. 129 των Ηνωμένων Εθνών, για χρήση σε θέσεις καθισμάτων της κατηγορίας "i-Size" που υποδεικνύουν οι κατασκευαστές οχημάτων στο εγχειρίδιο

χρήσης του οχήματος.

Εάν έχετε αμφιβολίες, συμβουλευτείτε τον κατασκευαστή ή τον πωλητή λιανικής της βελτιωμένης συσκευής συγκράτησης παιδιών.

Πληροφορίες για ομάδα αναστήματος από 100 έως 150 εκ.

ΠΡΟΣΟΧΗ

Πρόκειται για μια βελτιωμένη συσκευή συγκράτησης παιδιών τύπου "παιδικό κάθισμα ανύψωσης κατηγορίας i-Size". Έχει εγκριθεί σύμφωνα με τον κανονισμό 129 του ΟΗΕ, για χρήση κυρίως στις θέσεις καθισμάτων για "i-Size", όπως υποδεικνύεται από τους κατασκευαστές οχημάτων στο εγχειρίδιο χρήσης του οχήματος.

Σε περίπτωση αμφιβολιών, συμβουλευτείτε τον κατασκευαστή ή τον έμπορο λιανικής πώλησης της βελτιωμένης συσκευής συγκράτησης παιδιών

Το προϊόν είναι κατάλληλο για εγκατάσταση αποκλειστικά στις θέσεις που επισημαίνονται με το σύμβολο  της εικ. Α, που επισημαίνονται ως i-Size.

Το προϊόν είναι κατάλληλο για εγκατάσταση αποκλειστικά στη θέση που επισημαίνεται με το σύμβολο  της εικ. Α μόνο με το μπροστινό τμήμα προς την κατεύθυνση κίνησης και με απενεργοποιημένο τον αερόσακο. Συνιστάται η τοποθέτηση του παιδικού καθίσματος μόνο στα πίσω καθίσματα του αυτοκινήτου.

ΠΡΟΕΙΔΟΠΟΙΗΣΕΙΣ

- 1. Σημαντικό!** Μη χρησιμοποιείτε το κάθισμα εάν η ηλικία του παιδιού σας δεν ξεπερνά τους 15 μήνες.
- Τα σκληρά στοιχεία και τα πλαστικά μέρη της συσκευής συγκράτησης παιδιών πρέπει να τοποθετούνται και να εγκαθίστανται με τέτοιο τρόπο ώστε, υπό κανονικές συνθήκες λειτουργίας του οχήματος, να μην μπορούν να παγιδευτούν από το σύρσιμο του καθίσματος ή την πόρτα του οχήματος.
- Το προϊόν προορίζεται για παιδιά με ύψος μεταξύ 76 και 150 εκ.
- Οι ζώνες του συγκράτησης των παιδιών πρέπει να είναι καλά προσαρμοσμένες στη δομή του σώματος του παιδιού. Οι ζώνες δεν πρέπει να είναι συστραμμένες.
- Οι ιμάντες που στερεώνουν τη συσκευή συγκράτησης στο όχημα πρέπει να είναι σφιχτές.
- Βεβαιωθείτε ότι οι ζώνες γοφών βρίσκονται χαμηλά ώστε να ασφαλίζουν επαρκώς τη λεκάνη.
- Αντικαταστήστε το προϊόν εάν έχει εκτεθεί στην επίδραση ισχυρών στοιχείων (όπως πρόσκρουση).
- Μην κάνετε αλλαγές στο παιδικό κάθισμα και μην προσθέτετε νέα εξαρτήματα χωρίς την έγκριση της εγκριτικής αρχής. Για να εξασφαλίσετε τη μέγιστη δυνατή ασφάλεια για το παιδί, ο εξοπλισμός πρέπει να εγκαθίσταται και να χρησιμοποιείται όπως συνιστάται στις οδηγίες.
- Τα πλαστικά τμήματα του παρόντος παιδικού καθίσματος μπορεί να θερμανθούν στον ήλιο και να προκαλέσουν εγκαύματα στο δέρμα του παιδιού

10. Ποτέ μην αφήνετε ένα παιδί μόνο του στο παιδικό κάθισμα σε ένα όχημα.
11. Οι αποσκευές και παρόμοια αντικείμενα θα πρέπει να ασφαλίζονται έτσι ώστε να μην προκαλέσουν τραυματισμούς σε περίπτωση σύγκρουσης.
12. Μη χρησιμοποιείτε το κάθισμα χωρίς το υφασμάτινο κάλυμμά του.
13. Το κάλυμμα δεν επιτρέπεται να αντικατασταθεί με αντικείμενο από άλλο σετ. Αποτελεί αναπόσπαστο μέρος και επηρεάζει τη λειτουργία της συσκευής συγκράτησης.
14. Εξοικειωθείτε με το εγχειρίδιο λειτουργίας του κατασκευαστή του οχήματος.
15. Η συσκευή ενδέχεται να μην ταιριάζει σε όλα τα εγκεκριμένα οχήματα όταν ρυθμίζεται για αναστήματα άνω των 135 εκ.
16. Να έχετε πάντα μαζί σας αυτό το εγχειρίδιο χρήσης.

ΠΛΗΡΟΦΟΡΙΕΣ ΣΧΕΤΙΚΑ ΜΕ ΤΗΝ ΜΠΑΤΑΡΙΑ



1. **ΠΡΟΕΙΔΟΠΟΙΗΣΗ:** Αυτό το προϊόν περιέχει επίπεδη μπαταρία. Εάν καταποθεί μια επίπεδη μπαταρία υπάρχει κίνδυνος σοβαρών χημικών εσωτερικών εγκαυμάτων.
2. **ΠΡΟΕΙΔΟΠΟΙΗΣΗ:** Απορρίψτε αμέσως τις χρησιμοποιημένες μπαταρίες. Φυλάξτε τις καινούργιες και τις χρησιμοποιημένες μπαταρίες μακριά από παιδιά. Σε περίπτωση υποψίας ότι ένα παιδί κατάπιε μια μπαταρία ή την εισήγαγε σε οποιοδήποτε μέρος του σώματός του, αναζητήστε αμέσως ιατρική συμβουλή.
3. Μην επαναφορτίζετε μπαταρίες μίας χρήσης.
4. Μην αναμειγνύετε μπαταρίες διαφορετικών τύπων ή παλιές (χρησιμοποιημένες) μπαταρίες με καινούργιες.
5. Τοποθετείτε τις μπαταρίες στον θάλαμο σύμφωνα με την πολικότητα (+ και -) και τις ενδείξεις στο εσωτερικό του θαλάμου μπαταριών.

6. Αφαιρείτε πάντα τις εξαντλημένες μπαταρίες. Μια παλιά μπαταρία που παραμένει στο προϊόν μπορεί να έχει διαρροή ή να εκραγεί και να καταστρέψει το προϊόν.
7. Μη βραχυκυκλώνετε τους πόλους των μπαταριών.
8. Για να διασφαλίσετε τη σωστή λειτουργία της συσκευής, βεβαιωθείτε ότι χρησιμοποιούνται μπαταρίες τύπου C/LR14.
9. Εάν το προϊόν δεν χρησιμοποιείται για μεγάλο χρονικό διάστημα, αφαιρέστε τις μπαταρίες από τη θήκη.
10. Φυλάξτε τις μπαταρίες μακριά από παιδιά.
11. Μη ρίχνετε τις μπαταρίες στη φωτιά. Κίνδυνος έκρηξης.
12. Απορρίψτε τις μπαταρίες σύμφωνα με τους κανονισμούς, απορρίπτοντάς τες σε ειδικά διαμορφωμένους περιέκτες.

ΠΕΡΙΓΡΑΦΗ ΤΜΗΜΑΤΩΝ (εικ. Α)

- | | |
|-----------------------------------------------------------|---------------------------------------------------|
| 1. Οδηγός ISOFIX | 12. Μοχλός ρύθμισης κλίσης |
| 2. Σημεία προσάρτησης | 13. Βάση |
| 3. Προσκέφαλο | 14. Οδηγός ζώνης μέσης |
| 4. Κάλυμμα στηρίγματος | 15. Σύνδεσμοι των ζωνών ασφαλείας |
| 5. Οδηγός ιμάντα ώμων | 16. Πλήκτρο αποσύνδεσης της ζώνης |
| 6. Μαξιλάρια προστασίας των ζωνών του παιδικού καθίσματος | 17. Μοχλός ρύθμισης προσκέφαλου |
| 7. Ζώνες ασφαλείας 5 σημείων του καθίσματος | 18. Ρυθμιστής μήκους ζώνης Top Tether |
| 8. Πόρπη ζωνών παιδικού καθίσματος | 19. Ζώνη Top Tether |
| 9. Προστατευτικό της πόρπης | 20. Ενώσεις ISOFIX |
| 10. Κουμπί ρύθμισης της τάσης των ζωνών | 21. Μοχλός ISOFIX |
| 11. Ιμάντας ρύθμισης της τάσης των ζωνών ασφαλείας | 22. Διακόπτης ενεργοποίησης συναγερμού |
| | 23. Μειωτικό ένθετο με ελέκταση κάτω από τα πόδια |
| | 24. Λαβή κυπέλλου |

ΤΟΠΟΘΕΤΗΣΗ ΣΤΟ ΑΥΤΟΚΙΝΗΤΟ

Τοποθέτηση παιδικού καθίσματος	Προσανατολισμός παιδικού καθίσματος	Θέση παιδικού καθίσματος	Διαστάσεις παιδιού
<p>- Τοποθέτηση μέσω ISOFIX και ζώνης Top Tether</p> <p>- Παιδί δεμένο με τη ζώνη ασφαλείας</p> <p>Ρυθμίστε το κάθισμα σε μία από τις 5 διαθέσιμες θέσεις κλίσης του στηρίγματος πλάτης.</p>	Κοιτώντας προς την κατεύθυνση κίνησης		Από 76 έως 105 cm Βάρος παιδιού: έως 18 κιλά.
<p>- Τοποθέτηση μέσω ISOFIX και ζωνών ασφαλείας αυτοκινήτου</p> <p>- Τοποθέτηση μόνο με τις ζώνες αυτοκινήτου.</p> <p>Ρυθμίστε το κάθισμα σε μία από τις 5 διαθέσιμες θέσεις κλίσης του στηρίγματος πλάτης.</p>	Κοιτώντας προς την κατεύθυνση κίνησης		Από 100 έως 150 εκ.

ΜΕ ΤΟ ΕΜΠΡΟΣΘΙΟ ΤΜΗΜΑ ΠΡΟΣ ΤΗΝ ΚΑΤΕΥΘΥΝΣΗ ΚΙΝΗΣΗΣ (76 - 105 ΕΚ.)

ΠΡΟΣΟΧΗ! Πριν την εγκατάσταση, βεβαιωθείτε ότι το σύστημα συναγερμού για μη δεμένες ζώνες ασφαλείας TT είναι ενεργοποιημένο (εικ. 0). Για να ενεργοποιήσετε τον συναγερμό, σύρετε το διακόπτη στο "ON" και για να τον απενεργοποιήσετε στο "OFF".

1. Τοποθετήστε το παιδικό κάθισμα στο κάθισμα του αυτοκινήτου που πρόκειται να εγκατασταθεί.
2. Πιέστε το μοχλό ISOFIX (21, εικ. Α) και τεντώστε τους βραχίονες ISOFIX (εικ. 2). Αγκυρώστε τους βραχίονες ISOFIX στις αγκυρώσεις που βρίσκονται στο κάθισμα του αυτοκινήτου. Οι βραχίονες θα κλειδώσουν και θα ακούσετε το χαρακτηριστικό κλικ (εικ. 1).

Προσοχή! Εάν το αυτοκίνητο δεν είναι εξοπλισμένο με τους κατάλληλους οδηγούς ISOFIX, χρησιμοποιήστε προσαρμογείς (εικ. 1Α).

3. Η πράσινη ένδειξη στο κουμπί ISOFIX πρέπει να είναι ορατή και στις δύο πλευρές του καθίσματος (εικ. 2).

4. Πιέστε το παιδικό κάθισμα στην πλάτη του καθίσματος του αυτοκινήτου. Σπρώξτε τη βάση με μια κίνηση αριστερά-δεξιά προς την πλάτη του καθίσματος για να βεβαιωθείτε ότι πιέζεται όσο το δυνατόν πιο σταθερά πάνω στο κάθισμα του αυτοκινήτου.
5. Ρυθμίστε την κλίση του καθίσματος σε μία από τις 5 διαθέσιμες θέσεις χρησιμοποιώντας το μοχλό ρύθμισης της κλίσης (12 εικ. Α).

ΠΡΟΣΟΧΗ! Οποιαδήποτε αλλαγή στην κλίση του στηρίγματος πλάτης κατά τη χρήση του καθίσματος απαιτεί επαναπροσαρμογή του μήκους της ζώνης άνω πρόσδεσης Top Tether.

6. Ξετυλίξτε τη ζώνη Top Tether και έπειτα πατήστε το ρυθμιστή μήκους (εικ. 6) για να ρυθμίσετε το μήκος της ζώνης και να μετακινήσετε την πόρπη και το άγκιστρο στο άκρο της.
7. Περάστε τη ζώνη Top Tether κατευθείαν προς την αγκύρωση, εάν χρειαστεί περάστε την κάτω από το προσκέφαλο του καθίσματος αυτοκινήτου (εικ. 3).
8. Συνδέστε τη ζώνη Top Tether στο σημείο αγκύρωσης του αυτοκινήτου (εικ. 4). Τα σημεία αγκύρωσης μπορεί να βρίσκονται σε διαφορετικές θέσεις, ανάλογα με το όχημα.
9. Σφίξτε τη ζώνη Top Tether όσο το δυνατόν πιο σφιχτά και βεβαιωθείτε ότι η ένδειξη είναι πράσινη (εικ. 5).
10. Τοποθετήστε το παιδί στο κάθισμα.
11. Κουμπώστε τις ζώνες ασφαλείας (δείτε: Πρόσδεση και λύσιμο των ζωνών ασφαλείας του παιδικού καθίσματος).
12. Προσαρμόστε το προσκέφαλο (εικ. 7) (δείτε: Ρύθμιση προσκέφαλου).

ΜΕ ΤΟ ΠΡΟΣΩΠΟ ΠΡΟΣ ΤΗΝ ΚΑΤΕΥΘΥΝΣΗ ΚΙΝΗΣΗΣ (100 – 150 εκ.)

ΠΡΟΣΟΧΗ! Πριν την τοποθέτηση, βεβαιωθείτε ότι το σύστημα προειδοποίησης περί μη πρόσδεσης της ζώνης ασφαλείας TT έχει απενεργοποιηθεί (εικ. 0).

1. Κρύψτε τη ζώνη Top Tether (δείτε: Απόκρυψη ζώνης Top Tether).
2. Κρύψτε τις ζώνες του καθίσματος (δείτε: Απόκρυψη ζωνών ασφαλείας 5-σημείων παιδικού καθίσματος).
3. Τοποθετήστε το παιδικό κάθισμα στο κάθισμα του αυτοκινήτου, στο σημείο που θα το εγκαταστήσετε.
4. Ρυθμίστε την κλίση του καθίσματος σε μία από τις 5 διαθέσιμες θέσεις χρησιμοποιώντας το μοχλό ρύθμισης της κλίσης (12 εικ. Α.)

Προσοχή! Σε περίπτωση εγκατάστασης χωρίς χρήση του συστήματος ISOFIX, θα πρέπει να παραλειφθούν τα βήματα 5 έως 7.

5. Πιέστε το μοχλό ISOFIX (21 εικ. Α), και εκτείνετε τους βραχίονες ISOFIX (εικ. 2). Αγκυρώστε τους βραχίονες ISOFIX στις αγκυρώσεις που βρίσκονται στο κάθισμα του αυτοκινήτου. Οι βραχίονες θα κλειδώσουν και θα ακούσετε το χαρακτηριστικό κλικ (εικ. 1).

Προσοχή! Εάν το αυτοκίνητο δεν είναι εξοπλισμένο με τους κατάλληλους οδηγούς ISOFIX, χρησιμοποιήστε προσαρμογείς (εικ. 1Α).

6. Η πράσινη ένδειξη στο κουμπί ISOFIX πρέπει να είναι ορατή και στις δύο πλευρές του καθίσματος (εικ. 2).
7. Πιέστε το παιδικό κάθισμα στην πλάτη του καθίσματος του αυτοκινήτου. Σπρώξτε τη βάση με μια κίνηση αριστερά-δεξιά προς την πλάτη του καθίσματος για να βεβαιωθείτε ότι πιέζεται όσο το δυνατόν πιο σταθερά πάνω στο κάθισμα του αυτοκινήτου.
8. Τοποθετήστε το παιδί στο κάθισμα και προσαρμόστε το προσκέφαλο (δείτε: Ρύθμιση προσκέφαλου).
9. Τραβήξτε τη ζώνη του αυτοκινήτου όσο το δυνατόν περισσότερο προς τα έξω και κουμπώστε την, θα ακούσετε ένα χαρακτηριστικό κλικ.
10. Περάστε το τμήμα της ζώνης που προορίζεται για τους γοφούς μέσα από τον πράσινο οδηγό της ζώνης γοφών (εικ. 12).
11. Περάστε το τμήμα της ζώνης που προορίζεται για τους ώμους μέσα από τον πράσινο οδηγό της ζώνης ώμων που βρίσκεται κάτω από το προσκέφαλο (εικ. 12).
12. Τεντώστε τη ζώνη αυτοκινήτου προς την κατεύθυνση του συσπειρωτήρα της ζώνης. Η ζώνη του αυτοκινήτου πρέπει να εφαρμόζει σφιχτά γύρω από το σώμα του παιδιού. Βεβαιωθείτε ότι οι ζώνες δεν έχουν συστραφεί.
13. Βεβαιωθείτε ότι οι ζώνες είναι σωστά τοποθετημένες στους οδηγούς και σφιγμένες και ότι η πόρπη δεν είναι πολύ κοντά στον οδηγό της ζώνης γοφών (εικ. 12).

ΚΛΕΙΣΙΜΟ ΤΟΥ ΠΑΙΔΙΚΟΥ ΚΑΘΙΣΜΑΤΟΣ

Για να διπλώσετε το κάθισμα με σκοπό να το μεταφέρετε, πιέστε το πλήκτρο (Α, εικ. 14) και έπειτα σπρώξτε την πλάτη προς τα εμπρός. Στερεώστε το κάθισμα με τη ζώνη Top Tether (εικ. 14).

ΔΕΣΙΜΟ ΚΑΙ ΛΥΣΙΜΟ ΖΩΝΩΝ ΑΣΦΑΛΕΙΑΣ ΤΟΥ ΠΑΙΔΙΚΟΥ ΚΑΘΙΣΜΑΤΟΣ

1. Χαλαρώστε τις ζώνες ασφαλείας του παιδικού καθίσματος πατώντας το κουμπί ρύθμισης της τάσης της ζώνης (10, εικ. Α) και τραβώντας τη ζώνη.
2. Λύστε τις ζώνες πιέζοντας το κόκκινο κουμπί στην πόρπη (Α εικ. 6).
3. Τοποθετήστε το παιδί στο κάθισμα.
4. Συνδέστε τους συνδέσμους των ζωνών (εικ. 6) και έπειτα τοποθετήστε τους στην πόρπη. Θα ακούσετε ένα χαρακτηριστικό κλικ.
5. Ρυθμίστε το προσκέφαλο.
6. Για να σφίξετε τις ζώνες, τραβήξτε τον ιμάντα ρύθμισης της τάσης των ζωνών (Α εικ. 7). Για να χαλαρώσετε τις ζώνες, πατήστε το κουμπί ρύθμισης των ζωνών και τραβήξτε τις ζώνες ώμου.

Προσοχή! Βεβαιωθείτε ότι οι ζώνες ασφαλείας είναι σφιχτές, εφαρμόζουν στενά στο σώμα του παιδιού και δεν είναι συστραμμένες. Βεβαιωθείτε ότι οι ζώνες γοφών περνούν χαμηλά και προστατεύουν τη λεκάνη του παιδιού. Οι ζώνες πρέπει να εφαρμόζουν καλά στο σώμα του παιδιού, αλλά δεν πρέπει να είναι πολύ σφιχτές και να προκαλούν δυσφορία.

ΡΥΘΜΙΣΗ ΠΡΟΣΚΕΦΑΛΟΥ

1. Χαλαρώστε τις ζώνες ασφαλείας κρατώντας πατημένο το κουμπί ρύθμισης της τάσης των ζωνών ασφαλείας (10, εικ. Α). Αυτό θα σας επιτρέψει να ρυθμίσετε το ύψος του προσκέφαλου πιο ελεύθερα.
2. Τραβήξτε το μοχλό ρύθμισης του προσκέφαλου (17, εικ. Α).

Η ρύθμιση του ύψους των ζωνών ασφαλείας ώμων είναι ενσωματωμένη με τη ρύθμιση ύψους του προσκέφαλου. Ρυθμίζοντας το ύψος του προσκέφαλου, το ύψος των ζωνών ασφαλείας ώμων θα ρυθμιστεί αυτόματα.

Προσοχή! Το προσκέφαλο πρέπει να ρυθμίζεται έτσι ώστε οι ιμάντες ώμου να μην είναι πολύ ψηλά, π.χ. στο ύψος ή πάνω από τη γραμμή των αυτιών, ούτε πολύ χαμηλά, π.χ. πίσω από την πλάτη του παιδιού. Οι ζώνες ασφαλείας ώμων πρέπει να βρίσκονται στο ύψος των ώμων του παιδιού (εικ. 13).

ΜΕΙΩΤΙΚΟ ΕΝΘΕΤΟ

Προσοχή! Τα παιδιά με ύψος έως 105 εκ. πρέπει να χρησιμοποιούν το μειωτικό ένθετο (23, εκ. Α). Το μειωτικό ένθετο πρέπει να αφαιρείται όταν το κάθισμα χρησιμοποιείται από παιδί με ύψος μεγαλύτερο από 105 εκ.

ΑΠΟΚΡΥΨΗ ΖΩΝΗΣ ΤΟΡ ΤΕΤΗΡ

Απενεργοποιήστε τον συναγερμό ΤΤ (εκ. 0) και έπειτα τυλίξτε τον ιμάντα Top Tether και αποθηκεύστε τον, μαζί με τον ρυθμιστή μήκους, στο πίσω εξωτερικό μέρος του καθίσματος. Βεβαιωθείτε ότι η ζώνη είναι στερεωμένη με Velcro.

ΑΠΟΚΡΥΨΗ ΖΩΝΩΝ ΑΣΦΑΛΕΙΑΣ 5-ΣΗΜΕΙΩΝ ΠΑΙΔΙΚΟΥ ΚΑΘΙΣΜΑΤΟΣ

ΠΡΟΣΟΧΗ! Οι παρακάτω πληροφορίες ισχύουν για την ομάδα 100-150 εκ.

1. Ξεκουμπώστε τις ζώνες ασφαλείας πατώντας το κόκκινο κουμπί στην πόρπη (Α εκ. 6).
2. Αφαιρέστε το κάλυμμα της πόρπης της ζώνης ασφαλείας (9 εκ. Α) και τα προστατευτικά μαξιλάρια της ζώνης ασφαλείας (6 εκ. Α).
3. Αφαιρέστε το κάλυμμα της βάσης του καθίσματος, αποσυνδέοντας την προστασία από τη βάση και την πλάτη του καθίσματος καθώς και ξεκουμπώνοντας τα μεταλλικά κλιπ στο πίσω μέρος του καθίσματος (εκ. 8).
4. Τραβήξτε την πόρπη και τις ζώνες ώμων μέσα από το κάλυμμα (εκ. 9).
5. Τεντώστε τις ζώνες ασφαλείας, συνδέστε τους συνδέσμους των ζωνών και στη συνέχεια τοποθετήστε τους μέσα στην πόρπη (εκ. 10). Θα ακούσετε το χαρακτηριστικό κλικ.
6. Τοποθετήστε την κλειστή πόρπη των ζωνών ασφαλείας του καθίσματος στη θήκη αποθήκευσης που βρίσκεται στο κάθισμα κάτω από το κάλυμμα (εκ. 11). Κλείστε τη θήκη και τοποθετήστε ξανά το κάλυμμα

ΑΠΕΓΚΑΤΑΣΤΑΣΗ ΤΟΥ ΚΑΘΙΣΜΑΤΟΣ - ISOFIX

Για να αποσυνδέσετε τους βραχίονες ISOFIX, πιάστε τον μοχλό ISOFIX (21, εκ. Α). Οι βραχίονες μπορούν να επεκταθούν από τη βάση (η ένδειξη στο κουμπί ISOFIX θα γίνει κόκκινη). Τραβήξτε το μοχλό ISOFIX σύροντας τους βραχίονες και κρύβοντάς τους στη βάση του καθίσματος και από τις δύο πλευρές.

ΑΠΕΓΚΑΤΑΣΤΑΣΗ ΤΟΥ ΚΑΘΙΣΜΑΤΟΣ - ΤΟΡ ΤΕΤΗΡ

Χαλαρώστε τη ζώνη. Λύστε τη ζώνη Top Tether από τα σημεία αγκύρωσης στο αυτοκίνητο. Η ένδειξη θα γίνει κόκκινη.

ΡΥΘΜΙΣΗ ΚΛΙΣΗΣ ΤΗΣ ΠΛΑΤΗΣ ΤΟΥ ΚΑΘΙΣΜΑΤΟΣ

Για να ρυθμίσετε την κλίση του καθίσματος, πιέστε το μοχλό ρύθμισης της κλίσης (12, εικ. Α) και μετακινήστε το κάθισμα στην επιθυμητή θέση. Το κάθισμα έχει 5 επίπεδα ρύθμισης της κλίσης της πλάτης. Η σωστή ρύθμιση σηματοδοτείται με ένα κλικ.

ΕΓΚΑΤΑΣΤΑΣΗ ΛΑΒΗΣ ΚΥΠΕΛΛΟΥ

Για να εγκαταστήσετε τη λαβή κυπέλλου, σπρώξτε τη λαβή όσο το δυνατόν περισσότερο μέσα στην αντίστοιχη θέση στο κάθισμα (Α, εικ. 15). Για να την αφαιρέσετε, τραβήξτε τη λαβή κυπέλλου έξω από το κάθισμα.

ΑΦΑΙΡΕΣΗ ΚΑΙ ΤΟΠΟΘΕΤΗΣΗ ΚΑΛΥΜΜΑΤΟΣ

1. Ρυθμίστε το προσκέφαλο στην υψηλότερη διαθέσιμη θέση (δείτε: ρύθμιση προσκέφαλου).
2. Λύστε τις ζώνες ασφαλείας (δείτε: δέσιμο και λύσιμο ζωνών ασφαλείας).
3. Αφαιρέστε τα προστατευτικά μαξιλάρια των ζωνών ασφαλείας του παιδικού καθίσματος.
4. Αφαιρέστε το επάνω μέρος του καλύμματος από το κάθισμα και από το προσκέφαλο και στη συνέχεια αποσυνδέστε τα μεταλλικά κουμπώματα και ξεκρεμάστε τα λαστιχάκια που ασφαλίζουν το κάτω μέρος του καλύμματος.
5. Αφαιρέστε το κάλυμμα.

ΚΑΘΑΡΙΣΜΟΣ ΚΑΙ ΣΥΝΤΗΡΗΣΗ

1. Το κάλυμμα μπορεί να πλυθεί στο χέρι σε μέγιστη θερμοκρασία 30οC.
2. Μην το στεγνώνετε σε στεγνωτήριο.
3. Μην απλώνετε το κάλυμμα στον ήλιο για να στεγνώσει.
4. Τα πλαστικά μέρη μπορούν να καθαριστούν με ένα υγρό πανί και ήπιο απορρυπαντικό.
5. Μη χρησιμοποιείτε ισχυρά απορρυπαντικά ή λευκαντικά.

Οι φωτογραφίες είναι μόνο για ενδεικτικούς σκοπούς, η πραγματική εμφάνιση των προϊόντων μπορεί να διαφέρει από αυτή που απεικονίζεται στις εικόνες.

Lugupeetud kliendid!

Kui teil on ostetud toote kohta mis tahes märkusi või küsimusi, võtke meiega ühendust aadressil **help@lionelo.com**.

Tootja:

BrandLine Group Sp. z o. o.

A. Kręglewskiego 1, 61-248 Poznań, Poola

Teave kasvurühmale 76–105 cm

TÄHELEPANU!

See on i-Size-kategooria täiustatud lapse turvasüsteem. See on heaks kiidetud vastavalt ÜRO eeskirjale nr 129 ja mõeldud kasutamiseks sõidukitootjate poolt sõiduki kasutusjuhendis ette nähtud i-Size'i istumisasendites

Kahtluste korral konsulteerige täiustatud lapse turvasüsteemi tootja või jaemüüjaga.

Teave kasvurühmale 100–150 cm

TÄHELEPANU!

See on i-Size-kategooria istmekõrgenduse tüüpi täiustatud lapse turvasüsteem. See on heaks kiidetud vastavalt ÜRO eeskirjale nr 129 ja mõeldud kasutamiseks eelkõige sõidukitootjate poolt sõiduki kasutusjuhendis ette nähtud i-Size'i istumisasendites.

Kahtluste korral konsulteerige täiustatud lapse turvasüsteemi tootja või jaemüüjaga.

Toode sobib paigaldamiseks üksnes joonisel A tähistatud  sümboli ja i-Size'i sümboliga tähistatud kohtadesse.

Toode sobib paigaldamiseks joonisel A  sümboliga tähistatud kohta üksnes näoga sõidusuunas ning kui turvapadi ei ole aktiivne. Turvatool on soovitatav paigaldada ainult auto tagaistmetele.

HOIATUSED

1. **Tähtis!** Ärge kasutage turvatooli, kui teie laps on alla 15 kuu vana.
2. Lapse turvasüsteemi kõvad elemendid ja plastosad peavad olema paigutatud ja paigaldatud nii, et sõiduki tavapärasest käitustingimustes ei saaks need kinni jääda sõiduki liigutatava istme või ukse vahele.
3. Toode on ette nähtud lastele kasvuvahemikus 76–150 cm.
4. Kõik last kinnitavad turvavööd peavad olema korralikult reguleeritud vastavalt lapse kasvule. Rihmad ei tohi olla keerdus.
5. Turvasüsteemi sõiduki külge kinnitavad rihmad peavad olema pingul.
6. Veenduge, et vöörihmad kulgevad madalal, et need kaitseksid nõuetekohaselt vaagnat.
7. Kui toode puutub kokku tugevatoimeliste mõjuritega (nt löök), tuleks see välja vahetada.
8. Ärge tehke turvatoolis mingeid muudatusi ega lisage uusi elemente ilma tüübikinnitusasutuse loata. Lapsele suurima ohutuse tagamiseks tuleb seadmed kinnitada ja kasutada neid juhendis märgitud soovitude kohaselt.
9. Selle turvatooli plastosad võivad päikese käes kuumeneda ja tekitada lapse nahal põletusi.
10. Ärge kunagi jätke last sõidukisse turvatooli omapead.
11. Pagas ja muud sarnased esemed tuleb kinnitada nii, et need ei tekitaks kokkupõrke korral vigastusi.
12. Ärge kasutage turvatooli ilma selle kangast katteta.
13. Katet ei tohi asendada mõnest muust komplektist pärit elemendiga. See on komplekti lahutamatu osa ja mõjutab turvasüsteemi tööd.
14. Lugege läbi sõidukitootja kasutusjuhend.
15. Seade ei pruugi sobida kõikidele heakskiidetud sõidukitele, kui see on reguleeritud kasvuvahemikule üle 135 cm.
16. Hoidke see kasutusjuhend alati käepärast.



TEAVE PATAREIDE KOHTA

1. **HOIATUS:** See toode sisaldab nööppatareid. Nööppatarei allaneelamine võib tekitada raskeid sisemisi keemilisi põletusi.
2. **HOIATUS:** Kasutatud patareid tuleb kohe kõrvaldada. Uusi ja kasutatud patareisid hoida lastele kättesaamatus kohas. Patareide allaneelamise või mis tahes kehaosasse sisestamise kahtluse korral pöörduge viivitamatult arsti poole.
3. Ärge laadige ühekordselt kasutatavaid patareisid.
4. Ärge segage omavahel eri liiki patareisid ega vanu (kasutatud) ja uusi patareisid.
5. Sisestage patareid patareipessa vastavalt polaarsusele (+ ja -) ning patareipesa sees olevale märgistusele.
6. Eemaldage alati tühi patarei. Kui patarei jääb tootesse, võib see lekkida või plahvatada ja toote hävitada.
7. Ärge lühistage patareide klemme.
8. Seadme nõuetekohase talitluse tagamiseks kasutage C/LR14-tüüpi patareisid.
9. Kui toodet pikemat aega ei kasutata, eemaldage patareid patareipesast.
10. Hoidke patareisid lastele kättesaamatus kohas.
11. Ärge visake patareisid tulle. Plahvatusoht.
12. Kõrvaldage patareid eeskirjade kohaselt, visates need selleks ettenähtud mahutitesse.

OSADE KIRJELDUS (joonis A)

1. ISOFIXi juhik
2. Kinnituspunktid
3. Peatugi
4. Seljatoekate
5. Õlavöö juhik
6. Turvatooli turvavöö kaitsepadjandid
7. 5-punktiline turvatooli turvavöö
8. Turvatooli turvavöö pannal
9. Pandlakate
10. Rihma pinguse reguleerimise nupp
11. Turvatooli turvavöö pinguse reguleerimise rihm
12. Kalde reguleerimishoob
13. Alus
14. Vöörihma juhik
15. Turvatooli turvavöö kinnituskoht
16. Turvavöö lahtivõtmise nupp
17. Peatoe reguleerimishoob
18. Top Tetheri rihma pikkuse regulaator
19. Top Tetheri rihm
20. ISOFIXi kinnitused
21. ISOFIXi hoob
22. Häirelülit
23. Vähendav lisa koos jala pikendusega
24. Topsihoidik

PAIGALDAMINE AUTOSSE

Turvatooli paigaldus	Turvatooli suund	Turvatooli asend	Lapse mõõtmed
<p>- Paigaldus ISOFIXi ja Top Tetheri rihma abil</p> <p>- Laps kinnitatakse turvatooli turvavööga.</p> <p>Turvatool tuleb seada ühte viiest saadaolevast seljatoe kalde asendist.</p>	Näoga sõidusuunas		<p>76–105 cm</p> <p>Lapse kaal: maksimaalselt 18 kg.</p>
<p>- Paigaldus ISOFIXi ja auto turvavöö abil</p> <p>- Paigaldus ainult auto turvavöö abil.</p> <p>Turvatool tuleb seada ühte viiest saadaolevast seljatoe kalde asendist.</p>	Näoga sõidusuunas		100–150 cm

NÄOGA SÕIDUSUUNAS (76–105 CM)

TÄHELEPANU! Enne paigaldamist veenduge, et TT-rihma hoiatussüsteem on sisse lülitatud (joonis 0). Häire aktiveerimiseks lükake lüliti asendisse „ON” ja deaktiveerimiseks asendisse „OFF”.

1. Asetage turvatool autoistmele paigaldamiseks ettenähtud kohta.

2. Vajutage ISOFIXi hooba (21, joonis A) ja lükake ISOFIXi haarad välja (joonis 2). Kinnitage ISOFIXi haarad autoistmes asuvate haakide külge. Haarad lukustuvad ja kuulete iseloomulikku klõpsatust (joonis 1).

Tähelepanu! Kui auto ei ole varustatud vastava ISOFIXi juhikuga, tuleb kasutada adaptoreid (joonis 1A).

3. ISOFIXi nupu roheline näidik peab olema nähtav mõlemal küljel (joonis 2).
4. Suruge turvatool vastu autoistme seljatuge. Lükake alust vasakule-paremale liigutades seljatoe poole, veendumaks, et see on võimalikult tugevasti autoistme vastu surutud.
5. Seadke turvatooli kalle ühte viiest saadaolevast asendist, kasutades kalde reguleerimise hooba (12, joonis A).

TÄHELEPANU! Igasugune seljatoe kalde muutus turvatooli kasutamise ajal nõuab Top Tetheri ülemise rihma pikkuse uuesti reguleerimist.

6. Kerige Top Tetheri rihm lahti, seejärel vajutage rihma pikkuse reguleerimiseks pikkuse regulaatorit (joonis 6) ning nihutage pannal ja haak selle otsale.
7. Viige Top Tetheri rihm otse kinnituspunkti suunas, vajaduse korral viige see auto turvatooli peatõe alt läbi (joonis 3).
8. Kinnitage Top Tetheri rihm auto kinnituspunkti külge (joonis 4). Kinnituspunktid võivad sõidukist olenevalt paikneda erinevates kohtades.
9. Pingutage Top Tetheri rihma nii tugevasti kui võimalik ja veenduge, et näidiku värvus on roheline (joonis 5).
10. Asetage laps turvatooli.
11. Kinnitage turvatooli turvavöö (vt Turvavöö kinnitamine ja lahtivõtmine).
12. Reguleerige peatuge (joonis 7) (vt Peatõe reguleerimine).

NÄOGA SÕIDUSUUNAS (100–150cm)

TÄHELEPANU! Enne paigaldamist veenduge, et TT-rihma häiresüsteem on välja lülitatud (joonis O).

1. Peitke Top Tetheri rihm (vt Top Tetheri rihma peitmine).
2. Peitke turvatooli turvavöö (vt Turvatooli 5-punktilise turvavöö peitmine).
3. Asetage turvatool autoistmele paigaldamiseks ettenähtud kohta.
4. Seadke turvatooli kalle ühte viiest saadaolevast asendist, kasutades kalde reguleerimise hooba (12, joonis A).

Tähelepanu! Paigaldamise korral ilma ISOFIXi süsteemita jätkke sammud 5–7 vahele.

5. Vajutage ISOFIXi hooba (21, joonis A) ja lükake ISOFIXi haarad välja (joonis 2). Kinnitage ISOFIXi haarad autoistmes asuvate haakide külge. Haarad lukustuvad ja kuulete iseloomulikku klõpsatust (joonis 1).

Tähelepanu! Kui auto ei ole varustatud vastava ISOFIXi juhikuga, tuleb kasutada adaptoreid (joonis 1A).

6. ISOFIXi nupu roheline näidik peab olema nähtav mõlemal küljel (joonis 2).
7. Suruge turvatool vastu autoistme seljatuge. Lükake alust vasakule-paremale liigutades seljatoe poole, veendumaks, et see on võimalikult tugevasti autoistme vastu surutud.
8. Asetage laps turvatooli ja reguleerige peatuge (vt Peatoe reguleerimine).
9. Tõmmake auto turvavöö nii kaugele välja kui võimalik ja kinnitage see, kuulete iseloomulikku klõpsatust.
10. Viige turvavöö vöörihm läbi vöörihma roheliste juhikute (joonis 12).
11. Viige turvavöö õlarihm läbi õlarihma rohelise juhiku, mis paikneb peatoe all (joonis 12).
12. Pingutage auto turvavööd, suunates seda turvavöökerija poole. Auto turvavöö peab liibuma tihedalt lapse keha vastu. Veenduge, et rihmad ei oleks keerdus.
13. Veenduge, et rihmad on nõuetekohaselt juhikutesse paigutatud ja pingutatud ning et pannel ei paikne vöörihmajuhikule liiga lähedal (joonis 12).

TURVATOOLI KOKKUVOLTIMINE

Transpordiks istme kokkupanekuks vajutage nuppu (A, joonis 14) ja seejärel lükake seljatugi ettepoole. Kinnitage iste Top Tether vööga (joonis 14).

TURVATOOLI TURVAVÖÖ KINNITAMINE JA LAHTIVÖTMINE

1. Lõdvendage turvatooli turvavööd, vajutades pinguse reguleerimise nuppu (10, joonis A) ja tõmmates rihmadest.
2. Võtke turvavöö lahti vajutades pandlal olevat punast nuppu (A, joonis 6).
3. Asetage laps turvatooli.
4. Ühendage turvavöö kinnitused (joonis 6) ja sisestage need seejärel pandlasse. Kuulete iseloomulikku klõpsatust.
5. Reguleerige peatugi.
6. Rihmade pingutamiseks tõmmake rihma pinguse reguleerimisrihma (A, joonis 7). Rihmade lõdvendamiseks vajutage rihma reguleerimisnuppu ja tõmmake õlarihmast.

Tähelepanu! Veenduge, et turvatooli turvavöö on pingul, liibub tihedalt lapse keha vastu ega ole keerdunud. Veenduge, et vöörihm kulgeb madalal ja kaitseb lapse vaagnat. Turvavöö peab liibuma tihedalt lapse keha vastu, kuid ei tohi olla liiga pingul ega põhjustada ebamugavust.

PEATOE REGULEERIMINE

1. Lõdvendage turvatooli turvavööd, vajutades pinguse reguleerimise nuppu (10, joonis A). See võimaldab peatoe kõrgust vabamalt reguleerida.
2. Tõmmake peatoe reguleerimise hooba (17, joonis A).

Õlarihmade kõrguse seadistamine on integreeritud peatoe kõrguse seadistamisega. Peatoe kõrgust reguleerides reguleeritakse õlarihmade kõrgust automaatselt.

Tähelepanu! Peatuge tuleb reguleerida nii, et õlarihmad ei paikneks liiga kõrgel (kõrvade joonel või veel kõrgemal) ega liiga madalal (nt lapse selja taga). Õlarihmad peavad asetsema lapse õlgade kõrgusel (joonis 13).

VÄHENDAMISE LISAND

Tähelepanu! Kuni 105 cm pikkused lapsed peavad kasutama vähendavat lisa (23, joonis A). Kui istet kasutab üle 105 cm pikkune laps, tuleb vähendav lisa eemaldada.

TOP TETHERI RIHMA PEITMINE

Lülitage TT häire välja (joonis 0) ja seejärel kerige Top Tetheri rihm kokku ning hoidke seda koos pikkuse regulaatoriga turvatooli tagaosas. Veenduge, et rihm on takjapaelaga kinnitatud.

TURVATOOLI 5-PUNKTILISE TURVAVÖÖ PEITMINE

TÄHELEPANU! Alltoodud teave kehtib kasvurühmale 100–150 cm.

1. Võtke turvavöö lahti, vajutades pandlal olevat punast nuppu (A, joonis 6).
2. Eemaldage turvatooli turvavöö pandla kate (9, joonis A) ja turvatooli turvavöö kaitsepadjandid (6, joonis A).
3. Eemaldage turvatooli põhja kate, eemaldades turvatooli põhjalt ja seljatoelt kaitse ning võttes lahti turvatooli tagaosas asuvad metallsulgurid (joonis 8).
4. Viige pannal ja õlarihmad läbi katte (joonis 9).
5. Voltige turvatooli turvavöö lahti, ühendage turvavöö kinnitused ja sisestage need seejärel pandlasse (joonis 10). Kuulete iseloomulikku klõpsatust.

- Paigutage turvatooli turvavöö kinnitatud pannal turvatooli kate all asuvasse hoiulaekasse (joonis 11). Sulgege hoiulaegas ja pange kate tagasi.

TURVATOOLI MAHAMONTEERIMINE – ISOFIX

ISOFIXi haarade lahtivõtmiseks vajutate ISOFIXi hoobasid (21, joonis A). Haarad saab aluselt välja lükata (ISOFIXi nupu näidik muutub punaseks). Tõmmake ISOFIXi hooba, tõmmates samal ajal haarad turvatooli aluse mõlemal küljel sisse.

TURVATOOLI MAHAMONTEERIMINE - TOP TETHER

Lõdvendage turvavööd. Võtke Top Tetheri rihm auto kinnituspunktide küljest lahti. Näidiku värvus muutub punaseks.

TURVATOOLI KALDE REGULEERIMINE

Turvatooli kalde reguleerimiseks vajutate kalde reguleerimise hooba (12, joonis A) ja seadke turvatool soovitud asendisse. Turvatoolil on 5 seljatoekalde reguleerimise taset. Õigest seadistusest annab märku klõpsatus.

TASSIHOIDJA PAIGALDAMINE

Tassihoidja paigaldamiseks lükake hoidja võimalikult kaugemale vastavasse asendisse istmel (A, joonis 15).

KATTE EEMALDAMINE JA PAIGALDAMINE

- Seadke peatugi kõrgeimasse võimalikku asendisse (vt Peatoe reguleerimine).
- Kerige turvatooli turvavöö lahti (vt Turvatooli turvavöö kinnitamine ja lahtivõtmine).
- Eemaldage turvatooli turvavöölt kaitsepadjandid.
- Eemaldage turvatoolilt ja peatoelt kate ülemine osa, seejärel võtke lahti metallsulgurid ja haakige lahti kate alumist osa kinnitavad kummipaelad.
- Eemaldage kate.

PUHASTAMINE JA HOOLDUS

- Katet võib pesta käsitsi temperatuuril kuni 30 °C.
- Mitte kuivatada kuivatis.
- Katet ei tohi kuivatada päikese käes.

4. Plastosi võib puhastada niiske lapi ja leebetoimelise puhastusvahendiga.
5. Äрге kasutage tugevatoimelisi puhastusvahendeid ega pleegitusaineid.

Fotod on illustratiivsed, toodete tegelik välimus võib erineda fotodel kujutatust.

LV

Cienījamais klient!

Ja jums ir kādas atsauksmes vai jautājumi par produktu, sazinieties ar mums:

help@lionelo.com

Ražotājs:

BrandLine Group Sp. z o. o.

A. Kręglewskiego 1, 61-248 Poznań, Polija

Informācija auguma grupai no 76 līdz 105 cm

PIEZĪME

Tā ir "i-Size" kategorijas uzlabota bērnu ierobežotājsistēma. Saskaņā ar ANO noteikumiem Nr. 129 tā ir apstiprināta lietošanai „i-Size” kategorijas sēdvietās un sēdvietās, kā norādījis transportlīdzekļa ražotājs transportlīdzekļa rokasgrāmatā.

Ja rodas šaubas, konsultējieties ar uzlabotas bērnu ierobežotājsistēmas ražotāju vai mazumtirgotāju.

Informācija auguma grupai no 100 līdz 150 cm

PIEZĪME

Tā ir uzlabota bērnu ierobežotājsistēma, tips "i-Size kategorija bērna sēdekļis". Saskaņā ar ANO noteikumiem Nr. 129 tā ir apstiprināta lietošanai galvenokārt „i-Size” kategorijas sēdvietās, kā norādījis transportlīdzekļa ražotājs transportlīdzekļa rokasgrāmatā.

Ja rodas šaubas, konsultējieties ar uzlabotas bērnu ierobežotājsistēmas ražotāju vai mazumtirgotāju.

Produkts ir piemērots uzstādīšanai tikai vietās, kas atzīmētas ar simbolu  attēlā A, ar marķējumu i-Size.

Produkts ir piemērots uzstādīšanai vietās, kas atzīmētas ar simbolu  attēlā B tikai uz priekšu vērstā pozīcijā, ar neaktīvu drošības spilveni. Sēdeklīti ieteicams uzstādīt tikai uz automašīnas aizmugurējiem sēdekļiem.

BRĪDINĀJUMI

1. **Svarīgi!** Neizmantojiet šo sēdeklīti, ja bērns ir jaunāks par 15 mēnešiem.
2. Bērnu ierobežotājsistēmas cietajām daļām un plastmasas daļām jābūt izvietotām un uzstādītām tā, lai parastos transportlīdzekļa izmantošanas apstākļos tās nevarētu iesprūst bīdāmā sēdeklī vai transportlīdzekļa durvīs.
3. Produkts ir paredzēts bērniem ar augumu no 76 līdz 150 cm.
4. Visām drošības jostām, kas ierobežo bērnu, jābūt labi pielāgotām atbilstoši bērna izmēriem. Jostas nedrīkst būt savītas.
5. Visām siksnām, kas saista ierobežotājsistēmu ar transportlīdzekli, vajadzētu būt nospriegotām.
6. Pārliedzieties, ka klēpja siksnas ir uzliktas pietiekami zemu tā, ka iegurnis ir stingri nofiksēts.
7. Ja produkts ir bijis pakļauts spēcīgai iedarbībai (piemēram, triecieniem), tas ir jānomaina.
8. Neveiciet nekādas izmaiņas sēdeklītī vai nepievienojiet jaunas daļas bez apstiprinātājiestādes apstiprinājuma. Lai nodrošinātu bērnam maksimālu drošību, iekārta ir jānostiprina un jālieto atbilstoši instrukcijā sniegtajiem norādījumiem.
9. Šī sēdekliša plastmasas daļas saulē var sakarst un izraisīt bērna ādas apdegumus.
10. Nekad neatstājiet bērnu bez uzraudzības bērnu autosēdeklītī transportlīdzeklī.

11. Bagāža un citi līdzīgi priekšmeti ir jānostiprina tā, lai sadursmes gadījumā tie neradītu traumas.
12. Neizmantojiet sēdeklīti bez auduma pārvalka.
13. Pārvalku nedrīkst aizstāt ar cita komplekta elementu. Pārvalks ir neatņemama sastāvdaļa un tam ir būtiska nozīme ierobežotājsistēmas darbībā.
14. Skatiet transportlīdzekļa ražotāja rokasgrāmatu.
15. Ierīce var nebūt piemērota visiem apstiprinātajiem transportlīdzekļiem, ja tā ir neregulēta diapazonam virs 135 cm.
16. Šo lietošanas instrukciju vienmēr turiet pa rokai.

INFORMĀCIJA PAR BATERIJU



1. **BRĪDINĀJUMS:** Šis produkts satur pogveida bateriju. Norijot var izraisīt nopietnus iekšējus ķīmiskus apdegumus.
2. **BRĪDINĀJUMS:** Izlietotas baterijas nekavējoties jāizņem no ierīces un pareizi jāutilizē. Jaunas un izlietotas baterijas jāuzglabā bērniem nerasniedzamā vietā. Ja jums ir aizdomas, ka baterijas ir norītas vai ievietotas kādā ķermeņa daļā, nekavējoties meklējiet medicīnisko palīdzību.
3. Neuzlādējiet vienreizējās lietošanas baterijas.
4. Nedrīkst jaukt dažādu veidu baterijas vai jaunas un lietotas baterijas.
5. Ievietojiet baterijas nodalījumā atbilstoši polaritātei (+ un -) un marķējumiem bateriju nodalījuma iekšpusē.
6. Vienmēr izņemiet izlādējušās baterijas. Ja baterija tiek atstāta produktā, tā var iztecēt vai eksplodēt un sabojāt produktu.
7. Nepieļaujiet baterijas spaiļu īssavienojumu.
8. Lai nodrošinātu pareizu ierīces darbību, izmantojiet C/LR14 tipa baterijas.
9. Ja produkts netiek lietots ilgāku laiku, izņemiet baterijas no nodalījuma.
10. Glabājiet baterijas bērniem nepieejamā vietā.
11. Nemetiet baterijas ugunī. Pastāv sprādziena risks.

12. Atbrīvojieties no baterijām saskaņā ar spēkā esošajiem likumiem, ievietojot tās speciāli tam paredzētos konteineros.

DAĻA APRAKSTS (att. A)

1. ISOFIX turētājs
2. Stiprinājuma punkti
3. Galvas balsts
4. Atzveltnes pārvalks
5. Plecu siksnas vadīklas
6. Autosēdekliša siksnu spilventiņi
7. Autosēdekliša 5 punktu siksnas
8. Autosēdekliša siksnu sprādze
9. Sprādzes pārsegs
10. Siksnu spriegojuma regulēšanas poga
11. Autosēdekliša siksnu spriegojuma regulēšanas siksnas
12. Slīpuma regulēšanas svira
13. Pamatne
14. Klēpja siksnas vadīkla
15. Autosēdekliša siksnu savienotāji
16. Siksnu atsprādzēšanas poga
17. Galvas balsta regulēšanas svira
18. Top Tether jostas garuma regulators
19. Top Tether josta
20. ISOFIX savienotāji
21. ISOFIX svira
22. Signalizācijas slēdzis
23. Zīdaiņuieliktnis ar pagarinājumu kājām
24. Krūzes turētājs

UZSTĀDĪŠANA AUTOMAŠINĀ

Sēdekliša uzstādīšana	Sēdekliša orientācija	Sēdekliša pozīcija	Bērna izmēri
<p>- Uzstādīšana, izmantojot ISOFIX un Top Tether jostu</p> <p>- Bērns piesprādzēts ar autosēdekliša drošības siksnām.</p> <p>Sēdeklišs jānoregulē vienā no 5 pieejamajām atzveltnes slīpuma pozīcijām.</p>	Uz priekšu vērsta pozīcija		No 76 līdz 105 cm Bērna svars: līdz 18 kg.
<p>- Uzstādīšana, izmantojot ISOFIX sistēmu un automašīnas drošības jostas</p> <p>- Uzstādīšana, izmantojot tik automašīnas drošības jostas.</p> <p>Sēdeklišs jānoregulē vienā no 5 pieejamajām atzveltnes slīpuma pozīcijām.</p>	Uz priekšu vērsta pozīcija		No 100 līdz 150 cm

UZ PRIEKŠPUSI VĒRSTA POZĪCIJA (76 – 105 CM)

UZMANĪBU! Pirms uzstādīšanas pārlicinieties, ka ir ieslēgta TT signalizācijas sistēma par jostas atsprādzēšanu (att. 0). Lai ieslēgtu signalizāciju, pabīdīet slēdzi uz "ON", lai izslēgtu - uz "OFF".

1. Novietojiet sēdekļi uz automašīnas sēdekļa uzstādīšanai paredzētajā vietā.
2. Nospiediet ISOFIX sviru (21, att. A) un izvelciet ISOFIX savienotājus (att. 2). Piestipriniet ISOFIX savienotājus stiprinājuma punktos, kas atrodas automašīnas sēdekļi. Savienotāji nofiksēsies, un būs dzirdams raksturīgs klikšķis (att. 1).

Uzmanību! Ja automašīna nav aprīkota ar atbilstošiem ISOFIX savienojumiem, izmantojiet adapterus (att. 1A).

3. Zaļajam indikatoram uz ISOFIX pogas ir jābūt redzamam abās pusēs (att. 2).
4. Piespiediet sēdekļi pie automašīnas sēdekļa atzveltnes. Pabīdīet pamatni ar kustībām pa labi un pa kreisi pret atzveltni, lai pārlicinātos, ka tā ir maksimāli piespiesta pie automašīnas sēdekļa atzveltnes.
5. Noregulējiet sēdekļiša slīpumu vienā no 5 pieejamajām pozīcijām, izmantojot slīpuma regulēšanas sviru (12, att. A).

UZMANĪBU! Ja sēdekļiša lietošanas laikā mainās atzveltnes slīpums, ir nepieciešams noregulēt Top Tether augšējā stiprinājuma jostas garumu.

6. Izstiepiet Top Tether jostu, pēc tam nospiediet garuma regulatoru (att. 6), lai noregulētu jostas garumu un pārvietojiet sprādzi un āķi līdz jostas galam.
7. Top Tether jostu novietojiet taisni uz stiprinājumiem, vajadzības gadījumā novietojiet to zem automašīnas sēdekļa galvas balsta (att. 3).
8. Piestipriniet Top Tether jostu pie automašīnas stiprinājuma punkta (att. 4). Atkarībā no transportlīdzekļa stiprinājuma punkti var atrasties dažādās vietās.
9. Pēc iespējas ciešāk savelciet Top Tether jostu un pārlicinieties, ka indikators ir zaļš (att. 5).
10. Novietojiet bērnu sēdekļi.
11. Piesprādzējiet autosēdekļiša drošības siksnas (sk.: Autosēdekļiša siksnu piesprādzēšanas un atsprādzēšana).
12. Noregulējiet galvas balstu (att. 7) (sk.: Galvas balsta regulēšana).

UZ PRIEKŠU VĒRSTA POZĪCIJA (100 – 150 cm)

UZMANĪBU! Pirms uzstādīšanas pārlicinieties, ka ir ieslēgta TT signalizācijas sistēma par jostas atsprādzēšanu (att. 0).

1. Paslēpiet Top Tether jostu (sk.: Top Tether jostas paslēpšana).
2. Paslēpiet autosēdeklīša siksnas (sk.: Autosēdeklīša 5 punktu siksnu paslēpšana).
3. Novietojiet sēdekli uz automašīnas sēdekļa uzstādīšanai paredzētajā vietā.
4. Noregulējiet sēdeklīša slīpumu vienā no 5 pieejamajām pozīcijām, izmantojot slīpuma regulēšanas sviru (12, att. A).

Uzmanību! Uzstādot sēdekli bez ISOFIX sistēmas izmantošanas, izlaidiet 5.-7. soļus.

5. Nospiediet ISOFIX sviru (21, att. A) un izvelciet ISOFIX savienotājus (att. 2). Piestipriniet ISOFIX savienotājus stiprinājuma punktos, kas atrodas automašīnas sēdekļī. Savienotāji nofiksēsies, un būs dzirdams raksturīgs klikšķis (att. 1).

Uzmanību! Ja automašīna nav aprīkota ar atbilstošiem ISOFIX savienojumiem, izmantojiet adapterus (att. 1A).

6. Zaļajam indikatoram uz ISOFIX pogas ir jābūt redzamam abās pusēs (att. 2).
7. Piespiediet sēdekli pie automašīnas sēdekļa atzveltnes. Pabīdiet pamatni ar kustībām pa labi un pa kreisi pret atzveltni, lai pārlicinātos, ka tā ir maksimāli piespiesta pie automašīnas sēdekļa atzveltnes.
8. Novietojiet bērnu sēdekli un noregulējiet galvas balstu (sk: Galvas balsta regulēšana).
9. Pilnībā izvelciet automašīnas drošības un piesprādzējiet to, līdz dzirdēsiet raksturīgu klikšķi.
10. Jostas klēpja daļu izvelciet caur zaļajam klēpja siksnas vadīklām (att. 12).
11. Jostas plecu daļu izvelciet caur plecu siksnas zālo vadīklu, kas atrodas zem galvas balsta (att. 12).
12. Nospriegojiet automašīnas drošības jostu, vēršot to pret jostas spriegotāju. Automašīnas drošības jostām ir cieši jāpieguļ bērna ķermenim. Pārlicinieties, ka siksnas nav savītas.
13. Pārlicinieties, ka siksnas ir pareizi novietotas vadīklās un ir nospriegotas, un sprādze nav pārāk tuvu klēpja siksnu vadīklai (att. 12).

AUTOSĒDEKLĪŠA SALIKŠANA

Lai salocītu sēdekli transportēšanai, nospiediet pogu (A, att. 14), pēc tam pabīdiet atzveltni uz priekšu. Nostipriniet sēdekli ar Top Tether jostu (att. 14).

AUTOSĒDEKLĪŠA SIKSNU PIESPRĀDZĒŠANA UN ATSPRĀDZĒŠANA

1. Atslābiniet autosēdeklīša siksnas (10, att. A), nospiežot spriegojuma regulēšanas pogu un velkot siksnas.

2. Atvienojiet siksnas, nospiežot sarkano pogu uz sprādzes (A, att. 6).
3. Novietojiet bērnu sēdekļīti.
4. Savienojiet siksnu savienotājus (att. 6) un pēc tam ievietojiet tos sprādzē. Dzirdēsiet raksturīgu klikšķi.
5. Noregulējiet galvas balstu.
6. Lai nospriegotu siksnas, pavelciet siksnas spriegojuma regulēšanas lenti (A, att. 7). Lai atslābinātu siksnas, nospiediet siksnu regulēšanas pogu un pavelciet plecu siksnas.

Uzmanību! Pārlicinieties, ka autosēdekļīša siksnas ir nospriegotas, cieši pieguļ bērna ķermenim un nav savītas. Pārlicinieties, ka klēpja siksnas atrodas zemu un aizsargā bērna iegurni. Siksniņām jābūt cieši pieguļošām bērna ķermenim, taču tās nedrīkst būt pārāk cieši pieguļošas un radīt diskomfortu.

GALVAS BALSTA REGULĒŠANA

1. Atslābiniet siksnas, turot nospiestu autosēdekļīša siksnu spriegojuma regulēšanas pogu (10, att. A). Tas atvieglos galvas balsta regulēšanu.
2. Pavelciet galvas balsta regulēšanas sviru (17, att. A).

Plecu siksnu augstums ir integrēts ar galvas balsta augstumu. Regulējot galvas balsta augstumu, plecu siksnu augstums tiks regulēts automātiski.

Uzmanību! Galvas balsts ir jānoregulē tā, lai plecu siksnas nebūtu pārāk augstu, piemēram, pie vai virs ausu līnijas, un pārāk zemu, piemēram, aiz bērna muguras. Plecu siksnām jābūt bērna plecu augstumā (att. 13).

ZĪDAIŅA IELIKTNIS

Uzmanību! Bērniem, ar augumu līdz 105 cm jālieto zīdaiņa ieliktnis (23, att. A). Ja sēdekļīti izmanto bērns, kura augums pārsniedz 105 cm, zīdaiņa ieliktnis ir jānoņem.

TOP TETHER JOSTAS PASLĒPŠANA

Izslēdziet TT signalizāciju (att. 0), pēc tam satiniet Top Tether jostu un kopā ar garuma regulētāju ievietojiet to sēdekļa aizmugurējā ārējā daļā. Pārlicinieties, ka josta ir nostiprināta ar velcro siksnu.

AUTOSĒDEKLĪŠA 5 PUNKTU SIKSNU PASLĒPŠANA

UZMANĪBU! Tālāk sniegtā informācija attiecas uz 100-150 cm grupu.

1. Atvienojiet autosēdekliša siksna, nospiežot sarkano pogu uz sprādzes (A, att. 6).
2. Noņemiet autosēdekliša siksnu sprādzes pārsegu (9, att. A) un drošības autosēdekliša siksnu spilventiņus (6, att. A).
3. Noņemiet sēdekliša pamatnes pārvalku, atvienojot aizsarglementu no pamatnes un sēdekliša atzveltnes un atvienojot metāla sprādzes sēdekliša aizmugurē (att. 8).
4. Izvelciet sprādzi un plecu siksna caur pārvalku (att. 9).
5. Izstiepiet autosēdekliša siksna, savienojiet siksnu savienotājus, pēc tam ievietojiet tos sprādzē (att. 10). Dzirdēsiet raksturīgu klikšķi.
6. Ievietojiet piesprādzēto autosēdekliša siksnu sprādzi glabāšanas nodalījumā, kas atrodas sēdekli zem pārvalka (att. 11). Aizveriet glabāšanas nodalījumu un uzlieciet pārvalku atpakaļ.

SĒDEKLĪŠA DEMONTĀŽA – ISOFIX

Lai atvienotu ISOFIX savienotājus, nospiediet ISOFIX sviras (21, att. A). Savienotājus var izvilkt no pamatnes (indikators uz ISOFIX pogas kļūst sarkans). Pavelciet ISOFIX sviru, iebīdot savienotājus sēdekliša pamatnē abās pusēs.

SĒDEKLĪŠA DEMONTĀŽA – TOP TETHER

Atslābiniet jostu. Atvienojiet Top Tether jostu no stiprinājuma punktiem automašīnā. Indikators kļūst sarkans.

SĒDEKLĪŠA SLĪPUMA LENĶA REGULĒŠANA

Lai noregulētu sēdekliša slīpumu, nospiediet slīpuma regulēšanas sviru (12, att. A) un noregulējiet sēdekli veltamajā pozīcijā. Sēdekli ir 5 atzveltnes slīpuma regulēšanas līmeņi. Ja tas ir pareizi nofiksēts, dzirdēsiet klikšķi.

KRŪZES TURĒTĀJA UZSTĀDĪŠANA

Lai uzstādītu pudeles turētāju, maksimāli izvelciet turētāju atbilstošajā vietā sēdekli (A, att. 15). Lai noņemtu krūzes turētāju, izvelciet to no sēdekliša.

PĀRVALKA NOŅEMŠANA UN UZVILKŠANA

1. Noregulējiet galvas balstu augstākajā iespējamajā pozīcijā (sk.: galvas balsta regulēšana).
2. Attaisiet autosēdekliša siksna (sk. autosēdekliša piesprādzēšana un atsprādzēšana).

3. Noņemiet autosēdekliša siksnu spilventiņus.
4. Noņemiet pārvalka augšējo daļu no sēdekliša un galvas balsta, pēc tam atsprādzējiet metāla sprādzes un atvienojiet gumijas, kas nostiprina pārvalku apakšējo daļu.
5. Noņemiet pārvalku.

TĪRĪŠANA UN KOPŠANA

1. Pārvalku var mazgāt ar rokām temperatūrā, kas nepārsniedz 30oC.
2. Nedrīkst žāvēt veļas žāvētājā.
3. Pārvalku nedrīkst žāvēt saulē.
4. Plastmasas daļas var tīrīt ar mitru drānu un maigu mazgāšanas līdzekli.
5. Nelietojiet spēcīgus mazgāšanas vai balināšanas līdzekļus.

Fotoattēliem ir tikai ilustratīvs raksturs, patiesais produktu izskats var atšķirties no attēlos redzamā.



EN: The product complies with the requirements of European Union directives. In accordance with Directive 2012/19/EU, this product is subject to separate collection. The product should not be disposed of with municipal waste as it may pose a risk to the environment and human health. Return the used product to the recycling centre for electrical and electronic equipment.

PL: Produkt zgodny z wymaganiami dyrektyw Unii Europejskiej. Zgodnie z Dyrektywą 2012/19/UE, niniejszy produkt podlega zbiórce selektywnej. Produktu nie należy wyrzucać wraz z odpadami komunalnymi, gdyż może stanowić on zagrożenie dla środowiska i zdrowia ludzi. Zużyty produkt należy oddać do punktu recyklingu urządzeń elektrycznych i elektronicznych.

DE: Das Produkt entspricht den Anforderungen der entsprechenden Richtlinien der Europäischen Union. Gemäß Richtlinie 2012/19/EU unterliegt dieses Produkt der getrennten Sammlung. Das Produkt darf nicht zusammen mit Hausmüll entsorgt werden, da es eine Gefahr für die Umwelt und die menschliche Gesundheit darstellen kann. Das gebrauchte Produkt soll der Recyclinganlage von elektrischen und elektronischen Geräten zugeführt werden.

RU: Продукт соответствует требованиям директив Европейского Союза. В соответствии с Директивой 2012/19/ЕС этот продукт подлежит выборочному сбору. Изделие нельзя утилизировать вместе с бытовыми отходами, так как оно может представлять угрозу для окружающей среды и здоровья человека. Использованный продукт следует сдать в пункт утилизации электрических и электронных устройств.

IT: Il prodotto è conforme ai requisiti delle direttive dell'Unione Europea. In conformità con la direttiva 2012/19/UE, questo prodotto è soggetto a raccolta differenziata. Il prodotto non deve essere smaltito con i rifiuti urbani, in quanto potrebbe rappresentare un rischio per l'ambiente e la salute umana. Il prodotto esausto deve essere restituito ad un punto di riciclaggio per apparecchiature elettriche ed elettroniche.

FR: Le produit est conforme aux exigences des directives de l'Union européenne. Conformément à la directive 2012/19/UE, ce produit est soumis à une collecte séparée. Le produit ne doit pas être éliminé avec les déchets municipaux, car il peut constituer une menace pour l'environnement et la santé humaine. Veuillez retourner votre ancien produit à un centre de recyclage des équipements électriques et électroniques.

ES: El producto cumple con los requisitos de las directivas de la Unión Europea. De acuerdo con la Directiva 2012/19/UE, este producto está sujeto a una recogida separada. El producto no debe eliminarse junto con los residuos municipales, ya que puede suponer un riesgo para el medio ambiente y la salud humana. El producto usado debe devolverse al punto de reciclaje de equipos eléctricos y electrónicos.

NL: Het product voldoet aan de vereisten van de toepasselijke Europese richtlijnen. In overeenstemming met Richtlijn 2012/19/EU moet dit product gescheiden worden ingezameld. Het product mag niet met normaal en huishoudelijk afval worden afgevoerd omdat het risico voor de gezondheid van mens of voor het milieu kan vormen. Het afgedankte product moet worden ingeleverd bij een inzamelpunt voor elektrische en elektronische apparaten.

LT: Produktas atitinka Europos Sąjungos direktyvų reikalavimus. Pagal direktyvą 2012/19/ES, šis produktas renkamas atskirai. Produkto negalima išmesti kartu su komunalinėmis atliekomis, nes tai gali kelti grėsmę aplinkai ir žmonių sveikatai. Panaudotą produktą reikia pristatyti į elektros ir elektroninių prietaisų perdirbimo punktą.

CS: Výrobek vyhovuje požadavkům směrníc Evropské unie. V souladu se směrnicí 2012/19/EU podléhá tento výrobek tříděnému sběru. Výrobek nevyhazujte s komunálním odpadem, protože může představovat hrozbu pro životní prostředí a lidské zdraví. Použitý výrobek odevzdejte na sběrné místo pro recyklaci elektrických a elektronických zařízení.

HU: A termék megfelel az Európai Unió irányelvei követelményeinek. A 2012/19/EU irányelvnek megfelelően ezt a terméket szelektív hulladékgyűjtés keretein belül kell ártalmatlanítani. A terméket nem szabad a kommunális hulladékkal együtt kidobni, mivel veszélyt jelenthet a környezetre és az emberi egészségre. Szolgáltassa be az elhasznált terméket az elektromos és elektronikus berendezések begyűjtő pontjába.

RO: Produsul respectă cerințele directivei Uniunii Europene. În conformitate cu Directiva 2012/19/UE, acest produs face obiectul colectării selective. Produsul nu trebuie eliminat cu deșeurile municipale, deoarece poate prezenta un risc pentru mediu și sănătatea umană. Produsul utilizat trebuie returnat la punctul de reciclare a echipamentelor electrice și electronice.

SE: Produkten uppfyller kraven enligt Europeiska unionens direktiv. Enligt direktivet 2012/19/EU ska produkten källsorteras. Produkten får inte kastas tillsammans med kommunalt avfall eftersom den kan vara farlig för miljön och människor. Förbrukad produkt ska återvinnas som elektrisk och elektronisk utrustning.

NO: Produktet oppfyller kravene i EU-direktiver. I samsvar med direktiv 2012/19/EU er dette produktet gjenstand for selektiv innsamling. Produktet skal ikke kastes sammen med kommunalt avfall, da det kan utgjøre en trussel mot miljøet og menneskers helse. Det brukte produktet skal bringes til et gjenvinningspunkt for elektriske og elektroniske enheter.

DK: Dette produkt er i overensstemmelse med kravene i EU-direktiverne. I overensstemmelse med direktiv 2012/19/EU er dette produkt underlagt separat indsamlings. Produktet må ikke bortskaffes sammen med husholdningsaffald, da det kan udgøre en risiko for miljøet og menneskers sundhed. Det brugte produkt skal afleveres på en genbrugsstation for elektrisk og elektronisk udstyr.

FI: Tuote täyttää Euroopan unionin direktiivien vaatimukset. Direktiivin 2012/19/EU mukaisesti tämä tuote kuuluu erilliskeräykseen. Tuotetta ei saa hävittää yhdyskuntajätteen mukana, koska se voi aiheuttaa riskin ympäristölle ja ihmisten terveydelle. Palauta käytetty tuote sähkö- ja elektroniikkalaitteiden kierrätyskeskukseen.

PT: Este produto está em conformidade com as exigências das diretivas da União Europeia. De acordo com a Diretiva 2012/19/UE, este produto está sujeito a recolha seletiva. O produto não deve ser descartado juntamente com os resíduos urbanos, pois pode representar risco ao meio ambiente e à saúde humana. O produto usado deve ser entregue em um ponto de reciclagem de equipamentos elétricos e eletrônicos.

GR: Το προϊόν συμμορφώνεται με τις απαιτήσεις των οδηγιών της Ευρωπαϊκής Ένωσης. Σύμφωνα με την οδηγία 2012/19/ΕΕ, το προϊόν αυτό υπόκειται σε χωριστή απόρριψη. Το προϊόν δεν πρέπει να απορρίπτεται μαζί με τα οικιακά απόβλητα, καθώς μπορεί να αποτελέσει κίνδυνο για το περιβάλλον και την ανθρώπινη υγεία. Παραδώστε το χρησιμοποιημένο προϊόν σε ένα κέντρο ανακύκλωσης ηλεκτρικού και ηλεκτρονικού εξοπλισμού.

EE: Toode vastab Euroopa Liidu direktiivide nõuetele. Direktiivi 2012/19/EL kohaselt tuleb see toode eraldi koguda. Toodet ei tohi visata olmejäätmete hulka, kuna see võib ohustada keskkonda ja inimeste tervist. Kasutatud toode tuleb tagastada elektri- ja elektroonikaseadmete ringlussevõtupunkti.

LV: Produkts atbilst Eiropas Savienības direktīvu prasībām. Saskaņā ar Direktīvu 2012/19/ES šim produktam ir piemērojama selektīva savākšana. Produktu nedrīkst izmest kopā ar sadzīves atkritumiem, jo tas var radīt draudus videi un cilvēku veselībai. Izlietotais produkts jānodod elektrisko un elektronisko iekārtu atkritumu pārstrādes punktā.

Szczegółowe warunki gwarancji dostępne są na stronie:

Detailed warranty conditions are available on the website:

Detaillierte Garantiebedingungen finden Sie auf der Website:

Подробные условия гарантии доступны на сайте:

Le condizioni di garanzia dettagliate sono disponibili sul sito web:

Les conditions de garantie détaillées sont disponibles sur le site:

Las condiciones de garantía detalladas están disponibles en el sitio web:

Gedetailleerde garantievoorwaarden zijn beschikbaar op de website:

Išsamias garantijos sąlygas rasite svetainėje:

Podrobné záruční podmínky jsou k dispozici na webových stránkách:

A részletes garanciális feltételek elérhetők a weboldalon:

Condiții detaliate de garanție sunt disponibile pe site:

Detaljerade garantivillkor finns tillgängliga på hemsidan:

Detaljerte garantibetingelser er tilgjengelige på hjemmesiden:

Detajerede garantibetingelser kan ses på hjemmesiden:

Yksityiskohtaiset takuuehdot on luettavissa verkkosivulla:

As condições de garantia detalhadas estão disponíveis em:

Οι λεπτομερείς όροι εγγύησης είναι διαθέσιμοι στη σελίδα:

Üksikasjalikud garantiitingimused on kättesaadavad veebilehel:

Detalizēti garantijas nosacījumi ir pieejami tīmekļa vietnē:

www.lionelo.com

lionelo

www.lionelo.com