

# lionelo

User manual  
Instrukcja obsługi  
Bedienungsanleitung  
Инструкция по эксплуатации  
Manuale d'uso  
Manuel de l'Utilisateur  
Manual de usuário  
Handleiding  
Naudojimo instrukcija  
Návod k obsluze

Használati utasítás  
Manual utilizare  
Bruksanvisning  
Bruksanvisning  
Brugsvejledning  
Käyttöopas  
Manual de instrucções  
Οδηγίες χρήσης  
Kasutusjuhend  
Lietošanas instrukcija

## Anis Set

Toy stand

Stojak na zabawki

Spielzeugständer

Стойка для игрушек

Supporto per giocattoli

Support de jouets

Soporte para juguetes

Speelgoedstandaard

Žaislų stovas

Stojan na hračky

Játéktartó állvány

Suport pentru jucării

Ställning för leksaker

Lekestativ

Legetøjsstativ

Leluteline

Suporte para brinquedos

Βάση για παιχνίδια

Mänguasjade statiiv

Rotallietu statīvs

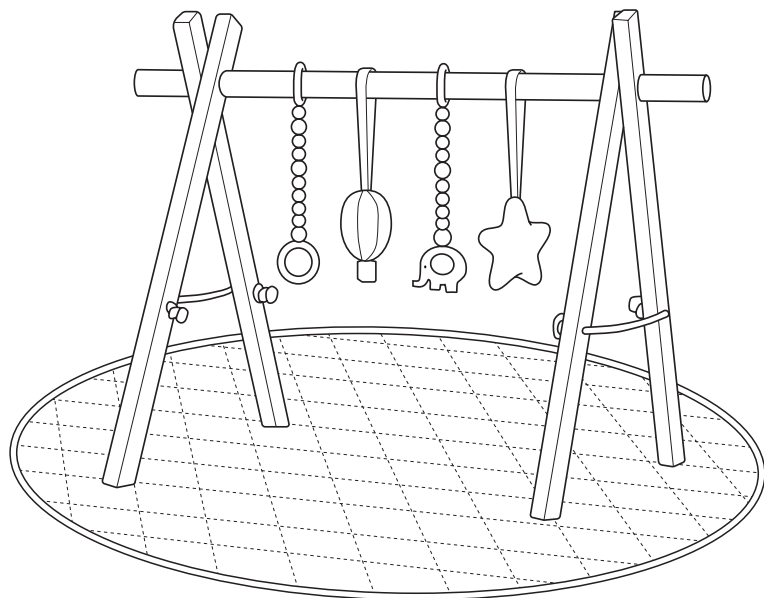

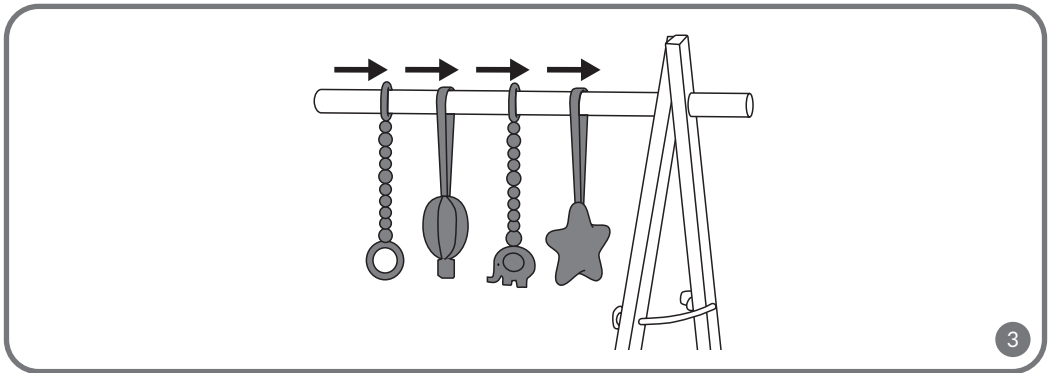
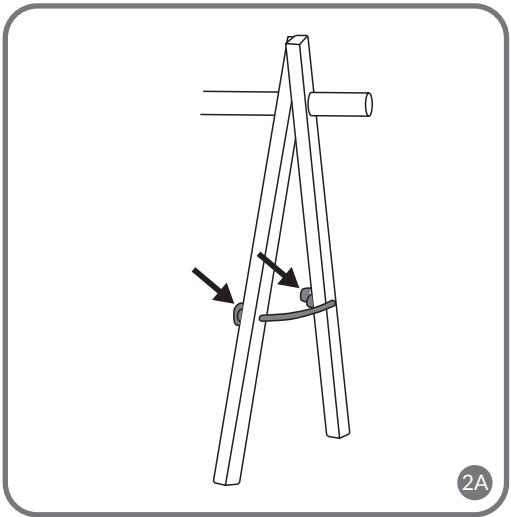
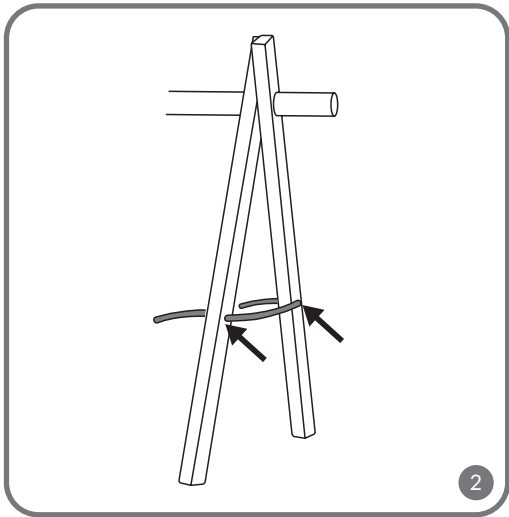
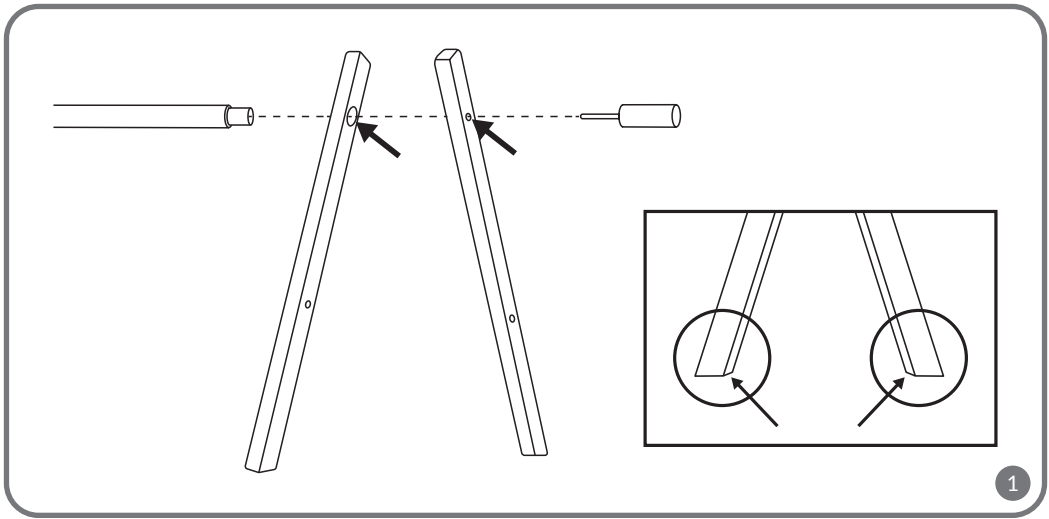

**Dear Customer!**

In case of any questions or comments on the purchased product, please contact us: [help@lionelo.com](mailto:help@lionelo.com)

**Manufacturer:**

BrandLine Group Sp. z o. o.

A. Kręglewskiego 1, 61-248 Poznań, Poland

**WARNINGS****IMPORTANT! KEEP FOR FUTURE REFERENCE**

Requires assembly by an adult.

1. Never leave the child unattended.
2. Always use the product under adult supervision.
3. Do not use in a cot, cradle, or on an elevated surface.
4. Check the product before each use. Do not use the product if there are any signs of damage or wear.
5. To prevent injury from entanglement, remove this toy once your child begins pushing up on hands and knees in a crawling position.
6. Ensure all parts are correctly installed, as improper set-up may cause accidents.

**ASSEMBLY**

1. Cross the two base legs.

**IMPORTANT!** Ensure the correct orientation of the base and the direction of the mounting holes (Fig. 1).

2. Insert the wooden rod between the crossed legs and secure it with a wooden peg.
3. Thread the cotton cord through the lower holes (Fig. 2).
4. Tie the cord on the inside of the structure to stabilise it (Fig. 2A).
5. Hang the play rings on the wooden rod (Fig. 3).
6. Cross the two parts of the base, then secure them on the opposite side with another peg.
7. Repeat the threading and tying process with the cord through the lower holes.
8. Place the mat underneath the toy stand to complete the set-up.

**CLEANING**

Wooden parts should be cleaned gently using a soft cloth. For heavier soiling, gently wipe with a slightly damp cloth. The cotton mat is machine washable at up to 40°C.

The photos are for illustrative purposes only, the actual appearance of the products may differ from that shown in the photos.

**Drogi Kliencie!**

Jeśli masz jakiegokolwiek uwagi lub pytania do zakupionego produktu, skontaktuj się z nami: [help@lionelo.com](mailto:help@lionelo.com)

**Producent:**

BrandLine Group Sp. z o. o.

A. Kręglewskiego 1, 61-248 Poznań, Polska

**OSTRZEŻENIA****WAŻNE! ZACHOWAĆ NA PRZYSZŁOŚĆ**

Wymaga rozłożenia przez osobę dorosłą.

1. Nigdy nie pozostawiaj dziecka bez opieki.
2. Używaj produktu zawsze pod nadzorem osoby dorosłej.
3. Nie stosować w łóżeczku, kołysce ani na podwyższonej powierzchni.
4. Przed każdym użyciem sprawdź produkt. Nie używaj przy jakichkolwiek oznakach zniszczenia lub zużycia.
5. Aby zapobiec możliwym obrażeniom w wyniku zaplątania, usuń tę zabawkę, gdy dziecko zacznie próbować wstawać na rękach i kolanach w pozycji pełzającej.
6. Upewnij się, że wszystkie części są zainstalowane poprawnie – nieprawidłowa instalacja może prowadzić do wypadków.

## MONTAŻ

1. Skrzyżuj dwie nogi podstawy.

**UWAGA!** Zwróć uwagę na kierunek montażu otworów oraz orientację podstawy (rys. 1).

2. Umieść drewniany pręt w środku obu nóg, przykręć drewniany kołek.
3. Przełóż bawełniany sznurek przez dolne otwory (rys. 2).
4. Zawiąż sznurek po wewnętrznej stronie konstrukcji, aby go ustabilizować (rys. 2A).
5. Zawieś obręcz do zabawy na drewnianym pręcie (rys. 3).
6. Skrzyżuj obie części podstawy, a następnie po drugiej stronie przykręć do nich kołek.
7. Ponownie przełóż i zawiąż sznurek przez dolne otwory.
8. Następnie podłóż matę pod stojak z zabawkami.

## CZYSZCZENIE

Drewniane elementy należy czyścić delikatnie przy użyciu miękkiej chusteczki. W przypadku większych zabrudzeń zaleca się delikatnie czyszczenie odrobine wilgotną szmatką.

Matę bawełnianą można prać w pralce w temperaturze maksymalnie 40°C.

Zdjęcia mają charakter poglądowy, rzeczywisty wygląd produktów może się różnić od prezentowanego na zdjęciach.

## DE

### Sehr geehrter Kunde!

Falls Sie Fragen oder Anmerkungen zu dem gekauften Produkt haben, setzen Sie sich mit uns in Verbindung:

[help@lionelo.com](mailto:help@lionelo.com)

### Hersteller:

BrandLine Group Sp. z o. o.

A. Kręglewskiego 1, 61-248 Poznań, Polen

## WARNHINWEISE

### WICHTIG! FÜR KÜNFTIGE VERWENDUNG AUFBEWAHREN

Das Auseinanderfalten der Matte muss durch einen Erwachsenen erfolgen.

1. Lassen Sie Ihr Kind niemals unbeaufsichtigt.
2. Benutzen Sie das Produkt immer unter Aufsicht von Erwachsenen.
3. Nicht in einem Kinderbett, einer Wiege oder auf einer erhöhten Fläche benutzen.
4. Überprüfen Sie das Produkt vor jedem Gebrauch. Nicht verwenden, wenn die Matte Anzeichen von Beschädigung oder Abnutzung aufweist.

5. Um mögliche Verwicklungsverletzungen zu vermeiden, entfernen Sie dieses Spielzeug, sobald Ihr Kind versucht, auf Händen und Knien in die Krabbelposition zu kommen.
6. Stellen Sie sicher, dass alle Teile korrekt montiert sind – eine falsche Montage kann zu Unfällen führen.

## MONTAGE

1. Legen Sie die beiden Standbeine über Kreuz.

**ACHTUNG!** Achten Sie auf die Befestigungslöcher und die Ausrichtung der Basis (Abb. 1).

2. Platzieren Sie den Holzstab in der Mitte beider Standbeine und schrauben Sie einen Holzdübel hinein.
3. Fädeln Sie den Baumwollfaden durch die unteren Löcher (Abb. 2).
4. Binden Sie den Faden um die Innenseite der Struktur, um sie zu stabilisieren (Abb. 2A).
5. Hängen Sie die Spielringe an den Holzstab (Abb. 3).
6. Legen Sie die beiden Standbeine über Kreuz und schrauben Sie auf der anderen Seite einen Dübel hinein.
7. Fädeln Sie den Faden erneut durch die unteren Löcher und binden Sie ihn fest.
8. Legen Sie anschließend die Spielmatte unter den Spielzeugständer.

## REINIGUNG

Holzelemente sollten vorsichtig mit einem weichen Tuch gereinigt werden. Bei stärkeren Flecken empfehlen wir, diese vorsichtig mit einem leicht feuchten Tuch abzuwischen.

Die Baumwollmatte kann bei maximal 40 °C in der Waschmaschine gewaschen werden.

Die gezeigten Bilder dienen nur zur Veranschaulichung, das tatsächliche Aussehen der Produkte kann von den Abbildungen abweichen.

RU

### Дорогой клиент!

Если у вас есть какие-либо комментарии или вопросы относительно приобретенного продукта, пожалуйста, свяжитесь с нами: [help@lionelo.com](mailto:help@lionelo.com)

### Производитель:

BrandLine Group Sp. из о. о.

A. Kręglewskiego 1, 61-248 Познань, Польша

## ПРЕДУПРЕЖДЕНИЯ ВАЖНО! СОХРАНИТЕ НА БУДУЩЕЕ

Сборку должен производить взрослый.

1. Никогда не оставляйте ребёнка без присмотра.
2. Всегда используйте изделие под наблюдением взрослого.
3. Не использовать в кроватке, люльке или на возвышенной поверхности.
4. Проверяйте изделие перед каждым использованием. Не используйте при наличии признаков повреждения или износа.
5. Чтобы избежать возможных травм от запутывания, уберите игрушку, когда ребёнок начнёт пытаться подниматься на руки и колени в положении для ползания.
6. Убедитесь, что все детали установлены правильно – неправильная сборка может привести к несчастному случаю.

## СБОРКА

1. Скрестите две ножки основания.

**ВНИМАНИЕ!** Обратите внимание на направление отверстий и ориентацию основания (рис. 1).

2. Поместите деревянный стержень в центр между ножками и прикрутите деревянный штифт.
3. Протяните хлопковый шнур через нижние отверстия (рис. 2).
4. Привяжите шнур внутри конструкции, чтобы её стабилизировать (рис. 2A).
5. Подвесьте игровые кольца на деревянный стержень (рис. 3).
6. Снова скрестите части основания и зафиксируйте их штифтом с другой стороны.
7. Снова протяните и завяжите шнур через нижние отверстия.
8. Затем положите коврик под стойку с игрушками.

## ЧИСТКА

Деревянные элементы очищайте мягкой сухой тряпочкой. При сильных загрязнениях рекомендуется аккуратно протереть слегка влажной тканью.

Хлопковый коврик можно стирать в стиральной машине при температуре до 40 °C.

Изображения приведены для ознакомления – внешний вид изделия может отличаться от представленного на фото.

## IT

### Gentile Cliente!

In caso di un qualsiasi commento o domanda sul prodotto acquistato, non esitate a contattarci [help@lionelo.com](mailto:help@lionelo.com)

### Produttore:

BrandLine Group Sp. z o. o.

A. Kręglewskiego 1, 61-248 Poznań, Polonia

## AVVERTENZE

### IMPORTANTE! CONSERVARE PER USO FUTURO

Il montaggio deve essere effettuato da un adulto.

1. Non lasciare mai il bambino incustodito.
2. Utilizzare sempre il prodotto sotto la supervisione di un adulto.
3. Non utilizzare nella culla, nella navicella o su superfici rialzate.
4. Controllare il prodotto prima di ogni utilizzo. Non usare se presenta segni di danneggiamento o usura.
5. Per evitare possibili lesioni da impigliamento, rimuovere il giocattolo quando il bambino inizia a sollevarsi sulle mani e sulle ginocchia in posizione da gattonamento.
6. Assicurarsi che tutte le parti siano montate correttamente – un montaggio scorretto può causare incidenti.

## MONTAGGIO

1. Incrociare le due gambe della base.

**ATTENZIONE!** Prestare attenzione alla direzione di montaggio dei fori e all'orientamento della base (fig. 1).

2. Inserire l'asta di legno al centro delle due gambe e avvitare il piolo di legno.
3. Far passare il cordino di cotone attraverso i fori inferiori (fig. 2).
4. Annodare il cordino all'interno della struttura per stabilizzarla (fig. 2A).
5. Appendere gli anelli di gioco sull'asta di legno (fig. 3).
6. Incrociare di nuovo le parti della base e avvitare il piolo sull'altro lato.
7. Ripassare e annodare nuovamente il cordino nei fori inferiori.
8. Posizionare il tappetino sotto il supporto per giocattoli.

## PULIZIA

Pulire delicatamente le parti in legno con un panno morbido. In caso di sporco più ostinato, pulire delicatamente con un panno leggermente umido.

Il tappetino in cotone può essere lavato in lavatrice a una temperatura massima di 40°C.

Le immagini sono a scopo illustrativo, l'aspetto reale del prodotto può differire da quello mostrato nelle foto.

FR

### **Cher client!**

Si vous avez des questions ou remarques relatives au produit acheté, n'hésitez pas à nous contacter à l'adresse :

**help@lionelo.com**

### **Producteur:**

BrandLine Group Sp. z o. o.

A. Kręglewskiego 1, 61-248 Poznań, Pologne

## **AVERTISSEMENTS IMPORTANT ! À CONSERVER POUR UNE RÉFÉRENCE FUTURE**

Le dépliage nécessite l'intervention d'un adulte.

1. Ne laissez jamais votre enfant sans surveillance.
2. Le produit doit toujours être utilisé sous la surveillance d'un adulte.
3. N'utilisez pas dans un lit, un berceau ou sur une surface surélevée.
4. Vérifiez le produit avant chaque utilisation. N'utilisez pas le produit s'il présente des signes d'endommagement ou d'usure.
5. Pour éviter toute blessure par enchevêtrement, retirez le jouet lorsque votre enfant commence à essayer de se mettre à quatre pattes.
6. Veillez à ce que toutes les pièces soient installées correctement : une installation incorrecte peut entraîner des accidents.

## **ASSEMBLAGE**

1. Croisez les deux pieds de la base.

**ATTENTION !** Notez le sens de montage des trous et l'orientation de la base (fig. 1).

2. Placez une tige de bois au centre des deux pieds, vissez la cheville en bois.
3. Enflez la ficelle de coton dans les trous inférieurs (fig. 2).
4. Attachez une ficelle à l'intérieur de la structure pour la stabiliser (fig. 2A).
5. Suspendez les cerceaux de jeu à une barre en bois (fig. 3).
6. Croisez les deux parties de la base et vissez une cheville de l'autre côté.
7. Passez à nouveau la ficelle dans les trous du bas et nouez-la.
8. Placez ensuite le tapis sous le support de jouets.

## **NETTOYAGE**

Les parties en bois doivent être nettoyées délicatement à l'aide d'un chiffon doux. Pour les salissures plus importantes, il est recommandé de les nettoyer délicatement avec un chiffon légèrement humide.

Le tapis en coton peut être lavé en machine à une température maximale de 40 °C.

Les photos sont fournies à titre d'illustration uniquement, l'aspect réel des produits peut différer de celui présenté sur les photos.

**¡Apreciado cliente!**

Si tienes algún comentario o pregunta sobre algún producto que hayas comprado, por favor contacta con nosotros:

**help@lionelo.com**

**Fabricante:**

BrandLine Group Sp. z o. o.

A. Kręglewskiego 1, 61-248 Poznań, Polonia

**ADVERTENCIAS****¡IMPORTANTE! CONSÉRVESE PARA FUTURAS CONSULTAS**

Debe ser ensamblado por un adulto.

1. Nunca dejes al niño sin supervisión.
2. Utiliza siempre el producto bajo la vigilancia de un adulto.
3. No utilizar en una cuna, moisés ni sobre superficies elevadas.
4. Revisa el producto antes de cada uso. No lo utilices si muestra signos de daño o desgaste.
5. Para evitar posibles lesiones por enredos, retira este juguete cuando el niño comience a intentar levantarse apoyándose en manos y rodillas en posición de gateo.
6. Asegúrate de que todas las piezas estén instaladas correctamente; una instalación incorrecta puede provocar accidentes.

**MONTAJE**

1. Cruza las dos patas de la base.

**¡ATENCIÓN!** Presta atención a la dirección de los orificios y a la orientación de la base (fig. 1).

2. Coloca la barra de madera en el centro de ambas patas y atornilla el pasador de madera.
3. Pasa el cordón de algodón por los orificios inferiores (fig. 2).
4. Ata el cordón por la parte interior de la estructura para estabilizarla (fig. 2A).
5. Cuelga los aros de juego en la barra de madera (fig. 3).
6. Cruza nuevamente las partes de la base y atornilla el pasador en el otro lado.
7. Vuelve a pasar y atar el cordón por los orificios inferiores.
8. Luego, coloca la alfombra debajo del soporte para juguetes.

**LIMPIEZA**

Limpia las partes de madera suavemente con un paño suave. En caso de suciedad más persistente, se recomienda limpiar con un paño ligeramente húmedo.

La alfombra de algodón se puede lavar a máquina a una temperatura máxima de 40 °C.

Las imágenes son solo ilustrativas; el aspecto real del producto puede diferir del mostrado en las fotos.

**Beste klant!**

Als u opmerkingen of vragen heeft over een gekocht product, neem dan contact met ons op: **help@lionelo.com**

**Fabrikant:**

BrandLine Group Sp. z o. o.

A. Kręglewskiego 1, 61-248 Poznań, Polen

## WAARSCHUWINGEN

### BELANGRIJK! BEWAAR VOOR TOEKOMSTIG GEBRUIK

Montage moet worden uitgevoerd door een volwassene.

1. Laat een kind nooit zonder toezicht achter.
2. Gebruik het product altijd onder toezicht van een volwassene.
3. Niet gebruiken in een ledikant, wieg of op een verhoogd oppervlak.
4. Controleer het product vóór elk gebruik. Gebruik het niet als het tekenen van schade of slijtage vertoont.
5. Verwijder dit speelgoed zodra het kind probeert op handen en knieën te gaan staan in kruiphouding, om verwondingen door verstrikking te voorkomen.
6. Zorg ervoor dat alle onderdelen correct zijn gemonteerd – onjuiste montage kan ongelukken veroorzaken.

## MONTAGE

1. Kruis de twee poten van de basis.

**LET OP!** Let op de richting van de montagegaten en de oriëntatie van de basis (afb. 1).

2. Plaats de houten stang in het midden van de poten en draai de houten pin vast.
3. Rijk het katoenen koord door de onderste gaten (afb. 2).
4. Knoop het koord aan de binnenkant van de constructie vast om deze te stabiliseren (afb. 2A).
5. Hang de speelringen aan de houten stang (afb. 3).
6. Kruis de basisdelen opnieuw en bevestig de pin aan de andere kant.
7. Rijk en knoop het koord opnieuw door de onderste gaten.
8. Plaats daarna de speelmat onder de speelgoedstandaard.

## REINIGING

Houten onderdelen voorzichtig reinigen met een zachte doek. Bij hardnekkiger vuil wordt aangeraden om voorzichtig schoon te maken met een licht vochtige doek.

De katoenen speelmat kan in de wasmachine worden gewassen op maximaal 40 °C.

Afbeeldingen zijn uitsluitend ter illustratie; het werkelijke product kan afwijken van de getoonde foto's.

LT

### Gerbiamas Kliente!

Jei turite pastabų ar klausimų apie įsigytą produktą, nedvejodami susisiekite su mumis: [help@lionelo.com](mailto:help@lionelo.com)

### Gamintojas:

BrandLine Group Sp. z o. o.

A. Kręglewskiego 1, 61-248 Poznań, Lenkija

## ĮSPĖJIMAI

### SVARBU! SAUGOTI ATEIČIAI

Surinkimą turi atlikti suaugęs asmuo.

1. Niekada nepalikite vaiko be priežiūros.
2. Visada naudokite gaminį tik prižiūrint suaugusiajam.
3. Nenaudoti lovelėje, lopšyje ar ant paaukštinto paviršiaus.
4. Prieš kiekvieną naudojimą patikrinkite gaminį. Nenaudokite, jei yra bet kokių pažeidimo ar nusidėvėjimo požymių.

5. Siekiant išvengti galimų sužeidimų dėl įsipainiojimo, pašalinkite šį žaislą, kai vaikas pradeda bandyti atsistoti ant rankų ir kelių ropojimo padėtyje.
6. Įsitikinkite, kad visos dalys tinkamai sumontuotos – netinkamas surinkimas gali sukelti nelaimingų atsitikimų.

## SURENKIMAS

1. Sukryžiuokite dvi pagrindo kojas.

**DĖMESIO!** Atkreipkite dėmesį į angų kryptį ir pagrindo padėtį (1 pav.).

2. Įstatykite medinę strypą tarp kojų ir prisukite medinį kaištį.
3. Perverkite medvilninę virvelę per apatines angas (2 pav.).
4. Prieškite virvę konstrukcijos viduje, kad ją stabilizuotumėte (2A pav.).
5. Pakabinkite žiedus žaidimui ant medinės strypo (3 pav.).
6. Vėl sukryžiuokite pagrindo dalis ir iš kitos pusės prisukite kaištį.
7. Vėl perverkite ir užriškite virvelę per apatines angas.
8. Po žaislų stovų paklokite kilimėlj.

## VALYMAS

Medines dalis valykite švelniai su minkšta šluoste. Esant didesniems nešvarumams, rekomenduojama valyti lengvai drėgna šluoste.

Medvilninį kilimėlj galima skalbti skalbimo mašinoje ne aukštesnėje kaip 40 °C temperatūroje.

Nuotraukos yra iliustracinio pobūdžio – tikroji gaminio išvaizda gali skirtis nuo pateiktos nuotraukose.

## CS

### Vážení zákazníci!

Máte-li jakékoli připomínky nebo dotazy týkající se zakoupeného výrobku, kontaktujte nás: [help@lionelo.com](mailto:help@lionelo.com)

### Výrobce:

BrandLine Group Sp. z o. o.

A. Kręglewskiego 1, 61-248 Poznań, Polsko

## VAROVÁNÍ

### DŮLEŽITÉ! USCHOVEJTE PRO BUDOUCÍ POUŽITÍ

Montáž musí provádět dospělá osoba.

1. Nikdy nenechávejte dítě bez dozoru.
2. Vždy používejte výrobek pod dohledem dospělé osoby.
3. Nepoužívejte v postýlce, kolébce ani na vyvýšených plochách.
4. Před každým použitím výrobek zkontrolujte. Nepoužívejte, pokud je poškozený nebo opotřebený.
5. Abyste předešli možnému poranění v důsledku zamotání, odstraňte tuto hračku, jakmile se dítě začne zvedat na ruce a kolena do polohy na lezení.
6. Ujistěte se, že všechny části jsou správně namontovány – nesprávná montáž může vést k nehodám.

## MONTÁŽ

1. Zkřížte dvě nohy základny.

**POZOR!** Dbejte na směr montáže otvorů a orientaci základny (obr. 1).

2. Umístěte dřevěnou tyč doprostřed obou nohou a přišroubujte dřevěný kolík.

3. Provélejte bavlněnou šňůrku spodními otvory (obr. 2).
4. Přivažte šňůru na vnitřní straně konstrukce, aby byla stabilní (obr. 2A).
5. Zavěste herní kroužky na dřevěnou tyč (obr. 3).
6. Opět zkřížte části základny a na druhé straně je spojte kolíkem.
7. Opět provlečte a zavažte šňůrku spodními otvory.
8. Nakonec umístěte pod stojan s hračkami hrací podložku.

## ČIŠTĚNÍ

Dřevěné části čistěte jemně měkkým hadříkem. V případě většího znečištění doporučujeme jemně otřít mírně navlhčeným hadříkem.

Bavlněnou podložku lze prát v pračce při maximální teplotě 40 °C.

Obrázky jsou pouze ilustrativní – skutečný vzhled produktu se může lišit od vyobrazení.

HU

## Kedves Ügyfelünk!

Ha bármilyen észrevétele vagy kérdése van a vásárolt termékről, lépjen kapcsolatba velünk: [help@lionelo.com](mailto:help@lionelo.com)

### Gyártó:

BrandLine Group Sp. z o. o.

A. Kręglewskiego 1, 61-248 Poznań, Lengyelország

## FIGYELMEZTETÉSEK FONTOS! ŐRIZZE MEG A KÉSŐBBIEKRE

A terméket felnőtteknek kell összeszerelnie.

1. Soha ne hagyja a gyermeket felügyelet nélkül.
2. A terméket mindig felnőtt felügyelete mellett használja.
3. Ne használja kiságyban, bölcsőben vagy megemelt felületen.
4. Használat előtt minden alkalommal ellenőrizze a terméket. Ne használja, ha sérülés vagy kopás jelei mutatkoznak.
5. A lehetséges sérülések és belegabalyodás elkerülése érdekében távolítsa el a játékot, amikor a gyermek megpróbál kézre és térdre emelkedni kúszó helyzetben.
6. Győződjön meg róla, hogy minden alkatrészt megfelelően szerelt össze – a hibás összeszerelés balesethez vezethet.

## ÖSSZESZERELÉS

1. Keresztezze az állvány két lábát.

**FIGYELEM!** Ügyeljen a furatok irányára és az alap helyes tájolására (1. ábra).

2. Helyezze a fa rudat a két láb közé, és csavarja be a fa csapot.
3. Fűzze át a pamutzsinórt az alsó furatokon (2. ábra).
4. Kösöd meg a zsinórt a szerkezet belsejében, hogy stabilizáld azt (2A. ábra).
5. Akassza fel a játékkarikákat a fa rúdra (3. ábra).
6. Ismét keresztezd a lábakat, és csavarja be a csapot a másik oldalon is.
7. Fűzze át és kösse meg újra a zsinórt az alsó furatokon.
8. Ezután helyezze a játszószőnyeget a játéktartó állvány alá.

## TISZTÍTÁS

A fa alkatrészeket puha ronggyal óvatosan tisztítsa. Erősebb szennyeződés esetén enyhén nedves ruhával törölje le. A pamut szőnyeg mosógépben mosható, legfeljebb 40 °C-on.

A képek illusztrációként szolgálnak – a termék tényleges megjelenése eltérhet a fotókon láthatótól.

RO

### Stimate Client!

Dacă aveți observații sau întrebări cu privire la produsul achiziționat, vă rugăm să ne contactați: [help@lionelo.com](mailto:help@lionelo.com)

### Producător:

BrandLine Group Sp. z o. o.

A. Kręglewskiego 1, 61-248 Poznań, Polska

## AVERTISMENTE IMPORTANT! PĂSTRAȚI PENTRU REFERINȚE VIITOARE

Necesită asamblare de către un adult.

1. Nu lăsați niciodată copilul nesupravegheat.
2. Utilizați întotdeauna produsul sub supravegherea unui adult.
3. Nu utilizați în pătuț, leagăn sau pe suprafețe ridicate.
4. Verificați produsul înainte de fiecare utilizare. Nu folosiți dacă prezintă semne de deteriorare sau uzură.
5. Pentru a preveni posibilele accidente prin încercare, îndepărtați această jucărie atunci când copilul începe să încerce să se ridice sprijinindu-se în mâini și genunchi, în poziție de târât.
6. Asigurați-vă că toate piesele sunt instalate corect – o instalare incorectă poate duce la accidente.

## ASAMBLARE

1. Încrucșați cele două picioare ale bazei.

**ATENȚIE!** Acordați atenție direcției orificiilor de montaj și orientării bazei (fig. 1).

2. Introduceți bara de lemn în centrul celor două picioare și înfiletați diblul de lemn.
3. Treceți șnurul de bumbac prin orificiile inferioare (fig. 2).
4. Legați șnurul pe interiorul structurii pentru a o stabili (fig. 2A).
5. Agățați cercurile de joacă pe bara de lemn (fig. 3).
6. Încrucșați din nou cele două părți ale bazei și fixați diblul pe partea opusă.
7. Treceți din nou și legați șnurul prin orificiile inferioare.
8. Așezați salteaua sub suportul pentru jucării.

## CURĂȚARE

Părțile din lemn se curăță delicat cu o cârpă moale. Pentru murdărie mai persistentă, se recomandă curățarea cu o cârpă ușor umedă.

Salteaua din bumbac poate fi spălată la mașină la o temperatură maximă de 40 °C.

Imaginile sunt doar cu titlu de prezentare – aspectul real al produsului poate diferi de cel prezentat în fotografii.

**Kära Kund!**

Kontakta oss på: [help@lionelo.com](mailto:help@lionelo.com) om du har några kommentarer eller frågor om den inköpta produkten.

**Tillverkare:**

BrandLine Group Sp. z o. o.

A. Kręglewskiego 1, 61-248 Poznań, Polen

**VARNINGAR****VIKTIGT! SPARA FÖR FRAMTIDA BRUK**

Måste monteras av en vuxen.

1. Lämna aldrig barnet utan uppsikt.
2. Använd alltid produkten under uppsikt av en vuxen.
3. Använd inte i spjålsång, vagga eller på upphöjda ytor.
4. Kontrollera produkten före varje användning. Använd inte om den visar tecken på skador eller slitage.
5. För att undvika skador på grund av intrassling, ta bort leksaken när barnet börjar försöka ställa sig på händer och knän i krypposition.
6. Kontrollera att alla delar är korrekt monterade – felaktig montering kan leda till olyckor.

**MONTERING**

1. Korsa de två benen till basen.

**OBS!** Var uppmärksam på monteringsriktningen för hålen och basens orientering (fig. 1).

2. Placera trästaven i mitten av båda benen och skruva fast träpinnen.
3. Trä bomullssnöret genom de nedre hålen (fig. 2).
4. Knyt snöret på insidan av konstruktionen för att stabilisera den (fig. 2A).
5. Häng lekringarna på trästaven (fig. 3).
6. Korsa basens delar igen och skruva fast pinnen på andra sidan.
7. Trä och knyt snöret genom de nedre hålen igen.
8. Placera sedan lekmatta under ställningen med leksaker.

**RENGÖRING**

Trädelarna ska rengöras varsamt med en mjuk trasa. Vid mer envis smuts rekommenderas att torka försiktigt med en lätt fuktad trasa.

Bomullsmattan kan maskintvättas i upp till 40 °C.

Bilderna är endast vägledande – produktens faktiska utseende kan skilja sig från bilderna.

**Kjære kunde!**

Hvis du har kommentarer eller spørsmål angående det kjøpte produktet, vennligst ta kontakt med oss:

**help@lionelo.com**

**Produsent:**

BrandLine Group Sp. z o. o.

A. Kręglewskiego 1, 61-248 Poznań, Polen

**ADVARSLER****VIKTIG! TA VARE PÅ FOR FREMTIDIG BRUK**

Må monteres av en voksen.

1. La aldri barnet være uten tilsyn.
2. Bruk alltid produktet under tilsyn av en voksen.
3. Skal ikke brukes i barneseng, vugge eller på forhøyede flater.
4. Kontroller produktet før hver bruk. Ikke bruk det dersom det viser tegn på skade eller slitasje.
5. For å unngå mulig skade på grunn av sammenvikling, fjern leketøyet når barnet begynner å reise seg opp på hender og knær i krypeposisjon.
6. Sørg for at alle deler er riktig montert – feil montering kan føre til ulykker.

**MONTERING**

1. Kryss de to bena til basen.

**OBS!** Vær oppmerksom på retningen på monteringshullene og orienteringen på basen (fig. 1).

2. Plasser trestangen i midten av bena og skru inn trepluggen.
3. Tre bomullssnoren gjennom de nederste hullene (fig. 2).
4. Knyt snoren på innsiden av konstruksjonen for å stabilisere den (fig. 2A).
5. Heng lekeringene på trestangen (fig. 3).
6. Kryss base-delene igjen og fest pluggen på motsatt side.
7. Tre snoren gjennom de nederste hullene og knyt på nytt.
8. Legg så matten under lekestativet.

**RENGJØRING**

Tredelene skal rengjøres forsiktig med en myk klut. Ved sterkere smuss anbefales det å tørke forsiktig med en lett fuktig klut.

Bomullsmatten kan maskinvaskes ved maks 40 °C.

Bildene er kun til illustrasjon – produktets faktiske utseende kan avvike fra bildene.

**Kære kunde!**

Hvis du har kommentarer eller spørgsmål om det produkt, du har købt, bedes du kontakte os: [help@lionelo.com](mailto:help@lionelo.com)

**Producent:**

BrandLine Group Sp. z o. o.

A. Kręglewskiego 1, 61-248 Poznań, Polen

**ADVARSLER****VIGTIGT! GEM TIL FREMTIDIG BRUG**

Skal samles af en voksen.

1. Efterlad aldrig barnet uden opsyn.
2. Brug altid produktet under opsyn af en voksen.
3. Må ikke anvendes i barneseng, vugge eller på hævede overflader.
4. Tjek produktet før hver brug. Brug det ikke, hvis det viser tegn på skader eller slitage.
5. For at undgå mulige kvæstelser som følge af sammenfiltring, fjern legetøjet, når barnet begynder at rejse sig op på hænder og knæ i kravlestilling.
6. Sørg for, at alle dele er korrekt monteret – forkert montering kan føre til ulykker.

**MONTERING**

1. Kryds de to ben på basen.

**OBS!** Vær opmærksom på monteringsretningen for hullerne og basens orientering (fig. 1).

2. Placer træstangen i midten af benene, og skru træpinden fast.
3. Før bomuldssnoren gennem de nederste huller (fig. 2).
4. Bind snoren på indersiden af konstruktionen for at stabilisere den (fig. 2A).
5. Hæng lege-ringe på træstangen (fig. 3).
6. Kryds igen base-delene, og skru pinden fast på den anden side.
7. Før snoren gennem de nederste huller igen, og bind den fast.
8. Læg derefter legemåtten under legetøjsstativet.

**RENGØRING**

Trædelene rengøres forsigtigt med en blød klud. Ved mere genstridigt snavs anbefales det at tørre med en let fugtig klud. Bomuldsmåtten kan maskinvaskes ved maks. 40 °C.

Billederne er vejledende – produktets faktiske udseende kan afvige fra det viste.

**Hyvä asiakas!**

Jos sinulla on kommentteja tai kysymyksiä ostamastasi tuotteesta, ota meihin yhteyttä: [help@lionelo.com](mailto:help@lionelo.com)

**Valmistaja:**

BrandLine Group Sp. z o. o. o.

A. Kręglewskiego 1, 61-248 Poznań, Puola

## **VAROITUKSET** **TÄRKEÄÄ! SÄILYTÄ TULEVAA KÄYTTÖÄ VARTEN**

Aikuisen on koottava tuote.

1. Älä koskaan jätä lasta ilman valvontaa.
2. Käytä tuotetta aina aikuisen valvonnassa.
3. Älä käytä pinnasängyssä, kehossa tai korotetulla alustalla.
4. Tarkista tuote ennen jokaista käyttökertaa. Älä käytä, jos siinä on vaurioita tai kulumisen merkkejä.
5. Vältäaksesi mahdolliset loukkaantumiset takertumisesta, poista tämä lelu, kun lapsi alkaa yrittää nousta käsien ja polvien varaan konntausasentoon.
6. Varmista, että kaikki osat on asennettu oikein – virheellinen kokoaminen voi aiheuttaa onnettomuuksia.

**KOKOAMINEN**

1. Risti jalan kaksi osaa toisiaan vasten.

**HUOMIO!** Kiinnitä huomiota reikien suuntaan ja alustan asentoon (kuva 1).

2. Aseta puinen tanko jalkojen keskelle ja kiinnitä puutappi.
3. Pujota puuvillanarua alempien reikien läpi (kuva 2).
4. Sido naru rakenteen sisäpuolelle sen vakauttamiseksi (kuva 2A).
5. Ripusta leikkirenkaat puiseen tankoon (kuva 3).
6. Risti jälleen alustan osat ja kiinnitä niihin tappi toiselle puolelle.
7. Pujota ja sido naru uudelleen alempien reikien kautta.
8. Aseta sitten leikkialusta lelurungon alle.

**PUHDISTUS**

Puiset osat puhdistetaan varovasti pehmeällä liinalla. Tarvittaessa käytä kevyesti kosteaa liinaa pinttyneemmän lian poistamiseen.

Puuvillamaton voi pestä pesukoneessa enintään 40 °C lämpötilassa.

Kuvat ovat vain havainnollistavia – tuotteen todellinen ulkonäkö voi poiketa kuvista.

**Prezado cliente!**

Se tiver quaisquer comentários ou perguntas sobre o produto que adquiriu, contacte-nos: [help@lionelo.com](mailto:help@lionelo.com)

**Fabricante:**

BrandLine Group Sp. z o. o.

A. Kręglewskiego 1, 61-248 Poznań, Polónia

**AVISOS  
IMPORTANTE! GUARDE PARA USO FUTURO**

A montagem deve ser feita por um adulto.

1. Nunca deixe a criança sem supervisão.
2. Utilize sempre o produto sob a supervisão de um adulto.
3. Não utilizar no berço, no moisés ou em superfícies elevadas.
4. Verifique o produto antes de cada uso. Não utilize se apresentar sinais de danos ou desgaste.
5. Para evitar possíveis lesões por enroscos, remova este brinquedo quando a criança começar a tentar se levantar com as mãos e joelhos na posição de engatinhar.
6. Certifique-se de que todas as peças estão corretamente instaladas – uma instalação incorreta pode causar acidentes.

**MONTAGEM**

1. Cruze as duas pernas da base.

**ATENÇÃO!** Preste atenção à direção dos furos e à orientação da base (fig. 1).

2. Coloque a haste de madeira no centro das pernas e aparafuse a cavilha de madeira.
3. Passe o cordão de algodão pelos furos inferiores (fig. 2).
4. Amarre o cordão no interior da estrutura para a estabilizar (fig. 2A).
5. Pendure os arcos de brincar na haste de madeira (fig. 3).
6. Cruze novamente as partes da base e aparafuse a cavilha do outro lado.
7. Passe novamente o cordão pelos furos inferiores e amarre.
8. Em seguida, coloque o tapete debaixo do suporte com brinquedos.

**LIMPEZA**

As peças de madeira devem ser limpas suavemente com um pano macio. Em caso de sujeira mais intensa, recomenda-se limpar com um pano levemente úmido.

O tapete de algodão pode ser lavado na máquina a uma temperatura máxima de 40 °C.

As imagens são ilustrativas – a aparência real do produto pode variar em relação às fotos apresentadas.

**Αγαπητέ Πελάτη!**

Εάν έχετε οποιαδήποτε σχόλια ή ερωτήσεις σχετικά με το προϊόν που αγοράσατε, παρακαλούμε επικοινωνήστε μαζί μας: [help@lionelo.com](mailto:help@lionelo.com)

**Κατασκευαστής:**

BrandLine Group Sp. z o. o.

A. Kręglewskiego 1, 61-248 Poznań, Πολωνία

**ΠΡΟΕΙΔΟΠΟΙΗΣΕΙΣ****ΣΗΜΑΝΤΙΚΟ! ΦΥΛΑΞΤΕ ΓΙΑ ΜΕΛΛΟΝΤΙΚΗ ΧΡΗΣΗ**

Η συναρμολόγηση πρέπει να γίνεται από ενήλικα.

1. Μην αφήνετε ποτέ το παιδί χωρίς επίβλεψη.
2. Να χρησιμοποιείτε πάντα το προϊόν υπό την επίβλεψη ενήλικα.
3. Μην το χρησιμοποιείτε μέσα σε κούνια, λίκνο ή σε υπερυψωμένη επιφάνεια.
4. Ελέγχετε το προϊόν πριν από κάθε χρήση. Μην το χρησιμοποιείτε αν παρουσιάζει φθορά ή ζημιές.
5. Για να αποφευχθούν πιθανοί τραυματισμοί από εμπλοκή, αφαιρέστε το παιχνίδι όταν το παιδί αρχίσει να προσπαθεί να σηκωθεί στα χέρια και τα γόνατα σε στάση μπουσουλήματος.
6. Βεβαιωθείτε ότι όλα τα εξαρτήματα είναι σωστά τοποθετημένα – η λανθασμένη συναρμολόγηση μπορεί να προκαλέσει ατυχήματα.

**ΣΥΝΑΡΜΟΛΟΓΗΣΗ**

1. Διασταυρώστε τα δύο πόδια της βάσης.

**ΠΡΟΣΟΧΗ!** Δώστε προσοχή στη φορά των οπών και στον προσανατολισμό της βάσης (εικ. 1).

2. Τοποθετήστε την ξύλινη ράβδο στο κέντρο των ποδιών και βιδώστε τον ξύλινο πείρο.
3. Περάστε το βαμβακερό κορδόνι μέσα από τις κάτω οπές (εικ. 2).
4. Δέστε το κορδόνι στο εσωτερικό της κατασκευής για να τη σταθεροποιήσετε (εικ. 2A).
5. Κρεμάστε τα δαχτυλίδια παιχνιδιού στη ξύλινη ράβδο (εικ. 3).
6. Διασταυρώστε και πάλι τα μέρη της βάσης και βιδώστε τον πείρο στην άλλη πλευρά.
7. Περάστε και δέστε ξανά το κορδόνι μέσα από τις κάτω οπές.
8. Τοποθετήστε το στρωματάκι κάτω από τη βάση με τα παιχνίδια.

**ΚΑΘΑΡΙΣΜΟΣ**

Τα ξύλινα μέρη να καθαρίζονται απαλά με μαλακό πανί. Για μεγαλύτερη βρωμιά, συνιστάται καθάρισμα με ελαφρώς νωπό πανί.

Το βαμβακερό στρώμα μπορεί να πλυθεί στο πλυντήριο στους 40 °C το πολύ.

Οι εικόνες είναι ενδεικτικές – η πραγματική εμφάνιση του προϊόντος μπορεί να διαφέρει από αυτήν που εμφανίζεται στις φωτογραφίες.

**Lugupeetud kliendid!**

Kui teil on ostetud toote kohta mis tahes märkusi või küsimusi, võtke meiega ühendust aadressil: [help@lionelo.com](mailto:help@lionelo.com)

**Tootja:**

BrandLine Group Sp. z o.o.

A. Kręglewskiego 1, 61-248 Poznań, Poola

## HOIATUSED

### TÄHTIS! SÄILITAGE TULEVIKUKS

Toote peab kokku panema täiskasvanu.

1. Ärge jätke last kunagi järelevalveta.
2. Kasutage toodet alati täiskasvanu järelevalve all.
3. Ärge kasutage võrewoodis, hällis ega kõrgendatud pinnal.
4. Kontrollige toodet enne igat kasutuskorda. Ärge kasutage, kui on nähtavaid kahjustusi või kulumisjälgi.
5. Et vältida võimalikke vigastusi takerdumise tõttu, eemaldage mänguasi, kui laps hakkab püüdma tõusta kätele ja põlvedele roomamisasendisse.
6. Veenduge, et kõik osad oleksid õigesti paigaldatud – valesti kokkupandud konstruktsioon võib põhjustada õnnetusi.

**KOKKUPANEK**

1. Ristake aluse kaks jalga.

**TÄHELEPANU!** Jälgige montaažiavade suunda ja aluse orientatsiooni (joon. 1).

2. Asetage puidust varras jalgade keskele ja kinnitage see puidust tüübliga.
3. Pange puuvillane nõör läbi alumiste avade (joon. 2).
4. Seo nõör konstruktsiooni siseküljele, et seda stabiliseerida (joon. 2A).
5. Riputage mängurõngad puidust vardale (joon. 3).
6. Ristake aluse osad uuesti ja kinnitage tüübel teisele poole.
7. Pange nõör uuesti läbi alumiste avade ja siduge.
8. Seejärel asetage mängumatt stendi alla.

**PUHASTAMINE**

Puidust osi puhastage ettevaatlikult pehme lapiga. Tugevama mustuse korral soovitatakse kasutada kergelt niisket lappi. Puuvillast mängumatti võib pesta pesumasinas maksimaalselt 40 °C juures.

Pildid on illustratiivsed – toote tegelik välimus võib fotodel kujutatust erineda.

**Cienījamais klient!**

Ja jums ir kādas atsauksmes vai jautājumi par produktu, sazinieties ar mums: [help@lionelo.com](mailto:help@lionelo.com)

**Ražotājs:**

BrandLine Group Sp. z o. o.

A. Kręglewskiego 1, 61-248 Poznań, Polija

## BRĪDINĀJUMI SVARĪGI! SAGLABĀT NĀKOTNEI

Salikšana jāveic pieaugušajam.

1. Nekad neatstājiet bērnu bez uzraudzības.
2. Vienmēr lietojiet izstrādājumu pieaugušā uzraudzībā.
3. Nelietot gultiņā, šūpulī vai uz paaugstinātas virsmas.
4. Pārbaudiet izstrādājumu pirms katras lietošanas reizes. Nelietot, ja ir bojājumu vai nolietojuma pazīmes.
5. Lai izvairītos no iespējamiem savainojumiem sapīšanās dēļ, noņemiet šo rotaļlietu, kad bērns sāk mēģināt celties uz rokām un ceļgaliem rāpošanas pozīcijā.
6. Pārliecinieties, ka visas daļas ir pareizi uzstādītas – nepareiza uzstādīšana var izraisīt negadījumus.

**SALIKŠANA**

1. Sakrustojiet abas statīva kājas.

**UZMANĪBU!** Pievērsiet uzmanību caurumu novietojumam un pamatnes orientācijai (1. att.).

2. Ievietojiet koka stieni starp kājām un pieskrūvējiet koka tapu.
3. Izveriet kokvilnas auklu caur apakšējiem caurumiem (2. att.).
4. Piesien auklu konstrukcijas iekšpusē, lai to stabilizētu (2A. att.).
5. Pakariet rotaļu riņķus uz koka stieņa (3. att.).
6. Vēlreiz sakrustojiet pamatnes daļas un otrā pusē pieskrūvējiet tapu.
7. Vēlreiz izveriet un sasieniet auklu caur apakšējiem caurumiem.
8. Novietojiet paklājiņu zem rotaļlietu statīva.

**TĪRĪŠANA**

Koka daļas tīrīt uzmanīgi ar mīkstu drānu. Lielāku netīrumu gadījumā ieteicams tīrīt ar viegli mitru drānu.

Kokvilnas paklājiņu var mazgāt veļasmašīnā temperatūrā līdz 40 °C.

Attēli ir ilustratīvi – produkta faktiskā izskata detaļas var atšķirties no redzamā attēlos.



**EN:** This product complies with the requirements of the Toy Safety Directive (2009/48 / EC), therefore the CE mark has been affixed and a declaration of compliance with European standards has been issued.

**PL:** Niniejszy produkt odpowiada wymaganiom dyrektywy bezpieczeństwa zabawek (2009/48/WE), dlatego został naniesiony znak CE oraz została dla niego wystawiona deklaracja zgodności z normami europejskimi.

**DE:** Das Produkt entspricht den Anforderungen der Richtlinie über die Sicherheit von Spielzeug (2009/48/WE), deswegen wurde es mit der CE-Kennzeichnung versehen und es wurde für das Produkt die EU-Konformitätserklärung ausgestellt.

**RU:** Данный продукт соответствует требованиям Директивы о безопасности игрушек (2009/48/EC), поэтому на него нанесен знак CE и выдана декларация о соответствии европейским стандартам.

**IT:** Questo prodotto è conforme ai requisiti della direttiva sulla sicurezza dei giocattoli (2009/48/CE), motivo per cui è stato apposto il marchio CE ed è stata rilasciata una dichiarazione di conformità alle norme europee.

**FR:** Ce produit est conforme aux exigences de la directive sur la sécurité des jouets (2009/48/CE) et porte la marque CE et une déclaration de conformité aux normes européennes.

**ES:** Este producto cumple con los requisitos de la Directiva de seguridad de los juguetes (2009/48/EC), por lo que se ha colocado la marca CE y se ha emitido una declaración de conformidad con las normas europeas.

**NL:** Dit product voldoet aan de eisen van de speelgoedrichtlijn (2009/48 / EG), daarom is de CE-markering aangebracht en is er een conformiteitsverklaring voor afgegeven met de Europese normen.

**LT:** Šis gaminys atitinka Žaislų saugos direktyvos (2009/48 / EB) reikalavimus, todėl buvo pritaikytas CE ženklas ir buvo išduota atitikties Europos standartams deklaracija.

**CS:** Tento výrobek splňuje požadavky směrnice o bezpečnosti hraček (2009/48/ES), proto byl opatřen značkou CE a bylo pro něj vydáno prohlášení o shodě s evropskými normami.

**HU:** Ez a termék megfelel a játékbiztonsági irányelv (2009/48/EK) követelményeinek, ezért a CE -jelölést kapott, és az európai szabványoknak való megfeleléségi nyilatkozatot adtak ki rá.

**RO:** Acest produs respectă cerințele Directivei privind siguranța jucăriilor (2009/48 / CE), prin urmare, marcajul CE a fost aplicat și a fost emisă o declarație de conformitate cu standardele europene.

**SE:** Denna produkt uppfyller kraven i direktivet (2009/48/EG) om leksakens säkerhet och därför är den CE-märkt och försäkran om överensstämmelse med de europeiska standarderna har utfärdats.

**NO:** Dette produktet oppfyller kravene i leketøysikkerhetsdirektivet (2009/48/EC), derfor er det merket med CE-merket og det er utstedt en erklæring om samsvar med europeiske standarder.

**DK:** Dette produkt overholder kravene i direktivet (2009/48/EF) om sikkerhedskrav til legetøj og er derfor forsynet med CE-mærket og en erklæring om overensstemmelse med europæiske standarder.

**FI:** Tämä tuote täyttää leluturvallisuudirektiivin (2009/48/EY) vaatimukset, joten siinä on CE-merkintä ja eurooppalaisten standardien mukaisuusvakuutus.

**PT:** Este produto está conforme os requisitos da Diretiva relativa à segurança dos brinquedos (2009/48/CE), pelo que leva a marca CE e com a declaração de conformidade com as normas europeias.

**GR:** Αυτό το προϊόν συμμορφώνεται με τις απαιτήσεις της οδηγίας για την ασφάλεια των παιχνιδιών (2009/48/EK) και ως εκ τούτου φέρει το σήμα CE και κατέχει δήλωση συμμόρφωσης με τα ευρωπαϊκά πρότυπα.

**EE:** See toode vastab mänguasjade ohutuse direktiivi (2009/48/EÜ) nõuetele ja Euroopa vastavusdeklaratsiooni standarditele ning kannab seetõttu CE-märgist.

**LV:** Šis produkts atbilst Rotāļlietu drošības direktīvas (2009/48/EK) prasībām, tāpēc tas ir marķēts ar CE simbolu un tam ir izdota deklarācija par atbilstību Eiropas standartiem.



Adresses sur [quefairedemesdechets.fr](http://quefairedemesdechets.fr)

Szczegółowe warunki gwarancji dostępne są na stronie:  
Detailed warranty conditions are available on the website:  
Detaillierte Garantiebedingungen finden Sie auf der Website:  
Подробные условия гарантии доступны на сайте:  
Le condizioni di garanzia dettagliate sono disponibili sul sito web:  
Les conditions de garantie détaillées sont disponibles sur le site:  
Las condiciones de garantía detalladas están disponibles en el sitio web:  
Gedetailleerde garantievooraarden zijn beschikbaar op de website:  
Išsamias garantijos sąlygas rasite svetainėje:  
Podrobné záruční podmínky jsou k dispozici na webových stránkách:  
A részletes garanciális feltételek elérhetőek a weboldalon:  
Condiții detaliate de garanție sunt disponibile pe site:  
Detaljerade garantivillkor finns tillgängliga på hemsidan:  
Detaljerte garantibetingelser er tilgjengelige på hjemmesiden:  
Detajerede garantibetingelser kan ses på hjemmesiden:  
Yksityiskohtaiset takuuehdot on luettavissa verkkosivuilla:  
As condições de garantia detalhadas estão disponíveis em:  
Οι λεπτομερείς όροι εγγύησης είναι διαθέσιμοι στη σελίδα:  
Üksikasjalikud garantiitingimused on kättesaadavad veebilehel:  
Detalizēti garantijas nosacījumi ir pieejami tīmekļa vietnē:

[www.lionelo.com](http://www.lionelo.com)

lionelo