

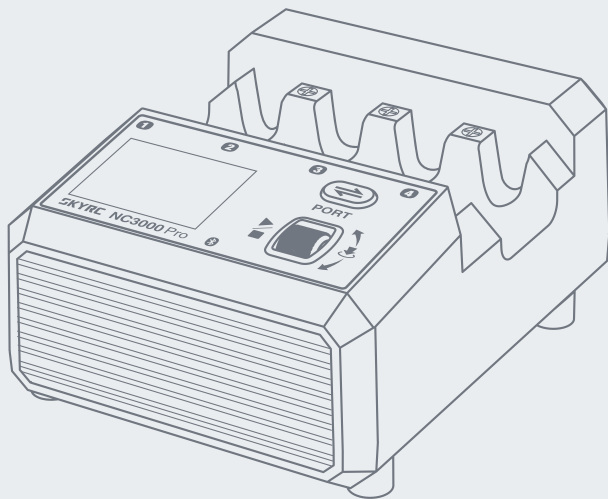

Instrukcja obsługi

NC3000 Pro

Ładowarka



Spis treści

Wprowadzenie	01
Ostrzeżenie	02
Funkcje	02
Specyfikacja	03
Informacje o akumulatorach	04
Podłączenie zasilania i akumulatorów	06
Ładowanie	07
Tryb pracy	09
Konfiguracja parametrów	10
Automatyczna regulacja prądu ładowania	12
Wyjaśnienie wskaźnika LED	12
Ratowanie akumulatorów	13
Praca z aplikacją SkyCharger	13
Wyjaśnienie wskaźnika LED	14
Zawartość opakowania	14
Ustawienia systemu	15

Wprowadzenie

Gratulujemy wyboru ładowarki i analizatora akumulatorów SkyRC NC3000 Pro!







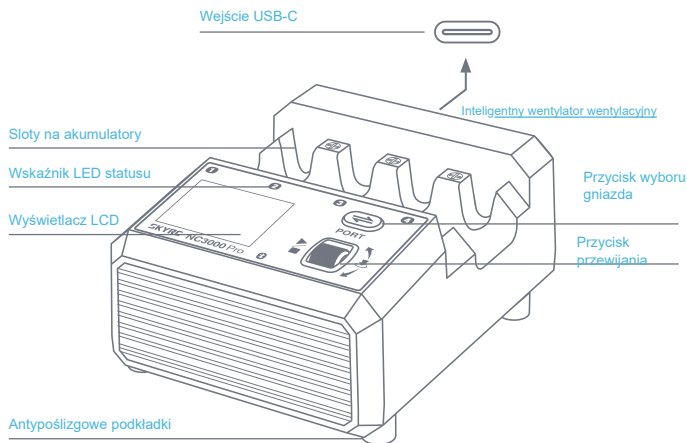





NC3000 Pro to wszechstronna ładowarka zaprojektowana specjalnie do akumulatorów AA/AAA NiMH i NiCd, łącząca funkcje ładowania, rozładowania oraz analizy w jednym urządzeniu. Obsługuje wejścia QC2.0 oraz QC/PD3.0. Dzięki czterem niezależnym slotom NC3000 Pro umożliwia jednocześnie ładowanie do czterech akumulatorów.

Prądy ładowania i rozładowania są regulowane. Maksymalny prąd ładowania wynosi 3,00 A, a prąd rozładowania – 2,50 A. Kolorowy ekran zapewnia bieżące informacje o prądzie, napięciu i pojemności.

Ponadto NC3000 Pro posiada wbudowany moduł Bluetooth, umożliwiający łatwe zarządzanie akumulatorami oraz analizę danych za pomocą aplikacji SkyCharger.



Ostrzeżenie

-  Nie ładuj innych akumulatorów niż NiMH lub NiCd. Przed użyciem zapoznaj się z instrukcją obsługi akumulatora, aby upewnić się, że akumulator akceptuje zaprogramowaną prędkość ładowania/rozładowania.
-  Nie narażaj urządzenia na deszcz ani wilgoć, aby uniknąć ryzyka pożaru.
-  Nie używaj ładowarki, jeśli jest uszkodzona.
-  Umieść akumulator biegunem dodatnim do góry. Nieprawidłowa polaryzacja może spowodować pożar lub eksplozję.
-  Nie wystawiaj urządzenia na bezpośrednie działanie promieni słonecznych. Używaj urządzenia w dobrze wentylowanym miejscu.
-  Nie umieszczaj ładowarki na dywanie.
-  Nie dopuszczaj do zwarcia biegunów akumulatora.
-  Akumulatory mogą się nagrzewać podczas ładowania/rozładowania (zwłaszcza przy wysokim prądzie)! Zachowaj ostrożność podczas wyjmowania akumulatorów!
-  Wyjmij wszystkie akumulatory i odłącz ładowarkę od zasilania, gdy nie jest używana.
-  Nie pozostawiaj ładowarki bez nadzoru podczas ładowania.
-  Nie ładuj ani nie rozładowuj akumulatorów, które wykazują oznaki wycieku, puchnięcia, uszkodzenia obudowy, zmiany koloru lub zniekształcenia.
-  Nie zasłaniaj wentylatora chłodzącego ani otworów wentylacyjnych.

Funkcje

- Obsługuje główne protokoły szybkiego ładowania, w tym QC2.0, QC3.0 oraz PD3.0, umożliwiając wykorzystanie różnych typów wejść.
- Cztery niezależne sloty umożliwiają indywidualne ładowanie do czterech akumulatorów jednocześnie, zapewniając wydajne i wygodne ładowanie.
- Sześć trybów ładowania: Ładowanie, Rozładowanie, Formowanie, Cykl, Tryb MaxBoost oraz Turbo, odpowiadających różnym potrzebom akumulatorów.
- Każdy slot obsługuje ładowanie prądem do 3,00 A, co zapewnia szybkie odzyskiwanie sprawności akumulatorów.
- Jedno kliknięcie pozwala na synchronizację ustawień we wszystkich slotach, co upraszcza obsługę.
- Sterowanie aplikacją mobilną umożliwia monitorowanie stanu ładowania oraz przeglądanie szczegółowych danych akumulatora.
- Tryb MaxBoost uwalnia pełny potencjał akumulatorów.
- Obsługa wielu języków, w tym angielskiego, niemieckiego, chińskiego, francuskiego, hiszpańskiego i japońskiego.
- Intuicyjna konstrukcja z pokrętelem i przyciskiem umożliwia łatwą obsługę.
- Kolorowy ekran zapewnia wyświetlanie danych ładowania w czasie rzeczywistym.

Specyfikacja

Zasilanie wejściowe	PD, QC 30W
Protokół szybkiego ładowania	QC2.0, QC3.0, PD3.0
Typ akumulatora	NiMH/NiCd
Rozmiar akumulatora	AA/AAA
Moc ładowania	Maks. 22W
Moc rozładowania	Maks. 15W
Prędkość ładowania	0,20–3,00A ze skokiem co 0,10A
Prąd rozładowania	0,20–2,50A ze skokiem co 0,10A
Prędkość ładowania podtrzymującego	10–300mA oraz WYŁ.
Napięcie docelowe	1,47–1,80V
Napięcie odcięcia rozładowania	0,50–1,10V
Obsługiwana pojemność	100-5000mAh
-ΔV	1-20mV
Środowisko pracy	Temperatura: 0°C/32°F ~ 40°C/104°F, wilgotność: 5% ~ 75%
Środowisko przechowywania	Temperatura: -10°C/14°F ~ 70°C/158°F Wilgotność: 5% ~ 75%
Waga	Około 380 g
Wymiary	134*105*61 mm



Informacje o akumulatorach

Co oznacza „mAh” na akumulatorach do wielokrotnego ładowania?

mAh oznacza miliamperogodzinę, jednostkę służącą do pomiaru energii elektrycznej w czasie.

Jednostka ta jest powszechnie używana do oznaczania pojemności akumulatora. Zazwyczaj wyższa wartość mAh oznacza większą pojemność akumulatora i dłuższy czas pracy.

Pojemność akumulatora **mAh**(miliamperogodzina) = rozładowanie (miliampery) x czas rozładowania (godziny)

Na przykład, jeśli włożysz akumulator o pojemności 2400 mAh do urządzenia, które pobiera nieprzerwanie prąd o natężeniu 50 miliamperów, czas pracy urządzenia wyniesie około 48 godzin.

Co to jest prędkość ładowania/rozładowania „C”

Wskaźnik „C” akumulatora to miara prądu, z jakim akumulator jest ładowany lub rozładowywany. „C” oznacza pojemność akumulatora, a liczba poprzedzająca tę literę wyraża ułamek pojemności akumulatora. Na przykład 0,3C oznacza 0,3 razy pojemność akumulatora. Dla akumulatora o pojemności 2400mAh, 0,3C to $0,3 \times 2400\text{mAh} = 720\text{mA}$.

Wybór odpowiedniej prędkości ładowania i rozładowania

Nie zaleca się ładowania z prędkością niższą niż 0,3C oraz wyższą niż 1,0C. Zbyt wolne ładowanie może uniemożliwić prawidłowe zakończenie procesu przez ładowarkę. Zbyt szybkie ładowanie może spowodować przegrzanie akumulatora i skrócenie jego żywotności.

Zazwyczaj mniejsza prędkość ładowania wydłuża żywotność akumulatora, jednak czas ładowania będzie wtedy dłuższy. Większa prędkość ładowania przyspiesza proces, lecz powoduje nagrzewanie się akumulatora, co skraca jego żywotność.

Nie zaleca się stosowania prądu rozładowania powyżej 1,0C.

Wskaźnik prędkości ładowania/rozładowania akumulatorów AAA

Pojemność akumulatora (mAh)	Prędkość ładowania (mA)	Prąd rozładowania (mA)
700	300	100
800	400	200
900	400	200
1000	500	200
1100	500	200
1200	600	300



Informacje o akumulatorach

Akumulatory AA

Pojemność akumulatora (mAh)	Prędkość ładowania (mA)	Prąd rozładowania (mA)
1800	1800	400
2200	2000	500
2400	2000	600
2600	2000	600
2700	2000	600
1200	600	300

Dopasowywanie akumulatorów

Większość urządzeń elektronicznych wymaga do działania dwóch lub więcej akumulatorów. W takich przypadkach ogólna wydajność energetyczna jest ograniczona przez najsłabszy akumulator.

Innymi słowy, słabo działający akumulator skraca czas pracy urządzenia. Dopasowywanie akumulatorów polega na grupowaniu akumulatorów o podobnej pojemności w celu zapewnienia zrównoważonej wydajności.

Grupowanie akumulatorów według pojemności maksymalizuje efektywność. Za pomocą Trybu cyklu możesz łatwo dopasować akumulatory o podobnej pojemności!

Formowanie akumulatora

Nowe akumulatory oraz te przechowywane przez ponad trzy miesiące ulegają dezaktywacji chemicznej. Formowanie akumulatora polega na aktywacji akumulatora przy użyciu małej prędkości ładowania i rozładowania. Można to osiągnąć poprzez Tryb formowania. W niektórych przypadkach proces ten może wymagać powtórzenia dwa do trzech razy.

Podłączenie zasilania i akumulatorów

1. Podłącz do zasilacza PD/QC o mocy 30 W lub większej, upewniając się, że zasilanie wejściowe spełnia standardy QC2.0, QC3.0 oraz PD3.0.

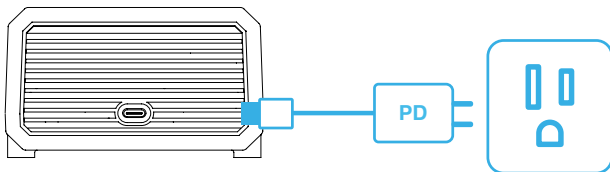

2. Włóż akumulatory AA lub AAA.

Uwaga: Zawsze najpierw wsuwaj biegun ujemny (-), zgodnie ze schematem.

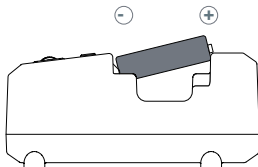

Włóż akumulatory AA

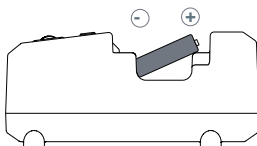

Włóż akumulatory AAA

Ładowanie



Zeskanuj lub kliknij, aby obejrzeć

1	1.26V	0.00 A	0 mAh
2	1.26V	0.00 A	0 mAh
3	1.26V	0.00 A	0 mAh
4	1.26V	0.00 A	0 mAh

Wybierz gniazdo ładowania

Naciśnij przycisk PORT oraz pokrętko, aby wybrać gniazdo ładowania.

1 Charge setting	
Mode	Charge
Capacity	2000 mAh
C. Current	1.00 A
Target Volt	1.65 V

Wejść do ustawień ładowania

Naciśnij pokrętko, aby wejść do ustawień ładowania.

1 Charge setting	
Mode	Charge
Capacity	Discharge
C. Current	Break_in
Target Volt	Cycle

Wybierz tryb

Naciśnij i przewiń, aby wybrać żądany tryb pracy.

1 Charge setting	
Mode	2000mAh
Capacity	
C. Current	2200mAh
Target Volt	2300mAh

Wybierz pojemność

Naciśnij i przekręć, aby wybrać pojemność.

1 Charge setting	
Mode	
Capacity	
C. Current	1.20A
Target Volt	1.30A

Wybierz prąd ładowania

Naciśnij i przewiń, aby wybrać preferowany prąd ładowania.

1 Charge setting	
Mode	
Capacity	1.66V
C. Current	1.67V
Target Volt	1.68V

Wybierz docelowe napięcie

Naciśnij i przewiń, aby wybrać napięcie odcięcia.

1 Charge setting	
Timer Cut-Off	180min
Restart Volt	190min
- ΔV	200min
Trickle Charge	210min

Wybierz czas wyłącznika bezpieczeństwa

Naciśnij i przekręć, aby wybrać czas wyłącznika bezpieczeństwa.

1 Charge setting	
Timer Cut-Off	
Restart Volt	1.36V
- ΔV	1.37V
Trickle Charge	1.38V

Wybierz napięcie restartu

Naciśnij i przewiń, aby wybrać napięcie ponownego uruchomienia.

1 Charge setting	
Timer Cut-Off	
Restart Volt	
- ΔV	
Trickle Charge	

Wybierz -ΔV

Naciśnij i przewiń, aby wybrać wartość -ΔV odpowiednią do akumulatora.

Ładowanie



Zeskanuj lub kliknij, aby obejrzeć

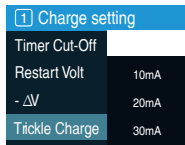

Wybierz prąd ładowania podtrzymującego

Naciśnij i przewiń, aby wybrać prąd ładowania podtrzymującego.

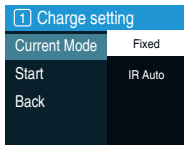

Wybierz Tryb prądu

Naciśnij i przewiń, aby wybrać preferowany tryb prądu.

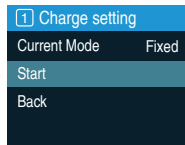

Start

Naciśnij Przycisk przewijania, aby rozpocząć program.

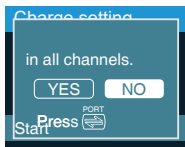

Wartość zostanie ustawiona we wszystkich kanałach

Potwierdź, czy zastosować ustawienia ładowania do wszystkich kanałów.

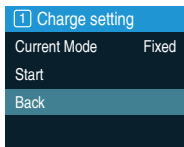

Wstecz

Naciśnij Przycisk Przewijania, aby wrócić do głównego interfejsu.

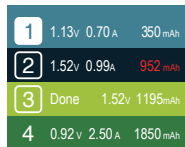

Stop

Naciśnij Przycisk przewijania, aby zakończyć bieżący program.

Tryb pracy

Ta ładowarka oferuje do sześciu trybów: **Ładowanie, Rozładowanie, Formowanie, Cykl, MaxBoost oraz Turbo**, w pełni spełniając wymagania związane z ładowaniem różnych akumulatorów.

Ładowanie

Przeznaczony do ładowania akumulatorów w dobrej kondycji oraz w trakcie ciągłego użytkowania. Proces ładowania zostaje zakończony, gdy akumulator jest pełny lub spełnione zostaną inne kryteria zakończenia.

Rozładowanie

Przeznaczony do rozładowywania akumulatorów w dobrej kondycji oraz w trakcie ciągłego użytkowania. Proces rozładowania zostaje zakończony, gdy rozładowanie dobiegnie końca lub spełnione zostaną inne kryteria zakończenia.

Cykl

Tryb ten służy do określania wydajności akumulatora na podstawie rzeczywistej pojemności, jaką jest w stanie zgromadzić. Zalecany dla akumulatorów przechowywanych dłużej niż dwa tygodnie, ale krócej niż trzy miesiące, lub akumulatorów o obniżonej wydajności. Pojemność z każdego cyklu można odczytać po zakończeniu procesu cyklu.

Formowanie

Zalecany dla nowych akumulatorów, przechowywanych dłużej niż trzy miesiące oraz takich, których nie udało się zregenerować za pomocą trybu cyklu. Tryb formowania służy do aktywacji akumulatora przy użyciu nie-wielkiej prędkości ładowania i prądu rozładowania w sekwencji C->D->C oraz D->C->D. Na przykład tryb C->D-C ładuje akumulatory prądem 0,1C (0,1*pojemność akumulatora) przez 16 godzin, po czym następuje przerwa (czas przerwy można wybrać). Następnie całkowicie rozładuj akumulatory prądem 0,2C i ponownie pozostaw je na pewien czas. Na koniec naładuj akumulatory prądem 0,1C przez 16 godzin. W niektórych przypadkach proces ten może wymagać powtórzenia dwa do trzech razy.

MaxBoost

Tryb ten został specjalnie zaprojektowany z myślą o wyścigach, które wymagają maksymalnej wydajności akumulatorów. Urządzenie w pełni naładuje akumulator, a następnie rozładuje go do określonej pojemności według Twoich ustawień. Przed wyścigiem użyj Trybu ładowania, aby całkowicie naładować akumulator i zapewnić optymalną wydajność.

Turbo

Ten tryb umożliwia ładowanie czterech akumulatorów jednocześnie z prędkością ładowania do 3,00 A, co podnosi efektywność ładowania.

Uwaga: W tym trybie przyjmuje się, że akumulatory muszą działać bardzo wydajnie.

Ładowarka zmierzy rezystancję akumulatora i automatycznie dostosuje prąd ładowania, jeśli w Trybie prądu wybrano IR Auto w trybie Turbo. Jeśli rezystancja akumulatora przekroczy 40mΩ, ładowarka zakończy pracę z błędem w celu ochrony akumulatora.

Konfiguracja parametrów

Pojemność

Ta wartość pojemności pełni funkcję zarówno pojemności znamionowej akumulatora, jak i ustawienia ochronnego. W trybie formowania opcja ta jest oznaczona jako pojemność znamionowa i użytkownik jest zobowiązany wybrać pojemność znamionową akumulatora. W pozostałych trybach pracy opcja ta służy do ochrony akumulatora. Na przykład wybierz 4200mAh jako 20% zapasu dla akumulatora o pojemności znamionowej 3500mAh. Limit pojemności ma na celu zapobieganie przeładowaniu lub nadmiernemu rozładowaniu, szczególnie w przypadku akumulatorów o nieznannej wydajności lub pojemności

C. Prąd

Dotyczy trybu ładowania oraz innych trybów pracy, które obejmują co najmniej jedną procedurę ładowania. W trybie formowania wartość ta jest ustawiona na 0,1C i nie może być zmieniona.

D. Prąd

Dotyczy trybu rozładowania oraz innych trybów pracy, które obejmują co najmniej jedną procedurę rozładowania. W trybie formowania wartość ta jest ustawiona na 0,2C i nie może być zmieniona.

Napięcie docelowe

Program ładowania kończy się, gdy napięcie akumulatora osiągnie ustaloną wartość docelową.

D. Napięcie odcięcia

Program rozładowania kończy się, gdy napięcie akumulatora osiągnie ustaloną wartość napięcia odcięcia rozładowania.

D. Prąd odcięcia

Po osiągnięciu napięcia odcięcia rozładowania ta opcja będzie utrzymywać to napięcie na stałym poziomie, automatycznie zmniejszając prąd do ustalonej wartości przed zakończeniem procedury rozładowania. Ustawienie tej opcji wydłuży okres rozładowania, ale może skutecznie ograniczyć wzrost napięcia po zakończeniu rozładowania.

Timer odcięcia

Ładowarka zakończy program z błędem, gdy czas pracy programu osiągnie ustawienia timera odcięcia. Ma to na celu ochronę akumulatora przed przeładowaniem lub nadmiernym rozładowaniem.

Napięcie restartu

Dotyczy to Trybu ładowania – po zakończeniu ładowania napięcie akumulatorów w złym stanie ma tendencję do szybkiego spadku z powodu samorozładowania. Ustawienie tej wartości poniżej docelowego napięcia gwarantuje minimalne napięcie akumulatora przy jego wyjmowaniu. Oczywiście, nie można ustawić wartości wyższej niż parametr docelowego napięcia.

Konfiguracja parametrów

-ΔV

Parametr techniczny sterujący zakończeniem ładowania akumulatorów NiMH/NiCd. Podczas ładowania akumulatora stałym prądem napięcie nieznacznie obniża się w momencie osiągnięcia pełnego naładowania. Poprzez monitorowanie tego spadku napięcia, ładowarka może precyzyjnie wykryć, czy akumulatory zostały w pełni naładowane. Użytkownik może ustawić odpowiednią wartość ujemnego delta napięcia w zależności od stanu akumulatora, aby zapobiec przeładowaniu oraz wydłużyć jego żywotność.

Ładowanie podtrzymujące

Mały prąd, zwykle stosowany po zakończeniu programu ładowania w celu przeciwdziałania efektom samorozładowania; pomaga utrzymać akumulatory w pełni naładowane.

Tryb prądu

Tryb ten zapewnia użytkownikom elastyczność wyboru preferowanego trybu działania prądu ładowania. Ma to zastosowanie wyłącznie do trybów Turbo, Cykl, MaxBoost oraz Tryb ładowania. Po wybraniu opcji Fixed ładowarka będzie wyprowadzać prąd zgodnie z ustawionym prądem ładowania. Po wybraniu opcji IR Auto prąd ładowania zostanie automatycznie zmniejszony w zależności od wewnętrznej rezystancji akumulatorów. W celu regulacji prądu ładowania należy odnieść się do P12.

Odpoczynek po ładowaniu

Określa długość fazy odpoczynku następującej po cyklu ładowania. Można ustawić wartość od 0 do 240 minut. Akumulator może się ochłodzić i odpocząć w tym czasie.

Odpoczynek po rozładowaniu

Określa długość fazy odpoczynku następującej po cyklu rozładowania. Można ustawić wartość od 0 do 240 minut. Akumulator może się ochłodzić i odpocząć w tym czasie.

Liczba cykli

Odnosi się to do liczby cykli w trybie cyklu. Użytkownik może wybrać odpowiednią liczbę cykli w zależności od stanu akumulatora; liczba ta może być ustawiona od jednego do trzech.

Cykl/Formowanie

Tzw. cykl i formowanie można zdefiniować jako sekwencję co najmniej jednego ładowania i jednego rozładowania lub odwrotnie. „D->C->D”, na przykład, rozpocznie się od początkowego rozładowania, następnie wykona pełne ładowanie, a na końcu pełne rozładowanie.

Pojemność D.

Ta opcja dotyczy wyłącznie trybu MaxBoost. W pełni naładuje akumulator, a następnie rozładuje go do określonej pojemności według ustawień użytkownika. Przed wyjściem użyj Trybu ładowania, aby całkowicie naładować akumulator i zapewnić optymalną wydajność.

Automatyczna regulacja prądu ładowania

Rezystancja wewnętrzna akumulatora zazwyczaj zwiększa się wraz z użytkowaniem. Gdy akumulator jest używany przez dłuższy czas, jego rezystancja wewnętrzna wzrasta. Rezystancja wewnętrzna zużywa część energii elektrycznej podczas ładowania i jednocześnie powoduje nagrzewanie się akumulatora.

Ładowarka umożliwia detekcję rezystancji wewnętrznej akumulatora. Po wybraniu opcji IR Auto w Trybie prądu i wykryciu wysokiej rezystancji wewnętrznej, prąd ładowania zostanie automatycznie zmniejszony, aby ograniczyć nagrzewanie i chronić akumulator. Po wybraniu opcji Stały, ładowarka będzie pracować zgodnie z ustawionym prądem ładowania.

Uwaga:

Użyj Trybu cyklu podczas określania pojemności akumulatora.

Rezystancja wewnętrzna akumulatora	Prędkość ładowania
Większa niż 20mΩ i mniejsza lub równa 40mΩ	Ograniczenie do 1,5A
Większa niż 40mΩ	Turbo ładowanie zatrzymane
Większa niż 40mΩ i mniejsza lub równa 60mΩ	Ograniczenie do 800 mA
Większy niż 60 mΩ	Ograniczenie do 400 mA

Opis diody LED

Status diody LED	Wyjaśnienie
Wyłączona	Nie włożono akumulatora
Świeci na żółto	Tryb czuwania lub odpoczynek z włożonym akumulatorem
Miga na zielono	Ładowanie
Miga na czerwono	Rozładowywanie
Świeci na zielono	Ładowanie zakończone
Świeci na czerwono	Rozładowywanie zakończone
Czerwona i zielona migają naprzemiennie	Błąd

Ratowanie akumulatorów

Jeśli akumulatory nadal nie działają prawidłowo po zastosowaniu wszystkich trybów opisanych w instrukcji, zapoznaj się z poniższymi krokami ratunkowymi dla akumulatora:

1. Użyj trybu cyklu jeden do trzech razy.
2. Przełącz na tryb formowania, jeśli pojemność wciąż jest niska.
3. Jeśli w drugim kroku uda się zwiększyć pojemność akumulatora o więcej niż 10%, spróbuj uruchomić tryb formowania jeszcze jeden do trzech razy. Jeśli nie zaobserwujesz istotnych popraw i faktyczna pojemność akumulatora wynosi mniej niż 60% pojemności znamionowej. Taki akumulator prawdopodobnie znajduje się już na końcu swojej żywotności i należy go wymienić.

Obsługa z aplikacją SkyCharger

Dzięki wbudowanemu modułowi Bluetooth 5.0 użytkownik może sterować ładowarką, wyświetlać wykres ładowania oraz aktualizować programowanie sprzętowe poprzez aplikację SkyCharger.

Obsługa

1. Podłącz ładowarkę do zasilacza PD/QC o mocy 30 W lub wyższej.
2. Włóż akumulatory AA lub AAA.
3. Naciśnij +, aby dodać urządzenie, i zweryfikuj identyfikator Bluetooth przed jego wyborem.
4. Ustaw kod dostępu, wybierz slot i skonfiguruj parametry.
5. Wybierz, czy zastosować ustawienia ładowania do wszystkich gniazd.
6. Kliknij START, aby rozpocząć ładowanie
7. Kliknij Szczegóły, aby wyświetlić wykres ładowania oraz szczegóły pracy; kliknij ikonę akumulatora, aby przełączyć widok pomiędzy kanałami.
8. Naciśnij przycisk numeru slotu, aby zatrzymać pracę programu w tym slotcie.



Aplikacja SkyCharger



Proszę pamiętać:

1. Upewnij się, że Bluetooth w telefonie jest włączony, po czym uruchom aplikację SkyCharger, aby wyszukać i połączyć się z ładowarką.
2. NIE podłączaj ładowarki przez Ustawienia > Bluetooth w telefonie!

Rozwiązywanie problemów

W przypadku awarii ładowarka NC3000 Pro wyświetli komunikat o błędzie, zgodnie z poniższą tabelą, do której użytkownicy mogą się odnieść w celu uzyskania wskazówek dotyczących rozwiązywania problemów.

Komunikat o błędzie	Wyjaśnienie
Zbyt niskie napięcie wejściowe DC!	Napięcie wejściowe jest niższe niż 4,7V!
Zbyt wysokie napięcie wejściowe DC!	Napięcie wejściowe jest wyższe niż 22V!
Przerwane połączenie!	Połączenie z akumulatorem mogło zostać przerwane!
Osiągnięto limit pojemności!	Naładowana pojemność osiągnęła ustawiony limit pojemności!
Koniec czasu!	Program przekroczył dozwolony czas pracy!
Kalibracja nie powiodła się!	Akumulatory w złym stanie lub o wysokiej rezystancji wewnętrznej mogą zostać odrzucone.
Wysoka rezystancja wewnętrzna!	Ładowanie zostaje przerwane, jeśli rezystancja wewnętrzna akumulatora przekroczy 40mΩ w trybie Turbo.

Zawartość opakowania

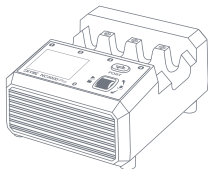

1*Ładowarka SkyRC NC3000 Pro

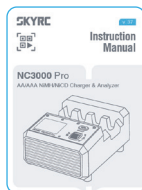

1*Instrukcja obsługi



Ustawienia systemu

Przytrzymaj przycisk przewijania, aby wejść do ustawień systemowych.

Opcja	Definicja
Język	Wybierz preferowany język
Podświetlenie LCD	Dostosuj jasność ekranu.
Dźwięk naciśnięcia klawisza	Dostosuj głośność klawiszy.
Dźwięk powiadomienia	Dostosuj głośność sygnału błędu i zakończenia.
Sygnal zakończenia	Wybierz sposób powiadamiania o zakończeniu programu. Jeśli wybrano opcję Powtórz, sygnał zakończenia zostanie odtworzony ponownie po 30 minutach.
Instrukcja użytkownika	Zeskanuj kod QR, aby wyświetlić instrukcję. Naciśnij przycisk przewijania, aby wyjść.
Informacje o systemie.	Sprawdź bieżące informacje o systemie. Naciśnij przycisk przewijania, aby wyjść.
Regulacje	Sprawdź informacje regulacyjne. Naciśnij przycisk przewijania, aby wyjść.
Przywracanie ustawień fabrycznych	Przywróć ustawienia fabryczne.
Wstecz	Powrót do poprzedniego interfejsu.

Wyłączenie odpowiedzialności

Ładowarka ta została zaprojektowana i zatwierdzona wyłącznie do użytku z typami akumulatorów określonymi w niniejszej instrukcji obsługi. SkyRC nie ponosi żadnej odpowiedzialności w przypadku używania ładowarki w celach innych niż określone. Nie jesteśmy w stanie zapewnić, że użytkownik będzie postępował zgodnie z instrukcjami dołączonymi do ładowarki ani nie mamy kontroli nad sposobem użytkowania,= obsługi i konserwacji urządzenia.

Z tego względu zmuszeni jesteśmy wyłączyć wszelką odpowiedzialność za straty, szkody lub koszty powstałe w wyniku niekompetentnego lub nieprawidłowego użytkowania i obsługi naszych produktów lub pozostające z tym w jakimkolwiek związku. O ile przepisy prawa nie stanowią inaczej, nasz obowiązek wypłaty odszkodowania, niezależnie od podstawy prawnej, ogranicza się do wartości faktury tych produktów SkyRC, które były bezpośrednio i natychmiast zaangażowane w zdarzeniu, w którym powstała szkoda.

UPROSZCZONA DEKLARACJA ZGODNOŚCI UE

SkyRC Technology Co., Ltd. niniejszym oświadcza, że typ urządzenia radiowego Ładowarka SkyRC NC3000 Pro jest zgodny z dyrektywą 2014/53/UE. Pełny tekst deklaracji zgodności UE jest dostępny pod następującym adresem internetowym:<https://files.innpro.pl/skyrc>

Adres producenta:Piętra 4, 5, 8, budynek nr 4, Meitai Science Park, Guihua Guanlan, dzielnica Longhua, Shenzhen, Guangdong, Chiny 518110

Częstotliwość radiowa:2400MHz-2483,5 MHz

Maksymalna moc częstotliwości radiowej:<20dBm

Podmiot odpowiedzialny

INNPRO Robert Błędowski sp. z o. o.

Rudzka 65C

44-200 Rybnik

Polska

zgloszenia@innpro.pl

safety@innpro.eu



Zużyty sprzęt elektroniczny oznakowany zgodnie z dyrektywą Unii Europejskiej, nie może być umieszczony łącznie z innymi odpadami komunalnymi. Podlega on selektywnej zbiórce i recyklingowi w wyznaczonych punktach. Zapewniając jego prawidłowe usuwanie, zapobiegasz potencjalnym, negatywnym konsekwencjom dla środowiska naturalnego i zdrowia ludzkiego. System zbierania zużytego sprzętu zgodny jest z lokalnie obowiązującymi przepisami ochrony środowiska dotyczącymi usuwania odpadów. Szczegółowe informacje na ten temat można uzyskać w urzędzie miejskim, zakładzie oczyszczania lub sklepie, w którym produkt został zakupiony.



Produkt spełnia wymagania dyrektyw tzw. Nowego Podejścia Unii Europejskiej (UE), dotyczących zagadnień związanych z bezpieczeństwem użytkowania, ochroną zdrowia i ochroną środowiska, określających zagrożenia, które powinny zostać wykryte i wyeliminowane.

Niniejszy dokument jest tłumaczeniem oryginalnej instrukcji obsługi, stworzonej przez producenta.

Szczegółowe informacje o warunkach gwarancji dystrybutora / producenta dostępne na stronie internetowej <https://serwis.innpro.pl/gwarancja>

Produkt należy regularnie konserwować (czyścić) we własnym zakresie lub przez wyspecjalizowane punkty serwisowe na koszt i w zakresie użytkownika. W przypadku braku informacji o koniecznych akcjach konserwacyjnych cyklicznych lub serwisowych w instrukcji obsługi, należy regularnie, minimum raz na tydzień oceniać odmierność stanu fizycznego produktu od fizycznie nowego produktu. W przypadku wykrycia lub stwierdzenia jakiegokolwiek odmierności należy pilnie podjąć kroki konserwacyjne (czyszczenie) lub serwisowe. Brak poprawnej konserwacji (czyszczenia) i reakcji w chwili wykrycia stanu odmierności może doprowadzić do trwałego uszkodzenia produktu. Gwarant nie ponosi odpowiedzialności za uszkodzenia wynikające z zaniedbania.

Importer:



INNPRO Robert Błędowski sp. z o.o. ul. Rudzka
65c

44-200 Rybnik, Polska

tel. +48 533 234 303

hurt@innpro.pl

www.innpro.pl

Środki bezpieczeństwa

Przed przystąpieniem do ładowania sprawdź czy styki urządzenia są czyste. Nigdy nie pozostawiaj urządzenia podczas użytkowania i ładowania bez nadzoru. Zadbaj o to, aby w sytuacji awaryjnej móc szybko odłączyć urządzenie od źródła zasilania.

Nigdy nie wystawiaj urządzenia na działanie wysokiej temperatury.

Ładuj urządzenie w miejscu suchym i dobrze wentylowanym z dala od materiałów łatwopalnych, zachowaj wolną przestrzeń min 1m od innych obiektów.

Nigdy nie zakrywaj urządzenia podczas ładowania.

Nigdy nie używaj zasilacza, stacji ładowania, kabli itp bez rekomendacji i atestu producenta.

Zadbaj o swoje mienie, urządzenie wyposażone jest w ogniwa które są trudne do ugaszenia, wyposaż się w płachtę gaśniczą.

Akumulator LI-ION

Urządzenie wyposażone jest w akumulator LI ION (litowo-jonowy), który z uwagi na swoją fizyczną i chemiczną budowę starzeje się z biegiem czasu i użytkowania. Producent określa maksymalny czas pracy urządzenia w warunkach laboratoryjnych, gdzie występują optymalne warunki pracy dla urządzenia, a sam akumulator jest nowy i w pełni naładowany. Czas pracy w rzeczywistości może się różnić od deklarowanego w ofercie i nie jest to wada urządzenia a cecha produktu. Aby zachować maksymalną żywotność akumulatora, nie zaleca się go rozładowywać do poziomu poniżej 3,18V lub 15% ogólnej pojemności. Niższe wartości, jak np. 2,5V dla ogniwa uszkadzają je trwale i nie jest to objęte gwarancją. W przypadku zaniechania używania akumulatora lub całego urządzenia przez czas dłuższy niż jeden miesiąc należy akumulator naładować do 50% i sprawdzać cyklicznie co dwa miesiące poziom jego naładowania. Przechowuj akumulator i urządzenie w miejscu suchym, z dala od słońca i ujemnych temperatur.

Akumulator LI-PO

Urządzenie wyposażone jest w akumulator LI PO (litowo-polimerowy), który z uwagi na swoją fizyczną i chemiczną budowę starzeje się z biegiem czasu i użytkowania. Producent określa maksymalny czas pracy urządzenia w warunkach laboratoryjnych, gdzie występują optymalne warunki pracy dla urządzenia, a sam akumulator jest nowy i w pełni naładowany. Czas pracy w rzeczywistości może się różnić od deklarowanego w ofercie i nie jest to wada urządzenia a cecha produktu. Aby zachować maksymalną żywotność akumulatora, nie zaleca się go rozładowywać do poziomu poniżej 3,5V lub 5% ogólnej pojemności. Niższe wartości, jak np 3,2V dla ogniwa uszkadzają je trwale i nie jest to objęte gwarancją. W przypadku zaniechania używania akumulatora lub całego urządzenia przez czas dłuższy niż jeden miesiąc należy akumulator naładować do 50% i sprawdzać cyklicznie co dwa miesiące poziom jego naładowania. Przechowuj akumulator i urządzenie w miejscu suchym, z dala od słońca i ujemnych temperatur.

SKYRC

Instrukcja może ulec zmianie bez powiadomienia;
Aby uzyskać najnowszą wersję, prosimy o odwiedzenie naszej strony internetowej!

Wyprodukowane przez
SKYRC TECHNOLOGY CO., LTD.

Piętra 4, 5 i 8, Budynek 4, Meitai Technology Park, Guanguang South Road,
Guanlan, dzielnica Longhua, Shenzhen 518110, Chiny

www.skyrc.com © 2024.10

