

VMB Zonda PET



PL	INSTRUKCJA OBSŁUGI	7
EN	USER MANUAL	12
CS	NÁVOD K OBSLUZE	16
SK	NÁVOD NA OBSLUHU	21
BG	ИНСТРУКЦИИ ЗА УПОТРЕБА	26
HU	KEZELÉSI UTASÍTÁS	31
UK	ІНСТРУКЦІЯ З ОБСЛУГОВУВАННЯ	36



PL: Prezentowane ilustracje służą wyłącznie celom poglądowym i mogą nieznacznie różnić się od rzeczywistego produktu.

EN: The presented illustrations are for reference purposes only and may differ slightly from the actual product.

CS: Prezentované ilustrácie sloužia pouze pro informativní účely a mohou se mírně lišit od skutečného produktu.

SK: Prezentované ilustrácie slúžia výlučne na informatívne účely a môžu sa mierne líšiť od skutočného produktu.

BG: Представените илюстрации служат единствено за информационни цели и могат да се различават леко от действителния продукт.

HU: A bemutatott illusztrációk kizárólag tájékoztató célokat szolgálnak és kissé eltérhetnek a tényleges terméktől.

UK: Представлені ілюстрації служать виключно для ознайомчих цілей і можуть дещо відрізнятися від фактичного продукту.

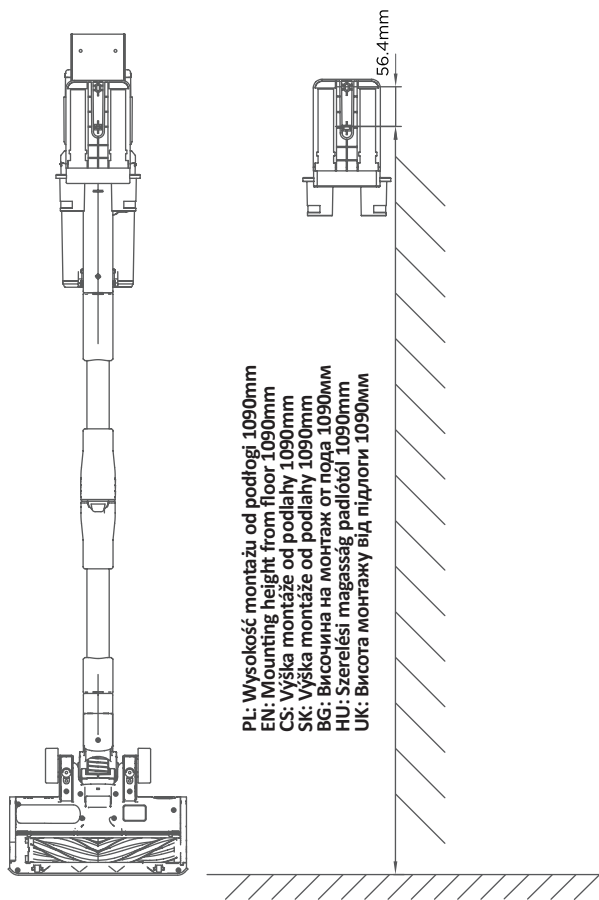

2

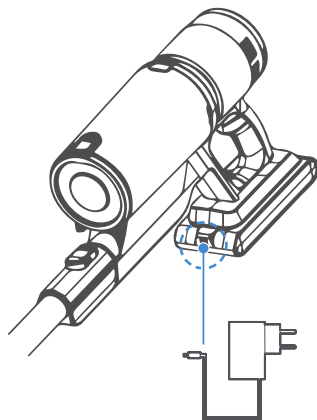

3

A

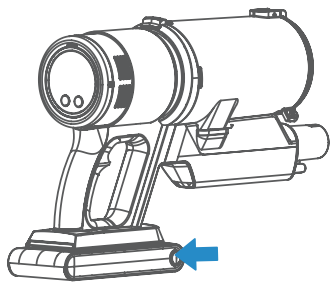

B

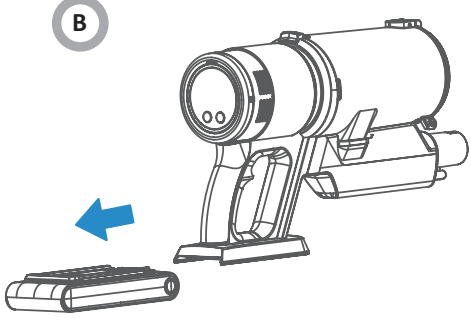

4

Press

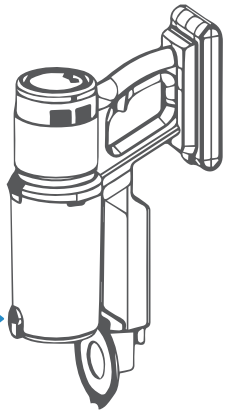

Press

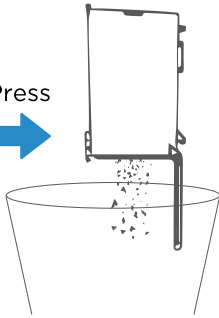

5

Press

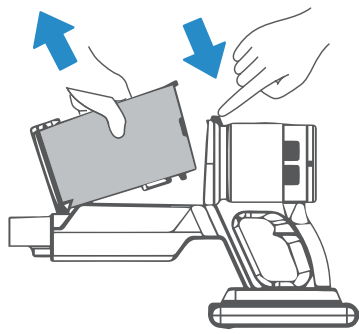

6

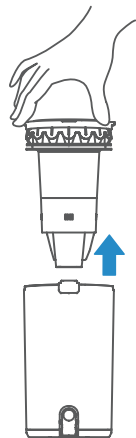

7

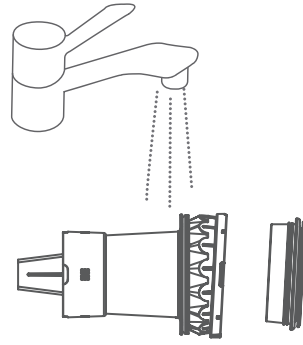

8

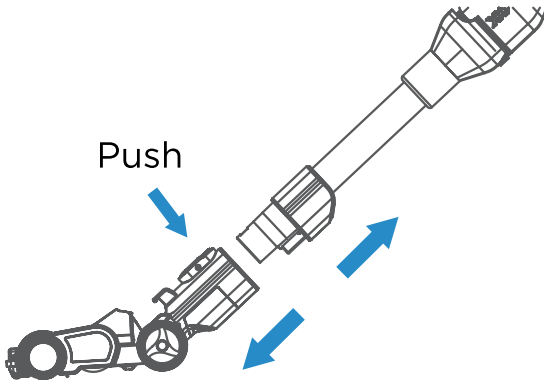

9

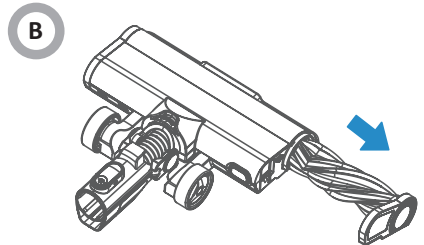
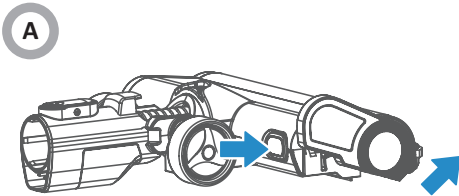

10

A

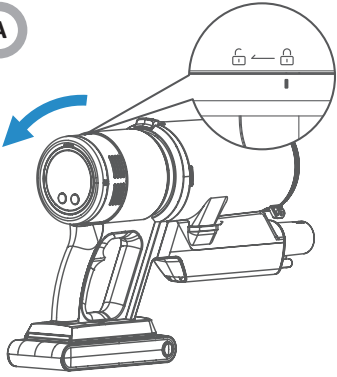

B

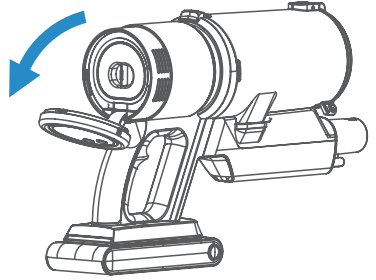

C

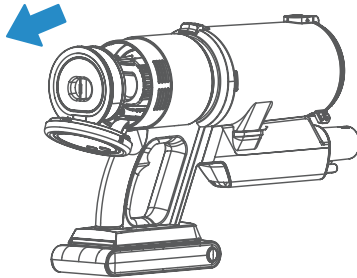

11

WSKAZÓWKI DOTYCZĄCE BEZPIECZEŃSTWA UŻYTKOWANIA

- Uważnie przeczytaj tę instrukcję przed użytkowaniem urządzenia.
- Urządzenie jest przeznaczone wyłącznie do użytku domowego.
- Uwaga! Materiały opakowaniowe (woreczki polietylenowe, kawałki styropianu itp.) należy w trakcie rozpakowywania trzymać z dala od dzieci.
- Dzieci nie zdają sobie sprawy z niebezpieczeństw, które mogą powstać podczas używania urządzeń elektrycznych; dlatego trzymaj urządzenie poza zasięgiem dzieci.
- Nie zanurzaj korpusu urządzenia w wodzie lub innych cieczach. Zanurzenie w wodzie może spowodować porażenie prądem elektrycznym.
- W przypadku zalania wodą zewnętrznych elementów urządzenia, przed ponownym włączeniem urządzenia do sieci dokładnie je wysusz. Nie dotykaj mokrych powierzchni mających kontakt z podłączonym do zasilania urządzeniem, należy natychmiast odłączyć je od zasilania.
- Przy wyciąganiu wtyczki z gniazdka ściennego nigdy nie ciągnij za przewód tylko za wtyczkę jednocześnie trzymając drugą ręką gniazdko sieciowe.
- Nie próbuj usuwać żadnych części obudowy.
- Używanie akcesoriów, które nie zostały dostarczone wraz z produktem może doprowadzić do uszkodzenia urządzenia.
- Nigdy nie stawiaj urządzenia na gorących powierzchniach.
- Nie umieszczaj przewodu nad ostrymi krawędziami, ani w pobliżu gorących powierzchni.
- Zanim włączysz wtyczkę do gniazdka sieciowego, upewnij się, czy masz suche ręce.
- Nie wkładaj jakichkolwiek obiektów do wnętrza urządzenia.
- Jeżeli przewód sieciowy lub wtyczka ulegną uszkodzeniu, to powinny one być wymienione przez specjalistyczny zakład naprawczy w celu uniknięcia zagrożenia.
- Niniejszy sprzęt nie jest przeznaczony do użytkowania przez osoby (w tym dzieci) o ograniczonej zdolności fizycznej, czuciowej lub psychicznej, lub osoby o braku doświadczenia lub znajomości sprzętu, chyba że odbywa się to pod nadzorem lub zgodnie z instrukcją użytkowania sprzętu, przekazaną przez osoby odpowiedzialne za ich bezpieczeństwo. Należy zwracać uwagę na dzieci, by nie bawiły się urządzeniem.
- To urządzenie może być używane przez dzieci w wieku 8 lat i starsze, przez osoby o ograniczonej zdolności fizycznej, czuciowej lub psychicznej oraz osoby o braku doświadczenia lub znajomości sprzętu, gdy są one nadzorowane lub zostały poinstruowane na temat korzystania z urządzenia w sposób bezpieczny i znają zagrożenia związane z użytkowaniem urzą-

dzenia. Dzieci nie powinny ba-
wić się urządzeniem. Czyszczenie
i konserwacja urządzenia
nie powinna być wykonywana
przez dzieci chyba że ukończy-
ły 8 lat i są nadzorowane przez
odpowiednią osobę.

- Nie używaj urządzenia, jeżeli
wykazuje ono jakiegokolwiek
oznaki uszkodzenia przewodu
przyłączeniowego lub jeżeli
urządzenie zostało upuszczone
na podłogę.
- Nie wystawiaj urządzenia na
deszcz lub wilgoć i nie używaj
urządzenia na zewnątrz. Nie
obsługuj urządzenia mokrymi
rękoma.
- To urządzenie nie jest przeznaczone
do użytku na wysokościach
przekraczających 2000
m n.p.m.
- Aby całkowicie wyłączyć urządzenie,
wyciągnij wtyczkę z
gniazdka.
- Wyciągaj wtyczkę z gniazda
sieciowego przed zmianą akcesoriów.
- Nie ciągnij odkurzacza ani nie
przeńs go trzymając za przewód,
nie używaj przewodu jako
uchwyty, nie zamykaj drzwi
przytrzymując przewód i nie
umieszczaj przewodu nad ostrymi
krawędziami, ani w pobliżu
gorących powierzchni. Uważaj,
aby odkurzacze nie przejeżdżał
po przewodzie.
- Nie wkładaj żadnych przedmiotów
w otwory w odkurzaczu.
Nie używaj odkurzacza, kiedy
jakiegokolwiek otwór jest zablokowany,
pozbywaj się kurzu,

kłaczek, włosów i wszystkiego,
co może zredukować przepływ
powietrza.

- Trzymaj włosy, luźne części
ubrania, palce i inne części ciała
z daleka od otworów i części
ruchomych.
- Nie używaj odkurzacza do zbierania
łatwopalnych substancji,
takich jak benzyna i nie używaj
go w takich miejscach, gdzie
podobne substancje mogą być
obecne.
- Jeżeli urządzenie posiada zwi-
jacz, trzymaj za wtyczkę przy
zwijaniu się kabla. Nie pozwól,
aby wtyczka była puszczone lu-
zem podczas zwijania.
- Nie zbieraj żadnych przedmiotów,
które palą się lub dymią,
takich jak papierosy, zapalniczki,
lub gorące popioły.
- Nie używaj odkurzacza bez za-
łożonego worka do kurzu i/lub
filtrów.
- Jeżeli otwór, który zasysa po-
wietrze, wąż ssący lub rura tele-
skopowa są zatkane, należy na-
tychmiast wyłączyć odkurzacze.
Przed ponownym włączeniem
odkurzacza usuń najpierw blo-
kujący przedmiot.
- Nie używaj odkurzacza zbyt
blisko grzejników, kaloryferów,
niedopałków papierosów itp.
- Zanim zaczniesz używać odkur-
zacza, usuń ostre przedmioty
z podłogi, aby uniknąć uszkodzenia
worka i/lub zbiornika na kurz.
- Nie odkurzaj drobnych pyłów
jak: mąka, gips, tonery drukarek
itp., gdyż może to dopro-

wadzić do zapchania filtrów i uszkodzenia odkurzacza.

- Nie parkować na maksymalnym rozłożeniu rury teleskopowej w pionie i poziomie.
- Baterię litowo-jonową należy przechowywać w chłodnym i suchym miejscu.
- Bateria litowo-jonowa będzie naładowana przez producenta do poziomu 40%. Po zakupie należy ją doładować do 100%. Ma to służyć przedłużeniu żywotności baterii.
- Ciecz wydostająca się z akumulatora może spowodować podrażnienia i oparzenia. Jeśli ciecz zabrudzi skórę, należy zwrócić się o pomoc lekarską, należy umyć jak najszybciej wodą z mydłem oraz należy zneutralizować słabym kwasem takim jak sok z cytryny lub ocet. Jeśli ciecz dostanie się do oczu, natychmiast płukać oczy czystą wodą przez co najmniej 10 minut.
- Jeśli akumulator nie jest używany, trzymać go z dala od przedmiotów metalowych takich jak spinacze do papieru, monety, klucze, gwoździe, śruby lub inne małe przedmioty metalowe, które mogą zewrzeć dwa bieguny. Zwarcie biegunów akumulatora może spowodować oparzenia lub pożar.
- Produkt przeznaczony jest do użytkowania w temperaturze od 4,5°C do 40°C.
- Nie użytkować uszkodzonego lub zmodyfikowanego urządzenia lub akumulatora. Uszkodzo-

ne lub zmodyfikowane akumulatory mogą zachowywać się w nieprzewidziany sposób, powodując pożar, wybuch lub uszkodzenie ciała.

- Nie wystawiać urządzenia lub akumulatora na działanie wysokiej temperatury lub ognia. Temperatura powyżej 130°C może spowodować wybuch. Oddanie akumulatora do ponownego przetworzenia lub prawidłowa utylizacja pomaga chronić zasoby naturalne. Produkt posiada akumulator litowo-jonowy. Należy go utylizować we właściwy sposób.
- Przed zutylizowaniem odkurzacza, zutylizować akumulator w bezpieczny dla środowiska sposób. Nie wyrzucać akumulatora do domowych odpadów komunalnych.
- Właściwości baterii lit-jon w zależności od użytkowania mogą nieznacznie pogorszyć się z czasem. Istnieje możliwość zakupu baterii. Szczegółowe informacje na naszej stronie internetowej: <https://czescizamienne.amica.pl/Product/Part>
- Należy sprawdzić, czy napięcie podane na tabliczce znamionowej zasilania elektrycznego w domu, przy czym zasilanie to musi być oznaczone jako ~ (prąd przemienny).



To urządzenie jest oznaczone zgodnie z Dyrektywą Europejską 2012/19/UE oraz polską Ustawą o zużytych sprzęcie elektrycznym i elektronicznym symbolem przekreślonego kontenera na odpady. Takie oznakowanie informuje, że sprzęt ten, po okresie jego użytkowania, nie może być umieszczany łącznie z innymi odpadami pochodzącymi z gospodarstwa domowego. Użytkownik jest zobowiązany do oddania go prowadzącym zbieranie zużytego sprzętu elektrycznego i elektronicznego. Pro-

wadzący zbieranie, w tym lokalne punkty zbiórki, sklepy oraz gminne jednostki, tworzą odpowiedni system umożliwiający oddanie tego sprzętu. Właściwe postępowanie ze użytym sprzętem elektrycznym i elektronicznym przyczynia się do uniknięcia szkodliwych dla zdrowia ludzi i środowiska naturalnego konsekwencji, wynikających z obecności składników niebezpiecznych oraz niewłaściwego składowania i przetwarzania takiego sprzętu.

DANE TECHNICZNE

Napięcie zasilania:	AC 100-240V~ 50/60Hz
Moc znamionowa:	350W
Napięcie baterii:	DC 25,9V
Pojemność baterii:	2500mAh
Czas pracy w trybie niskim:	60 minut
Czas pracy w trybie auto:	30 minut
Czas pracy w trybie wysokim:	15 minut
Czas ładowania:	4-6h
Waga netto całego urządzenia:	3,4kg

BUDOWA I ELEMENTY URZĄDZENIA (Rysunek 1, strona 2):

1. Wskaźnik poziomu naładowania baterii
2. Wskaźnik trybu pracy
3. Przycisk ON/OFF
4. Przycisk zmiany trybu pracy
5. Bateria
6. Jednostka główna odkurzacza
7. Pojemnik na kurz
8. Przycisk zwalniania pojemnika na kurz
9. Rura
10. Elektroszczotka
11. Szczotka szczelinowa
12. Szczotka 2 w 1
13. Mini elektroszczotka
14. Uchwyt ścienny z ładowarką
15. Wałek do dywanów

PRZED PIERWSZYM UŻYCIEM:

- Upewnij się, że wszystkie akcesoria są kompletne i nieuszkodzone.
- Przed pierwszym użyciem w pełni naładuj baterię.
- Kontrolka baterii na urządzeniu będzie migać, gdy poziom baterii jest niski podczas pracy.
- Nie ładuj w temperaturze poniżej 5°C lub powyżej 40°C.
- Wymień baterię, gdy żywotność baterii urządzenia znacznie się zmniejszy i wydłuży się czas ładowania.

ŁADOWANIE AKUMULATORA:





- W pełni naładuj baterię przed użyciem odkurzacza.
- Podłącz wtyczkę przewodu zasilającego do gniazdka, a drugi koniec do portu ładowania baterii odkurzacza (rysunek 3, strona 3).
- Możesz naładować baterię pozostawiając ją w urządzeniu lub po uprzednim wyjęciu.
- W celu wyjęcia baterii z urządzenia przytrzymaj uchwyt jedną ręką, naciśnij przycisk zwalniania baterii drugą ręką, a następnie wysuń baterię (rysunek 4, strona 4).
- Czas ładowania baterii to 4-6 godzin.
- Podczas ładowania baterii, wskaźnik zasilania będzie migać. Wskaźnik wyłączy się, gdy bateria będzie w pełni naładowana, po upływie 1 minuty.

INSTALACJA I UŻYTKOWANIE UCHWYTU ŚCIENNEGO:

- Rysunek 2 na stronie 3 przedstawia wysokość montażu uchwytu ściennego.
- Uchwyt ścienny zamontuj na solidnej, płaskiej ścianie, aby zapobiec przewróceniu się i uszkodzeniu urządzenia.
- Do montażu uchwytu użyj dołączonych kołków i śrub montażowych.
- Po zamontowaniu uchwytu, odkurzacz ostrożnie umieść w odpowiedniej pozycji w uchwycie ściennym.
- Charakterystyczne kliknięcie zasignalizuje stabilne i poprawne umieszczenie urządzenia w uchwycie.

OBŚLUGA ODKURZACZA

Panel sterujący:

	Przycisk ON/OFF - użyj go, aby włączyć urządzenie. Użyj ponownie, aby wyłączyć.
	Przycisk zmiany trybu pracy - używaj go, aby kolejno zmieniać tryb pracy: niski, auto, wysoki.
	Wskaźnik niskiego trybu pracy.
	Wskaźnik automatycznego trybu pracy - wbudowany czujnik kurzu wykrywa większe zanieczyszczenia i automatycznie zwiększa moc ssania odkurzacza.
	Wskaźnik wysokiego trybu pracy.

Uwaga:

Czujnik automatycznego wykrywania większej ilości kurzu działa tylko w trybie auto.

Zmiana akcesoriów:

- Aby zdjąć szczotkę z rury odkurzacza, naciśnij przycisk zwalnający przy dolnym złączu rury, a następnie ją wysuń.
- Aby zamontować inną szczotkę, po prostu wsuń ją w otwór rury, aż usłyszysz charakterystyczne „kliknięcie”.

Uwaga:

- Wszystkie dołączone akcesoria (szczotki) mogą być używane zarówno z rurą odkurzacza, jak i bez niej - możesz zamontować szczotki bezpośrednio do jednostki odkurzacza.
- Przed rozpoczęciem odkurzania usuń ręcznie większe elementy śmieci z powierzchni (np. kawałki papieru, folię, opakowania), aby uniknąć zablokowania przewodów powietrznych w urządzeniu.
- Należy używać wyłącznie akcesoriów dołączonych do zestawu lub dedykowanych do tego modelu odkurzacza.

CZYSZCZENIE I KONSERWACJA

Przed demontażem elementów urządzenia w celu czyszczenia i konserwacji, w pierwszej kolejności wyłącz urządzenie.

Czyszczenie pojemnika na kurz i elementów filtra:

Aby zapewnić niezmienną moc ssania odkurzacza, regularnie opróżniaj pojemnik na kurz. Aby opróżnić pojemnik na kurz:

1. Naciśnij przycisk blokady, otwórz dolną pokrywę i opróżnij pojemnik (rysunek 5, strona 4).
2. Naciśnij przycisk zwalnający pojemnik na kurz, aby zdjąć pojemnik (rysunek 6, strona 4).
3. Chwyć za wypustki po obu stronach i pociągnij do góry, aby wyjąć elementy filtrujące (rysunek 7, strona 4).
4. Rozmontuj elementy filtrujące i umyj – wszystkie części nadają się do mycia (rysunek 8, strona 5).
5. Po całkowitym wysuszeniu wszystkich części złożź je ponownie w odwrotnej kolejności do kroków demontażu.

Czyszczenie elektroszczotki:

Przed demontażem elektroszczotki upewnij się, że urządzenie jest wyłączone.

1. Naciśnij przycisk zwalnający i wysuń szczotkę z urządzenia (rysunek 9, strona 5).
2. Naciśnij przycisk i obróć pokrywę zgodnie z ruchem wskazówek zegara, następnie wyjmij wałek szczotki i wyczyść (rysunek 10, strona 5).
3. Po wyczyszczeniu części, złożź je ponownie w odwrotnej kolejności do kroków demontażu.

Uwaga:

- Aby zapewnić prawidłowe działanie elektroszczotki, regularnie czyść wałek z wszelkiego rodzaju zabrudzeń, kurzu i włosów.
- Nie myj elektroszczotki za pomocą wody. Opłatanie na wałku włosy możesz usunąć nożyczkami lub ostrzem, a brud przyklejony do wałka elektroszczotki możesz wyczyścić szczotką.

Czyszczenie filtra powietrza wylotowego:

Aby zachować prawidłową moc ssania odkurzacza, należy regularnie czyścić zespół filtra powietrza wylotowego.

1. Obróć pokrywę wylotu o 15 stopni w kierunku przeciwnym do ruchu wskazówek zegara (rysunek 11A, strona 6).
2. Pociągnij w dół, aby otworzyć pokrywę wylotu (rysunek 11B, strona 6).
3. Wyjmij zespół filtra powietrza wylotowego (rysunek 11C, strona 6) i wyczyść go.
4. Zamontuj z powrotem w odwrotnej kolejności do kroków demontażu.

ROZWIĄZYWANIE PROBLEMÓW:

Skorzystaj z tego przewodnika rozwiązywania problemów, aby rozwiązać typowe problemy, które mogą wystąpić podczas użytkowania urządzenia. Jeśli problem nadal występuje, nie używaj urządzenia i skontaktuj się z autoryzowanym centrum serwisowym w celu sprawdzenia i naprawy.

Usterka	Przyczyna	Rozwiązanie
Odkurzacze nie działa.	Urządzenie wyłączyło się lub bateria jest rozładowana.	Naładuj baterię przed użyciem.
	Otwór ssący urządzenia jest zablokowany.	Usuń blokadę w otworze ssącym.
Zbyt słaba moc ssania.	Pojemnik na kurz jest pełny lub elementy filtrujące wymagają czyszczenia.	Opróżnij pojemnik na kurz i wyczyść elementy filtrujące.
	Walek elektroszczotki jest zablokowany przez zanieczyszczenia (np. włosy).	Wyczyść walek elektroszczotki. Oplątane na wałku włosy możesz usunąć nożyczkami lub ostrzem.
	Rura jest zatkana.	Ostrożnie usuń blokadę.
Silnik wydaje dziwny dźwięk.	Rura jest częściowo zablokowana.	Ostrożnie wyczyść i sprawdź czy nie ma blokad.
	Elementy filtrujące są zablokowane.	Dokładnie wyczyść elementy filtrujące.
Baterii nie da się naładować.	Ładowarka nie jest prawidłowo podłączona	Upewnij się, że ładowarka jest prawidłowo podłączona.
	Zasilanie sieciowe nie jest włączone.	Sprawdź, czy zasilanie sieciowe jest włączone.

SAFETY INSTRUCTIONS FOR USE

- Read this manual carefully before using the device.
- The device is intended for domestic use only.
- Attention! Keep packaging materials (polythene bags, polystyrene pieces, etc.) away from children when unpacking.
- Children are not aware of the dangers that can arise when using electrical appliances; therefore, keep the appliance out of children's reach.
- Do not immerse the body of the unit in water or other liquids. Immersion in water can cause electric shock.
- If the external components of the device are flooded with water, dry them thoroughly before switching the unit back on. Do not touch wet surfaces that are in contact with a device connected to a power source; the device must be immediately disconnected from the power supply.
- When pulling the plug from a wall socket, never pull on the cord but on the plug while holding the mains socket with the other hand.
- Do not attempt to remove any parts of the housing.
- The use of accessories that were not supplied with the product may result in damage to the device.
- Never place the device on hot surfaces.
- Do not place the cord over sharp edges or near hot surfaces.
- Make sure your hands are dry before plugging in the mains socket.
- Do not put any objects inside the device.
- If the power cord or plug is damaged, it should be replaced by a qualified service centre to avoid any risk.
- This equipment is not intended for use by persons (including children) with reduced physical, sensory or mental capabilities, or lack of experience or familiarity with the equipment, unless under supervision or in accordance with the instructions for use of the equipment given by those responsible for their safety. Keep an eye on children so that they do not play with the device.
- This device may be used by children aged 8 and above, as well as by individuals with reduced physical, sensory or mental capabilities, or those lacking experience and knowledge of the device, provided they are supervised or have been instructed on the safe use of the appliance and understand the associated risks. Children must not play with the device. Cleaning and maintenance must not be carried out by children unless they are at least 8 years old and are supervised by a responsible person.
- Do not use the device if it shows any signs of damage to the connection cord or if the appliance has been dropped on the floor.

- Do not expose the device to rain or moisture and do not use the device outdoors. Do not operate the device with wet hands.
- This device is not intended for use at altitudes above 2,000 m above sea level.
- To switch off the device completely, pull the plug out of the socket.
- Pull the plug from the mains socket before changing accessories.
- Do not pull or carry the vacuum cleaner by the cord, do not use the cord as a handle, do not close doors on the cord, and do not place the cord over sharp edges or near hot surfaces. Take care that the vacuum cleaner does not run over the cord.
- Do not insert any objects into the openings of the vacuum cleaner. Do not use the vacuum cleaner when any opening is blocked, get rid of dust, lint, hair and anything that can reduce airflow.
- Keep hair, loose pieces of clothing, fingers and other body parts away from openings and moving parts.
- Do not use the vacuum cleaner to pick up flammable substances such as petrol and do not use it in areas where similar substances may be present.
- If the device has a retractor, hold the plug when the cord is retracted. Do not let the plug come loose during retraction.
- Do not collect any items that burn or smoke, such as cigarettes, matches, or hot ashes.
- Do not use the vacuum cleaner without the dust bag and/or filters in place.
- If the opening that sucks in air, the suction hose or the telescopic pipe is clogged, switch off the vacuum cleaner immediately. Remove the blocking object first before switching the vacuum cleaner back on.
- Do not use the vacuum cleaner too close to radiators, heaters, cigarette butts, etc.
- Before using the vacuum cleaner, remove sharp objects from the floor to avoid damaging the bag and/or dust container.
- Do not vacuum fine dust such as flour, plaster, printer toner, etc., as this can clog the filters and damage the vacuum cleaner.
- Do not park the telescopic pipe at its maximum vertical and horizontal extension.
- Store the lithium-ion battery in a cool and dry place.
- The lithium-ion battery will be charged to 40% by the manufacturer. Once purchased, it must be charged up to 100%. This is to extend battery life.
- Liquid leaking from the battery can cause irritation and burns. If the liquid stains the skin, seek medical attention, wash as soon as possible with soap and water and neutralise with a weak acid such as lemon juice or vinegar. If the liquid

enters the eyes, immediately flush the eyes with clean water for at least 10 minutes.

- When the battery is not in use, keep it away from metal objects such as paper clips, coins, keys, nails, screws or other small metal objects that can short-circuit the two terminals. Short-circuiting the battery terminals can cause burns or fire.
- The product is designed for use between 4.5°C and 40°C.
- Do not use a damaged or modified device or battery. Defective or modified batteries can behave in unforeseen ways, causing fire, explosion or injury.
- Do not expose the device or battery to heat or fire. Temperatures above 130°C can cause an explosion. Recycling the battery or disposing of it correctly helps to conserve natural resources. The product has a rechargeable lithium-ion battery. It must be disposed of properly.
- Before disposing of the vacuum cleaner, dispose of the battery in an environmentally safe manner. Do not dispose of the battery in domestic municipal waste.
- The properties of lithium-ion batteries, depending on use, may deteriorate slightly over time.
- Check that the voltage indicated on the rating plate corresponds to the electrical supply

in the house, with the supply being marked ~ (alternating current).



This appliance is marked in accordance with European Directive 2012/19/EU and the Polish Waste Electrical and Electronic Equipment Act with the symbol of the crossed-out waste container. Such labelling indicates that this equipment, after its useful life, must not be placed together with other household waste. The user is obliged to return it to waste electrical and electronic equipment collectors. The collectors, including local collection points, stores, and municipal units, establish an appropriate system that enables the return of this equipment. The proper handling of waste electrical and electronic equipment contributes to avoiding the harmful consequences for human health and the environment resulting from the presence of hazardous components and the improper storage and treatment of such equipment.

TECHNICAL DATA

Supply voltage:	100 - 240 V AC ~ 50/60 Hz
Rated power:	350 W
Battery voltage:	DC 25.9V
Battery capacity:	2500 mAh
Operating time in low mode:	60 minutes
Operating time in auto mode:	30 minutes
Operating time in high mode:	15 minutes
Charging time:	4 - 6 h
Net weight of the entire device:	3.4 kg

DEVICE DESIGN AND COMPONENTS (Fig. 1, page 2):

1. Battery charge indicator
2. Operating mode indicator
3. ON/OFF button
4. Mode change button
5. Battery
6. Main unit of the vacuum cleaner
7. Dust container
8. Dust container release button
9. Tube
10. Electric brush
11. Crevice brush
12. 2-in-1 brush
13. Electric mini-brush
14. Wall mount with charger
15. Carpet roller

BEFORE FIRST USE:

- Make sure all accessories are complete and undamaged.
- Fully charge the battery before the first use.
- The battery indicator on the device flashes when the battery level is low during operation.
- Do not charge at temperatures below 5°C or above 40°C.
- Replace the battery when the device's battery life significantly decreases and the charging time becomes longer.

BATTERY CHARGING:





- Fully charge the battery before using the vacuum cleaner.
- Plug the power cord into the socket and connect the other end to the vacuum cleaner battery charging port (Fig. 3, page 3).
- In order to charge the battery, you can leave it in the device or remove it first.
- To remove the battery from the device, hold the handle with one hand, press the battery release button with the other hand, then slide the battery out (Fig. 4, page 4).
- The battery charging time is 4 to 6 hours.
- During battery charging, the power indicator will flash. The indicator will turn off one minute after the battery is fully charged.

WALL MOUNT INSTALLATION AND USE:

- Figure 2 on page 3 shows the wall mount installation height.
- Install the wall mount on a solid, flat wall to prevent the device from tipping over and getting damaged.
- Use the supplied mounting pins and screws to install the mount.
- Having installed the wall mount, carefully place the vacuum cleaner in the correct position.
- A distinct click indicates that the device has been securely and correctly placed in the mount.

VACUUM CLEANER OPERATION:

Control panel:

	ON/OFF button - use it to switch the device on. Use it again to switch the device off.
	Mode change button - use this button to change the mode sequentially, i.e. low, auto, high.
	Low mode indicator
	Automatic mode indicator - the built-in dust sensor detects larger debris and automatically increases the vacuum cleaner's suction power.
	High mode indicator

Note:

The automatic dust detection sensor is operational only in the auto mode.

Accessory replacement:

- To remove the brush from the vacuum cleaner tube, press the release button at the lower tube connector, and pull it out.
- To fit another brush, simply slide it into the tube opening until it "clicks" into place.

Note:

- All included accessories (brushes) can be used both with and without the vacuum cleaner tube - you can mount the brushes directly to the unit.
- Before vacuuming, manually remove larger items of debris from the surface (e.g. pieces of paper, foil, packaging) to avoid blocking the air ducts in the unit.
- Only accessories included in the set or specifically designed for this vacuum cleaner model should be used.

CLEANING AND MAINTENANCE

Before disassembling any parts of the device for cleaning and maintenance, first turn off the device..

Cleaning the dust container and filter components:

To maintain consistent suction power, empty the dust container regularly. To empty the dust container:

1. Press the lock button, open the bottom cover, and empty the container (Fig. 5, page 4).
2. Press the dust container release button to remove the container (Fig. 6, page 4).
3. Grasp the tabs on both sides and pull upwards to remove the filter components (Fig. 7, page 4).
4. Disassemble the filter components and wash them - all parts are washable (Fig. 8, page 5).
5. After all parts are completely dry, reassemble them following the disassembly steps.

Cleaning the electric brush:

Before disassembling the electric brush, make sure the device is switched off.

1. Press the release button and slide the brush out of the device (Fig. 9, page 5).
2. Press the button and turn the cover clockwise, then remove and clean the brush roller (Fig. 10, page 5).
3. After cleaning the parts, reassemble them following the disassembly steps.

Note:

- To ensure the electric brush functions properly, regularly clean the roller of all dirt, dust, and hair.
- Do not wash the electric brush with water. You can remove hair tangled around the roller using scissors or a blade, and clean dirt stuck to the electric brush roller with a brush.

Exhaust air filter cleaning:

To maintain the correct suction power of the vacuum cleaner, the exhaust air filter unit must be cleaned regularly.

1. Rotate the outlet cover 15 degrees counterclockwise (Fig. 11A, page 6).
2. Pull down to open the outlet cover (Fig. 11B, page 6).
3. Remove and clean the exhaust air filter assembly (Fig. 11C, page 6).
4. Reassemble in the reverse order.

TROUBLESHOOTING

Use this troubleshooting guide to solve common problems that may occur when using the device. If the problem persists, do not use the device and contact an authorised service centre for inspection and repair.

Fault	Cause	Solution
The vacuum cleaner does not work.	The device has switched off or the battery is drained.	Charge the battery before use.
	The device suction inlet is blocked.	Remove the blockage in the suction inlet.
Suction power is too weak.	The dust container is full or the filter elements need cleaning.	Empty the dust container and clean the filter elements.
	The electric brush roller is blocked by debris (e.g., hair).	Clean the electric brush roller. You can remove entangled hair on the roller with scissors or a blade.
	The tube is blocked.	Carefully remove the blockage.
The motor is making an unusual noise.	The tube is partially blocked.	Carefully clean and check for blockages.
	The filter elements are blocked.	Thoroughly clean the filter elements.
The battery cannot be recharged.	Charger not connected correctly	Make sure the charger is connected correctly.
	The mains power supply is not turned on.	Check that the mains supply is switched on.

BEZPEČNOSTNÍ POKYNY PRO PO- UŽÍVÁNÍ

- Než začnete zařízení používat, pečlivě si přečtěte tento návod.
- Zařízení je určeno pouze pro domácí použití.
- Pozor! Při vybalování uchovávejte obalové materiály (polyetylenové sáčky, kusy polystyrenu apod.) mimo dosah dětí.
- Děti si neuvědomují nebezpečí, která mohou vzniknout při používání elektrických spotřebičů, a proto udržujte zařízení mimo dosah dětí.
- Tělo zařízení neponořujte do vody ani jiných kapalin. Ponoření do vody může způsobit úraz elektrickým proudem.
- Pokud jsou vnější součásti zařízení zaplaveny vodou, před jeho opětovným zapnutím tyto části důkladně vysušte. Nedo-
týkejte se mokrých povrchů, které přicházejí do styku se zapojeným zařízením, a ihned jej odpojte od napájení.
- Při vytahování zástrčky ze zásuvky na stěně nikdy netahejte za kabel, ale za zástrčku, zatímco druhou rukou přidržujete síťovou zásuvku.
- Nepokoušejte se odstranit žádné části krytu.
- Použití příslušenství, které nebylo dodáno s výrobkem, může vést k poškození zařízení.
- Zařízení nikdy nepokládejte na horké povrchy.
- Neumísťujte kabel nad ostrými hranami nebo do blízkosti horkých povrchů.
- Před zapojením zástrčky do zásuvky se přesvědčte, že máte suché ruce.
- Nevkládejte do zařízení jakékoliv předměty.
- Pokud dojde k poškození síťového/napájecího kabelu nebo zástrčky, musí být, za účelem odvrácení potenciálního rizika, vyměněny v odborném servisu.
- Toto zařízení není určeno k používání osobami (včetně dětí) se sníženými fyzickými, smyslovými nebo duševními schopnostmi nebo osobami, které nemají zkušenosti nebo nejsou se zařízením seznámeny, pokud nejsou pod dohledem nebo nepracují v souladu s návodem k používání, který jim vysvětlily osoby zodpovědné za jejich bezpečnost. Věnujte pozornost dětem, aby si nehrály se zařízením.
- Toto zařízení mohou používat děti starší 8 let, osoby s omezenými fyzickými, smyslovými nebo duševními schopnostmi a osoby, které nemají zkušenosti nebo nejsou se zařízením seznámeny, pokud jsou pod dohledem, nebo byly poučeny o bezpečném používání zařízení a znají rizika, jež souvisejí s jeho používáním. Děti si nesmí se zařízením hrát. Čištění a údržbu spotřebiče nesmí být prováděny dětmi, pokud nejsou starší 8 let a nejsou pod dohledem vhodné osoby.
- Nepoužívejte zařízení, pokud síťový/napájecí kabel vykazuje známky poškození, nebo pokud toto zařízení upadlo na zem.

- Nevystavujte zařízení dešti nebo vlhkosti a nepoužívejte jej v exteriéru. Nepoužívejte zařízení, pokud máte mokré ruce.
- Toto zařízení není určeno pro používání v nadmořských výškách nad 2 000 m n. m.
- Pokud chcete zařízení zcela vypnout, vytáhněte zástrčku ze zásuvky.
- Před výměnou příslušenství vytáhněte zástrčku ze zásuvky.
- Vysavač netahejte ani nepřeházejte tak, že jej držíte za síťový/napájecí kabel, nepoužívejte kabel jako držadlo, nezavírejte dveře, pokud jimi prochází kabel a neumísťujte kabel nad ostrými hranami nebo do blízkosti horkých povrchů. Věnujte pozornost skutečnosti, aby vysavač nepřejížděl přes kabel.
- Do otvorů vysavače nekládejte žádné předměty. Nepoužívejte vysavač, pokud je některý z otvorů ucpaný, zbavte ucpané otvory prachu, žmolků, vlasů a všeho, co by mohlo omezit proudění vzduchu.
- Udržujte vlasy, volné části oděvu, prsty a jiné části těla mimo dosah otvorů a pohyblivých částí.
- Nepoužívejte vysavač k vysávání hořlavých látek, například benzínu, a nepoužívejte jej v takových místech, kde se podobné látky mohou vyskytovat.
- Pokud je zařízení vybaveno automatickým navíjením kabelu, přidržujte jej při jeho navíjení za zástrčku. Nedopusťte, aby byla zástrčka během navíjení kabelu volná.
- Nevysávejte žádné předměty, které hoří nebo doutnají, jako jsou cigarety, zápalky nebo žhavý popel.
- Nepoužívejte vysavač bez nasazeného prachového sáčku a/ nebo filtrů.
- Pokud je otvor, kterým se nasává vzduch, sací hadice nebo teleskopická trubka ucpaná, vysavač okamžitě vypněte. Před opětovným zapnutím vysavače nejprve odstraňte předmět, který otvor, hadici nebo trubku ucpal.
- Nepoužívejte vysavač příliš blízko radiátorů, topných těles, nedopalků cigaret apod.
- Než začnete vysávat, odstraňte z podlahy ostré předměty, aby nedošlo k poškození sáčku a/ nebo nádoby na prach.
- Nevysávejte jemný prach, jako je mouka, sádra, toner do laserové tiskárny apod., protože to může vést k ucpání filtrů a poškození vysavače.
- Teleskopickou trubku neskladujte při jejím maximálním vysunutí ve vertikální ani horizontální poloze.
- Lithium-iontový akumulátor skladujte na chladném a suchém místě.
- Lithium-iontový akumulátor je výrobcem nabit na 40 % své kapacity. Po zakoupení musí být dobit na 100 % kapacity. Tím se prodlužuje životnost akumulátoru.

- Kapalina, která vytéká z akumulátoru, může způsobit alergickou reakci a popáleniny. Pokud kapalina potřísní pokožku, vyhledejte lékařskou pomoc, co nejdříve omyjte zasažené místo vodou a mýdlem a neutralizujte slabou kyselinou, například citronovou šťávou nebo octem. Pokud jsou kapalinou zasaženy oči, okamžitě je vypláchněte čistou vodou a pokračujte ve vyplachování po dobu minimálně 10 minut.
- Pokud akumulátor nepoužíváte, skladujte jej mimo dosah takových kovových předmětů, jako jsou kancelářské sponky, mince, klíče, hřebíky, šrouby nebo jiné malé kovové předměty, které by mohly zkratovat oba jeho póly. Zkrat pólů akumulátoru může způsobit popáleniny nebo požár.
- Výrobek je určen pro používání v teplotách od 4,5 °C do 40 °C.
- Nepoužívejte poškozené nebo upravené zařízení nebo akumulátor. Vadné nebo upravené akumulátory se mohou chovat nepředvídaným způsobem a způsobit požár, výbuch nebo zranění.
- Nevystavujte zařízení ani akumulátor působení vysoké teploty nebo ohně. Teploty nad 130 °C mohou způsobit výbuch. Odevzdání akumulátoru k recyklaci nebo jeho správná likvidace pomáhají šetřit přírodní zdroje. Výrobek je vybaven dobíjecím lithium-iontovým akumulátorem. Tento musí být řádně zlikvidován.
- Před likvidací vysavače zlikvidujte akumulátor způsobem, který je bezpečný pro životní prostředí. Nevyhazujte akumulátor do komunálního odpadu.
- Vlastnosti lithium-iontových akumulátorů se mohou v závislosti na používání časem mírně zhoršit.
- Zkontrolujte, zda napětí uvedené na výrobním štítku odpovídá parametrům elektrického napájení v domě, přičemž toto napájení musí být označeno značkou ~ (střídavý proud).



Tento spotřebič je označen v souladu s evropskou směrnici 2012/19/EU a polským zákonem o odpadních elektrických a elektronických zařízeních symbolem přeškrtnutého kontejneru na odpad. Toto označení informuje, že toto zařízení nesmí být po skončení své životnosti umístěno v odpadním kontejneru společně s ostatním domovním odpadem. Uživatel je povinen odevzdat jej ve sběrném dvoře, který odebírá opotřebovaná elektrická a elektronická zařízení. Sběrná místa, včetně lokálních sběrných dvorů, obchodů a jednotek místní samosprávy, tvoří vhodný systém, který umožňuje odevzdávání takovýchto zařízení. Správné nakládání s odpadními elektrickými a elektronickými zařízeními přispívá k zamezení škodlivých důsledků pro lidské zdraví a životní prostředí, které vyplývají z přítomnosti nebezpečných složek a také z nesprávného skladování a zpracování těchto zařízení.

TECHNICKÉ ÚDAJE

Napájecí napětí:	AC 100-240 V ~ 50/60 Hz
Jmenovitý výkon:	350 W
Napětí baterie:	DC 25,9 V
Kapacita baterie:	2500 mAh
Provozní doba v nízkém režimu:	60 minut
Provozní doba v automatickém režimu:	30 minut
Provozní doba ve vysokém režimu:	15 minut
Doba nabíjení:	4-6 h
Čistá hmotnost celé jednotky:	3,4 kg

KONSTRUKCE A PRVKY ZAŘÍZENÍ (Obrázek 1, strana 2):

1. Indikátory stavu nabití baterie
2. Indikátor provozního režimu
3. Tlačítko ON/OFF
4. Tlačítko změny režimu
5. Baterie
6. Hlavní jednotka vysavače
7. Zásobník na prach
8. Tlačítko pro uvolnění nádoby na prach
9. Trubka
10. Elektrický kartáč
11. Štěrbínová hubice
12. Kartáč 2v1
13. Mini elektrický kartáč
14. Nástěnný držák s nabíječkou
15. Váleček na koberce

PŘED PRVNÍM POUŽITÍM:

- Zkontrolujte, zda je veškeré příslušenství kompletní a nepoškozené.
- Před prvním použitím baterii plně nabijte.
- Pokud je úroveň nabití baterie během provozu nízká, kontrolka baterie na zařízení bliká.
- Nenabíjejte při teplotách pod 5 °C a nad 40 °C.
- Vyměňte baterii, když se výrazně sníží životnost baterie zařízení a prodlouží se doba nabíjení.

NABÍJENÍ AKUMULÁTORU:





- Před použitím vysavače plně nabijte baterii.
- Připojte zástrčku napájecího kabelu do zásuvky a druhý konec do nabíjecího portu baterie vysavače (obrázek 3, strana 3).
- Baterii můžete nabít tak, že ji necháte v zařízení, nebo ji nejprve vyjmete.
- Chcete-li baterii ze zařízení vyjmout, přidržte jednou rukou rukojeť, druhou rukou stiskněte tlačítko pro uvolnění baterie a poté baterii vsuňte (obrázek 4, strana 4).
- Doba nabíjení baterie je 4-6 hodin.
- Během nabíjení baterie bliká indikátor napájení. Po úplném nabití baterie se indikátor po 1 minutě vypne.

INSTALACE A POUŽITÍ NÁSTĚNNÉHO DRŽÁKU:

- Obrázek 2 na straně 3 ukazuje montážní vývuk nástěnného držáku.
- Nástěnný držák připevněte na pevnou a rovnou stěnu, abyste zabránili převrácení a poškození jednotky.
- K montáži držáku použijte dodané montážní kolíky a šrouby.
- Po namontování držáku vysavač opatrně umístěte do správné polohy v nástěnném držáku.
- Výrazné cvaknutí signalizuje stabilní a správné umístění zařízení v držáku.

OBSLUHA VYSAVAČE

Ovládací panel:

	Tlačítko ON/OFF - slouží k zapnutí zařízení. Opětovným stisknutím zařízení vypnete.
	Tlačítko pro změnu provozního režimu - slouží k postupné změně provozního režimu: nízký, automatický, vysoký.
	Indikátor nízkého provozního režimu.
	Indikátor automatického provozního režimu - vestavěný prachový senzor rozpozná větší nečistoty a automaticky zvýší sací výkon vysavače.
	Indikátor vysokého provozního režimu.

Pozor:

Senzor pro automatickou detekci většího množství prachu funguje pouze v automatickém režimu.

Výměna příslušenství:

- Chcete-li vyjmout kartáč z trubice vysavače, stiskněte uvolňovací tlačítko na spodním konektoru trubice a poté jej vysuňte.
- Chcete-li nasadit jiný kartáč, jednoduše jej zasuňte do otvoru trubice, dokud neuslyšíte charakteristické „cvaknutí“.

Pozor:

- Veškeré přiložené příslušenství (kartáče) lze používat s trubicí vysavače i bez ní - kartáče lze připevnit přímo k jednotce vysavače.
- Před vysáváním ručně odstraňte z povrchu větší nečistoty (např. kusy papíru, fólie, obaly), aby nedošlo k ucpaní vzduchových kanálů v jednotce.
- Používejte pouze příslušenství, které je součástí sady nebo je určeno pro daný model vysavače.

ČIŠTĚNÍ A ÚDRŽBA

Před demontáží součástí přístroje za účelem čištění a údržby nejprve přístroj vypněte.

Čištění prachové nádoby a filtračních prvků:

Abyste zajistili neměnný sací výkon vysavače, pravidelně vyprázdňujte nádobu na prach. Vyprázdnění zásobníku na prach:

1. Stiskněte tlačítko zámku, otevřete spodní víko a vyprázdňte nádobu (obrázek 5, strana 4).
2. Stisknutím tlačítka pro uvolnění nádoby na prach nádobu vyjměte (obrázek 6, strana 4).
3. Uchopte výstupky na obou stranách a tahem nahoru vyjměte filtrační prvky (obrázek 7, strana 4).
4. Filtrační prvky demontujte a umyjte – všechny části jsou omyvatelné (obrázek 8, strana 5).
5. Jakmile jsou všechny díly zcela suché, sestavte je znovu podle postupu demontáže.

Čištění elektrokartáče:

Před vyjmutím elektrického kartáče se ujistěte, že je stroj vypnutý.

1. Stiskněte uvolňovací tlačítko a vysuňte kartáč ze zařízení (obrázek 9, strana 5).
2. Stiskněte tlačítko a otočte kryt ve směru hodinových ručiček, poté vyjměte váleček kartáče a vyčistěte jej (obrázek 10, strana 5).
3. Po očištění dílů je sestavte podle postupu demontáže.

Pozor:

- Abyste zajistili správnou funkci elektrického kartáče, pravidelně čistěte váleček od všech nečistot, prachu a chlupů.
- Elektrický kartáček nemyjte vodou. Vlasy zamotané na válečku lze odstranit nůžkami nebo nožem a nečistoty přichycené na elektrickém kartáčovém válečku lze vyčistit kartáčem.

Čištění výstupního vzduchového filtru:

Aby byl zachován správný sací výkon vysavače, je třeba pravidelně čistit sestavu výstupního vzduchového filtru.

1. Otočte kryt výstupu o 15 stupňů proti směru hodinových ručiček (obrázek 11A, strana 6).
2. Zatáhněte dolů a otevřete kryt výstupu (obrázek 11B, strana 6).
3. Vyměňte sestavu výstupního vzduchového filtru (obrázek 11C, strana 6) a vyčistěte ji.
4. Namontujte zpět v opačném pořadí.

ŘEŠENÍ PROBLÉMŮ:

Pomocí tohoto průvodce řešením problémů můžete vyřešit běžné problémy, které se mohou vyskytnout při používání zařízení. Pokud problém přetrvává i nadále, zařízení nepoužívejte a obraťte se na autorizované servisní středisko, které provede kontrolu a opravu.

Porucha	Příčina	Řešení
Vysavač nefunguje.	Přístroj se vypnul nebo je vybitá baterie.	Před použitím baterii nabijte.
	Sací otvor jednotky je ucpaný.	Odstraňte ucpání sacího otvoru.
Příliš slabý sací výkon.	Nádoba na prach je plná nebo je třeba vyčistit filtrační prvky.	Vyprázdněte zásobník na prach a vyčistěte filtrační prvky.
	Hřídel elektrického kartáčku je zablokována nečistotami (např. vlasy).	Vyčistěte válec elektrického kartáče. Zamotané vlasy na válečku můžete odstranit nůžkami nebo nožem.
	Potrubí je ucpané.	Opatrně odstraňte zámek.
Motor vydává zvláštní zvuk.	Potrubí je částečně ucpané.	Pečlivě jej vyčistěte a zkontrolujte, zda není ucpaný.
	Filtrační prvky jsou ucpané.	Filtrační prvky důkladně vyčistěte.
Baterii nelze dobíjet.	Nabíječka není správně připojena	Zkontrolujte, zda je nabíječka správně připojena.
	Síťové napájení není zapnuto.	Zkontrolujte, zda je zapnuto napájení ze sítě.

BEZPEČNOSTNÉ A PREVÁDZKOVÉ POKYNY

- Pred použitím spotrebiča si dôkladne prečítajte tento návod.
- Výrobok je určený len na domáce použitie.
- Upozornenie! Obalové materiály (polyetylénové vrecká, kúsky polystyrénu a pod.) je potrebné počas rozbaľovania ukladať mimo dosahu detí.
- Deti si neuvedomujú nebezpečenstvá, ktoré môžu vzniknúť pri používaní elektrických spotrebičov; preto uchovávajte spotrebič mimo ich dosahu.
- Neponárajte hlavnú časť spotrebiča do vody ani do iných tekutín. Ponorenie do vody môže viesť k úrazu elektrickým prúdom.
- V prípade, že sa vonkajšie časti spotrebiča zalejú vodou, pred opätovným zapojením výrobku do elektriny, ich dôkladne vysušte." Nedotýkajte sa mokrých povrchov, ktoré majú kontakt so spotrebičom pod napätím, v tom prípade spotrebič okamžite odpojte od napájania.
- Pri vyťahovaní zástrčky zo zásuvky nikdy netiahnite za kábel, ale vždy jednou rukou držte zástrčku a druhou zásuvku.
- Nepokúšajte sa odstraňovať nijaké časti krytu.
- Používanie príslušenstva, ktoré nebolo dodané s výrobkom, môže viesť k poškodeniu spotrebiča.
- Nikdy nedávajte spotrebič na horúce povrchy.
- Neprekładajte kábel cez ostré hrany ani ho neumiestňujte v blízkosti horúcich povrchov.
- Pred vloženíím zástrčky do elektrickej zásuvky sa presvedčte, že máte suché ruky.
- Nevkladajte do spotrebiča hocaké predmety.
- V prípade poškodenia sieťového kábla alebo zástrčky, výmenu celej časti musí vykonať autorizovaný servis, aby sa predišlo riziku úrazu.
- Tento spotrebič nemôžu používať osoby (vrátane detí) so zníženou fyzickou, zmyslovou alebo mentálnou schopnosťou, ani osoby s obmedzenými skúsenosťami alebo znalosťami o spotrebiči, pokiaľ tak nerobia pod dohľadom alebo podľa pokynov osoby zodpovednej za ich bezpečnosť." Dávajte pozor na deti, aby sa so spotrebičom nehrali.
- Tento spotrebič môžu používať deti vo veku od 8 rokov a staršie, ako aj osoby so zníženou fyzickou, zmyslovou alebo mentálnou schopnosťou alebo s obmedzenými skúsenosťami či znalosťami o spotrebiči, ak sú pod dohľadom skúsenej osoby alebo boli poučené o bezpečnom používaní výrobku a rozumejú rizikám spojeným s jeho používaním. Deti by sa so spotrebičom nemali hrať. Čistenie a údržbu spotrebiča nesmú vykonávať deti, ak nemajú minimálne 8 rokov a nie sú pod dohľadom kompetentnej osoby.
- Spotrebič nepoužívajte, ak vykazuje akékoľvek známky poškodenia prírodného kábla

alebo ak spadol na podlahu.

- Spotrebič nesmie byť vystavený dažďu alebo vlhkosti a nie je určený na vonkajšie použitie. Spotrebiča sa nedotýkajte mokrými rukami.
- Tento spotrebič nie je určený na používanie vo výškach presahujúcich 2000 m. nad morom.
- Na úplné vypnutie spotrebiča je potrebné vytiahnuť zástrčku zo zásuvky.
- Zástrčku zo zásuvky je potrebné vytiahnuť aj pred výmenou príslušenstva.
- Vysávač neťahajte ani neprenášajte za napájací kábel, nepoužívajte kábel ako držadlo, neprivierajte ho vo dverách a neťahajte cez ostré hrany ani ho neumiestňujte v blízkosti horúcich povrchov. Dávajte pozor, aby vysávač neprechádzal po napájacom kábli.
- Do otvorov vysávača nevkladajte nijaké predmety. Vysávač nepoužívajte, ak je ktorýkoľvek z otvorov upchatý, odstráňte prach, chlčky, vlasy a všetky predmety, ktoré môžu znemožňovať prúdenie vzduchu.
- Držte vlasy, kusy oblečenia, prsty a iné časti tela v dostatočnej vzdialenosti od otvorov a pohyblivých častí vysávača.
- Vysávač nie je určený na vysávanie horľavých látok, ako je benzín, a nemal by sa používať v miestnostiach, kde môžu byť tieto látky prítomné.
- Ak je spotrebič vybavený navíjačom kábla, pri jeho navíjaní držte zástrčku. Nenechávajte zástrčku pri navíjaní kábla voľne visieť alebo sa pohybovať.
- Nevysávajte nijaké predmety, ktoré horia alebo dymia, ako sú cigarety, zápalky alebo horúci popol.
- Vysávač nepoužívajte bez nasadeného prachového vrečka a/alebo filtrov.
- V prípade, že je otvor, ktorým sa nasáva vzduch, sacia hadica alebo teleskopická trubica zablokovaná, vysávač okamžite vypnite. Pred opätovným uvedením vysávača do prevádzky odstráňte predmet blokujúci prietok vzduchu.
- Vysávač nepoužívajte v tesnej blízkosti radiátorov, vykurovacích telies, ohorkov z cigariet ani iných zdrojov tepla.
- Skôr než začnete vysávač používať, odstráňte z podlahy všetky ostré predmety, aby nedošlo k poškodeniu prachového vrečka alebo zásobníka na prach.
- Nevysávajte jemné prachové častice, ako je múka, sadra, tonery z tlačiarň a podobne, môže to viesť k upchatiu filtrov a poškodeniu vysávača.
- Vysávač neodkladajte s vysunutou teleskopickou rúrou vo vertikálnej, ani v horizontálnej polohe.
- Lítium-iónovú batériu skladujte na chladnom a suchom mieste.
- Lítium-iónová batéria bude výrobcom nabitá na úroveň 40%. Po kúpe spotrebiča je potreb-

né batériu dobiť na plnú kapacitu 100%. Týmto spôsobom sa predĺži životnosť batérie.

- Tekutina vytekajúca z akumulátora môže vyvolať podráždenie pokožky alebo spôsobiť popáleniny. Ak tekutina znečistí pokožku, je potrebné vyhľadať lekársku pomoc, okamžite umyť vodou a mydlom a následne neutralizovať slabou kyselinou, ako je citrónová šťava alebo ocot. V prípade, že sa tekutina dostane do očí, okamžite ich preplachujte čistou vodou po dobu minimálne 10 minút.
- Ak akumulátor nepoužívate, uchovajte ho mimo dosahu kovových predmetov, ako sú spinky na papier, mince, kľúče, klince, skrutky alebo iné malé kovové predmety, ktoré môžu spôsobiť skrat medzi oboma pólmi. Skrat medzi pólmi akumulátora môže spôsobiť popáleniny alebo viesť k požiaru.
- Spotrebič je určený na používanie pri teplote od 4,5 °C do 40 °C.
- Spotrebič alebo akumulátor, ktorý je poškodený alebo upravený, sa nesmie používať. Poškodené alebo upravené akumulátory môžu spôsobiť nepredvídateľné reakcie, ako je požiar, výbuch alebo zranenie tela.
- Spotrebič ani akumulátor nevystavujte pôsobeniu vysokých teplôt alebo ohňa. Teplota nad 130 °C môže spôsobiť výbuch. Správna likvidácia ale-

bo odovzdanie akumulátora na recykláciu prispieva k ochrane prírodných zdrojov. Tento spotrebič je vybavený lítium-iónovou batériou.” Je potrebné ho zlikvidovať v správnom spôsobom.

- Pred likvidáciou vysávača je potrebné akumulátor zlikvidovať spôsobom, ktorý je šetrný k životnému prostrediu. Akumulátor nevyhadzujte do bežného komunálneho odpadu.
- Vlastnosti lítium-iónovej batérie sa môžu v závislosti od spôsobu používania časom mierne zhoršiť.
- Treba skontrolovať, či napätie uvedené na typovom štítku zodpovedá parametrom elektrického napájania v domácnosti, pričom napájanie musí byť označené ako ~ (striedavý prúd).



Tento spotrebič je označený v súlade s európskou smernicou 2012/19/EÚ a poľským zákonom o použití elektrických a elektronických spotrebičov symbolom preškrtnutého kontajnera na odpad. Takéto označenie informuje, že tento výrobok po uplynutí jeho životnosti nemôže byť umiestnený spolu s inými odpadmi v domácnosti. Užívateľ je povinný odovzdať spotrebič organizáciám zodpovedným za zber použitých elektrospotrebičov a elektronických spotrebičov. Subjekty zodpovedné za zber, vrátane miestnych zberných miest, predajní a komunálnych jednotiek, vytvárajú systém na odovzdanie tohto spotrebiča. Správne nakladanie použitými elektrickými a elektronickými spotrebičmi prispieva k predchádzaniu škodlivým vplyvom na zdravie ľudí a životné prostredie, ktoré môžu vzniknúť v dôsledku prítomnosti nebezpečných látok a nesprávneho skladovania alebo spracovania takýchto výrobkov.

TECHNICKÉ ÚDAJE

Vstupné napätie:	AC 100 - 240 V~ 50 / 60 Hz
Menovitý výkon:	350 W
Napätie batérií:	DC 25,9 V
Kapacita batérie:	2500 mAh
Prevádzkový čas v nízkom režime:	60 minút
Prevádzkový čas v automatickom režime:	30 minút
Prevádzkový čas vo vysokom režime:	15 minút
Čas nabíjania:	4 - 6 hod.
Čistá hmotnosť celého zariadenia:	3,4 kg

KONŠTRUKCIA A PRVKY ZARIADENIA (Obrázok 1, strana 2):

1. Indikátor úrovne nabitia batérie
2. Indikátor prevádzkového režimu
3. Tlačidlo ON/OFF
4. Tlačidlo na zmenu prevádzkového režimu
5. Batéria
6. Hlavná jednotka vysávača
7. Zásobník na prach
8. Tlačidlo na uvoľnenie nádoby na prach
9. Tyč
10. Elektrická kefa
11. Štrbinová kefa
12. Kefa 2 v 1
13. Mini elektrická kefa
14. Nástenný držiak s nabíjačkou
15. Valček na kerbec

PRED PRVÝM POUŽITÍM:

- Skontrolujte, či je všetko príslušenstvo kompletne a nepoškodené.
- Pred prvým použitím batériu úplne nabite.
- Keď je úroveň nabitia batérie počas prevádzky nízka, indikátor batérie na mobilnom zariadení bliká.
- Nenabíjajte pri teplotách nižších ako 5 °C alebo vyšších ako 40 °C.
- Batériu vymeňte, keď sa výrazne zníži jej životnosť a predĺži čas nabíjania.

NABÍJANIE BATÉRIE:





- Pred použitím vysávača batériu úplne nabite.
- Pripojte zástrčku napájacieho kábla do zásuvky a druhý koniec do portu na nabíjanie batérie vysávača (obrázok 3, strana 3).
- Batériu môžete nabíjať tak, že ju necháte v zariadení alebo ju najprv vyberiete.
- Ak chcete vybrať batériu zo zariadenia, jednou rukou podržte rukoväť, druhou rukou stlačte tlačidlo na uvoľnenie batérie a potom batériu vysuňte (obrázok 4, strana 4).
- Čas nabíjania batérie je 4-6 hodín.
- Počas nabíjania batérie bude indikátor napájania blikáť. Po úplnom nabití batérie sa indikátor po 1 minúte vypne.

INŠTALÁCIA A POUŽÍVANIE NÁSTENNÉHO DRŽIAKA:

- Na obrázku 2 na strane 3 je znázornená výška montáže nástenného držiaka.
- Nástenný držiak upevnite na pevnú, rovnú stenu, aby sa zariadenie neprevrátilo a nepoškodilo.
- Na montáž držiaka použite dodané montážne kolíky a skrutky.
- Vysávač opatrne umiestnite do správnej polohy nástenného držiaka.
- Charakteristické cvaknutie signalizuje stabilné a správne umiestnenie zariadenia alebo batérie v držiaku.

OBSLUHA VYSÁVAČA

Ovládací panel:

	Tlačidlo ON/OFF - slúži na zapnutie prístroja. Opätovným použitím ho vypnete.
	Tlačidlo zmeny prevádzkového režimu - pomocou tohto tlačidla môžete postupne meniť režim: nízky, automatický, vysoký.
	Indikátor nízkeho prevádzkového režimu.
	Indikátor automatického prevádzkového režimu - zabudovaný prachový senzor rozpozná väčšie nečistoty a automaticky zvýši sací výkon vysávača.
	Indikátor vysokého prevádzkového režimu.

Upozornenie:

Snímač na automatickú detekciu väčšieho množstva prachu funguje len v automatickom režime.

Výmena príslušenstva:

- Ak chcete vybrať z hadice vysávača elektrickú kefu, stlačte uvoľňovacie tlačidlo na spodnom kĺbe trubice a potom ju vysuňte.
- Ak chcete nasadiť ďalšiu kefu, jednoducho ju zasuňte do otvoru trubice, kým nebudete počuť charakteristické „cvaknutie“.

Upozornenie:

- Všetko dodané príslušenstvo (kefy) možno používať s trubicou vysávača aj bez nej - kefy môžete namontovať priamo na jednotku vysávača.
- Pred vysávaním ručne odstráňte z povrchu väčšie nečistoty (napr. kusy papiera, fólie, obaly), aby ste zabránili upchatiu vzduchových kanálov v zariadení.
- Používajte len príslušenstvo, ktoré je súčasťou súpravy alebo je určené pre daný model vysávača.

ČISTENIE A ÚDRŽBA

Pred demontážou súčiastok zariadenia kvôli čisteniu a údržbe najskôr zariadenie vypnite.

Čistenie nádoby na prach a čistenie filtrov:

Na zabezpečenie stáleho sacieho výkonu vysávača, pravidelne vyprázdňujte nádobu na prach. Vyprázdnenie nádoby na prach:

1. Stlačte blokovacie tlačidlo, otvorte spodný kryt a vyprázdnite nádobu (obrázok 5, strana 4).
2. Stlačte tlačidlo uvoľnenia nádoby na prach a nádobu vyberte (obrázok 6, strana 4).
3. Chyťte za výstupky na oboch stranách a potiahnite nahor, aby ste vybrali filter (obrázok 7, strana 4).
4. Rozoberte filter a umyte jednotlivé časti – všetky prvky filtra sú umývateľné (obrázok 8, strana 5).
5. Po úplnom vyschnutí všetkých častí ich zložte späť opačným spôsobom ako ste ho rozobrali.

Čistenie elektrickej kefy:

Pred demontážou elektrickej kefy sa presvedčte, že je zariadenie vypnuté.

1. Stlačte uvoľňovacie tlačidlo a vysuňte kefu z jednotky (obrázok 9, strana 5).
2. Stlačte tlačidlo a otočte kryt v smere hodinových ručičiek, potom vyberte valček kefy a vyčistite ho (obrázok 10, strana 5).
3. Po vyčistení častí ich zložte späť opačným spôsobom ako ste ich rozobrali.

Upozornenie:

- Pre správnu funkciu elektrickej kefy je potrebné pravidelne čistiť valček od všetkých nečistôt, prachu a vlasov.
- Elektrickú kefu neumývajte vodou. Vlasy na valčeku môžete odstrániť nožnicami alebo ostrým predmetom, a nečistoty uchytene od valčeku elektrickej kefy môžete vyčistiť kefou.

Čistenie filtra výfukového vzduchu:

Aby sa zachoval správny sací výkon vysávača, musí sa jednotka filtra odsávaného vzduchu pravidelne čistiť.

1. Otočte kryt výstupu o 15 stupňov proti smeru hodinových ručičiek (obrázok 11A, strana 6).
2. Potiahnutím nadol otvorte kryt výstupu (obrázok 11B, strana 6).
3. Odstráňte zostavu filtra výfukového vzduchu (obrázok 11C, strana 6) a vyčistite ju.
4. Zostavte ho v opačnom poradí.

RIEŠENIE PROBLÉMOV:

Použite tento návod na riešenie problémov na odstránenie bežných ťažkostí, ktoré sa môžu vyskytnúť počas používania zariadenia. Ak problém naďalej pretrváva, zariadenie nepoužívajte a obráťte sa na autorizované servisné stredisko, ktoré zabezpečí jeho kontrolu a opravu.

Porucha	Príčina	Riešenie
Vysávač nefunguje.	Zariadenie je vypnuté alebo je vybitá batéria.	Pred použitím batériu nabite.
	Sací otvor zariadenia je zablokovaný.	Odstráňte blokádu sacieho otvoru.
Príliš slabý sací výkon.	Nádoba na prach je plná alebo je potrebné vyčistiť filter.	Vyprázdnite nádobu na prach a vyčistite filter.
	Valček elektrickej kefy je zablokovaný nečistotami (napr. vlasmi).	Vyčistite valček elektrickej kefy. Zamotané vlasy na valčeku môžete odstrániť nožnicami alebo nožom.
	Hadica je upchatá.	Opatrne odstráňte blokádu.
Motor vysávača vydáva zvláštny zvuk.	Hadica je čiastočne upchatá.	Starostlivo ju vyčistite a skontrolujte, či ste všetko vybrali.
	Filter je zablokovaný.	Dôkladne vyčistite filter.
Batéria sa nedá nabíjať.	Nabíjačka nie je správne pripojená	Skontrolujte, či je nabíjačka správne pripojená.
	Zariadenie nie je pripojené do elektriny.	Skontrolujte, či je zariadenie pripojené do elektrickej zásuvky a zapnuté.

ОСНОВНИ СЪВЕТИ ЗА БЕЗОПАСНОСТ ПРИ УПОТРЕБА

- Прочетете внимателно тази инструкция, преди да използвате устройството.
- Устройството е предназначено само за битова употреба.
- Внимание! При разпаковане съхранявайте опаковъчните материали (полиетиленови торбички, парчета стиропор и др.) далеч от деца.
- Децата не са наясно с опасностите, които могат да възникнат при използването на електрически уреди; затова дръжте уреда на място, недостъпно за деца.
- Не потапяйте корпуса на устройството във вода или други течности. Потапянето във вода може да причини токов удар.
- Ако външните елементи на устройството са залети с вода, подсушете ги добре, преди да включите устройството отново. Не докосвайте мокри повърхности, които влизат в контакт с включеното към захранване устройство и незабавно го изключете от електрическата мрежа.
- Когато издърпвате щепсела от контакта, никога не дърпайте за кабела, а за щепселата, докато с другата ръка държите контакта.
- Не се опитвайте да отстранявате части от корпуса.
- Използването на аксесоари, които не са доставени с продукта, може да доведе до повреда на устройството.
- Никога не поставяйте уреда върху горещи повърхности.
- Не поставяйте кабела върху остри ръбове или в близост до горещи повърхности.
- Уверете се, че ръцете Ви са сухи, преди да ги включите в електрическата мрежа.
- Не поставяйте никакви предмети във вътрешността на устройството.
- Ако захранващият кабел или щепсел се повреди, той трябва да бъде подменен от специализиран сервиз, за да се избегне опасност.
- Това оборудване не е предназначено за използване от лица (включително деца) с намалени физически, сензорни или умствени способности или с липса на опит или познания за оборудването, освен ако не са под надзор или в съответствие с инструкциите за използване на оборудването, дадени от лицата, отговорни за тяхната безопасност. Следете децата да не си играят с устройството.
- Този уред може да се използва от деца на възраст 8 години и повече, от лица с ограничени физически, сетивни или умствени способности и от лица с малък опит или незапознати с оборудването, когато те са под надзор или са инструктирани за безопасното му използване и са запознати със свързаните с използването му рискове. Децата не трябва да си игра-

- ят с този уред. Почистването и поддръжката на уреда не трябва да се извършват от деца, освен ако те не са на възраст над 8 години и не са под надзора на подходящо лице.
- Не използвайте уреда, ако има следи от повреда на свързващия кабел или ако уредът е паднал на пода.
 - Не излагайте устройството на дъжд или влага и не го използвайте на открито. Не работете с устройството с мокри ръце.
 - Това устройство не е предназначено за използване на височини над 2000 m над морското равнище.
 - За да изключите напълно уреда, извадете щепсела от контакта.
 - Преди да сменяте аксесоари, извадете щепсела от контакта.
 - Не дърпайте прахосмукачката, нито я пренасяйте за кабела, не използвайте кабела като дръжка, не прищипвайте кабела, докато затваряте вратите, не поставяйте кабела върху остри ръбове или в близост до горещи повърхности. Внимавайте прахосмукачката да не преминава върху кабела.
 - Не поставяйте никакви предмети в отворите на прахосмукачката. Не използвайте прахосмукачката, когато някой от отворите е запушен, премахвайте прах, власинки, косми и всичко, което може да намали въздушния поток.
 - Дръжте косата, свободните части на облеклото, пръстите и други части на тялото далеч от отворите и движещите части.
 - Не използвайте прахосмукачката за събиране на запалими вещества, като например бензин и не я използвайте на места, където може да има подобни вещества.
 - Ако уредът е снабден с макара, задръжте щепсела, докато кабелът се навива. Не пускайте щепсела, докато се навива на макарата.
 - Не засмуквайте предмети, които горят или димят, като цигари, кибрити или гореща пепел.
 - Не използвайте прахосмукачката без поставена торбичка за прах и/или филтри.
 - Ако отворът за всмукване на въздух, смукателният маркуч или телескопичната тръба са запушени, незабавно изключете прахосмукачката. Преди да включите прахосмукачката отново, първо отстранете блокиращия предмет.
 - Не използвайте прахосмукачката в близост до радиатори, отоплителни уреди, угарки от цигари и др.
 - Преди да използвате прахосмукачката, отстранете острите предмети от пода, за да не повредите торбата и/или контейнера за прах.
 - Не засмуквайте фин прах

- като брашно, мазилка, тонер за принтер и т.н., тъй като той може да запуши филтрите и да повреди прахосмукачката.
- Не паркирайте телескопичната тръба при максималното ѝ вертикално и хоризонтално удължаване.
 - Съхранявайте литиево-йонната батерия на хладно и сухо място.
 - Литиево-йонната батерия ще бъде заредена до 40% от производителя. След покупката трябва да я заредите до 100%. Това има за цел да удължи живота на батерията.
 - Изтичането на течност от батерията може да причини дразнене и изгаряния. Ако течността зацапа кожата, потърсете лекарска помощ, измийте я възможно най-скоро с вода и сапун и неутрализирайте със слаба киселина, например лимонов сок или оцет. Ако течността попадне в очите, незабавно промийте очите с чиста вода в продължение на поне 10 минути.
 - Когато батерията не се използва, я дръжте далеч от метални предмети, като кламери, монети, ключове, гвоздеи, винтове или други малки метални предмети, които могат да свържат накъсо двата полюса. Късото съединение на клемите на акумулатора може да причини изгаряния или пожар.
 - Продуктът е предназначен за употреба при температури между 4,5°C и 40°C.
 - Не използвайте повредено или модифицирано устройство или акумулатор. Дефектни или модифицирани акумулатори могат да се държат по непредвидим начин, предизвиквайки пожар, експлозия или нараняване.
 - Не излагайте устройството или акумулатора на топлина или огън. Температури над 130°C могат да предизвикат експлозия. Рециклирането на акумулатора или правилното ѝ изхвърляне спомага за опазването на природните ресурси. Продуктът има презареждащ се литиево-йонен акумулатор. Той трябва да бъде изхвърлен по подходящ начин.
 - Преди да изхвърлите прахосмукачката, първо изхвърлете акумулатора по безопасен за околната среда начин. Не изхвърляйте акумулатора в битовите отпадъци.
 - В зависимост от употребата им свойствата на литиево-йонните акумулатори могат леко да се влошат с течение на времето.
 - Проверете дали напрежението, посочено на фабричната табелка, съответства на електрическото захранване в дома Ви, при което захранването е обозначено с ~ (променлив ток).



Този уред е маркиран в съответствие с Европейска директива 2012/19/ЕС и полския Закон за отпадъците от електрическо и електронно оборудване със символа на зачеркан контейнер за отпадъци. Такова маркиране информира, че след изтичане на срока на годност, това оборудване не може да бъде изхвърляно заедно с битовите отпадъци. Потребителят е длъжен да го върне в пунктовете за събиране на отпадъци от електрическо и електронно оборудване. Колекторите, включително местните пунктове за събиране, магазините и общинските звена, създават подходяща система за предаване на такова оборудване. Правилното боравене с отпадъци от електрическо и електронно оборудване допринася за избягване на последствията от наличието на опасни съставки и неправилното съхранение и обработка на такова оборудване, които са вредни за човешкото здраве и околната среда.

ТЕХНИЧЕСКИ ДАННИ

Захранващо напрежение:	AC 100-240V~ 50/60Hz
Номинална мощност:	350W
Напрежение на батерията:	DC 25,9 V
Капацитет на батерията:	2500 mAh
Време за работа в нисък режим:	60 минути
Време за работа в автоматичен режим:	30 минути
Време за работа във висок режим:	намира се на 15 минути
Време за зареждане:	4-6 h
Нетно тегло на целия уред:	3,4 kg

КОНСТРУКЦИЯ И ЕЛЕМЕНТИ НА УРЕДА (Фигура 1, страница 2):

1. Индикатор за нивото на батерията
2. Индикатор за режима на работа
3. Бутон включване/изключване
4. Бутон за смяна на режима на работа
5. Батерия
6. Основно устройство на прахосмукачката
7. Контейнер за прах
8. Бутон за освобождаване на контейнера за прах
9. Тръба
10. Електрочетка
11. Четка за процели
12. Четка 2 в 1
13. Мини електрочетка
14. Стенен държач със зарядно устройство
15. Ролка за килими

ПРЕДИ ПЪРВА УПОТРЕБА:

- Уверете се, че всички аксесоари са в комплект и не са повредени.
- Заредете напълно батерията преди първата употреба.
- Светлинният индикатор на батерията на уреда ще мига, когато нивото на батерията е ниско по време на работа.
- Не зареждайте при температури под 5°C и над 40°C.
- Заменете батерията, когато животът на батерията на уреда е намалял значително и времето за зареждане се е увеличило.

ЗАРЕЖДАНЕ НА АКУМУЛАТОРА:

- Заредете напълно батерията, преди да използвате прахосмукачката.
- Свържете щепсела на захранващия кабел към контакта, а другия край - към порта за зареждане на батерията на прахосмукачката (Фигура 3, страница 3).
- Можете да заредите батерията, като я оставите в уреда или като преди това я извадите.
- За да извадите батерията от уреда, задържете дръжката с една ръка, натиснете бутона за освобождаване на батерията с другата ръка, а след това плъзнете батерията навън (Фигура 4, страница 4).
- Времето за зареждане на батерията е 4-6 часа.
- Докато батерията се зарежда, индикаторът за захранване мига. Индикаторът ще се изключи 1 минута след пълното зареждане на батерията.

МОНТАЖ И ИЗПОЛЗВАНЕ НА СТЕННИЯ ДЪРЖАЧ:

- Фигура 2 на страница 3 показва височината на монтиране на стенния държач.
- Монтирайте стенния държач на здрава, равна стена, за да предотвратите преобръщането и повредяването на уреда.
- Използвайте доставените монтажни дюбели и винтове, за да монтирате държача.
- Внимателно поставете прахосмукачката в правилната позиция в стенния държач, след като го монтирате.
- Характерно щракване сигнализира за стабилното и правилно поставяне на уреда в държача.

РАБОТА С ПРАХОСМУКАЧКАТА

Контролен панел:

	Бутон ON/OFF - използвайте го, за да включите уреда. Използвайте отново, за да изключите.
	Бутон за смяна на режима - използвайте го, за да смените последователно режима: нисък, автоматичен, висок.
	Индикатор за нисък режим.
	Индикатор за автоматичен режим - вграденният сензор за прах разпознава по-големи замърсявания и автоматично увеличава всмукателната мощност на прахосмукачката.
	Индикатор за висок режим.

Забележка:

Сензорът за автоматично откриване на повече прах работи само в автоматичен режим.

Смяна на аксесоари:

- За да извадите четката от тръбата на прахосмукачката, натиснете бутона за освобождаване на долния конектор на тръбата и след това я извадете.
- За да поставите друга четка, просто я плъзнете в отвора на тръбата, докато чуете характерното щракване.

Забележка:

- Всички включени аксесоари (четки) могат да се използват както с, така и без тръбата на прахосмукачката - можете да монтирате четките директно към прахосмукачката.
- Преди да започнете да прахосмучите, отстранете ръчно по-големите отпадъци от повърхността (напр. парчета хартия, фолио, опаковки), за да избегнете блокиране на въздуховодите в уреда.
- Използвайте само аксесоарите, включени в комплекта или предназначени за този модел прахосмукачка.

ПОЧИСТВАНЕ И КОНСЕРВАЦИЯ

Преди да демонтирате елементите на уреда за почистване и поддръжка, първо го изключете от захранването.

Почистване на контейнера за прах и филтърните елементи:

За да осигурите постоянна мощност на засмукване на прахосмукачката, редовно изпразвяйте контейнера за прах. За да изпразните контейнера за прах:

1. Натиснете блокиращия бутон, отворете долния капак и изпразнете контейнера (Фигура 5, страница 4).
2. Натиснете бутона за освобождаване на контейнера за прах, за да извадите контейнера (Фигура 6, страница 4).
3. Хванете издатините от двете страни и издърпайте нагоре, за да извадите филтърните елементи (Фигура 7, страница 4).
4. Разгледете филтърните елементи и ги измийте - всички части могат да се мият (Фигура 8, страница 5).
5. След като всички части изсъхнат напълно, слобете отново съгласно стъпките за демонтаж.

Почистване на електрочетката:

Уверете се, че уредът е изключен от захранването, преди да извадите електрочетката.

1. Натиснете бутона за освобождаване и извадете четката от уреда (Фигура 9, страница 5).
2. Натиснете бутона и завъртете капака по посока на часовниковата стрелка, след което извадете ролката на четката и я почистете (Фигура 10, страница 5).
3. След като почистите частите, сглобете съгласно стъпките за демонтаж.

Забележка:

- За да се гарантира правилната работа на електрочетката, ролката трябва да се почиства редовно от всички замърсявания, прах и косми.
- Не мийте електрочетката с вода. Заплетените по четката косми могат да бъдат отстранени с ножица или ножче, а замърсяванията, прикрепени към ролката на електрочетката, могат да бъдат почистени с четка.

Почистване на филтъра за изходен въздух:

За да се поддържа правилната смукателна мощност на прахосмукачката, филтърът за изходен въздух трябва да се почиства редовно.

1. Завъртете капака на изхода на 15 градуса в посока, обратна на часовниковата стрелка (Фигура 11А, страница 6).
2. Издърпайте надолу, за да отворите капака на изхода (Фигура 11В, страница 6).
3. Сваляте филтъра за изходен въздух (Фигура 11С, страница 6) и го почистете.
4. Монтирайте в обратен ред.

ОТСТРАНЯВАНЕ НА НЕИЗПРАВНОСТИ:

Използвайте тази инструкция за отстраняване на неизправности, за да разрешите често срещани проблеми, които могат да възникнат при използването на уреда. Ако проблемът продължава, не използвайте устройството, а се обърнете към авторизиран сервизен център за проверка и ремонт.

Неизправност	Причина	Решение
Прахосмукачката не работи.	Уредът се е изключил или батерията е изтощена.	Заредете батерията преди употреба.
	Смукателният отвор на уреда е запушен.	Отстранете запушването на смукателния отвор.
Силата на засмукване е твърде слаба.	Контейнерът за прах е пълен или филтърните елементи се нуждаят от почистване.	Изпразнете контейнера за прах и почистете филтърните елементи.
	Валът на електрочетката е блокиран от замърсявания (напр. косми).	Почистете валика на електрочетката. Можете да отстраните заплетените косми върху ролката с ножица или ножче.
	Тръбата е запушена.	Внимателно отстранете запушването.
Двигателят издава странен звук.	Тръбата е частично запушена.	Внимателно почистете и проверете за запушвания.
	Филтърните елементи са блокирани.	Почистете добре филтърните елементи.
Батерията не може да се зарежда.	Зарядното устройство не е свързано правилно	Уверете се, че зарядното устройство е свързано правилно.
	Мрежовото захранване не е включено.	Проверете дали е включено захранването към електрическата мрежа.

BIZTONSÁGI HASZNÁLATI UTASÍTÁSOK

- A készülék használata előtt figyelmesen olvassa el ezeket az utasításokat.
- A készüléket kizárólag háztartási használatra tervezték.
- Figyelem! A csomagolóanyagokat (polietilén zacskók, polisztiroldarabok stb.) a kicsomagoláskor tartsa távol a gyermekektől.
- A gyermekek nincsenek tisztában az elektromos készülékek használata során felmerülő veszélyekkel, ezért a készüléket a gyermekektől elzárva kell tartani.
- Ne merítse a készüléket vízbe vagy más folyadékba. A vízbe merítés áramütést okozhat.
- Ha a készülék külső alkatrészait elöntötte a víz, minden olyan alkatrészt alaposan szárítson meg a visszakapcsolás előtt. Ha a készülék nedves felülettel érintkezik, azonnal húzza ki a konnektorból, és ne érintse meg sem a készüléket, sem a felületet.
- Amikor kihúzza a dugót a fali aljzatból, soha ne a zsinórt, hanem a dugót húzza, miközben a másik kezével a hálózati aljzatot tartja.
- Ne próbálja meg eltávolítani a készülék burkolatát.
- A termékhez nem mellékelt tartozékok használata a készülék meghibásodását okozhatja.
- Soha ne helyezze a készüléket forró felületekre.
- Ne helyezze a kábelt éles élek fölé vagy forró felületek közelébe.
- Győződjön meg róla, hogy a keze száraz, mielőtt a készüléket a hálózati aljzatba csatlakoztatja.
- Ne helyezzen semmilyen tárgyat a készülék belsejébe.
- Ha a hálózati kábel vagy a dugó megsérül, a veszély elkerülése érdekében szakszervizben kell kicserélni.
- Ezt a berendezést nem használhatják olyan személyek – beleértve a gyermekeket is – akik csökkent fizikai, érzékszervi vagy szellemi képességekkel rendelkeznek, illetve nincs elegendő tapasztalatuk vagy ismeretük a berendezés használatáról. Kivételt képez, ha a használat felügyelet mellett, illetve a biztonságukért felelős személy által adott használati utasításoknak megfelelően történik. Tartsa szemmel a gyermekeket, hogy ne játszanak a készülékkel.
- Ezt a készüléket 8 éves vagy annál idősebb gyermekek, valamint korlátozott fizikai, érzékszervi vagy szellemi képességekkel rendelkező személyek, illetve olyanok, akik nem rendelkeznek kellő tapasztalattal vagy ismeretekkel a készülék használatáról, csak akkor használhatják, ha felügyelet alatt állnak, vagy ha eligazítást kaptak a készülék biztonságos használatáról, és tisztában vannak a használattal járó kockázatokkal. Gyermekek nem játszhatnak a készülékkel. A készülék tisztítását és karbantartását gyermekek csak

akkor végezhetik, ha legalább 8 évesek, és megfelelő személy felügyelete alatt állnak.

- Ne használja a készüléket, ha a csatlakozókábel sérülésének bármilyen jele látható rajta, vagy ha a készüléket a padlóra ejtették.
- Ne tegye ki a készüléket esőnek vagy nedvességnek, és ne használja szabadtéren. Ne kezelje a készüléket nedves kézzel.
- Ez a készülék nem alkalmas 2000 m tengerszint feletti magasságban történő használatra.
- A készülék teljes kikapcsolásához húzza ki a dugót a konnektorból.
- A tartozékok cseréje előtt mindig húzza ki a dugót a hálózati aljzatból.
- Ne húzza a porszívót, illetve ne hordozza a zsinórral, ne használja a zsinórt fogantyúként, ne csípje be a zsinórt az ajtóval, és ne helyezze a zsinórt éles élek fölé vagy forró felületek közelébe. Vigyázzon, hogy a porszívó ne fusson át a kábelen.
- Ne helyezzen semmilyen tárgyat a porszívó nyílásaiba. Ne használja a porszívót, ha bármelyik nyílás el van zárva, szabaduljon meg a portól, szöszről, szőrtől és egyéb szennyeződésektől, amelyek csökkenthetik a légáramlást.
- Tartsa távol a haját, laza ruhadarabokat, ujjakat és más testrészeket a nyílásoktól és a

mozgó részekről.

- Ne használja a porszívót gyúlékony anyagok, például benzin felszedésére, és ne használja olyan helyeken, ahol gyúlékony anyagok előfordulhatnak.
- Ha a készülék automatikus kábelbelfeltekerővel rendelkezik, tartsa kézben a dugót a kábel visszahúzóadásakor, és ne engedje, hogy meglazuljon.
- Soha ne szívjon fel égő vagy füstölgő tárgyakat, például cigarettát, gyufát vagy forró hamut.
- Ne használja a porszívót a porzsák és/vagy a szűrők nélkül.
- Ha a levegőt beszívó nyílás, a szívótömlő vagy a teleszkópos cső eltömődött, azonnal kapcsolja ki a porszívót. A porszívó visszakapcsolása előtt először távolítsa el az elakadó tárgyat.
- Ne használja a porszívót hóforrások, például radiátorok, fűtőtestek vagy cigarettacsikkek közelében.
- A porszívó használata előtt távolítsa el az éles tárgyakat a padlóról, hogy elkerülje a zsák és/vagy a portartály sérülését.
- Ne porszívózzon finom port, például lisztet, gipszet, nyomtató tonert stb., mivel ez eltömítheti a szűrőket és károsíthatja a porszívót.
- Ne hagyja a teleszkópos csövet maximálisan kihúzott állapotban állva vagy fekvébe.
- Tárolja a lítium-ion akkumulátort hűvös és száraz helyen.
- A lítium-ion akkumulátort a gyártó 40%-ra tölti fel. Első

használat előtt az akkumulátort teljesen fel kell tölteni (100%). Ez akkumulátor élettartamának meghosszabbítására hat.

- Az akkumulátorból szivárgó folyadék irritációt és égési sérüléseket okozhat. Ha a folyadék a bőrre kerül, forduljon orvoshoz, mossa le az érintett helyet minél hamarabb szappannal és vízzel, és semlegesítse enyhe savas oldattal, például citromlével vagy ecettel. Ha folyadék kerül a szembe, azonnal öblítse ki a szemét tiszta vízzel legalább 10 percig.
- Amikor az akkumulátort nem használja, tartsa távol a fémtárgyaktól, például gemkapcsoktól, érméktől, kulcsoktól, szögektől, csavaroktól vagy más apró fémtárgyaktól, amelyek rövidre zárhatják a két csatlakozót. Az akkumulátor pólusainak rövidre zárása égési sérüléseket vagy tüzet okozhat.
- A készülék kizárólag 4,5 °C és 40 °C közötti hőmérsékleten használható.
- Ne használjon sérült/módosított készüléket vagy akkumulátort. Sérült vagy módosított akkumulátorok előre nem látható módon viselkedhetnek, és tüzet, robbanást vagy sérülést okozhatnak.
- Ne tegye ki a készüléket vagy az akkumulátort hőnek vagy tűznek. A 130 °C feletti hőmérséklet robbanást okozhat. Az akkumulátor újrahasznosítása

vagy megfelelő ártalmatlanítása segít a természeti erőforrások megőrzésében. A termék újratölthető lítium-ion akkumulátorral rendelkezik. Az akkumulátort megfelelően kell ártalmatlanítani.

- A porszívó ártalmatlanítása előtt gondoskodjon az akkumulátor környezetbarát módon történő eltávolításáról is. Ne dobja ki az akkumulátort a háztartási hulladékba.
- A lítium-ion akkumulátorok idővel, a használatától függően, veszíthetnek teljesítményükből.
- Meg kell győződni arról, hogy a készülék adattábláján feltüntetett feszültség megegyezik az otthoni elektromos hálózat paramétereivel, és hogy a hálózat váltakozó árammal (~) van ellátva.



Ez a készülék a 2012/19/EU európai irányelv és a használt elektromos és elektronikus berendezésekre vonatkozó lengyel törvény alapján áthúzott hulladéktároló szimbólummal van megjelölve. Ez a jelölés azt jelzi, hogy a készülék élettartamának végén nem kezelhető a háztartási hulladékkal együtt. A felhasználó köteles a készüléket a használt elektromos és elektronikus berendezések gyűjtésére jogosult gyűjtőhelyre leadni. A gyűjtésért felelős szervezetek – beleértve a helyi gyűjtőpontokat, üzleteket és önkormányzati egységeket – megfelelő rendszert alakítanak ki annak érdekében, hogy a felhasználók leadhassák ezeket a berendezéseket. A használt elektromos és elektronikus berendezések megfelelő kezelése hozzájárul az emberi egészségre és a környezetre káros következmények elkerüléséhez, amelyek a veszélyes anyagok jelenlétéből, valamint a nem megfelelő tárolásból és feldolgozásból eredhetnek.

MŰSZAKI ADATOK

Tápfeszültség:	AC 100–240V ~ 50/60 Hz
Névleges teljesítmény:	350 W
Akkumulátor feszültség:	DC 25.9V
Akkumulátor kapacitás:	2500 mAh
Működési idő alacsony szívóerő üzemmódban:	60 perc
Működési idő automatikus szívóerő üzemmódban:	30 perc
Működési idő magas szívóerő üzemmódban:	15 perc
Töltési idő:	4–6 óra
A teljes berendezés nettó súlya:	3,4 kg

A KÉSZÜLÉK FELÉPÍTÉSE ÉS ELEMEI (1. ábra, 2. oldal):

1. Akkumulátor töltöttségi szintjének jelzője
2. Üzemmod-változó gomb
3. BE/KI kapcsológomb
4. Üzemmod-változó gomb
5. Akkumulátor
6. Porszívó fő egysége
7. Portartály
8. Porgyűjtőtartály kioldó gombja
9. Cső
10. Elektromos kefe
11. Réstisztító fej
12. 2 az 1-ben kefe
13. Mini elektromos kefe
14. Fali tartókonzol töltővel
15. Hengerkefe szőnyeghez

ELSŐ HASZNÁLAT ELŐTT:

- Győződjön meg arról, hogy minden tartozék a csomagban található és sértetlen.
- Első használat előtt tölts fel teljesen az akkumulátort.
- A készülék akkumulátorának jelzőfénye villog, ha az akkumulátor töltöttségi szintje működés közben alacsony szintre csökken.
- 5 °C alatti vagy 40 °C feletti hőmérsékleten tölteni tilos.
- Cserélje ki az akkumulátort, ha a készülék akkumulátorának élettartama jelentősen csökkent, és a töltési idő megnőtt.

AZ AKKUMULÁTOR TÖLTÉSE:





- A porszívó használatát megelőzően tölts fel teljesen az akkumulátort.
- Csatlakoztassa a tápkábel dugóját egy fali aljzatba, a másik végét pedig a porszívó akkumulátorának töltőportjába (3. ábra, 3. oldal).
- Az akkumulátort feltölthető a készülékben, vagy a készülékből eltávolítva is.
- Az akkumulátor készülékből való eltávolításához fogja meg az akkumulátortartót az egyik kezével, a másik kezével nyomja meg az akkumulátor kioldógombját, majd csúsztassa ki az akkumulátort a helyéről (4. ábra, 4. oldal).
- Az akkumulátor töltési ideje 4–6 óra.
- Az akkumulátor töltődése közben a tápellátás jelzőfénye villog. A jelzőfény az akkumulátor feltöltődése után 1 perc múlva kialszik.

A FALI TARTÓKONZOL FELSZERELÉSE ÉS HASZNÁLATA:

- A 3. oldal 2. ábrája a fali tartókonzol felszerelési magasságát illusztrálja.
- A fali tartókonzolt masszív, sík falra szerelje fel, hogy megakadályozza a készülék felborulását és megsérülését.
- A tartókonzol a mellékelt rögzítő csapok és csavarok használatával szerelendő fel.
- A felszerelés után óvatosan helyezze el a porszívót a fali tartókonzolja, a helyes pozícióban
- Jól hallható kattanás jelzi, ha a készülék megfelelően került a helyére.

A PORSZÍVÓ HASZNÁLATA

Vezérlőpanel:

	BE/KI gomb – ezzel a gombbal kapcsolhatja be a készüléket. Újra megnyomva kikapcsolhatja a készüléket.
	Üzemmod-változó gomb – ezzel a gombbal állíthatja be a kívánt üzemmódot, egymás után az alacsony, automatikus, vagy magas szívóerősséget.
	Alacsony szívóerő üzemmód jelzője.
	Automatikus szívóerő üzemmód jelzője – a beépített porérzékelő érzékeli a nagyobb mennyiségű szennyeződést, és automatikusan növeli a porszívó szívóteljesítményét.
	Magas szívóerő üzemmód jelzője.

Figyelem!

A nagyobb mennyiségű por automatikus felismerésére szolgáló érzékelő csak automatikus üzemmódban működik.

Tartozékok cseréje:

- A kefe leválasztása a porszívócsőről: nyomja meg a kioldógombot a cső alsó csatlakozójánál, majd csúsztassa ki.
- Egy másik kefe felszereléséhez egyszerűen csúsztassa be a kefé a cső nyílásába, amíg jól hallható „kattanást” nem hall.

Figyelem:

- A mellékelt tartozékok (kefék) a porszívócsővel és anélkül is használhatók – a keféket közvetlenül a porszívóegységre is felszerelheti.
- Porszívózás előtt kézzel távolítsa el a nagyobb szemétdarabokat a felületről (pl. papírdarabokat, fóliát, csomagolást), hogy elkerülje a készülék légcsatornáinak eltömődését.
- Csak a mellékelt vagy az adott porszívómodellel kompatibilis tartozékokat használja.

TISZTÍTÁS ÉS KARBANTARTÁS

A készülék alkatrészeinek tisztítása és karbantatása előtt, kapcsolja ki a készüléket, és csak ezután szerelje le a tartozékokat.

A portartály és a szűrőelemek tisztítása:

A porszívó egyenletes szívóerejének biztosítása érdekében rendszeresen ürítse ki a portartályt. A portartály kiürítéséhez:

1. Nyomja meg a rögzítógombot, nyissa ki az alsó fedelet, és ürítse ki a tartályt (5. ábra, 4. oldal).
2. Nyomja meg a portartály kioldógombját a tartály eltávolításához (6. ábra, 4. oldal).
3. Fogja meg a fület mindkét oldalon, és húzza felfelé a szűrőelemek eltávolításához (7. ábra, 4. oldal).
4. Szerelje szét a szűrőelemeket és mossa el őket – minden alkatrész mosható (8. ábra, 5. oldal).
5. Ha minden alkatrész teljesen megszáradt, szerelje vissza a szét szerelési lépéseknek megfelelően.

Az elektromos kefe tisztítása:

Az elektromos kefe szétszerelése előtt győződjön meg arról, hogy a készülék ki van kapcsolva.

1. Nyomja meg a kioldógombot, és csúsztassa ki a kefé a készülékből (9. ábra, 5. oldal).
2. Nyomja meg a gombot, és fordítsa el a fedelet az óramutató járásával megegyező irányba, majd vegye ki a kefehengert, és tisztítsa meg (10. ábra, 5. oldal).
3. Az alkatrészek tisztítása után szerelje össze őket a szétszerelési lépéseknek megfelelően.

Figyelem:

- Az elektromos kefe megfelelő működésének biztosítása érdekében rendszeresen tisztítsa meg a hengert mindenféle szennyeződéstől, portól és hajszálaktól.
- Az elektromos kefével vízzel tisztítani tilos. A hengerre tekeredett hajszálak ollóval vagy pengével távolíthatók el, a kefe hengerére tapadt szennyeződések pedig kefével távolíthatók el.

A kimenő levegőszűrő tisztítása:

A porszívó megfelelő szívóteljesítményének fenntartása érdekében a levegőszűrőt rendszeresen tisztítani kell.

1. Forgassa el a kimenet fedelét az óramutató járásával ellentétes irányba 15 fokkal (11A. ábra, 6. oldal).
2. A fedelet lefelé mozdítva nyissa ki (11B. ábra, 6. oldal).
3. Vegye ki a levegőszűrő egységét (11C. ábra, 6. oldal), és tisztítsa meg.
4. Fordított sorrendben szerelje vissza.

HIBAELHÁRÍTÁS:

Használja az alábbi útmutatót a készülékkel kapcsolatos gyakoribb problémák felismerésére és megoldására. Ha a probléma továbbra is fennáll, ne használja a készüléket, és ellenőrzés, vagy javítás céljából forduljon hivatalos szervizközpontoz.

Hiba	Ok	Megoldás
A porszívó nem működik.	A készülék kikapcsolt, vagy az akkumulátor töltöttségi szintje alacsony.	Használat előtt töltsse fel az akkumulátort.
	A készülék szívónyílása eltömődött.	Távolítsa el a szívónyílásban lévő eltömődést.
Túl gyenge a szívóerő.	A portartály megtelt, vagy a szűrőelemek tisztításra szorulnak.	Ürítse ki a portartályt és tisztítsa meg a szűrőelemeket.
	Az elektromos kefe hengerét szennyeződés (pl. haj) akadályozza.	Tisztítsa meg az elektromos kefe hengerét. A hengerre tekeredett hajszájakat ollóval vagy pengével távolíthatja el.
	A cső eltömődött.	Óvatosan távolítsa el az eltömődést.
A motor furcsa hangot ad ki.	A cső részben eltömődött.	Óvatosan tisztítsa meg, és ellenőrizze, hogy nincs-e eltömődés.
	A szűrőelemek eltömődtek.	Alaposan tisztítsa meg a szűrőelemeket.
Az akkumulátor nem tölthető fel.	A töltő nincs megfelelően csatlakoztatva	Győződjön meg róla, hogy a töltő megfelelően van csatlakoztatva.
	A hálózati áramellátás ki van kapcsolva.	Ellenőrizze, hogy a hálózati tápegység be van-e kapcsolva.

ІНСТРУКЦІЯ З БЕЗПЕКИ ВИКОРИСТАННЯ

- Перед використанням пристрою уважно прочитайте цю інструкцію.
- Пристрій призначений лише для побутового використання.
- Увага! Під час розпакування тримайте пакувальні матеріали (поліетиленові пакети, шматки пінопласту тощо) подалі від дітей.
- Діти не усвідомлюють небезпеки, яка може виникнути при використанні електричних пристроїв, тому зберігайте пристрій у недоступному для дітей місці.
- Не занурюйте корпус пристрою у воду або інші рідини. Занурення у воду може призвести до ураження електричним струмом.
- У разі потрапляння води на зовнішні компоненти пристрою ретельно висушіть їх, перш ніж увімкнути пристрій. Не торкайтеся вологих поверхонь, якщо пристрій підключений до мережі, – негайно від'єднайте його від мережі.
- Витягуючи вилку з розетки, ніколи не тягніть за шнур, а тягніть за вилку, притримуючи розетку іншою рукою.
- Не намагайтеся знімати будь-які частини корпусу.
- Використання аксесуарів, які не входять до комплекту поставки, може призвести до пошкодження пристрою.
- Ніколи не ставте пристрій на гарячі поверхні.
- Не прокладайте шнур через гострі краї або біля гарячих поверхонь.
- Переконайтеся, що ваші руки сухі, перш ніж вставляти вилку в розетку.
- Не вставляйте жодних предметів усередину пристрою.
- Якщо шнур живлення або вилка пошкоджені, щоб уникнути небезпеки, їх слід замінити у спеціалізованому сервісному центрі.
- Цей пристрій не призначений для використання особами (включаючи дітей) з фізичними, сенсорними або психічними порушеннями, а також особами, які не мають досвіду або знань щодо пристрою, за винятком випадків, коли вони перебувають під наглядом або отримали інструкції щодо використання, надані особами, відповідальними за їхню безпеку. Слідкуйте за дітьми, щоб вони не гралися з пристроєм.
- Цей пристрій можуть використовувати діти віком від 8 років і старше, особи з обмеженими фізичними, сенсорними або психічними можливостями, а також особи, які не мають досвіду або недостатньо ознайомлені з пристроєм, якщо вони знаходяться під наглядом або були проінструктовані щодо безпечного використання пристрою та усвідомлюють ризики, пов'язані з його використанням. Діти не повинні гратися з пристроєм.

Очищення та технічне обслуговування пристрою не повинні виконуватися дітьми, якщо вони не досягли 8 років і не перебувають під наглядом відповідної особи.

- Не використовуйте пристрій, якщо на ньому є ознаки пошкодження шнура живлення або якщо пристрій впав на підлогу.
- Не піддавайте пристрій впливу дощу та вологи та не використовуйте його на відкритому повітрі. Не використовуйте пристрій мокрими руками.
- Цей пристрій не призначений для використання на висоті понад 2 000 м над рівнем моря.
- Щоб повністю вимкнути пристрій, витягніть вилку з розетки.
- Перед заміною аксесуарів від'єднайте вилку з розетки.
- Не тягніть пилосос і не переносьте його, тримаючи за шнур; не використовуйте шнур як ручку; не затискайте шнур дверима та не прокладайте шнур через гострі краї або біля гарячих поверхонь. Слідкуйте за тим, щоб пилосос не наїжджав на шнур.
- Не вставляйте жодних предметів в отвори пилососа. Не використовуйте пилосос, якщо будь-який отвір заблоковано, очистіть його від пилу, ворсу, волосся і всього, що може зменшити потік повітря.
- Тримайте волосся, вільні ча-

стини одягу, пальці та інші частини тіла подалі від отворів і рухомих частин.

- Не використовуйте пилосос для збору легкозаймистих речовин, таких як бензин, і не використовуйте його в місцях, де можуть бути присутні подібні речовини.
- Якщо пристрій оснащений автоматичним змотуванням шнура, тримайте вилку під час змотування кабелю. Не дозволяйте вилці розхитуватися під час змотування.
- Не всмоктуйте предмети, що горять або димлять, наприклад, сигарети, сірники або гарячий попіл.
- Не використовуйте пилосос без встановленого мішка для збору пилу та/або фільтрів.
- Якщо отвір для всмоктування повітря, всмоктувальний шланг або телескопічна трубка засмічені, негайно вимкніть пилосос. Перед тим, як увімкнути пилосос знову, спочатку видаліть предмет, що спричинив блокування.
- Не використовуйте пилосос занадто близько до нагрівальних приладів, обігрівачів, недопалків тощо.
- Перед використанням пилососа приберіть з підлоги гострі предмети, щоб уникнути пошкодження мішка та/або контейнера для пилу.
- Не пилососьте дрібний пил, такий як борошно, штукатурка, тонер для принтера тощо,

оскільки це може забити фільтри та пошкодити пилюсос.

- Не залишайте телескопічну трубу у повністю розкладеному вигляді у вертикальному та горизонтальному положенні.
- Зберігайте літій-іонну батарею в прохолодному і сухому місці.
- Літій-іонна батарея буде заряджена виробником до 40%. Після придбання її потрібно зарядити до 100%. Це потрібно для продовження терміну служби батареї.
- Рідина, що витікає з акумулятора, може викликати подразнення та опіки. Якщо рідина потрапила на шкіру, зверніться до лікаря, якомога швидше змийте її водою з милом і нейтралізуйте слабкою кислотою, наприклад, лимонним соком або оцтом. Якщо рідина потрапила в очі, негайно промийте їх чистою водою протягом щонайменше 10 хвилин.
- Коли акумулятор не використовується, тримайте його подалі від металевих предметів, таких як скріпки, монети, ключі, цвяхи, шурупи та інші дрібні металеві предмети, які можуть з'єднати обидва контакти. Коротке замикання контактів акумулятора може призвести до опіків або пожежі.
- Продукт призначений для використання при темпера-

турі від 4,5°C до 40°C.

- Не використовуйте пошкоджений або модифікований пристрій або акумулятор. Несправні або модифіковані акумулятори можуть поводитися непередбачувано, спричиняючи пожежу, вибух або травми.
- Не піддавайте пристрій або акумулятор впливу високих температур або вогню. Температура вище 130°C може спричинити вибух. Переробка або правильна утилізація акумулятора допомагає зберегти природні ресурси. Виріб має літій-іонну батарею. Її потрібно утилізувати належним чином.
- Перед утилізацією пилюсоса утилізуйте акумулятор екологічно безпечним способом. Не викидайте акумулятор у побутові відходи.
- Характеристики літій-іонних акумуляторів, залежно від використання, з часом можуть незначно погіршуватися.
- Переконайтеся, що напруга, вказана на табличці з технічними даними, відповідає напрузі в електромережі будинку, при цьому джерело живлення має позначку ~ (змінний струм).







Цей пристрій марковано відповідно до Європейської директиви 2012/19/ЄС та польського Закону про відпрацьоване електричне та електронне обладнання символом перекресленого контейнера для відходів. Таке маркування вказує на те, що це обладнання після закінчення терміну його експлуатації не можна викидати разом з іншими побутовими відходами. Користувач зобов'язаний здати пристрій в пункти прийому відпрацьованого електричного та електронного обладнання. Такі пункти, включаючи місцеві пункти збору, магазини та комунальні підприєм-

ства, створюють відповідну систему для здачі цього обладнання. Правильне поводження з відпрацьованим електричним та електронним обладнанням сприяє уникненню шкідливих наслідків для здоров'я людей та довкілля, спричинених наявністю небезпечних компонентів та неналежним зберіганням і передачею такого обладнання.

- правильному положенні в настінному кронштейні.
- Характерне клацання сигналізує про стабільне і правильне розміщення пристрою на кронштейні.

ЕКСПЛУАТАЦІЯ ПИЛОСОСА

Панель управління:

	Кнопка увімкнення/вимкнення ON/OFF — використайте її для увімкнення пристрою. Натисніть на кнопку ще раз, щоб вимкнути пристрій.
	Кнопка зміни режиму роботи — використовується для послідовної зміни режиму: низький, автоматичний, високий.
	Індикатор низького режиму.
	Індикатор автоматичного режиму — вбудований датчик пилу виявляє більшу кількість забруднень і автоматично збільшує потужність всмоктування пирососа.
	Індикатор високого режиму.

ТЕХНІЧНІ ПАРАМЕТРИ	
Напруга живлення:	AC 100-240 В~ 50/60 Гц
Номінальна потужність:	350 Вт
Напруга акумуляторної батареї:	DC 25,9 В
Ємність акумуляторної батареї:	2500 мА·год
Час роботи в низькому режимі:	60 хвилин
Час роботи в автоматичному режимі:	30 хвилин
Час роботи у високому режимі:	15 хвилин
Час заряджання:	4–6 годин
Вага нетто всього пристрою:	3,4 кг

КОНСТРУКЦІЯ ТА ЕЛЕМЕНТИ ПРИСТРОЮ (Рис 1, сторінка 2):

1. Індикатор рівня заряду батареї
2. Індикатор режиму роботи
3. Кнопка ON/OFF (старт/стоп)
4. Кнопка зміни робочого режиму
5. Батарея
6. Основний блок пирососа
7. Пилосбірник
8. Кнопка від'єднання пилосбірника
9. Трубка
10. Електрощітка
11. Щілинна щітка
12. Щітка 2 в 1
13. Мініелектрощітка
14. Настінний кронштейн із зарядним пристроєм
15. Валік для килимів

ПЕРЕД ПЕРШИМ ВИКОРИСТАННЯМ:

- Переконайтеся, що всі аксесуари в комплекті та не пошкоджені.
- Перед першим використанням повністю зарядіть акумуляторну батарею.
- Якщо рівень заряду низький під час роботи, індикатор заряду акумуляторної батареї на пристрої блиматиме.
- Не заряджайте за температури нижче 5 °C або вище 40 °C.
- Якщо час автономної роботи пристрою значно зменшився, а час заряджання збільшився, необхідно замінити акумуляторну батарею.

ЗАРЯДЖАННЯ АКУМУЛЯТОРНОЇ БАТАРЕЇ:

- Перед використанням пирососа повністю зарядіть батарею.
- Підключіть штекер кабелю живлення до розетки, а інший кінець — до зарядного порту акумулятора пирососа (рисунок 3, сторінка 3).
- Ви можете заряджати акумулятор, залишивши його в пристрої або попередньо вийнявши.
- Для того, щоб вийняти батарею з пристрою, візьміться однією рукою за ручку, іншою рукою натисніть кнопку вивільнення батареї, а потім витягніть її (рисунок 4, сторінка 4).
- Час заряджання батареї — 4–6 годин.
- Під час заряджання батареї індикатор живлення блиматиме. Індикатор вимкнеться, коли батарея буде повністю заряджена, через 1 хвилину.

МОНТАЖ ТА ЕКСПЛУАТАЦІЯ НАСТІННОГО КРОНШТЕЙНА:

- На рисунку 2 на сторінці 3 показана висота монтажу настінного кронштейна.
- Прикріпіть настінний кронштейн до надійної плоскої стіни, щоб запобігти падінню пристрою та його пошкодженню.
- Для монтажу кронштейна використовуйте монтажні штифти та гвинти, що входять до комплекту.
- Після монтажу кронштейна, обережно розмістіть пиросос у

Увага:

Датчик для автоматичного виявлення більшої кількості пилу працює тільки в автоматичному режимі.

Зміна аксесуарів:

- Щоб зняти щітку з трубки пирососа, натисніть кнопку розблокування на нижньому з'єднувачі трубки, а потім висуньте її.
- Щоб встановити іншу щітку, просто вставте її в отвір трубки, доки не почуєте характерне «клацання».

Увага:

- Усі аксесуари (щітки), що входять до комплекту, можна використовувати як з трубкою пирососа, так і без неї — ви можете встановити щітки безпосередньо на пиросос.
- Перед тим, як пирососити, вручну приборіть велике сміття з поверхні (наприклад, шматки паперу, фольгу, упаковку). Це допоможе уникнути блокування повітряних каналів пристрою.
- Використовуйте тільки аксесуари, що входять до комплекту або призначені для цієї моделі пирососа.

ОЧИЩЕННЯ ТА ОБСЛУГОВУВАННЯ

Перед демонтажем компонентів пристрою для чищення та технічного обслуговування спочатку вимкніть пристрій.

Очищення пилосбірника та фільтрувальних елементів:

Щоб гарантувати стабільну потужність всмоктування пирососа, регулярно спорозняйте пилосбірник. Щоб очистити пилосбірник:

1. Натисніть кнопку блокування, відкрийте нижню кришку і спорозніть пилосбірник (рисунок 5, сторінка 4).
2. Натисніть кнопку звільнення пилосбірника, щоб вийняти його (рисунок 6, сторінка 4).
3. Візьміться за виступи з обох боків і потягніть вгору, щоб вийняти фільтрувальні елементи (рисунок 7, сторінка 4).
4. Вийміть і вимийте фільтруючі елементи — всі компоненти можна мити (рисунок 8, сторінка 5).
5. Після повного висушення всіх компонентів, зберіть їх відповідно до етапів демонтажу.

Очищення електрощітки:

Перед демонтажем електрощітки переконайтеся, що пристрій вимкнено.

1. Натисніть кнопку розблокування і висуньте щітку з пристрою (рисунок 9, сторінка 5).
2. Натисніть кнопку і поверніть кришку за годинниковою стрілкою, потім вийміть валік щітки і почистіть (рисунок 10, сторінка 5).
3. Після очищення компонентів, зберіть їх відповідно до етапів демонтажу.

Увага:

- Щоб забезпечити належну роботу електрощітки, валик необхідно регулярно очищати від бруду, пилу та волосся.
- Не мийте електрощітку водою. Волосся, що заплуталося на валику, можна видалити ножицями або лезом, а бруд, що прилип до валика електрощітки, можна очистити щіткою.

Очищення випускного фільтра.

Щоб підтримувати належну потужність всмоктування пилососа, необхідно регулярно чистити блок випускного фільтра.

1. Поверніть кришку випускного отвору на 15 градусів проти годинникової стрілки (рисунок 11А, сторінка 6).
2. Потягніть вниз, щоб відкрити кришку випускного отвору (рисунок 11В, сторінка 6).
3. Зніміть блок випускного фільтра (рисунок 11С, сторінка 6) і почистіть його.
4. Зберіть у зворотному порядку.

УСУНЕННЯ НЕСПРАВНОСТЕЙ

Використовуйте цей посібник з усунення несправностей для вирішення поширених проблем, які можуть виникнути під час використання пристрою. Якщо проблема не зникає, не використовуйте пристрій і зверніться до авторизованого сервісного центру для перевірки та ремонту.

Несправність	Причина	Рішення
Пилосос не працює.	Пристрій вимкнувся або розрядилася батарея.	Перед використанням зарядіть.
	Всмоктувальний отвір пристрою заблоковано.	Усуньте засмічення у всмоктувальному отворі.
Занадто слабка потужність всмоктування.	Пилосбірник переповнений або фільтрувальні елементи потребують очищення.	Випорожніть пилосбірник і очистіть фільтрувальні елементи.
	Вал електрощітки заблокований сміттям (наприклад, волоссям).	Очистіть валик електрощітки. Заплутане волосся на валику можна видалити ножицями або лезом.
	Труба забита.	Обережно зніміть фіксатор.
Двигун видає дивний звук.	Труба частково заблокована.	Обережно прочистіть і перевірити на предмет закупорки.
	Фільтруючі елементи заблоковані.	Старанно очистіть фільтруючі елементи.
Батарею не можна перезарядити.	Зарядний пристрій підключено неправильно	Переконайтеся, що зарядний пристрій підключено правильно.
	Мережеве живлення не ввімкнено.	Переконайтеся, що мережеве живлення увімкнено.



EAC



**UK
CA**

CE