

Climate CL3200i

CL3200iM W 20 E | CL3200iU W 26 E | CL3200iU W 35 E | CL3200iU W 53 E | CL3200iU W 70 E
 CL3000i 26 E | CL3000i 35 E | CL3000i 53 E | CL3000i 70 E

az	Split kondisioner	İstifadəçi üçün əməliyyat təlimatı	2
bg	Климатична сплит система	Ръководство за обслужване за потребителя	11
cs	Splitová klimatizační jednotka	Návod k obsluze pro provozovatele	21
da	Split-klimaanlæg	Betjeningsvejledning til ejeren	30
de	Split-Klimagerät	Bedienungsanleitung für den Betreiber	39
el	Κλιματιστικό Split_type	Οδηγίες χρήσης για τον υπεύθυνο λειτουργίας	48
en	Split air conditioner	Operating instructions for users	57
es	Aire Acondicionado split	Manual de usuario para el cliente	66
et	Split-kliimaseade	Kasutusjuhend seadme kasutaja jaoks	75
fi	Split-ilmastointilaite	Käyttäjän käyttöohje	84
fr	Climatiseur split	Notice d'utilisation destinée à l'exploitant	93
hr	Mono split klima-uređaj	Upute za uporabu za korisnika	102
hu	Split klímakészülék	Kezelési útmutató az üzemeltető számára	111
it	Condizionatore split	Manuale utente	120
lt	"Split" oro kondicionavimo sistema	Naudojimo instrukcija naudotojui	130
lv	Split kondicionieris	Lietošanas instrukcija	139
mk	Сплит клима уред	Упатства за ракување за корисникот	148
nl	Split-airconditioning	Gebruiksaanwijzing voor de vakman	157
no	Split-klimaaggregat	Eierens bruksanvisning	166
pl	Urządzenie klimatyzacyjne split	Instrukcja obsługi dla użytkownika	175
pt	Aparelho de ar condicionado Split	Manual de instruções para o utilizador	184
ro	Aparat de aer condiționat	Instrucțiuni de utilizare destinate utilizatorului	194
sk	Splitové klimatizačné zariadenie	Návod na obsluhu pre prevádzkovateľa	203
sl	Split klimatska naprava	Navodila za uporabo	212
sq	Kondicioner Split	Manuali i përdorimit	221
sr	Split klima uređaj	Uputstvo za upotrebu za korisnika	229
sv	Split-luftkonditionering	Bruksanvisning för användaren	238
tr	Split tipi klima cihazı	Kullanıcılara Yönelik Kullanma Kılavuzu	247
uk	Спліт кондиціонер	Інструкція з експлуатації для користувача	258

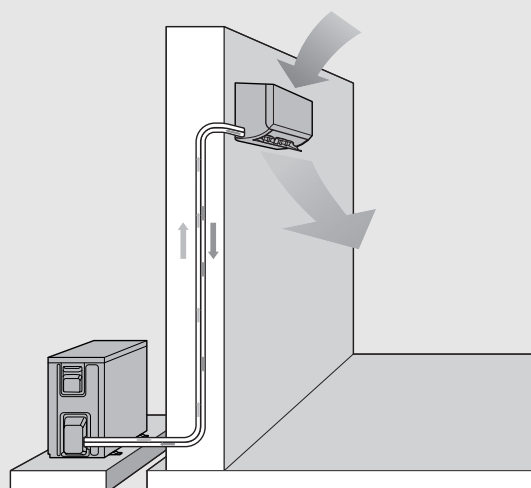

Mündəricat

1	Simvolların izahı və təhlükəsizlik təlimatları	2
1.1	Simvolların izahı	2
1.2	Ümumi təhlükəsizlik təlimatları	2
1.3	Bu təlimat kitabçasına dair qeydlər	3
1.4	Skandinaviya regionu üçün vacib qeyd	3
2	Məhsul haqqında məlumatlar	3
2.1	Uyğunluq Bəyannaməsi	3
2.2	Uzaqdan idarəetmə pultunun texniki məlumatları	3
2.3	Multi-split kondisionerlə istifadə	3
3	İstismar	4
3.1	Daxili blokun xülasəsi	4
3.2	Uzaqdan idarəetmə haqqında qısa məlumat	4
3.3	Uzaqdan idarəetmə pultunun istifadəsi	5
3.4	Bağlantı	5
3.5	Əsas iş rejiminin qurulması	5
3.6	Taymerin qurulması	5
3.7	Əsas əməliyyat funksiyaları	6
3.7.1	Fırlanma funksiyasının qurulması	6
3.7.2	Ekran və həyəcan signalının dəyişdirilməsi (Mute mode)	6
3.7.3	Enerjiyə qənaət funksiyası	6
3.7.4	Silent mode	6
3.7.5	Wind avoid me (Bilvasitə hava axını funksiyası)	6
3.7.6	Turbo soyutma/Turbo isitmə	6
3.7.7	Şaxtadan qorunma (8 °C Heating)	7
3.7.8	Uşaq kilidi funksiyası	7
3.7.9	Güc nəzarəti	7
3.8	Əlavə funksiyalar	7
3.8.1	Yuxu rejimi	7
3.8.2	Məni izlə funksiyası (Follow me)	7
4	Xətanın aradan qaldırılması	8
4.1	İndikatoru olan xətalər (Self diagnosis function)	8
4.2	İndikatoru olmayan xəta	8
5	Texniki qulluq	9
5.1	Batareyaların dəyişdirilməsi	9
5.2	Cihazın və uzaqdan idarəetmə pultunun təmizlənməsi	9
5.3	Hava filterini təmizləmək	9
5.4	Uzun müddət istismardan kənar	9
5.5	Manual istismar	9
6	Ətraf mühitin qorunması və məhv edilməsi	10

1 Simvolların izahı və təhlükəsizlik təlimatları

1.1 Simvolların izahı

Xəbərdarlıq bildirişləri

Xəbərdarlıq bildirişlərindəki siqnal sözləri ehtiyat tədbirlərinə riayət edilmədikdə yarana biləcək nəticələrin növünü və şiddətini göstərir.

Aşağıdakı siqnal sözləri müəyyən edilmişdir və cari sənəddə istifadə edilə bilər:



TƏHLÜKƏ

TƏHLÜKƏ həyati təhlükə daşıyan şəxsi zədələnmələrə gətirib çıxardacaqdır deməkdir.

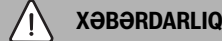

XƏBƏRDARLIQ

XƏBƏRDARLIQ həyati təhlükə daşıyan şəxsi zədələnmələrə gətirib çıxara bilər deməkdir.

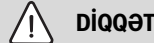

DİQQƏT

DİQQƏT yüngül və orta dərəcədə şəxsi zədələnmənin baş verə bilməsi mümkün ola bilər deməkdir.





QEYD

QEYD maddi ziyan meydana gələ biləcəyi deməkdir.

Vacib məlumatlar



Fərdlər və əmlak üçün risk yaratmayan vacib məlumatlar göstərilmiş məlumat işarəsi ilə işarələənəcəkdir.

Simvol	Məna
	Alışqan maddələr barədə xəbərdarlıq: Bu məhsuldakı soyuducu məhlul R32 zəif alışma və zəhərliliyi az olan bir qazdır (A2L və ya A2).
	Quraşdırma və texniki qulluq zamanı qoruyucu əlcək geyinin.
	Texniki qulluq texniki xidmət kitabçasındakı təlimatlara uyğun olaraq mütəxəssis tərəfindən yerinə yetirilməlidir.
	İstismar zamanı təlimat kitabçasındakı təlimatlara əməl edin.

Cədvəl 1

1.2 Ümumi təhlükəsizlik təlimatları

⚠ Hədəf qrupu üçün qeydlər

Bu əməliyyat təlimatı kondisioner sisteminin istifadəçisi üçün nəzərdə tutulmuşdur. Təlimat kitabçasındakı qurğu ilə əlaqəli bütün təlimatlara əməl olunmalıdır. Şərtlərə əməl olunmaması maddi ziyan, şəxsi xəsarət və ya ölümlə nəticələnə bilər.

- ▶ İstismara verilmədən öncə qurğunun bütün komponentləri üçün əməliyyat təlimatlarını oxuyun və saxlayın.
- ▶ Təhlükəsizlik və xəbərdarlıq bildirişlərinə əməl edin.

⚠ Məqsədli istifadə

Daxili blok, xarici blok və idarəetmə kimi digər sistem komponentləri ilə bağlantısı olan binanın içərisinə quraşdırılmaq üçün dizayn edilmişdir.

Xarici blok, bir və ya bir neçə daxili blok və idarəetmə kimi digər sistem komponentləri ilə bağlantısı olan binanın xaricində quraşdırılmaq üçün dizayn edilmişdir.

Kondisioner yalnız kommersiya/şəxsi məqsədli istifadə üçün nəzərdə tutulmuşdur, çünki bu halda temperaturun təyin edilmiş həddən yayınması canlılara və ya materiallara zərər verməz. Kondisioner lazımı mütləq rütubəti dəqiq tənzimləmək və saxlamaq üçün uyğun deyil.

Başqa hər hansı bir təyinatlı istifadə düzgün deyil. Düzgün istifadə edilməmə və bunun nəticəsində yaranan ziyan məsuliyyətdən kənarıdır.

Xüsusi yerlərdə quraşdırma üçün (yeraltı parkinq, texniki otaqlar, eyvan və ya hər hansı bir yarı açıq sahə):

- ▶ İlk öncə, texniki sənədlərdə quraşdırma yeri üçün tələblərə diqqət edin.

⚠ Soyuducu maddənin ümumi təhlükələri

- ▶ Bu cihaz soyuducu məhlul ilə doldurulmuşdur. Soyuducu məhlulun qazi odla təmas etdikdə zəhərli qazlar yarada bilər.
- ▶ Qurğunun mütəmadi olaraq lisenziyalı mütəxəssis şirkəti tərəfindən yoxlanılmasını və texniki qulluq göstərilməsini təmin edin.
- ▶ Soyuducu məhlulun sızması ilə bağlı hər hansı bir şübhə varsa, otağı yaxşıca havalandırın və lisenziyalı bir mütəxəssis şirkətinə müraciət edin.

⚠ Modifikasiya və təmir

Kondisionerdəki düzgün olmayan modifikasiyalar şəxsi zədələnməyə və ya əmlaka zərər verə bilər.

- ▶ Əməliyyatların yalnız lisenziyalı bir mütəxəssis şirkət tərəfindən həyata keçirilməsinə icazə verin.
- ▶ Xarici və daxili blokda və ya kondisionerin başqa bir hissəsində heç bir dəyişiklik etməyin.
- ▶ Hər hansı bir təmir işi görməzdən əvvəl kondisioneri şəbəkədən ayırın.

⚠ Qurğu ilə işləmə barədə qeydlər

Kondisionerdən səhv istifadə sağlamlığınıza zərər verə bilər.

- ▶ Bədəninizi uzun müddət hava axınına məruz qoymayın.
- ▶ Körpələr, uşaqlar, yaşlılar, yataq xəstələri və ya əlillər üçün otaq temperaturunun otaqdakılara uyğun olduğundan əmin olun.
- ▶ Cihaza heç vaxt yad predmetlər daxil etməyin, bu halda özünüza xəsarət yetirə bilərsiniz.

Cihazla düzgün olmayan rəftar performansın azalmasına və hətta cihazın zədələnməsinə və fərdlərin fiziki zədələnməsinə səbəb ola bilər.

- ▶ Cihazın hava girişlərini və çıxışlarını bağlamayın.
- ▶ İstismar zamanı qapı və pəncərələri bağlayın.
- ▶ Daxili bloka su daxil olmasından yayın.
- ▶ Xarici blokun montaj çərçivəsini aşınma və etibarlı oturma üçün mütəmadi olaraq yoxlayın.
- ▶ Xarici bloka, məsələn, əşyalar və ya insanlar tərəfindən ağırlıq verməyin.
- ▶ Daxili blokun quraşdırıldığı otaqda toz, buxar və nəmi minimumda saxlayın.
- ▶ Cihazın yaxınlığında, məsələn, sprey kimi asanlıqla alışıq qazlardan istifadə etməyin.
- ▶ Kondisionerdə nəşə səhv bir şey varsa aşkarlanarsa (məsələn, yanıt qoxusu, qüsurlu kabel), işi dərhal dayandırın və elektrik təchizatını kəsin.

⚠ Məişət və oxşar elektrik avadanlıqlarının təhlükəsizliyi

Elektrik cihazlarından yaranan təhlükələrin qarşısını almaq üçün müvafiq olaraq EN 60335-1 aşağıdakı tələblər tətbiq olunur:

“Bu cihaz, nəzarət altında olduqda və ya cihazın təhlükəsiz istifadəsinə dair təlimatlar diqqətə alındıqda və nəticədə yaranan təhlükələri başa düşdükləri təqdirdə, 8 yaşdan yuxarı uşaqlar və fiziki, hissi və ya zehni qabiliyyəti az olan və ya təcrübəsi və müvafiq bilikləri olmayan insanlar tərəfindən istifadə oluna bilər. Uşaqların cihazla oynamasına icazə yoxdur. Uşaqlar tərəfindən təmizlik və istifadəçi texniki qulluğu nəzarət olmadan həyata keçirilməməlidir.”

“Elektrik kabeli zədələnməyə, təhlükə yaranmaması üçün onu ya istehsalçı özü, ya onun müştəri xidməti və ya oxşar birtəxəssis mütəxəssis dəyişdirməlidir.”

1.3 Bu təlimat kitabçasına dair qeydlər

Bu təlimat kitabçasının sonunda bir təsvirlər toplusu görə bilərsiniz. Məndə təsvirlərə istinadlar var.

Modeldən asılı olaraq məhsullar bu təlimat kitabçasındakı təsvirdən fərqlənə bilər.

1.4 Skandinaviya regionu üçün vacib qeyd

Məhsul Skandinaviya regionunda isitmə üçün nəzərdə tutulmayıb. Soyutmaq üçün nəzərdə tutulmuşdur.

2 Məhsul haqqında məlumatlar

2.1 Uyğunluq Bəyannaməsi

Bu məhsul dizayn və istismar xarakteristikası baxımından Avropa və milli tələblərə cavab verir.

 CE nişanı vasitəsi ilə bu nişanın vurulmasını tələb edən məhsula tətbiq olunan bütün Aİ qanuni müddəaları ilə uyğunluğunu elan edir.

Uyğunluq bəyannaməsinin tam mətni İnternetdə mövcuddur: www.bosch-homecomfortgroup.com.

2.2 Uzaqdan idarəetmə pultunun texniki məlumatları

Enerji təchizatı	2 AAA batareya
Siqnal diapozonu	8 m
icazə verilən ətraf mühit temperaturu	-5 °C ... 60 °C

Cədvəl 2

2.3 Multi-split kondisionerlə istifadə

Daxili bloku multi-split kondisionerli sistemdə istifadə oluna bilər. Bu istifadə zamanı, aşağıdakı funksiyalar deaktiv edilir:

- Enerjiyə qənaət funksiyaları **Saxla** və **Güc nəzarəti**
- Özünü təmizləmə (iClean)
- Səsin azaldılması (Silent mode)
- Manual istismar
- Soyuducu məhlul sızıntısının aşkarlanması
- Gözləmə rejimində avtomatik enerjiyə qənaət rejimi (1 W standby)



CL3200iM W 20 E yalnız Multi Split sistemində əlçatandır (CL5000M).

3 İstismar

3.1 Daxili blokun xülasəsi

Şəkilə əlavə olunur 1:

- [1] Üst qapaq
- [2] Balaca filter üçün yer
- [3] Hava filteri
- [4] Ekranın arxa tərəfi
- [5] Manual əməliyyat düyməsi
- [6] Hava demperi

Daxili blokun ekranı



Simvol	İzah
Rəqəm	Temperatur göstəricisi
	WLAN-Birləşmə ¹⁾ aktiv
	Aktiv edildikdə bəzi funksiyalar üçün göstərilir. Daxili blok söndürüldükdə, işə salma taymerinin aktiv olduğunu göstərir.
OF	Deaktiv edildikdə bəzi funksiyalar üçün göstərilir.
dF	Avtomatik defrost aktivdir
FP	Donvurmadan qorunma aktivdir: Daxili blok otaq temperaturunu ən azı 8 °C-də saxlayır.
CL	Özünü təmizləmə funksiyası aktivdir (iClean)
Ex, Px, Fx	Xəta kodu ("x" istənilən rəqəm üçün nəzərdə tutulur).

1) Yalnız bir aksesuar kimi bir IP şlüz ilə mümkündür.

Cədvəl 3 Ekranda simvollar

3.2 Uzaqdan idarəetmə haqqında qısa məlumat

Uzaqdan idarəetmə pultunda düymələr

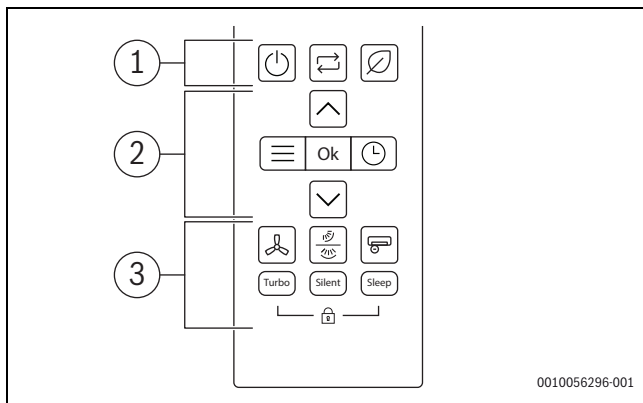

Poz.	Açar	Funksiya
1		Yandırma/söndürmə açarı
		İş rejimini təyin edin
		Qənaət rejimi
2		Menu
	Ok	Seçimi təsdiqləyin
		Taymerin sazlanması
		Temperaturu artırın
		Temperaturu azaldın

Poz.	Açar	Funksiya
3		Ventilyator sürəti
		Şaquli/üfüqi fırlanma
		Super ionlaşdırıcı
Turbo		Turbo rejimi
Səssiz		Səssiz rejim
Yuxu		Yuxu rejimi
		Uşaq kilidi

Cədvəl 4 Uzaqdan idarəetmə pultunda düymələr

Uzaqdan idarəetmə ekranı

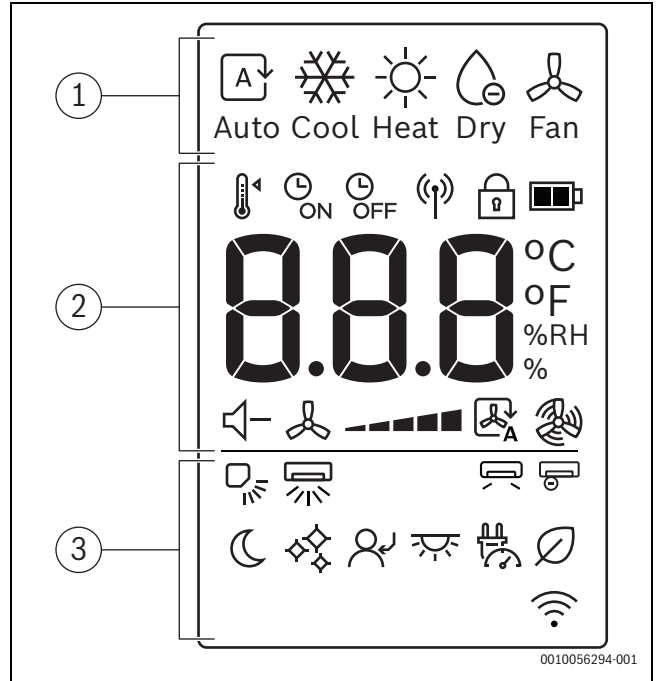

Poz.	Simvol	İzah
1		İş rejimi: avtomatik rejim
		İş rejimi: soyutma rejimi
		İş rejimi: isitmə rejimi
		İş rejimi: qurutma rejimi
		İş rejimi: ventilyator rejimi
2		Temperaturu təyin edin
		Taymer ON
		Taymer OFF
		Signal göndərilməsi
		Uşaq kilidi
		Batareya səviyyəsi
	°C / °F / %RH	Dəyər göstəriciləri ekranı: təyin edilmiş temperaturu, nisbi nəmişlik faizini və taymeri göstərir.
		Səssiz rejim
		Ventilyator sürəti
		Avtomatik ventilyator rejimi
		Turbo ventilyator rejimi

Poz.	Simvol	İzah	
3		Şaquli fırlanma—Avtomatik	
		Üfüqi fırlanma—Avtomatik	
		Havanı üzərimə vurma	
		Super ionlaşdırıcı	
		Yuxu rejimi	
		iClean	
		Məni izlə	
		LED ekranı və həyəcan signalını yandırmaq/ söndürmək	
		Güç nəzarəti	
		Qənaət rejimi	
			Simsiz idarəetmə funksiyası ekranı

Cədvəl 5 Uzaqdan idarəetmə pultunun ekranındakı simvollar

3.3 Uzaqdan idarəetmə pultunun istifadəsi

Siqnal məsafəsi 8 m-dir. İstiqamət üzrə olan obyektlər və ya eyni otaqda müəyyən lumisent işıqların istifadəsi siqnalın ötürülməsinə təsir göstərə bilər.

- ▶ Uzaqdan idarəetmə pultunu cihazın siqnal qəbuledici pəncərəsinə yönəldin və istədiyiniz düyməni basın.
Cihaz siqnalı qəbul etdikdə səs siqnalı verəcəkdir.

QEYD

Uzaqdan idarəetmə pultunun distant idarəetmə funksiyası həmişəlik pozula bilər.

- ▶ Uzaqdan idarəetmə pultunu birbaşa günəş işığına məruz qoymayın. Uzaqdan idarəetmə pultunu birbaşa günəş işığına məruz qoymayın.
- ▶ Uzaqdan idarəetmə pultunu qızdırıcının yanında qoymayın.
- ▶ Uzaqdan idarəetmə pultunu nəmədən və zərbələrdən qoruyun.

3.4 Bağlantı

WLAN-ə qoşulmaq üçün IP-Gateway (aksesuar) quraşdırılmalıdır.

3.5 Əsas iş rejiminin qurulması

Cihazın yandırılması/söndürülməsi

- ▶ Cihazı yandırmaq və ya söndürmək üçün  düyməsini basın.
Cihaz müəyyən edilmiş istismar rejimində işə başlayır.





Sazlamalar cihaz söndürüldükdə də seçilə bilər. Cihaz sazlamaları yadda saxlayır, həmçinin elektrik kəsilməsi zamanı da onları yadda saxlayır.



Cihazı söndürdükdən sonra cihaz gözləmə rejimində qalır. Ağıllı yandırma-söndürmə texnologiyası gözləmə rejimində olduqda avtomatik enerjiyə qənaət rejimini aktivləşdirir (1 W standby).

Avtomatik rejim





Avtomatik rejimdə cihaz arzuolunan temperaturu saxlamaq üçün avtomatik olaraq isitmə və soyutma rejimi arasında keçidlər edir.

- ▶ Ekranda  görünənə qədər  düyməsini təkrarən basın.
- ▶  və  düymələri ilə tələb olunan temperaturu seçin.





Avtomatik rejimdə ventilyator sürətini tənzimləmək mümkün deyil.

Soyutma rejimi

- ▶ Ekranda  görünənə qədər  düyməsini təkrarən basın.
- ▶  və  düymələri ilə tələb olunan temperaturu seçin.
- ▶ Lazımı hava sürətinə çatana qədər  düyməsini basın.



Ventilyator rejimi

- ▶ Ekranda  görünənə qədər  düyməsini təkrarən basın.
- ▶ Lazımı ventilyator sürətinə çatana qədər  düyməsini basın.



Ventilyator rejimində temperaturu tənzimləmək və ya göstərmək mümkün deyil.





Qurutma rejimi

- ▶ Ekranda  görünənə qədər  düyməsini təkrarən basın.



Ventilyator sürəti Qurutma rejimində tənzimlənmə və ya göstərilə bilməz.

İsitmə rejimi

- ▶ Ekranda  görünənə qədər  düyməsini təkrarən basın.
- ▶  və  düymələri ilə tələb olunan temperaturu təyin edin.
- ▶ Lazımı ventilyator sürətinə çatana qədər  düyməsini basın.







Çöldəki temperatur çox aşağı olarsa, kondisioner sisteminin isitmə gücü yetərli olmaya bilər. Əlavə isitmə mənbələrini əlavə etməyi məsləhət görürük.





3.6 Taymerin qurulması

Yandırma və söndürmə taymerləri 0 ilə 24 saat arasında, ilk 10 saat ərzində 30 dəqiqəlik, daha sonra 1 saatlıq artımlarla tənzimlənmə bilər. Saati 0 olaraq təyin etmək taymeri ləğv edir.

Yandırmaq taymerini qurmaq

- ▶ Ekranda  simvolu görünənə qədər  düyməsini tez-tez basın.
- ▶ Arzu olunan vaxtı təyin etmək üçün  və ya  düyməsini basın.
Parametr qısa müddət sonra tətbiq olunacaq.

Söndürmək taymerini qurmaq

- ▶ Ekranda  simvolu görünənə qədər  düyməsini tez-tez basın.
- ▶ Arzu olunan vaxtı təyin etmək üçün  və ya  düyməsini basın.
Parametr qısa müddət sonra tətbiq olunacaq.

Taymeri ləğv etmək

- ▶  düyməsi ilə uyğun taymeri seçin.
- ▶ Saat 0.0 qurun.
Taymer qısa müddətdən sonra ləğv olunur.

Taymeri kombinasiya şəklində qurmaq

Hər iki taymer eyni zamanda qurula bilər. Hər bir taymer digərindən əvvəl aktivləşdirmək üçün proqramlaşdırıla bilər.

- ▶ Yandırmaq və söndürmək taymerini qurun.
Parametrlər avtomatik olaraq kombinasiya olunur.

Cari vaxt	13:00 saat
Yandırmaq taymerinin qurulması	4,0 s
Söndürmək taymerinin qurulması	8,5 s
Yanma vaxtı	17:00 saat
Sönmə vaxtı	21:30 saat

Cədvəl 6 Nümunə



Yandırma və söndürmə taymerlərini cihazı fərqli temperaturlarda və ya digər parametrlərdə istismar etmək üçün proqramlaşdırıla bilməzsiniz.

3.7 Əsas əməliyyat funksiyaları

3.7.1 Fırılma funksiyasının qurulması



QEYD

Əgər lövrə uzun müddət soyutma rejimində ən aşağı vəziyyətdə qalaraq zaman, kondensat yarana bilər. Lövrənin manual tənzimlənməsi nasazlıqlara səbəb ola bilər.

- ▶ Lövrəni tənzimləmək üçün yalnız uzaqdan idarəetmə pultundan istifadə edin.

Fırılma funksiyası şaquli və ya üfüqi vəziyyətdə aktivləşdirilə bilər (→ 2).

Avtomatik şaquli fırlanma rejimi (yuxarı/aşağı)

- ▶  düyməsini basın.
Uzaqdan idarəetmə pultunda  simvolu yanır.

Avtomatik şaquli fırlanma rejimini ləğv etmək üçün:

- ▶  düyməsini yenidən basın.

Avtomatik üfüqi fırlanma rejimi (sol/sağ)

- ▶ Avtomatik üfüqi fırlanma rejimini aktivləşdirmək üçün  düyməsini 2 saniyə basın.

Uzaqdan idarəetmə pultunda  simvolu yanır.

Avtomatik üfüqi fırlanma rejimini ləğv etmək üçün:





- ▶  düyməsini yenidən iki saniyə basın.



Cihazı işə saldıqda, lövrə avtomatik olaraq əvvəlki vəziyyətini bərpa edəcəkdir.

3.7.2 Ekran və həyəcan siqnalının dəyişdirilməsi (Mute mode)

Daxili blokun ekranını və həyəcan siqnalını yandırmaq və ya söndürmək üçün:

- ▶  işarəsi görünənə qədər  düyməsini təkrarən və ya ,  düyməsini basın.
- ▶ **Ok** düyməsi ilə seçimi təsdiqləyin.

Cari otaq temperaturunu göstərmək üçün:

- ▶ **Səssiz** düyməsini basın və 5 saniyə saxlayın.

Təyin olunmuş temperaturu göstərmək üçün:



- ▶ **Səssiz** düyməsini daha 5 saniyə basıb saxlayın.

3.7.3 Enerjiyə qənaət funksiyası

Cihazda aşağıdakı enerjiyə qənaət funksiyası¹⁾ seçilə bilər:

Saxla

Bölmə istədiyiniz otaq temperaturunu qoruyarkən avtomatik olaraq enerji sərfiyyatını azaldır.

- ▶ Bu funksiyayı aktivləşdirmək üçün  düyməsini basın.
Uzaqdan idarəetmə pultunda  simvolu yanır.



Saxla funksiyası yalnız soyutma və isitmə rejimlərində seçilə bilər.

 düyməsini basaraq **Saxla** əməliyyatını dayandıracaqsınız.

3.7.4 Silent mode

Bu funksiya²⁾ istismar zamanı iç və xarici blokdan gələn səsləri azaldır. Gecə vaxtı qonşularınızı narahat etməmək üçün bu funksiya faydalıdır.

- ▶ Bu funksiyayı aktivləşdirmək üçün **Səssiz** düyməsini basın.
Uzaqdan idarəetmə pultunda  simvolu yanır.

Funksiyayı tərk etmək üçün:

- ▶ **Səssiz** düyməsini yenidən basın.
Uzaqdan idarəetmə pultundakı  simvolu yox olur.







Daxili blokun ventilyator sürəti minimum səviyyəyə enəcək. Əgər daxili blok üçün daha yüksək ventilyator sürəti təyin edilərsə, səssiz rejim funksiyası deaktiv ediləcək.

Cihaz səssiz rejimdə işlədiyi zaman, xarici blokun kompressoru aşağı tezlikdə işlədiyi üçün tələb olunan soyutma/isitmə gücünə nail olmaq mümkün olmaya bilər.

3.7.5 Wind avoid me (Bilvasitə hava axını funksiyası)

Bu funksiya³⁾ hava axınının birbaşa aamin üzərinə vurmasının qarşısını alır.

- ▶  işarəsi görünənə qədər  düyməsini təkrarən və ya ,  düyməsini basın.
- ▶ **Ok** düyməsi ilə seçimi təsdiqləyin.



Funksiya yalnız soyutma rejimində, nəmliyin aradan qaldırma rejimində və ventilyator rejimində mövcuddur.

3.7.6 Turbo soyutma/Turbo isitmə

Turbo soyutma/Turbo isitmə aktiv olduqda, otağı tez qızdırmaq və ya soyutmaq üçün daxili blok maksimum gücdə 30 dəqiqə işləyir.

- ▶ Turbo soyutma: Soyutma rejimini yandırın və **Turbo** düyməsini basın.
- ▶ Turbo isitmə: İsitmə rejimini yandırın və **Turbo** düyməsini basın.
Uzaqdan idarəetmə pultunda  simvolu yanır.

Funksiyayı tərk etmək üçün:

- ▶ **Turbo** düyməsini yenidən basın.
Uzaqdan idarəetmə pultundakı  simvolu yox olur.



Bu funksiya yalnız soyutma və isitmə rejimlərində mövcuddur.





1) Enerjiyə qənaət funksiyası Multisplit sistemində əlçatan deyil.

2) Silent mode funksiyası Multisplit sistemində əlçatan deyil.

3) Wind avoid me funksiyası Multisplit sistemində əlçatan deyil.

iClean 

Qurğunun özünü təmizləmə funksiyası var,¹⁾ bu, içərinin istilik dəyişdiricisi üçündür. Özünü təmizləmə funksiyası xoşagəlməz qoxuya səbəb ola biləcək toz, kif və yağ təmizləyir. O, çox soyuq olduqda avtomatik olaraq aktivləşir, buzu əridib çeviricini qurutmaq üçün isti havadan istifadə edərək bu problemləri effektiv şəkildə aradan qaldıraraq işləyir.

- ▶  işarəsi görünənə qədər  düyməsini təkrarən və ya ,  düyməsini basın.
- ▶ **Ok** düyməsi ilə seçimi təsdiqləyin.

i



Özünü təmizləmə aktiv olarkən daxili blokun ekranında **CL** görünür. Özünü təmizləmə 20–45 dəqiqədən sonra avtomatik olaraq bitir.

3.7.7 Şaxtadan qorunma (8 °C Heating)

Otaq temperaturunu minimum 8 °C-də saxlamaq üçün şaxtadan qorunma aktivləşdirilə bilər.

- ▶ İstismar rejimində  düyməsini 1 saniyə ərzində 2 dəfə basın. Temperatur 8 °C-dən aşağı düşənə qədər cihaz sönülü qalır.

Funksiyayı tərk etmək üçün:

- ▶  düyməsini,  düyməsini və ya hər hansı digər düyməni basın.

i

Şaxtadan qorunma funksiyası aktiv olduqda daxili blokun ekranında **Fp** görünür.

3.7.8 Uşaq kilidi funksiyası 

Uzaqdan idarə etmə pultunun düymələri uşaq kilidi ilə kilidlənə bilər.

Funksiyayı aktivləşdirmək üçün:



- ▶ **Turbo** və **Yuxu** düymələrinə 5 saniyə eyni vaxtda basın. Uzaqdan idarə etmə pultunda  simvolu yanır.

Funksiyayı deaktiv etmək üçün:

- ▶ **Turbo** və **Yuxu** düymələrinə 3 saniyə eyni vaxtda basın. Uzaqdan idarə etmə pultundakı  simvolu yox olur.

Super ionizer (Təmiz hava funksiyası) 

Bu funksiyayı seçən zaman daxili blokun daxili komponentinə enerji verilir və bu yolla kif, virus və allergen kimi hava ilə yayılan çirkləndiricilərə qarşı havaya buraxılan ionlar otaqda havanın keyfiyyətini yaxşılaşdırmağa kömək edir.

- ▶ Bu funksiyayı aktivləşdirmək üçün  düyməsini basın. Uzaqdan idarə etmə pultunda  simvolu yanır.

Funksiyayı tərk etmək üçün:







- ▶  düyməsini yenidən basın.

3.7.9 Güc nəzarəti 

Aşağıdakı güc nəzarəti²⁾ seçimləri mövcuddur. Cihazın enerji sərfiyyatını azaltmaq üçün gücə nəzarət seçimlərindən ikisi seçilə bilər:

- **Güc nəzarəti** (100%): normal işləmə (Güc nəzarəti funksiyasından çıxış)
- **Güc nəzarəti** (75%): enerji sərfiyyatını 25% azaldır
- **Güc nəzarəti** (50%): enerji istehlakını 50% azaldır

İstədiyiniz güc nəzarəti varinatını seçmək üçün:

- ▶  Görünənə qədər  düyməsini təkrarən və ya ,  düymələrini basın.
- ▶ **Ok** düyməsi ilə təsdiqləyin.
- ▶  və  düymələrini basın və istədiyiniz güc nəzarəti səviyyəsini seçin (100%, 75%, 50%).
- ▶ **Ok** düyməsi ilə təsdiqləyin.





1) iClean funksiyası Multisplit funksiyasında əlçatan deyil.

2) Güc nəzarəti funksiyası Multisplit sistemində əlçatan deyil.

i

Güc nəzarəti funksiyası yalnız soyutma rejimində seçilə bilər.

3.8 Əlavə funksiyalar

- ▶ **Set** düyməsini basın.
- ▶ Funksiyayı **Set** və ya ,  düymələri ilə seçin.
 -  = Yuxu rejimi funksiyası
 -  = Məni-izlə funksiyası
 -  = Naqilsiz idarəetmə funksiyası
- ▶ **OK** düyməsi ilə təsdiqləyin.

Funksiyayı bitir:

- ▶ Yuxarıdakı addımları təkrarlayın.

3.8.1 Yuxu rejimi 

Bu funksiyanın məqsədi istifadə olunmayan vaxtlarda enerjiyə qənaət etməkdir. Bir saatdan sonra cihaz daha az qızdırır və ya soyudur. Bunun üçün təyin edilmiş temperatur 1 °C dəyişir. İki saatdan sonra təyin edilmiş temperatur daha 1 °C dəyişir. Sonra yeni temperaturda qalır.

Funksiyayı aktivləşdirmək üçün:

- ▶ **Yuxu** düyməsini basın. Uzaqdan idarəetmə pultunda  simvolu yanır.

Funksiyayı deaktiv etmək üçün:





- ▶ Yenidən və ya Yuxu rejimində 8 saat işlədikdən sonra Yuxu düyməsini basın. Uzaqdan idarəetmə pultundakı  simvolu yox olur.

i

Funksiya qurutma və ventilyator rejimlərində mövcud deyil.

3.8.2 Məni izlə funksiyası (Follow me) 

Funksiya 3 dəqiqəlik fasilələrlə temperaturu ölçmək üçün mövcud lokasiyadan uzaqdan idarəetməni aktiv edir. Daxili blok indi bu ölçmələrə istinad edərək idarə olunur.





- ▶  işarəsi görünənə qədər  düyməsini təkrarən və ya  və  düymələrini basın.
- ▶ **Ok** düyməsi ilə seçimi təsdiqləyin.

i

Məni izlə funksiyası yalnız soyutma rejimində, isitmə rejimində və avtomatik rejimdə mövcuddur.

Simsiz idarəetmə funksiyası 

Bu funksiyanın məqsədi WLAN vasitəsilə əlaqə yaratmaqdır. Əgər cihaz funksiyayı göstərmirsə:

- ▶  görünənə qədər  düyməsini təkrarən və ya  və  düymələrini basın.
- ▶ **Ok** düyməsi ilə seçimi təsdiqləyin.

4 Xətanın aradan qaldırılması

4.1 İndikatoru olan xətalər (Self diagnosis function)

Əməliyyat zamanı bir xəta meydana gələrsə, LEDlər daha uzun müddət yanib sönür və ya ekranda bir xəta kodu göstərilir (məs.EH 02).

Bir xəta 10 dəqiqədən çox davam edərsə:

- ▶ Enerji təchizatını qısa müddətə dayandırın və daxili bloku yenidən yandırın.

Bir xətanın aradan qaldırılması mümkün deyilsə:

- ▶ Müştəri xidmətinə zəng edin və xəta kodunu və cihaz məlumatlarını verin.

4.2 İndikatoru olmayan xəta

Əməliyyat zamanı aradan qaldırılma bilməyən xətalər baş verərsə:

- ▶ Müştəri xidmətinə zəng edin və xəta və cihaz məlumatlarını verin.

Xəta	Mümkün səbəb
Daxili blokun gücü zəifdir.	Temperatur çox yüksək və ya çox aşağıdır. Hava filteri çirklidir və təmizləmək lazımdır. Cihazların hava açılışları qarşısındakı maneələr, otaqdakı açıq qapılar/pəncərələr və ya otaqdakı güclü istilik mənbələri kimi xoşagəlməz ekoloji təsirlərin daxili bloka təsiri. Səssiz rejim aktivləşdirilir və tam güc ilə işləmənin qarşısı alınır.
Daxili blok yanmır.	Daxili blok həddindən artıq yüklənmədən qorunma mexanizminə malikdir. Daxili blokun yenidən işə salınması 3 dəqiqə davam edə bilər. Uzaqdan idarəetmə pultunun batareyaları bitib. Taymer aktivdir.
Əməliyyat rejimi soyutma və ya qızdırmadan ventilyator rejiminə dəyişir.	Daxili blok friz toplanmasının qarşısını almaq üçün iş rejimini dəyişir. Təyin edilmiş temperatura müvəqqəti olaraq çatılıb.
Daxili blok ağ duman yaradır.	Nəmişlik çox olan bölgələrdə, daxili və kondisionerli hava arasındakı böyük temperatur fərqləri ağ dumanın yaranmasına səbəb ola bilər.
Daxili və xarici bloklar ağ duman yaradırlar.	Avtomatik buzun açılmasından dərhal sonra isitmə rejimi işə salınsa, yüksək nəmişlik səviyyəsi səbəbindən ağ duman yarana bilər.
Daxili və xarici bloklar səs-küy yaradırlar.	Hava axını barmaqlığını yenidən qurduğunuzda, daxili blokda səs yarana bilər. Əməliyyat zamanı bir az fısıltı səsi normaldır. Buna səbəb soyuducu məhlulun axınıdır. Cihazın metal və plastik hissələri isitmə və ya soyutma zamanı genişləndikdə və ya daraldıqda xırıltılı bir səs çıxa bilər. Xarici blok istismar zamanı normal olaraq müxtəlif səslər çıxarır.
Daxili və ya xarici blok ətrafa toz yayır.	Uzun müddət istismardan kənar qaldıqda cihazlarda örtük olmadığı təqdirdə toz toplanma bilər.
Əməliyyat zamanı pis qoxu.	Havadan gələn pis qoxular cihazlara daxil ola bilər və beləliklə yayıla bilər. Hava filteri kifləne bilər və təmizlənməsi lazımdır.
Xarici blokun ventilyatoru davamlı olaraq işləmir.	Optimal iş qabiliyyəti üçün ventilyator fərqli tənzimlənir.
Əməliyyat rejimi qeyri-sabitdir, öncədən təyin oluna bilmir və ya daxili blok cavab vermir.	Mobil rabitə qüllələri və ya xarici siqnal gücləndiricilərin müdaxiləsi daxili bloka təsir edə bilər. ▶ Daxili bloku dərhal enerji mənbəyindən ayırın və yenidən işə salın.
Hava demperi və ya hava axını pəri düzgün hərəkət etmir.	Hava demperi və ya hava axını pəri ya əl ilə tənzimlənmiş və ya düzgün quraşdırılmamışdır. ▶ Daxili bloku söndürün və komponentlərin düzgün şəkildə birləşdiyini yoxlayın. ▶ Daxili bloku yandırın.

Cədvəl 7

5 Texniki qulluq



DIQQƏT

Elektrik cərəyanı vurmaları və ya hərəkətli hissələr səbəbindən təhlükə

- ▶ Hər hansı bir təmir işindən əvvəl elektrik enerjisini mənbədən ayırın.
- ▶ Yalnız burada sadalanan texniki qulluq addımlarını lisenziyalı bir mütəxəssis şirkəti həyata keçirməlidir.

5.1 Batareyaların dəyişdirilməsi

2 ədəd AAA ölçülü batareyaya ehtiyacınız var. Yenidən doldurula bilən batareyaların istifadəsi tövsiyə edilmir.

- ▶ Batareya hissəsinin qapağını çıxarın (? → Şəkil 3).
- ▶ Yeni batareyaları daxil edin və qütblərin düzgün olmasına diqqət edin.
- ▶ Batareya hissəsinin qapağını bağlayın.

5.2 Cihazın və uzaqdan idarəetmə pultunun təmizlənməsi

QEYD

Düzgün olmayan təmizlənmə səbəbindən cihazın zədələnməsi!

- ▶ Suyu birbaşa çiləməyin və ya tökməyin.
- ▶ İsti su, təmizləyici toz və ya güclü həlledici vasitələr istifadə etməyin.

- ▶ Daxili bloku və uzaqdan idarəetmə pultunu təmizləmək üçün onları yumşaq bir parça ilə silin.
- ▶ Xarici blok yalnız təsdiqli bir mütəxəssis şirkəti tərəfindən təmizlənməlidir.

5.3 Hava filterini təmizləmək

QEYD

Hava filteri birbaşa günəş şüalarının təsirindən deformasiya ola bilər.

- ▶ Hava filterini birbaşa günəş şüalarının altında qoymayın.

Hava filterlərini hər 2 həftədən bir və uzun müddət istismardan kənar olduqda ondan əvvəl və sonra təmizləyin.

- ▶ Daxili bloku söndürün.
- ▶ Daxili blokun üst qapağını yuxarıya doğru qatlayın.
- ▶ Hava filterini yuxarı dartın və çəkib çıxarın (→ Şəkil 4).
- ▶ Əgər varsa kiçik hava filterlərini çıxarın (→ Şəkil 1, [2]).
- ▶ Kiçik hava filterlərini əl tozsoranı ilə təmizləyin.
- ▶ Böyük hava filterini isti su və yumşaq bir yuyucu vasitə ilə yuyun və kölgədə qurudun.
- ▶ Kiçik və böyük hava filterini yenidən quraşdırın.

5.4 Uzun müddət istismardan kənar

Uzun müddət istismardan kənar olduqda öncədən:

- ▶ Hava filterini təmizləmək.
- ▶ **Clean** düyməsi ilə daxili blokun özünü təmizləməsini aktivləşdirin.
- ▶ Özünü təmizlədikdən sonra, daxili blok quruyana qədər ventilyator rejimini yandırın.
- ▶ Daxili bloku söndürün və elektrik şəbəkəsindən ayırın.
- ▶ Uzaqdan idarəetmə pultunda batareyaları çıxarın.
- ▶ Cihazları tozdan qoruyun.

5.5 Manual istismar

QEYD

Düzgün olmayan istismar səbəbindən cihazın zədələnməsi

Manual istismar olunma daimi istifadə üçün nəzərdə tutulmayıb.

- ▶ Yalnız sınaq məqsədləri və ya fəvqəladə vəziyyətdə istifadə edin.
- ▶ Yalnız qısa müddət istifadə edin.

- ▶ Daxili bloku söndürün.
- ▶ Daxili blokun üst qapağını yuxarıya doğru qatlayın.
- ▶ Nazik bir predmetlə manual soyutma düyməsini basın:
 - Bir dəfə basmaq: Məcburi avtomatik rejim.
 - İki dəfə basmaq: Məcburi soyutma rejimi.
 - Üç dəfə basmaq: Daxili blok söndürülür.
- ▶ Normal əməliyyat rejimini bərpa etmək üçün uzaqdan idarəetmə pultundan istifadə edin.

6 Ətraf mühitin qorunması və məhv edilməsi

Ətraf mühitin qorunması Bosch qrupun korporativ prinsipidir. Məhsul keyfiyyəti, iqtisadiyyat və ətraf mühitin qorunması bizim üçün eyni dərəcədə vacib hədəfdir. Ətraf mühitin qorunması ilə bağlı qanun və qaydalara ciddi əməl olunur. Ətraf mühiti qorumaq üçün iqtisadi baxımdan ən yaxşı texnologiya və materiallardan istifadə edirik.

Qablaşdırma

Qablaşdırma məsələsinə gəldikdə, ən yaxşı təkrar emal təmin edən ölkələrə məxsus təkrar emal sistemlərindən istifadə edirik. İstifadə olunan bütün qablaşdırma materialları ekoloji cəhətdən təmiz və təkrar istifadə edilə bilər.

Köhnə cihaz

Köhnə cihazlarda təkrar emal edilə bilən qiymətli materiallar var. Komponentləri ayırmaq asandır. Plastiklər işarələnmişdir. Bu şəkildə, müxtəlif komponentlər çeşidlənə, təkrar emal edilə və ya utilizasiya oluna bilər.

Tullantıların elektrik və elektron avadanlıqları



Bu simvol, məhsulun digər tullantılar ilə birlikdə atılmamasını, emalı, toplanması, təkrar emalını və utilizasiyası üçün tullantı toplama nöqtəsinə gətirilməsini ifadə edir.



Simvol elektron tullantı qaydaları mövcud olan ölkələrə aiddir, məsələn "Tullantı elektrik və elektron avadanlıqlara dair 2012/19/EG Avropa Direktivi". Bu qaydalar ayrı-ayrı ölkələrdə köhnə elektron cihazların geri qaytarılması və təkrar istifadəsi üçün tətbiq olunan çərçivə şərtlərini müəyyənləşdirir.

Elektron qurğularda zərərli maddələr ola biləcəyi üçün ətraf mühitə dəyən ziyan və insan sağlamlığı üçün təhlükələri minimuma endirmək üçün məsuliyyətlə istifadə edilməlidir. Elektron tullantıların təkrar istifadəsi təbii ehtiyatların qorunmasına da kömək edir.

Tullantı elektrik və elektron avadanlıqların ekoloji cəhətdən təmizlənməsi barədə daha çox məlumat üçün səlahiyyətli yerli orqanlara, tullantıların atılması şirkətinə və ya məhsulu aldığınız pərakəndə satıcıya müraciət edin.

Daha çox məlumatı burada tapa bilərsiniz:

www.bosch-homecomfortgroup.com/en/company/legal-topics/weee/

Batareyalar

Batareyalar məişət tullantıları ilə utilizasiya oluna bilməz. İstifadə olunmuş batareyalar yerli toplama sistemində utilizasiya olunmalıdır.

Soyuducu məhlul R32



Cihazda florlu istixana qazı varR32 (qlobal istiləşmə potensialı 675¹⁾) zəif alışma və zəhərliyi az olan bir qaz (A2L və ya A2).

İçərisindəki miqdar xarici blok identifikasiya lövhəsində göstərilir.

Soyuducu məhlul ətraf mühit üçün təhlükəlidir və ayrıca toplanaraq utilizasiya olunmalıdır.

1) Avropa Parlamentinin və Şurasınının 16 Aprel 2014 tarixli 517/2014 sayılı Reglamentinin (Aİ) I Əlavəsinə əsasən.

Съдържание

1	Обяснение на символите и указания за безопасност	11
1.1	Обяснение на символите	11
1.2	Общи указания за безопасност	12
1.3	Указания към това ръководство	12
1.4	Важна бележка за скандинавския регион	12
2	Данни за продукта	12
2.1	Декларация за съответствие	12
2.2	Технически данни: дистанционно управление	12
2.3	Употреба с мулти сплит климатик	13
3	Обслужване	13
3.1	Преглед на вътрешното тяло	13
3.2	Дистанционно управление общ преглед	13
3.3	Използване на дистанционното управление	14
3.4	Свързаност	14
3.5	Настройване на основен работен режим	14
3.6	Настройка на таймера	15
3.7	Основни работни функции	15
3.7.1	Настройка на функцията за люлеене	15
3.7.2	Превключване на дисплея и зумера на алармата (Mute mode)	15
3.7.3	Функция за икономия на енергия	16
3.7.4	Silent mode	16
3.7.5	Wind avoid me (Функция Индиректна въздушна струя)	16
3.7.6	Турбо охлаждане/Турбо отопление	16
3.7.7	Защита от замръзване (8 °C Heating)	16
3.7.8	Функция Заклучване за деца	16
3.7.9	Управление на мощността	17
3.8	Други функции	17
3.8.1	Режим Сън	17
3.8.2	Функция Следвай ме (Follow me)	17
4	Отстраняване на неизправности	18
4.1	Неизправности с показание (Self diagnosis function)	18
4.2	Неизправности без показание	18
5	Техническо обслужване	19
5.1	Смяна на батериите	19
5.2	Почистване на уреда и дистанционното управление	19
5.3	Почистване на въздушния филтър	19
5.4	По-продължително извеждане от експлоатация	19
5.5	Ръчен работен режим	19
6	Защита на околната среда и депониране като отпадък	20
7	Политика за защита на данните	20

1 Обяснение на символите и указания за безопасност

1.1 Обяснение на символите

Предупредителни указания

В предупредителните указания сигналните думи обозначават начина и тежестта на последиците, ако не се следват мерките за предотвратяване на опасността.

Дефинирани са следните сигнални думи и същите могат да бъдат използвани в настоящия документ:

 **ОПАСНОСТ**
ОПАСНОСТ означава, че ще възникнат тежки до опасни за живота телесни повреди.

 **ПРЕДУПРЕЖДЕНИЕ**
ПРЕДУПРЕЖДЕНИЕ означава, че могат да се получат тежки до опасни за живота телесни повреди.

 **ВНИМАНИЕ**
ВНИМАНИЕ означава, че могат да настъпят леки до средно тежки телесни повреди.

УКАЗАНИЕ
УКАЗАНИЕ означава, че могат да възникнат материални щети.

Важна информация

 Важна информация без опасност за хора или вещи се обозначава с показания информационен символ.





Символ	Значение
	Предупреждение за запалими материали: хладилният агент R32 в този продукт е газ с ниска горимост и ниска отровност (A2L или A2).
	По време на монтажа и поддръжката носете предпазни ръкавици.
	Поддръжката трябва да се извършва от квалифицирано лице съгласно инструкциите в ръководството за техническо обслужване.
	При работа спазвайте инструкциите на ръководството за обслужване.

Табл. 1

1.2 Общи указания за безопасност

⚠ Указания за целевата група

Това ръководство за обслужване е предназначено за потребителя на климатичната инсталация. Указанията във всички свързани с инсталацията ръководства трябва да се спазват. При неспазване е възможно да възникнат материални щети и телесни повреди или дори опасност за живота.

- ▶ Прочетете ръководствата за обслужване на всички съставни части на инсталацията преди използването и ги запазете.
- ▶ Следвайте указанията за безопасност и предупредителните инструкции.

⚠ Употреба по предназначение

Вътрешното тяло е предназначено за монтаж вътре в сградата с връзка към едно външно тяло и други компоненти на системата, напр. управления.

Външното тяло е предназначено за монтаж извън сградата с връзка към едно или повече вътрешни тела и други компоненти на системата, например управления.

Климатичната инсталация е предназначена само за бизнес/битово ползване на места, на които температурните отклонения от настроените зададени стойности не водят до увреждания на живи същества или на материали. Климатичната инсталация не е подходяща за точна настройка и поддържане на желаната абсолютна влажност на въздуха.

Всяко друго приложение не е използване по предназначение. Не се поема отговорност за неправилна употреба на уреда и произтекли от такава употреба щети.

За монтаж на специални места (подземен паркинг, технически помещения, балкон или във всяка полуоткрита зона):

- ▶ Преди всичко спазвайте изискванията за мястото на инсталиране в техническата документация.

⚠ Общи опасности от хладилния агент

- ▶ Този уред е напълнен с хладилен агент. Газообразният хладилен агент може да образува отровни газове при контакт с огън.
- ▶ Погрижете се за редовното инспектиране и техническо обслужване на инсталацията от оторизирана сервизна фирма.
- ▶ Ако има подозрение за изтичащ хладилен агент, проветрете добре помещението и уведомете оторизирана сервизна фирма.

⚠ Изменения и ремонти

Неправомерните изменения на климатичната инсталация могат да доведат до телесни повреди и/или материални щети.

- ▶ Възлагайте извършването на работите само на оторизирана сервизна фирма.
- ▶ Не извършвайте изменения на външното тяло, вътрешното тяло или на други части на климатичната инсталация.
- ▶ Преди всякакви работи по поддръжката разединете климатичната инсталация от електрическото захранване.

⚠ Указания за боравенето с инсталацията

Грешната употреба на климатичната инсталация може да навреди на здравето ви.

- ▶ Не излагайте тялото за по-продължително време директно на въздушния поток.
- ▶ За кърмачета, деца, възрастни хора, хора на легло или такива с увреждания се уверете, че температурата в помещението е подходяща за намиращите се в помещението лица.
- ▶ Никога не вкарвайте предмети в уреда, защото можете да се нараните.

Грешното боравене с уреда може да доведе до намаляване на мощността, до повреди на уреда и лични наранявания.

- ▶ Не блокирайте входовете и изходите за въздух на уреда.

- ▶ Затваряйте вратите и прозорците по време на работа.
- ▶ Пазете вътрешното тяло от навлизане на вода.
- ▶ Проверявайте редовно монтажната рама на външното тяло за износване и стабилно захващане.
- ▶ Не прилагайте тежести, като напр. предмети или хора, върху външното тяло.
- ▶ Поддържайте праха, изпаренията и влагата в помещението на инсталиране на вътрешното тяло минимални.
- ▶ Не използвайте лесно възпламеними газове в близост до уредите, напр. от спрей флакони.
- ▶ Ако нещо с климатика не изглежда в ред (напр. миризма на изгоряло, повреден кабел), незабавно спрете работа и разединете електрическото захранване.

⚠ Сигурност на електрическите уреди за битова употреба и подобни цели

За предотвратяване на опасности от електрически уреди в съответствие с EN 60335-1 са валидни следните изисквания:

«Този уред може да се използва от деца на възраст над 8 години, както и от лица с ограничени физически, сетивни или умствени способности или без опит и познания само ако те са под наблюдение и са били инструктирани относно безопасното използване на уреда и разбират рисковете от това. Децата не трябва да играят с уреда. Почистването и обслужването не трябва да се извършват от деца без надзор.»

«Ако проводникът за свързване към захранването е повреден, той трябва да бъде подменен от производителя или от негов сервизен представител, или от лице със съответната квалификация, за да се предотврати опасността.»

1.3 Указания към това ръководство

Фигурите ще намерите на едно място в края на това ръководство. Текстът съдържа референции към фигурите.

Продуктите могат да се различават в зависимост от модела от изображенията в това ръководство.

1.4 Важна бележка за скандинавския регион

Продуктът не е предназначен за отопление за скандинавския регион. Употребата по предназначение е за охлаждане.

2 Данни за продукта

2.1 Декларация за съответствие

По своята конструкция и работно поведение този продукт отговаря на европейските и националните изисквания.

 С СЕ знака се декларира съответствието на продукта с всички приложими законови изисквания на ЕС, които предвиждат поставянето на този знак.

Пълният текст на декларацията за съответствие е наличен в интернет: www.bosch-homecomfort.bg.

2.2 Технически данни: дистанционно управление

Захранване с напрежение	2 AAA батерии
Обхват на сигнала	8 m
Допустима температура на околната среда	-5 °C – 60 °C

Табл. 2

2.3 Употреба с мулти сплит климатик

Вътрешният модул може да се използва в системата с мулти сплит климатик. В този случай са деактивирани следните функции:

- Функции за икономия на енергия **Пестене** и **Управление на мощността**
- Самопочистване (iClean)
- Потискане на шума (Silent mode)
- Ръчен режим
- Откриване на теч на хладилен агент
- Автоматичен енергоспестяващ режим в режим готовност (1 W standby)



CL3200iM W 20 E се предлага само в мулти сплит система (CL5000M).

3 Обслужване

3.1 Преглед на вътрешното тяло

Легенда към фиг. 1:

- [1] Горен капак
- [2] Място за малък филтър
- [3] Въздушен филтър
- [4] Задна страна на дисплея
- [5] Бутон за ръчен режим
- [6] Насочваща клапа за въздух

Дисплей на вътрешното тяло

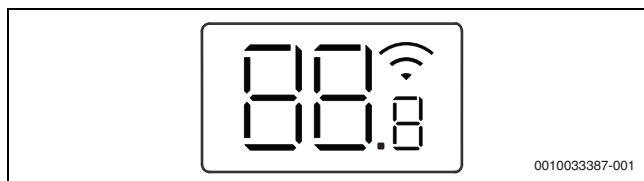

Символ	Обяснение
Число	Показание за температурата
	WLAN връзка ¹⁾ АКТУВЕН
ON	Показва се при някои функции, когато те бъдат включени. При изключено вътрешно тяло показва, че таймерът за включване е активен.
OF	Показва се при някои функции, когато те бъдат изключени.
dF	Автоматично размразяване активно
FP	Защита от замръзване активна: вътрешното тяло поддържа температурата в помещението на минимум 8 °C.
CL	Функцията за самостоятелно почистване е активна (iClean)
Ex, Pх, Fх	Код за неизправност («х» е на мястото на произволна цифра).

1) Възможно само с IP гейтуей като допълнителна принадлежност.

Табл. 3 Символи на дисплея

3.2 Дистанционно управление общ преглед

Бутони на дистанционното управление

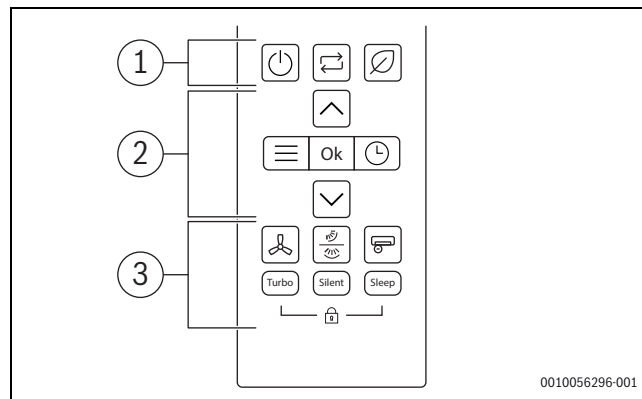

Поз.	Бутон	Функция
1		Прекъсвач вкл./изкл.
		Задаване на работен режим
		Save
2		Меню
	Ok	Потвърди избора
		Настройка на таймера
		Увеличаване на температурата
		Намаляване на температурата
3		Обороти на вентилатора
		Вертикално/хоризонтално въртене
		Супер йонизатор
	Турбо	Турбо режим
	Тих режим	Тих режим
	Сън	Режим Сън
		Заклучване за деца

Табл. 4 Бутони на дистанционното управление

Дистанционно управление дисплей

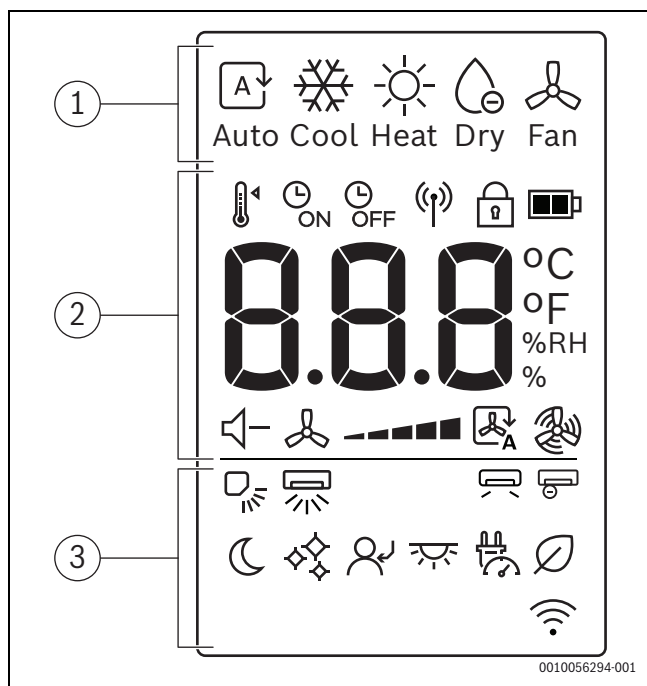

Поз.	Символ	Обяснение
1		Работен режим: Автоматичен режим
		Работен режим: режим Охлаждане
		Работен режим: режим Отопление
		Работен режим: режим Обезвлажняване
		Работен режим: режим вентилатор
2		Задайте температура
		Таймер ВКЛ.
		Таймер ИЗКЛ.
		Изпращане на сигнал
		Заклучване за деца
		Ниво на батерията
		Дисплей за стойности: показва зададената температура, % на относителната влажност на въздуха и таймер.
		Тих режим
		Обороти на вентилатора
		Автоматичен режим на вентилатора
3		Турбо режим на вентилатора
		Вертикално въртене – Автоматично
		Хоризонтално въртене – Автоматично
		Wind avoid me - Вятърът да ме избягва
		Супер йонизатор
		Режим Сън
		iClean
		Следвай ме
		LED дисплей и зумер на алармата вкл./изкл.
		Управление на мощността
		Save
		Дисплей функция Безжично управление

Табл. 5 Символи на дисплея на дистанционното управление

3.3 Използване на дистанционното управление

Обхватът на сигнала е 8 m. Стоящи на пътя предмети или използването на определени осветителни тела в същото помещение може да повлияе на преноса на сигнала.

- ▶ Насочете дистанционното управление към прозореца за прием на сигнал на уреда и натиснете желанния бутон. Уредът издава звуков сигнал, когато приема сигнал.

УКАЗАНИЕ

Безупречната функция на дистанционното управление може да се влоши за постоянно.

- ▶ Не излагайте дистанционното управление на директна слънчева светлина.
- ▶ Не оставяйте дистанционното управление в близост до отопление.
- ▶ Пазете дистанционното управление от влага и удари.

3.4 Свързаност

За да се свържете към WLAN, трябва да се инсталира IP гейтуей (допълнителна принадлежност).

3.5 Настройване на основен работен режим

Включване/изключване на уреда

- ▶ Натиснете бутона , за да включите или да изключите уреда: Уредът стартира в зададения работен режим.

Настройките могат да бъдат избрани и когато уредът е изключен. Уредът запаметява настройките и ги запазва в случай на прекъсване на електрозахранването.



След изключване уредът остава в режим готовност. Интелигентната технология за вкл./изкл. позволява автоматичен енергоспестяващ режим в режим готовност (1 W standby).

Автоматичен режим

В автоматичен режим уредът автоматично превключва между режим Отопление и Охлаждане, за да поддържа желаната температура.

- ▶ Натискайте многократно бутона , докато на дисплея се появи .
- ▶ Изберете необходимата температура с бутоните и .





Оборотите на вентилатора не може да се регулират в автоматичен режим.

Режим Охлаждане

- ▶ Натискайте многократно бутона , докато на дисплея се появи .
- ▶ Изберете необходимата температура с бутоните и .
- ▶ Натискайте бутона , докато достигнете необходимата скорост на въздушния поток.



Режим Вентилатор

- ▶ Натискайте многократно бутона , докато на дисплея се появи .
- ▶ Натискайте бутона , докато достигнете необходимите обороти на вдуващия вентилатор.



При режим вентилатор температурата не се показва и не може да се регулира.





Режим Изсушаване

- ▶ Натискайте многократно бутона , докато на дисплея се появи .



Оборотите на вентилатора не могат да се регулират и да се показват в режим Обезвлажняване.

Режим Отопление

- ▶ Натискайте многократно бутона , докато на дисплея се появи .
- ▶ Задайте необходимата температура с бутоните  и .
- ▶ Натискайте бутона , докато достигнете необходимите обороти на вдуващия вентилатор.







Ако външната температура е много ниска, отоплителната мощност на климатичната инсталация може да не е достатъчна. Препоръчваме да свържете допълнителни топлогенератори.





3.6 Настройка на таймера

Таймери за включване и изключване могат да бъдат настроени от 0 до 24 часа, за първите 10 часа с размер на стъпката от 30 минути, а след това с размер на стъпката 1 час. Чрез настройване на 0 часа таймерът прекъсва.

Настройка на таймер за включване

- ▶ Натиснете бутона , докато се покаже символът .
- ▶ Натискайте бутона  или , за да настроите желанния час. След кратко време настройката се приема.

Настройка на таймер за изключване

- ▶ Натиснете бутона , докато се покаже символът .
- ▶ Натискайте бутона  или , за да настроите желанния час. След кратко време настройката се приема.

Прекъсване на таймер

- ▶ С бутона  изберете съответния таймер.
- ▶ Настройте 0,0 часа. След кратко време таймерът прекъсва.

Комбиниране на таймери

Двата таймера могат да се настройват едновременно. Всеки таймер може да се програмира така, че да се активира преди другия.

- ▶ Настройте таймера за включване и изключване. Настройките се комбинират автоматично.

Актуално време	13:00 ч
Настройка на таймер за включване	4,0 ч
Настройка на таймер за изключване	8,5 ч
Време за включване	17:00 ч
Време за изключване	21:30 ч

Табл. 6 Пример



Таймерите за включване и изключване не могат да бъдат програмирани така, че уредът да работи с различни температури или други настройки.

3.7 Основни работни функции

3.7.1 Настройка на функцията за люлеене 



УКАЗАНИЕ

Ако жалузата остане в най-долната позиция по време на режим Охлаждане за дълъг период от време, може да се образува конденз. Регулирането на жалузата на ръка може да причини неизправности.

- ▶ Използвайте само дистанционното управление, за да регулирате жалузата.

Функцията за люлеене може да бъде активирана във вертикална или хоризонтална позиция (→ 2).



Автоматичен режим на вертикално въртене (нагоре/надолу)

- ▶ Натиснете бутона . Дистанционното управление показва символа .

За да отмените автоматичния режим на вертикално въртене:

- ▶ Отново натиснете бутона .

Автоматичен режим на хоризонтално въртене (наляво/надясно)

- ▶ Натиснете бутона  за 2 секунди, за да активирате автоматичния режим на хоризонтално въртене. Дистанционното управление показва символа .

За да отмените автоматичния режим на хоризонтално въртене:





- ▶ Натиснете бутона  отново за две секунди.



Когато включвате уреда, позицията на жалузата автоматично ще се върне на предишния си ъгъл.

3.7.2 Превключване на дисплея и зумера на алармата (Mute mode) 

За да включите или да изключите дисплея на вътрешния модул и зумера на алармата:

- ▶ Натискайте многократно бутона  или бутоните , , докато се покаже иконата .
- ▶ Потвърдете избора с бутона **Ok**.

За да покажете текущата температура в помещението:

- ▶ Натиснете бутона **Silent** и го задръжте за 5 секунди.

За да покажете зададената температура:



- ▶ Натиснете и задръжте бутона **Silent** за още 5 секунди.

3.7.3 Функция за икономия на енергия

Следната функция за икономия на енергия¹⁾ може да бъде избрана на уреда:

Save

Уредът автоматично намалява консумацията на енергия, докато поддържа желаната температура в помещението.

- ▶ Натиснете бутона , за да активирате тази функция. Дистанционното управление показва символа .



Функцията **Save** да бъде избрана само в режимите Охлаждане и Отопление.

Натискането на бутона  ще спре работата на **Save**.

3.7.4 Silent mode

Тази функция²⁾ намалява шумовете, издавани от вътрешния модул и външния модул, когато работят. Това е особено полезно през нощта, ако трябва да се съобразите със съседите си.

- ▶ Натиснете бутона **Silent**, за да активирате тази функция. Дистанционното управление показва символа .

Напускане на функцията:

- ▶ Отново натиснете бутона **Silent**. Символът  на дистанционното управление изчезва.





Оборотите на вентилатора на вътрешния модул ще бъдат намалени до минималното им ниво. Ако зададете по-високи обороти на вентилатора на вътрешния модул, функцията за тих режим ще бъде деактивирана.

Когато модулът е в тих режим, може да не е възможно да се постигне необходимата охлаждаща/отоплителна мощност, понеже компресорът във външния модул работи на ниска честота.

3.7.5 Wind avoid me (Функция Индиректна въздушна струя)

Тази функция³⁾ предотвратява директната въздушна струя върху тялото.

- ▶ Натискайте многократно бутона  или бутоните , докато се покаже иконата .
- ▶ Потвърдете избора с бутона **Ok**.



Тази функция е налична само в режимите Охлаждане, Обезвлажняване и Вентилатор.

3.7.6 Турбо охлаждане/Турбо отопление

Когато е активно Турбо охлаждане/Турбо отопление, вътрешният модул работи на максимална мощност за 30 минути, за да загрее или да охлади помещението бързо.

- ▶ Турбо охлаждане: включете режим Охлаждане и натиснете бутона **Turbo**.
- ▶ Турбо отопление: включете режим Отопление и натиснете бутона **Turbo**. Дистанционното управление показва символа .

Напускане на функцията:



- ▶ Отново натиснете бутона **Turbo**. Символът  на дистанционното управление изчезва.



Тази функция е налична само в режимите Охлаждане и Отопление.

iClean

Уредът има функция за самопочистване⁴⁾ за топлообменника на вътрешния модул. Функцията за самопочистване премахва прах, мухъл и мазнина, които могат да доведат до неприятни миризми. Тя работи чрез автоматично замразяване, бързо размразяване и след това горещ въздух за изсушаване на топлообменника, отстранявайки ефективно тези замърсявания.

- ▶ Натискайте многократно бутона  или бутоните , докато се покаже иконата .
- ▶ Потвърдете избора с бутона **Ok**.





CL се появява на дисплея на вътрешния модул, когато се извършва самопочистване. Самопочистването завършва автоматично след 20 до 45 минути.

3.7.7 Защита от замръзване (8 °C Heating)

Защитата от замръзване може да се активира, за да се поддържа температурата в помещението на минимум 8 °C.

- ▶ В режим отопление 2x натиснете в рамките на 1 секунда бутона .
- Уредът остава изключен, докато температурата падне под 8 °C.

Напускане на функцията:

- ▶ Натиснете бутона , бутона  или който и да е друг бутон.



Fp се появява на дисплея на вътрешния модул, когато функцията Защита от замръзване е активна.

3.7.8 Функция Заклучване за деца

Бутоните на дистанционното управление могат да бъдат заключени със Заклучването за деца.

За да активирате функцията:



- ▶ Натиснете бутоните **Turbo** и **Sleep** едновременно за 5 секунди. Дистанционното управление показва символа .

За да деактивирате функцията:

- ▶ Натиснете бутоните **Turbo** и **Sleep** едновременно за 3 секунди. Символът  на дистанционното управление изчезва.

Супер йонизатор (Функция за чист въздух)

Когато тази функция е избрана, вътрешен компонент на вътрешния модул ще се енергизира и изпуснатите йони ще се разпространят в помещението, за да противодействат на разпространяващите се във въздуха замърсители, като например мухъл, вируси и алергени, помагайки за подобряване на качеството на въздуха на закрито.

- ▶ Натиснете бутона , за да активирате тази функция. Дистанционното управление показва символа .

Напускане на функцията:

- ▶ Отново натиснете бутона .

1) Функцията за икономия на енергия не е налична в мулти сплит системата.

2) Функцията Silent mode не е налична в мулти сплит системата.

3) Функцията Wind avoid me не е налична в мулти сплит системата.







4) Функцията iClean не е налична в мулти сплит функцията.

3.7.9 Управление на мощността

Следните опции за управление на мощността¹⁾ са налични. Две от опциите за управление на мощността могат да бъдат избрани, за да се намали консумацията на енергия на уреда:

- **Управление на мощността (100%):** нормална работа (излизане от функцията Управление на мощността)
- **Управление на мощността (75%):** намаляване на консумацията на енергия с 25%
- **Управление на мощността (50%):** намаляване на консумацията на енергия с 50%





За да изберете желаната опция за управление на мощността:

- ▶ Натискайте многократно бутона  или бутоните  и , докато се покаже .
- ▶ Потвърдете с бутона **Ok**.
- ▶ Натиснете бутоните  и  и изберете желаното ниво на управление на мощността (100%, 75%, 50%).
- ▶ Потвърдете с бутона **Ok**.



Функцията **Управление на мощността** може да бъде избрана само в режим **Охлаждане**.

3.8 Други функции

- ▶ Натиснете бутона **Set**.
- ▶ Изберете функция с бутона **Set** или с бутоните  и .
 -  = функция за режим на покой
 -  = функция "Следвай ме"
 -  = безжична функция за управление
- ▶ Потвърдете избора с бутона **OK**.

Прекратяване на функцията:

- ▶ Повторете стъпките по-горе.

3.8.1 Режим Сън

Целта на тази функция е да се пести енергия по време на периоди на престой. След един час уредът започва да нагрява или да охлажда по-слабо. За да се направи това, зададената температура се променя с 1 °C. След два часа зададената температура се променя още 1 °C. След това устройството остава на новата температура.

За да активирате функцията:

- ▶ Натиснете бутона **Sleep**.
Дистанционното управление показва символа .

За да деактивирате функцията:





- ▶ Натиснете отново бутона **Sleep** или след 8 часа работа в режим Сън. Символът  на дистанционното управление изчезва.



Функцията не е налична в режимите **Обезвлажняване** и **Вентилатор**.

3.8.2 Функция Следвай ме (Follow me)

Функцията активира дистанционното управление на текущото място, за да измерва температурата на 3-минутни интервали. Вътрешният модул сега се контролира с отчитане на тези измервания.





- ▶ Натискайте многократно бутона  или бутоните  и , докато се покаже иконата .
- ▶ Потвърдете избора с бутона **Ok**.



Функцията Следвай ме е налична само в режимите **Охлаждане**, **Отопление** и **Автоматичен**.

Функция Безжично управление

Целта на тази функция е да създаде връзка чрез WLAN. Ако уредът не показва функцията:

- ▶ Натискайте многократно бутона  или бутоните  и , докато се покаже .
- ▶ Потвърдете избора с бутона **Ok**.

1) Управлението на мощността не е налично в мулти сплит системата.

4 Отстраняване на неизправности

4.1 Неизправности с показание (Self diagnosis function)

Ако по време на работа се появи неизправност, светодиодите мигат за по-продължително време или дисплеят показва код на неизправност (напр. EH 02).

Ако възникне неизправност за повече от 10 минути:

- ▶ Прекъснете захранването с напрежение за кратко време и включете отново вътрешното тяло.

Когато дадена неизправност не може да бъде отстранена:

- ▶ Обадете се на сервизния център и съобщете кода на неизправността, както и данните на уреда.

4.2 Неизправности без показание

Ако по време на работа възникнат неизправности, които не могат да бъдат отстранени:

- ▶ Обадете се на сервизния център и информирайте за неизправността, както и данните на уреда.

Неизпр.	Възможна причина
Мощността на вътрешното тяло е твърде слаба.	Температурата е настроена твърде висока или твърде ниска.
	Въздушният филтър е замърсен и трябва да бъде почистен.
	Неблагоприятно влияние на околната среда върху вътрешното тяло, напр. поради препятствия пред въздушните отвори на уредите, поради отворени врати/прозорци в помещението или поради силни топлинни източници в помещението.
	Безшумният режим е активиран и предотвратява използването на пълната мощност.
Вътрешното тяло не включва.	Вътрешното тяло има защитен механизъм срещу претоварване. Може да отнеме 3 минути, преди да е възможно повторно стартиране на вътрешното тяло.
	Батериите на дистанционното управление са изтощени.
	Таймерът е включен.
Работният режим сменя от охлаждане или загряване на работа с вентилатор.	Вътрешното тяло променя работния режим, за да предотврати образуването на скреж.
	Настроената температура е достигната преждевременно.
Вътрешното тяло генерира бяла мъгла.	Във влажни региони голяма разлика в температурата между въздуха в помещението и климатизирания въздух може да причини бяла мъгла.
Вътрешното тяло и външното тяло генерират бяла мъгла.	Ако след автоматичното размразяване заработи директно режим отопление, поради увеличената влажност на въздуха може да се образува бяла мъгла.
Вътрешното тяло и външното тяло издават шумове.	Шумолящ шум във вътрешното тяло може да възникне, когато решетката за въздушния поток нулира своята позиция.
	Тих съскащ шум по време на работа е нормален. Дължи се на протичането на хладилен агент.
	Може да възникне свистящ звук, защото металните и пластмасовите части на уреда се разширяват или свиват при загряване/охлаждане.
	Външното тяло издава различни шумове по време на работа, които са нормални.
Вътрешното тяло или външното тяло изхвърля прах.	При по-продължителни периоди на извеждане от експлоатация в уредите може да се събере прах, ако те не бъдат покрити.
Лоша миризма по време на работа.	В уредите могат да навлязат и да бъдат разпространени лоши миризми от въздуха.
	Въздушният филтър може да е мухлясал и трябва да се почисти.
Вентилаторът на външното тяло не работи постоянно.	За оптимална работа вентилаторът се управлява вариращо.
Работата е неравномерно или непредвидима, или вътрешното тяло не реагира.	Интерференции от мобилни радио кули или чужди сигнални усилватели могат да повлияят на вътрешното тяло. ▶ Изключете вътрешното тяло за кратко време от електрическото захранване и го стартирайте отново.
Насочващата клапа за въздух или ламелите за въздушния поток не се движат правилно.	Въздушната клапа за въздух или ламелите за въздушния поток са били регулирани с ръка или не са монтирани правилно.
	▶ Изключете вътрешното тяло и проверете, дали компонентите са фиксирани правилно.
	▶ Включете вътрешното тяло.

Табл. 7

5 Техническо обслужване



ВНИМАНИЕ

Опасност поради токов удар или подвижни части

- ▶ Преди всички работи по поддръжката прекъсвайте електрическото захранване.
- ▶ Непосочени тук стъпки за поддръжка трябва да се извършват само от оторизирана сервизна фирма.

5.1 Смяна на батериите

Нуждаете се от 2 батерии с размер ААА. Използването на презареждащи се батерии не се препоръчва.

- ▶ Свалете капачето на отделението за батериите (→ Фиг. 3).
- ▶ Поставете нови батерии и внимавайте за правилната полярност.
- ▶ Поставете отново капачето на отделението за батериите.

5.2 Почистване на уреда и дистанционното управление

УКАЗАНИЕ

Повреди на уреда вследствие на неправилно почистване!

- ▶ Не пръскайте или поливайте директно с вода.
- ▶ Не използвайте гореща вода, абразивен прах или силни разтворители.
- ▶ За почистване избършете вътрешното тяло и дистанционното управление с мека кърпа.
- ▶ Поверявайте почистването на външното тяло само на оторизирана сервизна фирма.

5.3 Почистване на въздушния филтър

УКАЗАНИЕ

Въздушният филтър може да се деформира под пряка слънчева светлина.

- ▶ Не излагайте въздушния филтър на пряка слънчева светлина.

Почиствайте въздушните филтри на всеки 2 седмици, както и преди и след по-продължително извеждане от експлоатация.

- ▶ Изключете вътрешното тяло.
- ▶ Вдигнете горния капак на вътрешното тяло.
- ▶ Натиснете нагоре и извадете въздушния филтър (→ Фиг. 4).
- ▶ Извадете малкия въздушен филтър, ако е наличен (→ Фиг. 1, [2]).
- ▶ Почистете малкия въздушен филтър с ръчна прахосмукачка.
- ▶ Изперете големия въздушен филтър с топла вода и мек почистващ препарат, и изсушете на сянка.
- ▶ Поставете отново малкия въздушен филтър и големия въздушен филтър.

5.4 По-продължително извеждане от експлоатация

Преди по-продължително извеждане от експлоатация:

- ▶ Почистете въздушния филтър.
- ▶ Активирайте самопочистването на вътрешното тяло с бутона **Clean**.
- ▶ След самопочистването включете режима на работа с вентилатор, докато вътрешното тяло изсъхне.
- ▶ Изключете вътрешното тяло и го разединете от електрическото захранване.
- ▶ Извадете батериите от дистанционното управление.
- ▶ Защитете уредите от прах.

5.5 Ръчен работен режим

УКАЗАНИЕ

Повреди на работа вследствие на неправилна работа

Ръчният режим не е предвиден за продължителна употреба.

- ▶ Използвайте само за тестови цели или в аварийен случай.
- ▶ Използвайте само за кратко време.
- ▶ Изключете вътрешното тяло.
- ▶ Вдигнете горния капак на вътрешното тяло.
- ▶ С тънък предмет натиснете бутона за ръчен режим на охлаждане:
 - Натискане веднъж: принудителен автоматичен режим.
 - Натискане два пъти: принудителен режим на охлаждане.
 - Натискане три пъти: вътрешното тяло се изключва.
- ▶ За да възстановите нормалната работа, използвайте дистанционното управление.

6 Защита на околната среда и депониране като отпадък

Опазването на околната среда е основен принцип на групата Bosch. За Bosch качеството на продуктите, ефективността и опазването на околната среда са равнопоставени цели. Законите и наредбите за опазване на околната среда се спазват стриктно.

За опазването на околната среда използваме най-добрата възможна техника и материали, като отчитаме аргументите от гледна точка на икономическата рентабилност.

Опаковка

По отношение на опаковката ние участваме в специфичните системи за утилизация, гарантиращи оптимално рециклиране. Всички използвани опаковъчни материали са екологично чисти и могат да се използват многократно.

Излязъл от употреба уред

Бракуваните уреди съдържат ценни материали, които трябва да се подложат на рециклиране.

Конструктивните възли се отделят лесно. Пластмасовите детайли са обозначени. По този начин различните конструктивни възли могат да се сортират и да се предадат за рециклиране или изхвърляне като отпадъци.

Излезли от употреба електрически и електронни уреди



Този символ означава, че продуктът не трябва да се изхвърля заедно с други отпадъци, а трябва да бъде предаден на съответните места за обработка, събиране, рециклиране и изхвърляне на отпадъци.

Символът важи за страните с разпоредби относно електронните устройства, като например Директива 2012/19/ЕС относно отпадъци от електрическо и електронно оборудване (ОЕЕО). Тези разпоредби определят рамковите условия, които са в сила в съответната държава за предаването като отпадък и рециклирането на стари електронни устройства.

Тъй като електронните уреди може да съдържат опасни вещества, те трябва да бъдат рециклирани отговорно с цел свеждането до минимум на възможните щети за околната среда и опасностите за човешкото здраве. В допълнение на това рециклирането на електронни отпадъци допринася и за запазването на природните ресурси.

За допълнителна информация относно утилизацията на стари електрически и електронни уреди, молим да се обърнете към отговорния орган на място, към местното сметосъбирателно дружество или към търговеца, от когото сте закупили продукта.

Повече информация ще намерите тук:

www.bosch-homecomfortgroup.com/en/company/legal-topics/weee/

Батерии

Батериите не трябва да се изхвърлят в битовата смет. Употребявани батерии трябва да се изхвърлят от местните организации за събиране на отпадъци.

Хладилен агент R32



Уредът съдържа флуориран парников газ R32 (парников потенциал 675¹⁾) с ниска горимост и ниска отровност (A2L или A2).

Съдържащото се количество е посочено върху табелката с техническите данни на външното тяло.

Хладилните агенти са опасни за околната среда и трябва да се събират и изхвърлят отделно.

7 Политика за защита на данните



Ние, Роберт Бош ЕООД, бул. Черни връх 51 Б, 1407 София, България, обработваме технически данни за продукта и инсталацията, данни за връзка, комуникационни данни, данни за регистрацията на продукта и данни за историята на клиента, с цел да осигурим функционалността на продукта (ОРЗД,

чл. 6, алинея 1, буква б), да изпълняваме нашите задължения за експлоатационен надзор на продукта, безопасност на продукта и от съображения за безопасност (ОРЗД, чл. 6, алинея 1, буква е), за защита на нашите права във връзка с въпроси, свързани с гаранцията и регистрацията на продукта (ОРЗД, чл. 6, алинея 1, буква е), както и за анализиране на дистрибуцията на нашите продукти и предоставяне на индивидуални и специфични за продукта информации и оферти (ОРЗД, чл. 6, алинея 1, буква е). За предоставяне на услуги като продажби и маркетингови услуги, управление на договори, обработка на плащания, програмиране, хостинг на данни и услуги за телефонна гореща линия можем да поверяваме и предаваме данни на външни доставчици на услуги и/или дъщерни дружества на Bosch съгласно § 15 и следв. на германския Закон за акционерните дружества. В някои случаи, но само ако е осигурена адекватна защита на данните, личните данни могат да се предават на получатели, намиращи се извън Европейската икономическа зона. Допълнителна информация се предоставя при поискване. Можете да се свържете с корпоративното длъжностно лице по защитата на данните на адрес: Data Protection Officer, Information Security and Privacy (C/ISP), Robert Bosch GmbH, Postfach 30 02 20, 70442 Stuttgart, Germany.

Имате право по всяко време да възразите срещу обработката на Вашите лични данни въз основа на ОРЗД, чл. 6, алинея 1, буква е, на основания, свързани с Вашата конкретна ситуация или свързани с целите на директния маркетинг. За да упражните Вашите права, моля, свържете се с нас чрез DPO@bosch.com. За да получите повече информация, моля, сканирайте QR кода.

1) въз основа на Приложение I на Разпоредба (ЕС) № 517/2014 на Европейския парламент и на Съвета от 16 април 2014 г.

Obsah

1	Vysvětlení symbolů a bezpečnostní pokyny	21
1.1	Použité symboly	21
1.2	Všeobecné bezpečnostní pokyny	21
1.3	Poznámky k tomuto návodu	22
1.4	Důležité upozornění pro oblast Skandinávie.....	22
2	Údaje o výrobku	22
2.1	Prohlášení o shodě	22
2.2	Technické údaje dálkového ovládání	22
2.3	Použití s multisplitovým klimatizačním zařízením.	22
3	Obsluha	23
3.1	Přehledné uspořádání vnitřní jednotky	23
3.2	Přehled součástí dálkového ovládání	23
3.3	Použití dálkového ovládání	24
3.4	Konektivita	24
3.5	Nastavení hlavního provozního režimu	24
3.6	Nastavení časovače	24
3.7	Základní provozní funkce	25
3.7.1	Nastavení funkce výkyvu	25
3.7.2	Zapnutí/vypnutí displeje a zvukového alarmu (Mute mode)	25
3.7.3	Funkce úspory energie	25
3.7.4	Silent mode	25
3.7.5	Wind avoid me (Funkce nepřímého proudu vzduchu)	25
3.7.6	Turbo chlazení/Turbo vytápění	25
3.7.7	Protizámrazová ochrana (8 °C Heating)	26
3.7.8	Funkce dětské pojistky	26
3.7.9	Power control	26
3.8	Další funkce	26
3.8.1	Noční provoz	26
3.8.2	Funkce Follow me (Follow me)	26
4	Odstraňování poruch	27
4.1	Zobrazované poruchy (Self diagnosis function) ..	27
4.2	Poruchy bez zobrazení	27
5	Údržba	28
5.1	Výměna baterií	28
5.2	Čištění zařízení a dálkového ovládání	28
5.3	Čištění vzduchového filtru	28
5.4	Delší odstavení z provozu	28
5.5	Ruční provoz	28
6	Ochrana životního prostředí a likvidace odpadu	29
7	Informace o ochraně osobních údajů	29

1 Vysvětlení symbolů a bezpečnostní pokyny

1.1 Použité symboly

Výstražné pokyny

Signální výrazy označují druh a závažnost následků, které mohou nastat, nebudou-li dodržena opatření k odvrácení nebezpečí.

Následující signální výrazy jsou definovány a mohou být použity v této dokumentaci:

 **NEBEZPEČÍ**
NEBEZPEČÍ znamená, že dojde k těžkým až život ohrožujícím újmám na zdraví osob.





 **VAROVÁNÍ**
VAROVÁNÍ znamená, že může dojít k těžkým až život ohrožujícím újmám na zdraví osob.

 **UPOZORNĚNÍ**
UPOZORNĚNÍ znamená, že může dojít k lehkým až středně těžkým újmám na zdraví osob.

OZNÁMENÍ
OZNÁMENÍ znamená, že může dojít k materiálním škodám.

Důležité informace

 **Důležité informace** neobsahující ohrožení člověka nebo materiálních hodnot jsou označeny zobrazeným informačním symbolem.

Symbol	Význam
	Varování před vznětlivými látkami: Chladivo R32 v tomto výrobku je plyn s nízkou hořlavostí a nízkou toxicitou (A2L nebo A2).
	Během instalačních a údržbových prací používejte ochranné rukavice.
	Údržbu by měla provádět kvalifikovaná osoba a dodržovat pokyny uvedené v návodu k údržbě.
	Při provozu nutno dodržovat pokyny uvedené v návodu k obsluze.

Tab. 1

1.2 Všeobecné bezpečnostní pokyny

 **Pokyny pro cílovou skupinu**

Tento návod k obsluze je určen provozovatelům klimatizačních zařízení. Pokyny ve všech návodech souvisejících se zařízením musejí být dodrženy. Jejich nerespektování může vést k materiálním škodám, poškození zdraví osob nebo dokonce k ohrožení jejich života.

- ▶ Před zahájením obsluhy si přečtěte a uschovejte návody k obsluze všech komponent zařízení.
- ▶ Řiďte se bezpečnostními a výstražnými pokyny.

⚠ Použití v souladu se stanoveným účelem

Vnitřní jednotka je určena k instalaci v rámci budovy s připojením na venkovní jednotku a další systémové komponenty, např. regulace.

Venkovní jednotka je určena k instalaci mimo budovu s připojením na jednu nebo více vnitřních jednotek a další systémové komponenty, např. regulace.

Klimatizační jednotka je určena pouze pro komerční/soukromé použití, kde odchylky teplot od nastavených požadovaných hodnot nezpůsobují škody na zdraví živých tvorů nebo materiálů. Klimatizační jednotka není vhodná pro přesné nastavení a udržování požadované absolutní vlhkosti vzduchu.

Každé jiné použití se považuje za použití v rozporu s původním určením. Neodborné používání a škody, které z toho plynou, jsou vyloučeny z odpovědnosti.

K instalaci na speciálních místech (podzemní garáž, technické prostory, balkon nebo na libovolných, zcela otevřených plochách):

- ▶ Nejprve věnujte pozornost požadavkům na místo instalace v technické dokumentaci.

⚠ Všeobecná nebezpečí v souvislosti s chladivem

- ▶ Toto zařízení je naplněno chladivem. Plyné chladivo může při kontaktu s ohněm vytvářet jedovaté plyny.
- ▶ Údržbu a prohlídku systému svěřujte pravidelně autorizované odborné firmě.
- ▶ Existuje-li podezření na vytékající chladivo, vyvětrejte důkladně místnost a informujte autorizovanou odbornou firmu.

⚠ Opravy a přestavby

Neodborné úpravy klimatizačních systémů mohou způsobit újmu na zdraví osob a/nebo materiální škody.

- ▶ Práci svěřte pouze autorizované odborné firmě.
- ▶ Neprovádějte žádné úpravy na venkovní a vnitřní jednotce ani na jiných dílech klimatizačního systému.
- ▶ Před veškerými pracemi v souvislosti s údržbou odpojte klimatizaci od napájení.

⚠ Poznámky k zacházení se systémem

Nesprávné používání klimatizace může poškodit vaše zdraví.

- ▶ Tělo nevystavujte na delší dobu přímo vzdušnému proudu.
- ▶ U kojenců, dětí, starších osob, lidí upoutaných na lůžko nebo osob zdravotně postižených zajistěte, aby teplota prostoru byla pro osoby nacházející se v místnosti vhodná.
- ▶ Do zařízení nikdy nezavádějte žádné předměty, mohli byste se zranit.

Nesprávné zacházení se zařízením může vést ke snížení výkonu a poškodit je nebo způsobit újmu na zdraví osob.

- ▶ Neblokujte vzduchové vstupy ani výstupy.
- ▶ Dveře a okna při provozu zavřete.
- ▶ Vnitřní jednotku chraňte před vniknutím vody.
- ▶ U montážního podstavce venkovní jednotky pravidelně kontrolujte, zda není opotřebený a zda je pevně usazený.
- ▶ Venkovní jednotku ničím nezatěžujte, např. předměty nebo osobami.
- ▶ Dbejte na to, aby v místě instalace vnitřní jednotky bylo minimum prachu, par a vlhkosti.
- ▶ V blízkosti zařízení nepoužívejte snadno vznětlivé plyny, např. ze sprejů.
- ▶ Pokud se vám zdá, že s klimatizační jednotkou není něco v pořádku (např. zápach po spálení, vadný kabel), okamžitě přerušete provoz a odpojte napájení.

⚠ Bezpečnost elektrických přístrojů pro domácí použití a podobné účely

Aby se zamezilo ohrožení elektrickými přístroji, platí podle EN 60335-1 tato pravidla:

„Tento přístroj mohou používat děti starší 8 let, jakož i osoby se sníženými fyzickými, smyslovými či mentálními schopnostmi nebo nedostatečnými zkušenostmi a znalostmi, pokud byly pod dohledem nebo ve vztahu k bezpečnému užívání přístroje poučeny a chápou nebezpečí, které jim z toho hrozí. Přístroj se nesmí stát předmětem dětské hry. Čištění a uživatelskou údržbu nesmějí provádět děti bez dohledu.“

„Dojde-li k poškození síťového kabelu, musí být za účelem zamezení vzniku ohrožení osob vyměněn výrobcem nebo jeho zákaznickým servisem či podobně kvalifikovanou osobou.“

1.3 Poznámky k tomuto návodu

Obrázky najdete souhrnně na konci tohoto návodu. Text obsahuje odkazy na obrázky.

Výrobky se v závislosti na modelu mohou od znázornění v tomto návodu lišit.

1.4 Důležité upozornění pro oblast Skandinávie

Výrobek není určen k vytápění v oblasti Skandinávie. Zamýšleným způsobem použití je chlazení.

2 Údaje o výrobku

2.1 Prohlášení o shodě

Tento výrobek vyhovuje svou konstrukcí a provozními vlastnostmi příslušným evropským a národním požadavkům.

CE Označením CE je prohlášena shoda výrobku se všemi použitelnými právními předpisy EU, které stanovují použití tohoto označení.

Úplný text prohlášení o shodě je k dispozici na internetu: www.bosch-homecomfort.cz.

2.2 Technické údaje dálkového ovládání

Elektrické napájení	Baterie 2 AAA
Dosah signálu	8 m
Přípustná teplota prostředí	-5 °C ... 60 °C

Tab. 2

2.3 Použití s multisplitovým klimatizačním zařízením

Vnitřní jednotku lze používat v systému s multisplitovým klimatizačním zařízením. V tom případě jsou deaktivovány následující funkce:

- Funkce úspory energie **Save** a **Power control**
- Samočinné čištění (iClean)
- Snížení hlučnosti (Silent mode)
- Ruční provoz
- Detekce úniku chladiva
- Automatický režim úspory energie v pohotovostním režimu (1 W standby)



Zařízení CL3200iM W 20 E je k dispozici pouze v systému s multisplitovým zařízením (CL5000M).

3 Obsluha

3.1 Přehledné uspořádání vnitřní jednotky

Legenda k obr. 1:

- [1] Horní kryt
- [2] Místo pro malý filtr
- [3] Vzduchový filtr
- [4] Zadní strana displeje
- [5] Tlačítko pro ruční provoz
- [6] Druhý panel pro vertikální směřování vzduchu

Displej vnitřní jednotky

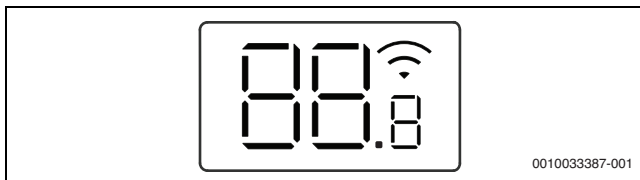

Symbol	Popis
Číslo	Zobrazení teploty
	Sběrníkové spojení WLAN ¹⁾ aktivní
	Zobrazuje se při mnoha funkcích, jsou-li zapnuté. Při vypnutí vnitřní jednotky indikuje, že časovač zapnutí je aktivní.
OF	Zobrazuje se při mnoha funkcích, jsou-li vypnuté.
dF	Automatické rozmrazování aktivní
FP	Protizámrazová ochrana aktivní: Vnitřní jednotka udržuje teplotu prostoru minimálně na 8 °C.
CL	Funkce samočištění je aktivní (iClean)
Ex, Px, Fx	Poruchový kód („x“ zastupuje jakoukoliv číslici).

1) Možno pouze s IP bránou jako příslušenství.

Tab. 3 Symboly na displeji

3.2 Přehled součástí dálkového ovládání

Tlačítka na dálkovém ovládání

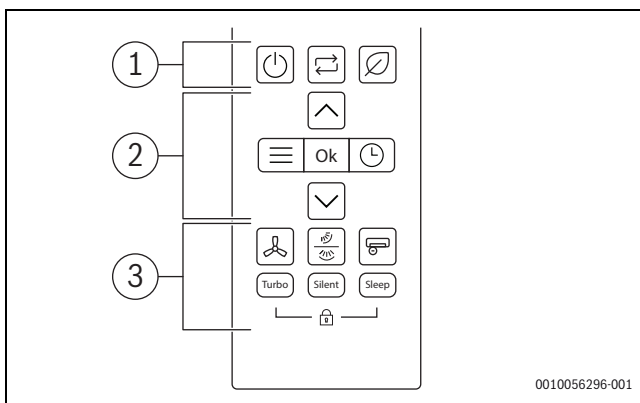

Poz.	Key	Funkce
1		Zapnutí/vypnutí
		Nastavení provozního režimu
		Save
2		Menu
	Ok	Potvrzení volby
		Nastavení časovače
		Zvýšení teploty
		Snížení teploty



Poz.	Key	Funkce
3		Počet otáček ventilátoru
		Výkyv vertikální/horizontální
		Super ionizátor
Turbo		Režim turbo
Tichý		Tichý provoz
Noční		noční provoz
		Dětská pojistka

Tab. 4 Tlačítka na dálkovém ovládání

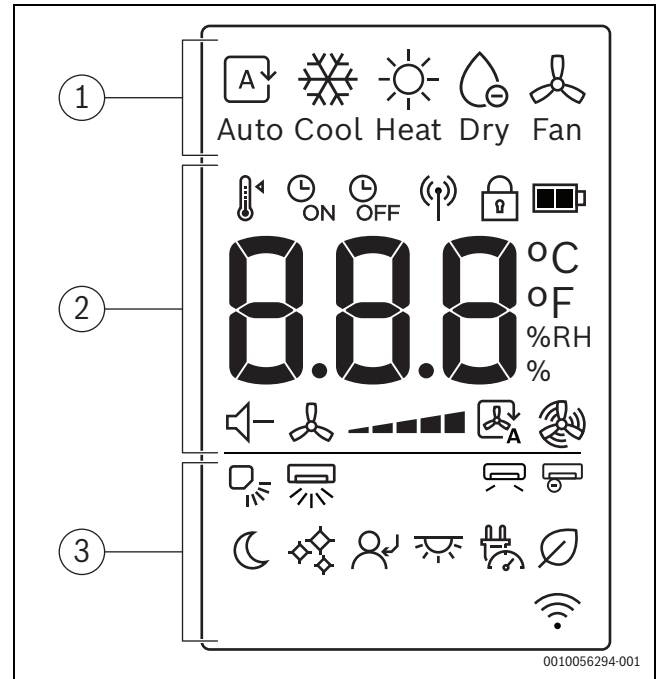
Displej dálkového ovládání



Poz.	Symbol	Výklad
1		Druh provozu: automatický provoz
		Druh provozu: provoz chlazení
		Druh provozu: provoz vytápění
		Druh provozu: režim odvlhčení
		Druh provozu: režim ventilátoru
2		Požadovaná teplota
		Časovač zap.
		Časovač vyp.
		Odesílání signálu
		Dětská pojistka
		Úroveň nabití baterie
	°C / °F / % RH	Zobrazení hodnoty: zobrazuje požadovanou teplotu, % relativní vlhkosti a časovač.
		Tichý provoz
		Počet otáček ventilátoru
		Auto režim ventilátoru
		Turbo režim ventilátoru

Poz.	Symbol	Výklad
3		Vertikální výkyv – Auto
		Horizontální výkyv – Auto
		Wind avoid me (Nepřímé proudění vzduchu)
		Super ionizátor
		noční provoz
		iClean
		Follow me (následuj mne)
		LED displej a zvukový alarm – zap./vyp.
		Power control (regulace výkonu)
		Save

Tab. 5 Symboly na displeji dálkového ovládání

3.3 Použití dálkového ovládání

Dosah signálu činí 8 m. Objekty stojící v jeho cestě nebo použití určitých zářivkových svítidel v téže místnosti mohou přenos signálu ovlivnit.

- ▶ Dálkové ovládání namířte na okénko pro příjem signálu a stiskněte požadované tlačítko.
Zařízení vydá pípavý tón, přijme-li signál.

OZNÁMENÍ

Bezchybná funkce dálkového ovládání může být trvale negativně ovlivněna.

- ▶ Dálkové ovládání nevystavujte přímému slunečnímu světlu.
- ▶ Dálkové ovládání neopouštějte v blízkosti vytápění.
- ▶ Dálkové ovládání chraňte před vlhkostí a nárazy.

3.4 Konektivita

Pro připojení k síti WLAN musí být nainstalována IP brána (příslušenství).

3.5 Nastavení hlavního provozního režimu

Zapnutí/vypnutí jednotky

- ▶ Jednotku zapnete nebo vypnete stisknutím tlačítka .
Jednotka se spustí v nastaveném provozním režimu.





Nastavení lze zvolit i tehdy, je-li jednotka vypnutá. Jednotka nastavení uloží a uchovává je i v případě výpadku napájení.



Po vypnutí jednotka zůstane v pohotovostním režimu. Inteligentní technologie zapínání a vypínání umožňuje v pohotovostním režimu automatický režim úspory energie (1 W standby).

Automatický provoz





V automatickém provozu jednotka automaticky přepíná mezi provozem vytápění a chlazení, aby udržovala požadovanou teplotu.

- ▶ Opakovaně stiskněte tlačítko , dokud se na displeji nezobrazí .
- ▶ Pomocí tlačítek  a  zvolte požadovanou teplotu.





V automatickém provozu nelze nastavit otáčky ventilátoru.

Provoz chlazení

- ▶ Opakovaně stiskněte tlačítko , dokud se na displeji nezobrazí .
- ▶ Pomocí tlačítek  a  zvolte požadovanou teplotu.
- ▶ Opakovaně stiskněte tlačítko , dokud nedosáhnete požadované rychlosti proudění vzduchu.



Režim ventilátoru

- ▶ Opakovaně stiskněte tlačítko , dokud se na displeji nezobrazí .
- ▶ Stiskněte tlačítko , dokud nedosáhnete požadovaných otáček ventilátoru.



V provozu ventilátor nelze nastavit ani zobrazit teplotu.





Režim odvlhčení

- ▶ Opakovaně stiskněte tlačítko , dokud se na displeji nezobrazí .



V režimu odvlhčování nelze nastavit ani zobrazit otáčky ventilátoru.

Provoz ohřevu

- ▶ Opakovaně stiskněte tlačítko , dokud se na displeji nezobrazí .
- ▶ Pomocí tlačítek  a  nastavte požadovanou teplotu.
- ▶ Stiskněte tlačítko , dokud nedosáhnete požadovaných otáček ventilátoru.







Je-li venkovní teplota velmi nízká, topný výkon klimatizačního systému nemusí být dostatečný. Doporučujeme připojit přídatné zdroje tepla.





3.6 Nastavení časovače

Časové spínače pro zapnutí a vypnutí lze nastavovat od 0 do 24 hodin, pro prvních 10 hodin v krocích po 30 minutách, poté v krocích po 1 hodině. Nastavením 0 hodin se časový spínač zruší.

Nastavení časovače zapnutí

- ▶ Tlačítko  stiskněte tolikrát, dokud nezobrazí symbol .
- ▶ Stiskněte tlačítko  nebo  pro nastavení požadovaného času.
Po krátké době je nastavení převzato.

Nastavení časovače vypnutí

- ▶ Tlačítko  stiskněte tolikrát, dokud nezobrazí symbol .
- ▶ Stiskněte tlačítko  nebo  pro nastavení požadovaného času.
Po krátké době je nastavení převzato.

Zrušení časovače

- ▶ Tlačítkem  zvolte příslušný časovač.
- ▶ Nastavte 0.0 hodin.
Po krátkém čase se časovač zruší.

Kombinace časovačů

Oba časovače lze nastavovat současně. Každý časovač lze naprogramovat tak, aby se aktivoval před druhým časovačem.

- ▶ Nastavte časovače pro zapnutí a vypnutí.
Nastavení se kombinují automaticky.

Aktuální čas	13:00 hod
Nastavení časovače zapnutí	4,0 h
Nastavení časovače vypnutí	8,5 h
Čas zapnutí	17:00 hod
Čas vypnutí	21:30 hod

Tab. 6 Příklad



Časovače pro zapnutí a vypnutí nelze naprogramovat k tomu, aby zařízení pracovalo s různými teplotami nebo s jinými nastaveními.

3.7 Základní provozní funkce

3.7.1 Nastavení funkce výkyvu



OZNÁMENÍ

Zůstane-li mřížka v provozu chlazení delší dobu v nejnižší poloze, může dojít k tvorbě kondenzátu. Ruční nastavení mřížky může způsobit závady.

- ▶ K nastavení mřížky používejte pouze dálkové ovládání.

Funkci výkyvu lze aktivovat ve vertikální nebo horizontální poloze. (→ 2).



Automatický režim vertikálního výkyvu (nahoru/dolů)

- ▶ Stisknutím tlačítka  .
Na dálkovém ovládání se zobrazuje symbol .

Zrušení automatického režimu vertikálního výkyvu:

- ▶ Znovu stiskněte tlačítko .

Automatický režim horizontálního výkyvu (doleva/doprava)

- ▶ Stisknutím tlačítka  na 2 sekundy aktivujete automatický režim horizontálního výkyvu.
Na dálkovém ovládání se zobrazuje symbol .

Zrušení automatického režimu horizontálního výkyvu:





- ▶ Znovu stiskněte tlačítko  na dvě sekundy.



Při zapnutí jednotky se mřížka automaticky vrátí do původního úhlu.

3.7.2 Zapnutí/vypnutí displeje a zvukového alarmu (Mute mode)

Zapnutí nebo vypnutí displeje na vnitřní jednotce a zvukového alarmu:

- ▶ Opakovaně stiskněte tlačítko  nebo tlačítka , , dokud se nezobrazí ikona .
- ▶ Volbu potvrďte tlačítkem **Ok**.

Zobrazení aktuální teploty prostoru:

- ▶ Stiskněte tlačítko **Tichý** a podržte ho po dobu 5 sekund.

Zobrazení požadované teploty:



- ▶ Stiskněte tlačítko **Tichý** a podržte ho po dobu dalších 5 sekund.

3.7.3 Funkce úspory energie

Na zařízení lze zvolit¹⁾ následující funkci úspory energie:

Save

Jednotka automaticky snižuje spotřebu energie a zároveň udržuje požadovanou teplotu prostoru.

- ▶ Stisknutím tlačítka  tuto funkci aktivujete.
Na dálkovém ovládání se zobrazuje symbol .



Funkci **Save** lze zvolit pouze v provozu chlazení a vytápění.

Stisknutím tlačítka  se provoz úspory energie **Save** zastaví.

3.7.4 Silent mode

Tato funkce²⁾ snižuje hluk vydávaný vnitřní a venkovní jednotkou, když jsou v provozu. To je výhodné zejména v noci, musíte-li brát ohled na své sousedy.

- ▶ Stisknutím tlačítka **Tichý** tuto funkci aktivujete.
Na dálkovém ovládání se zobrazuje symbol .

Ukončení funkce:

- ▶ Znovu stiskněte tlačítko **Tichý**.
Symbol  z dálkového ovládání zmizí.







Otáčky ventilátoru vnitřní jednotky se sniží na minimální úroveň. Nastavíte-li u vnitřní jednotky vyšší otáčky ventilátoru, bude funkce tichého provozu deaktivována.

Když je jednotka v tichém provozu, nemusí být možné dosáhnout požadovaného chladicího/topného výkonu, protože kompresor ve venkovní jednotce pracuje na nízké frekvenci.

3.7.5 Wind avoid me (Funkce nepřímého proudy vzduchu)

Tato funkce³⁾ brání přímému proudění vzduchu na lidské tělo.

- ▶ Opakovaně stiskněte tlačítko  nebo tlačítka , , dokud se nezobrazí ikona .
- ▶ Volbu potvrďte tlačítkem **Ok**.



Funkce je k dispozici pouze v provozu chlazení, odvlhčování a ventilátoru.

3.7.6 Turbo chlazení/Turbo vytápění

Je-li aktivní funkce turbo chlazení/turbo vytápění, vnitřní jednotka pracuje po dobu 30 minut na maximální výkon, aby rychle ohřála nebo ochladila prostor.

- ▶ Turbo chlazení: zapněte provoz chlazení a stiskněte tlačítko **Turbo**.
- ▶ Turbo vytápění: zapněte provoz vytápění a stiskněte tlačítko **Turbo**.
Na dálkovém ovládání se zobrazuje symbol .

Ukončení funkce:





- ▶ Znovu stiskněte tlačítko **Turbo**.
Symbol  z dálkového ovládání zmizí.



Tato funkce je k dispozici pouze v provozu chlazení a vytápění.

iClean

Jednotka má funkci samočinného čištění⁴⁾ výměníku tepla vnitřní jednotky. Funkce samočinného čištění odstraňuje prach, plíseň a mastnotu, které by mohly způsobovat nepříjemný zápach. Funguje tak, že provede automatické zmrazení, rychlé rozmrazení námrazy a poté vysušení výměníku pomocí horkého vzduchu, čímž tyto nečistoty účinně odstraní.

- ▶ Opakovaně stiskněte tlačítko  nebo tlačítka , , dokud se nezobrazí ikona .
- ▶ Volbu potvrďte tlačítkem **Ok**.



Probíhá-li samočinné čištění, na displeji vnitřní jednotky se zobrazí **CL**. Samočinné čištění skončí automaticky po 20 až 45 minutách.

1) Funkce úspory energie není k dispozici v systému s multisplitovým zařízením.

2) Funkce Silent mode není k dispozici v systému s multisplitovým zařízením.

3) Funkce Wind avoid me není k dispozici v systému s multisplitovým zařízením.

4) Funkce iClean není k dispozici v systému s multisplitovým zařízením.

3.7.7 Protizámrazová ochrana (8 °C Heating)

Protizámrazovou ochranu lze aktivovat pro udržování teploty prostoru minimálně kolem 8 °C.

- ▶ V provozu vytápění stiskněte 2x v průběhu 1 vteřiny tlačítko .
- Zařízení zůstane vypnuté, dokud teplota neklesne pod 8 °C.

Ukončení funkce:

- ▶ Stiskněte tlačítko  ,  nebo jakékoli jiné tlačítko.



Je-li funkce protizámrazová ochrana aktivní, na displeji vnitřní jednotky se zobrazuje symbol **Fp**.

3.7.8 Funkce dětské pojistky

Tlačítka dálkového ovládání lze uzamknout dětskou pojistkou.

Aktivace funkce:



- ▶ Stiskněte současně tlačítka **Turbo** a **Noční** a podržte je po dobu 5 sekund.
- Na dálkovém ovládání se zobrazuje symbol .

Deaktivace funkce:

- ▶ Stiskněte současně tlačítka **Turbo** a **Noční** a podržte je po dobu 3 sekund.
- Symbol  z dálkového ovládání zmizí.

Super ionizátor (Funkce čerstvého vzduchu)

Při zvolení této funkce je určitá vnitřní součást vnitřní jednotky pod napětím a uvolňované ionty se šíří do místnosti a působí proti škodlivinám v ovzduší, jako jsou plísňe, viry a alergenů, a pomáhají tak zlepšovat kvalitu vnitřního vzduchu.

- ▶ Stisknutím tlačítka  tuto funkci aktivujete.
- Na dálkovém ovládání se zobrazuje symbol .

Ukončení funkce:







- ▶ Znovu stiskněte tlačítko .

3.7.9 Power control

K dispozici jsou následující¹⁾ možnosti funkce Power control. Dvě z možností regulace výkonu lze zvolit pro snížení spotřeby energie zařízení:

- **Power control (100 %)**: normální provoz (vypnutí funkce Power control)
- **Power control (75 %)**: snížení spotřeby proudu o 25 %
- **Power control (50 %)**: snížení spotřeby proudu o 50 %





Výběr požadované možnosti regulace výkonu:

- ▶ Opakovaně stiskněte tlačítko  nebo tlačítka  a , dokud se nezobrazí ikona .
- ▶ Potvrďte tlačítkem **Ok**.
- ▶ Stisknutím tlačítek  a  zvolte požadovanou úroveň regulace výkonu (100 %, 75 %, 50 %).
- ▶ Potvrďte tlačítkem **Ok**.



Funkci **Power control** lze zvolit pouze v provozu chlazení.

3.8 Další funkce

- ▶ Stiskněte tlačítko **Set**.
 - ▶ Funkci zvolte tlačítkem **Set** nebo tlačítky , .
 -  = Funkce Klidový režim
 -  = Funkce Následuj mne
 -  = Bezdrátová řídicí funkce
- ▶ Volbu potvrďte tlačítkem **OK**.

Ukončení funkce:

- ▶ Kroky opakujte odshora.

3.8.1 Noční provoz

Účelem této funkce je úspora energie v době nečinnosti. Zařízení začne po uplynutí jedné hodiny vytápět nebo chladit méně intenzivně. Toho je dosaženo tak, že se požadovaná teplota změní o 1 °C. Po dvou hodinách se požadovaná teplota změní o další 1 °C. Poté zůstane na nové hodnotě teploty.

Aktivace funkce:

- ▶ Stiskněte tlačítko **Noční**.
- Na dálkovém ovládání se zobrazuje symbol .

Deaktivace funkce:





- ▶ Znovu stiskněte tlačítko **Noční** nebo po 8 hodinách nočního provozu. Symbol  z dálkového ovládání zmizí.



Tato funkce není k dispozici v režimu odvlhčení a v režimu ventiláru.

3.8.2 Funkce Follow me (Follow me)

Funkce aktivuje dálkové ovládání na aktuálním místě, aby ve 3minutových intervalech měřilo teplotu. Vnitřní jednotka je nyní řízena na základě těchto měření.





- ▶ Opakovaně stiskněte tlačítko  nebo tlačítka  a , dokud se nezobrazí ikona .
- ▶ Volbu potvrďte tlačítkem **Ok**.



Funkce Follow me je k dispozici pouze v provozu chlazení, vytápění a v automatickém provozu.

Funkce bezdrátového regulátoru

Účelem této funkce je navázat spojení prostřednictvím sítě WLAN. Pokud jednotka funkci nezobrazuje:

- ▶ Opakovaně stiskněte tlačítko  nebo tlačítka  a , dokud se nezobrazí ikona .
- ▶ Volbu potvrďte tlačítkem **Ok**.

1) Funkce Power control není k dispozici v systému s multisplitovým zařízením.

4 Odstraňování poruch

4.1 Zobrazované poruchy (Self diagnosis function)

Pokud během provozu dojde k poruše, blikají po delší dobu kontrolky LED nebo se na displeji objeví poruchový kód (např. EH 02).

Pokud porucha trvá déle než 10 minut:

- ▶ Přerušte na krátkou dobu napájení a vnitřní jednotku opět zapněte.

Pokud poruchu nelze odstranit:

- ▶ Spojte se telefonicky se zákaznickým servisem a sdělte jim poruchový kód a data zařízení.

4.2 Poruchy bez zobrazení

Pokud dojde během provozu k poruchám, které nelze odstranit:

- ▶ Spojte se telefonicky se zákaznickým servisem a sdělte poruchu a data zařízení.

Porucha	Možná příčina
Výkon vnitřní jednotky je příliš slabý.	Teplota je nastavena příliš vysoko nebo příliš nízko. Vzduchový filtr je znečištěný a nutno jej vyčistit. Nepříznivý vliv okolí na vnitřní jednotku, např. kvůli překážkám před vzduchovými otvory zařízení, kvůli otevřeným dveřím/oknům v místnosti nebo kvůli silným zdrojům tepla v místnosti. Je aktivován tichý provoz a zabraňuje využití plného výkonu.
Vnitřní jednotka se nezapíná.	Vnitřní jednotka má ochranný mechanismus proti přetížení. Může trvat 3 minuty, než bude možné vnitřní jednotku znovu spustit. Baterie dálkového ovládání jsou vybité. Je zapnutý časovač.
Provozní režim přepíná z chlazení nebo vytápění na provoz ventilátoru.	Vnitřní jednotka mění provozní režim, aby zamezila tvorbě námrazy. Nastavená teplota je předběžně dosažena.
Vnitřní jednotka vytváří bílou mlhu.	Ve vlhkých oblastech může větší teplotní rozdíl mezi vzduchem z prostoru a klimatizovaným vzduchem způsobit tvorbu bílé mlhy.
Vnitřní jednotka a venkovní jednotka vytvářejí bílou mlhu.	Pokud po automatickém rozmrazování běží přímo provoz vytápění, může kvůli zvýšené vlhkosti vzduchu vznikat bílá mlha.
Vnitřní jednotka a venkovní jednotka jsou hlučné.	Šumivý hluk ve vnitřní jednotce se může vyskytnout tehdy, vrátí-li se mřížka pro proudění vzduchu zpět do své polohy. Tichý syčivý zvuk během provozu je normální. Je způsoben průtokem chladiva. Skřípavý zvuk se může vyskytnout proto, že se kovové a plastové díly zařízení při vytápění/chlazení roztahují nebo smršťují. Venkovní jednotka vytváří během provozu různé další zvuky, které jsou normální.
Vnitřní jednotka a venkovní jednotka emitují prach.	Při delších obdobích odstavení z provozu se prach může usazovat v zařízeních, pokud se nezakryjí.
Nepříjemný zápach během provozu.	Do zařízení se mohou dostávat nepříjemné zápachy a šířit se dál. Vzduchový filtr může být zplesnivělý a nutno jej vyčistit.
Ventilátor venkovní jednotky neběží trvale.	Za účelem optimálního provozu je ventilátor řízen rozdílně.
Provoz je nepravidelný nebo nepředvídatelný nebo vnitřní jednotka nereaguje.	Interference radiokomunikačních věží nebo cizích zesilovačů signálu mohou vnitřní jednotku ovlivňovat. ▶ Vnitřní jednotku odpojte na chvíli od napájení a spustte znovu.
Usměrňovač vzduchového proudu nebo lamela pro proudění vzduchu se nepohybují správně.	Usměrňovač vzduchového proudu nebo lamela pro proudění vzduchu byly přestavovány ručně nebo byly nesprávně namontovány. ▶ Vnitřní jednotku vypněte a zkontrolujte, zda jsou díly správně zaklapnuté. ▶ Zapněte vnitřní jednotku.

Tab. 7

5 Údržba



UPOZORNĚNÍ

Nebezpečí úrazu elektrickým proudem nebo pohybujícími se díly

- ▶ Před veškerou údržbou přerušte napájení.
- ▶ Úkony spojené s údržbou, které zde nejsou uvedeny, pověřte pouze autorizovanou odbornou firmu.

5.1 Výměna baterií

Potřebovat budete 2 baterie typu AAA. Používání nabíjecích baterií se nedoporučuje.

- ▶ Sejměte kryt prostoru pro baterie (→ obr. 3).
- ▶ Vložte nové baterie a dbejte na správnou polaritu.
- ▶ Kryt prostoru pro baterie opět nasadte.

5.2 Čištění zařízení a dálkového ovládání

OZNÁMENÍ

Možnost poškození zařízení v důsledku neodborného čištění!

- ▶ Na zařízení nestříkejte ani nelijte vodu.
- ▶ Nepoužívejte horkou vodu, prášek na drhnutí nebo silná rozpouštědla.
- ▶ Vnitřní jednotku a dálkové ovládání při čištění otírejte mírně navlhčeným hadříkem.
- ▶ Čištěním venkovní jednotky pověřte pouze autorizovanou odbornou firmu.

5.3 Čištění vzduchového filtru

OZNÁMENÍ

Vzduchový filtr se na přímém slunečním světle může deformovat.

- ▶ Vzduchový filtr nevystavujte přímému slunečnímu světlu.

Vzduchové filtry čistěte každé 2 týdny před a po delším odstavení z provozu.

- ▶ Vypněte vnitřní jednotku.
- ▶ Horní kryt vnitřní jednotky odklopte nahoru.
- ▶ Vzduchový filtr zatlačte nahoru a vytáhněte (→ obr. 4).
- ▶ Malé vzduchové filtry vyjměte, jsou-li přítomné (→ obr. 1, [2]).
- ▶ Malé vzduchové filtry vyčistěte ručním vysavačem.
- ▶ Velký vzduchový filtr vymyjte teplou vodou s jemným čisticím prostředkem a nechte ve stínu uschnout.
- ▶ Malé vzduchové filtry a velký vzduchový filtr opět namontujte.

5.4 Delší odstavení z provozu

Před delším odstavení z provozu:

- ▶ Vyčistěte vzduchový filtr.
- ▶ Tlačítkem **Clean** aktivujte samočištění vnitřní jednotky.
- ▶ Po samočištění zapněte provoz ventilátoru, dokud se vnitřní jednotka nevysuší.
- ▶ Vnitřní jednotku vypněte a odpojte od napájení.
- ▶ Z dálkového ovládání vyjměte baterie.
- ▶ Zařízení chraňte před prachem.

5.5 Ruční provoz

OZNÁMENÍ

Možnost poškození zařízení v důsledku neodborného provozu

Ruční provoz není určen pro trvalé používání.

- ▶ Používejte jej pouze při testování nebo v případě nouze.
- ▶ Používejte pouze na krátkou dobu.
- ▶ Vypněte vnitřní jednotku.
- ▶ Horní kryt vnitřní jednotky odklopte nahoru.
- ▶ Tenkým předmětem stiskněte tlačítko pro ruční provoz chlazení:
 - Jedno stisknutí: Vynutí se automatický provoz.
 - Dvojití stisknutí: Vynutí se provoz chlazení.
 - Trojití stisknutí: Vnitřní jednotka se vypne.
- ▶ Pro obnovení normálního provozu použijte dálkové ovládání.

6 Ochrana životního prostředí a likvidace odpadu

Ochrana životního prostředí je podniková zásada skupiny Bosch. Kvalita výrobků, hospodárnost provozu a ochrana životního prostředí jsou rovnocenné cíle. Zákony a předpisy týkající se ochrany životního prostředí jsou přísně dodržovány. K ochraně životního prostředí používáme s důrazem na hospodárnost nejlepší možnou technologii a materiály.

Balení

Obaly, které používáme, jsou v souladu s recyklačními systémy příslušných zemí zaručujícími jejich optimální opětovné využití. Všechny použité obalové materiály jsou šetrné vůči životnímu prostředí a lze je znovu zužítkovat.

Staré zařízení

Stará zařízení obsahují hodnotné materiály, které lze recyklovat. Konstrukční skupiny lze snadno oddělit. Plasty jsou označeny. Takto lze rozdílné konstrukční skupiny roztrždit a provést jejich recyklaci nebo likvidaci.

Stará elektrická a elektronická zařízení



Tento symbol znamená, že výrobek nesmí být likvidován spolu s ostatními odpady a je nutné jej odevzdat do sběrných míst ke zpracování, sběru, recyklaci a likvidaci.

Symbol platí pro země, které se řídí předpisy o elektronickém odpadu, např. "Směrnice Evropského parlamentu a Rady 2012/19/EU o odpadních elektrických a elektronických zařízeních". Tyto předpisy stanovují rámcové podmínky, které platí v jednotlivých zemích pro vrácení a recyklaci odpadních elektrických zařízení.

Jelikož elektronická zařízení mohou obsahovat nebezpečné látky, je nutné je uvědoměle recyklovat, aby se minimalizovaly škody na životním prostředí a nebezpečí pro lidské zdraví. Recyklace kromě toho přispívá elektronického odpadu k ochraně přírodních zdrojů.

Pro další informace o ekologické likvidaci odpadních elektrických a elektronických zařízení se obraťte na příslušné úřady v dané zemi, na firmy zabývající se likvidací odpadů nebo na prodejce, od kterého jste výrobek zakoupili.

Další informace naleznete zde:

www.bosch-homecomfortgroup.com/en/company/legal-topics/weee/

Baterie

Baterie je zakázáno likvidovat s domovním odpadem. Vybité baterie je nutné likvidovat v místních sběrnách.

Chladivo R32



Zařízení obsahuje fluorovaný skleníkový plyn R32 (potenciál globálního oteplování 675¹⁾) s nízkou hořlavostí a nízkou toxicitou (A2L nebo A2).

Obsažené množství je uvedeno na typovém štítku venkovní jednotky.

Chladiva jsou nebezpečím pro životní prostředí a je nutné je shromažďovat a likvidovat odděleně.

7 Informace o ochraně osobních údajů



My, společnost **Bosch Termotechnika s.r.o., Průmyslová 372/1, 108 00 Praha - Štěrboholy, Česká republika**, zpracováváme informace o výrobcích a pokyny k montáži, technické údaje a údaje o připojení, údaje o komunikaci, registraci výrobků a o historii klientů za účelem zajištění funkcí výrobků (čl.

6, odst. 1, písmeno b nařízení GDPR), abychom mohli plnit svou povinnost dohledu nad výrobky a zajišťovat bezpečnost výrobků (čl. 6, odst. 1, písmeno f nařízení GDPR) s cílem ochránit naše práva ve spojitosti s otázkami záruky a registrace výrobků (čl. 6, odst. 1, písmeno f GDPR) a abychom mohli analyzovat distribuci našich výrobků a poskytovat přizpůsobené informace a nabídky související s výrobky (čl. 6, odst. 1, písmeno f nařízení GDPR). V rámci poskytování služeb, jako jsou prodejní a marketingové služby, správa smluvních vztahů, evidence plateb, programování, hostování dat a služby linky hotline, můžeme pověřit zpracováním externí poskytovatele služeb a/nebo přidružené subjekty společnosti Bosch a přenést data k nim. V některých případech, ale pouze je-li zajištěna adekvátní ochrana údajů, mohou být osobní údaje předávány i příjemcům mimo Evropský hospodářský prostor. Další informace poskytujeme na vyžádání. Našeho pověřence pro ochranu osobních údajů můžete kontaktovat na následující adrese: Data Protection Officer, Information Security and Privacy (C/ISP), Robert Bosch GmbH, Postfach 30 02 20, 70442 Stuttgart, NĚMECKO.

Máte právo kdykoli vznést námitku vůči zpracování vašich osobních údajů, jehož základem je čl. 6 odst. 1 písmeno f nařízení GDPR, na základě důvodů souvisejících s vaší konkrétní situací nebo v případech, kdy se zpracovávají osobní údaje pro účely přímého marketingu. Chcete-li uplatnit svá práva, kontaktujte nás na adrese **DPO@bosch.com**. Další informace najdete pomocí QR kódu.

1) na základě dodatku I Nařízení (EU) č. 517/2014 Evropského parlamentu a Rady ze dne 16. dubna 2014.

Indholdsfortegnelse

1	Symbolforklaring og sikkerhedsanvisninger	30
1.1	Symbolforklaring	30
1.2	Generelle sikkerhedshenvisninger	30
1.3	Henvisninger til denne vejledning	31
1.4	Vigtig besked til den skandinaviske region	31
2	Oplysninger om produktet	31
2.1	Overensstemmelseserklæring	31
2.2	Tekniske data for fjernbetjening	31
2.3	Brug med multi-split-klimaapparat	31
3	Betjening	32
3.1	Oversigt over indendørsenhed	32
3.2	Oversigt over fjernbetjening	32
3.3	Anvendelse af fjernbetjening	33
3.4	Tilslutningsmuligheder	33
3.5	Indstilling af hoveddriftsform	33
3.6	Indstilling af timer	33
3.7	Primære driftsfunktioner	34
3.7.1	Indstilling af svingningsfunktionen	34
3.7.2	Ændring af display og alarm (Mute mode)	34
3.7.3	Energibesparelsesfunktion	34
3.7.4	Silent mode	34
3.7.5	Wind avoid me (Funktion til indirekte luftstrøm)	34
3.7.6	Turbokøling/Turboopvarmning	34
3.7.7	Frostsikring (8 °C Heating)	35
3.7.8	Børnesikring	35
3.7.9	Strømregulering	35
3.8	Yderligere funktioner	35
3.8.1	Dvale-tilstand	35
3.8.2	Funktionen Følg mig (Follow me)	35
4	Fejlafhjælpning	36
4.1	Fejl med visning (Self diagnosis function)	36
4.2	Fejl uden visning	36
5	Vedligeholdelse	37
5.1	Udskiftning af batterier	37
5.2	Rengøring af apparatet og fjernbetjeningen	37
5.3	Rengøring af luftfilter	37
5.4	Længerevarende standsning	37
5.5	Manuel drift	37
6	Miljøbeskyttelse og bortskaffelse	38
7	Bemærkning om databeskyttelse	38

1 Symbolforklaring og sikkerhedsanvisninger

1.1 Symbolforklaring

Advarselshenvisninger

Under advarselshenvisninger viser tekstadvarslers art og omfanget af følger, hvis forholdsregler til at forhindre farer ikke følges.

Følgende signalord er definerede og kan forekomme i det foreliggende dokument:



FARE

FARE betyder, at der kan forekomme alvorlige og endog livsfarlige personskader.



ADVARSEL

ADVARSEL betyder, at der kan opstå alvorlige og endog livsfarlige personskader.



FORSIGTIG

FORSIGTIG betyder, at der kan opstå personskader af lettere til middel grad.

BEMÆRK

BEMÆRK betyder, at der kan opstå materielle skader.

Vigtige informationer



Vigtige informationer uden farer for personer eller ting vises med de viste info-symboler.

Symbol	Betydning
	Advarsel mod brændbare stoffer: Kølemidlet R32 i dette produkt er en gas med lav brændbarhed og lav giftighed (A2L eller A2).
	Bær beskyttelseshandsker under installation og vedligeholdelse.
	Vedligeholdelsen bør udføres af en kvalificeret person, og anvisninger i vedligeholdelsesvejledningen skal overholdes.
	Følg anvisningerne i denne betjeningsvejledning under drift.

Tab. 1

1.2 Generelle sikkerhedshenvisninger

Anvisninger for målgruppen

Denne betjeningsvejledning henvender sig til klimaanlæggets ejer. Anvisningerne i alle anlægsrelevante vejledninger skal følges. Hvis anvisningerne ikke overholdes, kan det forårsage materielle skader og/eller personskader, som kan være livsfarlige.

- ▶ Betjeningsvejledningerne til alle anlæggets bestanddele skal læses før betjening og opbevares.
- ▶ Overhold sikkerheds- og advarselshenvisningerne.

⚠ Forskriftsmæssig anvendelse

Indendørsenheden er beregnet til indendørs montering i en bygning med tilslutning til en udvendig enhed og yderligere systemkomponenter, f.eks. styringer.

Den udvendige enhed er beregnet til montering uden for en bygning med tilslutning til en eller flere indendørsenhed(er) og yderligere systemkomponenter, f.eks. styringer.

Klimaanlægget er udelukkende beregnet til erhvervs-/privat brug, hvor temperaturafvigelserne fra de indstillede nominelle værdier ikke fører til skader ved levende væsener eller materialer. Klimaanlægget er ikke egnet til at indstille og holde den ønskede absolutte luftfugtighed.

Al anden anvendelse er ikke forskriftsmæssig. Usagkyndig brug af apparatet og heraf resulterende skader omfattes ikke af garantien.

Til installation på særlige steder (parkeringskældre, altaner eller andre halvåbne arealer):

- ▶ Bemærk ført kravene til installationsstedet i den tekniske dokumentation.

⚠ Almene farer forårsaget af kølemiddel

- ▶ Apparatet er fyldt med kølemiddel. Kølemiddeldgas kan danne giftige gasser ved kontakt med ild.
- ▶ Anlægget skal afprøves og vedligeholdes af en autoriseret installatør med jævne mellemrum.
- ▶ Hvis der er mistanke om kølemiddeludslip, skal rummet ventileres grundigt og en autoriseret installatør tilkaldes.

⚠ Ombygning og reparationer

Usagkyndige ændringer på klimaanlægget kan føre til personskader og/eller materielle skader.

- ▶ Arbejdet må kun udføres af en autoriseret installatør.
- ▶ Foretag ingen ændringer på den udvendige enhed, indendørsenheden eller på andre dele af klimaanlægget.
- ▶ Adskil klimaanlægget fra strømforsyningen før alle vedligeholdelsesarbejder.

⚠ Henvisninger til håndtering af anlægget

Forkert brug af klimaanlægget kan skade din sundhed.

- ▶ Udsæt ikke din krop direkte for luftstrømmen i længere tid.
- ▶ For spædbørn, børn, ældre mennesker, sengeliggende eller handicappede personer skal det sikres, at rumtemperaturen er egnet til personen, der befinder sig i rummet.
- ▶ Før aldrig gestande ind i apparatet. Du kan komme til skade herved.

Forkert håndtering af apparatet kan resultere i forringet effekt og i yderste konsekvens også apparat- og personskader.

- ▶ Luftindgangene og luftudgangene på apparaterne må ikke blokeres.
- ▶ Luk døre og vinduer under driften.
- ▶ Beskyt indendørsenheden mod indtrængende vand.
- ▶ Kontrollér monteringsstedet til den udvendige enhed med henblik på slitage og solid fastgørelse.
- ▶ Påfør ingen vægtræfter på den udvendige enhed, f.eks. fra genstande eller personer.
- ▶ Begræns så vidt muligt støv, dampe og fugt i opstillingsrummet til indendørsenheden.
- ▶ Anvend ingen let antændelige gasser i nærheden af apparaterne, f.eks. fra spraydåser.
- ▶ Hvis det antages, at klimaapparatet har en fejl (f.eks. brændt lugt, defekt kabel etc.), skal driften øjeblikkeligt standses og strømforsyningen afbrydes.

⚠ Sikkerhed ved elektrisk udstyr til husholdningsbrug og lignende formål

For at undgå farer på grund af elektrisk udstyr gælder følgende bestemmelser iht. EN 60335-1:

„Dette apparat kan bruges af børn over 8 år samt af personer med reducerede fysiske, sensoriske og psykiske evner eller manglende erfaring og viden, hvis de er under opsyn eller er blevet undervist i apparatets brug og de farer, der kan være forbundet med det. Børn må ikke lege med apparatet. Rengøring og brugervedligeholdelse må kun udføres af børn, hvis de er under opsyn.“

„Hvis tilslutningsledningen beskadiges, skal den udskiftes af producenten eller dennes kundeservice eller af en tilsvarende kvalificeret person, så farlige situationer undgås.“

1.3 Henvisninger til denne vejledning

Der findes en samlet oversigt over figurerne sidst i denne vejledning. Teksten indeholder henvisninger til figurerne.

Produkterne kan afhængigt af modellen afvige fra afbildningen i denne vejledning.

1.4 Vigtig besked til den skandinaviske region

Produktet er ikke designet til opvarmning i den skandinaviske region. Produktet skal bruges til afkøling.

2 Oplysninger om produktet

2.1 Overensstemmelseserklæring

Dette produkt opfylder i sin konstruktion og sin driftsfunktion de europæiske og nationale krav.

 Med CE-mærkningen erklæres produktets overensstemmelse med alle relevante EU-retsbestemmelser, der foreskriver anbringelsen af denne mærkning.

Overensstemmelseserklæringens fulde tekst findes på internettet: www.bosch-homecomfort.dk.

2.2 Tekniske data for fjernbetjening

Strømforsyning	2 AAA Batterier
Signalrækkevidde	8 m
Tilladt omgivelsestemperatur	-5 °C ... 60 °C

Tab. 2

2.3 Brug med multi-split-klimaapparat

Indendørsenheden kan bruges i et system med multi-split-klimaapparat. I dette tilfælde er de følgende funktioner deaktiveret:

- Energibesparende funktioner **Spar** og **Strømregulering**
- Selvrensning (iClean)
- Støjreduktion (Silent mode)
- Manuel drift
- Detektering af kølemiddellækage
- Automatisk energibesparellestilstand ved standby-drift (1 W standby)



CL3200iM W 20 E er kun tilgængelig i multi-split-systemet (CL5000M).

3 Betjening

3.1 Oversigt over indendørsenhed

Forklaring til fig. 1:

- [1] Øvre afdækning
- [2] Plads til lille filter
- [3] Luftfilter
- [4] Displayets bagside
- [5] Tast til manuel drift
- [6] Luftledeplade

Display til indendørsenhed

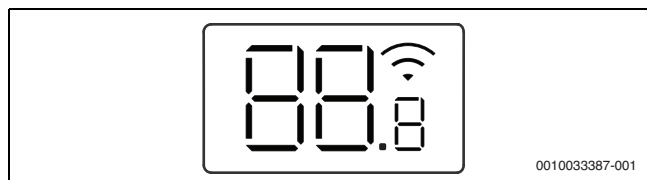

Symbol	Forklaring
Tal	Temperaturvisning
Wi-Fi	WLAN-forbindelse ¹⁾ aktiv
ON	Vises ved nogle funktioner, når de aktiveres. Viser, at indkoblingstimeren er aktiv, når indendørsenheden er slukket.
OF	Vises ved nogle funktioner, når de deaktiveres.
dF	Automatisk optøning aktiv
FP	Frostsikring aktiv: Indendørsenheden holder rumtemperaturen på mindst 8 °C.
CL	Selvrenørfunktionsfunktionen er aktiv (iClean)
Ex, Px, Fx	Fejlkode (,,x“ står for et vilkårligt ciffer).

1) Kun muligt med IP-gateway som tilbehør.

Tab. 3 Symboler i displayet

3.2 Oversigt over fjernbetjening

Knapper på fjernbetjening

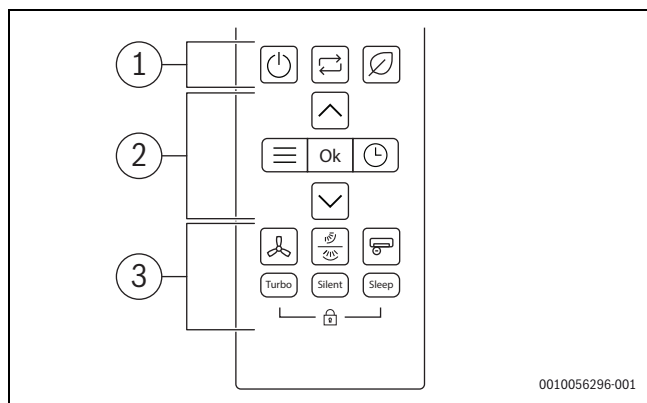

Pos.	Knap	Funktion
1		Tænding/slukning
		Indstil driftsform
		Besparesestilstand
2		Menu
	Ok	Bekræftelse af valg
		Indstilling af timer
		Øg temperatur
		Sænk temperatur

Pos.	Knap	Funktion
3		Blæseromdrejningstal
		Sving lodret/vandret
		Superionisator
	Turbo	Turbotilstand
	Lydløs	Lydløs tilstand
	Dvale	Dvale-tilstand
		Børnesikring

Tab. 4 Knapper på fjernbetjening

Fjernbetjeningsdisplay

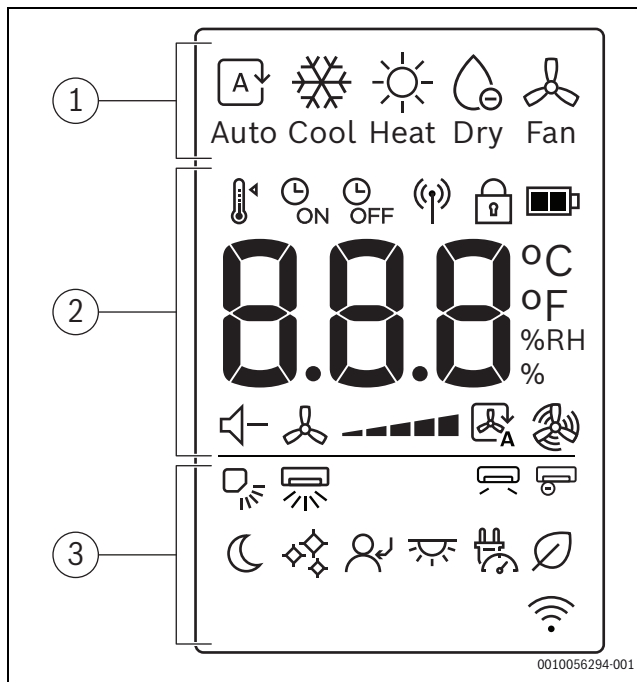

Pos.	Symbol	Forklaring
1		Driftsform: automatisk drift
		Driftsform: køledrift
		Driftsform: varmedrift
		Driftsform: tørretilstand
		Driftsform: blæsertilstand
2		Indstillet temperatur
		Timer TIL
		Timer FRA
		Signal sender
		Børnesikring
		Batteriniveau
	°C / °F / %RH	Værdiudvalgt: Viser ønsket temperatur, % af relativ luftfugtighed og timer.
		Lydløs tilstand
		Blæseromdrejningstal
		Automatisk tilstand for blæser
		Turbotilstand for blæser

Pos.	Symbol	Forklaring	
3		Lodret svingning – Auto	
		Vandret sving – Auto	
		Vind undgå mig	
		Superionisator	
		Dvale-tilstand	
		iClean	
		Følg mig	
		LED-skærm og alarm til/fra	
		Strømregulering	
		Besparelestilstand	
			Display for funktionen til trådløs styring

Tab. 5 Symboler på fjernbetjeningens display

3.3 Anvendelse af fjernbetjening

Signalets rækkevidde er på 8 m. Genstande, der står i vejen, eller brug af bestemte lysstofrør i samme rum kan påvirke overførslen af signalet.

- ▶ Ret fjernbetjeningen mod apparatets signalmottagevindue, og tryk på den ønskede tast. Apparatet udsender et bip, når det modtager et signal.

BEMÆRK

Fjernbetjeningens upåklagelige funktion kan forringes permanent.

- ▶ Udsæt ikke fjernbetjeningen for direkte sollys.
- ▶ Lad ikke fjernbetjeningen ligge i nærheden af et varmeapparat.
- ▶ Beskyt fjernbetjeningen mod fugt og slag.

3.4 Tilslutningsmuligheder

For at oprette forbindelse til WLAN skal der installeres en IP-Gateway (ekstraudstyr).

3.5 Indstilling af hoveddriftsform

Tænding/slukning af enheden

- ▶ Tryk på knappen for at tænde eller slukke enheden. Enheden starter i den indstillede driftsform.

Der kan også vælges indstillinger, når enheden er slukket. Enheden gemmer indstillingerne og bevarer dem også i tilfælde af et strømsvigt.



Når enheden er slukket, forbliver den i standbytilstand. Intelligent teknologi, der selv tænder og slukker, giver mulighed for en automatisk energibesparelestilstand ved standby-drift (1 W standby).

Automatisk drift

Ved automatisk drift skifter enheden automatisk mellem opvarmning og nedkøling for at bevare den ønskede temperatur.

- ▶ Tryk gentagne gange på knappen , indtil vises i displayet.
- ▶ Vælg den ønskede temperatur med tasterne og .



Blæseromdrejningstallet kan ikke indstilles i automatisk drift.

Køledrift

- ▶ Tryk gentagne gange på tasten , indtil vises i displayet.
- ▶ Vælg den ønskede temperatur med tasterne og .
- ▶ Tryk på knappen , indtil den ønskede lufthastighed er opnået.

Blæsertilstand

- ▶ Tryk gentagne gange på knappen , indtil vises i displayet.
- ▶ Tryk på knappen , indtil det ønskede blæseromdrejningstal er opnået.



Temperaturen kan ikke indstilles eller vises i blæsertilstand.

Tørretilstand

- ▶ Tryk gentagne gange på knappen , indtil vises på displayet.



Blæseromdrejningstallet kan ikke indstilles eller vises i tørretilstand.

Varmedrift

- ▶ Tryk gentagne gange på knappen , indtil vises på displayet.
- ▶ Vælg den ønskede temperatur med knapperne og .
- ▶ Tryk på knappen , indtil det ønskede blæseromdrejningstal er opnået.



Hvis udetemperaturen er meget lav, er klimaanlæggets varmeydelse muligvis ikke tilstrækkelig. Vi anbefaler at tilslutte yderligere varmekilder.

3.6 Indstilling af timer

Indkoblings- og udkoblingstimer kan indstilles fra 0 til 24 timer, for de første 10 timer med intervallet 30 minutter og derefter med intervallet 1 time. Ved indstilling af 0 timer afbrydes timeren.

Indstilling af indkoblingstimer

- ▶ Tryk på tasten , indtil symbolet kommer til syne.
- ▶ Tryk på tasten eller for at indstille den ønskede tid. Indstillingen overtages efter kort tid.

Indstilling af udkoblingstimer

- ▶ Tryk på tasten , indtil symbolet kommer til syne.
- ▶ Tryk på tasten eller for at indstille den ønskede tid. Indstillingen overtages efter kort tid.

Afbrydelse af timer

- ▶ Vælg den pågældende timer med tasten .
- ▶ Indstil 0.0 timer. Timeren afbrydes efter kort tid.

Kombinering af timere

De to timere kan også indstilles samtidigt. Den enkelte timer kan programmeres således, at den aktiveres inden den anden.

- ▶ Indstil indkoblings- og udkoblingstimeren. Indstillingerne kombineres automatisk.

Aktuelt klokkeslæt	Kl. 13:00
Indstilling af indkoblingstimer	4,0 h
Indstilling af udkoblingstimer	8,5 h
Indkobl.tid	Kl. 17:00
Udkobl.tid	Kl. 21:30

Tab. 6 Eksempel



Indkoblings- og udkoblingstimer kan ikke programmeres til at anvende apparatet med forskellige temperaturer eller andre indstillinger.

3.7 Primære driftsfunktioner

3.7.1 Indstilling af svingningsfunktionen

BEMÆRK

Hvis lamellen bliver i den nederste position i køledrift i længere tid, kan der dannes kondensat. Manuel indstilling af lamellen kan forårsage fejl.

- Brug kun fjernbetjeningen til at indstille lamellen.

Svingningsfunktionen kan aktiveres i den lodrette eller vandrette position (→ 2).



Automatisk lodret svingningstilstand (op/ned)

- Tryk på knappen  .
Fjernbetjeningen viser symbolet .

Sådan annulleres den automatiske lodrette svingningstilstand:

- Tryk på knappen  igen.

Automatisk vandret svingningstilstand (venstre/højre)

- Tryk på knappen  i 2 sekunder for at aktivere den automatiske vandrette svingningstilstand.
Fjernbetjeningen viser symbolet .

Sådan annulleres den automatiske lodrette svingningstilstand:





- Tryk på knappen  igen i to sekunder.



Når enheden tændes, går lamelpositionen automatisk tilbage til dens tidligere vinkel.

3.7.2 Ændring af display og alarm (Mute mode)

Sådan tændes eller slukkes displayet på indendørsenheden og alarmen:

- Tryk på knappen  gentagne gange eller på tasterne  ,  , indtil ikonet  vises.
- Bekræft med knappen **Ok**.

Sådan vises den aktuelle rumtemperatur:

- Tryk på knappen **Lydløs**, og hold den inde i 5 sekunder.

Sådan vises den ønskede temperatur:



- Hold knappen **Lydløs** nede i yderligere 5 sekunder.

3.7.3 Energibesparelsesfunktion

Den følgende energibesparelsesfunktion¹⁾ kan vælges på apparatet:

Spar

Enheden reducerer energiforbruget, samtidig med at den ønskede rumtemperatur bevares.

- Tryk på knappen  for at aktivere denne funktion.
Fjernbetjeningen viser symbolet .



Funktionen **Spar** kan kun vælges ved køle- og varmedrift.

Hvis der trykkes på  , stoppes driften med **Spar**.

3.7.4 Silent mode

Denne funktion²⁾ reducerer den støjmængde, der udsendes under drift af indendørsenheden og den udvendige enhed. Det er især fordelagtigt om natten, hvis du skal vise hensyn til dine naboer.

- Tryk på knappen **Lydløs** for at aktivere denne funktion.
Fjernbetjeningen viser symbolet .

Stop af funktionen:

- Tryk på knappen **Lydløs** igen.
Symbolet  på fjernbetjeningen forsvinder.







Blæseromdrejningstallet på indendørsenheden reduceres til det minimale niveau. Hvis der indstilles et højere blæseromdrejningstal for indendørsenheden, deaktiveres den lydløse tilstand.

Når enheden er i lydløs tilstand, er det måske ikke muligt at opnå den ønskede køle-/varmekapacitet, fordi kompressoren i den udvendige enhed kører ved en lav frekvens.

3.7.5 Wind avoid me (Funktion til indirekte luftstrøm)

Denne funktion³⁾ forhindrer direkte luftstrøm på kroppen.

- Tryk på knappen  gentagne gange eller på tasterne  ,  , indtil ikonet  vises.
- Bekræft med knappen **Ok**.



Funktionen er kun tilgængelig i køledrift, afugtningdrift og blæsertilstand.

3.7.6 Turbokøling/Turboopvarmning

Når Turbokøling/Turboopvarmning er aktiveret, kører indendørsenheden med maksimal ydelse i 30 min. for at opvarme eller nedkøle rummet hurtigt.

- Turbokøling: Slå Køledrift til, og tryk på knappen **Turbo**.
- Turboopvarmning: Slå Opvarmningsdrift til, og tryk på knappen **Turbo**.
Fjernbetjeningen viser symbolet .

Stop af funktionen:





- Tryk på knappen **Turbo** igen.
Symbolet  på fjernbetjeningen forsvinder.



Denne funktion er kun tilgængelig ved køle- og varmedrift.

iClean

Enheden har en selvrensingsfunktion⁴⁾ til varmeveksleren i indendørsenheden. Selvrensingsfunktionen fjerner støv, skimmelsvamp og fedt, der kan medføre dårlig lugt. Den fungerer ved automatisk at nedfryse, hurtigt optø frosten og derefter brug den varme luft til at tørre varmeveksleren, så disse urenheder elimineres.

- Tryk på knappen  gentagne gange eller på tasterne  ,  , indtil ikonet  vises.
- Bekræft med knappen **Ok**.



CL vises på indendørsenhedens display, når selvrensning er i gang. Selvrensning slutter automatisk efter 20 til 45 minutter.

1) Energibesparelsesfunktionen er ikke tilgængelig i multi-split-systemet.

2) Funktionen Silent mode er ikke tilgængelig i multi-split-systemet.

3) Funktionen Wind avoid me er ikke tilgængelig i multi-split-systemet.

4) Funktionen iClean er ikke tilgængelig i multi-split-funktionen.

3.7.7 Frostsikring (8 °C Heating)

Frostsikring kan aktiveres for at holde rumtemperaturen på minimum 8 °C.

- ▶ Under varmedrift skal du trykke på knappen  2 gange inden for 1 sekund.

Enheden forbliver slukket, indtil temperaturen er under 8 °C.

Stop af funktionen:

- ▶ Tryk på knappen   eller hvilken som helst anden knap.



Fp vises på indendørsenhedens display, når funktionen Frostsikring er aktiveret.

3.7.8 Børnesikring

Knapperne på fjernbetjeningen kan låses med børnesikringen.

Sådan aktiveres funktionen:



- ▶ Tryk på knapperne **Turbo** og **Dvale** samtidig i 5 sekunder. Fjernbetjeningen viser symbolet .

Sådan deaktiveres funktionen:

- ▶ Tryk på knapperne **Turbo** og **Dvale** samtidig i 3 sekunder. Symbolet  på fjernbetjeningen forsvinder.

Super ionizer (Friskluftfunktion)

Når denne funktion er valgt, tilføres der energi til en intern komponent i indendørsenheden, og der frigives ioner, som spredes i rummet for at modvirke luftbårne urenheder som f.eks. skimmelsvamp, virus og allergener for at forbedre luftkvaliteten indendørs.

- ▶ Tryk på knappen  for at aktivere denne funktion. Fjernbetjeningen viser symbolet .

Stop af funktionen:







- ▶ Tryk på knappen  igen.

3.7.9 Strømregulering

De følgende strømreguleringsfunktioner¹⁾ er tilgængelige. To af strømreguleringsfunktionerne kan vælges for at reducere apparatets energiforbrug:

- **Strømregulering (100 %)**: normal drift (lukket strømreguleringsfunktion)
- **Strømregulering (75 %)**: reducer strømforbruget med 25 %
- **Strømregulering (50 %)**: reducer strømforbruget med 50 %





Sådan vælges den ønskede strømreguleringsfunktion:

- ▶ Tryk gentagne gange på knappen  eller knapperne , , indtil  vises.
- ▶ Bekræft med knappen **Ok**.
- ▶ Tryk på knapperne , , og vælg det ønskede strømreguleringsniveau (100 %, 75 %, 50 %).
- ▶ Bekræft med knappen **Ok**.



Funktionen **Strømregulering** kan kun vælges ved køldriften.

3.8 Yderligere funktioner

- ▶ Tryk på tasten **Set**.
- ▶ Vælg funktionen med tasten **Set** eller tasterne , .
 -  = dvaletilstands-funktion
 -  = følg-mig-funktion
 -  = trådløs styringsfunktion
- ▶ Bekræft valget med tasten **OK**.

Sådan afsluttes funktionen:

- ▶ Gentag ovenstående trin.

3.8.1 Dvale-tilstand

Formålet med denne funktion er at spare energi, når enheden kører med uændrede indstillinger over længere tid. Efter en time opvarmer eller nedkøler enheden mindre intenst. For at gøre dette ændres den ønskede temperatur med 1 °C. Efter to timer ændres den ønskede temperatur med yderligere 1 °C. Derefter forbliver den på den nye temperatur.

Sådan aktiveres funktionen:

- ▶ Tryk på knappen **Dvale**. Fjernbetjeningen viser symbolet .

Sådan deaktiveres funktionen:





- ▶ Tryk på knappen **Dvale** igen efter 8 timers drift i dvale-tilstand. Symbolet  på fjernbetjeningen forsvinder.



Denne funktion er ikke tilgængelig ved tørre- og blæserdrift.

3.8.2 Funktionen Følg mig (Follow me)

Funktionen aktiverer fjernbetjeningen på dens aktuelle placering for at måle temperaturen med intervaller på 3 minutter. Indendørsenheden styres nu i overensstemmelse med disse målinger.





- ▶ Tryk gentagne gange på knappen  eller knapperne , , indtil ikonet  vises.
- ▶ Bekræft med knappen **Ok**.



Funktionen Følg mig er kun tilgængelig i køldriften, opvarmningsdriften og automatisk drift.

Funktion til trådløs styring

Formålet med denne funktion er at oprette forbindelse via WLAN. Hvis enheden ikke viser funktionen:

- ▶ Tryk gentagne gange på knappen  eller knapperne , , indtil ikonet  vises.
- ▶ Bekræft med knappen **Ok**.

1) Strømreguleringsfunktionen er ikke tilgængelig i multi-split-systemet.

4 Fejlafhjælpning

4.1 Fejl med visning (Self diagnosis function)

Hvis der forekommer en fejl under driften, blinker LED'erne i længere tid, eller displayet viser en fejlkode (f.eks. EH 02).

Hvis en fejl optræder i mere end 10 minutter:

- ▶ Afbryd strømforsyning i kort tid, og tænd for indendørsenheden igen.

Hvis fejlen ikke kan afhjælpes:

- ▶ Ring til kundeservice og meddel fejlkoden og kedlens data.

4.2 Fejl uden visning

Hvis der opstår fejl under driften, der ikke kan afhjælpes:

- ▶ Ring til kundeservice og meddel fejlen og kedlens data.

Fejl	Mulig årsag
Indendørsenhedens ydelse er for lav.	Temperaturen er indstillet for højt eller for lavt.
	Luftfilteret er tilsmudset og skal renses.
	Ugunstig påvirkning af indendørsenheden fra omgivelserne, f.eks. på grund af forhindringer foran apparaternes luftåbninger, på grund af åbne døre/vinduer i rummet eller på grund af kraftige varmekilder i rummet.
	Den støjsvage drift er aktiveret og forhindrer, at den fulde ydelse udnyttes.
Indendørsenheden tilkobles ikke.	Indendørsenheden har en beskyttelsesmekanisme mod overbelastning. Det kan vare 3 minutter, indtil der kan foretages genstart af indendørsenheden.
	Batterierne til fjernbetjeningen er tomme. Timeren er indkoblet.
Driftsformen skifter fra køling eller opvarmning til ventilatordrift.	Indendørsenheden ændrer driftsformen for at forhindre, at der dannes frost.
	Den indstillede temperatur er foreløbigt nået.
Indendørsenheden frembringer hvid tåge.	I fugtige områder kan der som følge af en stor temperaturforskel mellem rumluft og klimatiseret luft dannes en hvid tåge.
Indendørsenheden og den udvendige enhed frembringer hvid tåge.	Hvis varmedriften er aktiv direkte efter den automatiske optøning, kan der opstå hvid tåge på grund af øget luftfugtighed.
Indendørsenheden og den udvendige enhed udsender lyde.	Der kan opstå en brusende lyd i indendørsenheden, når luftstrømningsgitteret tilbagestillers sin position.
	En svag hvislende lyd under driften er normal. Den forårsages af det strømmende kølemiddel.
	Der kan opstå en hvinende lyd, da metal- og plastdele på apparatet udvider sig eller trækker sig sammen under opvarmning/afkøling.
Indendørsenheden eller den udvendige enhed udsender støv.	Den udvendige enhed udsender forskellige andre lyde under driften, hvilket er normalt.
	Ved længere tid uden drift kan der samles sig støv i apparaterne, hvis disse ikke tildækkes.
Dårlig lugt under driften.	Under driften kan dårlig lugt fra luften trænge ind i apparaterne og brede sig.
	Luftfilteret kan eventuelt være muggent og skal renses.
Ventilatoren til den udvendige enhed kører ikke uafbrudt.	Ventilatoren reguleres forskelligt for at opnå en optimal drift.
Driften er uregelmæssig eller uforudsigelig, eller indendørsenheden reagerer ikke.	Interferens fra mobiltelefon-sendetårne eller fremmede signalforsærkere kan påvirke indendørsenheden. ▶ Adskil indendørsenheden i kort tid fra strømforsyningen, og genstart den.
Luftledepladen eller luftstrømslamellen bevæger sig ikke korrekt.	Luftledepladen eller luftstrømslamellen er blevet indstillet manuelt eller ikke monteret korrekt. ▶ Sluk for indendørsenheden og kontrollér, om komponenterne sidder rigtigt på plads. ▶ Tænd for indendørsenheden.

Tab. 7

5 Vedligeholdelse



FORSIGTIG

Fare på grund af strømstød eller bevægelige dele

- ▶ Afbryd strømforsyningen inden alle former for vedligeholdelsesarbejde.
- ▶ Vedligeholdelsestrin, der ikke er anført her, må kun udføres af et autoriseret VVS-firma.

5.1 Udskiftning af batterier

Der behøves 2 batterier af størrelsen AAA. Det anbefales ikke at anvende genopladelige batterier.

- ▶ Tag batterirumslåget af (→ fig. 3).
- ▶ Isæt de nye batterier, og sørg for korrekt polaritet.
- ▶ Anbring batterirumslåget igen.

5.2 Rengøring af apparatet og fjernbetjeningen

BEMÆRK

Apparatskader på grund af ukorrekt rengøring!

- ▶ Der må ikke sprøjtes vand direkte på apparatet eller hældes vand over apparatet.
- ▶ Anvend ikke varmt vand, skurepulver eller stærke opløsningsmidler.
- ▶ Tør indendørsenheden og fjernbetjeningen af med en blød klud ved rengøring.
- ▶ Den udvendige enhed må kun rengøres af en autoriseret installatør.

5.3 Rengøring af luftfilter

BEMÆRK

Luftfilteret kan blive deformeret i direkte sollys.

- ▶ Luftfilteret må ikke udsættes for direkte sollys.

Rengør luftfilteret hver 2. uge samt før og efter længere perioder uden drift.

- ▶ Sluk for indendørsenheden.
- ▶ Klap den øvre afdækning til indendørsenheden opad.
- ▶ Tryk luftfilteret opad og træk det ud (→ fig. 4).
- ▶ Tag de små luftfiltre ud, hvis de er monteret (→ fig. 1, [2]).
- ▶ Rengør de små luftfiltre med en håndstøvsuger.
- ▶ Vask det store luftfilter med varmt vand og et mildt rengøringsmiddel, og lad det tørre i skygge.
- ▶ Anbring de små luftfiltre og det store luftfilter igen.

5.4 Længerevarende standsning

Inden længerevarende standsning:

- ▶ Rengør luftfilteret.
- ▶ Aktivér selvrensningen af indendørsenheden med tasten **Clean**.
- ▶ Efter selvrensningen aktiveres ventilatordriften, indtil indendørsenheden er tør.
- ▶ Sluk for indendørsenheden, og adskil den fra strømforsyningen.
- ▶ Fjern batterierne fra fjernbetjeningen.
- ▶ Beskyt apparaterne mod støv.

5.5 Manuel drift

BEMÆRK

Skader på apparatet på grund af ukorrekt drift

Den manuelle drift er ikke beregnet til permanent brug.

- ▶ Må kun anvendes til testformål eller i nødstilfælde.
- ▶ Må kun anvendes i kort tid.
- ▶ Sluk for indendørsenheden.
- ▶ Klap den øvre afdækning til indendørsenheden opad.
- ▶ Tryk på tasten til manuel køle-drift med en tynd genstand:
 - Efter ét tryk: Automatisk drift fremtvinges.
 - Efter to tryk: Køle-drift fremtvinges.
 - Efter tre tryk: Indendørsenheden slukkes.
- ▶ Anvend fjernbetjeningen til at genoprette den normale drift.

6 Miljøbeskyttelse og bortskaffelse

Miljøbeskyttelse er et virksomhedsprincip for Bosch-gruppen. Produkternes kvalitet, økonomi og miljøbeskyttelse har samme høje prioritet hos os. Love og forskrifter til miljøbeskyttelse overholdes nøje. For beskyttelse af miljøet anvender vi den bedst mulige teknik og de bedste materialer og fokuserer hele tiden på god økonomi.

Emballage

Med hensyn til emballagen deltager vi i de enkelte landes genbrugssystemer, som garanterer optimal recycling. Alle emballagematerialer er miljøvenlige og kan genbruges.

Udtjente apparater

Udtjente apparater indeholder materialer, som kan genanvendes. Komponenterne er lette at skille ad. Plastmaterialerne er mærkede. Dermed kan de forskellige komponenter sorteres og genanvendes eller bortskaffelse.

Affald af elektrisk og elektronisk udstyr



Dette symbol betyder, at produktet ikke må bortskaffes sammen med andet affald, men skal bringes til affaldsindsamlingsstedet til behandling, indsamling, genanvendelse og bortskaffelse.

Symbolet gælder for lande med regler for elektronisk affald, f.eks. "Europæisk direktiv 2012/19/EF om affald af elektrisk og elektronisk udstyr". Disse regler definerer de generelle betingelser, der gælder for retur og genbrug af gamle elektroniske enheder i de enkelte lande.

Da elektroniske apparater kan indeholde farlige stoffer, skal de genanvendes ansvarligt for at minimere mulige miljøskader og farer for menneskers sundhed. Derudover bidrager genanvendelse af elektronisk affald med at bevare naturressourcer.

For mere information om miljøvenlig bortskaffelse af elektrisk og elektronisk udstyr, bedes du kontakte de ansvarlige lokale myndigheder, dit affaldsaffalds firma eller den forhandler, hvor du købte produktet.

Yderligere informationer findes her:

www.bosch-homecomfortgroup.com/en/company/legal-topics/weee/

Batterier

Batterier må ikke bortskaffes som almindeligt affald. Brugte batterier skal bortskaffes ved de lokale indsamlingssystemer.

Kølemiddel R32



Apparatet indeholder fluorholdig drivhusgas R32 (drivhuspotentiale 675¹⁾) med lav brændbarhed og lav giftighed (A2L eller A2).

Den indeholdte mængde er angivet på den udvendige enheds typeskilt.

Kølemiddel er til fare for miljøet og skal indsamles og bortskaffes separat.

7 Bemærkning om databeskyttelse



Vi, **Robert Bosch A/S, Telegrafvej 1, 2750 Ballerup, Danmark** behandler oplysninger om produkt og montering foruden tekniske data og forbindelsesdata, kommunikationsdata samt produktregistrerings- og kundehistorikdata for at give produktfunktionalitet (art. 6 pgf. 1 nr. 1 b GDPR), for at opfylde vores for-

pligtelse hvad angår produktovervågning, og grundet produktsikkerhed (GDPR, art. 6 pgf. 1 nr. 1 f), for at sikre vores rettigheder i forbindelse med spørgsmål vedrørende garanti og produktregistrering (GDPR, art. 6 pgf. 1 nr. 1 f) og for at analysere distributionen af vores produkter, og for at tilbyde individualiserede oplysninger og tilbud relateret til produktet (GDPR, art. 6 pgf. 1 nr. 1 f). For at tilbyde tjenester såsom salgs- og markedsførings tjenester, kontraktstyring, betalingshåndtering, programmering, dataopbevaring og hotline-tjenester, kan vi hyre eksterne serviceudbydere og/eller Bosch-partnerselskaber, og overføre data til disse. I nogle tilfælde, men kun når der er sørget for passende databeskyttelse, kan persondata overføres til modtagere udenfor Det Europæiske Økonomiske Samarbejdsområde. Yderligere oplysninger gives efter forespørgsel. De kan kontakte vores databeskyttelsesansvarlige ved at kontakte: Data Protection Officer, Information Security and Privacy (C/ISP), Robert Bosch GmbH, Postfach 30 02 20, 70442 Stuttgart, TYSKLAND.

De er til enhver tid berettiget til at modsætte Dem behandlingen af Deres personoplysninger baseret på GDPR art. 6 pgf. 1 nr. 1 f efter grunde relateret til Deres egen situation eller til direkte markedsføringsformål. For at udøve Deres rettigheder, bedes De kontakte os via **DPO@bosch.com**. Følg venligst QR-koden for yderligere oplysninger.

1) på grundlag af bilag I i forordning (EU) nr. 517/2014 fra Det Europæiske Parlament og Rådet af 16. april 2014.

Inhaltsverzeichnis

1	Symboleklärung und Sicherheitshinweise	39
1.1	Symboleklärung	39
1.2	Allgemeine Sicherheitshinweise	39
1.3	Hinweise zu dieser Anleitung	40
1.4	Wichtiger Hinweis für Skandinavien	40
2	Angaben zum Produkt	40
2.1	Konformitätserklärung	40
2.2	Technische Daten Fernbedienung	40
2.3	Verwendung mit Multisplit-Klimagerät	40
3	Bedienung	41
3.1	Übersicht Inneneinheit	41
3.2	Übersicht Fernbedienung	41
3.3	Verwendung der Fernbedienung	42
3.4	Konnektivität	42
3.5	Hauptbetriebsart einstellen	42
3.6	Timer einstellen	42
3.7	Primäre Betriebsfunktionen	43
3.7.1	Schwenkfunktion einstellen	43
3.7.2	Display und Alarmsummer umschalten (Mute mode)	43
3.7.3	Energiesparfunktion	43
3.7.4	Silent mode	43
3.7.5	Wind avoid me (Indirekter Luftstrom)	43
3.7.6	Schnellabkühlen/Schnellaufheizen	43
3.7.7	Frostschutz (8 °C Heating)	44
3.7.8	Kindersicherung	44
3.7.9	Leistungssteuerung	44
3.8	Weitere Funktionen	44
3.8.1	Nachtbetrieb	44
3.8.2	Mir-Folgen-Funktion (Follow me)	44
4	Störungsbehebung	45
4.1	Störungen mit Anzeige (Self diagnosis function)	45
4.2	Störungen ohne Anzeige	45
5	Wartung	46
5.1	Batterien wechseln	46
5.2	Reinigung des Geräts und der Fernbedienung	46
5.3	Luftfilter reinigen	46
5.4	Längere Außerbetriebnahme	46
5.5	Manueller Betrieb	46
6	Umweltschutz und Entsorgung	47
7	Datenschutzhinweise	47

1 Symboleklärung und Sicherheitshinweise

1.1 Symboleklärung

Warnhinweise

In Warnhinweisen kennzeichnen Signalwörter die Art und Schwere der Folgen, falls die Maßnahmen zur Abwendung der Gefahr nicht befolgt werden.

Folgende Signalwörter sind definiert und können im vorliegenden Dokument verwendet sein:

 **GEFAHR**
GEFAHR bedeutet, dass schwere bis lebensgefährliche Personenschäden auftreten werden.





 **WARNUNG**
WARNUNG bedeutet, dass schwere bis lebensgefährliche Personenschäden auftreten können.

 **VORSICHT**
VORSICHT bedeutet, dass leichte bis mittelschwere Personenschäden auftreten können.

ACHTUNG
ACHTUNG bedeutet, dass Sachschäden auftreten können.

Wichtige Informationen

 Wichtige Informationen ohne Gefahren für Menschen oder Sachen werden mit dem gezeigten Info-Symbol gekennzeichnet.

Symbol	Bedeutung
	Warnung vor entflammenden Stoffen: Das Kältemittel R32 in diesem Produkt ist ein Gas mit geringer Brennbarkeit und geringer Giftigkeit (A2L oder A2).
	Während Installations- und Wartungsarbeiten Schutzhandschuhe tragen.
	Die Wartung sollte von einer qualifizierten Person unter Beachtung der Anweisungen in der Wartungsanleitung durchgeführt werden.
	Beim Betrieb die Anweisungen der Bedienungsanleitung beachten.

Tab. 1

1.2 Allgemeine Sicherheitshinweise

 **Hinweise für die Zielgruppe**

Diese Bedienungsanleitung richtet sich an die Betreiber der Klimaanlage. Die Anweisungen in allen anlagenrelevanten Anleitungen müssen eingehalten werden. Bei Nichtbeachten können Sachschäden und Personenschäden bis hin zur Lebensgefahr entstehen.

- ▶ Bedienungsanleitungen aller Anlagenbestandteile vor der Bedienung lesen und aufbewahren.
- ▶ Sicherheits- und Warnhinweise beachten.

⚠ Bestimmungsgemäße Verwendung

Die Inneneinheit ist bestimmt für die Installation innerhalb des Gebäudes mit Anschluss an eine Außeneinheit und weitere Systemkomponenten, z. B. Regelungen.

Die Außeneinheit ist bestimmt für die Installation außerhalb des Gebäudes mit Anschluss an eine oder mehrere Inneneinheiten und weitere Systemkomponenten, z. B. Regelungen.

Die Klimaanlage ist nur für den gewerblichen/privaten Gebrauch bestimmt, wo Temperaturabweichungen von eingestellten Sollwerten nicht zu Schäden an Lebewesen oder Materialien führen. Die Klimaanlage ist nicht geeignet, um die gewünschte absolute Luftfeuchte exakt einzustellen und zu halten.

Jede andere Verwendung ist nicht bestimmungsgemäß. Unsachgemäßer Gebrauch und daraus resultierende Schäden sind von der Haftung ausgeschlossen.

Zur Installation an besonderen Orten (Tiefgarage, Technikräume, Balkon oder an beliebigen halb offenen Flächen):

- ▶ Beachten Sie zunächst die Anforderungen an den Installationsort in der technischen Dokumentation.

⚠ Allgemeine Gefahren durch das Kältemittel

- ▶ Dieses Gerät ist mit Kältemittel gefüllt. Kältemittelgas kann bei Kontakt mit Feuer giftige Gase bilden.
- ▶ Anlage regelmäßig durch einen zugelassenen Fachbetrieb inspizieren und warten lassen.
- ▶ Wenn Verdacht auf austretendes Kältemittel besteht, den Raum gründlich lüften und zugelassenen Fachbetrieb benachrichtigen.

⚠ Umbau und Reparaturen

Unsachgemäße Veränderungen an der Klimaanlage können zu Personenschäden und/oder Sachschäden führen.

- ▶ Arbeiten nur von einem zugelassenen Fachbetrieb ausführen lassen.
- ▶ Keine Änderungen an Außeneinheit, Inneneinheit oder an anderen Teilen der Klimaanlage vornehmen.
- ▶ Vor sämtlichen Wartungsarbeiten die Klimaanlage von der Stromversorgung trennen.

⚠ Hinweise zum Umgang mit der Anlage

Die falsche Verwendung der Klimaanlage kann Ihre Gesundheit beeinträchtigen.

- ▶ Den Körper nicht für längere Zeit direkt dem Luftstrom aussetzen.
- ▶ Für Säuglinge, Kinder, ältere Menschen, bettlägerige oder behinderte Menschen sicherstellen, dass die Raumtemperatur für die im Raum befindlichen Personen geeignet ist.
- ▶ Niemals Gegenstände in das Gerät einführen, Sie könnten sich verletzen.

Der falsche Umgang mit dem Gerät kann zu Verminderung der Leistung bis hin zu Geräte- und Personenschaden führen.

- ▶ Die Lufteintritte und Luftaustritte der Geräte nicht blockieren.
- ▶ Türen und Fenster während des Betriebs schließen.
- ▶ Die Inneneinheit vor Wassereintritt schützen.
- ▶ Das Montagegestell der Außeneinheit regelmäßig auf Verschleiß und festen Sitz überprüfen.
- ▶ Kein Gewicht auf die Außeneinheit ausüben, z. B. durch Gegenstände oder Personen.
- ▶ Staub, Dämpfe und Feuchtigkeit im Aufstellraum der Inneneinheit minimal halten.
- ▶ Keine leicht entflammaren Gase in der Nähe der Geräte verwenden, z. B. aus Sprühdosen.
- ▶ Wenn irgendetwas mit dem Klimagerät nicht in Ordnung scheint (z. B. verbrannter Geruch, defektes Kabel), den Betrieb sofort stoppen und die Stromversorgung trennen.

⚠ Sicherheit elektrischer Geräte für den Hausgebrauch und ähnliche Zwecke

Zur Vermeidung von Gefährdungen durch elektrische Geräte gelten entsprechend EN 60335-1 folgende Vorgaben:

„Dieses Gerät kann von Kindern ab 8 Jahren und darüber sowie von Personen mit verringerten physischen, sensorischen oder mentalen Fähigkeiten oder Mangel an Erfahrung und Wissen benutzt werden, wenn sie beaufsichtigt oder bezüglich des sicheren Gebrauchs des Gerätes unterwiesen wurden und die daraus resultierenden Gefahren verstehen. Kinder dürfen nicht mit dem Gerät spielen. Reinigung und Benutzer-Wartung dürfen nicht von Kindern ohne Beaufsichtigung durchgeführt werden.“

„Wenn die Netzanschlussleitung beschädigt wird, muss sie durch den Hersteller oder seinen Kundendienst oder eine ähnlich qualifizierte Person ersetzt werden, um Gefährdungen zu vermeiden.“

1.3 Hinweise zu dieser Anleitung

Abbildungen finden Sie gesammelt am Ende dieser Anleitung. Der Text enthält Verweise auf die Abbildungen.

Die Produkte können modellabhängig von der Darstellung in dieser Anleitung abweichen.

1.4 Wichtiger Hinweis für Skandinavien

Das Produkt ist für den skandinavischen Raum nicht zum Heizen vorgesehen. Der vorgesehene Anwendungsfall ist Kühlen.

2 Angaben zum Produkt

2.1 Konformitätserklärung

Dieses Produkt entspricht in Konstruktion und Betriebsverhalten den europäischen und nationalen Anforderungen.

 Mit der CE-Kennzeichnung wird die Konformität des Produkts mit allen anzuwendenden EU-Rechtsvorschriften erklärt, die das Anbringen dieser Kennzeichnung vorsehen.

Der vollständige Text der Konformitätserklärung ist im Internet verfügbar: www.bosch-homecomfort.de.

2.2 Technische Daten Fernbedienung

Spannungsversorgung	2 AAA Batterien
Signalreichweite	8 m
zulässige Umgebungstemperatur	-5 °C ... 60 °C

Tab. 2

2.3 Verwendung mit Multisplit-Klimagerät

Die Inneneinheit kann in einer Anlage mit einem Multisplit-Klimagerät verwendet werden. In diesem Fall sind die folgenden Funktionen deaktiviert:

- Energiesparfunktionen **Save** und **Leistungssteuerung**
- Selbstreinigung (iClean)
- Leisemodus (Silent mode)
- Manueller Betrieb
- Kältemittelleckererkennung
- Automatischer Energiesparbetrieb im Standby-Betrieb (1 W standby)



CL3200iM W 20 E steht nur an der Multisplit-Anlage (CL5000M) zur Verfügung.

3 Bedienung

3.1 Übersicht Inneneinheit

Legende zu Bild 1:

- [1] Obere Abdeckung
- [2] Platz für kleinen Filter
- [3] Luftfilter
- [4] Rückseite des Displays
- [5] Taste für manuellen Betrieb
- [6] Luftleitblech

Display der Inneneinheit



Symbol	Erläuterung
Zahl	Temperaturanzeige
	WLAN-Verbindung ¹⁾ aktiv
	Wird bei manchen Funktionen angezeigt, wenn diese eingeschaltet werden. Zeigt bei ausgeschalteter Inneneinheit an, dass der Einschalt-Timer aktiv ist.
OF	Wird bei manchen Funktionen angezeigt, wenn diese ausgeschaltet werden.
dF	Automatische Abtauung aktiv
FP	Frostschutz aktiv: Die Inneneinheit hält die Raumtemperatur auf mindestens 8 °C.
CL	Selbstreinigungsfunktion ist aktiv (iClean)
Ex, Px, Fx	Störungscode („x“ steht für eine beliebige Ziffer).

1) Nur mit IP-Gateway als Zubehör möglich.

Tab. 3 Symbole im Display

3.2 Übersicht Fernbedienung

Tasten der Fernbedienung

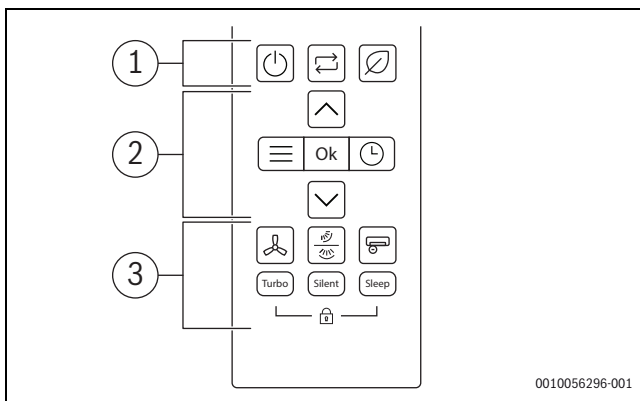

Pos.	Taste	Funktion
1		Ein-/ausschalten.
		Einstellen der Betriebsart
		Save
2		Menü
	OK	Auswahl bestätigen
		Timer einstellen
		Temperatur erhöhen
		Temperatur verringern







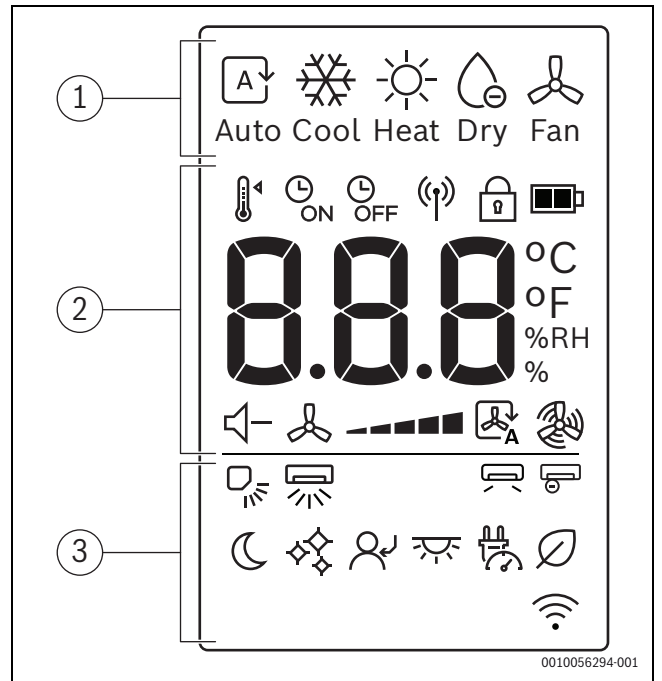



Pos.	Taste	Funktion
3		Ventilatorstufe
		Senkrecht/Waagrecht Schwenken
		Superionator
Turbo		Turbobetrieb
Geräusch- armer Be- trieb		Geräuscharmer Betrieb
Nacht		Nachtbetrieb
		Kindersicherung

Tab. 4 Tasten der Fernbedienung

Anzeige Fernbedienung



Pos.	Symbol	Erklärung
1		Betriebsart: Automatikbetrieb
		Betriebsart: Kühlbetrieb
		Betriebsart: Heizbetrieb
		Betriebsart: Entfeuchtungsbetrieb
		Betriebsart: Gebläsebetrieb
	2	
2		Timer EIN
		Timer AUS
		Signalübertragung
		Kindersicherung
		Batteriestand
	°C / °F / %RH	Werteanzeige: zeigt die eingestellte Temperatur, die relative Luftfeuchtigkeit in Prozent und den Timer an.
		Geräuscharmer Betrieb
		Ventilatorstufe
		Gebläse Automatikbetrieb
		Gebläse Turbobetrieb

Pos.	Symbol	Erklärung
3		Senkrecht schwenken - Automatik
		Horizontales Schwenken - Automatik
		Indirekte Brise
		Superionator
		Nachtbetrieb
		iClean
		Mir-Folgen-Funktion
		LED Display und Alarmsummer ein/aus
		Leistungssteuerung
		Save
		Anzeige der drahtlosen Steuerungsfunktion

Tab. 5 Symbole im Display der Fernbedienung

3.3 Verwendung der Fernbedienung

Die Signalreichweite beträgt 8 m. Im Weg stehende Objekte oder die Verwendung bestimmter Leuchtstofflampen im selben Raum kann die Übertragung des Signals beeinflussen.

- ▶ Fernbedienung auf das Signalempfangsfenster des Geräts richten und die gewünschte Taste drücken.
Das Gerät macht einen Piepton, wenn es ein Signal empfängt.

ACHTUNG

Die einwandfreie Funktion der Fernbedienung kann dauerhaft beeinträchtigt werden.

- ▶ Fernbedienung nicht dem direkten Sonnenlicht aussetzen.
- ▶ Fernbedienung nicht in der Nähe einer Heizung liegen lassen.
- ▶ Fernbedienung vor Feuchtigkeit und Stößen schützen.

3.4 Konnektivität

Für die WLAN-Verbindung ist ein eingebautes IP-Gateway (Zubehör) erforderlich.

3.5 Hauptbetriebsart einstellen

Ein-/Ausschalten des Geräts

- ▶ Taste  drücken, um das Gerät ein- oder auszuschalten:
Das Gerät startet in der eingestellten Betriebsart.





Auch im ausgeschalteten Zustand können Einstellungen vorgenommen werden. Das Gerät speichert die Einstellungen, auch bei Stromausfall.



Nach dem Ausschalten bleibt das Gerät im Standby-Betrieb. Die intelligente Ein-/Ausschalt-Technologie ermöglicht einen automatischen Energiesparbetrieb im Standby-Betrieb (1 W standby).

Automatikbetrieb





Im Automatikbetrieb schaltet das Gerät automatisch zwischen Heiz- und Kühlbetrieb um, um die gewünschte Temperatur zu halten.

- ▶ Taste  so oft drücken, bis  im Display erscheint.
- ▶ Gewünschte Temperatur mit den Tasten  und  einstellen.





Im Automatikbetrieb kann die Ventilatorstufe nicht eingestellt werden.

Kühlbetrieb

- ▶ Taste  so oft drücken, bis  im Display erscheint.
- ▶ Gewünschte Temperatur mit den Tasten  und  einstellen.
- ▶ Taste  so oft drücken, bis die gewünschte Lüftergeschwindigkeit erreicht ist.



Gebälsebetrieb

- ▶ Taste  so oft drücken, bis  im Display erscheint.
- ▶ Taste  drücken, bis die gewünschte Ventilatorstufe erreicht ist.



Im Gebläsebetrieb kann die Temperatur nicht eingestellt oder angezeigt werden.





Entfeuchtungsbetrieb

- ▶ Taste  so oft drücken, bis  im Display erscheint.



Im Entfeuchtungsbetrieb kann die Gebläsedrehzahl nicht eingestellt oder angezeigt werden.

Heizbetrieb

- ▶ Taste  so oft drücken, bis  im Display erscheint.
- ▶ Gewünschte Temperatur mit den Tasten  und  einstellen.
- ▶ Taste  drücken, bis die gewünschte Ventilatorstufe erreicht ist.







Bei sehr tiefen Außentemperaturen reicht die Heizleistung der Klimaanlage ggf. nicht aus. Wir empfehlen weitere Wärmeerzeuger hinzuschalten.





3.6 Timer einstellen

Einschalt- und Ausschalt-Timer können von 0 bis 24 Stunden eingestellt werden, für die ersten 10 Stunden mit Schrittweite 30 Minuten, danach mit Schrittweite 1 Stunde. Durch das Einstellen von 0 Stunden bricht der Timer ab.

Einschalt-Timer einstellen

- ▶ Taste  so oft drücken, bis das Symbol  erscheint.
- ▶ Taste  oder  drücken, um die gewünschte Zeit einzustellen.
Nach kurzer Zeit wird die Einstellung übernommen.

Ausschalt-Timer einstellen

- ▶ Taste  so oft drücken, bis das Symbol  erscheint.
- ▶ Taste  oder  drücken, um die gewünschte Zeit einzustellen.
Nach kurzer Zeit wird die Einstellung übernommen.

Timer abbrechen

- ▶ Mit Taste  den entsprechenden Timer wählen.
- ▶ 0.0 Stunden einstellen.
Nach kurzer Zeit bricht der Timer ab.

Timer kombinieren

Die beiden Timer können gleichzeitig eingestellt werden. Jeder Timer kann so programmiert werden, dass er vor dem anderen aktiviert wird.

- ▶ Einschalt- und Ausschalt-Timer einstellen.
Die Einstellungen werden automatisch kombiniert.

Aktuelle Uhrzeit	13:00 Uhr
Einstellung Einschalt-Timer	4,0 h
Einstellung Ausschalt-Timer	8,5 h
Einschaltzeit	17:00 Uhr
Ausschaltzeit	21:30 Uhr

Tab. 6 Beispiel



Ein- und Ausschalt-Timer können nicht dazu programmiert werden, das Gerät mit unterschiedlichen Temperaturen oder anderen Einstellungen zu betreiben.

3.7 Primäre Betriebsfunktionen

3.7.1 Schwenkfunktion einstellen



ACHTUNG

Wenn die Luftstromlamelle während des Kühlbetriebs über einen längeren Zeitraum in der untersten Position verbleibt, kann sich Kondensat bilden. Das händische Verstellen der Luftstromlamelle kann zu Störungen führen.

- ▶ Zum Verstellen der Luftstromlamelle nur die Fernbedienung verwenden.

Die Schwenkfunktion kann in vertikaler oder horizontaler Position aktiviert werden (→ 2).



Automatisches vertikales Schwenken (auf/ab)

- ▶ Taste  drücken.
Die Fernbedienung zeigt das Symbol .

Zum Abbrechen des automatischen vertikalen Schwenkens:

- ▶ Taste  erneut drücken.

Automatisches horizontales Schwenken (links/rechts)

- ▶ Taste  2 Sekunden gedrückt halten, um das automatische horizontale Schwenken zu aktivieren.
Die Fernbedienung zeigt das Symbol .

Zum Abbrechen des automatischen horizontalen Schwenkens:





- ▶ Taste  erneut 2 Sekunden lang drücken.



Beim Einschalten des Geräts wird die Luftstromlamelle automatisch wieder in die vorherigen Winkelstellung gebracht.

3.7.2 Display und Alarmsummer umschalten (Mute mode)

Zum Ein- und Ausschalten des Displays der Inneneinheit und des Alarmsummers:

- ▶ Mehrmals die Taste  oder die Tasten ,  drücken, bis das Symbol  angezeigt wird.
- ▶ Die Auswahl mit der Taste **OK** bestätigen.

Zum Anzeigen der aktuellen Raumtemperatur:

- ▶ Taste **Geräuscharmer Betrieb** drücken und 5 Sekunden halten.

Zum Anzeigen der eingestellten Temperatur:



- ▶ Taste **Geräuscharmer Betrieb** noch einmal drücken und 5 Sekunden gedrückt halten.

3.7.3 Energiesparfunktion

Die folgende Energiesparfunktion¹⁾ kann am Gerät ausgewählt werden:

sichern

Das Gerät reduziert automatisch den Energieverbrauch und hält gleichzeitig die gewünschte Raumtemperatur aufrecht.

- ▶ Um diese Funktion zu aktivieren, die Taste  drücken.
Die Fernbedienung zeigt das Symbol .



Die Funktion **Save** kann nur im Kühl- und Heizbetrieb gewählt werden.

Um den **Save**-Betrieb zu beenden, die Taste  drücken.

3.7.4 Silent mode

Diese Funktion²⁾ verringert die Geräusche der Innen- und Außeneinheit während des Betriebs. Sie ist besonders dann vorteilhaft, wenn Sie nachts auf die Nachbarn Rücksicht nehmen müssen.

- ▶ Um diese Funktion zu aktivieren, die Taste **Geräuscharmer Betrieb** drücken.
Die Fernbedienung zeigt das Symbol .

Beenden der Funktion:

- ▶ Taste **Geräuscharmer Betrieb** erneut drücken.
Das Symbol  auf der Fernbedienung verschwindet.







Die Gebläsedrehzahl der Inneneinheit wird auf die niedrigste Stufe reduziert. Wenn Sie eine höhere Gebläsedrehzahl für die Inneneinheit einstellen, wird die Funktion "Geräuscharmer Betrieb" deaktiviert.

Während das Gerät im geräuscharmen Betrieb läuft, kann aufgrund des Niederfrequenzbetriebs des Kompressors in der Außeneinheit die Kühl-/ Heizleistung eventuell nicht erreicht werden.

3.7.5 Wind avoid me (Indirekter Luftstrom)

Diese Funktion³⁾ verhindert, dass der Luftstrom direkt auf den Körper gelenkt wird.

- ▶ Mehrmals die Taste  oder die Tasten ,  drücken, bis das Symbol  angezeigt wird.
- ▶ Die Auswahl mit der Taste **OK** bestätigen.



Die Funktion ist nur im Kühl-, Entfeuchtungs- und Gebläsebetrieb verfügbar.

3.7.6 Schnellabkühlen/Schnellaufheizen

Beim Schnellabkühlen/Schnellaufheizen arbeitet die Inneneinheit 30 Minuten lang mit maximaler Leistung, um den Raum schnell aufzuheizen oder abzukühlen.

- ▶ Schnellabkühlen: Kühlbetrieb einschalten und die Taste **Turbo** drücken.
- ▶ Schnellaufheizen: Heizbetrieb einschalten und die Taste **Turbo** drücken.
Die Fernbedienung zeigt das Symbol .

Beenden der Funktion:

- ▶ Taste **Turbo** erneut drücken.
Das Symbol  auf der Fernbedienung verschwindet.







Die Funktion ist nur im Kühl- und Heizbetrieb verfügbar.

- 1) Die Energiesparfunktion steht an der Multisplit-Anlage nicht zur Verfügung.
- 2) Die Funktion Silent mode steht an der Multisplit-Anlage nicht zur Verfügung.
- 3) Die Funktion Wind avoid me steht an der Multisplit-Anlage nicht zur Verfügung.

iClean

Das Gerät verfügt über eine Funktion zur Selbstreinigung¹⁾ des Wärmetauschers der Inneneinheit. Die Selbstreinigungsfunktion beseitigt Staub, Schimmel und Fett, die zu unangenehmen Gerüchen führen können. Dies funktioniert so, dass Kondensat automatisch gefroren, der Frost schnell aufgetaut und anschließend der Wärmetauschers mit heißer Luft getrocknet wird, wodurch diese Verunreinigungen effektiv beseitigt werden.

- ▶ Mehrmals die Taste  oder die Tasten ,  drücken, bis das Symbol  angezeigt wird.
- ▶ Die Auswahl mit der Taste **OK** bestätigen.





Während der Selbstreinigung zeigt das Display der Inneneinheit **CL**. Nach 20 bis 45 Minuten endet die Selbstreinigung automatisch.

3.7.7 Frostschutz (8 °C Heating)

Der Frostschutz kann aktiviert werden, um die Raumtemperatur bei mindestens 8 °C zu halten.

- ▶ Im Heizbetrieb 2x innerhalb 1 Sekunde die Taste  drücken.
Das Gerät bleibt aus, bis die Temperatur unter 8 °C sinkt.

Beenden der Funktion:

- ▶ Taste  oder Taste  oder irgendeine andere Taste drücken.



Ist die Frostschutzfunktion aktiv, erscheint **Fp** auf dem Display der Inneneinheit.

3.7.8 Kindersicherung

Mit der Kindersicherung lassen sich die Tasten der Fernbedienung sperren.

Um die Funktion zu aktivieren:



- ▶ Taste **Turbo** und Taste **Einschl.** 5 Sekunden gleichzeitig drücken.
Die Fernbedienung zeigt das Symbol .

Um die Funktion zu deaktivieren:

- ▶ Taste **Turbo** und Taste **Einschl.** 3 Sekunden gleichzeitig drücken.
Das Symbol  auf der Fernbedienung verschwindet.

Superionisator (Frischlufffunktion)

Ist diese Funktion ausgewählt, wird ein internes Bauteil des Innengeräts aktiviert und die freigesetzten Ionen werden im Raum verteilt, um Luftschadstoffe wie Schimmel, Viren und Allergene zu bekämpfen und die Raumluftqualität zu verbessern.

- ▶ Um diese Funktion zu aktivieren, die Taste  drücken.
Die Fernbedienung zeigt das Symbol .

Beenden der Funktion:







- ▶ Taste  erneut drücken.

3.7.9 Leistungssteuerung

Für die Leistungssteuerung stehen folgende²⁾ Optionen zur Verfügung. Um den Energieverbrauch des Geräts zu senken, können zwei Optionen zur Leistungssteuerung ausgewählt werden:

- **Leistungskontrolle** (100 %): Normalbetrieb (Leistungskontrolfunktion beenden)
- **Leistungssteuerung** (75 %): Stromverbrauch um 25 % senken
- **Leistungssteuerung** (50 %): Stromverbrauch um 50 % senken





Um die gewünschte Leistungssteueroptions auszuwählen:

- ▶ Mehrmals die Taste  oder die Tasten ,  drücken, bis  angezeigt wird.
- ▶ Die Auswahl mit der Taste **OK** bestätigen.
- ▶ Die Tasten  und  drücken und die gewünschte Leistungsstufe (100 %, 75 %, 50 %) wählen.
- ▶ Die Auswahl mit der Taste **OK** bestätigen.



Die Funktion **Leistungssteuerung** kann nur im Kühlbetrieb gewählt werden.

3.8 Weitere Funktionen

- ▶ Taste **Set** drücken.
- ▶ Funktion mit der Taste **Set** oder den Tasten ,  wählen.
 -  = Ruhemodus-Funktion
 -  = Mir-Folgen-Funktion
 -  = Drahtlose Steuerungsfunktion
- ▶ Die Auswahl mit der Taste **OK** bestätigen.

Beenden der Funktion:

- ▶ Die Schritte von oben wiederholen.

3.8.1 Nachtbetrieb

Diese Funktion dient zum Einsparen von Energie in Ruhezeiten. Nach einer Stunde heizt oder kühlt das Gerät weniger stark. Dafür wird die eingestellte Temperatur um 1 °C verändert. Nach zwei Stunden wird die eingestellte Temperatur noch einmal um 1 °C verändert. Dann bleibt es bei der neuen Temperatur.

Um die Funktion zu aktivieren:

- ▶ Taste **Einschl.** drücken.
Die Fernbedienung zeigt das Symbol .

Um die Funktion zu deaktivieren:





- ▶ Taste **Einschl.** erneut drücken oder nach 8 Stunden Betrieb im Nachtbetrieb.
Das Symbol  auf der Fernbedienung verschwindet.



Die Funktion ist im Entfeuchtungsbetrieb und Gebläsebetrieb nicht verfügbar.

3.8.2 Mir-Folgen-Funktion (Follow me)

Diese Funktion aktiviert die Fernbedienung am aktuellen Standort zur Messung der Temperatur in 3 Minuten-Intervallen. Die Inneneinheit wird nun abhängig von diesen Messwerten gesteuert.





- ▶ Mehrmals die Taste  oder die Tasten ,  drücken, bis das Symbol  angezeigt wird.
- ▶ Die Auswahl mit der Taste **OK** bestätigen.



Die Funktion ist nur im Kühlbetrieb, Heizbetrieb und Automatikbetrieb verfügbar.

Drahtlose Steuerungsfunktion

Diese Funktion dient zum Verbindungsaufbau über WLAN. Wenn das Gerät die Funktion nicht anzeigt:

- ▶ Mehrmals die Taste  oder die Tasten ,  drücken, bis  angezeigt wird.
- ▶ Die Auswahl mit der Taste **OK** bestätigen.

1) Die Funktion iClean steht für die Multisplit-Funktion nicht zur Verfügung.

2) Die Funktion Leistungssteuerung steht an der Multisplit-Anlage nicht zur Verfügung.

4 Störungsbehebung

4.1 Störungen mit Anzeige (Self diagnosis function)

Wenn während des Betriebs eine Störung auftritt, blinken die LEDs über einen längeren Zeitraum oder das Display zeigt einen Störungs-Code (z. B. EH 02).

Wenn eine Störung länger als 10 Minuten auftritt:

- ▶ Spannungsversorgung für kurze Zeit unterbrechen und die Inneneinheit wieder einschalten.

Wenn sich eine Störung nicht beseitigen lässt:

- ▶ Kundendienst anrufen und Störungs-Code sowie Gerätedaten mitteilen.

4.2 Störungen ohne Anzeige

Wenn während des Betriebs Störungen auftreten, die sich nicht beseitigen lassen:

- ▶ Kundendienst anrufen und Störung sowie Gerätedaten mitteilen.

Störung	Mögliche Ursache
Leistung der Inneneinheit ist zu schwach.	Temperatur zu hoch oder zu niedrig eingestellt.
	Luftfilter ist verschmutzt und muss gereinigt werden.
	Ungünstiger Umgebungseinfluss auf die Inneneinheit, z. B. wegen Hindernissen vor den Luftöffnungen der Geräte, wegen offenen Türen/Fenstern im Raum oder wegen starken Wärmequellen im Raum.
	Der geräuscharme Betrieb ist aktiviert und verhindert das Nutzen der vollen Leistung.
Inneneinheit schaltet nicht ein.	Die Inneneinheit hat einen Schutzmechanismus gegen Überlastung. Es kann 3 Minuten dauern, bis ein Neustart der Inneneinheit möglich ist.
	Die Batterien der Fernbedienung sind leer.
	Der Timer ist eingeschaltet.
Betriebsart wechselt von Kühlen oder Heizen zu Ventilatorbetrieb.	Die Inneneinheit ändert die Betriebsart, um die Bildung von Frost zu verhindern.
	Die eingestellte Temperatur ist vorläufig erreicht.
Inneneinheit erzeugt weißen Nebel.	In feuchten Regionen kann ein großer Temperaturunterschied zwischen Raumluft und klimatisierter Luft weißen Nebel verursachen.
Inneneinheit und Außeneinheit erzeugen weißen Nebel.	Wenn nach der automatischen Abtauung direkt der Heizbetrieb läuft, kann wegen der erhöhten Luftfeuchte weißer Nebel entstehen.
Inneneinheit und Außeneinheit machen Geräusche.	Ein rauschendes Geräusch in der Inneneinheit kann auftreten, wenn das Luftströmungsgitter seine Position zurücksetzt.
	Ein leises zischendes Geräusch während des Betriebs ist normal. Es wird durch das Fließen des Kältemittels verursacht.
	Ein quietschendes Geräusch kann auftreten, da sich die Metall- und Kunststoffteile des Geräts beim Heizen/Kühlen ausdehnen oder zusammenziehen.
	Die Außeneinheit macht während des Betriebs diverse weitere Geräusche, die normal sind.
Inneneinheit oder Außeneinheit stößt Staub aus.	Bei längeren Zeiträumen der Außerbetriebnahme kann sich Staub in den Geräten ansammeln, wenn diese nicht abgedeckt werden.
Schlechter Geruch während des Betriebs.	Es können schlechte Gerüche aus der Luft in die Geräte eindringen und weiterverbreitet werden.
	Der Luftfilter könnte verschimmelt sein und muss gereinigt werden.
Der Ventilator der Außeneinheit läuft nicht dauernd.	Für einen optimalen Betrieb wird der Ventilator unterschiedlich geregelt.
Der Betrieb ist unregelmäßig oder unvorhersehbar oder die Inneneinheit reagiert nicht.	Interferenzen von Mobilfunktürmen oder fremden Signalverstärkern können die Inneneinheit beeinflussen. ▶ Inneneinheit kurze Zeit von der Stromversorgung trennen und neu starten.
Luftleitblech oder Luftstromlamelle bewegt sich nicht richtig.	Luftleitblech oder Luftstromlamelle wurden mit der Hand verstellt oder nicht richtig montiert. ▶ Inneneinheit ausschalten und prüfen, ob die Bauteile richtig eingerastet sind. ▶ Inneneinheit einschalten.

Tab. 7

5 Wartung



VORSICHT

Gefahr durch Stromschlag oder bewegte Teile

- ▶ Vor sämtlichen Wartungsarbeiten die Stromversorgung unterbrechen.
- ▶ Hier nicht aufgeführte Wartungsschritte nur durch einen zugelassenen Fachbetrieb durchführen lassen.

5.1 Batterien wechseln

Sie benötigen 2 Batterien der Größe AAA. Die Verwendung von wieder-aufladbaren Batterien wird nicht empfohlen.

- ▶ Batteriefachdeckel abnehmen (→ Bild 3).
- ▶ Neue Batterien einsetzen und auf die richtige Polarität achten.
- ▶ Batteriefachdeckel wieder anbringen.

5.2 Reinigung des Geräts und der Fernbedienung

ACHTUNG

Geräteschaden durch unsachgemäße Reinigung!

- ▶ Nicht direkt mit Wasser bespritzen oder übergießen.
- ▶ Kein heißes Wasser, Scheuerpulver oder starke Lösungsmittel verwenden.
- ▶ Inneneinheit und Fernbedienung zur Reinigung mit einem weichen Tuch abwischen.
- ▶ Außeneinheit nur durch einen zugelassenen Fachbetrieb reinigen lassen.

5.3 Luftfilter reinigen

ACHTUNG

Der Luftfilter kann sich im direkten Sonnenlicht verformen.

- ▶ Luftfilter nicht dem direkten Sonnenlicht aussetzen.

Die Luftfilter alle 2 Wochen reinigen sowie vor und nach längerer Außerbetriebnahme.

- ▶ Inneneinheit ausschalten.
- ▶ Obere Abdeckung der Inneneinheit nach oben klappen.
- ▶ Luftfilter nach oben drücken und herausziehen (→ Bild 4).
- ▶ Die kleinen Luftfilter entnehmen, wenn vorhanden (→ Bild 1, [2]).
- ▶ Die kleinen Luftfilter mit einem Handsauger reinigen.
- ▶ Den großen Luftfilter mit warmem Wasser und einem milden Reinigungsmittel auswaschen und im Schatten trocknen.
- ▶ Die kleinen Luftfilter und den großen Luftfilter wieder anbringen.

5.4 Längere Außerbetriebnahme

Vor längerer Außerbetriebnahme:

- ▶ Luftfilter reinigen.
- ▶ Selbstreinigung der Inneneinheit mit der Taste **Clean** aktivieren.
- ▶ Nach der Selbstreinigung den Ventilatorbetrieb einschalten, bis die Inneneinheit trocken ist.
- ▶ Inneneinheit ausschalten und von der Stromversorgung trennen.
- ▶ Batterien aus der Fernbedienung entfernen.
- ▶ Geräte vor Staub schützen.

5.5 Manueller Betrieb

ACHTUNG

Geräteschaden durch unsachgemäßen Betrieb

Der manuelle Betrieb ist nicht für die dauerhafte Nutzung vorgesehen.

- ▶ Nur zu Testzwecken oder im Notfall verwenden.
- ▶ Nur für kurze Zeit verwenden.
- ▶ Inneneinheit ausschalten.
- ▶ Obere Abdeckung der Inneneinheit nach oben klappen.
- ▶ Mit einem dünnen Gegenstand die Taste für manuellen Kühlbetrieb drücken:
 - Einmal drücken: Automatikbetrieb wird erzwungen.
 - Zweimal drücken: Kühlbetrieb wird erzwungen.
 - Dreimal drücken: Inneneinheit wird ausgeschaltet.
- ▶ Um den normalen Betrieb wiederherzustellen, Fernbedienung verwenden.

6 Umweltschutz und Entsorgung

Der Umweltschutz ist ein Unternehmensgrundsatz der Bosch-Gruppe. Qualität der Produkte, Wirtschaftlichkeit und Umweltschutz sind für uns gleichrangige Ziele. Gesetze und Vorschriften zum Umweltschutz werden strikt eingehalten.

Zum Schutz der Umwelt setzen wir unter Berücksichtigung wirtschaftlicher Gesichtspunkte bestmögliche Technik und Materialien ein.

Verpackung

Bei der Verpackung sind wir an den länderspezifischen Verwertungssystemen beteiligt, die ein optimales Recycling gewährleisten.

Alle verwendeten Verpackungsmaterialien sind umweltverträglich und wiederverwertbar.

Altgerät

Altgeräte enthalten Wertstoffe, die wiederverwertet werden können. Die Baugruppen sind leicht zu trennen. Kunststoffe sind gekennzeichnet. Somit können die verschiedenen Baugruppen sortiert und wiederverwertet oder entsorgt werden.

Elektro- und Elektronik-Altgeräte



Dieses Symbol bedeutet, dass das Produkt nicht zusammen mit anderen Abfällen entsorgt werden darf, sondern zur Behandlung, Sammlung, Wiederverwertung und Entsorgung in die Abfallsammelstellen gebracht werden muss.

Das Symbol gilt für Länder mit Elektronikschrottvorschriften, z. B. „Europäische Richtlinie 2012/19/EG über Elektro- und Elektronik-Altgeräte“. Diese Vorschriften legen die Rahmenbedingungen fest, die für die Rückgabe und das Recycling von Elektronik-Altgeräten in den einzelnen Ländern gelten.

Da elektronische Geräte Gefahrstoffe enthalten können, müssen sie verantwortungsbewusst recycelt werden, um mögliche Umweltschäden und Gefahren für die menschliche Gesundheit zu minimieren. Darüber hinaus trägt das Recycling von Elektronikschrott zur Schonung der natürlichen Ressourcen bei.

Für weitere Informationen zur umweltverträglichen Entsorgung von Elektro- und Elektronik-Altgeräten wenden Sie sich bitte an die zuständigen Behörden vor Ort, an Ihr Abfallentsorgungsunternehmen oder an den Händler, bei dem Sie das Produkt gekauft haben.

Weitere Informationen finden Sie hier:

www.bosch-homecomfortgroup.com/de/unternehmen/rechtliche-themen/weeee/

Batterien

Batterien dürfen nicht im Hausmüll entsorgt werden. Verbrauchte Batterien müssen in den örtlichen Sammelsystemen entsorgt werden.

Kältemittel R32



Das Gerät enthält fluoriertes Treibhausgas R32 (Treibhauspotential 675¹⁾) mit geringer Brennbarkeit und geringer Giftigkeit (A2L oder A2).

Die enthaltene Menge ist auf dem Typenschild der Außen-einheit angegeben.

Kältemittel sind eine Gefahr für die Umwelt und müssen gesondert gesammelt und entsorgt werden.

7 Datenschutzhinweise



Wir, die **[DE] Bosch Thermotechnik GmbH, Sophienstraße 30-32, 35576 Wetzlar, Deutschland**, **[AT] Robert Bosch AG, Geschäftsbereich Thermotechnik, Göllnergasse 15-17, 1030 Wien, Österreich**, **[LU] Ferroknepper Buderus S.A., Z.I. Um Monkeler, 20, Op den Drieschen, B.P.201 L-4003**

Esch-sur-Alzette, Luxemburg verarbeiten Produkt- und Installationsinformationen, technische Daten und Verbindungsdaten, Kommunikationsdaten, Produktregistrierungsdaten und Daten zur Kundenhistorie zur Bereitstellung der Produktfunktionalität (Art. 6 Abs. 1 S. 1 b DSGVO), zur Erfüllung unserer Produktüberwachungspflicht und aus Produktsicherheitsgründen (Art. 6 Abs. 1 S. 1 f DSGVO), zur Wahrung unserer Rechte im Zusammenhang mit Gewährleistungs- und Produktregistrierungsfragen (Art. 6 Abs. 1 S. 1 f DSGVO), zur Analyse des Vertriebs unserer Produkte sowie zur Bereitstellung von individuellen und produktbezogenen Informationen und Angeboten (Art. 6 Abs. 1 S. 1 f DSGVO). Für die Erbringung von Dienstleistungen wie Vertriebs- und Marketingdienstleistungen, Vertragsmanagement, Zahlungsabwicklung, Programmierung, Datenhosting und Hotline-Services können wir externe Dienstleister und/oder mit Bosch verbundene Unternehmen beauftragen und Daten an diese übertragen. In bestimmten Fällen, jedoch nur, wenn ein angemessener Datenschutz gewährleistet ist, können personenbezogene Daten an Empfänger außerhalb des Europäischen Wirtschaftsraums übermittelt werden. Weitere Informationen werden auf Anfrage bereitgestellt. Sie können sich unter der folgenden Anschrift an unseren Datenschutzbeauftragten wenden: Datenschutzbeauftragter, Information Security and Privacy (C/ISP), Robert Bosch GmbH, Postfach 30 02 20, 70442 Stuttgart, DEUTSCHLAND.

Sie haben das Recht, der auf Art. 6 Abs. 1 S. 1 f DSGVO beruhenden Verarbeitung Ihrer personenbezogenen Daten aus Gründen, die sich aus Ihrer besonderen Situation ergeben, oder zu Zwecken der Direktwerbung jederzeit zu widersprechen. Zur Wahrnehmung Ihrer Rechte kontaktieren Sie uns bitte unter **[DE] privacy.ttde@bosch.com**, **[AT] DPO@bosch.com**, **[LU] DPO@bosch.com**. Für weitere Informationen folgen Sie bitte dem QR-Code.

1) auf Grundlage von Anhang I der Verordnung (EU) Nr. 517/2014 des Europäischen Parlaments und des Rates vom 16. April 2014.

Πίνακας περιεχομένων

1	Επεξήγηση συμβόλων και υποδείξεις ασφαλείας	48
1.1	Επεξήγηση συμβόλων	48
1.2	Γενικές υποδείξεις ασφαλείας	48
1.3	Ειδοποιήσεις σχετικά με τις παρούσες οδηγίες	49
1.4	Σημαντική σημείωση για τις σκανδιναβικές χώρες	49
2	Στοιχεία για το προϊόν	49
2.1	Δήλωση συμμόρφωσης	49
2.2	Τεχνικά χαρακτηριστικά τηλεχειριστηρίου	49
2.3	Χρήση με κλιματιστικό τύπου Multi Split	49
3	Χειρισμός	50
3.1	Επισκόπηση εσωτερικής μονάδας	50
3.2	Επισκόπηση τηλεχειριστηρίου	50
3.3	Χρήση του τηλεχειριστηρίου	51
3.4	Συνδεσιμότητα	51
3.5	Ρύθμιση κύριου τρόπου λειτουργίας	51
3.6	Ρύθμιση χρονοδιακόπτη	51
3.7	Κύριες λειτουργίες χειρισμού	52
3.7.1	Ρύθμιση της λειτουργίας ταλάντωσης	52
3.7.2	Αλλαγή οθόνης και βομβητή συναγερμού (Mute mode)	52
3.7.3	Λειτουργία εξοικονόμησης ενέργειας	52
3.7.4	Silent mode	52
3.7.5	Wind avoid me (λειτουργία έμμεσης ροής αέρα)	52
3.7.6	Ψύξη Turbo/θέρμανση Turbo	53
3.7.7	Αντιπαγετική προστασία (8 °C Heating)	53
3.7.8	Λειτουργία Child lock	53
3.7.9	Λειτουργία Power control	53
3.8	Περαιτέρω λειτουργίες	53
3.8.1	Λειτουργία ύπνου	53
3.8.2	Λειτουργία Follow me (Follow me)	54
4	Αποκατάσταση βλαβών	54
4.1	Βλάβες με ένδειξη (Self diagnosis function)	54
4.2	Βλάβες χωρίς ένδειξη	54
5	Συντήρηση	55
5.1	Αντικατάσταση μπαταριών	55
5.2	Καθαρισμός της συσκευής και του τηλεχειριστηρίου	55
5.3	Καθαρισμός φίλτρων αέρα	55
5.4	Παρατεταμένη μη λειτουργία	55
5.5	Χειροκίνητη λειτουργία	55
6	Προστασία του περιβάλλοντος και απόρριψη	56
7	Ειδοποίηση σχετικά με την προστασία δεδομένων προσωπικού χαρακτήρα	56

1 Επεξήγηση συμβόλων και υποδείξεις ασφαλείας

1.1 Επεξήγηση συμβόλων

Προειδοποιητικές υποδείξεις

Στις προειδοποιητικές υποδείξεις, λέξεις κλειδιά υποδεικνύουν το είδος και τη σοβαρότητα των συνεπειών που επιφέρει η μη τήρηση των μέτρων για την αποφυγή του κινδύνου.

Οι παρακάτω λέξεις κλειδιά έχουν οριστεί και μπορεί να χρησιμοποιούνται στο παρόν έγγραφο:



ΚΙΝΔΥΝΟΣ σημαίνει, ότι θα προκληθούν σοβαροί έως θανατηφόροι τραυματισμοί.



ΠΡΟΕΙΔΟΠΟΙΗΣΗ σημαίνει ότι υπάρχει κίνδυνος πρόκλησης σοβαρών έως θανατηφόρων τραυματισμών.



ΠΡΟΣΟΧΗ σημαίνει ότι υπάρχει κίνδυνος πρόκλησης ελαφρών ή μέτριας σοβαρότητας τραυματισμών.





ΕΙΔΟΠΟΙΗΣΗ

ΕΙΔΟΠΟΙΗΣΗ σημαίνει ότι υπάρχει κίνδυνος πρόκλησης υλικών ζημιών.

Σημαντικές πληροφορίες



Σημαντικές πληροφορίες που δεν αφορούν κινδύνους για άτομα ή αντικείμενα επισημαίνονται με το εμφανιζόμενο σύμβολο πληροφοριών.

Σύμβολο	Σημασία
	Προειδοποίηση για εύφλεκτες ουσίες: Το ψυκτικό R32 σε αυτό το προϊόν είναι αέριο χαμηλής ευφλεκτότητας και χαμηλής τοξικότητας (A2L ή A2).
	Φοράτε προστατευτικά γάντια κατά τις εργασίες εγκατάστασης και συντήρησης.
	Η συντήρηση θα πρέπει να πραγματοποιείται από εξειδικευμένο άτομο ακολουθώντας τις οδηγίες στο εγχειρίδιο συντήρησης.
	Κατά τη λειτουργία τηρείτε τις υποδείξεις των οδηγιών χρήσης.

Πίν. 1

1.2 Γενικές υποδείξεις ασφαλείας

⚠ Υποδείξεις για την ομάδα ενδιαφέροντος

Οι παρούσες οδηγίες χρήσης απευθύνονται στον υπεύθυνο λειτουργίας του συστήματος κλιματισμού. Οι οδηγίες που υπάρχουν σε όλα τα σχετιζόμενα με την εγκατάσταση εγχειρίδια πρέπει να τηρούνται. Η μη τήρηση μπορεί να οδηγήσει σε υλικές ζημιές και τραυματισμούς ή ακόμα και να θέσει σε κίνδυνο τη ζωή ατόμων.

- ▶ Διαβάστε τις οδηγίες χρήσης όλων των τμημάτων της εγκατάστασης πριν από τον χειρισμό και φυλάξτε τις.
- ▶ Τηρείτε τις υποδείξεις ασφαλείας και προειδοποίησης.

⚠ Προβλεπόμενη χρήση

Η εσωτερική μονάδα προορίζεται για εγκατάσταση στο εσωτερικό του κτηρίου με σύνδεση σε μια εξωτερική μονάδα και επιπλέον εξαρτήματα συστήματος, π.χ. στοιχεία ρύθμισης.

Η εξωτερική μονάδα προορίζεται για εγκατάσταση στο εξωτερικό του κτηρίου με σύνδεση σε μία ή περισσότερες εσωτερικές μονάδες και επιπλέον εξαρτήματα συστήματος, π.χ. στοιχεία ρύθμισης.

Το κλιματιστικό προορίζεται αποκλειστικά για επαγγελματική/προσωπική χρήση, όπου οι αποκλίσεις θερμοκρασίας από τις ρυθμισμένες κανονικές τιμές δεν θα προκαλέσουν ζημιά σε ζωντανά όντα ή υλικά. Το κλιματιστικό δεν ενδείκνυται για την ακριβή ρύθμιση και διατήρηση της επιθυμητής απόλυτης υγρασίας αέρα.

Κάθε άλλη χρήση θεωρείται μη προβλεπόμενη. Η εταιρεία δεν φέρει καμία ευθύνη για μη προβλεπόμενη χρήση και τυχόν ζημιές που θα προκληθούν από τέτοια χρήση.

Για την εγκατάσταση σε ορισμένους χώρους (υπόγεια γκαράζ, λεβητοστάσια, μπαλκόνια ή οποιουδήποτε ημιυπαίθριους χώρους):

- ▶ Λάβετε αρχικά υπόψη σας τις απαιτήσεις του χώρου εγκατάστασης, όπως αυτές ορίζονται στο τεχνικό εγχειρίδιο.

⚠ Γενικοί κίνδυνοι από το ψυκτικό υγρό

- ▶ Αυτή η συσκευή είναι γεμισμένη με ψυκτικό μέσο. Το ψυκτικό αέριο μπορεί να σχηματίσει τοξικά αέρια σε περίπτωση επαφής με φωτιά.
- ▶ Η εγκατάσταση πρέπει να επιθεωρείται και να συντηρείται τακτικά από εξουσιοδοτημένο συνεργάτη.
- ▶ Αν υπάρχει υποψία διαρροής ψυκτικού υγρού, αερίστε καλά τον χώρο και ενημερώστε την εγκεκριμένη τεχνική εταιρεία.

⚠ Μετατροπές και επισκευές

Τυχόν μη προβλεπόμενες τροποποιήσεις στο σύστημα κλιματισμού ενδέχεται να προκαλέσουν τραυματισμούς ή/και υλικές ζημιές.

- ▶ Αναθέτετε τις εργασίες μόνο σε εκπαιδευμένο συνεργάτη.
- ▶ Μην πραγματοποιείτε τροποποιήσεις στην εξωτερική μονάδα, στην εσωτερική μονάδα ή σε άλλα τμήματα του συστήματος κλιματισμού.
- ▶ Πριν από όλες τις εργασίες συντήρησης, αποσυνδέστε το σύστημα κλιματισμού από την παροχή ηλεκτρικού ρεύματος.

⚠ Υποδείξεις για τον χειρισμό της εγκατάστασης

Η εσφαλμένη χρήση του συστήματος κλιματισμού μπορεί να βλάψει την υγεία σας.

- ▶ Μην αφήνετε το σώμα εκτεθειμένο για παρατεταμένο χρονικό διάστημα απευθείας στο ρεύμα αέρα.
- ▶ Για βρέφη, παιδιά, ηλικιωμένους, κληίρηεις ή άλλα άτομα με αναπηρία βεβαιωθείτε ότι η θερμοκρασία χώρου είναι κατάλληλη για τα άτομα που βρίσκονται στον χώρο.
- ▶ Ποτέ μην εισάγετε αντικείμενα στη συσκευή, υπάρχει κίνδυνος τραυματισμού.

Ο εσφαλμένος χειρισμός της συσκευής μπορεί να προκαλέσει από μείωση της ισχύος έως ζημιές στη συσκευή και τραυματισμούς.

- ▶ Μην μπλοκάρτε τις εισόδους και τις εξόδους αέρα των συσκευών.
- ▶ Κλείνετε τις πόρτες και τα παράθυρα κατά τη διάρκεια της λειτουργίας.
- ▶ Προστατεύετε την εσωτερική μονάδα από είσοδο νερού.
- ▶ Ελέγχετε τακτικά τον σκελετό στήριξης της εξωτερικής μονάδας για φθορά και σταθερή έδραση.
- ▶ Μην ασκείτε βάρος στην εξωτερική μονάδα, π.χ. με αντικείμενα ή άτομα.
- ▶ Διατηρείτε στο ελάχιστο σκόνη, ατμούς και υγρασία στον χώρο τοποθέτησης της εσωτερικής μονάδας.
- ▶ Μην χρησιμοποιείτε εύφλεκτα αέρια κοντά στη συσκευή, π.χ. από σπρέι.
- ▶ Αν κάτι σχετικά με το κλιματιστικό δεν φαίνεται εντάξει (π.χ. οσμή καμένου, χαλασμένο καλώδιο), διακόψτε αμέσως τη λειτουργία και αποσυνδέστε την παροχή ηλεκτρικού ρεύματος.

⚠ Ασφάλεια ηλεκτρικών συσκευών για οικιακή και άλλες παρόμοιες χρήσεις

Για την αποφυγή κινδύνων από ηλεκτρικές συσκευές ισχύουν σύμφωνα με το πρότυπο EN 60335-1 οι παρακάτω προδιαγραφές:

«Η χρήση αυτής της συσκευής από παιδιά άνω των 8 ετών καθώς και από άτομα με μειωμένες φυσικές, αισθητηριακές και νοητικές δεξιότητες ή ελλιπή εμπειρία και γνώση επιτρέπεται, εφόσον βρίσκονται κάτω από επίτηρηση ή έχουν ενημερωθεί για την ασφαλή χρήση της συσκευής και έχουν κατανοήσει τους κινδύνους που απορρέουν από τη χρήση της. Τα παιδιά δεν επιτρέπεται να χρησιμοποιούν τη συσκευή ως παιχνίδι. Ο καθαρισμός και η συντήρηση εκ μέρους του χρήστη δεν επιτρέπεται να εκτελούνται από παιδιά χωρίς επίτηρηση.»

«Αν υπάρχει βλάβη στη γραμμή ηλεκτρικής τροφοδοσίας θα πρέπει να αντικατασταθεί από τον κατασκευαστή ή το σχετικό τμήμα εξυπηρέτησης πελατών ή από άτομο με κατάλληλη κατάρτιση, προκειμένου να αποφευχθούν οι κίνδυνοι.»

1.3 Ειδοποιήσεις σχετικά με τις παρούσες οδηγίες

Οι εικόνες βρίσκονται όλες μαζί στο τέλος του παρόντος εγχειριδίου. Το κείμενο περιλαμβάνει παραπομπές σε αυτές τις εικόνες.

Ανάλογα με το μοντέλο, τα προϊόντα μπορεί να διαφέρουν από την απεικόνιση του παρόντος εγχειριδίου.

1.4 Σημαντική σημείωση για τις σκανδιναβικές χώρες

Το προϊόν δεν έχει σχεδιαστεί να χρησιμοποιείται για θέρμανση στις σκανδιναβικές χώρες. Η προβλεπόμενη χρήση είναι η ψύξη.

2 Στοιχεία για το προϊόν

2.1 Δήλωση συμμόρφωσης

Το προϊόν αυτό συμμορφώνεται όσον αφορά στην κατασκευή και στη λειτουργία του με τις ευρωπαϊκές και εθνικές προδιαγραφές.

 Με τη σήμανση CE δηλώνεται η συμμόρφωση του προϊόντος με όλη την εφαρμόσιμη νομοθεσία ΕΕ, η οποία προβλέπει την εφαρμογή αυτής της σήμανσης.

Το πλήρες κείμενο της δήλωσης συμμόρφωσης διατίθεται στο διαδίκτυο: www.bosch-homecomfort.gr.

2.2 Τεχνικά χαρακτηριστικά τηλεχειριστήριου

Τροφοδοσία τάσης	2 Μπαταρίες AAA
Εμβέλεια σήματος	8 m
επιτρεπόμενη θερμοκρασία περιβάλλοντος	-5 °C ... 60 °C

Πίν. 2

2.3 Χρήση με κλιματιστικό τύπου Multi Split

Η εσωτερική μονάδα μπορεί να χρησιμοποιηθεί σε κλιματιστικό τύπου Multi Split. Σε αυτή την περίπτωση, οι ακόλουθες λειτουργίες είναι απενεργοποιημένες:

- Λειτουργίες εξοικονόμησης ενέργειας **Save** και **Power control**
- Αυτοκαθαρισμός (iClean)
- Μείωση θορύβου (Silent mode)
- Χειροκίνητη λειτουργία
- Ανίχνευση διαρροής ψυκτικού υγρού
- Αυτόματη λειτουργία εξοικονόμησης ενέργειας όταν βρίσκεται σε λειτουργία αναμονής (1 W standby)



CL3200iM W 20 E: διατίθεται μόνο σε σύστημα τύπου Multi Split (CL5000M).

3 Χειρισμός

3.1 Επισκόπηση εσωτερικής μονάδας

Υπόμνημα για το Σχήμα 1:

- [1] Επάνω κάλυμμα
- [2] Χώρος για μικρό φίλτρο
- [3] Φίλτρο αέρα
- [4] Πίσω πλευρά της οθόνης
- [5] Πλήκτρο για χειροκίνητη λειτουργία
- [6] Πλάκα οδήγησης αέρα

Οθόνη της εσωτερικής μονάδας

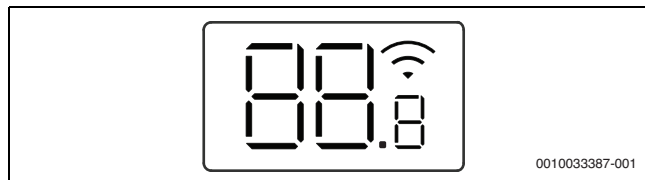

001003387-001

Σύμβολο	Επεξήγηση
Αριθμός	Ένδειξη θερμοκρασίας
	Σύνδεση WLAN ¹⁾ ενεργή
	Εμφανίζεται για ορισμένες λειτουργίες, αν αυτές ενεργοποιηθούν. Δείχνει με απενεργοποιημένη την εσωτερική μονάδα ότι ο χρονοδιακόπτης ενεργοποίησης είναι ενεργός.
OF	Εμφανίζεται για ορισμένες λειτουργίες, αν αυτές απενεργοποιηθούν.
dF	Αυτόματη αποπάγωση ενεργή
FP	Αντιαπαγωγική προστασία ενεργή: Η εσωτερική μονάδα διατηρεί τη θερμοκρασία χώρου τουλάχιστον στους 8 °C.
CL	Η λειτουργία αυτοκαθαρισμού είναι ενεργή (iClean).
Ex, Px, Fx	Κωδικός βλάβης (το «x» αντικαθίσταται από οποιονδήποτε αριθμό).

1) Δυνατή μόνο με IP-Gateway ως πρόσθετος εξοπλισμός.

Πίν. 3 Σύμβολα της οθόνης

3.2 Επισκόπηση τηλεχειριστηρίου

Πλήκτρα στο τηλεχειριστήριο

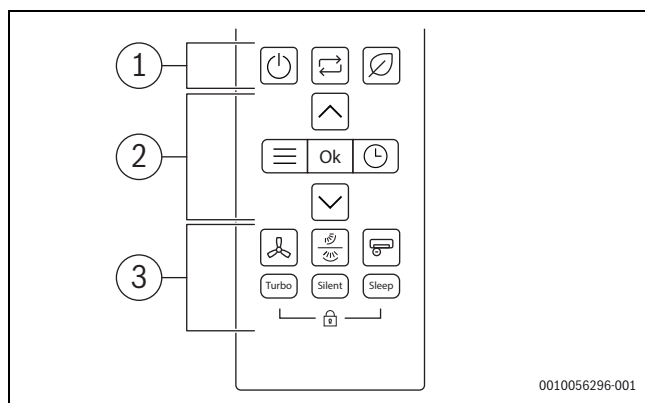

0010056296-001

Θέση	Πλήκτρο	Λειτουργία
1		Διακοπή της on/off.
		Ρύθμιση τρόπου λειτουργίας
		Save

Θέση	Πλήκτρο	Λειτουργία
2		Μενού
	Ok	Επιβεβαίωση επιλογής
		Ρύθμιση χρονοδιακόπτη
		Αύξηση θερμοκρασίας
		Μείωση θερμοκρασίας
3		Ταχύτητα στροφών ανεμιστήρα
		Κάθετη/οριζόντια ταλάντωση
		Υπεριονιστής
	Turbo	Λειτουργία Turbo
	Silent	Αθόρυβη λειτουργία
	Sleep	Λειτουργία ύπνου
		Κλειδαριά προστασίας

Πίν. 4 Πλήκτρα στο τηλεχειριστήριο

Οθόνη τηλεχειριστηρίου

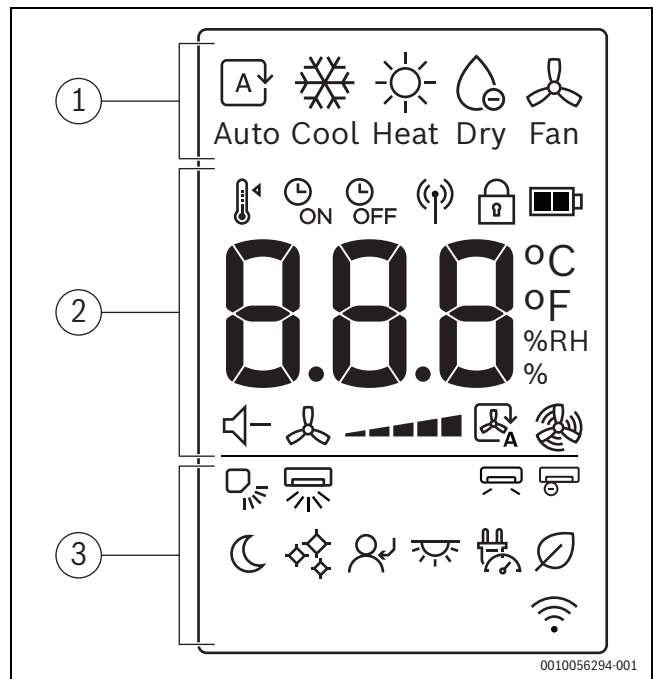

0010056294-001

Θέση	Σύμβολο	Επεξήγηση
1		Τρόπος λειτουργίας: αυτόματη λειτουργία
		Τρόπος λειτουργίας: λειτουργία ψύξης
		Τρόπος λειτουργίας: λειτουργία θέρμανσης
		Τρόπος λειτουργίας: λειτουργία αφύγρανσης
		Τρόπος λειτουργίας: λειτουργία ανεμιστήρα
2		Ρυθμισμένη θερμοκρασία
		Χρονοδιακόπτης ON
		Χρονοδιακόπτης OFF
		Αποστολή σήματος
		Κλειδαριά προστασίας
		Στάθμη μπαταρίας
	°C / °F / %RH	Ένδειξη τιμής: παρουσιάζει τη ρυθμισμένη τιμή, το % σχετικής υγρασίας, και τον χρονοδιακόπτη.
		Αθόρυβη λειτουργία
		Ταχύτητα στροφών ανεμιστήρα
		Αυτόματη λειτουργία ανεμιστήρα
		Λειτουργία turbo ανεμιστήρα

Θέση	Σύμβολο	Επεξήγηση	
3		Κάθετη ταλάντωση - αυτόματη	
		Οριζόντια ταλάντωση - αυτόματη	
		Λειτουργία Wind avoid me	
		Υπεριονιστής	
		Λειτουργία ύπνου	
		iClean	
		Λειτουργία Follow me	
		Οθόνη LED και βομβητής συναγερμού on/off	
		Λειτουργία Power control	
		Save	
			Οθόνη λειτουργίας ασύρματου ελέγχου

Πίν. 5 Σύμβολα στην οθόνη του τηλεχειριστηρίου

3.3 Χρήση του τηλεχειριστηρίου

Το εύρος του σήματος είναι 8 m. Αντικείμενα που στέκονται στο δρόμο ή η χρήση ορισμένων λαμπτήρων φθορισμού στον ίδιο χώρο μπορεί να επηρεάσει τη μετάδοση του σήματος.

- ▶ Στρέψτε το τηλεχειριστήριο προς το παράθυρο λήψης σήματος της συσκευής και πατήστε το επιθυμητό πλήκτρο. Η συσκευή κάνει έναν ήχο "μπιπ", όταν λάβει ένα σήμα.

ΕΙΔΟΠΟΙΗΣΗ

Η απρόσκοπτη λειτουργία του τηλεχειριστηρίου μπορεί να επηρεαστεί μόνιμα.

- ▶ Μην εκθέτετε το τηλεχειριστήριο στο άμεσο ηλιακό φως.
- ▶ Μην αφήνετε το τηλεχειριστήριο κοντά σε πηγές θερμότητας.
- ▶ Προστατεύστε το τηλεχειριστήριο από υγρασία και χτυπήματα.

3.4 Συνδεσιμότητα

Για σύνδεση σε WLAN πρέπει να υπάρχει εγκατεστημένο IP-Gateway (πρόσθετο εξάρτημα).

3.5 Ρύθμιση κύριου τρόπου λειτουργίας

Ενεργοποίηση/απενεργοποίηση της μονάδας

- ▶ Πιέστε το πλήκτρο για να ενεργοποιήσετε ή απενεργοποιήσετε τη μονάδα: Η μονάδα ξεκινά στον επιλεγμένο τρόπο λειτουργίας.

Οι ρυθμίσεις μπορούν επίσης να επιλεγθούν όταν η μονάδα είναι απενεργοποιημένη. Η μονάδα αποθηκεύει τις ρυθμίσεις και τις διατηρεί επίσης σε περίπτωση διακοπής ρεύματος.



Μετά την απενεργοποίηση, η μονάδα παραμένει σε λειτουργία αναμονής. Η έξυπνη τεχνολογία ενεργοποίησης/απενεργοποίησης καθιστά δυνατή την αυτόματη λειτουργία εξοικονόμησης ενέργειας όταν βρίσκεται σε λειτουργία αναμονής (1 W standby).

Αυτόματη λειτουργία

Στην αυτόματη λειτουργία, η μονάδα αλλάζει αυτόματα μεταξύ των λειτουργιών θέρμανσης και ψύξης προκειμένου να διατηρήσει την επιθυμητή θερμοκρασία.

- ▶ Πιέστε το πλήκτρο επανειλημμένα έως ότου εμφανιστεί στην οθόνη το σύμβολο .
- ▶ Επιλέξτε την απαιτούμενη θερμοκρασία με τα πλήκτρα και .



Η ταχύτητα στροφών ανεμιστήρα δεν μπορεί να ρυθμιστεί στην αυτόματη λειτουργία.

Λειτουργία ψύξης

- ▶ Πιέστε το πλήκτρο επανειλημμένα έως ότου εμφανιστεί στην οθόνη το σύμβολο .
- ▶ Επιλέξτε την απαιτούμενη θερμοκρασία με τα πλήκτρα και .
- ▶ Πιέστε το πλήκτρο έως ότου επιτευχθεί η απαιτούμενη ταχύτητα αέρα.

Λειτουργία ανεμιστήρα

- ▶ Πιέστε το πλήκτρο επανειλημμένα έως ότου εμφανιστεί στην οθόνη το σύμβολο .
- ▶ Πιέστε το πλήκτρο έως ότου επιτευχθεί η απαιτούμενη ταχύτητα στροφών ανεμιστήρα.



Στη λειτουργία ανεμιστήρα δεν είναι δυνατή η ρύθμιση ή η προβολή της θερμοκρασίας.

Λ. αφύγν

- ▶ Πιέστε το πλήκτρο επανειλημμένα έως ότου εμφανιστεί στην οθόνη το σύμβολο .



Η ταχύτητα στροφών ανεμιστήρα δεν μπορεί να ρυθμιστεί ή να προβληθεί στη λειτουργία αφύγρανσης.

Λειτουργία θέρμανσης

- ▶ Πιέστε το πλήκτρο επανειλημμένα έως ότου εμφανιστεί στην οθόνη το σύμβολο .
- ▶ Ρυθμίστε την απαιτούμενη θερμοκρασία με τα πλήκτρα και .
- ▶ Πιέστε το πλήκτρο έως ότου επιτευχθεί η απαιτούμενη ταχύτητα στροφών ανεμιστήρα.



Εάν η εξωτερική θερμοκρασία είναι πολύ χαμηλή, η θερμική ισχύς του κλιματιστικού ενδέχεται να μην είναι επαρκής. Συνιστούμε τη σύνδεση πρόσθετων πηγών θερμότητας.

3.6 Ρύθμιση χρονοδιακόπτη

Οι χρονοδιακόπτες ενεργοποίησης και απενεργοποίησης μπορούν να ρυθμιστούν από 0 έως 24 ώρες, για τις πρώτες 10 ώρες με μέγεθος βήματος 30 λεπτών, στη συνέχεια με μέγεθος βήματος 1 ώρα. Με τη ρύθμιση 0 ωρών η λειτουργία του χρονοδιακόπτη διακόπτεται.

Ρύθμιση χρονοδιακόπτη ενεργοποίησης

- ▶ Πατήστε το πλήκτρο όσες φορές χρειάζεται, μέχρι να εμφανιστεί το σύμβολο .
- ▶ Πατήστε το πλήκτρο ή , για να ρυθμίσετε τον επιθυμητό χρόνο. Μετά από λίγο η ρύθμιση εφαρμόζεται.

Ρύθμιση χρονοδιακόπτη απενεργοποίησης

- ▶ Πατήστε το πλήκτρο όσες φορές χρειάζεται, μέχρι να εμφανιστεί το σύμβολο .
- ▶ Πατήστε το πλήκτρο ή , για να ρυθμίσετε τον επιθυμητό χρόνο. Μετά από λίγο η ρύθμιση εφαρμόζεται.

Διακοπή λειτουργίας χρονοδιακόπτη

- ▶ Με το πλήκτρο επιλέξτε τον αντίστοιχο χρονοδιακόπτη.
- ▶ Ρυθμίστε 0.0 ώρες. Μετά από λίγο η λειτουργία του χρονοδιακόπτη διακόπτεται.

Συνδυασμός χρονοδιακοπών

Οι δύο χρονοδιακόπτες μπορούν να ρυθμιστούν ταυτόχρονα. Κάθε χρονοδιακόπτης μπορεί να προγραμματιστεί έτσι, ώστε να ενεργοποιείται πριν από τον άλλο.

- ▶ Ρυθμίστε τον χρονοδιακόπτη ενεργοποίησης και απενεργοποίησης. Οι ρυθμίσεις συνδυάζονται αυτόματα.

Τρέχουσα ώρα	Ώρα 13:00
Ρύθμιση του χρονοδιακόπτη ενεργοποίησης	4,0 h
Ρύθμιση του χρονοδιακόπτη απενεργοποίησης	8,5 h
Χρόνος ενεργοποίησης	Ώρα 17:00
Χρόνος απενεργοποίησης	Ώρα 21:30

Πίν. 6 Παράδειγμα



Οι χρονοδιακόπτες ενεργοποίησης και απενεργοποίησης δεν μπορούν να προγραμματιστούν έτσι ώστε η συσκευή να λειτουργεί με διαφορετικές θερμοκρασίες ή άλλες ρυθμίσεις.

3.7 Κύριες λειτουργίες χειρισμού

3.7.1 Ρύθμιση της λειτουργίας ταλάντωσης

ΕΙΔΟΠΟΙΗΣΗ

Εάν η περσίδα παραμείνει στην κατώτερη θέση κατά τη λειτουργία ψύξης για παρατεταμένο διάστημα, ενδέχεται να σχηματιστεί συμπύκνωμα. Η προσαρμογή της περσίδας με το χέρι ενδέχεται να προκαλέσει βλάβες.

- ▶ Για την προσαρμογή της περσίδας, χρησιμοποιείτε μόνο το τηλεχειριστήριο.

Η λειτουργία ταλάντωσης μπορεί να ενεργοποιηθεί στην κάθετη ή οριζόντια θέση (→ 2).



Αυτόματη λειτουργία κάθετης ταλάντωσης (πάνω/κάτω)

- ▶ Πιέστε το πλήκτρο . Στο τηλεχειριστήριο εμφανίζεται το σύμβολο .

Για ακύρωση της αυτόματης λειτουργίας κάθετης ταλάντωσης:

- ▶ Πιέστε ξανά το πλήκτρο .

Αυτόματη λειτουργία οριζόντιας ταλάντωσης (αριστερά/δεξιά)

- ▶ Πιέστε το πλήκτρο  για 2 δευτερόλεπτα για να ενεργοποιήσετε την αυτόματη λειτουργία οριζόντιας ταλάντωσης. Στο τηλεχειριστήριο εμφανίζεται το σύμβολο .

Για ακύρωση της αυτόματης λειτουργίας οριζόντιας ταλάντωσης:





- ▶ Πιέστε ξανά το πλήκτρο  για δύο δευτερόλεπτα.



Κατά την ενεργοποίηση της μονάδας, η περσίδα θα τεθεί αυτόματα στη γωνία που ήταν προηγουμένως.

3.7.2 Αλλαγή οθόνης και βομβητή συναγερμού (Mute mode)

Για την ενεργοποίηση ή απενεργοποίηση της οθόνης στην εσωτερική μονάδα και του βομβητή συναγερμού:

- ▶ Πιέστε το πλήκτρο  επανειλημμένα ή τα πλήκτρα ,  μέχρι να εμφανιστεί το εικονίδιο .
- ▶ Επιβεβαιώστε την επιλογή με το πλήκτρο **Ok**.

Για προβολή της τρέχουσας θερμοκρασίας χώρου:

- ▶ Πιέστε το πλήκτρο **Silent** και κρατήστε για 5 δευτερόλεπτα.

Για προβολή της ρυθμισμένης θερμοκρασίας:



- ▶ Πιέστε και κρατήστε πατημένο το πλήκτρο **Silent** για άλλα 5 δευτερόλεπτα.

3.7.3 Λειτουργία εξοικονόμησης ενέργειας

Η ακόλουθη λειτουργία εξοικονόμησης ενέργειας¹⁾ μπορεί να επιλεγεί στη συσκευή:

Λειτουργία Save

Η μονάδα μειώνει αυτόματα την κατανάλωση ενέργειας, διατηρώντας παράλληλα την επιθυμητή θερμοκρασία χώρου.

- ▶ Πιέστε το πλήκτρο  για να ενεργοποιήσετε τη λειτουργία. Στο τηλεχειριστήριο εμφανίζεται το σύμβολο .



Η λειτουργία **Save** μπορεί να επιλεγεί μόνο στα προγράμματα θέρμανσης και ψύξης.

Πιέζοντας το πλήκτρο  θα διακοπεί η λειτουργία **Save**.

3.7.4 Silent mode

Αυτή η λειτουργία²⁾ μειώνει τον θόρυβο που παράγεται από την εσωτερική και την εξωτερική μονάδα. Η συγκεκριμένη λειτουργία είναι ιδιαίτερα ευνοϊκή κατά τη διάρκεια της νύχτας, εάν επιθυμείτε να σεβαστείτε τους γείτονές σας.

- ▶ Για να ενεργοποιήσετε τη λειτουργία πιέστε το πλήκτρο **Silent**. Στο τηλεχειριστήριο εμφανίζεται το σύμβολο .

Έξοδος από τη λειτουργία:

- ▶ Πιέστε ξανά το πλήκτρο **Silent**. Το σύμβολο  στο τηλεχειριστήριο σβήνει.







Η ταχύτητα στροφών ανεμιστήρα της εσωτερικής μονάδας θα μειωθεί στο ελάχιστο επίπεδο. Σε περίπτωση ρύθμισης μεγαλύτερης ταχύτητας στροφών ανεμιστήρα της εσωτερικής μονάδας, η αθόρυβη λειτουργία θα απενεργοποιηθεί.

Όταν η μονάδα βρίσκεται σε αθόρυβη λειτουργία, ενδέχεται να μην είναι εφικτή η επίτευξη της απαιτούμενης ψυκτικής/θερμικής ισχύος διότι ο συμπίεστής της εξωτερικής μονάδας θα λειτουργεί με χαμηλή συχνότητα.

3.7.5 Wind avoid me (λειτουργία έμμεσης ροής αέρα)

Αυτή η λειτουργία³⁾ αποτρέπει την άμεση ροή του αέρα στο σώμα.

- ▶ Πιέστε το πλήκτρο  επανειλημμένα ή τα πλήκτρα ,  μέχρι να εμφανιστεί το εικονίδιο .
- ▶ Επιβεβαιώστε την επιλογή με το πλήκτρο **Ok**.



Η λειτουργία είναι διαθέσιμη μόνο στις λειτουργίες ψύξης, αφύγρανσης και ανεμιστήρα.

1) Η λειτουργία εξοικονόμησης ενέργειας δεν είναι διαθέσιμη στο σύστημα τύπου Multisplit.

2) Η λειτουργία Silent mode δεν είναι διαθέσιμη στο σύστημα τύπου Multisplit.

3) Η λειτουργία Wind avoid me δεν είναι διαθέσιμη στο σύστημα τύπου Multisplit.

3.7.6 Ψύξη Turbo/θέρμανση Turbo

Όταν η ψύξη Turbo/θέρμανση Turbo είναι ενεργή, η εσωτερική μονάδα λειτουργεί με τη μέγιστη ισχύ για 30 λεπτά προκειμένου να θερμάνει ή να ψύξει γρήγορα τον χώρο.

- ▶ Ψύξη Turbo: ενεργοποιήστε τη λειτουργία ψύξης και πιέστε το πλήκτρο **Turbo**.
- ▶ Θέρμανση Turbo: ενεργοποιήστε τη λειτουργία θέρμανσης και πιέστε το πλήκτρο **Turbo**.
Στο τηλεχειριστήριο εμφανίζεται το σύμβολο .

Έξοδος από τη λειτουργία:



- ▶ Πιέστε ξανά το πλήκτρο **Turbo**.
Το σύμβολο  στο τηλεχειριστήριο σβήνει.



Η λειτουργία αυτή είναι διαθέσιμη μόνο στις λειτουργίες ψύξης και θέρμανσης.

iClean

Η μονάδα διαθέτει μια λειτουργία αυτοκαθαρισμού¹⁾ για τον εναλλάκτη θερμότητας της εσωτερικής μονάδας. Η λειτουργία αυτοκαθαρισμού απομακρύνει σκόνη, μούχλα και λίπη που ενδεχομένως δημιουργούν δυσάρεστες οσμές. Κατά τη λειτουργία αυτή παγώνει αυτόματα τον εναλλάκτη, αποψύχει ταχέως τον πάγο και έπειτα με χρήση ζεστού αέρα στεγνώνει τον εναλλάκτη, μειώνοντας αποτελεσματικά τους ρύπους.

- ▶ Πιέστε το πλήκτρο  επανειλημμένα ή τα πλήκτρα **^**, **v** μέχρι να εμφανιστεί το εικονίδιο .
- ▶ Επιβεβαιώστε την επιλογή με το πλήκτρο **Ok**.



Όταν βρίσκεται σε εξέλιξη η διαδικασία αυτοκαθαρισμού, στην οθόνη της εσωτερικής μονάδας εμφανίζεται η ένδειξη **CL**. Η λειτουργία αυτοκαθαρισμού ολοκληρώνεται αυτόματα έπειτα από 20 έως 45 λεπτά.

3.7.7 Αντιπαγετική προστασία (8 °C Heating)

Η αντιπαγετική προστασία μπορεί να ενεργοποιηθεί για τη διατήρηση της θερμοκρασίας χώρου τουλάχιστον στους 8 °C.

- ▶ Στη λειτουργία θέρμανσης πατήστε 2x εντός 1 δευτερολέπτου το πλήκτρο **v**.
Η λειτουργία της συσκευής σταματάει, μέχρι η θερμοκρασία να πέσει κάτω από τους 8 °C.

Έξοδος από τη λειτουργία:

- ▶ Πιέστε το πλήκτρο , το πλήκτρο  ή οποιοδήποτε άλλο πλήκτρο.



Η ένδειξη **Fp** εμφανίζεται στην οθόνη της εσωτερικής μονάδας όταν είναι ενεργή η λειτουργία αντιπαγετικής προστασίας.

3.7.8 Λειτουργία Child lock

Τα πλήκτρα του τηλεχειριστηρίου μπορούν να κλειδωθούν με τη λειτουργία Child lock (κλειδί για παιδιά).

Για ενεργοποίηση της λειτουργίας:



- ▶ Πιέστε ταυτόχρονα τα πλήκτρα **Turbo** και **Sleep** για 5 δευτερόλεπτα.
Στο τηλεχειριστήριο εμφανίζεται το σύμβολο .

Για απενεργοποίηση της λειτουργίας:

- ▶ Πιέστε ταυτόχρονα τα πλήκτρα **Turbo** και **Sleep** για 3 δευτερόλεπτα.
Το σύμβολο  στο τηλεχειριστήριο σβήνει.

Υπεριονιστής (Λειτουργία καθαρισμού αέρα)

Όταν έχει επιλεγθεί η συγκεκριμένη λειτουργία, ενεργοποιείται ένα εσωτερικό στοιχείο της εσωτερικής μονάδας και τα απελευθερωμένα ιόνια διαχέονται στον χώρο για να εξουδετερώσουν αερομεταφερόμενους ρύπους όπως μούχλα, ιούς και αλλεργιογόνα, βοηθώντας στη βελτίωση της ποιότητας του εσωτερικού αέρα.

- ▶ Πιέστε το πλήκτρο  για να ενεργοποιήσετε τη συγκεκριμένη λειτουργία.
Στο τηλεχειριστήριο εμφανίζεται το σύμβολο .

Έξοδος από τη λειτουργία:



- ▶ Πιέστε ξανά το πλήκτρο .

3.7.9 Λειτουργία Power control

Οι παρακάτω επιλογές για τη λειτουργία Power control²⁾ είναι διαθέσιμες. Μπορούν να επιλεγθούν δύο από τις επιλογές ελέγχου ισχύος για τη μείωση της κατανάλωσης ενέργειας της συσκευής:

- **Power control (100 %)**: κανονική λειτουργία (έξοδος από τη λειτουργία Power control)
- **Power control (75 %)**: μείωση κατανάλωσης ενέργειας κατά 25 %
- **Power control (50 %)**: μείωση κατανάλωσης ενέργειας κατά 50 %



Για επιλογή της επιθυμητής επιλογής ελέγχου ενέργειας:

- ▶ Πιέστε το πλήκτρο  επανειλημμένα ή τα πλήκτρα **^**, **v** έως ότου εμφανιστεί το σύμβολο .
- ▶ Επιβεβαιώστε με το πλήκτρο **Ok**.
- ▶ Πιέστε τα πλήκτρα **^** και **v** και επιλέξτε το επιθυμητό επίπεδο ελέγχου ενέργειας (100 %, 75 %, 50 %).
- ▶ Επιβεβαιώστε με το πλήκτρο **Ok**.



Η λειτουργία **Power control** μπορεί να επιλεγθεί μόνο στη λειτουργία ψύξης.

3.8 Περαιτέρω λειτουργίες

- ▶ Πατήστε το πλήκτρο **Set**.
- ▶ Επιλέξτε τη λειτουργία με το πλήκτρο **Set** ή τα πλήκτρα **^**, **v**.
 -  = Λειτουργία ηρεμίας
 -  = Λειτουργία Follow me
 -  = Λειτουργία ασύρματου ελέγχου
- ▶ Επιβεβαιώστε την επιλογή με το πλήκτρο **OK**.

Τερματισμός της λειτουργίας:

- ▶ Επαναλάβετε τα παραπάνω βήματα.

3.8.1 Λειτουργία ύπνου

Σκοπός της λειτουργίας είναι η εξοικονόμηση ενέργειας κατά τη διάρκεια φάσεων αδράνειας. Έπειτα από μία ώρα, η συσκευή θερμαίνει ή ψύχει με μικρότερη ένταση. Για αυτό, η ρυθμισμένη θερμοκρασία αλλάζει κατά 1 °C. Έπειτα από δύο ώρες, η ρυθμισμένη θερμοκρασία αλλάζει περαιτέρω κατά 1 °C. Έπειτα παραμένει στη νέα θερμοκρασία.

Για ενεργοποίηση της λειτουργίας:

- ▶ Πιέστε το πλήκτρο **Sleep**.
Στο τηλεχειριστήριο εμφανίζεται το σύμβολο .

Για απενεργοποίηση της λειτουργίας:

- ▶ Πιέστε ξανά το πλήκτρο **Sleep** ή αυτόματα έπειτα από 8 ώρες λειτουργίας στη λειτουργία ύπνου.
Το σύμβολο  στο τηλεχειριστήριο σβήνει.







Η λειτουργία αυτή δεν είναι διαθέσιμη στις λειτουργίες αφύγρανσης και ανεμιστήρα.

1) Η λειτουργία iClean δεν είναι διαθέσιμη στη λειτουργία Multisplit.

2) Η λειτουργία Power control δεν είναι διαθέσιμη στο σύστημα τύπου Multisplit.

3.8.2 Λειτουργία Follow me (Follow me)

Η λειτουργία ενεργοποιεί το τηλεχειριστήριο στο τρέχον σημείο προκειμένου να μετρήσει τη θερμοκρασία σε διαστήματα 3 λεπτών. Πλέον η εσωτερική μονάδα ελέγχεται σύμφωνα με αυτές τις μετρήσεις.





- ▶ Πιέστε το πλήκτρο  επανειλημμένα ή τα πλήκτρα  και  μέχρι να εμφανιστεί το εικονίδιο .
- ▶ Επιβεβαιώστε την επιλογή με το πλήκτρο **Ok**.



Η λειτουργία Follow Me είναι διαθέσιμη μόνο στις λειτουργίες ψύξης, θέρμανσης καθώς και στην αυτόματη λειτουργία.

Λειτουργία ασύρματου ελέγχου

Σκοπός της λειτουργίας είναι η δημιουργία σύνδεσης μέσω WLAN. Εάν η μονάδα δεν εμφανίζει τη λειτουργία:

- ▶ Πιέστε το πλήκτρο  επανειλημμένα ή τα πλήκτρα  και  μέχρι να εμφανιστεί το σύμβολο .
- ▶ Επιβεβαιώστε την επιλογή με το πλήκτρο **Ok**.

4 Αποκατάσταση βλαβών

4.1 Βλάβες με ένδειξη (Self diagnosis function)

Αν κατά τη λειτουργία παρουσιαστεί μια βλάβη, οι λυχνίες LED αναβοσβήνουν για παρατεταμένο χρονικό διάστημα ή η οθόνη εμφανίζει έναν κωδικό βλάβης (π.χ. EH 02).

Αν μια βλάβη εμφανίζεται για περισσότερα από 10 λεπτά:

- ▶ Διακόψτε την τροφοδοσία τάσης για σύντομο χρονικό διάστημα και ενεργοποιήστε ξανά την εσωτερική μονάδα.

Όταν μια βλάβη δεν μπορεί να αντιμετωπιστεί:

- ▶ Επικοινωνήστε με το τμήμα εξυπηρέτησης πελατών και αναφέρετε τον κωδικό βλάβης, καθώς και τα στοιχεία της συσκευής.

4.2 Βλάβες χωρίς ένδειξη

Αν κατά τη διάρκεια της λειτουργίας παρουσιαστούν βλάβες, που δεν μπορούν να αντιμετωπιστούν:

- ▶ Επικοινωνήστε με το τμήμα εξυπηρέτησης πελατών και αναφέρετε τη βλάβη, καθώς και τα στοιχεία της συσκευής.

Βλάβη	Πιθανές αιτίες
Η ισχύς της εσωτερικής μονάδας είναι πολύ χαμηλή.	<p>Η θερμοκρασία έχει ρυθμιστεί σε πολύ υψηλή ή πολύ χαμηλή τιμή.</p> <p>Το φίλτρο αέρα είναι βρόμικο και πρέπει να καθαριστεί.</p> <p>Δυσμενής περιβαλλοντική επίδραση στην εσωτερική μονάδα, π.χ. λόγω εμποδίων μπροστά από τα ανοίγματα των συσκευών, λόγω ανοιχτών πορτών/παραθύρων στον χώρο ή λόγω ισχυρών πηγών θερμότητας στον χώρο.</p> <p>Η λειτουργία χαμηλού θορύβου είναι ενεργοποιημένη και εμποδίζει την αξιοποίηση της πλήρους ισχύος.</p>
Η εσωτερική μονάδα δεν ενεργοποιείται.	<p>Η εσωτερική μονάδα διαθέτει έναν μηχανισμό προστασίας έναντι υπερφόρτωσης. Μπορεί να χρειαστούν 3 λεπτά μέχρι να είναι δυνατή η επανεκκίνηση της εσωτερικής μονάδας.</p> <p>Οι μπαταρίες του τηλεχειριστηρίου είναι άδειες.</p> <p>Ο χρονοδιακόπτης είναι ενεργοποιημένος.</p>
Ο τρόπος λειτουργίας αλλάζει από ψύξη ή θέρμανση σε λειτουργία ανεμιστήρα.	<p>Η εσωτερική μονάδα αλλάζει τον τρόπο λειτουργίας, για να αποφευχθεί ο σχηματισμός πάγου.</p> <p>Η ρυθμισμένη θερμοκρασία επιτεύχθηκε προσωρινά.</p>
Η εσωτερική μονάδα παράγει λευκό νέφος.	<p>Σε υγρές περιοχές, μια μεγάλη διαφορά θερμοκρασίας ανάμεσα στον εσωτερικό αέρα και τον αέρα κλιματισμού μπορεί να προκαλέσει λευκό νέφος.</p>
Η εσωτερική μονάδα και η εξωτερική μονάδα παράγουν λευκό νέφος.	<p>Αν μετά την αυτόματη αποπάγωση λειτουργήσει κατευθείαν η θέρμανση, μπορεί να δημιουργηθεί λευκό νέφος λόγω της αυξημένης υγρασίας του αέρα.</p>
Η εσωτερική μονάδα και η εξωτερική μονάδα κάνουν θόρυβο.	<p>Μπορεί να ακουστεί ένας θόρυβος στην εσωτερική μονάδα όταν το πλέγμα ρεύματος αέρα επανέρχεται στη θέση του.</p> <p>Ένας σιγανός θόρυβος σφουρίγματος κατά τη διάρκεια της λειτουργίας είναι φυσιολογικός. Προκαλείται από τη ροή του ψυκτικού υγρού.</p> <p>Μπορεί να ακουστεί ένα τρίζιμο, καθώς τα μεταλλικά και τα πλαστικά μέρη της συσκευής διαστέλλονται ή συστέλλονται κατά τη θέρμανση/ψύξη.</p> <p>Η εξωτερική μονάδα κάνει κατά τη διάρκεια της λειτουργίας διάφορους άλλους θορύβους, οι οποίοι είναι φυσιολογικοί.</p>
Η εσωτερική μονάδα ή η εξωτερική μονάδα βγάζει σκόνη.	<p>Σε περίπτωση παρατεταμένου χρονικού διαστήματος μη λειτουργίας μπορεί να συσσωρευτεί σκόνη στις συσκευές, αν αυτές δεν καλυφθούν.</p>
Άσχημη οσμή κατά τη λειτουργία.	<p>Μπορεί να εισχωρήσουν άσχημες οσμές από τον αέρα στις συσκευές και να εξαπλωθούν.</p> <p>Το φίλτρο αέρα μπορεί να έχει μουλιάσει και πρέπει να καθαριστεί.</p>
Ο ανεμιστήρας της εξωτερικής μονάδας δεν λειτουργεί μόνιμα.	<p>Για τη βέλτιστη λειτουργία ο ανεμιστήρας ρυθμίζεται διαφορετικά.</p>

Βλάβη	Πιθανές αιτίες
Η λειτουργία είναι ακανόνιστη ή απρόβλεπτη ή η εσωτερική μονάδα δεν αντιδρά.	Τυχόν παρεμβολές από πύργους κινητής τηλεφωνίας ή εξωτερικούς ενισχυτές σήματος μπορεί να επηρεάσουν την εσωτερική μονάδα. ▶ Αποσυνδέστε για λίγο την εσωτερική μονάδα από την παροχή ηλεκτρικού ρεύματος και επανεκκινήστε την.
Το έλασμα οδήγησης αέρα ή οι περισίδες ροής αέρα δεν κινούνται σωστά.	Το έλασμα οδήγησης αέρα ή οι περισίδες ροής αέρα ρυθμίστηκαν με το χέρι ή δεν έχουν τοποθετηθεί σωστά. ▶ Απενεργοποιήστε την εσωτερική μονάδα και ελέγξτε αν τα εξαρτήματα έχουν ασφαλίσει σωστά. ▶ Ενεργοποιήστε την εσωτερική μονάδα.

Πίν. 7

5 Συντήρηση



ΠΡΟΣΟΧΗ

Κίνδυνος από ηλεκτροπληξία ή κινούμενα μέρη

- ▶ Αποσυνδέστε την παροχή ρεύματος πριν από οποιαδήποτε εργασία συντήρησης.
- ▶ Τα βήματα συντήρησης που δεν αναφέρονται εδώ πρέπει να πραγματοποιούνται μόνο από εγκεκριμένη εξειδικευμένη εταιρεία.

5.1 Αντικατάσταση μπαταριών

Χρειάζεστε 2 μπαταρίες μεγέθους AAA. Δεν συνιστάται η χρήση επαναφορτιζόμενων μπαταριών.

- ▶ Αφαιρέστε το κάλυμμα της θήκης μπαταριών (→ Σχήμα 3).
- ▶ Τοποθετήστε καινούργιες μπαταρίες προσέχοντας τη σωστή πολικότητα.
- ▶ Τοποθετήστε ξανά το κάλυμμα της θήκης μπαταριών.

5.2 Καθαρισμός της συσκευής και του τηλεχειριστηρίου

ΕΙΔΟΠΟΙΗΣΗ

Ζημιές στη συσκευή λόγω ακατάλληλου καθαρισμού!

- ▶ Μην ψεκάσετε ή ρίχνετε απευθείας νερό.
- ▶ Μην χρησιμοποιείτε ζεστό νερό, λειαντική σκόνη ή ισχυρούς διαλύτες.
- ▶ Για τον καθαρισμό σκουπίστε την εσωτερική μονάδα και το τηλεχειριστήριο με ένα μαλακό πανί.
- ▶ Αναθέστε τον καθαρισμό της εξωτερικής μονάδας μόνο σε εξουσιοδοτημένο συνεργάτη.

5.3 Καθαρισμός φίλτρων αέρα

ΕΙΔΟΠΟΙΗΣΗ

Το φίλτρο αέρα μπορεί να παραμορφωθεί στο άμεσο ηλιακό φως.

- ▶ Μην αφήνετε τα φίλτρα αέρα εκτεθειμένα σε άμεσο ηλιακό φως.

Καθαρίζετε τα φίλτρα αέρα κάθε 2 εβδομάδες, καθώς και πριν και μετά από παρατεταμένη μη λειτουργία.

- ▶ Απενεργοποιήστε την εσωτερική μονάδα.
- ▶ Ανοίξτε το επάνω κάλυμμα της εσωτερικής μονάδας προς τα επάνω.
- ▶ Πιέστε το φίλτρο αέρα προς τα πάνω και αφαιρέστε το (→ Σχήμα 4).
- ▶ Αφαιρέστε το μικρό φίλτρο αέρα, αν υπάρχει (→ Σχήμα 1, [2]).
- ▶ Καθαρίστε το μικρό φίλτρο αέρα με ηλεκτρικό σκουπάκι.
- ▶ Πλύνετε το μεγάλο φίλτρο αέρα με ζεστό νερό και με ήπιο καθαριστικό και στεγνώστε το στη σκιά.
- ▶ Τοποθετήστε ξανά το μικρό και το μεγάλο φίλτρο αέρα.

5.4 Παρατεταμένη μη λειτουργία

Πριν από παρατεταμένη μη λειτουργία

- ▶ Καθαρίστε τα φίλτρα αέρα.

- ▶ Ενεργοποιήστε τον αυτοκαθαρισμό της εσωτερικής μονάδας με το κουμπί **Clean**.
- ▶ Μετά τον αυτοκαθαρισμό ενεργοποιήστε τη λειτουργία ανεμιστήρα, μέχρι να στεγνώσει η εσωτερική μονάδα.
- ▶ Απενεργοποιήστε την εσωτερική μονάδα και βγάλτε την από την παροχή ρεύματος.
- ▶ Αφαιρέστε τις μπαταρίες από το τηλεχειριστήριο.
- ▶ Προστατεύστε τις συσκευές από σκόνη.

5.5 Χειροκίνητη λειτουργία

ΕΙΔΟΠΟΙΗΣΗ

Ζημιές στις συσκευές λόγω ακατάλληλης λειτουργίας

Η χειροκίνητη λειτουργία δεν προορίζεται για μόνιμη χρήση.

- ▶ Πρέπει να χρησιμοποιείται μόνο για λόγους δοκιμής ή σε περίπτωση έκτακτης ανάγκης.
- ▶ Χρησιμοποιείτε μόνο για λίγο.

- ▶ Απενεργοποιήστε την εσωτερική μονάδα.
- ▶ Ανοίξτε το επάνω κάλυμμα της εσωτερικής μονάδας προς τα επάνω.
- ▶ Με ένα λεπτό αντικείμενο πιέστε το πλήκτρο για τη χειροκίνητη λειτουργία ψύξης:
 - Πάτημα μία φορά: Η αυτόματη λειτουργία εφαρμόζεται.
 - Πάτημα δύο φορές: Η λειτουργία ψύξης εφαρμόζεται.
 - Πάτημα τρεις φορές: Η εσωτερική μονάδα απενεργοποιείται.
- ▶ Για να επαναφέρετε την κανονική λειτουργία, χρησιμοποιήστε τηλεχειριστήριο.

6 Προστασία του περιβάλλοντος και απόρριψη

Η προστασία του περιβάλλοντος αποτελεί θεμελιώδη αρχή του ομίλου Bosch.

Η ποιότητα των προϊόντων, η αποδοτικότητα και η προστασία του περιβάλλοντος αποτελούν για εμάς στόχους ίδιας βαρύτητας. Οι νόμοι και κανονισμοί για την προστασία του περιβάλλοντος τηρούνται αυστηρά. Για να προστατεύσουμε το περιβάλλον χρησιμοποιούμε τη βέλτιστη τεχνολογία και τα καλύτερα υλικά, λαμβάνοντας πάντα υπόψη μας τους παράγοντες για την καλύτερη αποδοτικότητα.

Συσκευασία

Για τη συσκευασία συμμετέχουμε στα εγχώρια συστήματα ανακύκλωσης που αποτελούν εγγύηση για βέλτιστη ανακύκλωση.

Όλα τα υλικά συσκευασίας είναι φιλικά προς το περιβάλλον και ανακυκλώσιμα.

Παλαιά συσκευή

Οι χρησιμοποιημένες συσκευές περιέχουν αξιοποιήσιμα υλικά, τα οποία μπορούν να επαναχρησιμοποιηθούν.

Οι διατάξεις της συσκευής μπορούν εύκολα να διαχωριστούν και τα πλαστικά μέρη φέρουν σήμανση. Τα πλαστικά μέρη φέρουν σήμανση. Έτσι μπορούν να ταξινομηθούν σε κατηγορίες τα διάφορα τμήματα και να διατεθούν για ανακύκλωση ή απόρριψη.

Ηλεκτρικές και ηλεκτρονικές παλιές συσκευές



Το σύμβολο αυτό σημαίνει ότι το προϊόν δεν επιτρέπεται να απορριφθεί μαζί με άλλα απορρίμματα, αλλά πρέπει να διατίθεται για διαχείριση, συλλογή, επαναχρησιμοποίηση και απόρριψη στα ειδικά σημεία συλλογής απορριμμάτων.

Το σύμβολο ισχύει για χώρες όπου υπάρχουν προδιαγραφές για άχρηστα ηλεκτρονικά υλικά, π.χ. "Ευρωπαϊκή Οδηγία 2012/19/ΕΚ σχετικά με τα απόβλητα ηλεκτρικού και ηλεκτρονικού εξοπλισμού (ΑΗΗΕ)". Οι προδιαγραφές αυτές ορίζουν τους όρους-πλαίσιο που ισχύουν για την επιστροφή και ανακύκλωση των αποβλήτων ηλεκτρονικού εξοπλισμού σε κάθε χώρα ξεχωριστά.

Δεδομένου ότι οι ηλεκτρονικές συσκευές ενδέχεται να περιέχουν επικίνδυνα υλικά, πρέπει να ανακυκλώνονται υπεύθυνα, έτσι ώστε να ελαχιστοποιούνται πιθανές ζημιές στο περιβάλλον και κίνδυνοι για την ανθρώπινη υγεία. Επιπλέον, η ανακύκλωση ηλεκτρονικών αποβλήτων συνδράμει στην προστασία των φυσικών πόρων.

Για περισσότερες πληροφορίες σχετικά με την οικολογική απόρριψη ηλεκτρικών και ηλεκτρονικών αποβλήτων απευθυνθείτε στις κατά τόπο αρμόδιες αρχές, στις εταιρείες διαχείρισης αποβλήτων της περιοχής σας ή στον εμπορικό αντιπρόσωπο, από τον οποίο αγοράσατε το προϊόν.

Περισσότερες πληροφορίες θα βρείτε εδώ:

www.bosch-homecomfortgroup.com/en/company/legal-topics/weee/

Μπαταρίες

Οι μπαταρίες δεν επιτρέπεται να απορρίπτονται μαζί με τα οικιακά απορρίμματα. Οι χρησιμοποιημένες μπαταρίες πρέπει να διατίθενται στα κατά τόπους συστήματα συλλογής.

Ψυκτικό υγρό R32



Η συσκευή περιέχει φθοριοϋδρο αέριο θερμοκηπίου R32 (δυναμικό υπερθέρμανσης του πλανήτη 675¹⁾) το οποίο είναι ελάχιστα εύφλεκτο και χαμηλής τοξικότητας (A2L ή A2).

Η περιεχόμενη ποσότητα αναγράφεται στην πινακίδα τεχνικών χαρακτηριστικών.

Τα ψυκτικά υγρά αποτελούν κίνδυνο για το περιβάλλον και πρέπει να συλλέγονται και να απορρίπτονται ξεχωριστά.

7 Ειδοποίηση σχετικά με την προστασία δεδομένων προσωπικού χαρακτήρα



Η εταιρεία **Robert Bosch A.E., ΕΡΧΕΙΑΣ 37, Τ.Κ. 19400 ΚΟΡΩΠΙ, Ελλάδα**, υποβάλλει σε επεξεργασία τις πληροφορίες προϊόντος και εγκατάστασης, τα τεχνικά δεδομένα και δεδομένα σύνδεσης, τα δεδομένα επικοινωνίας, τα δεδομένα καταχώρισης προϊόντος και του ιστορικού πελατών με σκοπό την

παροχή των λειτουργιών του προϊόντος [άρθρο 6 (1) στοιχείο 1 (β) ΓΚΠΔ], για την εκπλήρωση της υποχρέωσης μας να επιτηρούμε το προϊόν και για σκοπούς ασφάλειας του προϊόντος [αρ. 6 (1) στοιχείο 1 (στ) ΓΚΠΔ], τη διαφύλαξη των δικαιωμάτων της εταιρείας μας σε σχέση με τις ερωτήσεις που αφορούν την εγγύηση και την καταχώριση του προϊόντος [άρθρο 6 (1) στοιχείο 1 (στ) ΓΚΠΔ] και την ανάλυση των δεδομένων διανομής των προϊόντων μας καθώς και την παροχή εξατομικευμένων πληροφοριών και προσφορών που σχετίζονται με το προϊόν [άρθρο 6 (1) στοιχείο 1 (στ) ΓΚΠΔ]. Αναφορικά με την παροχή υπηρεσιών, όπως είναι οι υπηρεσίες πωλήσεων και μάρκετινγκ, η διαχείριση συμβάσεων, ο διακανονισμός πληρωμών, ο προγραμματισμός, η φιλοξενία δεδομένων και οι υπηρεσίες ανοικτής τηλεφωνικής γραμμής, μπορούμε να τις αναθέτουμε και να μεταβιβάζουμε δεδομένα σε εξωτερικούς παρόχους υπηρεσιών ή/και θυγατρικές επιχειρήσεις της Bosch. Σε ορισμένες περιπτώσεις, μόνο εφόσον διασφαλίζεται η προσηκούμενη προστασία δεδομένων, τα προσωπικά δεδομένα ενδέχεται να μεταβιβάζονται σε αποδέκτες με έδρα εκτός του Ευρωπαϊκού Οικονομικού Χώρου. Περισσότερες πληροφορίες παρέχονται κατόπιν σχετικού αιτήματος. Μπορείτε να επικοινωνήσετε με τον υπεύθυνο προστασίας δεδομένων της εταιρείας μας στην εξής διεύθυνση: Data Protection Officer, Information Security and Privacy (C/ISP), Robert Bosch GmbH, Postfach 30 02 20, 70442 Stuttgart, GERMANIA.

Διατηρείτε ανά πάσα στιγμή το δικαίωμα να αντιπαθείτε στην εκ μέρους μας επεξεργασία των προσωπικών σας δεδομένων, με βάση το άρθρο 6 (1) στοιχείο 1 (στ) ΓΚΠΔ, για λόγους που αφορούν την ειδική κατάσταση σας ή εφόσον τα προσωπικά σας δεδομένα υποβάλλονται σε επεξεργασία για άμεσους εμπορικούς σκοπούς. Για την άσκηση των δικαιωμάτων σας επικοινωνήστε μαζί μας στη διεύθυνση **DPO@bosch.com**. Για περισσότερες πληροφορίες ακολουθήστε τον κωδικό QR.

1) βάσει του παραρτήματος I του Κανονισμού (ΕΕ) αρ. 517/2014 του Ευρωπαϊκού Κοινοβουλίου και του Συμβουλίου της 16ης Απριλίου 2014.

Table of contents

1 Explanation of symbols and safety instructions 57

1.1 Explanation of symbols 57

1.2 General safety instructions 57

1.3 Notices regarding these instructions..... 58

1.4 Important note for Scandinavian Region..... 58

2 Product Information..... 58

2.1 Declaration of Conformity 58

2.2 Simplified UK/EU Declaration of conformity regarding radio equipment 58

2.3 GB Importer 58

2.4 Specifications of remote control 58

2.5 Usage with multi-split air conditioner 58

3 Operation..... 59

3.1 Indoor unit overview..... 59

3.2 Remote control overview 59

3.3 Using the remote control 60

3.4 Connectivity 60

3.5 Setting main operating mode..... 60

3.6 Setting timer 60

3.7 Primary operating functions 61

3.7.1 Setting the swing function 61

3.7.2 Changing over display and alarm buzzer (Mute mode) 61

3.7.3 Energy saving function 61

3.7.4 Silent mode..... 61

3.7.5 Wind avoid me (Indirect airflow function)..... 61

3.7.6 Turbo cool/Turbo heat 61

3.7.7 Frost protection (8 °C Heating) 62

3.7.8 Child lock function 62

3.7.9 Power control 62

3.8 Other functions..... 62

3.8.1 Sleep mode..... 62

3.8.2 Follow me function (Follow me)..... 62

4 Troubleshooting 63

4.1 Faults with indication (Self diagnosis function) 63

4.2 Faults not indicated 63

5 Maintenance 64

5.1 Replacing the batteries 64

5.2 Cleaning the unit and the remote control 64

5.3 Cleaning the air filter 64

5.4 Decommissioning for longer periods 64

5.5 Manual operation 64

6 Environmental protection and disposal 65

7 Data Protection Notice 65

1 Explanation of symbols and safety instructions

1.1 Explanation of symbols

Warnings

In warnings, signal words at the beginning of a warning are used to indicate the type and seriousness of the ensuing risk if measures for minimising danger are not taken.

The following signal words are defined and can be used in this document:

 **DANGER**

DANGER indicates that severe or life-threatening personal injury will occur.

 **WARNING**

WARNING indicates that severe to life-threatening personal injury may occur.

 **CAUTION**

CAUTION indicates that minor to medium personal injury may occur.

NOTICE

NOTICE indicates that material damage may occur.

Important information



The info symbol indicates important information where there is no risk to people or property.





Symbol	Meaning
	Warning regarding flammable substances: the refrigerant R32 used in this product is a gas with low combustibility and low toxicity (A2L or A2).
	Wear protective gloves during installation and maintenance work.
	Maintenance by a qualified person should be done while following the instructions of the service manual.
	For operation follow the instructions of the user manual.

Table 1

1.2 General safety instructions

 **Notices for the target group**

These operating instructions are intended for the operator of the air conditioning system. All system-relevant instructions must be observed. Failure to comply with instructions may result in material damage and personal injury, including danger to life.

- ▶ Read and retain the operating instructions of all system components prior to use.
- ▶ Observe the safety instructions and warnings.

⚠ Intended use

The indoor unit is intended for installation inside the building with connection to an outdoor unit and further system components, e.g. controls.

The outdoor unit is intended for installation outside the building with connection to an indoor unit or units and further system components, e.g. controls.

The air conditioning system is intended for commercial/residential use only where temperature deviations from adjusted set points do not lead to damage of living beings or materials. The air conditioning system is not suitable to set and maintain desired absolute humidity levels precisely.

Any other use is considered inappropriate. Any damage that may result from misuse is excluded from liability.

For installation at special locations (underground garage, mechanical rooms, balcony or at any semi-open areas):

- ▶ First refer to the requirements for the installation site in the technical documentation.

⚠ General dangers posed by the refrigerant

- ▶ This appliance is filled with refrigerant. If the refrigerant gas gets into contact with fire, it may generate toxic gas.
- ▶ Have the system inspected and serviced regularly by an approved contractor.
- ▶ If there is a possibility that refrigerant has escaped, thoroughly ventilate the room and notify the approved contractor.

⚠ Conversion and repairs

If modifications to the air conditioning system are not carried out correctly, this can result in personal injury and/or material damage.

- ▶ Have work carried out only by an approved contractor.
- ▶ Do not make any changes to the outdoor unit, indoor unit or other parts of the air conditioning system.
- ▶ Disconnect the air conditioning system from the power supply before carrying out any maintenance work.

⚠ Notices on handling the system

If the air conditioning system is used incorrectly, this could impair your health.

- ▶ Do not stand directly in the airflow for any length of time.
- ▶ Ensure that the room temperature is suitable for all people in the room, including babies, children, elderly, bedridden or disabled people.
- ▶ Never insert objects into the unit, you could injure yourself.

If the unit is handled incorrectly, this can lead to reduced performance and also damage to the unit and personal injury.

- ▶ Do not block the air inlets and outlets of the unit.
- ▶ Shut doors and windows when the unit is in operation.
- ▶ Protect the indoor unit from water ingress.
- ▶ Check the outdoor unit mounting rack periodically for wear and to make sure it is firmly in place.
- ▶ Do not apply any weight to the outdoor unit, e.g. objects or persons.
- ▶ Keep dust, steam and moisture in the installation room of the indoor unit to a minimum.
- ▶ Do not use highly-flammable gases, e.g. from spray cans, in the vicinity of the units.
- ▶ If there appears to be something wrong with the air conditioner (burning smell or faulty cable for example), stop using it immediately and disconnect the power supply.

⚠ Safety of electrical devices for domestic use and similar purposes

The following requirements apply in accordance with EN 60335-1 in order to prevent hazards from occurring when using electrical appliances:

“This appliance can be used by children of 8 years and older, as well as by people with reduced physical, sensory or mental capabilities or lacking in experience and knowledge, if they are supervised and have been given

instruction in the safe use of the appliance and understand the resulting dangers. Children shall not play with the appliance. Cleaning and user maintenance must not be performed by children without supervision.”

“If the power cable is damaged, it must be replaced by the manufacturer, its customer service department or a similarly qualified person, so that risks are avoided.”

1.3 Notices regarding these instructions

The figures are shown together at the end of these instructions. The text contains references to the figures.

Depending on the model, the products may be different to those shown in these instructions.

1.4 Important note for Scandinavian Region

Product is not designed for heating for the Scandinavian region. Intended use case is cooling.

2 Product Information

2.1 Declaration of Conformity

The design and operating characteristics of this product comply with the British, European and supplementary national requirements.



The UKCA and CE markings declare that the product complies with all the applicable British and European legislation, which is stipulated by attaching these markings.

You can request the complete text of the Declaration of Conformity from the UK address indicated in this document.

2.2 Simplified UK/EU Declaration of conformity regarding radio equipment

Bosch Thermotechnik GmbH hereby declares, that the product Climate CL3200i described in these instructions complies with the Directive UK S.I. 2017/1206 (UK) 2014/53/EU.

You can request the complete text of the UK/EU Declaration of Conformity from the UK address indicated in this document.

2.3 GB Importer

Bosch Thermotechnology Ltd.
Cotswold Way, Warndon
Worcester WR4 9SW / UK

2.4 Specifications of remote control

Power infeed	2 AAA batteries
Signal range	8 m
Permissible ambient temperature	-5 °C ... 60 °C

Table 2

2.5 Usage with multi-split air conditioner

The indoor unit can be used in a system with multi-split air conditioner. In this case, the following functions are disabled:

- Energy saving functions **Save** and **Power control**
- Self-cleaning (iClean)
- Noise reduction (Silent mode)
- Manual operation
- Refrigerant leak detection
- Automatic energy-saving mode when on standby mode (1 W standby)



The CL3200iM W 20 E is only available in Multi Split system (CL5000M).

3 Operation

3.1 Indoor unit overview

Key to Fig. 1:

- [1] Top panel
- [2] Space for small filter
- [3] Air filter
- [4] Back of the display
- [5] Button for manual operation
- [6] Airflow panel

Display of indoor unit



Symbol	Explanation
Number	Temperature display
	WLAN connection ¹⁾ active
	Displayed with some functions, if these are switched on. Indicates that the ON timer is active when the indoor unit is switched off.
OF	Displayed with some functions, if these are switched off.
dF	Automatic defrosting active
BP	Frost protection active: the indoor unit keeps the room temperature at at least 8 °C.
CL	The self-cleaning function is active (iClean)
Ex, Px, Fx	Fault code ("x" stands for any digit).

1) Only available as accessory with IP-Gateway.

Table 3 Symbols in the display

3.2 Remote control overview

Keys on remote control

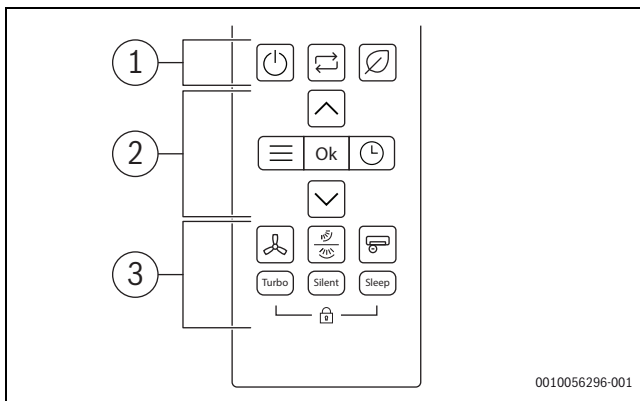

Pos.	Key	Function
1		Switch on/off
		Set operating mode
		Save mode
2		Menu
	Ok	Confirm choice
		Setting timer
		Increase temperature
		Reduce temperature

Pos.	Key	Function
3		Fan speed
		Swing vertical/horizontal
		Super ionizer
	Turbo	Turbo mode
	Silent	Silent mode
	Sleep	Sleep mode
		Child lock

Table 4 Keys on remote control

Remote control display

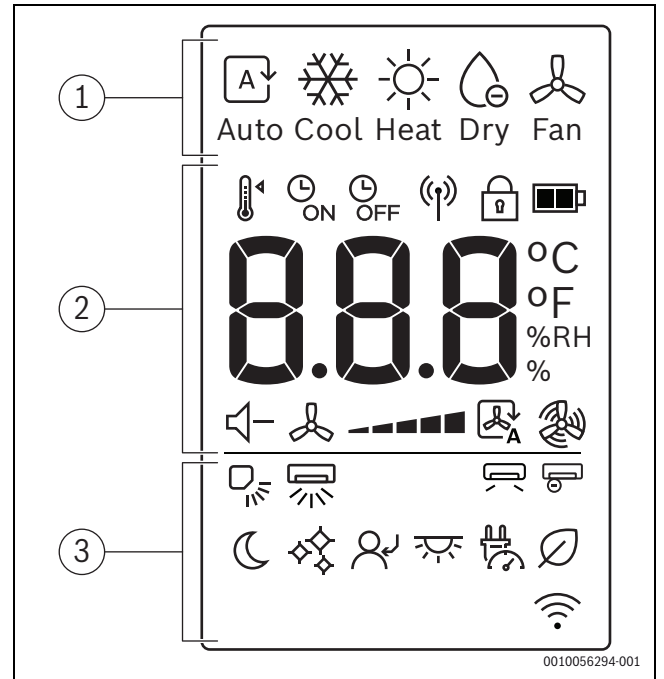

Pos.	Symbol	Explanation
1		Operating mode: automatic mode
		Operating mode: cooling mode
		Operating mode: heating mode
		Operating mode: dry mode
		Operating mode: fan mode
2		Set temperature
		Timer ON
		Timer OFF
		Signal sending
		Child lock
		Battery level
	°C / °F / %RH	Value display: shows the set temperature, % of relative humidity, and timer.
		Silent mode
		Fan speed
		Fan auto mode
		Fan turbo mode

Pos.	Symbol	Explanation
3		Vertical swing - Auto
		Horizontal swing - Auto
		Wind avoid me
		Super ionizer
		Sleep mode
		iClean
		Follow me
		LED display and alarm buzzer on/off
		Power control
		Save mode

Table 5 Symbols in the display of the remote control

3.3 Using the remote control

The signal range is 8 m. If objects are in the way or certain fluorescent lamps are used in the same room this can affect transmission of the signal.

- ▶ Point the remote control towards the signal receiver window of the device and press the desired key.
The device emits a beep when it receives a signal.

NOTICE

The remote control may be permanently prevented from working correctly.

- ▶ Do not expose the remote control to direct sunlight.
- ▶ Do not leave the remote control near a heating appliance.
- ▶ Protect the remote control from moisture and impacts.

3.4 Connectivity

To connect to WLAN an IP-Gateway (accessory) must be installed.

3.5 Setting main operating mode

Switching on/off the unit

- ▶ Press the key to switch the unit on or off.
The unit starts in the set operating mode.

Settings can also be selected when the unit is switched off. The unit saves the settings, and also retains them in the event of a power failure.



After turning off, the unit remains in standby mode. Intelligent on-off technology enables an automatic energy-saving mode when on standby mode (1 W standby).

Automatic mode

In automatic mode, the unit automatically switches between heating and cooling mode to maintain the desired temperature.

- ▶ Press the key repeatedly until appears on the display.
- ▶ Select the required temperature with the and keys.



The fan speed cannot be adjusted in automatic mode.

Cooling mode

- ▶ Press the key repeatedly until appears on the display.
- ▶ Select the required temperature with the and keys.
- ▶ Press the key until the required air speed is reached.

Fan mode

- ▶ Press the key repeatedly until appears on the display.
- ▶ Press the key until the required fan speed is reached.



The temperature cannot be adjusted or displayed in fan mode.

Dry mode

- ▶ Press the key repeatedly until appears on the display.



The fan speed cannot be adjusted or displayed in Dry mode.

Heating mode

- ▶ Press the key repeatedly until appears on the display.
- ▶ Set the required temperature with the and keys.
- ▶ Press the key until the required fan speed is reached.



If the outside temperature is very low, the heating capacity of the air conditioning system may not be sufficient. We recommend connecting additional heat sources.

3.6 Setting timer

ON and OFF timers can be set to between 0 and 24 hours, in 30-minute increments for the first 10 hours, then in 1-hour increments. If 0 hours is set, the timer is cancelled.

Setting the on timer

- ▶ Press the key until the symbol appears.
- ▶ Press the or key to set the desired time.
The setting is applied shortly afterwards.

Setting the off timer

- ▶ Press the key until the symbol appears.
- ▶ Press the or key to set the desired time.
The setting is applied shortly afterwards.

Cancelling timer

- ▶ Press the key to select the corresponding timer.
- ▶ Set 0.0 hours.
The timer is cancelled after a short time.

Combining timers

The two timers can be set at the same time. Either timer can be programmed to activate prior to the other

- ▶ Set the on timer and off timer.
The settings will be automatically combined.

Current time	13:00 o'clock
Setting of ON timer	4.0 h
Setting of OFF timer	8.5 h
Switch-on time	17:00 o'clock
Switch-off time	21:30 o'clock

Table 6 Example



You can not program the on timer and off timer to operate the unit at different temperatures or with other settings.

3.7 Primary operating functions

3.7.1 Setting the swing function



NOTICE

If the louvre remains at the lowest position during cooling mode for an extended period, condensate may form. Adjusting the louvre by hand may cause faults.

- ▶ Only use the remote control to adjust the louvre.

The swing function can be activated in the vertical or horizontal position (→ 2).



Automatic vertical swing mode (up/down)

- ▶ Press the  key.
The remote control displays the symbol .

To cancel the automatic vertical Swing mode:

- ▶ Press the  key again.

Automatic horizontal swing mode (left/right)

- ▶ Press the  key for 2 seconds to activate the automatic horizontal Swing mode.
The remote control displays the symbol .

To cancel the automatic horizontal Swing mode:





- ▶ Press the  key again for two seconds.



When turning on the unit, the louvre position will automatically resume its former angle.

3.7.2 Changing over display and alarm buzzer (Mute mode)

To switch on or off the display at the indoor unit and the alarm buzzer:

- ▶ Press the  key repeatedly or ,  keys until the  icon is displayed.
- ▶ Confirm selection with the **Ok** key.

To display the current room temperature:

- ▶ Press the **Silent** key and hold for 5 seconds.

To display the set temperature:



- ▶ Press and hold the **Silent** key for another 5 seconds.

3.7.3 Energy saving function

The following energy saving function¹⁾ can be selected at the device:

Save

The unit automatically reduces consumption of energy, while maintaining the desired room temperature.

- ▶ Press the  key to activate this feature.
The remote control displays the symbol .



The **Save** function can only be selected in cooling and heating modes. Pressing the  key will stop the **Save** operation.

3.7.4 Silent mode

This function²⁾ reduces the noises emitted by the indoor and outdoor unit when it is in operation. This is particularly advantageous at night, if you need to show consideration for your neighbours.

- ▶ Press the **Silent** key to activate this function.
The remote control displays the symbol .

Exiting the function:

- ▶ Press the **Silent** key again.
The symbol  on the remote control disappears.







The fan speed of the indoor unit will be reduced to its minimum level. If setting a higher fan speed for the indoor unit, the silent mode function will be deactivated.

When the unit is in silent mode, it may not be possible to achieve the required cooling/heating capacity because the compressor in the outdoor unit operates at a low frequency.

3.7.5 Wind avoid me (Indirect airflow function)

This function³⁾ prevents a direct airflow onto the body.

- ▶ Press the  key repeatedly or ,  keys until the  icon is displayed.
- ▶ Confirm selection with the **Ok** key.



The function is only available in cooling mode, dehumidification mode and fan mode.

3.7.6 Turbo cool/Turbo heat

When Turbo cool/Turbo heat is active, the indoor unit operates at maximum power for 30 min. to heat or cool the room quickly.

- ▶ Turbo cool: switch on Cooling mode and press the **Turbo** key.
- ▶ Turbo heat: switch on heating mode and press the **Turbo** key.
The remote control displays the symbol .

Exiting the function:





- ▶ Press the **Turbo** key again.
The symbol  on the remote control disappears.



This function is only available in cooling and heating modes.

iClean

The unit has a self-cleaning function⁴⁾ for the heat exchanger of the indoor. The self-cleaning function removes dust, mould, and grease that might lead to unpleasant odours. It works by automatically freezing, quickly thawing the frost, and then using hot air to dry the exchanger, effectively eliminating these impurities.

- ▶ Press the  key repeatedly or ,  keys until the  icon is displayed.
- ▶ Confirm selection with the **Ok** key.



CL appears on the display of the indoor unit when self-cleaning is in progress. Self-cleaning ends automatically after 20 to 45 minutes.

1) The energy saving function is not available in the Multisplit system.

2) The Silent mode function is not available in the Multisplit system.

3) The Wind avoid me function is not available in the Multisplit system.

4) The iClean function is not available in the Multisplit function.

3.7.7 Frost protection (8 °C Heating)

The frost protection can be activated to keep the room temperature at a minimum of 8 °C.

- ▶ In heating mode, press the  key 2x within 1 second.
The unit remains off until the temperature falls below 8 °C.

Exiting the function:

- ▶ Press the  key,  key or any other key.



Fp appears on the display of the indoor unit when the Frost protection feature is active.

3.7.8 Child lock function

The keys of the remote control can be locked with the child lock.

To activate the function:



- ▶ Press the **Turbo** and **Sleep** keys simultaneously for 5 seconds.
The remote control displays the symbol .

To de-activate the function:

- ▶ Press the **Turbo** and **Sleep** keys simultaneously for 3 seconds.
The symbol  on the remote control disappears.

Super ionizer (Fresh air function)

When this function is selected, an internal component of the indoor unit will be energized and released ions will be spread into the room to counteract airborne contaminants such as mould, viruses and allergens, helping to improve the indoor air quality.

- ▶ Press the  key to activate this function.
The remote control displays the symbol .

Exiting the function:







- ▶ Press the  key again.

3.7.9 Power control

The following power control¹⁾ options are available. Two of the power control options can be selected to reduce consumption of energy of the appliance:

- **Power control (100%)**: normal operation (exit Power control function)
- **Power control (75%)**: reduce power consumption by 25%
- **Power control (50%)**: reduce power consumption by 50%





To select the desired power control option:

- ▶ Press the  key repeatedly or ,  keys until  is displayed.
- ▶ Confirm with the **Ok** key.
- ▶ Press the ,  keys and select the desired power control level (100%, 75%, 50%).
- ▶ Confirm with the **Ok** key.



The **Power control** function can only be selected in cooling mode.

3.8 Other functions

- ▶ Press the **Set** key.
- ▶ Press the **Set** key or ,  keys to select the function.
 -  = Sleep mode function
 -  = Follow me function
 -  = Wireless control function
- ▶ Confirm selection with the **OK** key.

Exiting the function:

- ▶ Repeat the above steps.

3.8.1 Sleep mode

The purpose of this function is to save energy during idle times. After an hour, the device heats or cools less intensely. To do this, the set temperature is changed by 1 °C. After two hours, the set temperature changes by a further 1 °C. Then it remains at the new temperature.

To activate the function:

- ▶ Press the **Sleep** key.
The remote control displays the symbol .

To de-activate the function:





- ▶ Press the Sleep key again or after 8 hours of operation in Sleep mode.
The symbol  on the remote control disappears.



The function is not available in dry and fan modes.

3.8.2 Follow me function (Follow me)

The function activates the remote control at the current location in order to measure the temperature at 3-- minute - intervals. The indoor unit is now controlled with reference to these measurements.





- ▶ Press the  key repeatedly or the  and  keys until the  icon is displayed.
- ▶ Confirm selection with the **Ok** key.



The Follow Me function is only available in cooling mode, heating mode and automatic mode.

Wireless control function

The purpose of this function is to establish a connection via WLAN. If the unit is not displaying the function:

- ▶ Press the  key repeatedly or the  and  keys until  is displayed.
- ▶ Confirm selection with the **Ok** key.

1) The power control function is not available in the Multisplit system.

4 Troubleshooting

4.1 Faults with indication (Self diagnosis function)

If a fault occurs during operation, the LEDs flash for an extended period or an error code is displayed (e.g. EH 02).

If a fault is present for more than 10 minutes:

- ▶ Briefly disconnect the power supply and switch the indoor unit back on.

If a fault persists:

- ▶ Call customer service and provide the fault code and details of the appliance.

4.2 Faults not indicated

If faults occur during operation that cannot be eliminated:

- ▶ Call customer service about the fault, providing details of the device.

Fault	Possible cause
The output of the indoor unit is too low.	Temperature is set too high or too low.
	Air filter is soiled and must be cleaned.
	Unfavourable ambient conditions for the indoor unit, e.g. the ventilation openings of the devices are obstructed, doors/windows in the room are open or the room contains powerful heat sources.
	Low-noise operation is activated and prevents the full output from being used.
Indoor unit does not switch on.	The indoor unit has a safety mechanism to prevent overloading. It may take 3 minutes, until the indoor unit can be restarted.
	The batteries of the remote control are empty.
	The timer is switched on.
Operating mode changes from Cooling or Heating to Fan Mode.	The indoor unit changes operating mode to prevent the formation of frost.
	The set temperature is reached provisionally.
A white mist is coming from the indoor unit.	In humid regions, white mist may appear if there is a significant temperature difference between the indoor air and air-conditioned air.
White mist is emerging from the indoor unit and outdoor unit.	If heating mode is activated directly after automatic defrosting, this can generate white mist due to the higher level of humidity.
There is noise coming from the indoor unit and outdoor unit.	A swooshing noise may be heard inside the indoor unit if the position of the airflow grille is set back.
	A quiet hissing noise is normal during operation. This is caused by the flow of refrigerant.
	Creaks and squeaks may be heard, as the metal and plastic parts of the device expand or contract during heating/cooling.
	The outdoor unit also emits a range of other noises during operation which is normal.
Dust is being discharged from the indoor unit or outdoor unit.	Dust may accumulate in the devices if they are shut down for an extended period and not covered.
Unpleasant odour during operation.	Unpleasant odours in the air may enter the devices and spread.
	There may be mould on the air filter and it must therefore be cleaned.
The fan of the outdoor unit is not running continuously.	Variable fan control is used to ensure optimum operation.
Operation is irregular or unpredictable or the indoor unit is not responding.	The indoor unit may be affected by interference from mobile radio masts or external signal amplifiers.
	▶ Briefly disconnect the indoor unit from the power supply then restart it.
Air flap or louvres do not run correctly.	Air flap or louvres have been adjusted manually or have not been correctly installed.
	▶ Switch off the indoor unit and check whether the components are engaged correctly.
	▶ Power on the IDU.

Table 7

5 Maintenance



CAUTION

Danger due to electric shock or moving parts

- ▶ Disconnect the power supply before carrying out any maintenance work.
- ▶ Have any maintenance steps that are not listed here carried out by an approved installer.

5.1 Replacing the batteries

You require 2 size AAA batteries. Using rechargeable batteries is not recommended.

- ▶ Remove the battery cover (→ Fig. 3).
- ▶ Insert new batteries, ensuring correct polarity.
- ▶ Reinstall the cover.

5.2 Cleaning the unit and the remote control

NOTICE

Damage to unit due to incorrect cleaning!

- ▶ Do not directly splash or pour water onto them.
 - ▶ Do not use hot water, thinner, abrasive powders or strong solvents.
-
- ▶ Clean indoor unit and remote control by wiping them with a soft cloth.
 - ▶ Only have the outdoor unit cleaned by an approved contractor.

5.3 Cleaning the air filter

NOTICE

The air filter may deform in direct sunlight.

- ▶ Do not expose the air filter to direct sunlight.

Clean the air filter every 2 weeks, and also before and after decommissioning for longer periods.

- ▶ Switch off the indoor unit.
- ▶ Fold the top cover of the indoor unit up.
- ▶ Push the air filter up and pull it out (→ Fig. 4).
- ▶ Take out the small air filters, if installed (→ Fig. 1, [2]).
- ▶ Clean the small air filters with a handheld vacuum cleaner.
- ▶ Wash the large air filter with warm water and a mild cleaning agent and dry in the shade.
- ▶ Reattach the small air filter and the large air filter.

5.4 Decommissioning for longer periods

Before decommissioning for longer periods:

- ▶ Clean the air filter.
- ▶ Activate the self-cleaning of the indoor unit using the **Clean** button.
- ▶ After self-cleaning, switch on the fan mode until the indoor unit is dry.
- ▶ Turn off indoor unit and disconnect power supply.
- ▶ Take batteries out of the remote control.
- ▶ Protect the devices from dust.

5.5 Manual operation

NOTICE

Damage to units due to incorrect operation

Use of manual operation on a continuous basis is not envisaged.

- ▶ This must only be used for testing purposes or in emergencies.
 - ▶ Only use for a short time.
-
- ▶ Switch off the indoor unit.
 - ▶ Fold the top cover of the indoor unit up.
 - ▶ Press the key for the manual cooling mode by inserting a thin object:
 - Press once: unit is forced into automatic mode.
 - Press twice: unit is forced into cooling mode.
 - Press three times: indoor unit is switched off.
 - ▶ Use remote control to restore normal mode.

6 Environmental protection and disposal

Environmental protection is a fundamental corporate strategy of the Bosch Group.

The quality of our products, their economy and environmental safety are all of equal importance to us and all environmental protection legislation and regulations are strictly observed.

We use the best possible technology and materials for protecting the environment taking account of economic considerations.

Packaging

Where packaging is concerned, we participate in country-specific recycling processes that ensure optimum recycling.

All of our packaging materials are environmentally compatible and can be recycled.

Used appliances

Used appliances contain valuable materials that can be recycled.

The various assemblies can be easily dismantled. Synthetic materials are marked accordingly. Assemblies can therefore be sorted by composition and passed on for recycling or disposal.

Old electrical and electronic appliances



This symbol means that the product must not be disposed of with other waste, and instead must be taken to the waste collection points for treatment, collection, recycling and disposal.

The symbol is valid in countries where waste electrical and electronic equipment regulations apply, e.g. "(UK) Waste Electrical and Electronic Equipment Regulations 2013 (as amended)". These regulations define the framework for the return and recycling of old electronic appliances that apply in each country.

As electronic devices may contain hazardous substances, it needs to be recycled responsibly in order to minimize any potential harm to the environment and human health. Furthermore, recycling of electronic scrap helps preserve natural resources.

For additional information on the environmentally compatible disposal of old electrical and electronic appliances, please contact the relevant local authorities, your household waste disposal service or the retailer where you purchased the product.

You can find more information here:

www.bosch-homecomfortgroup.com/en/company/legal-topics/weee/

Batteries

Batteries must not be disposed together with your household waste.

Used batteries must be disposed of in local collection systems.

Refrigerant R32



The appliance contains fluorinated gas R32 (global warming potential 675¹⁾) mild combustibility and low toxicity (A2L or A2).

Contained quantity is indicated on the equipment outdoor unit name label.

Refrigerant is hazardous to the environment and must be collected and disposed of separately.

7 Data Protection Notice



We, **Bosch Thermotechnology Ltd., Cotswold Way, Warndon, Worcester WR4 9SW, United Kingdom**

process product and installation information, technical and connection data, communication data, product registration and client history data to provide product functionality (art. 6 (1) sentence 1 (b) GDPR

/ UK GDPR), to fulfil our duty of product surveillance and for product safety and security reasons (art. 6 (1) sentence 1 (f) GDPR / UK GDPR), to safeguard our rights in connection with warranty and product registration questions (art. 6 (1) sentence 1 (f) GDPR / UK GDPR) and to analyze the distribution of our products and to provide individualized information and offers related to the product (art. 6 (1) sentence 1 (f) GDPR / UK GDPR). To provide services such as sales and marketing services, contract management, payment handling, programming, data hosting and hotline services we can commission and transfer data to external service providers and/or Bosch affiliated enterprises. In some cases, but only if appropriate data protection is ensured, personal data might be transferred to recipients located outside of the European Economic Area and the United Kingdom. Further information are provided on request. You can contact our Data Protection Officer under: Data Protection Officer, Information Security and Privacy (C/ISP), Robert Bosch GmbH, Postfach 30 02 20, 70442 Stuttgart, GERMANY.

You have the right to object, on grounds relating to your particular situation or where personal data are processed for direct marketing purposes, at any time to processing of your personal data which is based on art. 6 (1) sentence 1 (f) GDPR / UK GDPR. To exercise your rights, please contact us via privacy.ttgb@bosch.com To find further information, please follow the QR-Code.

1) Based on ANNEX I of REGULATION (EU) No 517/2014 of the European Parliament and of the Council of 16 April 2014.

Índice

1	Explicación de los símbolos e indicaciones de seguridad	66
1.1	Explicación de los símbolos.....	66
1.2	Indicaciones generales de seguridad.....	66
1.3	Indicaciones sobre estas instrucciones.....	67
1.4	Nota importante para la región escandinava.....	67
2	Datos sobre el producto	67
2.1	Declaración de conformidad.....	67
2.2	Datos técnicos del mando a distancia.....	67
2.3	Uso con un acondicionadores de aire Multi-Split.....	67
3	Funcionamiento	68
3.1	Vista general unidad interior.....	68
3.2	Descripción general del controlador a distancia.....	68
3.3	Uso del mando a distancia.....	69
3.4	Conectividad.....	69
3.5	Configuración del modo de funcionamiento principal.....	69
3.6	Ajustar la temporización.....	69
3.7	Funciones primarias del funcionamiento.....	70
3.7.1	Configuración de la función swing.....	70
3.7.2	Cambio de pantalla y de timbre sonoro (Mute mode).....	70
3.7.3	Función de ahorro de energía.....	70
3.7.4	Silent mode.....	70
3.7.5	Wind avoid me (Función de flujo de aire indirecto).....	70
3.7.6	Frío turbo/calor turbo.....	70
3.7.7	Protección antiheladas (8 °C Heating).....	71
3.7.8	Función de seguro a prueba de niños.....	71
3.7.9	Control de corriente.....	71
3.8	Otras funciones.....	71
3.8.1	Modo descanso.....	71
3.8.2	Función Follow me (Follow me).....	71
4	Eliminación de fallos	72
4.1	Errores con indicaciones (Self diagnosis function).....	72
4.2	Averías sin indicación.....	72
5	Mantenimiento	73
5.1	Cambiar las baterías.....	73
5.2	Limpieza del aparato y del mando a distancia.....	73
5.3	Limpiar filtro de aire.....	73
5.4	Puesta fuera de servicio mayor.....	73
5.5	Funcionamiento manual.....	73
6	Protección del medio ambiente y eliminación de residuos	74
7	Aviso de protección de datos	74

1 Explicación de los símbolos e indicaciones de seguridad**1.1 Explicación de los símbolos****Advertencias**

En las advertencias, las palabras de señalización indican el tipo y la gravedad de las consecuencias que conlleva la inobservancia de las medidas de seguridad indicadas para evitar riesgos.

Las siguientes palabras de señalización están definidas y pueden utilizarse en el presente documento:

**PELIGRO**

PELIGRO significa que pueden haber daños personales graves.

**ADVERTENCIA**

ADVERTENCIA advierte sobre la posibilidad de que se produzcan daños personales de graves a mortales.

**ATENCIÓN**





ATENCIÓN indica que pueden producirse daños personales de leves a moderados.

AVISO

AVISO significa que puede haber daños materiales.

Información importante

La información importante que no conlleve riesgos personales o materiales se indicará con el símbolo que se muestra a continuación.

Símbolo	Significado
	Advertencia por materiales inflamables: El refrigerante R32 en este producto es un gas con reducida combustibilidad y toxicidad (A2L o A2).
	Usar guantes de protección durante los trabajos de instalación y de mantenimiento.
	El mantenimiento debe ser realizado por una persona cualificada, bajo consideración de las indicaciones en las instrucciones de mantenimiento.
	Tener en cuenta las indicaciones presentadas en el manual de usuario.

Tab. 1

1.2 Indicaciones generales de seguridad**⚠ Avisos para el grupo objetivo**

Este manual de servicio está dirigido al usuario de la instalación de aire acondicionado. Cumplir con las indicaciones de todos los manuales relevantes para las instalaciones. La inobservancia puede ocasionar daños materiales y/o lesiones a las personas, incluso peligro de muerte.

- ▶ Leer y guardar los manuales de servicio adjuntos de todos los componentes del aparato.
- ▶ Tener en cuenta las advertencias e indicaciones de seguridad.

⚠️ **Uso previsto**

La unidad interior ha sido diseñada para la instalación dentro de un edificio con conexión a una unidad exterior y a otros componentes del sistema, p. ej. regulaciones.

La unidad exterior ha sido diseñada para la instalación fuera de un edificio con conexión a una o a varias unidades interiores y a otros componentes del sistema, p. ej. regulaciones.

La instalación de aire acondicionado está solo prevista para el uso comercial/privado cuando las diferencias de temperatura respecto a los puntos consigna ajustados no provoque daños personales o materiales. La instalación de aire acondicionado no es adecuada para ajustar exactamente y mantener la humedad absoluta deseada.

Cualquier otro uso se considera inapropiado. La empresa no asume ninguna responsabilidad por los daños causados por el uso inapropiado.

Para instalar en lugares especiales (garaje subterráneo, salas de servicio técnico, balcón o áreas semicubiertas):

- ▶ Tener en cuenta primero los requerimientos al lugar de instalación, descritos en la documentación técnica.

⚠️ **Peligros generales por el refrigerante**

- ▶ Este aparato ha sido llenado con el refrigerante. Una fuga del refrigerante puede generar gases venenosos al tener contacto con fuego.
- ▶ Encargar a una servicio especializado la inspección y el mantenimiento periódico de la instalación.
- ▶ En caso de haber alguna sospecha de una fuga de refrigerante, ventilar bien la habitación y contactar al servicio técnico autorizado.

⚠️ **Reformas y reparaciones**

las modificaciones inadecuadas en la instalación de aire acondicionado pueden causar daños personales y/o materiales.

- ▶ Permitir realizar trabajos únicamente a una empresa autorizada.
- ▶ No realizar modificaciones en la unidad exterior, interior o en otros componentes de la instalación de aire acondicionado.
- ▶ Antes de empezar con los trabajos de mantenimiento, desconectar la instalación de aire acondicionado de la alimentación eléctrica.

⚠️ **Indicaciones acerca del manejo de la instalación**

El uso erróneo de la instalación de aire acondicionado puede tener consecuencias en su salud.

- ▶ No exponer el cuerpo directamente a un chorro de aire durante un tiempo elevado.
- ▶ Asegurarse que la temperatura ambiente sea la adecuada para las personas que se encuentren en la habitación, especialmente para bebés, niños, ancianos, enfermos o discapacitados.
- ▶ No introducir objetos al aparato; pueden causar lesiones.

El manejo erróneo del aparato puede conllevar la reducción de la potencia, incluyendo daños materiales y personales.

- ▶ No bloquear las entradas y salidas de aire de los aparatos.
- ▶ Cerrar las puertas y ventanas durante el funcionamiento.
- ▶ Proteger la unidad interior contra el ingreso de agua.
- ▶ Comprobar el desgaste y el asiento fijo del bastidor de montaje de la unidad exterior.
- ▶ No ejercer peso en la unidad exterior, p.ej. mediante objetos o personas.
- ▶ Mantener el polvo, los vapores y la humedad en la sala de instalación de la unidad interior en un nivel mínimo.
- ▶ No utilizar gases de fácil combustión en la cercanía de los aparatos, p. ej. aerosoles.
- ▶ En caso de haber alguna situación sospechosa (p. ej. olor a quemado, cable defectuoso), detener inmediatamente el funcionamiento y desconectar de la alimentación eléctrica.

⚠️ **Seguridad de aparatos eléctricos para el uso doméstico y fines similares**

Para evitar peligros en aparatos eléctricos son válidas las siguientes normas, según EN 60335-1:

“Este aparato puede ser utilizado por niños a partir de 8 años y por personas con capacidades físicas, sensoriales o mentales mermadas o que carezcan de experiencia y conocimiento, siempre y cuando estén bajo la supervisión de otra persona o hayan sido instruidas sobre el manejo seguro del aparato y comprendan los peligros que de él pueden derivarse. Los niños no deben jugar con el aparato. Los niños sin supervisión no deben llevar a cabo la limpieza ni el mantenimiento de usuario.”

“Si el cable de conexión a red sufre daños, tendrá que ser sustituido por el fabricante, su servicio técnico u otra persona igualmente cualificada para evitar peligros.”

1.3 **Indicaciones sobre estas instrucciones**

Imágenes constan conjuntamente al final de este manual. El texto contiene referencias a las imágenes.

Dependiendo del modelo, los productos pueden diferir de la visualización en este manual.

1.4 **Nota importante para la región escandinava**

El producto no ha sido diseñado para calentar la región escandinava. El uso destinado es el enfriamiento.

2 **Datos sobre el producto**

2.1 **Declaración de conformidad**

La construcción y el funcionamiento de este producto cumplen con las directivas europeas y nacionales.

 Con la identificación CE se declara la conformidad del producto con todas las directivas legales aplicables en la UE que prevén la colocación de esta identificación.

El texto completo de la declaración de conformidad está disponible en internet: www.bosch-homecomfort.es.

2.2 **Datos técnicos del mando a distancia**

Fuente de alimentación	2 AAA Baterías
Distancia de señal	8 m
Temperatura ambiente permitida	-5 °C ... 60 °C

Tab. 2

2.3 **Uso con un acondicionadores de aire Multi-Split**

La unidad interior puede usarse en un sistema con acondicionadores de aire Multi-Split. En este caso, las siguientes funciones estarán desactivadas:

- Funciones de ahorro de energía **Save** y **Power control**
- Autolimpieza (iClean)
- Reducción de ruido (Silent mode)
- Modo manual
- Detección de fugas de refrigerante
- Modo automático de ahorro de energía cuando está en modo de espera (1 W standby)



El producto CL3200iM W 20 E solo está disponible en un sistema Multi Split (CL5000M).

3 Funcionamiento

3.1 Vista general unidad interior

Legenda de la fig. 1:

- [1] Cubierta superior
- [2] Espacio para filtro pequeño
- [3] Filtro de aire
- [4] Lado posterior de la pantalla
- [5] Tecla para el funcionamiento manual
- [6] Chapa-guía de aire

Pantalla de la unidad interior

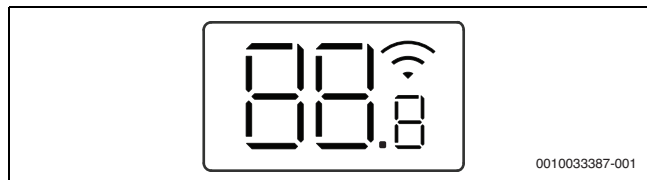

Símbolo	Explicación
Número	Indicación de temperatura
	Conexión WLAN ¹⁾ activo
	En caso de algunas funciones, se indica cuando se las conecta. Si la unidad interior está desconectada, indica que la temporización de conexión está activada.
OF	En caso de algunas funciones, se indica cuando se las desconecta.
dF	Desescarche automático activo
FP	Protección antiheladas activa: La unidad interior mantiene la temperatura ambiente a mín. 8°C.
CL	La función de autolimpieza está activa (iClean)
Ex, Px, Fx	Código de averías ("x" indica un número aleatorio).

1) Sólo posible con portal IP como accesorio.

Tab. 3 Símbolos en el display

3.2 Descripción general del controlador a distancia

Teclas del controlador a distancia

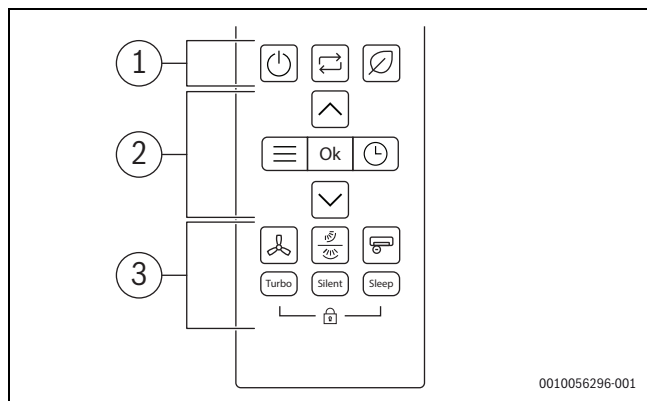

Pos.	Tecla	Función
1		Interruptor ON/OFF.
		Fijar el modo de funcionamiento
		Ahorro
2		Menú
	Ok	Confirmar la selección
		Configuración del temporizador
		Aumentar la temperatura
		Reducir la temperatura







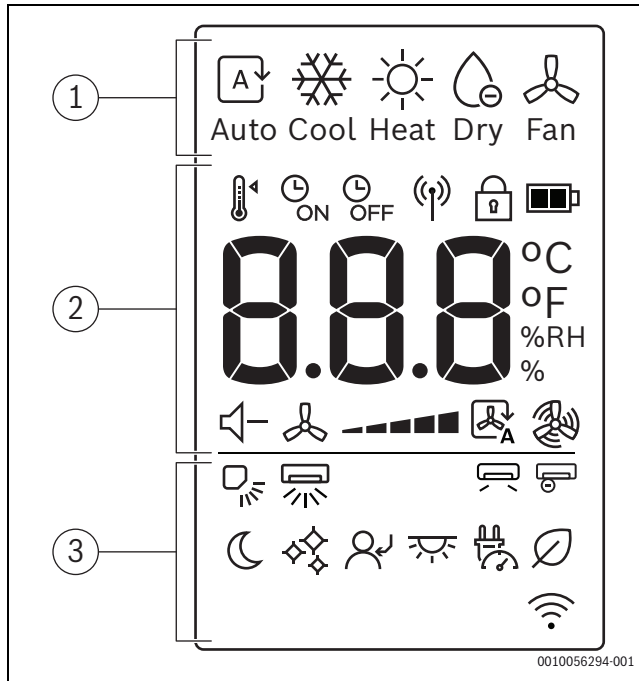



Pos.	Tecla	Función
3		Velocidad del ventilador
		Swing vertical
		Superionizador
	Turbo	Modo turbo
	Silencioso	Modo silencioso
	Sleep	Modo descanso
		Seguro a prueba de niños

Tab. 4 Teclas del controlador a distancia

Pantalla del controlador a distancia



Pos.	Símbolo	Explicación
1		Modo operativo: funcionamiento automático
		Modo operativo: Modo Frío
		Modo operativo: modo calefacción
		Modo operativo: modo deshumectación
		Modo operativo: modo ventilación
2		Ajuste de temperatura
		Reloj conmutador ON
		Reloj conmutador OFF
		Envío señal
		Seguro a prueba de niños
		Nivel de la batería
	°C / °F / %RH	Pantalla del valor: muestra la temperatura ajustada, el % de la humedad relativa y el temporizador.
		Modo silencioso
		Velocidad del ventilador
		Modo automático ventilador
		Modo turbo ventilador

Pos.	Símbolo	Explicación	
3		Swing vertical - Auto	
		Swing horizontal - Auto	
		El viento me evita	
		Superionizador	
		Modo descanso	
		iClean	
		Follow me	
		Pantalla LED y timbre sonoro ON/OFF	
		Control de la potencia	
		Ahorro	
			Indicador del control inalámbrico

Tab. 5 Símbolos en la pantalla del controlador remoto

3.3 Uso del mando a distancia

El alcance de la señal es de 8 m: cualquier obstáculo o uso de ciertas lámparas fluorescentes en la misma habitación pueden influir en la transmisión de la señal.

- ▶ Dirigir el mando a distancia hacia la ventana receptora de señales del aparato y pulsar la tecla deseada.
El aparato emite una confirmación acústica cuando recibe la señal.

AVISO

El funcionamiento correcto del mando a distancia puede ser influenciado de manera permanente.

- ▶ No exponer el mando a distancia directamente a la luz solar.
- ▶ No dejar el mando a distancia cerca de una calefacción.
- ▶ Proteger el mando a distancia contra la humedad y contra impactos.

3.4 Conectividad

Para conectarse a WLAN, debe haber instalado un portal IP (accesorio).

3.5 Configuración del modo de funcionamiento principal

Encender/apagar la unidad

- ▶ Pulsar la tecla  para encender o apagar la unidad:
La unidad arranca en el modo de funcionamiento configurado.





Las configuraciones también se pueden seleccionar cuando la unidad está apagada. La unidad guarda las configuraciones y también las mantiene si se produce un fallo eléctrico.



Después de apagarla, la unidad se mantiene en modo de espera. Una tecnología inteligente de encendido-apagado permite obtener un modo de ahorro de energía automático cuando se encuentra en modo de espera (1 W standby).

Modo automático





En el funcionamiento automático, la unidad cambia automáticamente entre el modo de calefacción y el modo Frío para mantener la temperatura que se desee.

- ▶ Pulsar la tecla  repetidamente hasta que en la pantalla aparezca .
- ▶ Seleccionar la temperatura requerida con las teclas  y .





En el funcionamiento automático no se puede ajustar la velocidad del ventilador.

Modo Frío

- ▶ Pulsar la tecla  repetidamente hasta que en la pantalla aparezca .
- ▶ Seleccionar la temperatura requerida con las teclas  y .
- ▶ Pulsar la tecla  hasta alcanzar la velocidad del aire requerida.



Modo ventilación

- ▶ Pulsar la tecla  repetidamente hasta que en la pantalla aparezca .
- ▶ Pulsar la tecla  hasta alcanzar la velocidad del ventilador requerida.



No es posible ajustar la temperatura o visualizarla en el modo ventilador.





Modo secado

- ▶ Pulsar la tecla  repetidamente hasta que en la pantalla aparezca .



En el modo deshumectación no se puede ajustar ni mostrar la velocidad del ventilador.

Modo calor

- ▶ Pulsar la tecla  repetidamente hasta que en la pantalla aparezca .
- ▶ Configurar la temperatura requerida con las teclas  y .
- ▶ Pulsar la tecla  hasta alcanzar la velocidad del ventilador requerida.







Si la temperatura exterior es muy baja, la capacidad calefactora de la instalación de aire acondicionado puede no ser suficiente. Recomendamos conectar fuentes de calor adicionales.





3.6 Ajustar la temporización

Temporización ON/OFF pueden ser configuradas de 0 a 24 horas; para las primeras 10 horas con pasos de 30 minutos, a continuación con pasos de 1 hora. Al configurar 0 horas, la temporización se desconecta.

Configurar la temporización ON

- ▶ Pulsar la tecla  hasta que se visualice el símbolo .
- ▶ Pulsar la tecla  o  para configurar el tiempo deseado.
Después de cierto tiempo se adopta la configuración.

Configurar la temporización OFF

- ▶ Pulsar la tecla  hasta que se visualice el símbolo .
- ▶ Pulsar la tecla  o  para configurar el tiempo deseado.
Después de cierto tiempo se adopta la configuración.

Cancelar la temporización

- ▶ Seleccionar la temporización respectiva con la tecla .
- ▶ Configurar 0.0 horas.
Después de poco tiempo, la temporización se desactiva.

Combinar la temporización

Los dos temporizadores pueden ser configurados de manera simultánea. Cada temporizador puede ser programado de tal manera que se activa antes del otro.

- Configurar la temporización ON/OFF.
Las configuraciones se combinan de manera automática.

Hora actual	Hora 13:00
Configuración temporización ON	4,0 h
Configuración temporización de desconexión	8,5 h
Tiempo de conexión	Hora 17:00
Tiempo de desconexión	Hora 21:30

Tab. 6 Ejemplo



No es posible programar la Temporización ON/OFF para que el aparato funcione a diferentes temperaturas o a configuraciones diferentes.

3.7 Funciones primarias del funcionamiento

3.7.1 Configuración de la función swing



AVISO

Si la lama se mantiene en la posición inferior durante el modo Frío durante un tiempo prolongado, puede formarse condensado. Ajustar la lama a mano puede provocar averías.

- Para ajustar la lama, utilizar solamente el controlador a distancia.

La función swing se puede activar en la posición vertical u horizontal (→ 2).

Modo swing vertical automático (arriba/abajo)

- Pulsar la tecla .
El controlador a distancia muestra el símbolo .

Para cancelar el modo swing vertical automático:

- Pulsar de nuevo la tecla .

Modo swing horizontal automático (izquierda/derecha)

- Pulsar la tecla  durante 2 s para activar el modo swing horizontal automático.

El controlador a distancia muestra el símbolo .

Para cancelar el modo swing horizontal automático:



- Pulsar de nuevo la tecla  durante dos segundos.



Al encender la unidad, la posición de la lama volverá automáticamente a su ángulo anterior.

3.7.2 Cambio de pantalla y de timbre sonoro (Mute mode)

Para encender o apagar la pantalla en la unidad interior y el timbre sonoro:

- Pulsar la tecla  repetidamente o las teclas \wedge , \vee hasta que se muestre el icono .
- Confirmar la selección con la tecla **Ok**.

Para visualizar la temperatura ambiente actual:

- Pulsar la tecla **Silencioso** y mantenerla pulsada durante 5 s.

Para visualizar la temperatura configurada:



- Pulsar la tecla **Silencioso** durante otros 5 s.

3.7.3 Función de ahorro de energía

La siguiente función de ahorro de energía¹⁾ Es posible seleccionar en el dispositivo:

Save

La unidad automáticamente reduce el consumo de energía, mientras mantiene la temperatura ambiente deseada.

- Pulsar la tecla  para activar esta función.
El controlador a distancia visualiza el símbolo .



La función **Save** solo puede seleccionarse en modos de enfriamiento y de calefacción.

Pulsar la tecla  para detener la función **Save**.

3.7.4 Silent mode

Esta función²⁾ Reduce el ruido emitido por la unidad interior y exterior cuando está funcionando. Esto es especialmente ventajoso durante la noche, en caso de tener que tener consideración de los vecinos.

- Pulsar la tecla **Silent** para activar esta función.
El controlador a distancia visualiza el símbolo .

Salir de la función:

- Pulsar nuevamente la tecla **Silent**.
Se oculta el símbolo  en el controlador a distancia.





La velocidad del ventilador de la unidad interior se reducirá a su nivel mínimo. En caso de ajustar una mayor velocidad del ventilador para la unidad interior, se desactivará el modo silencioso.

Si la unidad se encuentra en el modo silencioso, no será posible alcanzar la capacidad requerida de enfriamiento/calefacción, debido a que el compresor de la unidad exterior funciona a baja frecuencia.

3.7.5 Wind avoid me (Función de flujo de aire indirecto)

Esta función³⁾ Evita un flujo directo al cuerpo.

- Pulsar la tecla  repetidas veces o las teclas \wedge , \vee , hasta que se visualice el icono .
- Confirmar la selección con la tecla **Ok**.



La función solo está disponible en el modo de enfriamiento, en el modo de deshumedecimiento y en el modo ventilación.

3.7.6 Frío turbo/calor turbo

Cuando está activo el frío turbo/calor turbo, la unidad interior funciona a la máxima potencia durante 30 min para calentar o enfriar la habitación rápidamente.

- Frío turbo: encender el modo Frío y pulsar la tecla **Turbo**.
- Calor turbo: encender el modo calefacción y pulsar la tecla **Turbo**.
El controlador a distancia muestra el símbolo .

Salir de la función:

- Pulsar de nuevo la tecla **Turbo**.
El símbolo  del controlador a distancia desaparece.







Esta función solo está disponible en los modos frío y calefacción.

- 1) La función de ahorro de energía no está disponible en el sistema Multisplit.
- 2) La función Silent mode no está disponible en el sistema Multisplit.
- 3) La función Wind avoid me no está disponible en el sistema Multisplit.

iClean

La unidad cuenta con una función de autolimpieza¹⁾ Para el intercambiador de la unidad interior. La función de autolimpieza retira todo tipo de polvo, moho y grasa que pueda causar olores desagradables. Funciona congelando automáticamente, descongelando rápidamente la escarcha y usando aire caliente para secar el intercambiador, eliminando efectivamente estas impurezas.

- ▶ Pulsar la tecla  repetidas veces o las teclas , , hasta que se visualice el ícono .
- ▶ Confirmar la selección con la tecla **Ok**.



Cuando el modo de autolimpieza está en progreso, se visualiza **CL** en la pantalla de la unidad interior. La autolimpieza finaliza automáticamente después de 20 a 45 minutos.

3.7.7 Protección antiheladas (8 °C Heating)

Es posible activar la función anticongelante para mantener la temperatura ambiente a mín. 8 °C.

- ▶ En el modo calor 2x pulsar la tecla  en el lapso de 1 segundo. El aparato permanece desconectado hasta que la temperatura cae bajo los 8 °C.

Salir de la función:

- ▶ Pulsar la tecla , la tecla  o cualquier otra tecla.



Fp aparece en la pantalla de la unidad interior cuando la función de anti-congelación está activa.

3.7.8 Función de seguro a prueba de niños

Las teclas del controlador a distancia se pueden bloquear con el seguro a prueba de niños.

Para activar esta función:



- ▶ Pulsar las teclas **Turbo** y **Descanso** simultáneamente durante 5 s. El controlador a distancia muestra el símbolo .

Para desactivar esta función:

- ▶ Pulsar las teclas **Turbo** y **Descanso** simultáneamente durante 3 s. El símbolo  del controlador a distancia desaparece.

Superionizador (función de aire fresco)

Cuando está seleccionada esta función, un componente interno de la unidad interior se energizará y se dispersarán iones liberados en la habitación para contrarrestar los contaminantes aéreos como moho, virus y alérgenos, lo que ayuda a mejorar la calidad del aire interior.

- ▶ Pulsar la tecla  para activar esta función. El controlador a distancia muestra el símbolo .

Salir de la función:







- ▶ Pulsar de nuevo la tecla .

3.7.9 Control de corriente

Las siguientes opciones del control de corriente²⁾ están disponibles. Es posible seleccionar dos de las opciones de control de corriente para reducir el consumo de corriente del aparato:

- **Control de corriente (100%)**: funcionamiento normal (finalizar la función de control de potencia)
- **Control de corriente (75%)**: Reduce el consumo de corriente por 25%
- **Control de corriente (50%)**: reduce el consumo de corriente por 50%





Para seleccionar la opción de control de potencia deseada:

- ▶ Pulsar la tecla  repetidas veces o las teclas , , hasta que se visualice .
- ▶ Confirmar la selección con la tecla **Ok**.
- ▶ Pulsar las teclas  y  y seleccionar el nivel de control de corriente deseado (100%, 75%, 50%).
- ▶ Confirmar la selección con la tecla **Ok**.



La función **Control de corriente** solo puede seleccionarse en modos de enfriamiento.

3.8 Otras funciones

- ▶ Pulsar la tecla **Set**.
- ▶ Seleccionar la función con la tecla **Set** o con las teclas , .
 -  = Función de modo reposo
 -  = Función "Follow Me"
 -  = Función de control inalámbrico
- ▶ Confirmar la selección con la tecla **Ok**.

Finalizar la función:

- ▶ Repetir los pasos de arriba.

3.8.1 Modo descanso

El fin de esta función es ahorrar energía durante el ralentí. Después de una hora, el aparato calienta o enfría con menor intensidad. Para hacer esto, la configuración de la temperatura cambia 1 °C. Después de dos horas, la configuración de la temperatura cambia de nuevo 1 °C. Después, se mantiene en la nueva temperatura.

Para activar esta función:

- ▶ Pulsar la tecla **Descanso**. El controlador a distancia muestra el símbolo .

Para desactivar esta función:





- ▶ Pulsar de nuevo la tecla **Descanso** o, tras 8 horas de funcionamiento, al modo descanso. El símbolo  del controlador a distancia desaparece.



La función no está disponible en los modos deshumectación y ventilador.

3.8.2 Función Follow me (Follow me)

La función activa el controlador a distancia en la ubicación actual a fin de medir la temperatura en intervalos de 3 min. Ahora, la unidad interior está controlada con respecto a estas mediciones.





- ▶ Pulsar la tecla  repetidamente o las teclas  y  hasta que se muestre el ícono .
- ▶ Confirmar la selección con la tecla **Ok**.



La función solo está disponible en los modos frío, calefacción y automático.

Función de control inalámbrico

El propósito de esta función es establecer una conexión mediante WLAN. Si la unidad no muestra la función:

- ▶ Pulsar la tecla  repetidamente o las teclas  y  hasta que se muestre .
- ▶ Confirmar la selección con la tecla **Ok**.

1) La función iClean no está disponible en el sistema Multisplit.

2) La función de control de corriente no está disponible en el sistema Multisplit.

4 Eliminación de fallos

4.1 Errores con indicaciones (Self diagnosis function)

En caso de surgir un error durante el funcionamiento, los LEDs parpadearán durante un periodo mayor o la pantalla visualizará un código de error (p. ej. EH 02).

En caso de surgir un fallo durante más de 10 minutos:

- ▶ Interrumpir brevemente la alimentación eléctrica y conectar nuevamente la unidad interior.

Si una avería no se puede resolver:

- ▶ Ponerse en contacto con el servicio de atención al cliente correspondiente comunicándoles el código de error y los datos del aparato.

4.2 Averías sin indicación

En caso de producirse fallos durante el funcionamiento que no se dejan eliminar:

- ▶ Ponerse en contacto con el servicio de atención al cliente correspondiente comunicándoles el código fallo y los datos del aparato.

Error	Posible causa
La potencia de la unidad interior es insuficiente.	Temperatura configurada demasiado alta o demasiado baja.
	El filtro de aire está sucio y es necesario limpiarlo.
	Influencia desfavorable en la unidad interior, p.ej. por obstáculos delante de los orificios de aire de los aparatos por puertas/ventanas abiertas en la habitación o por fuertes fuentes de calor en la habitación.
	El funcionamiento silencioso está activado y evita el uso de la potencia completa del aparato.
La unidad interior no se activa.	La unidad interior cuenta con un mecanismo protector contra una posible sobrecarga. Puede durar hasta 3 minutos hasta poder reiniciar la unidad interior.
	Las baterías del controlador a distancia están vacías.
	La temporización está conectada.
El tipo de funcionamiento cambia del modo frío o del modo calor al modo ventilación.	La unidad interior cambia el tipo de funcionamiento para evitar la formación de escarcha.
	Se alcanzó la temperatura configurada.
La unidad interior genera niebla blanca.	En regiones húmedas, la diferencia de temperatura entre el aire interior y el aire climatizado puede causar niebla blanca.
La unidad interior y la exterior generan niebla blanca.	En caso de funcionar el modo calor directamente después del desescarche automático, se puede producir niebla blanca por valores excesivos de humedad.
La unidad interior y exterior generan ruidos.	En la unidad interior puede producirse un zumbido si la rejilla de flujo de aire resetea su posición.
	Un ruido zumbante silencioso durante el funcionamiento es normal. Es causado por el flujo del refrigerante.
	Puede surgir un ruido chirriante debido a que piezas metálicas y de plástico del aparato se expanden o se contraen al calentarse/enfriarse.
La unidad interior o exterior expulsa polvo.	La unidad exterior genera diversos ruidos durante el funcionamiento, los cuales son normales.
	En caso de una puesta fuera de servicio durante periodos más largos, se puede asentar polvo en los aparatos, si no se los cubrió.
Mal olor durante el funcionamiento.	Malos olores pueden acceder a los aparatos a través del aire y ser repartidos por éstos.
	El filtro de aire puede estar con moho y es necesario limpiarlo.
El ventilador de la unidad exterior no funciona de manera permanente.	Para un funcionamiento óptimo, se regula el ventilador de manera diferente.
El funcionamiento es irregular o impredecible o la unidad interior no reacciona.	Interferencias de torres repetidoras de telefonía móvil o amplificadores externos de señales pueden influir en la unidad interior.
	▶ Separar la unidad interior durante un breve tiempo de la alimentación eléctrica y reiniciarla.
La chapa-guía de aire o las laminillas de corriente de aire no se mueven correctamente.	La chapa-guía de aire o las laminillas de corriente de aire han sido ajustadas manualmente o no han sido correctamente montadas.
	▶ Desconectar la unidad interior y comprobar si los componentes están correctamente encastrados.
	▶ Conectar la unidad interior.

Tab. 7

5 Mantenimiento



ATENCIÓN

Peligro de electrocución o por piezas móviles

- ▶ Interrumpir la alimentación eléctrica antes de iniciar los trabajos de mantenimiento.
- ▶ Pasos de mantenimiento no presentados aquí solo deben ser realizados por un servicio técnico autorizado.

5.1 Cambiar las baterías

Se necesitan 2 baterías del tamaño AAA. No se recomienda usar baterías recargables.

- ▶ Retirar la tapa del compartimiento de baterías (→ fig. 3).
- ▶ Colocar nuevas baterías y tener en cuenta la polaridad correcta.
- ▶ Colocar nuevamente la tapa del compartimiento de baterías.

5.2 Limpieza del aparato y del mando a distancia

AVISO

Daños del aparato por limpieza inadecuada.

- ▶ No rociar o salpicar directamente con agua.
 - ▶ No usar agua caliente, polvo limpiador o disolventes fuertes.
-
- ▶ Usar un paño suave para limpiar la unidad interior y el mando a distancia.
 - ▶ La unidad exterior solo debe ser limpiada por un servicio técnico autorizado.

5.3 Limpiar filtro de aire

AVISO

El filtro de aire puede deformarse en la luz solar directa.

- ▶ No exponer el filtro de aire a la luz solar directa.

Limpia los filtros de aire cada 2 semanas, así como antes y después de una puesta fuera de servicio durante un tiempo mayor.

- ▶ Desconectar la unidad interior.
- ▶ Girar el recubrimiento superior de la unidad interior hacia arriba.
- ▶ Empujar el filtro de aire hacia arriba y retirarlo (→ fig. 4).
- ▶ Retirar el filtro de aire pequeño, en caso de constar (→ fig. 1, [2]).
- ▶ Limpiar el filtro de aire pequeño con una aspiradora manual.
- ▶ Limpiar el filtro de aire mayor con agua templada y con un agente de limpieza suave y dejar secarlo en la sombra.
- ▶ Colocar nuevamente los filtros de aire.

5.4 Puesta fuera de servicio mayor

Previo a una puesta fuera de servicio más larga:

- ▶ Limpiar filtro de aire.
- ▶ Activar la autolimpieza de la unidad interior con la tecla **Clean**.
- ▶ Después de la autolimpieza, conectar el modo ventilación, hasta que la unidad interior esté seca.
- ▶ Desconectar la unidad interior y separarla de la alimentación eléctrica.
- ▶ Retirar las baterías del mando a distancia.
- ▶ Proteger los aparatos contra el polvo.

5.5 Funcionamiento manual

AVISO

Daños del aparato por un funcionamiento incorrecto

El modo manual no ha sido previsto para el uso permanente.

- ▶ Usar solo por motivos de pruebas o en casos de emergencia.
 - ▶ Usar solo durante un breve tiempo.
-
- ▶ Desconectar la unidad interior.
 - ▶ Girar el recubrimiento superior de la unidad interior hacia arriba.
 - ▶ Pulsar la tecla para el modo frío manual con un objeto fino:
 - Pulsar una vez: Se activa el modo automático forzado.
 - Pulsar dos veces: se activa el modo frío forzado.
 - Pulsar tres veces: se desconecta la unidad interior.
 - ▶ Para restablecer el funcionamiento normal, usar el mando a distancia.

6 Protección del medio ambiente y eliminación de residuos

La protección del medio ambiente es uno de los principios empresariales del grupo Bosch.

La calidad de los productos, la productividad y la protección del medio ambiente representan para nosotros objetivos del mismo nivel. Las leyes y los reglamentos para la protección del medio ambiente son respetados de forma estricta.

Para la protección del medio ambiente utilizamos la mejor técnica y los mejores materiales posibles considerando los puntos de vista económicos.

Tipo de embalaje

En el embalaje seguimos los sistemas de reciclaje específicos de cada país, ofreciendo un óptimo reciclado.

Todos los materiales de embalaje utilizados son compatibles con el medio ambiente y recuperables.

Aparatos usados

Los aparatos viejos contienen materiales que pueden volver a utilizarse. Los materiales son fáciles de separar y los plásticos se encuentran señalados. Los materiales plásticos están señalizados. Así pueden clasificarse los diferentes grupos de construcción y llevarse a reciclar o ser eliminados.

Aparatos eléctricos y electrónicos antiguos



Este símbolo indica que el producto no se debe eliminar con otros desechos, pero se puede llevar a centros puntos de recogida de residuos para su tratamiento, recogida, reciclaje y eliminación.

El símbolo tiene validez en países en donde estén vigentes los reglamentos sobre residuos de equipos eléctricos y electrónicos, p. ej. "(RU) Reglamentos sobre residuos de equipos eléctricos y electrónicos 2013 (versión actualizada)". Estos reglamentos definen el marco para el retorno y el reciclaje de aparatos electrónicos antiguos según sea aplicable en cada país.

Como los aparatos electrónicos pueden contener sustancias peligrosas, es necesario que se reciclen de manera responsable a fin de minimizar cualquier peligro potencial para el medioambiente y la salud. Asimismo, el reciclaje de residuos electrónicos ayuda a preservar los recursos naturales.

Para obtener más información sobre la eliminación segura para el medioambiente de equipos eléctricos y electrónicos, contactar con las autoridades locales correspondientes, el servicio de eliminación de residuos domésticos o al vendedor al que le compró el producto.

Podrá encontrar más información aquí:

www.bosch-homecomfortgroup.com/en/company/legal-topics/weee/

Baterías

No tirar las baterías en la basura de casa. Las baterías usadas deben eliminarse en sistemas recolectores locales.

refrigerante R32



El aparato contiene gases fluorados efecto invernadero R32 (potencial de calentamiento global 675¹⁾) con combustibilidad reducida y baja toxicidad (A2L o A2).

La cantidad está indicada en la placa de características de la unidad exterior.

Los refrigerantes son un peligro para el medio ambiente y necesitan ser recogidos y eliminados de una manera especial.

7 Aviso de protección de datos



Nosotros, **Robert Bosch España S.L.U., Bosch Termotecnia, Avenida de la Institución Libre de Enseñanza, 19, 28037 Madrid, España**, tratamos información del producto y la instalación, datos técnicos y de conexión, datos de comunicación, datos del registro del producto y del historial del cliente para

garantizar el funcionamiento del producto (art. 6 (1), párr. 1 (b) del RGPD), para cumplir nuestro deber de vigilancia del producto, para la seguridad del producto y por motivos de seguridad (art. 6 (1), párr. 1 (f) del RGPD), para salvaguardar nuestros derechos en relación con cuestiones de garantía y el registro del producto (art. 6 (1), párr. 1 (f) del RGPD) y para analizar la distribución de nuestros productos y proporcionar información y ofertas individualizadas relativas al producto (art. 6 (1), párr. 1 (f) del RGPD). Para prestar servicios, tales como servicios de ventas y marketing, gestión de contratos, tramitación de pagos, programación, servicios de línea directa y alojamiento de datos, podemos encargar y transferir datos a proveedores de servicios externos y/o empresas afiliadas a Bosch. En algunos casos, pero solo si se asegura una protección de datos adecuada, se podrían transferir datos personales a receptores ubicados fuera del Espacio Económico Europeo. Póngase en contacto con nosotros para solicitarnos más información.

Dirección de contacto de nuestro responsable de protección de datos: Data Protection Officer, Information Security and Privacy (C/ISP), Robert Bosch GmbH, Postfach 30 02 20, 70442 Stuttgart, ALEMANIA.

Usted podrá ejercitar su derecho de acceso, rectificación, cancelación, solicitar la limitación del tratamiento, la portabilidad de los datos y el olvido de los mismos escribiendo un correo electrónico a **privacy.rbib@bosch.com**. Escanee el código CR para obtener más información.

1) en base al anexo I de la directiva (UE) N° 517/2014 del Parlamento Europeo y del Consejo del 16. de abril del 2014.

Sisukord

1	Tähiste seletus ja ohutusjuhised	75
1.1	Sümbolite selgitus	75
1.2	Üldised ohutusjuhised	75
1.3	Juhised selle juhendi kohta	76
1.4	Oluline märkus Skandinaavia regiooni jaoks	76
2	Andmed toote kohta	76
2.1	Vastavustunnistus	76
2.2	Kaugjuhtimispuldi tehnilised andmed	76
2.3	Kasutamine koos multi-split-kliimaseadmega	76
3	Juhtimine	77
3.1	Siseseadme ülevaade	77
3.2	Kaugjuhtimispuldi ülevaade	77
3.3	Kasutamine kaugjuhtimispuldina	78
3.4	Ühenduvus	78
3.5	Peamise kasutusviisi valimine	78
3.6	Taimeri seadistamine	78
3.7	Peamine tööfunktsioon	79
3.7.1	Suunamisfunktsioon seadistus	79
3.7.2	Näidiku ja äratuskella vahetamine (Mute mode)	79
3.7.3	Energiasäästufunktsioon	79
3.7.4	Silent mode	79
3.7.5	Wind avoid me (õhuvoo möödasuunamise funktsioon)	79
3.7.6	Turbojahutus/turboküte	79
3.7.7	Külmumiskaitse (8 °C Heating)	80
3.7.8	Lapseluku funktsioon	80
3.7.9	Võimsuse juhtimine	80
3.8	Muud funktsioonid	80
3.8.1	Unerežiim	80
3.8.2	Õhu endale suunamise funktsioon (Follow me)	80
4	Tõrgete kõrvaldamine	81
4.1	Näitudega tõrked (Self diagnosis function)	81
4.2	Näiduta tõrked	81
5	Hooldus	82
5.1	Patareide vahetamine	82
5.2	Seadme ja kaugjuhtimispuldi puhastamine	82
5.3	Õhufiltri puhastamine	82
5.4	Pikemaks ajaks seisma jätmine	82
5.5	Käsitsirežiim	82
6	Keskkonna kaitsmine, kasutuselt kõrvaldamine	83
7	Andmekaitsedeklaratsioon	83

1 Tähiste seletus ja ohutusjuhised

1.1 Sümbolite selgitus

Hoiatused

Hoiatuses esitatud hoiatussõnad näitavad ohutusmeetmete järgimata jätmisel tekkivate ohtude laadi ja raskusastet.

Järgmised hoiatussõnad on kindlaks määratud ja võivad esineda selles dokumendis:

 **OHTLIK**
OHT tähendab inimestele raskete kuni eluohtlike vigastuste ohtu.





 **HOIATUS**
HOIATUS tähendab inimestele raskete kuni eluohtlike vigastuste võimalust.

 **ETTEVAATUST**
ETTEVAATUST tähendab inimestele keskmise raskusega vigastuste ohtu.

TEATIS
MÄRKUS tähendab, et tekkida võib varaline kahju.

Oluline teave

 See infotähis näitab olulist teavet, mis ei ole seotud ohuga inimestele ega esemetele.

Tähis	Tähendus
	Hoiatus süttivate ainete eest: külmaaine R32 selles tootes on raskesti süttiv ja vähemürgine gaas (A2L või A2).
	Kandke paigaldus- ja hooldustööde ajal kaitsekindaid.
	Hoolduse peab tegema kvalifitseeritud isik, kes järgib hooldusjuhendis toodud juhiseid.
	Järgige kasutamisel kasutusjuhendi juhiseid.

Tab. 1

1.2 Üldised ohutusjuhised

 **Märkused sihtrühmale**

See kasutusjuhend on mõeldud kliimaseadme kasutajale. Järgida tuleb kõigis seadmega seotud juhendites esitatud juhiseid. Nende järgimata jätmine võib kahjustada seadmeid ja põhjustada kuni eluohtlike vigastusi.

- ▶ Kasutusjuhendid tuleb enne seadme komponentide kasutamist läbi lugeda ja alles hoida.
- ▶ Järgida tuleb ohutusjuhiseid ja hoiatusi.

⚠ Ettenähtud kasutamine

Siseüksus on määratud paigaldamiseks hoonetes sees ning ühenduses välisüksuse ja teiste süsteemi osade, nt reguleerimiseadmega.

Välisüksus on määratud paigaldamiseks hoonetest väljas ning ühenduses ühe või mitme siseüksuse ja teiste süsteemikomponentide, nt reguleerimiseadmega.

Kliimaseade sobib kasutamiseks ainult ettevõtlikes/eramajapidamises, kus seatud seadistusväärtuste temperatuurikõrvalekalded ei kahjusta elusolendeid ega materjale. Kliimaseade ei sobi soovitud absoluutse õhuniiskuse täpseks seadmiseks ja hoidmiseks.

Mistahes muul viisil kasutamine ei ole otstarbekohane kasutamine. Väärkasutuse ja sellest tuleneva kahju eest tootja ei vastuta.

Kui paigaldate selle eriliste tingimustega kohtadesse (allmaaparkla, tehnikaruum, rõdu või erinevad poolavatud alad):

- ▶ Järgige esmalt tehnilises kirjelduses esitatud paigalduskoha tingimusi.

⚠ Üldised külmaainega seotud ohud

- ▶ See seade on täidetud külmaainega. Külmaaine gaas võib tulega kokku puutudes moodustada mürgiseid gaase.
- ▶ Süsteemi tuleb kütteseadmetele spetsialiseerunud ettevõttel lasta regulaarselt üle vaadata ja hooldada.
- ▶ Kui tekib külmaaine lekkimise kahtlus, õhutage hoolikalt ruumi ja võtke ühendust spetsialiseerunud ettevõttega.

⚠ Ümberseadistamine ja remontimine

Asjatundmatud muudatused kliimaseadme juures võivad põhjustada isikukahju ja/või materiaalset kahju.

- ▶ Neid töid tohib teha lasta ainult kütteseadmetele spetsialiseerunud ettevõttel.
- ▶ Välismoodulit, siseseadet ega muid kliimaseadme osi ei tohi muuta.
- ▶ Enne mis tahes hooldustööde tegemist lahutage seade elektritoitest.

⚠ Seadme käsitlemise juhised

Kliimaseadme vale kasutamine võib põhjustada teie tervist.

- ▶ Ärge seadke keha pikemaks ajaks otse õhuvoolu sisse.
- ▶ Rinnalaste, laste, vanemate inimeste, haigevooidis olijate või puudega inimeste puhul veenduge, et ruumitemperatuur sobiks ruumis viibijatele.
- ▶ Ärge kunagi pistke mingeid esemeid seadme sisse, sest te võite vigi saada.

Seadme vale käsitlemine võib põhjustada võimsuse vähenemist või koguni seadme kahjustamist ja isikukahju.

- ▶ Ärge blokeerige seadmete õhu sisse- ja väljalaskeavasid.
- ▶ Sulgege seadme töötamise ajal aknad ja ukсед.
- ▶ Kaitske siseseadet vee sissetungimise eest.
- ▶ Kontrollige välisseadme paigaldustarvikuid regulaarselt kulumise ja kindla kinnituse suhtes.
- ▶ Ärge seadke välisseadmele raskusi, nt esemed või inimesed.
- ▶ Hoidke tolmu, auru ja niiskuse hulk siseseadme paigaldusruumis minimaalsena.
- ▶ Ärge kasutage seadmete läheduses kergesti süttivaid gaase, nt pihustusballoonidest.
- ▶ Kui tundub, et kliimaseadmega pole kõik korras (nt kärsahais, vigane kaabel), lülitage seade kohe välja ja lahutage elektritoitest.

⚠ Elektriliste majapidamismasinade ja muude taoliste elektriseadmete ohutus

Elektriseadmetest lähtuvate ohtude vältimiseks kehtivad standardile EN 60335-1 vastavalt järgmised nõuded:

„Seda seadet võivad kasutada 8-aastased ja vanemad lapsed ning piiratud füüsiliste, tunnetuslike või vaimsete võimetega või puuduvate kogemuste ja teadmistega isikud, kui nad on järelevalve all või kui neile on selgitatud seadme turvalist kasutamist ja nad sellest lähtuvad ohtusid mõistavad. Lapsed ei tohi seadmega mängida. Puhastamist ja kasutajahooldust ei tohi lasta lastel teha ilma järelevalveta.”

„Kui elektritoitejuhe on kahjustatud, tuleb see ohtude vältimiseks lasta tootjal, tema klienditeenindusel või mõnel teisel sarnase kvalifikatsiooniga isikul välja vahetada.”

1.3 Juhised selle juhendi kohta

Joonised on koondatud juhendi lõppu. Tekst sisaldab viiteid joonistele. Tooted võivad mudeliti juhendi kujutistest erineda.

1.4 Oluline märkus Skandinaavia regiooni jaoks

See toode ei ole konstrueeritud kütmiseks Skandinaavia regioonis. Eesmärgipärane kasutamine on jahutamine.

2 Andmed toote kohta

2.1 Vastavustunnistus

Selle toote konstruktsioon ja tööparameetrid vastavad Euroopa direktiividele ja riigisestele nõuetele.



Selle CE-märgisega deklareeritakse toote vastavust kõigile kohalduvatele EL-i õigusaktidele, mis näevad ette selle märgise kasutamise.

Vastavusdeklaratsiooni terviktekst on saadaval internetis: www.bosch-homecomfort.ee.

2.2 Kaugjuhtimispuldi tehnilised andmed

Elektritoide	2 AAA-tüüpi patareid
Signaali leviulatus	8 m
ümbritseva keskkonna lubatud temperatuur	-5 °C ... 60 °C

Tab. 2

2.3 Kasutamine koos multi-split-kliimaseadmega

Siseüksust saab kasutada süsteemis koos multi-split-kliimaseadmega. Sellisel juhul on inaktiveeritud järgmised funktsioonid:

- Energiasäästufunktsioonid **Säästmine** ja **Võimsuse juhtimine**
- Isepuhastumine (iClean)
- Müravähendus (Silent mode)
- Käsitajuhtimine
- Külmaaine lekke tuvastamine
- Automaatne energiasäästurežiim ooterežiimil (1 W standby)



CL3200iM W 20 E on saadaval ainult multi-split-süsteemis (CL5000M).

3 Juhtimine

3.1 Siseseadme ülevaade

Joonise legend 1:

- [1] Ülemine kate
- [2] Koht väikese filtri jaoks
- [3] Õhufilter
- [4] Näidiku tagakülg
- [5] Käsiirežiimi nupp
- [6] Õhujuhtimisplaat

Siseseadme näidik



Tähis	Seletus
Arv	Temperatuurinäit
	WLAN ühendus ¹⁾ rakendatud
	Kuvatakse mõne funktsiooni sisselülitamisel. Näitab väljalülitatud siseseadme korral, et sisselülitustaimer on aktiivne.
OF	Kuvatakse mõne funktsiooni väljalülitamisel.
dF	Automaatne sulatus aktiivne
FP	Külmumiskaitse aktiivne: siseseade hoiab ruumitemperatuuri vähemalt 8 °C juures.
CL	Isepuhastusfunktsioon on aktiivne (iClean)
Ex, Px, Fx	Tõrkekood („x” tähistab suvalist arvu).

1) Võimalik ainult lisavarustusse kuuluva IP-lüüsiga.

Tab. 3 Sümbolid näidikul

3.2 Kaugjuhtimispuldi ülevaade

Kaugjuhtimispuldi klahvid

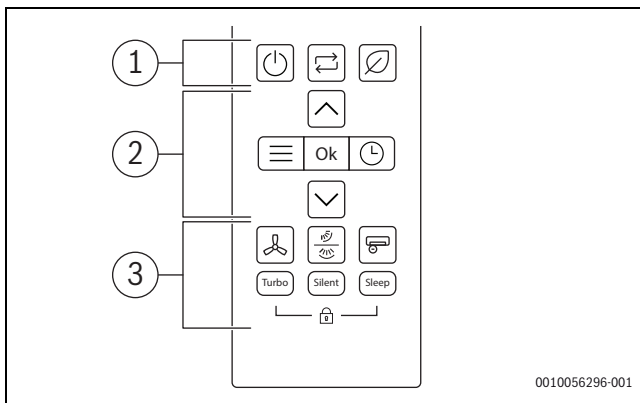

Koht	Klahv	Funktsioon
1		Sisse/välja lülitamine
		Kasutusviisi valimine
		Save
2		Menüü
	Ok	Valiku kinnitamine
		Lülituskella seadmine
		Temperatuuri tõstmine
		Temperatuuri langetamine







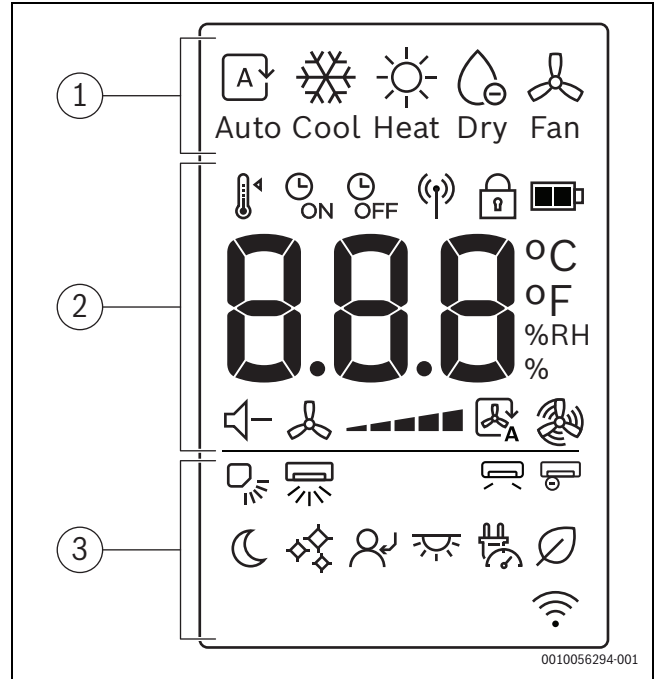



Koht	Klahv	Funktsioon
3		Ventilaatori pöörete arv
		Vertikaalne/horisontaalne suunamine
		Superionisaator
Turbo		Turbo režiim
Silent		Vaikne režiim
Sleep		Unerežiim
		Lapselukk

Tab. 4 Kaugjuhtimispuldi klahvid

Kaugjuhtimispuldi näidik



Koht	Sümbol	Selgitus
1		Kasutusviis: automaatne režiim
		Kasutusviis: jahutusrežiim
		Kasutusviis: kütmisrežiim
		Kasutusviis: kuivatusrežiim
		Kasutusviis: ventileerimisrežiim
2		Temperatuuri seadmine
		SISSElülituskell
		VÄLJALülituskell
		Signaali saatmine
		Lapselukk
		Patarei tase
	°C / °F / %RH	Väärtuse näit: näitab seatud temperatuuri, suhtelise niiskuse protsenti ja lülituskella.
		Vaikne režiim
		Ventilaatori pöörete arv
		Ventilaatori automaatrežiim
		Ventilaatori turborežiim

Koht	Sümbol	Selgitus	
3		Vertikaalne suunamine – automaatne	
		Horisontaalne suunamine – automaatne	
		Õhu suunamine endast eemale	
		Superionisaator	
		Unerežiim	
		iClean	
		Õhu endale suunamine	
		LED-näidik ja äratuskell sees/väljas	
		Võimsuse juhtimine	
		Save	
			Kaugjuhitava kütterežiimi näit

Tab. 5 Kaugjuhtimispuldi näidiku sümbolid

3.3 Kasutamine kaugjuhtimispuldina

Signaali leviku ulatus on 8 m. Teel ees olevad objektid või mõnda liiki luminofoorlampide kasutamine samas ruumis võib signaali edastamist mõjutada.

- ▶ Suunake kaughalduse pult seadme signaali vastuvõtja aknasse ja vajutage soovitud nuppu.
- ▶ Seade laseb signaali saamisel kuuldavale ühe piiksuva heli.

TEATIS

Kaughalduse tõrgeteta toimimist saab pidevalt mõjutada.

- ▶ Ärge asetage kaugjuhtimispuldi otsese päikesevalguse kätte.
- ▶ Ärge jätke kaughalduse pulti küttekeha lähedusse.
- ▶ Kaitske kaugjuhtimispuldi niiskuse ja löökide eest.

3.4 Ühenduvus

WLAN-iga ühendamiseks peab olema paigaldatud IP-lüüs (lisavarustus).

3.5 Peamise kasutusviisi valimine

Seadme sisse-/väljalülitamine

- ▶ Vajutage seadme sisse- või väljalülitamiseks klahvi .
- ▶ Seade hakkab tööle valitud kasutusviisiga.





Seadistusi saab valida ka väljalülitatud seadme korral. Seade salvestab seaded ja säilitab need ka volukatkestuse korral.



Pärast väljalülitamist jääb seade ooteseisundisse. Nutikas sisse-väljalülitustehnoloogia võimaldab ooterežiimil kasutada automaatset energiasäästurežiimi (1 W standby).

Automaatne režiim





Automaatsel režiimil lülitub seade automaatselt kütmis- ja jahutusrežiimi vahel, et hoida soovitud temperatuuri.

- ▶ Vajutage mitu korda klahvi , kuni näidikule ilmub .
- ▶ Valige soovitud temperatuur klahvidega  ja .





Ventilaatori pöörete arvu ei saa automaatsel režiimil reguleerida.

Jahutusrežiim

- ▶ Vajutage mitu korda klahvi , kuni näidikule ilmub .
- ▶ Valige soovitud temperatuur klahvidega  ja .
- ▶ Vajutage klahvi , kuni soovitud õhukiirus on saavutatud.

Ventilaatori režiim

- ▶ Vajutage mitu korda klahvi , kuni näidikule ilmub .
- ▶ Vajutage klahvi , kuni soovitud ventilaatori pöörete arv on saavutatud.



Ventilaatori režiimil ei saa temperatuuri muuta ega kuvada.





Kuivatusrežiim

- ▶ Vajutage mitu korda klahvi , kuni näidikule ilmub .



Ventilaatori pöörete arvu ei saa kuivatusrežiimil muuta ega kuvada.

Kütisrežiim

- ▶ Vajutage mitu korda klahvi , kuni näidikule ilmub .
- ▶ Seadke soovitud temperatuur klahvidega  ja .
- ▶ Vajutage klahvi , kuni soovitud ventilaatori pöörete arv on saavutatud.







Kui välistemperatuur on väga madal, ei pruugi kliimaseadme küttevõimsus olla piisav. Soovitame ühendada täiendavad soojusallikad.





3.6 Taimeri seadistamine

Sisse- ja väljalülitustaimerit saab seadistada vahemikus 0 kuni 24 tundi, esimese 10 tunni jooksul 30-minutiliste sammudega, pärast seda 1-tunniste sammudega. 0 tunni seadistamisel taimer katkeb.

Sisselülitustaimerit seadistamine

- ▶ Vajutage nuppu  seni, kuni kuvatakse sümbol .
- ▶ Soovitud aja seadistamiseks vajutage nuppu  või .
- ▶ Veidi aja pärast seadistus rakendatakse.

Väljalülitustaimerit seadistamine

- ▶ Vajutage nuppu  seni, kuni kuvatakse sümbol .
- ▶ Soovitud aja seadistamiseks vajutage nuppu  või .
- ▶ Veidi aja pärast seadistus rakendatakse.

Taimeri katkestamine

- ▶ Valige nupuga  vastav taimer.
- ▶ Seadistage 0.0 tundi.
- ▶ Veidi aja pärast taimer katkeb.

Taimeri kombineerimine

Mõlemat taimerit saab seadistada samaaegselt. Iga taimerit saab programmeerida nii, et see aktiveeritakse teise eel.

- ▶ Sisse- ja väljalülitustaimerit seadistamine.
- ▶ Seadistused kombineeritakse automaatselt.

Praegune kellaeg	Kell 13:00
Sisselülitustaimerit seadistamine	4,0 h
Väljalülitustaimerit seadistamine	8,5 h
Sisselülitusaeg	Kell 17:00
Väljalülitusaeg	Kell 21:30

Tab. 6 Näide



Sisse- ja väljalülitustaimereid ei saa programmeerida selleks, et seadet erinevate temperatuuride või muude seadistustega kaita.

3.7 Peamine tööfunktsioon

3.7.1 Suunamisfunktsioon seadistus

TEATIS

Kui ribi jääb jahutusrežiimi ajal kõige madalamasse asendisse pikemaks ajaks, võib tekkida kondensaat. Ribi käsitsi seadmine võib põhjustada tõrkeid.

- ▶ Kasutage ribi seadmiseks ainult kaugjuhtimispulti.

Suunamisfunktsiooni saab aktiveerida vertikaalses või horisontaalses asendis (→ 2).



Automaatne vertikaalne suunamisrežiim (üles/alla)

- ▶ Vajutage klahvi .
- Kaugjuhtimispuldi näidikul on sümbol .

Automaatse vertikaalse suunamisrežiimi katkestamiseks:

- ▶ Vajutage uuesti klahvi .

Automaatne horisontaalne suunamisrežiim (vasakult/paremale)

- ▶ Vajutage klahvi  2 sekundit, et aktiveerida automaatne horisontaalne suunamisrežiim.
- Kaugjuhtimispuldi näidikul on sümbol .

Automaatse horisontaalse suunamisrežiimi katkestamiseks:





- ▶ Vajutage klahvi  uuesti kaks sekundit.



Seadme sisselülitamisel võtab ribi automaatselt viimase valitud nurga asendi.

3.7.2 Näidiku ja äratuskella vahetamine (Mute mode)

Siseüksuse ja äratuskella näidiku sisse või välja lülitamiseks:

- ▶ Vajutage mitu korda klahvi  või klahve , , kuni kuvatakse ikoon .
- ▶ Kinnitage valik klahviga **Ok**.

Praeguse ruumitemperatuuri kuvamiseks:

- ▶ Vajutage klahvi **Silent** ja hoidke 5 sekundit.

Seadistatud temperatuuri kuvamiseks:



- ▶ Vajutage ja hoidke klahvi **Silent** veel 5 sekundit vajutatult.

3.7.3 Energiasäästufunktsioon

Järgmine energiasäästufunktsioon¹⁾ saab valida seadmel:

Säästmine

Seade vähendab automaatselt energia tarbimist, säilitades samal ajal soovitud ruumitemperatuuri.

- ▶ Vajutage selle funktsiooni aktiveerimiseks klahvi .
- Kaugjuhtimispuldi näidikul on sümbol .



Funktsiooni **Säästmine** saab valida ainult jahutus- ja kütmisrežiimil.

Kui vajutate klahvi , siis funktsiooni **Säästmine** töö peatub.

3.7.4 Silent mode

See funktsioon²⁾ vähendab siseüksuse ja välismooduli töö ajal tekkivat müra. See on eriti suur eelis öösi, kui peate arvestama oma naabritega.

- ▶ Vajutage selle funktsiooni aktiveerimiseks vaigse režiimi klahvi **Silent**.
- Kaugjuhtimispuldi näidikul on sümbol .

Funktsioonist väljumine:

- ▶ Vajutage uuesti klahvi **Silent**.
- Sümbol  kustub kaugjuhtimispuldilt.







Siseüksuse ventilaatori kiirust vähendatakse miinimumtasemele. Kui siseüksusele seatakse suurem ventilaatori pöörete arv, inaktiveeritakse vaigse režiimi funktsioon.

Kui seade on vaigsel režiimil, ei ole võimalik saavutada soovitud jahutus-/küttevõimsust, sest välismooduli kompressor töötab madalal sagedusel.

3.7.5 Wind avoid me (õhuvoo möödasuunamise funktsioon)

See funktsioon³⁾ väldib õhuvoo otse kehale suunamist.

- ▶ Vajutage mitu korda klahvi  või klahve , , kuni kuvatakse ikoon .
- ▶ Kinnitage valik klahviga **Ok**.



See funktsioon on saadaval ainult jahutus-, niiskuse eemaldamise ja ventileerimisrežiimidel.

3.7.6 Turbojahutus/turboküte

Kui turbojahutus/turboküte on aktiivne, töötab siseüksus maksimaalsel võimsusel 30 minutit, et ruumi kiiresti soojendada või jahutada.

- ▶ Turbojahutus: lülitage jahutusrežiim sisse ja vajutage **Turbo** klahvi.
- ▶ Turboküte: lülitage kütmisrežiim sisse ja vajutage **Turbo** klahvi.
- Kaugjuhtimispuldi näidikul on sümbol .

Funktsioonist väljumine:





- ▶ Vajutage uuesti **Turbo** klahvi.
- Sümbol  kustub kaugjuhtimispuldilt.



See funktsioon on saadaval ainult jahutus- ja kütmisrežiimil.

iClean

Seadmel on isepuhastumise funktsioon⁴⁾ sisetuningimustes kasutatava soojusvaheti jaoks. Isepuhastusfunktsioon eemaldab tolmu, hallituse ja rasu, mis võib tekitada ebameeldivaid lõhnu. Selle külmetab töötamise käigus automaatselt, sulatab kiiresti härmatise ja kasutab soojusvaheti kuivatamiseks kuuma õhku, eemaldades tõhusalt need ebapuhtused.

- ▶ Vajutage mitu korda klahvi  või klahve , , kuni kuvatakse ikoon .
- ▶ Kinnitage valik klahviga **Ok**.



Kui isepuhastumine töötab, kuvatakse siseüksuse näidikul tähist **CL**. Isepuhastumine lõpeb automaatselt 20 kuni 45 minuti pärast.

1) Energiasäästufunktsioon ei ole saadaval multi-split-süsteemis.

2) Funktsioon Silent mode ei ole saadaval multi-split-süsteemis.

3) Funktsioon Wind avoid me ei ole saadaval multi-split-süsteemis.



4) Funktsioon iClean ei ole saadaval multi-split-funktsiooni puhul.

3.7.7 Külmumiskaitse (8 °C Heating)

Külmumiskaitse aktiveerimisel hoitakse ruumitemperatuuri vähemalt 8 °C juures.

- ▶ Vajutage kütterežiimis 2x 1 sekundi jooksul nuppu . Seade lülitub välja, kuni temperatuur langeb alla 8 °C.

Funktsioonist väljumine:

- ▶ Vajutage klahvi , klahvi  või mis tahes muud klahvi.



Siseüksuse näidikule ilmub **Fp**, kui külmumiskaitse funktsioon on aktiivne.

3.7.8 Lapseluku funktsioon

Kaugjuhtimispuldi klahvid saab lukustada lapselukuga.

Funktsiooni aktiveerimiseks:



- ▶ Vajutage samal ajal klahve **Turbo** ja **Sleep** 5 sekundit. Kaugjuhtimispuldi näidikul on sümbol .

Funktsiooni inaktiveerimiseks:

- ▶ Vajutage samal ajal klahve **Turbo** ja **Sleep** 3 sekundit. Sümbol  kustub kaugjuhtimispuldilt.

Superionisaator (puhta õhu funktsioon)

Kui see funktsioon on valitud, lastakse vool läbi siseüksuse sisemise komponendi ja vabastatud ioonid paisatakse ruumi, et võidelda õhus levivate saasteallikatega nagu hallitus, viirused ja allergeenid, ning aidata parendada siseruumi õhu kvaliteeti.

- ▶ Vajutage selle funktsiooni aktiveerimiseks klahvi . Kaugjuhtimispuldi näidikul on sümbol .

Funktsioonist väljumine:





- ▶ Vajutage uuesti klahvi .

3.7.9 Võimsuse juhtimine

Järgmised võimsuse juhtimise¹⁾ valikud on saadaval. Võimsuse juhtimiseks saab kahe suvandi puhul vähendada seadme energiakulu:

- **Võimsuse juhtimine (100%)**: tavarežiim (väljumine võimsuse juhtimise funktsioonist)
- **Võimsuse juhtimine (75%)**: vähendab energiakulu 25% võrra
- **Võimsuse juhtimine (50%)**: vähendab energiakulu 50% võrra





Soovitud võimsuse juhtimise suvandi valimiseks:

- ▶ Vajutage mitu korda klahvi  või klahve  ja , kuni kuvatakse .
- ▶ Kinnitage klahviga **Ok**.
- ▶ Vajutage klahve  ja  ning valige soovitud võimsuse juhtimise tase (100%, 75%, 50%).
- ▶ Kinnitage klahviga **Ok**.



Võimsuse juhtimise funktsiooni saab valida ainult jahutusrežiimil.

3.8 Muud funktsioonid

- ▶ Vajutage nuppu **Set**.
- ▶ Valige funktsioon nupuga **Set** võinuppudega , .
 -  = puhkerežiimi funktsioon
 -  = järgimisfunktsioon
 -  = traadita juhtimisfunktsioon
- ▶ Kinnitage valik nupuga **OK**.

Funktsiooni lõpetamine:

- ▶ Korrake samme otsast peale.

3.8.1 Unerežiim

Selle funktsiooni eesmärk on säästa energiat ooteaegadel. Tunni pärast hakkab seade kütma või jahutama väiksema intensiivsusega. Selleks muudetakse seatud temperatuuri 1 °C võrra. Kahe tunni pärast muudetakse seatud temperatuuri veel 1 °C võrra. Siis püsib see uuel temperatuuril.

Funktsiooni aktiveerimiseks:

- ▶ Vajutage unerežiimi klahvi **Sleep**. Kaugjuhtimispuldi näidikul on sümbol .

Funktsiooni inaktiveerimiseks:





- ▶ Vajutage uuesti unerežiimi klahvi **Sleep** või see lülitub välja 8 tundi pärast unerežiimil töötamist. Sümbol  kustub kaugjuhtimispuldilt.



See funktsioon pole saadaval kuivatus- ja ventileerimisrežiimidel.

3.8.2 Õhu endale suunamise funktsioon (Follow me)

Funktsioon aktiveerib kaugjuhtimispuldi praeguses asukohas, et mõõta temperatuuri 3-minutiliste intervallidena. Siseüksust juhitakse nüüd nende mõõteväärtuste järgi.





- ▶ Vajutage mitu korda klahvi  või klahve  ja , kuni kuvatakse ikoon .
- ▶ Kinnitage valik klahviga **Ok**.



Õhu endale suunamise funktsioon on saadaval ainult jahutus-, kütmis- ja automaatsel režiimil.

Kaugjuhitav funktsioon

Selle funktsiooni eesmärk on luua ühendus WLANi kaudu. Kui seade ei kuva funktsiooni:

- ▶ Vajutage mitu korda klahvi  või klahve  ja , kuni kuvatakse .
- ▶ Kinnitage valik klahviga **Ok**.

1) Võimsuse juhtimise funktsioon ei ole saadaval multi-split-süsteemis.

4 Tõrgete kõrvaldamine

4.1 Näitudega tõrked (Self diagnosis function)

Kui töö ajal tekib tõrge, siis vilguvad LED-tuled pikema aja jooksul või kuvatakse näidikul tõrkekoodi (nt EH 02).

Kui tõrge esineb üle 10 minuti jooksul:

- ▶ Lahutage korraks elektritoide ja lülitage siseseade uuesti sisse.

Kui tõrget ei õnnestu kõrvaldada:

- ▶ Võtke ühendust klienditeenindusega ning teatage rikkekood ja seadme andmed.

4.2 Näiduta tõrked

Kui töö ajal tekib tõrkeid, mida ei saa kõrvaldada, toimige järgmiselt:

- ▶ Helistage klienditeenindusse ning teatage tõrkest ja seadme andmed.

Tõrge	Võimalik põhjus
Siseseadme võimsus liiga väike	Temperatuur on seatud liiga kõrgeks või liiga madalaks. Õhufilter on määrduanud ja tuleb puhastada. Ebasoodne keskkonnamõju siseseadmele, nt seadmete õhuavade ees olevate takistuste, ruumis lahtiste uste/akende või ruumis oleva võimsa soojusallika tõttu. Müravaba režiim on aktiveeritud ja takistab täisvõimsusel kasutamist.
Siseseade ei lülitu sisse.	Siseseadmel on kaitsemehhanism ülekoormuse vastu. Võib kuluda 3 minutit, enne kui siseseadme saab uuesti käivitada. Kaugjuhtimispuldi patareid on tühjad. Taimer on sisse lülitatud.
Töörežiim lülitub jahutuselt või kütmiselt ventilaatorirežiimile.	Siseseade muudab külmumise vältimiseks töörežiimi. Seadistatud temperatuur on ajutiselt saavutatud.
Siseseade tekitab valget udu.	Niisketes piirkondades võib ruumiõhu ja klimatiseeritud õhu vaheline suur temperatuurierinevus tekitada valget udu.
Sise- ja välisseade tekitavad valget udu.	Kui pärast automaatset sulatust hakkab kohe tööle kütterežiim, võib suurenenud õhuniiskuse tõttu tekkida valge udu.
Sise- ja välisseade teevad müra.	Siseseadmes võib tekkida sisisev heli siis, kui õhuvooluvõre asendit lähtestatakse. Kerge sisin töö ajal on normaalne. Seda tekitab külmaaine voolamine. Kriuksuv heli võib tekkida seetõttu, et seadme metall- ja plastosad paisuvad või kahanevad kütmise/jahutamise ajal. Välisseade teeb töö ajal mitmesuguseid muid helisid, mis on normaalne.
Sise- või välisseade paiskab välja tolmu.	Kui seade on kaua aega ilma kinni katmata seisnud, võib sinna koguneda tolm.
Ebameeldiv lõhn töö ajal.	Seadmesse võib sattuda õhust ebameeldivaid lõhnu, mida seade edasi levitab. Õhufilter võib olla hallitanud ja tuleb puhastada.
Välisseadme ventilaator ei tööta pidevalt.	Optimaalse kasutamise jaoks reguleeritakse ventilaatorit erinevalt.
Kasutamine on ebaregulaarne või ettenägematu või siseseade ei reageeri.	Mobiilisaatjate häired ja välised signaalivõimendid võivad siseseadet mõjutada. ▶ Lahutage siseseade veidikeseks ajaks elektritoitest ja käivitage uuesti.
Õhujuhtimisplaat või õhuvoolulamell ei liigu õigesti.	Õhujuhtimisplaati või õhuvoolulamelli reguleeriti käsitsi või ei ole need õigesti paigaldatud. ▶ Lülitage siseseade välja ja kontrollige, kas komponendid on õigesti fikseerunud. ▶ Lülitage siseseade sisse

Tab. 7

5 Hooldus



ETTEVAATUST

Elektrilöögist või liikuvatest osadest tingitud oht

- ▶ Enne mistahes hooldustööde alustamist tuleb elektritoide lahti ühendada.
- ▶ Siin loetlemata hooldustöid tohib lasta teha ainult volitatud hooldustöökojas.

5.1 Patareide vahetamine

Teil on vaja kaht AAA-suurusega patareid. Taaslaetavate patareide kasutamine pole soovitatav.

- ▶ Võtke patareipesa kaas ära (→ pilt 3).
- ▶ Pange uued patareid sisse, jälgides õiget poolust.
- ▶ Pange patareipesa kaas taas peale.

5.2 Seadme ja kaugjuhtimispuldi puhastamine

TEATIS

Seadme kahjustamine asjatundmatu puhastamise korral!

- ▶ Ärge pritsige ega valage seadmele vett.
- ▶ Ärge kasutage kuuma vett, küürimispulbrit ega tugevaid lahusteid.
- ▶ Pühkige siseseadet ja kaugjuhtimispulti puhastamiseks pehme lapiga.
- ▶ Laske välisseadet puhastada ainult selleks volitatud ettevõttel.

5.3 Õhufiltri puhastamine

TEATIS

Õhufilter võib otsese päikesevalguse käes deformeeruda.

- ▶ Ärge jätke õhufiltrit otsese päikesevalguse kätte.

Puhastage õhufiltrit iga 2 nädala järel ning enne ja pärast pikemat seisma jätmist.

- ▶ Lülitage siseseade välja.
- ▶ Pöörake siseseadme ülemine kate üles.
- ▶ Vajutage õhufilter üles ja tõmmake välja (→ joonis 4).
- ▶ Võtke väike õhufilter välja, kui see on olemas (→ joonis 1, [2]).
- ▶ Puhastage väike õhufilter käsitolmuimejaga.
- ▶ Peske suurt õhufiltrit sooja vee ja õrnatoimelise puhastusvahendiga ning laske varjus kuivada.
- ▶ Paigaldage väike ja suur õhufilter tagasi.

5.4 Pikemaks ajaks seisma jätmine

Enne pikemaks ajaks seisma jätmist:

- ▶ Puhastage õhufilter.
- ▶ Aktiveerige siseseadme isepuhastus nupuga **Clean**.
- ▶ Pärast isepuhastust lülitage ventilaatorirežiim sisse, kuni siseseade on kuiv.
- ▶ Lülitage siseseade välja ja lahutage elektritoitest.
- ▶ Võtke patareid kaugjuhtimispuldist välja.
- ▶ Kaitske seadmeid tolmu eest.

5.5 Käsitsirežiim

TEATIS

Seadme kahjustumine ebaõige käitamise tõttu

Käsirežiim ei ole mõeldud pidevaks kasutamiseks.

- ▶ Kasutage seda ainult testimiseks ja hädaolukorras.
- ▶ Kasutage seda ainult lühikest aega.
- ▶ Lülitage siseseade välja.
- ▶ Pöörake siseseadme ülemine kate üles.
- ▶ Vajutage kitsa esemega manuaalse jahutusrežiimi nuppu:
 - Üks vajutus: automaatrežiim sundkäivitub.
 - Kaks vajutust: jahutusrežiim sundkäivitub.
 - Kolm vajutust: siseseade lülitub välja.
- ▶ Tavarežiimi taastamiseks kasutage kaugjuhtimispulti.

6 Keskkonna kaitsmine, kasutuselt kõrvaldamine

Keskkonnakaitse on üheks Bosch-grupi ettevõtete töö põhialuseks. Toodete kvaliteet, ökonoomsus ja loodushoid on meie jaoks võrdväärse tähtsusega eesmärgid. Loodushoiu seadusi ja normdokumente järgitakse rangelt. Keskkonna säästmiseks kasutame parimaid võimalikke tehnilisi lahendusi ja materjale, pidades samal ajal silmas ka ökonoomsust.

Pakend

Pakendid tuleb saata asukohariigi ümbertöötlussüsteemi, mis tagab nende optimaalse taaskasutamise. Kõik kasutatud pakkematerjalid on keskkonnasäästlikud ja taaskasutatavad.

Vana seade

Vanad seadmed sisaldavad materjale, mida on võimalik taaskasutusse suunata. Konstruksiooniosioni on lihtne eraldada. Plastid on vastavalt tähistatud. Nii saab erinevaid komponente sorteerida, taaskasutusse anda või kasutuselt kõrvaldada.

Vanad elektri- ja elektroonikaseadmed



See sümbol tähendab, et toodet ei tohi koos muude jäätmetega utiliseerida, vaid tuleb töötlemise, kogumise, taaskasutamise ja kasutuselt kõrvaldamise jaoks viia jäätmekogumispunktidesse.

Sümbol kehtib riikidele, millel on elektroonikaromude eeskirjad, nt normdokumentatsioon Euroopa direktiiv 2012/19/EÜ elektri- ja elektroonikaseadmetest tekkinud jäätmete kohta. Need eeskirjad seavad raamtingimused, mis kehtivad erinevates riikides vanade elektroonikaseadmete tagastamisele ja taaskasutamisele.

Kuna elektroonikaseadmed võivad sisaldada ohtlikke materjale, tuleb need vastutustundlikult taaskasutada, et muuta võimalikud keskkonnakahjud ja ohud inimeste jaoks võimalikult väikseks. Peale selle on elektroonikaromude taaskasutus panus looduslike ressursside säästmisesse.

Lisateabe saamiseks vanade elektri- ja elektroonikaseadmete keskkonnasõbraliku kasutuselt kõrvaldamise kohta pöörduge kohapealse pädeva ametiasutuse, teie jäätmekäitlusettevõtte või edasimüüja poole, kellel toote otsiste.

Lisainfot leiате:

www.bosch-homecomfortgroup.com/en/company/legal-topics/weee/

Akud

Akud ei tohi sattuda majapidamisjäätmete hulka. Kasutatud akud tuleb utiliseerida kohalikus kogumissüsteemis.

Külmaaine R32



Seade sisaldab fluoritud kasvuhoonegaasi R32 (globaalset soojenemist põhjustav potentsiaal 675¹⁾) raskesti süttiv ja vähemürgine aine (A2L või A2).

Sisalduv kogus on märgitud välisseadme tüübisildile.

Külmaained on keskkonnale ohtlikud ning need tuleb eraldi koguda ja utiliseerida.

7 Andmekaitse deklaratsioon



Meie, **Robert Bosch OÜ, Kesk tee 10, Jüri alevik, 75301 Rae vald, Harjumaa, Estonia**, töötleme toote- ja paigaldusteavet, tehnilisi ja kontaktandmeid, sideandmeid, toote registreerimise ja kliendiajaloo andmeid, et tagada toote funktsioneerimine (isikuandmete kaitse üldmääruse artikli 6 lõike 1

esimese lause punkt b), täita oma tootejärelvalve kohustust ning tagada tooteohutus ja turvalisus (isikuandmete kaitse üldmääruse artikli 6 lõike 1 esimese lause punkt f), kaitsta oma õigusi seoses garantii ja toote registreerimise küsimustega (isikuandmete kaitse üldmääruse artikli 6 lõike 1 esimese lause punkt f), analüüsida oma toodete levitamist ning pakkuda individuaalset teavet ja pakkumisi toote kohta (isikuandmete kaitse üldmääruse artikli 6 lõike 1 esimese lause punkt f). Selliste teenuste nagu müügi- ja turundusteenused, lepingute haldamine, maksete korraldamine, programmeerimine, andmehoid ja klienditoe teenused osutamiseks võime tellida ja edastada andmeid välistele teenuseosutajatele ja/või Boschi sidusettevõtetele. Mõnel juhul, kuid ainult siis, kui on tagatud asjakohane andmekaitse, võib isikuandmeid edastada väljaspool Euroopa Majanduspiirkonda asuvatele andmesaajatele. Täiendav teave esitatakse nõudmisel. Meie andmekaitsevolinikuga saate ühendust võtta aadressil: Data Protection Officer, Information Security and Privacy (C/ISP), Robert Bosch GmbH, Postfach 30 02 20, 70442 Stuttgart, GERMANY.

Teil on õigus oma konkreetselt olukorrast lähtudes või isikuandmete töötlemise korral otseturunduse eesmärgil esitada igal ajal vastuväiteid oma isikuandmete töötlemise suhtes, mida tehakse isikuandmete kaitse üldmääruse artikli 6 lõike 1 esimese lause punkti f kohaselt. Oma õiguste kasutamiseks palume võtta meiega ühendust e-posti aadressil **DPO@bosch.com**. Täiendava teabe saamiseks palume kasutada QR-koodi.

1) Euroopa parlamendi ja nõukogu määruse (EL) nr 517/2014 lisa kohaselt, 16. aprill 2014.

Sisällysluettelo

1	Symbolien selitykset ja turvaohjeet	84
1.1	Symbolien selitykset	84
1.2	Yleiset turvallisuusohjeet	84
1.3	Tietoa tästä käyttöohjeesta	85
1.4	Skandinavian aluetta koskeva tärkeä huomautus	85
2	Tuotteen tiedot	85
2.1	Vaatumusten mukaisuusvakuutus	85
2.2	Tekniset tiedot, etäkäyttö	85
2.3	Käyttö multisplit-ilmastointilaitteen kanssa	85
3	Käyttö	86
3.1	Yleiskuva sisäyksiköstä	86
3.2	Kauko-ohjain, yleiskuva	86
3.3	Kauko-ohjaimen käyttö	87
3.4	Liitettävyys	87
3.5	Pääkäyttötavan asettaminen	87
3.6	Ajastimen ajan asetus	87
3.7	Ensisijaiset käyttöohjeet	88
3.7.1	Suuntaustoiminnon asetus	88
3.7.2	Näytön ja hälytyssummerin välillä siirtyminen (Mute mode)	88
3.7.3	Energian säästötoiminto	88
3.7.4	Silent mode	88
3.7.5	Wind avoid me (Epäsuoran ilmavirtauksen toiminto)	88
3.7.6	Turbojäähdytys/Turbolämmitys	88
3.7.7	Jäätyminenesto (8 °C Heating)	89
3.7.8	Lapsilukkotoiminto	89
3.7.9	Tehonsäätö	89
3.8	Muut toiminnot	89
3.8.1	Lepokäyttö	89
3.8.2	Seuraa minua -toiminto (Follow me)	89
4	Häiriön korjaus	90
4.1	Häiriöt ja ilmoitukset (Self diagnosis function)	90
4.2	Häiriöt ilman näyttöä	90
5	Ylläpito	91
5.1	Paristojen vaihto	91
5.2	Kauko-ohjaimen ja laitteen puhdistus	91
5.3	Puhdista ilmansuodatin	91
5.4	Pidempi käyttötauko	91
5.5	Käsi käyttö	91
6	Ympäristönsuojelu ja tuotteen hävittäminen	92
7	Tietosuojaseloste	92

1 Symbolien selitykset ja turvaohjeet**1.1 Symbolien selitykset****Varoitukset**

Varoitusten alussa käytettävät signaalisanat osoittavat seurauksena olevan riskin tyyppin ja vakavuuden, jos vaaran vähentämistä koskevia toimenpiteitä ei tehdä.

Seuraavat signaalisanat ovat määriteltyjä ja niitä voidaan käyttää tässä asiakirjassa:

**VAARA**

VAARA osoittaa, että seurauksena on vakava tai hengenvaarallinen henkilövahinko.

**VAROITUS**

VAROITUS osoittaa, että seurauksena saattaa olla vakava tai hengenvaarallinen henkilövahinko.

**HUOMIO**





HUOMIO osoittaa, että seurauksena voi olla vähäinen tai kohtalainen henkilövahinko.

HUOMAUTUS

HUOMAUTUS osoittaa, että seurauksena saattaa olla aineellinen vahinko.

Tärkeät tiedot

Tärkeät tiedot ilman henkilövaaroja ja aineellisia vaaroja on merkitty näytetyllä info-symbolilla.

Symboli	Merkitys
	Varoitus helposti syttyviltä aineilta: Tässä tuotteessa käytettävä kylmäaine R32 on kaasua, jonka osallistuminen paloon on erittäin rajoitettua ja myrkyllisyys vähäisempää (A2L tai A2).
	Käytä asennus- ja huoltotöiden yhteydessä suojakäsineitä.
	Huoltotyöt on annettava ammattilaisen tehtäväksi ja huolto-ohjeita on noudatettava.
	Huomio käytön yhteydessä käyttöohjeet.

Taul. 1

1.2 Yleiset turvallisuusohjeet**△ Ohjeita kohderyhmälle**

Tämä käyttöohje on tarkoitettu ilmastointilaitteen toiminnanharjoittajalle. Kaikkia laitteiston kannalta tärkeitä ohjeita on noudatettava. Ohjeiden noudattamatta jättäminen voi aiheuttaa aineellisia vahinkoja, loukkaantumisia tai jopa hengenvaaran.

- ▶ Tutustu kaikkien laitteiston osien käyttöohjeeseen ennen käyttöä ja säilytä käyttöohjeet.
- ▶ Noudata turvallisuus- ja varoitusohjeita.

⚠ Määräystenmukainen käyttö

Sisäyksikkö on suunniteltu rakennuksen sisäpuolen asennuksiin liitännällä ulkoyksikköön ja muihin järjestelmäkomponentteihin, esim. säätölaitteisiin.

Ulkoyksikkö on suunniteltu rakennuksen ulkopuolisiin asennuksiin liitännällä yhteen tai useampaan sisäyksikköön ja muihin järjestelmäkomponentteihin, esim. säätölaitteisiin.

Ilmastointilaitte on tarkoitettu vain ammatti-/yksityiskäyttöön ympäristössä, jossa lämpötilanvaihtelut eivät aiheuta haittaa ohjearvojen sisällä ihmisille, eläimille tai vaurioita materiaaleja. Ilmastointilaitte ei sovi toivotun ilmankosteuden tarkkaan ehdottomaan säätämiseen tai arvon ylläpitämiseen.

Kaikenlainen muu käyttö ei ole määräysten mukaista. Laitteen asianton käyttö ja siitä aiheutuvat vahingot eivät kuulu takuun piiriin.

Asennettavaksi erityisiin paikkoihin (maanalaisten autohalliin, tekniikkatiloihin, parvekkeelle tai toivotulle puoliavoimelle pinnalle):

- ▶ Huomaa ensin asennuspaikkaa koskevat vaatimukset, jotka löytyvät teknisistä dokumenteista.

⚠ Kylmäaineen aiheuttamat yleiset vaarat

- ▶ Tämä laite on täytetty kylmäaineella. Kylmäaine voi muodostaa myrkyllisiä kaasuja joutuessaan kosketuksiin tulen kanssa.
- ▶ Anna valtuutetun yrityksen tarkastaa laitteisto säännöllisesti ja huoltaa se tarvittaessa.
- ▶ Jos kylmäaineen epäillään vuotavan ulos, tuuleta tila huolellisesti ja ilmoita asiasta valtuutetulle yritykselle.

⚠ Muutokset ja korjaukset

Ilmastointilaitteeseen tehdyt asiattomat muutokset voivat aiheuttaa henkilövahinkoja ja/tai aineellisia vahinkoja.

- ▶ Anna kaikki työt valtuutetun yrityksen tehtäväksi.
- ▶ Älä tee muutoksia ulkoyksikköön, sisäyksikköön tai tilastointilaitteiston muihin osiin.
- ▶ Irrota ilmastointilaitte aina ennen huoltotöitä verkkovirrasta.

⚠ Ohjeita laitteiston käsittelyyn

Ilmastointilaitteen vääränlainen käyttö voi olla haitaksi terveydelle.

- ▶ Älä altista kehoa pidemmäksi aikaa suoraan ilmvirtaukselle.
- ▶ Varmista imeväisten, lasten, vanhempien henkilöiden, vuodepotilaiden tai vammaisten henkilöiden kohdalla, että huonelämpötila on sopiva henkilöille.
- ▶ Älä koskaan vie esineitä laitteen sisään, tämä voi aiheuttaa loukkaantumisen.

Laitteen vääränlainen käsittely voi aiheuttaa tehon heikkenemistä ja jopa loukkaantumisia tai vaurioittaa laitetta.

- ▶ Älä tuki laitteiden ilmanimua tai -poistoa.
- ▶ Sulje ovet ja ikkunat käytön aikana.
- ▶ Suojaa sisäyksikkö siten, ettei sen sisään pääse vettä.
- ▶ Tarkasta ulkoyksikön asennusteline säännöllisesti kulumien ja pitävän kiinnityksen varalta.
- ▶ Älä kuormita ulkoyksikköä esim. esineiden tai henkilöiden painolla.
- ▶ Pidä sisäyksikön tekninen tila mahdollisimman vapaana pölystä, höyryistä ja kosteudesta.
- ▶ Älä käytä laitteiden lähellä helposti syttyviä kaasuja, esim. suihkepulloista.
- ▶ Jos ilmastolaitteiden kohdalla jokin asia ei ole kunnossa (palaneen käreä, viallinen kaapeli), pysäytä käyttö heti ja irrota laite sähköverkosta.

⚠ Sähkölaitteiden turvallisuus kotitalouskäytössä ja muussa vastaavassa käytössä

Sähkölaitteiden aiheuttamien vaarojen välttämiseksi pätevät EN 60335-1:n mukaan seuraavat määrätykset:

“Tätä laitetta voi käyttää 8-vuotiaat ja sitä vanhemmat lapset sekä henkilöt, joiden fyysiset, sensoriset tai mentaaliset kyvyt ovat heikentyneitä tai joilta puuttuu laitteen käyttämiseen vaadittava kokemus ja tieto, jos he käyttävät laitetta valvonnan alaisena tai heitä on opastettu käyttämään laitetta turvallisesti ja he pystyvät ymmärtämään laitteen käytön aiheuttamat vaarat. Lapset eivät saa leikkiä laitteella. Lapset eivät saa puhdistaa laitetta eivätkä suorittaa käyttäjän huoltoa ilman valvontaa.”

“Jos verkkokaapeli vaurioituu, valmistajan tai sen huoltopalvelun tai vastaavasti koulutetun henkilön pitää vaihtaa se vaarojen välttämiseksi.”

1.3 Tietoa tästä käyttöohjeesta

Kuvat on esitetty yhdessä tämän ohjeen lopussa. Tekstissä on linkkejä kuviin.

Tuotteet voivat poiketa tässä ohjeessa esitetyistä tuotteista aina mallin mukaan.

1.4 Skandinavian aluetta koskeva tärkeä huomautus

Tuotetta ei ole suunniteltu lämmitykseen Skandinavian alueella. Käyttötarkoitus on jäähditys.

2 Tuotteen tiedot

2.1 Vaatimustenmukaisuusvakuutus

Tämän tuotteen suunnittelu ja käyttö noudattavat Eurooppalaisia direktiivejä ja täydentäviä kansallisia vaatimuksia.

 Tämä liitetty CE-merkintä ilmaisee, että tuote noudattaa kaikkia sovellettavia EU:n lakeja.

EU-vaatimustenmukaisuusvakuutuksen koko teksti on saatavilla seuraavasta Internet-osoitteesta: www.bosch-homecomfort.fi.

2.2 Tekniset tiedot, etäkäyttö

Jännitteensyöttö	Paristot 2 AAA
Signaalin ulottuvuus	8 m
Sallittu ympäristön lämpötila	-5 °C ... 60 °C

Taul. 2

2.3 Käyttö multisplit-ilmastointilaitteen kanssa

Sisäyksikköä voidaan käyttää järjestelmässä multisplit-ilmastointilaitteen kanssa. Siinä tapauksessa seuraavat toiminnot eivät ole käytettävissä:

- Energiasäästötoiminnot **Tallenna ja Tehonsäätö**
- Itsepuhdistus (iClean)
- Melun vähentäminen (Silent mode)
- Manuaalinen käyttö
- Kylmäainevuotojen tunnistaminen
- Automaattinen energian säästö toimintavalmiustilassa (1 W standby)



CL3200iM W 20 E on käytettävissä vain Multisplit-järjestelmässä (CL5000M).

3 Käyttö

3.1 Yleiskuva sisäyksiköstä

Kuvateksti 1:

- [1] Ylempi suojus
- [2] Tilaa pienelle suodattimelle
- [3] Ilmansuodatin
- [4] Näytön takasivu
- [5] Manuaalisen käytön painike
- [6] Ilmanohjauslevy

Sisäyksikön näyttö

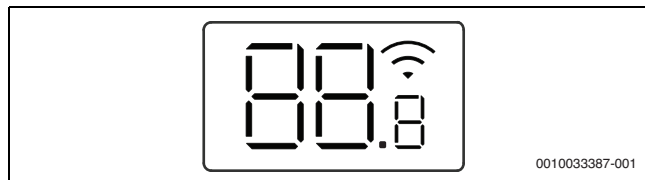

Symboli	Selitykset
Lukumä ärä	Lämpötilänäyttö
	WLAN-yhteys ¹⁾ aktiivinen
	Näytetään joidenkin toimintojen kohdalla, kun nämä kytketään päälle. Näyttää sisäyksikön ollessa kytkettyä pois päältä, että päällekytkentäajastin on aktiivinen.
OF	Näytetään joidenkin toimintojen kohdalla, kun nämä kytketään pois päältä.
dF	Automaattinen sulatus aktiivinen
FP	Pakkasuoja aktiivinen: Sisäyksikkö pitää huonelämpötilaa vähintään arvossa 8 °C.
CL	Itsepuhdistustoiminto on aktiivinen (iClean)
Ex, Px, Fx	Häiriökoodi ("x" vastaa jotakin numeroa).

1) Mahdollinen vain, jos IP-yhdyskäytävä lisävarusteena.

Taul. 3 Näytön symbolit

3.2 Kauko-ohjain,yleiskuva

Kauko-ohjaimen painikkeet

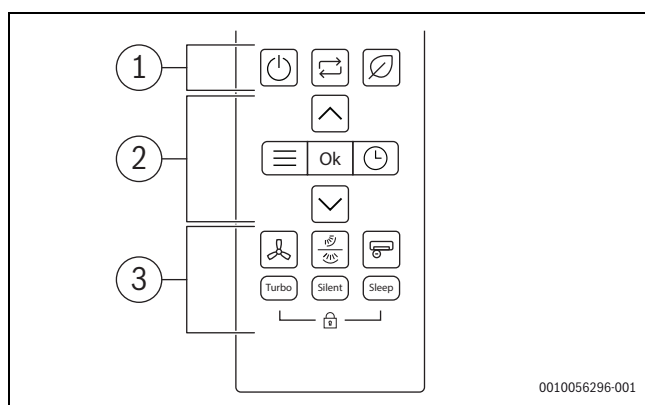

Sijainti	Painike	Toiminto
1		Kytkin päälle/pois
		Käyttötavan valinta
		Säästökäyttö







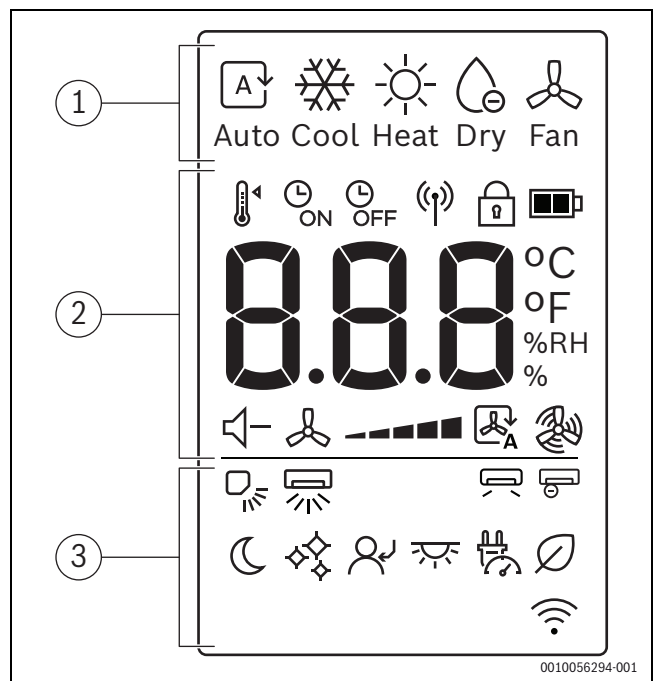



Sijainti	Painike	Toiminto
2		Valikko
	Ok	Valinnan vahvistus
		Ajastimen asettaminen
	^	Lämpötilan lisääminen
	v	Lämpötilan vähentäminen
3		Puhaltimen kierrosnopeus
		Pysty-/vaakasuuntainen ilmanohjaus
		Superionisaattori
	Turbo	Turbokäyttö
	Silent	Hiljainen käyttö
	Lepo	Lepokäyttö
		Lapsilukko

Taul. 4 Kauko-ohjaimen painikkeet

Kauko-ohjaimen näyttö



Sijainti	Merkki	Selitys
1		Käyttötapa: automaattinen käyttö
		Käyttötapa: jäähdytyskäyttö
		Käyttötapa: lämmityskäyttö
		Käyttötapa: kuivauskäyttö
		Käyttötapa: puhallinkäyttö
2		Asetuslämpötila
		Ajastin PÄÄLLÄ
		Ajastin POIS PÄÄLTÄ
		Signaalin lähetys
		Lapsilukko
		Akkutaso
	°C / °F / %RH	Arvojen näyttö: näyttää asetustilanteen, suhteellisen kosteuden prosentteina (%) ja ajastimen.
		Hiljainen käyttö
		Puhaltimen kierrosnopeus
		Puhaltimen automaattikäyttö
	Puhaltimen turbokäyttö	

Sijainti	Merkki	Selitys	
3		Pystysuora suuntaus - automaattinen	
		Vaakasuora suuntaus - automaattinen	
		Ilmavirran välttäminen	
		Superionisaattori	
		Lepokäyttö	
		iClean	
		Seuraa minua	
		LED-Näyttö ja hälytyssummeri päällä/pois	
		Tehonsäätö	
		Säästökäyttö	
			Kaukosäätimen ominaisuuksien näyttö

Taul. 5 Kaukosäätimen näytön symbolit

3.3 Kauko-ohjaimen käyttö

Signaalin ulottuvuus on 8 m. Tiellä olevat kohteet tai tiettyjen loistelamppujen käyttö samassa tilassa voi vaikuttaa signaalin siirtoon.

- Kohdista kauko-ohjain laitteen signaalin vastaanottoikkunaan ja paina toivottua painiketta.
Laitte piippaa, kun se ottaa signaalin vastaan.

HUOMAUTUS

Kauko-ohjaimen moitteeton käyttö voi häiriintyä pysyvästi.

- Älä altista kauko-ohjainta suoralle auringonvalolle.
- Älä säilytä kauko-ohjainta lämmittimen lähellä.
- Suojaa kauko-ohjainta kosteudelta ja iskuilta.

3.4 Liitettävyyys

WLANiin liittäminen edellyttää IP-yhdyskäytävän (lisävaruste) asennusta.

3.5 Pääkäyttötavan asettaminen

Yksikön kytkentä päälle/pois päältä

- Paina painiketta  kytkäksesi yksikön päälle tai pois.
Yksikkö käynnistyy asetetussa käyttötavassa.





Asetukset voidaan valita myös, kun yksikkö on kytkettynä pois päältä. Yksikkö tallentaa asetukset ja säilyttää ne myös siinä tapauksessa, että virta katkeaa.



Kun yksikkö on sammutettu, se jää toimintavalmiustilaan. Älykäs päälle/pois päältä toiminto mahdollistaa automaattisen energiasäästökäytön toimintavalmiustilassa (1 W standby).

Automaattinen käyttö





Automaattisessa käytössä yksikkö vaihtaa automaattisesti lämmitys- ja jäähdytystiloja halutun lämpötilan ylläpitämiseksi.

- Paina  -painiketta toistuvasti, kunnes näytössä näkyy .
- Valitse haluttu lämpötila  - ja  -painikkeista.





Puhaltimen kierrosnopeutta ei voi säätää Auto -tilassa.

Jäähdytystila

- Paina  -painiketta toistuvasti, kunnes näytössä näkyy .
- Valitse haluttu lämpötila  - ja  -painikkeista.
- Paina  -painiketta, kunnes haluttu ilman nopeus saavutetaan.



Puhallinkäyttö

- Paina  -painiketta toistuvasti, kunnes näytössä näkyy .
- Paina  -painiketta, kunnes haluttu puhaltimen kierrosnopeus saavutetaan.



Lämpötilaa ei voida säätää tai tarkastella puhallinkäytössä.





Kuivauskäyttö

- Paina  -painiketta toistuvasti, kunnes näytössä näkyy .



Puhaltimen kierrosnopeutta ei voi säätää tai tarkastella kuivauskäytössä.

Lämmitystila

- Paina  -painiketta toistuvasti, kunnes näytössä näkyy .
- Aseta haluttu lämpötila  - ja  -painikkeista.
- Paina  -painiketta, kunnes haluttu puhaltimen kierrosnopeus saavutetaan.







Jos ulkoilman lämpötila on hyvin matala, ilmastointijärjestelmän lämmitysteho ei välttämättä ole riittävä. Suosittelemme muiden lämmönlähteiden käyttämistä.





3.6 Ajastimen ajan asetus

ON- ja OFF-ajastin voidaan asettaa välillä 0 - 24 tuntia, ensimmäiset 10 tuntia 30 minuutin välein, sen jälkeen 1 tunnin välein. Jos asetus on 0 tuntia, ajastintoiminto keskeytyy.

Ajastimen päällekytkentäajan asetus

- Paina painiketta  niin usein, että symboli  ilmestyy näytölle.
- Paina painiketta  tai painiketta  toivotun ajan asettamiseksi.
Hetken päästä asetus otetaan käyttöön.

Ajastimen päältäkytkentäajan asetus

- Paina painiketta  niin usein, että symboli  ilmestyy näytölle.
- Paina painiketta  tai painiketta  toivotun ajan asettamiseksi.
Hetken päästä asetus otetaan käyttöön.

Ajastimien keskeytys

- Valitse painikkeella  vastaava ajastin.
- Aseta 0.0 tuntia.
Hetken päästä ajastin keskeytyy.

Ajastimen yhdistäminen

Molempien ajastimien säädöt voidaan tehdä samanaikaisesti. Jokaisen ajastimen voi ohjelmoida siten, että toinen aktivoi sen.

- Tee päälle- ja päältäkytkentäajastimen asetukset.
Asetukset yhdistetään automaattisesti.

Kellonaika	Klo 13:00
Päällekytkentäajastimen asetukset	4,0 h
Päältäkytkentäajastimen asetukset	8,5 h
Päällekytkentäaika	Klo 17:00
Päältäkytkentäaika	Klo 21:30

Taul. 6 Esimerkki



Päälle- ja päältäkytkentä-ajastimia ei voi ohjelmoida siten, että ne toimisivat ei lämpötiloilla tai asetuksilla.

3.7 Ensimmäiset käyttöohjeet

3.7.1 Suuntaustoiminnon asetus



HUOMAUTUS

Mikäli säleikkö pysyy pitkään alimmassa asennossa jäähdytyskäytön aikana, kondenssivettä saattaa syntyä. Säleikön säätäminen käsin voi johtaa häiriöihin.

- ▶ Käytä ainoastaan kauko-ohjainta säleikön säätämiseksi.

Suuntaustoiminto voidaan aktivoida pysty- tai vaakasuuntaisessa asennossa (→ 2).



Automaattinen pystysuuntainen suuntauskäyttö (ylös/alas)

- ▶ Paina  -painiketta.
Kauko-ohjaimen näyttöön ilmestyy symboli .

Automaattisen pystysuuntaisen suuntauskäytön peruminen:

- ▶ Paina uudelleen  -painiketta.

Automaattinen vaakasuuntainen suuntauskäyttö (vasemmalle/oikealle)

- ▶ Paina  -painiketta ja pidä sitä painettuna 2 sekunnin ajan ottaaksesi automaattisen vaakasuuntaisen suuntaamisen käyttöön.
Kauko-ohjaimen näyttöön ilmestyy symboli .

Automaattisen vaakasuuntaisen suuntaamisen peruminen:





- ▶ Paina uudelleen  -painiketta ja pidä sitä painettuna kahden sekunnin ajan.



Kun kytket yksikön päälle, säleikön asento palautuu automaattisesti aiempaan kulmaansa.

3.7.2 Näytön ja hälytyssummerin välillä siirtyminen (Mute mode)

Sisäyksikön näytön ja hälytyssummerin päälle tai pois päältä kytkemiseksi toimi seuraavasti:

- ▶ Paina  -painiketta toistuvasti tai ,  -painikkeita, kunnes näkyviin tulee kuvake .
- ▶ Vahvasta valinta **Ok**-painikkeesta.

Vallitsevan huonelämpötilan näkemiseksi toimi seuraavasti:

- ▶ Paina **Silent**-painiketta ja pidä sitä painettuna 5 sekunnin ajan.

Asetuslämpötilan näyttöä varten:



- ▶ Paina **Silent**-painiketta ja pidä sitä painettuna vielä 5 sekunnin ajan.

3.7.3 Energian säästötoiminto

Seuraava energiansäästötoiminto¹⁾ voidaan valita laitteesta:

Tallenna

Laitte vähentää energian kulutusta automaattisesti ja ylläpitää haluttua huonelämpötilaa.

- ▶ Paina  -painiketta tämän toiminnon aktivoimiseksi.
Kauko-ohjaimen näyttöön ilmestyy symboli .



Tallenna-toiminto voidaan valita vain jäähdytys- ja lämmityskäyttöissä.

 -painikkeen painallus keskeyttää **säästö**-toiminnon.

3.7.4 Silent mode

Tämä toiminto²⁾ vähentää sisä- ja ulkoyksikön melua sen ollessa käytössä. Toiminnosta on hyötyä erityisesti öisin, jotta naapureille ei kantaudu melua.

- ▶ Paina **Silent**-painiketta tämän toiminnon aktivoimiseksi.
Kauko-ohjaimen näyttöön ilmestyy symboli .

Toiminnosta poistuminen:

- ▶ Paina **Silent**-painiketta uudelleen.
Kauko-ohjaimen symboli  katoaa.







Sisäyksikön puhaltimen kierrosnopeus vähennetään minimitasolle. Jos sisäyksikölle on asetettuna korkeampi puhaltimen kierrosnopeus, hiljaisen käytön toiminto kytkeytyy pois päältä.

Kun yksikkö on hiljaisen käytön tilassa, tarvittavaa jäähdytys-/lämmitystehoa ei välttämättä saavuteta, sillä ulkoyksikön kompressori toimii alhaisemmalla teholla.

3.7.5 Wind avoid me (Epäsuoran ilmavirtauksen toiminto)

Tämä toiminto³⁾ estää suoran ilmavirtauksen kehoon päin.

- ▶ Paina  -painiketta toistuvasti tai ,  -painikkeita, kunnes näkyviin tulee kuvake .
- ▶ Vahvasta valinta **Ok**-painikkeesta.



Tämä toiminto on saatavilla ainoastaan jäähdytyskäytössä, kosteudenpoistokäytössä ja puhallinkäytössä.

3.7.6 Turbojäähdytys/Turbolämmitys

Kun Turbojäähdytys/Turbolämmitys on päällä, sisäyksikkö toimii maksimiteholla 30 minuutin ajan huoneen nopeaa lämmitystä tai jäähdytystä varten.

- ▶ Turbojäähdytys: kytke päälle jäähdytyskäyttö ja paina **Turbo**-painiketta.
- ▶ Turbolämmitys: kytke päälle lämmityskäyttö ja paina **Turbo**-painiketta.
Kauko-ohjaimen näyttöön ilmestyy symboli .

Toiminnosta poistuminen:





- ▶ Paina **Turbo**-painiketta uudelleen.
Kauko-ohjaimen symboli  katoaa.



Tämä toiminto on saatavilla vain jäähdytys- ja lämmityskäyttöissä.

iClean

Yksikössä on itsepuhdistustoiminto⁴⁾ sisäyksikön lämmönvaihdinta varten. Itsepuhdistustoiminto poistaa pölyn, homeen ja rasvan, jotka saattavat aiheuttaa epämiellyttäviä hajuja. Se toimii suorittamalla automaattisen jäähdytyksen, sulattamalla huurteen nopeasti ja käyttämällä sitten kuumaa ilmaa vaihtimen kuivaamiseksi, jolloin epäpuhtaudet poistetaan tehokkaasti.

- ▶ Paina  -painiketta toistuvasti tai ,  -painikkeita, kunnes näkyviin tulee kuvake .
- ▶ Vahvasta valinta **Ok**-painikkeesta.

1) Energiansäästötoiminto ei ole käytettävissä Multisplit-järjestelmässä.

2) Silent mode -toiminto ei ole käytettävissä Multisplit-järjestelmässä.

3) Wind avoid me -toiminto ei ole käytettävissä Multisplit-järjestelmässä.

4) iClean-toiminto ei ole käytettävissä Multisplit-järjestelmässä.



Sisäyksikön näytössä näkyy **CL**, kun itsepuhdistus on käytössä. Itsepuhdistus päättyy automaattisesti 20–45 minuutin kuluttua.

3.7.7 Jäätymisenesto (8 °C Heating)

Jäätymisenesto voidaan aktivoida huoneen lämpötilan pitämiseksi 8 °C:n vähimmäisarvossa.

- Kun ollaan lämmityskäytössä, paina **▼**-painiketta 2 kertaa 1 sekunnin kuluessa.
Yksikkö pysyy kytkettynä pois päältä, kunnes lämpötila laskee alle 8 °C:en.

Toiminnosta poistuminen:

- Paina **○**-painiketta, **↺**-painiketta tai jotakin muuta painiketta.



Sisäyksikön näytössä näkyy **Fp**, kun jäätymisenestotoiminto on aktiivinen.

3.7.8 Lapsilukkotoiminto

Kauko-ohjaimen painikkeet voidaan lukita lapsilukolla.

Voit aktivoida toiminnon seuraavasti:



- Paina **Turbo-** ja **Sleep-**painikkeita samanaikaisesti ja pidä niitä painettuina 5 sekunnin ajan.
Kauko-ohjaimen näyttöön ilmestyy symboli .

Voit ottaa toiminnon pois päältä seuraavasti:

- Paina **Turbo-** ja **Sleep-**painikkeita samanaikaisesti ja pidä niitä painettuina 3 sekunnin ajan.
Kauko-ohjaimen symboli  katoaa.

Super ionizer (Raikasilmatoiminto)

Kun tämä toiminto on valittuna, sisäyksikön sisäinen komponentti aktivoidaan ja vapautetut ionit leviävät huoneeseen, jolloin ne ehkäisevät ilmassa olevia kontaminanteja, kuten hometta, viruksia ja allergeeneja ja auttavat näin sisäilman laadun parantamisessa.

- Paina -painiketta tämän toiminnon aktivoimiseksi.
Kauko-ohjaimen näyttöön ilmestyy symboli .

Toiminnosta poistuminen:



- Paina uudelleen -painiketta.

3.7.9 Tehonsäätö

Seuraavat tehonsäätövaihtoehdot¹⁾ ovat käytettävissä. Kaksi tehonsäätövaihtoehtoa on valittavissa laitteen energian kulutuksen vähentämiseksi:

- **Tehonsäätö (100 %):** normaalikäyttö (poistuminen tehonsäätötoiminnosta)
- **Tehonsäätö (75 %):** energian kulutuksen vähentäminen 25 %:lla
- **Tehonsäätö (50 %):** energian kulutuksen vähentäminen 50 %:lla



Halutun tehonsäätövaihtoehdon valitsemiseksi toimi seuraavasti:

- Paina -painiketta toistuvasti tai **▲**, **▼**-painikkeita, kunnes näkyviin tulee .
- Vahvista **Ok**-painikkeesta.
- Paina **▲**- ja **▼**-painikkeita ja valitse halumasi tehonsäätötaso (100 %, 75 %, 50 %).
- Vahvista **Ok**-painikkeesta.



Power control -toiminto voidaan valita vain jäähdytyskäytössä.

3.8 Muut toiminnot

- Paina painiketta **Set**.
- Valitse toiminto painikkeella **Set** tai painikkeilla **▲**, **▼**.
 -  = lepotilatoiminto
 -  = seuraa minua -toiminto
 -  = langaton ohjaustoiminto
- Vahvista valinta painikkeella **OK**.

Toiminnon lopettaminen:

- Toista vaiheet ylhäältä.

3.8.1 Lepokäyttö

Tämän toiminnon tarkoituksena on säästää energiaa joutohetkinä. Tunnin kuluttua laite lämmittää tai jäähdyttää vähemmän voimakkaasti. Tämän aikaansaamiseksi asetuslämpötilaa muutetaan 1 °C. Kahden tunnin kuluttua asetuslämpötila muuttuu vielä 1 °C. Sitten se pysyy uudessa lämpötilassa.

Voit aktivoida toiminnon seuraavasti:

- Paina **Sleep**-painiketta.
Kauko-ohjaimen näyttöön ilmestyy symboli .

Voit ottaa toiminnon pois päältä seuraavasti:



- Paina **Sleep**-painiketta uudelleen tai kun laite on toiminut 8 tuntia lepokäytössä.
Kauko-ohjaimen symboli  katoaa.



Toiminto ei ole saatavilla kuivaus- ja puhallinkäytössä.

3.8.2 Seuraa minua -toiminto (Follow me)

Toiminto kytkee päälle kauko-ohjaimen vallitsevassa sijainnissa mitatakseen lämpötilan 3 minuutin välein. Sisäyksikköä hallinnoidaan nyt suhteessa näihin mittauksiin.



- Paina -painiketta toistuvasti tai **▲**- ja **▼**-painikkeita, kunnes näkyy kuvake .
- Vahvista valinta **Ok**-painikkeesta.



Seurantatoiminto on saatavilla ainoastaan jäähdytyskäytössä, lämmityskäytössä ja automaattisessa käytössä.

Kauko-ohjaimen toiminto

Tämän toiminnon tarkoituksena on luoda yhteys WLANin välityksellä. Jos yksikössä ei näy toimintoa, toimi seuraavasti:

- Paina -painiketta toistuvasti tai **▲**- ja **▼**-painikkeita, kunnes näkyviin tulee .
- Vahvista valinta **Ok**-painikkeesta.

1) Tehonsäätötoiminto ei ole käytettävissä Multisplit-järjestelmässä.

4 Häiriön korjaus

4.1 Häiriöt ja ilmoitukset (Self diagnosis function)

Jos käytön aikana esiintyy häiriö, LED-valot vilkkuvat pidemmän aikaan tai näytössä näkyy häiriöilmoitus (esim. EH 02).

Jos häiriö kestää kauemmin kuin 10 minuuttia:

- ▶ Keskeytä jännitteensyöttö hetkeksi ja kytke sisäyksikkö takaisin päälle.

Jos häiriötä ei voi poistaa:

- ▶ Soita asiakaspalveluun ja ilmoita häiriökoodi sekä laitetiedot.

4.2 Häiriöt ilman näyttöä

Jos käytön aikana esiintyy häiriötä, jotka voidaan poistaa:

- ▶ Soita asiakaspalveluun ja ilmoita häiriö sekä laitetiedot.

Häiriö	Mahdollinen syy
Sisäyksikön teho on liian heikko.	Lämpötila asetettu liian korkeaksi tai liian matalaksi. Ilmasuodatin on likaantunut ja se pitää puhdistaa. Epäsuotuista ympäristön vaikutus sisäyksikköön, esim. esteitä laitteen ilma-aukkojen edessä, huoneessa ikkunoita/ovia auki tai voimakas lämmönlähde. Hiljainen käynti on aktivoitu ja se estää täyden tehon hyödyntämisen.
Sisäyksikkö ei kytkeydy päälle.	Sisäyksikössä on suojamekanismi ylikuormitusta vastaan. Voi kestää 3 minuuttia, kunnes sisäyksikön voi käynnistää uudelleen. Kauko-ohjaimen paristot ovat tyhjiä. Lämpökattila on kytketty päälle.
Käyttötapa vaihtelee jäähdyttämisestä tai lämmittämisestä tuuletinkäyttöön.	Sisäyksikkö muuttaa käyttötavan, jotta lämpötila ei pääsisi laskemaan miinuspuolelle. Säädetty lämpötila on saavutettu väliaikaisesti.
Sisäyksikkö tuottaa valkoista sumua.	Kosteilla alueilla suuri lämpötilaero huoneilman ja ilmastoidun ilman välillä voi aiheuttaa valkoista sumua.
Sisäyksikkö ja ulkoyksikkö tuottavat valkoista sumua.	Jos automatisoidun sulatuksen jälkeen lämmityskäyttö on suoraan päällä, nousseen ilmakehän kosteuden vuoksi voi syntyä valkoista sumua.
Sisäyksiköstä ja ulkoyksiköstä kuuluu ääniä.	Sisäyksiköstä voi kuulua kohisevaa ääntä, kun ilmanvirtausritilä palautuu asentoonsa. Käytön aikana on hiljainen sähisevä ääni normaalia. Kylmäaineen virtaus aiheuttaa sen. Vinkuvaa ääntä voi kuulua, koska laitteen metalli- ja muoviosat venyvät tai kutistuvat lämmityksen/jäähdytyksen yhteydessä. Ulkoyksiköstä kuuluu käytön aikana lisäksi muita ääniä, jotka ovat normaaleja.
Sisäyksiköstä tai ulkoyksiköstä tulee pölyä.	Jos laite on pidemmän aikaa pois käytöstä, pölyä voi kerääntyä laitteisiin, jos niitä ei peitä.
Käytön aikana epämiellyttävää hajua.	Ilmasta voi päästä epämiellyttävää hajua laitteisiin ja levitä niissä. Ilmasuodattimissa voi olla vikaa ja ne pitää puhdistaa.
Tuuletin ja ulkoyksikkö eivät ole jatkuvasti toiminnassa.	Optimaalista käyttöä varten tuuletinta säädetään eri tavalla.
Käyttö on epäsäännöllistä tai ei ennustettavissa tai sisäyksikkö ei reagoi.	Matkapuhelinmastot tai ulkopuoliset signaalinvahvistimet voivat vaikuttaa sisäyksikköön. ▶ Irrota sisäyksikkö virtalähteestä ja käynnistä se uudestaan.
Ilmanohjauslevy tai ilmavirtauslamelli ei liiku oikein.	Ilmanohjauslevy tai ilmavirtauslamelli säädettiin käsin tai asennettiin väärin. ▶ Kytke sisäyksikkö pois päältä ja tarkasta, ovatko rakenneosat lukittuneet oikein. ▶ Kytke sisäyksikkö päälle.

Taul. 7

5 Ylläpito



HUOMIO

Sähköisku tai liikkuvat ovat voivat aiheuttaa vaaran

- ▶ Keskeytä virransyöttö aina ennen huoltotöitä.
- ▶ Jos tässä ei ole esitetty joitakin huoltovaiheita, ne saa tehdä vain valtuutettu ammattilainen.

5.1 Paristojen vaihto

Tarvitset 2 paristo, koko AAA. Emme suosittele uudelleen ladattavien paristojen käyttöä.

- ▶ Poista paristolokeron kansi (→ kuva 3).
- ▶ Aseta uudet paristot paikalleen ja varmista oikea napaisuus.
- ▶ Kiinnitä paristolokeron suojus takaisin paikalleen.

5.2 Kauko-ohjaimen ja laitteen puhdistus

HUOMAUTUS

Vääränlainen puhdistus voi vaurioittaa laitetta!

- ▶ Ei saa ruiskuttaa suoraan vedellä tai kaataa vettä päälle.
- ▶ Älä käytä kuumaa vettä, hankausjauhetta tai vahvaa liuotainetta.
- ▶ Puhdista sisäyksikkö ja kauko-ohjain pehmeällä liinalla pyyhkien.
- ▶ Ulkoyksikön saa puhdistaa vain valtuutettu ammattilainen.

5.3 Puhdista ilmansuodatin

HUOMAUTUS

Ilmasuodatin voi muotoutua suorassa auringonvalossa.

- ▶ Älä altista ilmasuodatinta suoralle auringonvalolle.

Puhdista ilmasuodatin 2 viikon välein sekä ennen pidempiä käyttötaukoja ja niiden jälkeen.

- ▶ Kytke sisäyksikkö pois päältä.
- ▶ Käännä sisäyksikön ylempi suojus ylös.
- ▶ Paina ilmasuodatin ylös ja vedä se ulos (→ kuva 4).
- ▶ Poista pienet ilmasuodattimet, jos asennettuina (→ kuva 1, [2]).
- ▶ Puhdista pienet ilmasuodattimen käsi-imurilla.
- ▶ Pese suuri ilmasuodatin lämpimällä vedellä ja miedolla puhdistusaineella ja kuivata se varjossa.
- ▶ Kiinnitä pienet ilmasuodattimet ja suuri ilmansuodatin takaisin paikoilleen.

5.4 Pidempi käyttötauko

Ennen pidempää käyttötaukoa:

- ▶ Puhdista ilmansuodatin.
- ▶ Aktivoi sisäyksikön itsepuhdistus painikkeella **Clean**.
- ▶ Kytke itsepuhdistuksen jälkeen tuuletinkäyttö päälle ja anna käydä, kunnes sisäyksikkö on kuiva.
- ▶ Kytke sisäyksikkö pois päältä ja irrota se virransyötöstä.
- ▶ Poista paristot kauko-ohjaimesta.
- ▶ Suojaa laitteet pölyltä.

5.5 Käsikäyttö

HUOMAUTUS

Epäasianmukaisen käytön aiheuttamat vauriot

Käsikäyttöä ei ole suunniteltu jatkuvaan käyttöön.

- ▶ Käytä vain testitarkoitukseen tai hätätapauksessa.
- ▶ Käytä vain lyhyen ajan.
- ▶ Kytke sisäyksikkö pois päältä.
- ▶ Käännä sisäyksikön ylempi suojus ylös.
- ▶ Paina ohuella esineellä käsikäytön jäähdytyspainiketta:
 - Paina kerran: Automatiikkakäyttö pakotetaan.
 - Paina kaksi kertaa: Jäähdytyskäyttö pakotetaan.
 - Paina kolme kertaa: Sisäyksikkö kytketään pois päältä.
- ▶ Jotta voisit palata taas normaaliin käyttöön, käytä kauko-ohjainta.

6 Ympäristönsuojelu ja tuotteen hävittäminen

Ympäristönsuojelu on Bosch-ryhmän keskeinen yritysstrategia. Tuotteiden laatu, niiden tehokkuus ja ympäristönsuojelu ovat kaikki yhtä tärkeitä meille, ja kaikkia ympäristönsuojelulakeja ja -säännöksiä noudatetaan tiukasti.

Käytämme parasta mahdollista tekniikkaa ja materiaaleja ympäristön suojelemiseksi, ottaen huomioon taloudelliset näkökohdat.

Pakkaus

Koskien pakkausta osallistumme maakohtaisiin kierrätysprosesseihin, jotka takaavat parhaan mahdollisen kierrätyksen. Kaikki pakkausmateriaalimme ovat ympäristöä kuormittamattomia ja ne voidaan kierrättää.

Laiteromu

Käytöstä poistettavissa laitteissa on raaka-aineita, jotka voidaan kierrättää.

Rakenneryhmät on helppo irrottaa. Muovit on merkitty. Sen vuoksi eri rakenneryhmät on helppo lajitella ja toimittaa joko kierrätykseen tai hävitettäväksi.

Vanhat sähkö- ja elektroniikkalaitteet



Tämä symboli tarkoittaa, että tuotetta ei saa hävittää yhdessä muiden jätteiden kanssa, vaan se täytyy toimittaa käsiteltäväksi, kerättäväksi, kierrettäväksi ja hävitettäväksi jätteidenkeräyspisteisiin.

Symboli koskee maita, joissa sähköromua koskevat määräykset ovat voimassa, esim. "Eurooppalainen direktiivi 2012/19/EY Vanhat sähkö- ja elektroniikkalaitteet". Näissä määräyksissä on määritelty kehyspuitteet, jotka koskevat yksittäisten maiden sähkölaitteiden ja muiden romutettavien laitteiden palautusta ja kierrätystä.

Koska sähkölaitteet saattavat sisältää vaarallisia aineita, on ne kierrätettävä vastuullisesti, jotta mahdollisilta ympäristöhaitoilta vältyttäisiin ja vaikutukset ihmisiin minimoitaisiin. Lisäksi elektroniikkaromun kierrätys säästää luonnollisia resursseja.

Lisätietoa ympäristölle haitallisista käytettyjen sähkö- ja elektroniikkalaitteiden hävittämisestä saa jätteiden hävittämiseen erikoituneista liikkeistä ja myyjältä, jolta tuote ostettiin.

Lisätietoa, katso:

www.bosch-homecomfortgroup.com/en/company/legal-topics/weee/

Akut

Virtalähteitä ei saa hävittää kotitalousjätteiden mukana. Käytetyt akut pitää hävittää paikallisen jätteiden lajittelun mukaan.

Kylmäaine R32



Laite sisältää fluoroitua kasviuonekaasua R32 (kasviuonepotentiaali 675¹⁾) alhaisempi syttyvyysluokkaa ja lievempi myrkyllisyys (A2L tai A2).

Sisällön määrä on ilmoitettu ulkoyksikön tyyppikilvessä.

Kylmäaineet ovat vaarallisia ympäristölle ja ne pitää kerätä ja hävittää erikseen.

7 Tietosuojaseloste



Me, **Robert Bosch Oy, Robert Huberin tie 16 A, 01510 Vantaa, Suomi**, käsittelemme tuote- ja asennustietoja, teknisiä ja liitännätietoja, viestintätietoja, tuoterekisteröinti- ja asiakashistoriatietoja varmistaaksemme tuotteen toiminnallisuuden (6 art. 1 kohdan alakohta b, GDPR),

täyttääksemme tuotevalvontaan ja tuoteturvallisuuteen sekä turvallisuussyihin liittyvät veloitteemme (6 art. 1 kohdan alakohta f, GDPR), turvataksemme oikeutemme takuuseen ja tuoterekisteröintiin liittyvissä kysymyksissä (6 art. 1 kohdan alakohta f, GDPR) ja analysoidaksemme tuotteidemme jakelua sekä tarjotaksemme tuotteeseen liittyviä yksittäisiä tietoja ja tarjouksia (6 art. kohdan 1 alakohta f, GDPR). Tarjotaksemme palveluita, kuten myynti- ja markkinointipalvelut, sopimusten hallinta, maksujen käsittely, ohjelmointi, hosting- ja hotline-palvelut, voimme tehdä toimeksiantoja ja siirtää tietoja ulkoisille palveluntarjoajille ja/tai Boschin kanssa sidoksissa oleville yrityksille. Joissakin tapauksissa, mutta vain asianmukaisen tietosuojatason ollessa taattu, henkilötietoja voidaan siirtää vastaanottajille, joiden sijaintipaikka on Euroopan talousalueen ulkopuolella. Lisätietoa annetaan pyynnöstä. Voit ottaa yhteyttä tietosuojavastaavaamme osoitteeseen: Data Protection Officer, Information Security and Privacy (C/ISP), Robert Bosch GmbH, Postfach 30 02 20, 70442 Stuttgart, GERMANY.

Sinulla on oikeus vastustaa milloin tahansa henkilötietojesi käsittelyä syillä, jotka koskevat erityistä henkilökohtaista tilannettasi, tai jos henkilötietoja käytetään suoramarkkinointitarkoituksiin perustuen GDPR:n 6 art. 1 kohdan alakohtaan f. Ota oikeuksiesi harjoittamiseksi yhteyttä meihin osoitteeseen **DPO@bosch.com**. Lisätietoja saat seuraamalla QR-koodia.

1) asetuksen (EU) nro. 517/2014 liitteeseen I perustuen, Euroopan parlamentti ja neuvosto 16. huhtikuuta 2014.

Sommaire

1	Explication des symboles et mesures de sécurité	93
1.1	Explications des symboles	93
1.2	Consignes générales de sécurité	93
1.3	Remarques relatives à cette notice	94
1.4	Avis important pour les pays scandinaves	94
2	Informations sur le produit	94
2.1	Déclaration de conformité	94
2.2	Caractéristiques techniques de la commande à distance	94
2.3	Utilisation avec un climatiseur Multi-split	94
3	Utilisation	95
3.1	Aperçu de l'unité intérieure	95
3.2	Présentation de la télécommande	95
3.3	Utilisation de la commande à distance	96
3.4	Connectivité	96
3.5	Réglage du mode de fonctionnement principal	96
3.6	Régler la minuterie	96
3.7	Fonctions de commande primaire	97
3.7.1	Réglage de la fonction d'angle variable	97
3.7.2	Changement de l'écran et de l'alarme sonore (Mute mode)	97
3.7.3	Fonction d'économie d'énergie	97
3.7.4	Silent mode	97
3.7.5	Wind avoid me (fonction de flux d'air indirect)	97
3.7.6	Puissance max froid/Puissance max chaud	98
3.7.7	Protection antigel (8 °C Heating)	98
3.7.8	Fonction de sécurité enfants	98
3.7.9	Power control (régulation de l'énergie)	98
3.8	Autres fonctions	98
3.8.1	Mode nuit	98
3.8.2	Fonction Follow Me (Follow me)	99
4	Elimination des défauts	99
4.1	Défauts avec affichage (Self diagnosis function)	99
4.2	Défauts sans message	99
5	Entretien	100
5.1	Changer les piles	100
5.2	Nettoyage de l'appareil et de la commande à distance	100
5.3	Nettoyer le filtre à air	100
5.4	Mise hors service prolongée	100
5.5	Mode manuel	100
6	Protection de l'environnement et recyclage	101
7	Déclaration de protection des données	101

1 Explication des symboles et mesures de sécurité

1.1 Explications des symboles

Avertissements

Les mots de signalement des avertissements caractérisent le type et l'importance des conséquences éventuelles si les mesures nécessaires pour éviter le danger ne sont pas respectées.

Les mots de signalement suivants sont définis et peuvent être utilisés dans le présent document :

 **DANGER**
DANGER signale la survenue d'accidents graves à mortels en cas de non respect.





 **AVERTISSEMENT**
AVERTISSEMENT signale le risque de dommages corporels graves à mortels.

 **PRUDENCE**
PRUDENCE signale le risque de dommages corporels légers à moyens.

AVIS
AVIS signale le risque de dommages matériels.

Informations importantes

 Les informations importantes ne concernant pas de situations à risques pour l'homme ou le matériel sont signalées par le symbole d'info indiqué.

Symbole	Signification
	Avertissement substances inflammables : le réfrigérant R32 contenu dans ce produit est un gaz avec une inflammabilité et une toxicité moindres (A2L ou A2).
	Porter des gants de protection pendant les travaux d'installation et d'entretien.
	La maintenance doit être réalisée par une personne qualifiée qui respectera les directives mentionnées dans la notice de maintenance.
	En fonctionnement, respecter les consignes de la notice d'utilisation.

Tab. 1

1.2 Consignes générales de sécurité

 **Consignes pour le groupe cible**

Cette notice d'utilisation s'adresse à l'utilisateur du climatiseur. Les consignes de toutes les notices concernant l'installation doivent être respectées. Le non-respect peut entraîner des dommages matériels, des dommages corporels, voire la mort.

- ▶ Lire et conserver les notices d'utilisation de tous les composants de l'installation avant utilisation.
- ▶ Respecter les consignes de sécurité et d'avertissement.

⚠ Utilisation conforme à l'usage prévu

L'unité intérieure convient pour l'installation en intérieur du bâtiment avec raccordement sur une unité extérieure et d'autres composants du système, par ex. régulations.

L'unité extérieure convient pour l'installation en extérieur du bâtiment avec raccordement sur un ou plusieurs unités intérieures et d'autres composants du système, par ex. régulations.

Le conditionnement d'air n'est prévu que pour un usage privé/professionnel, lorsque les écarts de température des valeurs de consigne définies n'entraînent pas dommages corporels ou matériels. Le conditionnement d'air n'est pas conçu pour régler et maintenir avec précision l'humidité absolue de l'air souhaitée.

Toute autre utilisation n'est pas conforme. Une utilisation non conforme et tous dégâts qui en résulteraient sont exclus de la garantie.

Pour une installation sur des sites spéciaux (parking souterrain, pièces techniques, balcon ou sur toute surface semi-ouverte) :

- ▶ Tenez compte tout d'abord des exigences requises pour le lieu d'installation mentionnées dans la documentation technique.

⚠ Risques généraux dus au réfrigérant

- ▶ Cet appareil est rempli de réfrigérant. Le fluide frigorigène peut former des gaz toxiques en contact avec du feu.
- ▶ Faire inspecter et entretenir régulièrement l'installation par une entreprise qualifiée.
- ▶ En cas de soupçon de fuite de réfrigérant, aérer la pièce à fond et informer l'entreprise qualifiée.

⚠ Transformation et réparations

Les modifications non conformes sur le climatiseur peuvent entraîner des blessures et/ou des dommages matériels.

- ▶ Faire réaliser ces travaux exclusivement par une entreprise spécialisée qualifiée.
- ▶ N'effectuer aucune modification sur les unités extérieure et intérieure ni sur d'autres composants du climatiseur.
- ▶ Couper l'alimentation électrique avant d'effectuer tous types de travaux d'entretien sur le climatiseur.

⚠ Remarques concernant l'utilisation de l'installation

L'utilisation non conforme du climatiseur peut nuire à la santé.

- ▶ Ne pas soumettre le corps directement au débit d'air pendant une longue période.
- ▶ En ce qui concerne les nouveaux-nés, les enfants, les personnes âgées, les personnes alitées ou handicapées, s'assurer que la température ambiante convient aux personnes qui se trouvent dans la pièce.
- ▶ Ne jamais introduire d'objets dans l'appareil pour éviter de se blesser.

La manipulation non conforme de l'appareil peut en diminuer la puissance, voire l'endommager et blesser les personnes présentes.

- ▶ Ne pas bloquer les entrées et sorties d'air des appareils.
- ▶ Fermer les portes et les fenêtres pendant le fonctionnement.
- ▶ Éviter la pénétration d'eau dans l'unité intérieure.
- ▶ Contrôler régulièrement l'usure et la bonne fixation du support de montage de l'unité extérieure.
- ▶ Ne pas peser sur l'unité extérieure, par ex. en y posant des objets ou en s'appuyant dessus.
- ▶ Veiller à ce que la poussière, la vapeur et l'humidité soient réduites au minimum dans le local d'installation.
- ▶ Ne pas utiliser de gaz facilement inflammables à proximité des appareils, par ex. provenant des sprays.
- ▶ Si le climatiseur semble ne pas fonctionner correctement (par ex. odeur de brûlé, câble défectueux), l'arrêter immédiatement et le déconnecter.

⚠ Sécurité des appareils électriques à usage domestique et utilisations similaires

Pour éviter les risques dus aux appareils électriques, les prescriptions suivantes s'appliquent conformément à la norme EN 60335-1 :

«Cet appareil peut être utilisé par des enfants à partir de 8 ans ainsi que par des personnes aux capacités physiques, sensorielles ou mentales réduites ou dénuées d'expérience ou de connaissance, s'ils (si elles) sont correctement surveillé(e)s ou si des instructions relatives à l'utilisation de l'appareil en toute sécurité leur ont été données et si les risques encourus ont été appréhendés. Les enfants ne doivent pas jouer avec l'appareil. Le nettoyage et l'entretien ne doivent pas être exécutés par des enfants sans surveillance.»

«Si le raccordement au réseau électrique est endommagé, il doit être remplacé par le fabricant, son service après-vente ou une personne disposant d'une qualification similaire pour éviter tout danger.»

1.3 Remarques relatives à cette notice

Les illustrations sont regroupées en fin de document. Le texte contient des renvois vers les illustrations.

Selon les modèles, les produits peuvent différer des représentations figurant dans cette notice.

1.4 Avis important pour les pays scandinaves

Le produit n'est pas conçu pour le chauffage dans les pays scandinaves. Son utilisation conforme à l'usage prévu est le refroidissement.

2 Informations sur le produit

2.1 Déclaration de conformité

La fabrication et le fonctionnement de ce produit répondent aux directives européennes et nationales en vigueur.

 Le marquage CE prouve la conformité du produit avec toutes les prescriptions européennes légales, qui prévoient la pose de ce marquage.

Le texte complet de la déclaration de conformité est disponible sur Internet : www.bosch-homecomfort.fr.

2.2 Caractéristiques techniques de la commande à distance

Alimentation électrique	2 piles AAA
Portée du signal	8 m
Température d'ambiance admissible	-5 °C ... 60 °C

Tab. 2

2.3 Utilisation avec un climatiseur Multi-split

L'unité intérieure peut être utilisée dans un système avec groupe extérieur Multi-split. Dans ce cas, les fonctions suivantes sont désactivées :

- Fonctions d'économies d'énergie **Save** et **Power control** (régulation de l'énergie)
- Auto-nettoyage (iClean)
- Réduction du bruit (Silent mode)
- Mode manuel
- Détection de fuite de réfrigérant
- Mode économie d'énergie automatique en mode veille (1 W standby)



Le CL3200iM W 20 E est uniquement disponible dans le système Multisplit (CL5000M).

3 Utilisation

3.1 Aperçu de l'unité intérieure

Légende de la figure 1:

- [1] Protection supérieure
- [2] Emplacement pour petit filtre
- [3] Filtre à air
- [4] Face arrière de l'écran
- [5] Touche pour mode manuel
- [6] Tôle de guidage de l'air

Écran de l'unité intérieure

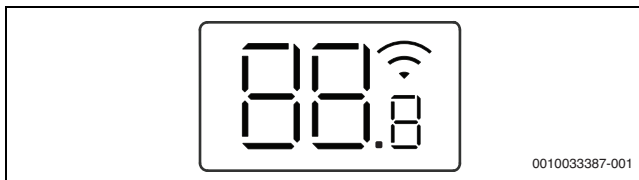

Symbole	Explication
Nombre 200	Affichage de la température
	Connexion WLAN ¹⁾ active
	S'affiche pour certaines fonctions lorsque celles-ci sont activées. Indique que le minuteur d'activation est actif lorsque l'unité intérieure est désactivée.
OF	S'affiche pour certaines fonctions lorsque celles-ci sont désactivées.
dF	Dégivrage automatique actif
FP	Protection antigel active : l'unité intérieure maintient la température ambiante à au moins 8 °C.
CL	La fonction auto-nettoyage est active (iClean)
Ex, Px, Fx	Code de défaut («x» pour n'importe quel chiffre).

1) Possible uniquement avec la passerelle IP comme accessoire.

Tab. 3 Symboles à l'écran

3.2 Présentation de la télécommande

Touches de la télécommande

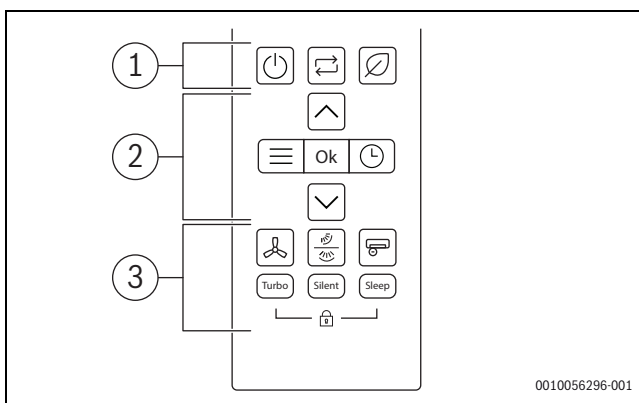

Pos.	Touche	Fonction
1		Marche/arrêt.
		Définir le mode de fonctionnement
		Save







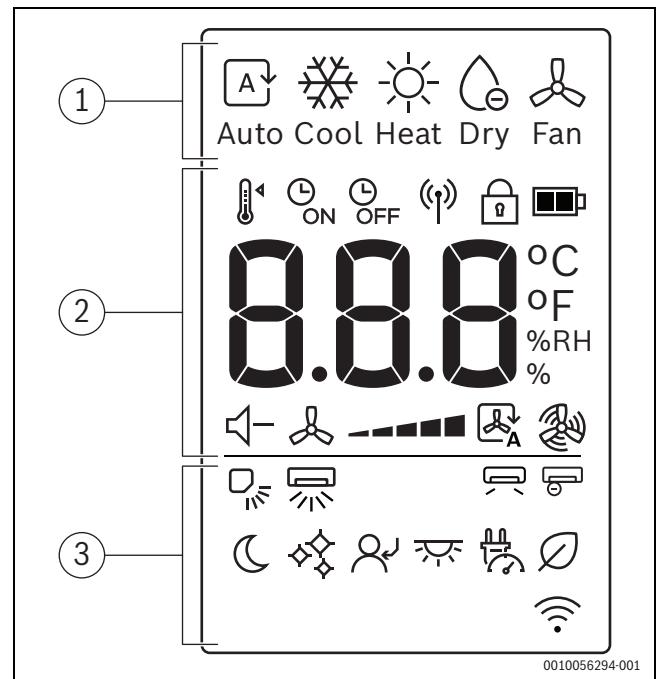



Pos.	Touche	Fonction
2		Menu
	Ok	Confirmation de la sélection
		Réglage du timer
		Augmentation de la température
		Abaissement de la température
3		Vitesse du ventilateur
		Balayage vertical/horizontal
		Super ioniseur
	Turbo	Mode Turbo
	Silencieux	Mode silencieux
	Nuit	Mode nuit
		Sécurité enfants

Tab. 4 Touches de la télécommande

Écran de la télécommande



Pos.	Symbole	Définition
1		Mode de fonctionnement : mode automatique
		Mode de fonctionnement : mode refroidissement
		Mode de fonctionnement : mode chauffage
		Mode de fonctionnement : mode déshumidification
		Mode de fonctionnement : mode ventilateur
2		Température de consigne
		Programmateur ON
		Programmateur OFF
		Transmission de signal
		Sécurité enfants
		Niveau de charge des piles
	°C/°F/ %HR	Affichage de valeur : affiche la température de consigne, le taux d'humidité relative de l'air et la minuterie.
		Mode silencieux
		Vitesse du ventilateur
		Mode Auto ventilateur
		Mode puissance max. ventilateur

Pos.	Symbole	Définition
3		Balayage vertical - auto
		Balayage horizontal - auto
		Wind avoid me (flux d'air indirect)
		Super ioniseur
		Mode nuit
		iClean
		Follow Me
		Affichage LED et alarme sonore marche/arrêt
		Power control (régulation de l'énergie)
		Save

Tab. 5 Symboles sur l'écran de la télécommande

3.3 Utilisation de la commande à distance

La portée du signal est de 8 m. Les objets mal placés ou l'utilisation de certaines lampes fluorescentes dans la même pièce peut influencer la transmission du signal.

- ▶ Orienter la commande à distance vers l'écran de réception du signal et appuyer sur la touche souhaitée.
L'appareil émet un bip lorsqu'il reçoit un signal.

AVIS

Le bon fonctionnement de la commande à distance peut être entravé durablement.

- ▶ Ne pas soumettre la commande à distance à la lumière solaire directe.
- ▶ Ne pas laisser la commande à distance à proximité d'un chauffage.
- ▶ Protéger la commande à distance de l'humidité et des chocs.

3.4 Connectivité

La connexion WLAN nécessite l'installation d'une passerelle IP (accès-voix).

3.5 Réglage du mode de fonctionnement principal

Mise en marche/arrêt de l'unité

- ▶ Appuyer sur la touche  pour allumer ou éteindre l'unité :
L'unité démarre dans le mode de fonctionnement défini.





Il est également possible de sélectionner des réglages lorsque l'unité est éteinte. L'unité enregistre les réglages et les conserve même en cas de panne de courant.



Après la mise hors-service, l'unité reste en mode veille. Une technologie intelligente de marche/arrêt active un mode d'économie d'énergie automatique en mode veille (1 W standby).

Mode automatique





En mode automatique, l'unité permute automatiquement entre les modes Chauffage et Refroidissement pour conserver la température choisie.

- ▶ Appuyer plusieurs fois sur la touche  jusqu'à ce que  apparaisse à l'écran.
- ▶ Sélectionner la température requise à l'aide des touches  et .





La vitesse de rotation du ventilateur ne peut pas être réglée en mode automatique.

Mode refroidissement

- ▶ Appuyer à plusieurs reprises sur la touche  jusqu'à ce que  apparaisse à l'écran.
- ▶ Sélectionner la température requise à l'aide des touches  et .
- ▶ Appuyer sur la touche  jusqu'à atteindre la vitesse de l'air requise.



Mode ventilation

- ▶ Appuyer plusieurs fois sur la touche  jusqu'à ce que  apparaisse à l'écran.
- ▶ Appuyer sur la touche  jusqu'à atteindre la vitesse de rotation du ventilateur requise.



La température ne peut pas être réglée ni affichée en mode ventilateur.





Mode déshumidification

- ▶ Appuyer plusieurs fois sur la touche  jusqu'à ce que  apparaisse à l'écran.



La vitesse de rotation du ventilateur ne peut pas être réglée ou affichée en mode Déshumidification.

Mode chauffage

- ▶ Appuyer plusieurs fois sur la touche  jusqu'à ce que  apparaisse à l'écran.
- ▶ Régler la température requise à l'aide des touches  et .
- ▶ Appuyer sur la touche  jusqu'à atteindre la vitesse de rotation du ventilateur requise.







Si la température extérieure est très basse, la puissance calorifique du système de climatisation risque de ne pas suffire. Nous recommandons le raccordement de sources de chaleur supplémentaires.





3.6 Régler la minuterie

Les minuteries d'activation et de désactivation peuvent être réglées de 0 à 24 heures, pour les 10 premières heures par étapes de 30 minutes, puis par étapes de 1 heure. La minuterie s'arrête si le réglage est de 0 heure.

Réglage de la minuterie d'activation

- ▶ Appuyer plusieurs fois sur la touche  jusqu'à ce que le symbole  apparaisse.
 - ▶ Pour régler l'heure souhaitée, appuyer plusieurs fois sur la touche  ou .
- Le réglage est enregistré rapidement.

Régler la minuterie de désactivation

- ▶ Appuyer plusieurs fois sur la touche  jusqu'à ce que le symbole  apparaisse.
 - ▶ Pour régler l'heure souhaitée, appuyer plusieurs fois sur la touche  ou .
- Le réglage est enregistré rapidement.

Couper la minuterie

- ▶ Sélectionner la minuterie correspondante à l'aide de la touche .
- ▶ Réglage des heures
La minuterie se désactive rapidement.

Combiner les minuteries

Les deux minuteries peuvent être réglées en même temps. Chaque minuterie peut être programmée de manière à être active avant l'autre.

- Régler la minuterie d'activation et de désactivation. Les réglages sont combinés automatiquement.

Heure actuelle :	13:00 h
Réglage de la minuterie d'activation	4,0 h
Réglage de la minuterie de désactivation	8,5 h
Heure d'enclenchement	17:00 h
Délai de désactivation	21:30 h

Tab. 6 Exemple



Les minuteries d'activation et de désactivation ne peuvent pas être programmées de manière à faire fonctionner l'appareil à des températures différentes ou avec d'autres réglages.

3.7 Fonctions de commande primaire

3.7.1 Réglage de la fonction d'angle variable



AVIS

Lorsque le volet d'air reste dans la position la plus basse en mode refroidissement pendant une période prolongée, de la condensation peut se former. Le réglage manuel du volet d'air peut causer des défauts.

- Utiliser uniquement la télécommande pour régler le volet d'air.

La fonction balayade peut être activée dans la position verticale ou horizontale (→ 2).



Mode balayage vertical automatique (haut/bas)

- Appuyer sur la touche . La télécommande affiche le symbole .

Pour annuler le mode balayage vertical automatique :

- Appuyer à nouveau sur la touche .

Mode balayage horizontal automatique (gauche/droite)

- Appuyer sur la touche  pendant 2 secondes pour activer le mode balayage horizontal automatique. La télécommande affiche le symbole .

Pour annuler le mode balayage horizontal automatique :





- Maintenir à nouveau la touche  pendant deux secondes.



Lors de la mise en marche de l'unité, le volet d'air se positionnera automatiquement à son angle précédent.

3.7.2 Changement de l'écran et de l'alarme sonore (Mute mode)

Pour activer ou désactiver l'écran sur l'unité intérieure et l'alarme sonore :

- Appuyer plusieurs fois sur la touche  ou sur les touches ,  jusqu'à ce que l'icône  s'affiche.
- Valider la sélection avec la touche **Ok**.

Pour afficher la température ambiante actuelle :

- Appuyer sur la touche **Silent** et la maintenir enfoncée pendant 5 secondes.

Pour afficher la température de consigne :



- Appuyer et maintenir la touche **Silent** pendant environ 5 secondes.

3.7.3 Fonction d'économie d'énergie

La fonction d'économies d'énergie suivante¹⁾ peut être sélectionnée sur le dispositif :

Save

L'unité réduit automatiquement la consommation d'énergie tout en maintenant la température ambiante souhaitée.

- Pour activer cette fonctionnalité, appuyer sur la touche . La télécommande affiche le symbole .



La fonction **Save** peut être sélectionnée uniquement dans les modes Refroidissement et Chauffage.

Appuyer sur la touche  entraînera l'arrêt du fonctionnement de la fonction **Save**.

3.7.4 Silent mode

Cette fonction²⁾ permet de réduire les bruits émis par les unités intérieure et extérieure pendant leur fonctionnement. Cela représente un atout, en particulier la nuit pour ne pas déranger les voisins.

- Appuyer sur la touche **Silent** pour activer cette fonction. La télécommande affiche le symbole .

Quitter la fonction :

- Appuyer à nouveau sur la touche **Silent**. Le symbole  disparaît de la télécommande.







La vitesse de rotation du ventilateur de l'unité intérieure est réduite au minimum. La fonction de mode silencieux est désactivée lorsqu'une vitesse de rotation du ventilateur supérieure de l'unité intérieure est réglée.

Lorsque l'unité est en fonctionnement silencieux, il n'est pas possible d'atteindre la puissance thermique/frigorifique car le compresseur de l'unité extérieure fonctionne à faible fréquence.

3.7.5 Wind avoid me (fonction de flux d'air indirect)

Cette fonction³⁾ permet d'éviter un débit d'air direct sur l'utilisateur.

- Appuyer plusieurs fois sur la touche  ou sur les touches ,  jusqu'à ce que l'icône  s'affiche.
- Valider la sélection avec la touche **Ok**.



La fonction est disponible uniquement dans le mode Refroidissement, le mode Déshumidification et le mode ventilation.

1) La fonction d'économies d'énergie n'est pas disponible dans le système Multisplit.
2) La fonction Silent mode n'est pas disponible dans le système Multisplit.
3) La fonction Wind avoid me n'est pas disponible dans le système Multisplit.

3.7.6 Puissance max froid/Puissance max chaud

Lorsque Puissance max froid/Puissance max chaud est activée, l'unité intérieure fonctionne à puissance maximale pendant 30 minutes pour rapidement réchauffer ou refroidir la pièce.

- ▶ Puissance max froid : activer le mode Refroidissement et appuyer sur la touche **Turbo**.
- ▶ Puissance max chaud : activer le mode Chauffage et appuyer sur la touche **Turbo**.
La télécommande affiche le symbole .

Quitter la fonction :



- ▶ Appuyer à nouveau sur la touche **Turbo**.
Le symbole  disparaît de la télécommande.



Cette fonction est disponible uniquement dans les modes Refroidissement et Chauffage.

iClean

L'unité dispose d'une fonction d'autonettoyage¹⁾ pour l'échangeur thermique de l'unité intérieure. La fonction d'autonettoyage élimine la poussière, la moisissure et la graisse à l'origine de mauvaises odeurs. Son fonctionnement repose sur le givrage automatique, le dégivrage rapide et le séchage de l'échangeur, ce qui permet d'éliminer efficacement ces impuretés.

- ▶ Appuyer plusieurs fois sur la touche  ou sur les touches **^**, **v** jusqu'à ce que l'icône  s'affiche.
- ▶ Valider la sélection avec la touche **Ok**.



CL apparaît sur l'écran de l'unité intérieure lorsque l'autonettoyage est en cours. L'autonettoyage s'arrête automatique après 20 à 45 minutes.

3.7.7 Protection antigel (8 °C Heating)

La protection hors gel peut être activée pour maintenir la température ambiante à minimum 8 °C.

- ▶ En mode chauffage 2x appuyer sur la touche **v** dans un délai de 1 seconde.
L'appareil reste désactivé jusqu'à ce que la température soit inférieure à 8 °C.

Quitter la fonction :

- ▶ Appuyer sur la touche  ou toute autre touche.



Fp apparaît à l'écran de l'unité intérieure lorsque la fonction de protection antigel est activée.

3.7.8 Fonction de sécurité enfants

Les touches de la télécommande peuvent être verrouillées à l'aide de la sécurité enfants.

Pour activer la fonction :



- ▶ Appuyer simultanément sur les touches **Turbo** et **Sleep** pendant 5 secondes.
La télécommande affiche le symbole .

Pour désactiver la fonction :

- ▶ Appuyer simultanément sur les touches **Turbo** et **Sleep** pendant 3 secondes.
Le symbole  disparaît de la télécommande.

Super ioniseur (fonction air frais)

Lorsque cette fonction est sélectionnée, un composant interne de l'unité intérieure est excité et les ions libérés se dispersent dans la pièce pour contrer les polluants aériens tels que la moisissure, les virus et les allergènes, améliorant ainsi la qualité de l'air intérieur.

- ▶ Pour activer cette fonction, appuyer sur la touche .
La télécommande affiche le symbole .

Quitter la fonction :



- ▶ Appuyer à nouveau sur la touche .

3.7.9 Power control (régulation de l'énergie)

Les options de régulation d'énergie suivantes²⁾ sont disponibles. Deux des options de régulation de l'énergie peuvent être sélectionnées pour réduire la consommation d'énergie de l'appareil :

- **Power control** (100 %) : fonctionnement normal (quitter la fonction Power control (régulation de l'énergie))
- **Power control** (75 %) : consommation électrique réduite de 25 %
- **Power control** (50 %) : consommation électrique réduite de 50 %



Pour sélectionner l'option de régulation d'énergie souhaitée :

- ▶ Appuyer plusieurs fois sur la touche  ou sur les touches **^**, **v** jusqu'à ce que  s'affiche.
- ▶ Valider avec la touche **Ok**.
- ▶ Appuyer sur les touches **^** et **v** et sélectionner le niveau de régulation de l'énergie souhaité (100 %, 75 %, 50 %).
- ▶ Valider avec la touche **Ok**.



La fonction **Power control** (régulation de l'énergie) peut être sélectionnée uniquement dans le mode Refroidissement.

3.8 Autres fonctions

- ▶ Appuyer sur la touche **Set**.
- ▶ Sélectionner la fonction avec la touche **Set** ou les touches **^**, **v**.
 -  = fonction mise en veille
 -  = fonction suivez-moi
 -  = fonction commande sans fil
- ▶ Confirmer la sélection avec la touche **OK**.

Quitter la fonction :

- ▶ Répéter les étapes ci-dessus.

3.8.1 Mode nuit

Cette fonction est destinée à économiser de l'énergie pendant les temps d'inactivité. Après une heure, le dispositif chauffe ou refroidit moins fort. Pour ce faire, la température de consigne est modifiée de 1 °C °C. Après deux heures, la température de consigne est modifiée de 1 °C °C supplémentaire. La nouvelle température est ensuite maintenue.

Pour activer la fonction :

- ▶ Appuyer sur la touche **Sleep**.
La télécommande affiche le symbole .

Pour désactiver la fonction :

- ▶ Appuyer à nouveau sur la touche **Sleep** ou après 8 heures de fonctionnement en mode Nuit.
Le symbole  disparaît de la télécommande.







Cette fonction n'est pas disponible dans les modes Déshumidification et Ventilateur.

1) La fonction iClean n'est pas disponible dans la fonction Multisplit.

2) La fonction de régulation de l'énergie n'est pas disponible dans le système Multisplit.

3.8.2 Fonction Follow Me (Follow me)

La fonction prend la température depuis la sonde de la télécommande afin de mesurer la température à des intervalles de 3 minutes. L'unité intérieure est désormais commandée sur la base de ces valeurs de mesure.





- ▶ Appuyer plusieurs fois sur la touche  ou sur les touches  et  jusqu'à ce que l'icône  s'affiche.
- ▶ Valider la sélection avec la touche **Ok**.



La fonction Follow Me est disponible uniquement dans le mode Refroidissement, le mode Chauffage et le mode Auto.

Fonction de contrôle à distance

Cette fonction a pour but d'établir une connexion via WLAN. Si l'unité n'affiche pas la fonction :

- ▶ Appuyer plusieurs fois sur la touche  ou sur les touches  et  jusqu'à ce que  s'affiche.
- ▶ Valider la sélection avec la touche **Ok**.

4 Elimination des défauts

4.1 Défauts avec affichage (Self diagnosis function)

Si un défaut survient en cours de marche, les LED clignotent pendant un certain temps ou l'écran affiche un code de défaut (par ex. EH 02).

Si un défaut persiste pendant plus de 10 minutes :

- ▶ Couper l'alimentation électrique pendant un bref moment puis remettre l'unité intérieure en marche.

Si un défaut ne peut pas être éliminé :

- ▶ Contacter le service après-vente et indiquer le code de défaut et les paramètres de l'appareil.

4.2 Défauts sans message

Si des défauts surviennent en cours de marche, et ne peuvent pas être éliminés :

- ▶ Contacter le service après-vente et indiquer la panne ainsi que les caractéristiques de l'appareil.

Défaut	Cause possible
La puissance de l'unité intérieure est trop faible.	Température réglée trop haut ou trop bas. Le filtre à air est encrassé et doit être nettoyé. Influence ambiante défavorable sur l'unité intérieure, par ex. en raison d'obstacles placés devant les ouvertures d'air des appareils, de portes/fenêtres ouvertes dans la pièce ou de sources de chaleur importantes dans la pièce. Le fonctionnement silencieux est activé et empêche l'utilisation de la pleine puissance.
L'unité intérieure ne s'enclenche pas.	L'unité intérieure dispose d'un mécanisme de protection contre la surcharge. Le temps d'attente pour redémarrer l'unité intérieure peut prendre 3 minutes. Les piles de la commande à distance sont vides. La minuterie est activée.
Le mode passe des modes refroidissement ou chauffage au mode ventilateur.	L'unité intérieure change le mode pour éviter la formation de gel. La température réglée est temporairement atteinte.
L'unité intérieure génère une brume blanche.	Dans les régions humides, une forte différence de température entre l'air ambiant et l'air climatisé peut former une brume blanche.
Les unités intérieure et extérieure génèrent une brume blanche.	Si le chauffage tourne juste après le dégivrage automatique, le taux important d'humidité de l'air peut générer de la brume blanche.
Les unités intérieure et extérieure font du bruit.	L'unité intérieure peut faire du bruit lorsque la grille de circulation d'air réinitialise sa position. Un léger bruit de sifflement pendant la marche est normal. Il est provoqué par la circulation du réfrigérant. Un grincement peut provenir de la dilatation ou de la rétraction des éléments en métal ou en plastique sur l'appareil lors du chauffage/refroidissement. Pendant le fonctionnement, l'unité extérieure fait divers autres bruits qui sont normaux.
Les unités intérieure ou extérieure évacuent de la poussière.	Si la mise hors service dure longtemps, de la poussière peut s'accumuler dans les appareils s'ils ne sont pas recouverts.
Mauvaise odeur pendant le fonctionnement.	Des mauvaises odeurs provenant de l'air peuvent pénétrer et se répartir dans les appareils. Le filtre à air peut être moisi et doit être nettoyé.
Le ventilateur de l'unité extérieure tourne constamment.	Le ventilateur est réglé différemment afin d'assurer un fonctionnement optimal.
Le fonctionnement est irrégulier ou imprévisible ou l'unité intérieure ne réagit pas.	Des interférences provenant de stations de téléphonie mobile ou d'amplificateurs de signaux externes peuvent agir sur l'unité intérieure. ▶ Couper l'unité intérieure de l'alimentation électrique pendant un court instant, puis la redémarrer.
Le déflecteur d'air ou les lamelles de débit d'air ne bougent pas correctement.	Le déflecteur d'air ou les lamelles de débit d'air ont été réglés manuellement ou sont mal montés. ▶ Désactiver l'unité intérieure et vérifier si les composants sont bien enclenchés. ▶ Enclencher l'unité intérieure.

Tab. 7

5 Entretien



PRUDENCE

Risque d'électrocution ou danger dû à des pièces en mouvement

- ▶ Avant tous types d'opérations de maintenance, couper l'alimentation électrique.
- ▶ Les étapes de l'entretien qui ne sont pas indiquées ici doivent être effectuées par une entreprise spécialisée.

5.1 Changer les piles

2 piles AAA sont nécessaires. L'utilisation de piles rechargeables n'est pas recommandée.

- ▶ Retirer le cache du compartiment des piles (→ fig. 3).
- ▶ Introduire les nouvelles piles et veiller à la polarité exacte.
- ▶ Remettre le cache en place.

5.2 Nettoyage de l'appareil et de la commande à distance

AVIS

Appareils endommagés suite à un nettoyage non conforme !

- ▶ Ne pas verser d'eau dessus ni éclabousser directement.
 - ▶ Ne pas utiliser d'eau chaude, de poudre à récurer ou de détergents puissants.
-
- ▶ Pour nettoyer l'unité et la commande à distance, les essuyer avec un chiffon doux.
 - ▶ L'unité extérieure ne peut être nettoyée que par un professionnel qualifié.

5.3 Nettoyer le filtre à air

AVIS

Le filtre à air peut se déformer s'il est soumis à la lumière directe du soleil.

- ▶ Ne pas soumettre le filtre à air à la lumière directe du soleil.

Nettoyer le filtre à air toutes les 2 semaines ainsi qu'avant et après une mise hors service prolongée.

- ▶ Désactiver l'unité intérieure.
- ▶ Relever le couvercle supérieur de l'unité intérieure.
- ▶ Appuyer le filtre à air vers le haut et le retirer (→ fig. 4).
- ▶ Retirer les petits filtres à air si existants (→ fig. 1, [2]).
- ▶ Nettoyer les petits filtres à air avec un aspirateur à main.
- ▶ Rincer le grand filtre à air avec de l'eau chaude et un détergent doux, puis le sécher à l'ombre.
- ▶ Remettre les petits filtres à air et le grand filtre à air en place.

5.4 Mise hors service prolongée

Avant une mise hors service prolongée :

- ▶ Nettoyer le filtre à air.
- ▶ Activer l'auto-nettoyage de l'unité intérieure avec la touche **Clean**.
- ▶ Après l'auto-nettoyage, enclencher le ventilateur jusqu'à ce que l'unité intérieure soit sèche.
- ▶ Désactiver l'unité intérieure et la couper de l'alimentation électrique.
- ▶ Retirer les piles de la commande à distance.
- ▶ Protéger l'appareil de la poussière.

5.5 Mode manuel

AVIS

Appareils endommagés suite à un fonctionnement non conforme

Le mode manuel n'est pas prévu pour une utilisation durable.

- ▶ Ne l'utiliser que pour les tests et les cas d'urgence.
 - ▶ Ne l'utiliser que pendant un court moment.
-
- ▶ Désactiver l'unité intérieure.
 - ▶ Relever le couvercle supérieur de l'unité intérieure.
 - ▶ Avec un objet fin, appuyer sur la touche du refroidissement manuel :
 - Appuyer une fois : le mode automatique est forcé.
 - Appuyer deux fois : le mode refroidissement est forcé.
 - Appuyer trois fois : l'unité intérieure est désactivée.
 - ▶ Pour rétablir le fonctionnement normal, utiliser la commande à distance.

6 Protection de l'environnement et recyclage

La protection de l'environnement est un principe de base du groupe Bosch. Nous accordons une importance égale à la qualité de nos produits, à leur rentabilité et à la protection de l'environnement. Les lois et prescriptions concernant la protection de l'environnement sont strictement observées. Pour la protection de l'environnement, nous utilisons, tout en respectant les aspects économiques, les meilleurs technologies et matériaux possibles.

Emballages

En matière d'emballages, nous participons aux systèmes de mise en valeur spécifiques à chaque pays, qui visent à garantir un recyclage optimal. Tous les matériaux d'emballage utilisés respectent l'environnement et sont recyclables.

Appareils usagés

Les appareils usés contiennent des matériaux qui peuvent être réutilisés. Les composants se détachent facilement. Les matières synthétiques sont marquées. Ceci permet de trier les différents composants en vue de leur recyclage ou de leur élimination.

Déchet d'équipement électrique et électronique



Ce symbole signifie que le produit ne doit pas être éliminé avec les autres déchets, mais doit être acheminé vers des points de collecte de déchets pour le traitement, la collecte, le recyclage et l'élimination.

Le symbole s'applique aux pays concernés par les règlements sur les déchets électroniques, par ex. la « Directive européenne 2012/19/CE sur les appareils électriques et électroniques usagés ». Ces règlements définissent les conditions-cadres qui s'appliquent à la reprise et au recyclage des appareils électroniques usagés dans certains pays.

Comme les appareils électroniques peuvent contenir des substances dangereuses, ils doivent être recyclés de manière responsable pour réduire les éventuels dommages environnementaux et risques pour la santé humaine. De plus, le recyclage des déchets électroniques contribue à préserver les ressources naturelles.

Pour de plus amples informations sur l'élimination écologique des appareils électriques et électroniques usagés, veiller contacter l'administration locale compétente, les entreprises chargées de l'élimination des déchets ou les revendeurs, auprès desquels le produit a été acheté.

Des informations complémentaires sont disponibles ici :

www.bosch-homecomfortgroup.com/en/company/legal-topics/weee/



Piles

Les piles ne doivent pas être recyclées avec les ordures ménagères. Les piles usagées doivent être collectées dans les systèmes de collecte locale.

Fluide frigorigène R32



L'appareil contient un gaz à effet de serre fluoré R32 (potentiel de réchauffement global 675¹⁾) dont l'inflammabilité et la toxicité sont moindres (A2L ou A2).

Le volume contenu est indiqué sur la plaque signalétique de l'unité extérieure.

Les réfrigérants sont un danger pour l'environnement et doivent être collectés et recyclés séparément.

1) conformément à l'annexe I de l'ordonnance (UE) n° 517/2014 du Parlement Européen et du Conseil du 16 Avril

7 Déclaration de protection des données



Nous, **[FR] elm.leblanc S.A.S., 124-126 rue de Stalingrad, 93711 Drancy Cedex, France, [BE] Bosch Thermotechnology n.v./s.a., Zandvoortstraat 47, 2800 Mechelen, Belgique, [LU] Ferroknepper Buderus S.A., Z.I. Um Monkeler, 20, Op den Drieschen, B.P.201 L-4003 Esch-sur-Alzette,**

Luxembourg, traitons les informations relatives au produit et à son installation, l'enregistrement du produit et les données de l'historique du client pour assurer la fonctionnalité du produit (art. 6 (1) phrase 1 (b) du RGPD), pour remplir notre mission de surveillance et de sécurité du produit (art. 6 (1) phrase 1 (f) RGPD), pour protéger nos droits en matière de garantie et d'enregistrement de produit (art. 6 (1) phrase 1 (f) du RGPD), pour analyser la distribution de nos produits et pour fournir des informations et des offres personnalisées en rapport avec le produit (art. 6 (1) phrase 1 (f) du RGPD). Pour fournir des services tels que les services de vente et de marketing, la gestion des contrats, le traitement des paiements, la programmation, l'hébergement de données et les services d'assistance téléphonique, nous pouvons exploiter les données et les transférer à des prestataires de service externes et/ou à des entreprises affiliées à Bosch. Dans certains cas, mais uniquement si une protection des données appropriée est assurée, les données à caractère personnel peuvent être transférées à des destinataires en dehors de l'Espace économique européen. De plus amples informations sont disponibles sur demande. Vous pouvez contacter notre responsable de la protection des données à l'adresse suivante : Data Protection Officer, Information Security and Privacy (C/ISP), Robert Bosch GmbH, Postfach 30 02 20, 70442 Stuttgart, ALLEMAGNE.

Vous avez le droit de vous opposer à tout moment au traitement de vos données à caractère personnel conformément à l'art. 6 (1) phrase 1 (f) du RGPD pour des motifs qui vous sont propres ou dans le cas où vos données personnelles sont utilisées à des fins de marketing direct. Pour exercer votre droit, contactez-nous via l'adresse **[FR] privacy.ttfr@bosch.com, [BE] privacy.ttbe@bosch.com, [LU] DPO@bosch.com**. Pour de plus amples informations, veuillez scanner le QR code.

Sadržaj

1	Objašnjenje simbola i upute za siguran rad	102
1.1	Objašnjenje simbola	102
1.2	Opće sigurnosne upute	102
1.3	Napomene o ovim uputama	103
1.4	Važna obavijest za područje Skandinavije	103
2	Podaci o proizvodu	103
2.1	Izjava o usklađenosti	103
2.2	Tehnički podaci daljinskog upravljača	103
2.3	Uporaba s multi split klima-uređajem	103
3	Rukovanje	104
3.1	Pregled unutarnje jedinice	104
3.2	Pregled daljinskog upravljača	104
3.3	Korištenje daljinskog upravljača	105
3.4	Povezivost	105
3.5	Postavljanje glavnog načina rada	105
3.6	Postavljanje brojača vremena	105
3.7	Primarne funkcije za rukovanje	106
3.7.1	Postavljanje funkcije zakretanja krilaca	106
3.7.2	Promjena prikaza na zaslonu i zvona alarma (Mute mode)	106
3.7.3	Funkcija uštede energije	106
3.7.4	Silent mode	106
3.7.5	Wind avoid me (funkcija neizravnog strujanja zraka)	106
3.7.6	Turbo hlađenje / turbo grijanje	106
3.7.7	Zaštita od smrzavanja (8 °C Heating)	107
3.7.8	Funkcija zaštite za djecu	107
3.7.9	Upravljanje potrošnjom električne energije	107
3.8	Ostale funkcije	107
3.8.1	Noćni način rada	107
3.8.2	Funkcija Prati me / "Follow me" (Follow me)	107
4	Uklanjanje problema	108
4.1	Smetnje s prikazom (Self diagnosis function)	108
4.2	Smetnje bez prikaza	108
5	Održavanje	109
5.1	Zamjena baterija	109
5.2	Čišćenje uređaja i daljinskog upravljača	109
5.3	Čišćenje zračnog filtra	109
5.4	Dulje stavljanje izvan pogona	109
5.5	Ručni pogon	109
6	Zaštita okoliša i zbrinjavanje u otpad	110
7	Napomena o zaštiti podataka	110

1 Objašnjenje simbola i upute za siguran rad

1.1 Objašnjenje simbola

Upute upozorenja

U uputama za objašnjenje signalne riječi označavaju vrstu i težinu posljedica u slučaju nepridržavanja mjera za uklanjanje opasnosti.

Sljedeće signalne riječi su definirane i mogu biti upotrijebljene u ovom dokumentu:



OPASNOST znači da će se pojaviti teške do po život opasne ozljede.



UPOZORENJE znači da se mogu pojaviti teške do po život opasne tjelesne ozljede.



OPREZ znači da može doći do lakše ili umjerene tjelesne ozljede.





NAPOMENA

NAPOMENA znači da može doći do materijalne štete.

Važne informacije



Ovim simbolom označene su važne informacije koje ne predstavljaju opasnost za ljude ili stvari.

Simbol	Značenje
	Upozorenje zbog zapaljivih tvari: rashladno sredstvo R32, u ovom proizvodu, je plin niske zapaljivosti i niske toksičnosti (A2L ili A2).
	Tijekom instalacije i održavanja proizvoda potrebno je nositi zaštitne rukavice.
	Održavanje treba obavljati kvalificirana osoba koja se pridržava napomena iz uputa za održavanje.
	Tijekom rada slijedite napomene iz uputa za uporabu.

tab. 1

1.2 Opće sigurnosne upute

Napomene za ciljanu grupu

Ove upute za rukovanje namijenjene su korisnicima klima-uređaja. Napomene u svim uputama relevantnima za sustav moraju se poštovati. Nepoštivanje može dovesti do materijalnih šteta i osobnih ozljeda ili opasnosti po život.

- ▶ Prije korištenja pročitajte i sačuvajte upute za rukovanje svih sastavnih dijelova sustava.
- ▶ Pridržavajte se uputa za siguran rad i upozorenja.

▲ Namjenska uporaba

Unutarnja jedinica namijenjena je za ugradnju unutar zgrade s priključkom na vanjsku jedinicu i dodatne dijelove sustava, npr. regulator.

Vanjska jedinica namijenjena je za ugradnju izvan zgrade s priključkom na jednu ili više unutarnjih jedinica i dodatne dijelove sustava, npr. regulatori.

Klimatizacijski uređaj namijenjen je samo za komercijalnu/privatnu upotrebu, pri čemu odstupanja temperature od zadanih vrijednosti neće naštetiti živim bićima ili materijalima. Ovaj klimatizacijski uređaj nije prikladan za precizno namještanje i održavanje željene apsolutne vlažnosti.

SVAKA DRUGA PRIMJENA NIJE PROPISNA. Nepravilna uporaba i pritom nastala šteta ne podliježu jamstvu.

Za instalaciju na posebnim mjestima (podzemna garaža, tehničke prostorije, balkon ili drugi poluotvoreni prostori):

- ▶ Prije svega se držite zahtjeva za mjesto instalacije u tehničkoj dokumentaciji.

▲ Opće opasnosti rashladnog sredstva

- ▶ Ovaj je uređaj napunjen rashladnim sredstvom. Plin rashladnog sredstva može stvoriti otrovne plinove u dodiru s vatrom.
- ▶ redovito pozovite ovlaštenog stručnjaka da provjeri i održi sustav.
- ▶ Sumnjate li da istječe rashladno sredstvo, dobro prozračite prostoriju i obavijestite ovlašteni stručni servis.

▲ Promjene i popravci

Nestručne promjene na klima-uređaju mogu uzrokovati ozljede i/ili materijalne štete.

- ▶ Radove smije izvoditi samo ovlašteni stručni servis.
- ▶ Ne vršite promjene na vanjskoj i unutarnjoj jedinici ili na drugim dijelovima klima-uređaja.
- ▶ Prije bilo kakvih radova održavanja odvojite klima-uređaj od opskrbe strujom.

▲ Napomene o rukovanju sustavom

Pogrešna uporaba klima-uređaja može utjecati na vaše zdravlje.

- ▶ Ne izlažite tijelo dulje vrijeme izravnoj zračnoj struji.
- ▶ Nalaze li se u prostoriji dojenčad, djeca, starije osobe, osobe vezane za krevet ili invalidi, osigurajte da je temperatura u prostoriji primjerena za njih.
- ▶ Nikada ne umećite predmete u uređaj – možete se ozlijediti.

Pogrešno rukovanje uređajem može dovesti do smanjenja snage, oštećenja uređaja i ozljeda.

- ▶ Ne blokirajte ulaze i izlaze zraka na uređajima.
- ▶ Vrata i prozori trebaju biti zatvoreni tijekom rada.
- ▶ Zaštitite unutarnju jedinicu od ulaska vode.
- ▶ Redovito provjeravajte istrošenost i čvrst dosjed montažnog postolja vanjske jedinice.
- ▶ Ne opterećujte vanjsku jedinicu, npr. predmetima ili osobama.
- ▶ Prašinu, pare i vlagu u prostoru gdje je postavljena unutarnja jedinica držite na najmanjoj mogućoj mjeri.
- ▶ Ne upotrebljavajte lako zapaljive plinove u blizini uređaja, npr. iz limenki za raspršivanje.
- ▶ Ako vam se čini da nešto nije u redu s klima-uređajem (npr. miris izgaranja, neispravan kabel), odmah obustavite rad uređaja i odvojite ga od opskrbe strujom.

▲ Sigurnost električnih uređaja za uporabu u kući i slične svrhe

Za izbjegavanje opasnosti od električnih uređaja vrijede sljedeće norme prema EN 60335-1:

„Ovaj uređaj mogu koristiti djeca od 8 godina i osobe sa ograničenim fizičkim, osjetilnim ili mentalnim sposobnostima ili nedostatkom iskustva i znanja samo ako ih se nadzire ili ako su temeljito upućeni u sigurno korištenje uređaja te stoga razumiju moguće opasnosti koje mogu nastati. Djeca se ne smiju igrati uređajem. Čišćenje i održavanje od strane korisnika ne smiju izvoditi djeca bez nadzora.“

„Ako je vod mrežnog priključka oštećen, nadomjestiti ga moraju proizvođač, služba za korisnike ili neka druga kvalificirana osoba, kako bi se izbjegle opasnosti.“

1.3 Napomene o ovim uputama

Sve se slike nalaze na kraju ovih uputa. Tekst sadrži upućivanja na slike.

Određeni modeli proizvoda mogu se razlikovati od prikaza u ovim uputama.

1.4 Važna obavijest za područje Skandinavije

Na području Skandinavije proizvod nije namijenjen za grijanje. Njegova je predviđena namjena hlađenje.

2 Podaci o proizvodu

2.1 Izjava o usklađenosti

Po konstrukciji i ponašanju u radu ovaj proizvod odgovara europskim i nacionalnim standardima.



"CE" oznaka sukladnosti potvrđuje usklađenost proizvoda sa svim primjenjivim pravnim propisima EU, koji predviđaju stavljanje te oznake.

Cjeloviti tekst EU-izjave o sukladnosti dostupan je na internetu: www.bosch-homecomfort.hr.

2.2 Tehnički podaci daljinskog upravljača

Napajanje naponom	2 baterije AAA
Domet signala	8 m
Dopuštena okolna temperatura	-5 °C ... 60 °C

tab. 2

2.3 Uporaba s multi split klima-uređajem

Unutarnja jedinica može se koristiti u sustavu s multi split klima-uređajem. U tom slučaju onemogućene su sljedeće funkcije:

- Funkcije uštede energije **Save** i **Upravljanje potrošnjom električne energije**
- Samočišćenje (iClean)
- Smanjenje buke (Silent mode)
- Ručni pogon
- Otkrivanje istjecanja rashladnog sredstva
- Automatsko prebacivanje u način uštede energije u stand-by režimu (1 W standby)



CL3200iM W 20 E dostupan je samo u multi split sustavu (CL5000M).

3 Rukovanje

3.1 Pregled unutarnje jedinice

Legenda uz sl. 1:

- [1] Gornji poklopac
- [2] Mjesto za mali filter
- [3] Zračni filter
- [4] Poledina zaslona
- [5] Tipka za ručni pogon
- [6] Lim za vođenje zraka

Zaslon unutarnje jedinice

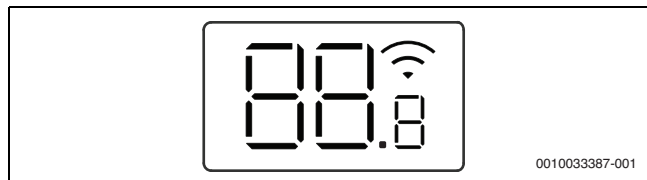

0010033387-001

Simbol	Tumačenje
Broj	Indikator temperature
	Veza WLAN ¹⁾ aktivan
	Pokazuje se kada se uključuju određene funkcije. Kada je isključena unutarnja jedinica, pokazuje da je aktivan brojač vremena za uključivanje.
OF	Pokazuje se kada se isključuju određene funkcije.
dF	Automatsko odmrzavanje aktivno
FP	Zaštita od smrzavanja aktivna: unutarnja jedinica održava sobnu temperaturu na najmanje 8 °C.
CL	Funkcija samostalnog čišćenja je aktivna (iClean)
Ex, Px, Fx	Kôd smetnje („x“ predstavlja bilo koju brojku).

1) Dostupno samo s IP gatewayjem kao priborom.

tab. 3 Simboli na zaslonu

3.2 Pregled daljinskog upravljača

Tipke na daljinskom upravljaču

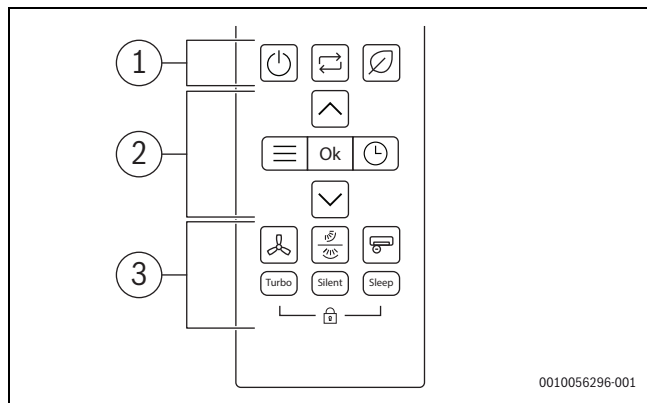

0010056296-001

Poz.	Tipka	Funkcija
1		Uključivanje/isključivanje
		Postavljanje načina rada
		Save
2		Izbornik
	Ok	Potvrda odabira
		Postavljanje tajmera
		Povećanje temperature
		Smanjenje temperature

Poz.	Tipka	Funkcija
3		Brzina ventilatora
		Zakretanje vertikalno/horizontalno
		Super ionizator
Turbo		Turbo način rada
Silent		Tihi način rada
Sleep		Noćni način rada
		Zaštita od djece

tab. 4 Tipke na daljinskom upravljaču

Zaslon daljinskog upravljača

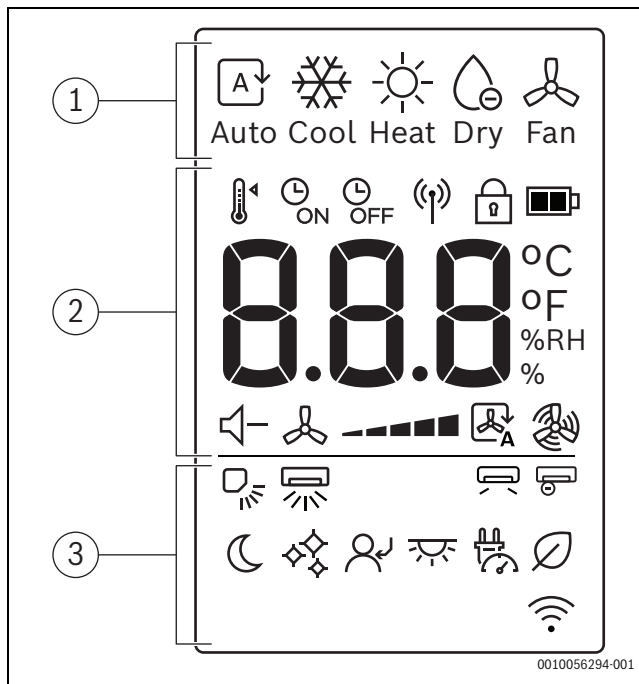

0010056294-001

Poz.	Simbol	Objašnjenje
1		Način rada: automatski
		Način rada: hlađenje
		Način rada: grijanje
		Način rada: odvlaživanje
		Način rada: samo ventilator
2		Postavljanje temperature
		Tajmer uklj.
		Tajmer isklj.
		Slanje signala
		Zaštita od djece
		Razina baterije
	°C / °F / %RH	Prikaz vrijednosti: pokazuje postavljenu temperaturu, % relativnu vlažnost i tajmer.
		Tihi način rada
		Brzina ventilatora
		Automatski način rada ventilatora
		Turbo način rada ventilatora

Poz.	Simbol	Objašnjenje	
3		Vertikalno zakretanje – automatski	
		Horizontalno zakretanje – automatski	
		Neizravno strujanje zraka	
		Napredni ionizator	
		Noćni način rada	
		iClean	
		Follow me	
		LED zaslon i uključivanje/isključivanje zvona alarma	
		Upravljanje potrošnjom električne energije	
		Save	
			Prikaz značajke bežičnog (wireless) upravljanja

tab. 5 Simboli na zaslonu daljinskog upravljača

3.3 Korištenje daljinskog upravljača

Domet signala iznosi 8 m. Prepreke na putu ili upotreba određenih fluorescentnih svjetiljki u istoj prostoriji mogu utjecati na prijenos signala.

- ▶ Usmjerite daljinski upravljač prema prozoru za prijam signala na uređaju i pritisnite željenu tipku.
Uređaj će ispustiti zvučni signal kada primi signal.

NAPOMENA

Ispravan rad daljinskog upravljača može biti trajno narušen.

- ▶ Ne izlažite daljinski upravljač izravnom sunčevom svjetlu.
- ▶ Ne ostavljajte daljinski upravljač u blizini grijača.
- ▶ Zaštitite daljinski upravljač od vlage i udara.

3.4 Povezivost

Za povezivanje na WLAN mora se instalirati IP-Gateway (dodatni pribor).

3.5 Postavljanje glavnog načina rada

Uključivanje/isključivanje jedinice

- ▶ Za uključivanje ili isključivanje jedinice pritisnite tipku :
Uređaj se pokreće u postavljenom načinu rada.

Postavke se mogu odabrati i kada je jedinica isključena. Jedinica sprema postavke i zadržava ih i u slučaju nestanka struje.



Nakon isključivanja jedinica ostaje u stanju mirovanja. Inteligentna tehnologija uključivanja/isključivanja omogućuje automatsko prebacivanje u način uštede energije u stand-by režimu (1 W standby).

Automatski način

U automatskom načinu rada jedinica se automatski prebacuje između načina grijanja i hlađenja kako bi se održala željena temperatura.

- ▶ Pritisnite tipku sve dok se ne pojavi na zaslonu.
- ▶ Odaberite željenu temperaturu tipkama i .



Brzina ventilatora ne može se podešavati u automatskom načinu rada.

Režim hlađenja

- ▶ Pritisnite tipku sve dok se na zaslonu ne pojavi .
- ▶ Odaberite željenu temperaturu tipkama i .
- ▶ Pritisnite tipku dok ne dosegnete potrebnu brzinu puhanja.

Način ventilatora

- ▶ Pritisnite tipku sve dok se ne pojavi na zaslonu.
- ▶ Pritisnite tipku dok ne dosegnete potrebnu brzinu ventilatora.



Temperatura se ne može podešavati niti prikazivati u načinu ventilatora.

Način odvlaživanja

- ▶ Pritisnite tipku sve dok se na zaslonu ne pojavi .



Brzina ventilatora ne može se podešavati ni prikazati u načinu odvlaživanja.

Režim grijanja

- ▶ Pritisnite tipku sve dok se na zaslonu ne pojavi .
- ▶ Postavite željenu temperaturu tipkama i .
- ▶ Pritisnite tipku dok ne dosegnete potrebnu brzinu ventilatora.



Ako je vanjska temperatura jako niska, učinak grijanja klimatizacijskog uređaja možda neće biti dostatan. Preporučujemo priključivanje dodatnih izvora topline.

3.6 Postavljanje brojača vremena

Brojač vremena za uključivanje i isključivanje možete podesiti od 0 do 24 sata: za prvih 10 sati u koracima od 30 minuta, a zatim u koracima od 1 sata. Namjestite li 0 sati, brojač vremena se prekida.

Podešavanje brojača vremena za uključivanje

- ▶ Pritisnite tipku dok se ne pojavi simbol .
- ▶ Pritisnite tipku ili da biste podesili željeno vrijeme. Nakon kraćeg vremena postavka se preuzima.

Podešavanje brojača vremena za isključivanje

- ▶ Pritisnite tipku dok se ne pojavi simbol .
- ▶ Pritisnite tipku ili da biste podesili željeno vrijeme. Nakon kraćeg vremena postavka se preuzima.

Prekid brojača vremena

- ▶ Tipkom odaberite željeni brojač vremena.
- ▶ Podesite 0.0 sati. Nakon kraćeg vremena prekida se brojač vremena.

Kombiniranje brojača vremena

Možete istovremeno podesiti oba brojača vremena. Svaki brojač vremena možete programirati tako da se aktivira prije drugoga.

- ▶ Podesite brojač vremena za uključivanje i isključivanje. Postavke se automatski kombiniraju.

Aktualno vrijeme	13:00 h
Postavka brojača vremena za uključivanje	4,0 h
Postavka brojača vremena za isključivanje	8,5 h
Vrijeme uključivanja	17:00 h
Vrijeme isključivanja	21:30 h

tab. 6 Primjer



Brojač vremena za uključivanje i isključivanje ne možete programirati za rad uređaja s različitim temperaturama ili drugim postavkama.

3.7 Primarne funkcije za rukovanje

3.7.1 Postavljanje funkcije zakretanja krilaca



NAPOMENA

Ako krilce ostane dulje vrijeme u najnižem položaju tijekom načina hlađenja, može se stvoriti kondenzat. Ručno pomicanje krilca može uzrokovati smetnje.

- ▶ Za namještanje krilca koristite isključivo daljinski upravljač.

Funkcija zakretanja krilaca može se mijenjati u vertikalnom ili horizontalnom položaju (→ 2).



Automatsko vertikalno zakretanje krilaca (gore/dolje)

- ▶ Pritisnite tipku .
- Daljinski upravljač prikazuje simbol .

Za prekid automatskog vertikalnog zakretanja krilaca:

- ▶ Ponovno pritisnite tipku .

Automatsko horizontalno zakretanje krilaca (lijevo/desno)

- ▶ Pritisnite tipku  2 sekunde da biste aktivirali automatsko horizontalno zakretanje krilaca.
- Daljinski upravljač prikazuje simbol .

Za prekid automatskog horizontalnog zakretanja krilaca:





- ▶ Ponovno pritisnite tipku  dvije sekunde.



Prilikom uključivanja jedinice položaj krilca automatski će se vratiti na prethodno postavljeni kut.

3.7.2 Promjena prikaza na zaslonu i zvona alarma (Mute mode)

Za uključivanje ili isključivanje zaslona na unutarnjoj jedinici i zvona alarma:

- ▶ Pritišćite tipku  ili tipke ,  sve dok se ne prikaže ikona .
- ▶ Potvrdite odabir tipkom **Ok**.

Za prikaz trenutne sobne temperature:

- ▶ Pritisnite tipku **Silent** i držite je pritisnutom 5 sekundi.

Za prikaz postavljene temperature:



- ▶ Pritisnite tipku **Silent** i držite je pritisnutom dodatnih 5 sekundi.

3.7.3 Funkcija uštede energije

Sljedeća funkcija uštede energije¹⁾ može biti odabrana na uređaju:

Save

Jedinica automatski smanjuje potrošnju električne energije i istodobno održava željenu sobnu temperaturu.

- ▶ Pritisnite tipku  da biste aktivirali tu postavku.
- Daljinski upravljač prikazuje simbol .



Funkcija **Save** može se odabrati samo u načinima rada hlađenja i grijanja.

Pritisak na tipku  prekinut će način rada **Save**.

3.7.4 Silent mode

Ta funkcija²⁾ smanjuje buku koju tijekom rada emitiraju unutarnja i vanjska jedinica. To je osobito korisno noću, kada morate pokazati obzir prema svojim susjedima.

- ▶ Pritisnite tipku **Silent** da biste aktivirali tu funkciju.
- Daljinski upravljač prikazuje simbol .

Prekid funkcije:

- ▶ Ponovno pritisnite tipku **Silent**.
- Simbol  na daljinskom upravljaču nestaje.







Brzina ventilatora unutarnje jedinice smanjit će se na najmanju razinu. Ako postavite veću brzinu ventilatora unutarnje jedinice, tihi će se način rada deaktivirati.

Kada je jedinica u tihom načinu rada, možda neće biti moguće postići potreban učinak hlađenja/grijanja jer kompresor u vanjskoj jedinici radi na niskoj frekvenciji.

3.7.5 Wind avoid me (funkcija neizravnog strujanja zraka)

Ta funkcija³⁾ sprečava izravno puhanje zraka u tijelo.

- ▶ Pritišćite tipku  ili tipke ,  sve dok se ne prikaže ikona .
- ▶ Potvrdite odabir tipkom **Ok**.



Ta je funkcija dostupna samo u načinu hlađenja, odvlaživanja i ventilatora.

3.7.6 Turbo hlađenje / turbo grijanje

Kada je aktivno turbo hlađenje / turbo grijanje, unutarnja jedinica radi maksimalnom snagom 30 minuta kako bi brzo zagrijala ili ohladila prostoriju.

- ▶ Turbo hlađenje: uključite način hlađenja i pritisnite tipku **Turbo**.
- ▶ Turbo grijanje: uključite način grijanja i pritisnite tipku **Turbo**.
- Daljinski upravljač prikazuje simbol .

Prekid funkcije:





- ▶ Ponovno pritisnite tipku **Turbo**.
- Simbol  na daljinskom upravljaču nestaje.



Ta je funkcija dostupna samo u načinima hlađenja i grijanja.

iClean

Jedinica ima funkciju samočišćenja⁴⁾ izmjenjivača topline unutarnje jedinice. Funkcija samočišćenja uklanja prašinu, plijesan i masnoću koja može dovesti do neugodnih mirisa. Djeluje tako što automatski smrzava pa brzo odmrzava led, a zatim koristi vrući zrak za sušenje izmjenjivača topline, učinkovito uklanjajući te nečistoće.

- ▶ Pritišćite tipku  ili tipke ,  sve dok se ne prikaže ikona .
- ▶ Potvrdite odabir tipkom **Ok**.



Kada je samočišćenje u tijeku, na zaslonu unutarnje jedinice pojavljuje se **CL**. Samočišćenje automatski završava nakon 20 do 45 minuta.

1) Funkcija uštede energije nije dostupna u multi split sustavu.

2) Funkcija Silent mode nije dostupna u multi split sustavu.

3) Funkcija Wind avoid me nije dostupna u multi split sustavu.

4) Funkcija iClean nije dostupna među funkcijama multi split sustava.

3.7.7 Zaštita od smrzavanja (8 °C Heating)

Zaštitu od zamrzavanja možete aktivirati da biste sobnu temperaturu održavali pri najmanje 8 °C.

- ▶ U pogonu grijanja 2x pritisnite tipku  unutar 1 sekunde. Uređaj ostaje isključen dok temperatura ne padne ispod 8 °C.

Prekid funkcije:

- ▶ Pritisnite tipku ,  ili bilo koju drugu tipku.



Kada je funkcija zaštite od smrzavanja aktivna, na zaslonu unutarnje jedinice pojavljuje se **Fp**.

3.7.8 Funkcija zaštite za djecu

Tipke daljinskog upravljača mogu se zaključati s pomoću zaštite za djecu.

Za aktivaciju funkcije:



- ▶ Istodobno pritisnite tipke **Turbo i Sleep** 5 sekundi. Daljinski upravljač prikazuje simbol .

Za deaktivaciju funkcije:

- ▶ Istodobno pritisnite tipke **Turbo i Sleep** 3 sekundi. Simbol  na daljinskom upravljaču nestaje.

Super ionizator (funkcija svježeg zraka)

Kada je ta funkcija odabrana, unutarnja komponenta unutarnje jedinice bit će pod naponom, a oslobođeni ioni širit će se u prostoriju kako bi neutralizirali onečišćenja koja se prenose zrakom, kao što su plijesan, virusi i alergeni, osiguravajući bolju kvalitetu zraka u zatvorenom prostoru.

- ▶ Pritisnite tipku  da biste aktivirali tu funkciju. Daljinski upravljač prikazuje simbol .

Prekid funkcije:







- ▶ Ponovno pritisnite tipku .

3.7.9 Upravljanje potrošnjom električne energije

Dostupne su sljedeće¹⁾ mogućnosti upravljanja potrošnjom električne energije. Dvije od opcija upravljanja potrošnjom električne energije mogu se odabrati kako bi se smanjila potrošnja električne energije uređaja:

- **Upravljanje potrošnjom električne energije (100 %):** normalni rad (izlazak iz funkcije upravljanja potrošnjom električne energije)
- **Upravljanje potrošnjom električne energije (75 %):** smanjenje potrošnje električne energije za 25 %
- **Upravljanje potrošnjom električne energije (50 %):** smanjenje potrošnje električne energije za 50 %





Da biste odabrali željenu opciju upravljanja potrošnjom električne energije:

- ▶ Pritišćite tipku  ili tipke ,  sve dok se ne prikaže .
- ▶ Potvrdite tipkom **Ok**.
- ▶ Pritisnite tipke  i  i odaberite željenu razinu upravljanja potrošnjom električne energije (100 %, 75 %, 50 %).
- ▶ Potvrdite tipkom **Ok**.



Funkcija **Upravljanje potrošnjom električne energije** može se odabrati samo u načinu hlađenja.

3.8 Ostale funkcije

- ▶ Pritisnite tipku **Set**.
- ▶ Odaberite funkciju tipkom **Set** ili tipkama , .
 -  = funkcija načina mirovanja
 -  = funkcija "slijedi me"
 -  = funkcija bežičnog upravljanja
- ▶ Odabir potvrdite tipkom **OK**.

Završetak funkcije:

- ▶ Ponovite prethodne korake.

3.8.1 Noćni način rada

Svrha te funkcije jest ušteda energije tijekom vremena mirovanja/spavanja. Nakon sat vremena uređaj grije ili hladi manje intenzivno. Da bi se to postiglo, postavljena temperatura mijenja se za 1 °C. Nakon dva sata postavljena temperatura mijenja se za dodatnih 1 °C. Zatim se održava nova temperatura.

Za aktivaciju funkcije:

- ▶ Pritisnite tipku **Sleep**. Daljinski upravljač prikazuje simbol .

Za deaktivaciju funkcije:

- ▶ Ponovno pritisnite tipku **Sleep** ili se sama deaktivira nakon 8 sati rada u tom načinu. Simbol  na daljinskom upravljaču nestaje.



Funkcija nije dostupna u načinima odvlaživanja i ventilatora.

3.8.2 Funkcija Prati me / "Follow me" (Follow me)

Funkcija aktivira senzor daljinskog upravljača na trenutačnoj lokaciji kako bi se izmjerila temperatura u intervalima od 3 minute. Nakon toga unutarnja jedinica regulira se prema tim mjerenjima.





- ▶ Pritišćite tipku  ili tipke  i  sve dok se ne prikaže ikona .
- ▶ Potvrdite odabir tipkom **Ok**.



Funkcija Prati me (Follow me) dostupna je samo u načinu hlađenja, grijanja i automatskom načinu rada.

Funkcija bežičnog upravljanja (wireless)

Ta funkcija namijenjena je uspostavljanju veze putem WLAN-a. Ako jedinica ne prikazuje funkciju:

- ▶ Pritišćite tipku  ili tipke  i  sve dok se ne prikaže .
- ▶ Potvrdite odabir tipkom **Ok**.

1) Funkcija upravljanja potrošnjom električne energije nije dostupna u multi split sustavu.

4 Uklanjanje problema

4.1 Smetnje s prikazom (Self diagnosis function)

Ako se tijekom rada pojavi smetnja, LED svjetla trepere dulje vrijeme ili se na zaslonu pojavljuje kôd smetnje (npr. EH 02).

Ako je smetnja prisutna dulje od 10 minuta:

- ▶ Nakratko prekinite napajanje naponom i ponovo uključite unutarnju jedinicu.

Ako se smetnja ne može ukloniti:

- ▶ Nazovite stručni servis te prijavite kôd smetnje i podatke uređaja.

4.2 Smetnje bez prikaza

Ako se tijekom rada pojave smetnje koje ne možete otkloniti:

- ▶ Nazovite stručni servis te prijavite smetnju i podatke uređaja.

Smetnja	Mogući uzrok
Snaga unutarnje jedinice preslaba je.	Temperatura je postavljena na previsoku ili prenisku vrijednost.
	Zračni je filter zaprljan i morate ga očistiti.
	Nepovoljan utjecaj na unutarnju jedinicu, npr. zbog prepreka ispred otvora za zrak uređaja, zbog otvorenih vrata/prozora u prostoriji ili zbog jakih izvora topline u prostoriji.
	Tihi je pogon aktiviran i sprječava rad punom snagom.
Unutarnja se jedinica ne uključuje.	Unutarnja jedinica ima zaštitni mehanizam protiv preopterećenja. Možda ćete morati pričekati do 3 minute da postane moguće ponovno pokretanje unutarnje jedinice.
	Baterije daljinskog upravljača prazne su.
	Uključen je vremenski brojač.
Način rada mijenja se iz hlađenja ili grijanja u ventilatorski režim.	Unutarnja jedinica mijenja način rada da bi spriječila nastanak mraza.
	Podešena je temperatura privremeno postignuta.
Unutarnja jedinica proizvodi bijelu maglu.	Velika razlika u temperaturi zraka prostorije i klimatiziranog zraka može u vlažnim regijama uzrokovati bijelu maglu.
Unutarnja i vanjska jedinica proizvode bijelu maglu.	Ako se nakon automatskog odmrzavanja odmah uključi pogon grijanja, može nastati bijela magla zbog povećane vlage u zraku.
Unutarnja i vanjska jedinica proizvode zvukove.	Unutarnja jedinica može brujati kada se rešetka za strujanje zraka vraća u početni položaj.
	Normalno je da se tijekom rada čuje blago pištanje. Uzrokuje ga tok rashladnog sredstva.
	Može se čuti škripanje jer se metalni i plastični dijelovi uređaja šire ili skupljaju tijekom grijanja/hlađenja.
	Vanjska jedinica tijekom rada proizvodi razne druge zvukove koji su normalni.
Unutarnja ili vanjska jedinica izbacuje prašinu.	Ako uređaji stoje izvan pogona dulje vrijeme nepokriveni, u njima se može nakupiti prašina.
Neugodan miris tijekom rada.	Neugodni mirisi iz zraka mogu ući u uređaje i proširiti se.
	Zračni filter može biti pljesniv i morate ga očistiti.
Ventilator vanjske jedinice ne radi trajno.	Ventilatorom se različito upravlja da bi se postigao optimalan rad.
Rad je neredovit ili nepredvidljiv ili unutarnja jedinica ne reagira.	Interferencije mobilnih radiotornjeva ili stranih pojačivača signala mogu utjecati na unutarnju jedinicu. ▶ Nakratko odvojite unutarnju jedinicu od opskrbe strujom i ponovo je pokrenite.
Lim za vođenje zraka ili lamela za zračnu struju ne pomiče se pravilno.	Lim za vođenje zraka ili lamele za zračnu struju ručno su podešeni ili nisu pravilno montirani. ▶ Isključite unutarnju jedinicu i provjerite jesu li dijelovi ispravno uglavljeni. ▶ Uključite unutarnju jedinicu.

tab. 7

5 Održavanje



OPREZ

Opasnost od strujnog udara ili dijelova u pokretu

- ▶ Prije bilo kakvih radova održavanja prekinite opskrbu strujom.
- ▶ Korake održavanja koji ovdje nisu navedeni smije obavljati samo ovlašteni stručni servis.

5.1 Zamjena baterija

Potrebne su 2 baterije veličine AAA. Ne preporučujemo upotrebu punjivih baterija.

- ▶ Skinite poklopac pretinca za baterije (→ slika 3).
- ▶ Umetnite nove baterije i pritom pazite na ispravni polaritet.
- ▶ Vratite poklopac pretinca za baterije.

5.2 Čišćenje uređaja i daljinskog upravljača

NAPOMENA

Oštećenje uređaja zbog nestručnog čišćenja!

- ▶ Ne prskajte ili polijevajte izravno vodom.
- ▶ Ne upotrebljavajte vruću vodu, abrazivni prašak ili jaka otapala.
- ▶ Očistite unutarnju jedinicu i daljinski upravljač tako da ih prebrišete vlažnom krpom.
- ▶ Vanjsku jedinicu smije čistiti samo ovlašteni stručni servis.

5.3 Čišćenje zračnog filtra

NAPOMENA

Zračni se filtar može izobličiti na izravnom sunčevom svjetlu.

- ▶ Ne izlažite zračni filtar izravnom sunčevom svjetlu.

Čistite zračne filtre svaka 2 tjedna te prije i nakon duljih razdoblja kada je uređaj izvan pogona.

- ▶ Isključite unutarnju jedinicu.
- ▶ Otklopite gornji poklopac unutarnje jedinice.
- ▶ Pritisnite zračni filtar prema gore i izvucite ga (→ slika 4).
- ▶ Uklonite male zračne filtre ako postoje (→ slika 1, [2]).
- ▶ Očistite male zračne filtre ručnim usisavačem.
- ▶ Isperite veliki zračni filtar toplom vodom i blagim sredstvom za čišćenje te ga ostavite u sjeni da se osuši.
- ▶ Ponovo postavite male zračne filtre i veliki zračni filtar.

5.4 Dulje stavljanje izvan pogona

Prije duljeg stavljanja izvan pogona:

- ▶ Očistite zračni filtar.
- ▶ Aktivirajte samostalno čišćenje unutarnje jedinice tipkom **Clean**.
- ▶ Nakon samostalnog čišćenja uključite ventilatorski režim i pričekajte da se unutarnja jedinica osuši.
- ▶ Isključite unutarnju jedinicu i odvojite je od opskrbe strujom.
- ▶ Izvadite baterije iz daljinskog upravljača.
- ▶ Zaštitite uređaje od prašine.

5.5 Ručni pogon

NAPOMENA

Oštećenje uređaja zbog nepravilnog rada

Ručni pogon nije namijenjen za trajnu uporabu.

- ▶ Upotrebljavajte ga samo za ispitivanja ili hitne slučajeve.
- ▶ Upotrebljavajte ga samo nakratko.
- ▶ Isključite unutarnju jedinicu.
- ▶ Otklopite gornji poklopac unutarnje jedinice.
- ▶ Tankim predmetom pritisnite tipku za ručni pogon hlađenja:
 - Pritisnite jednom: prisilno se uključuje automatski režim.
 - Pritisnite dvaput: prisilno se uključuje pogon hlađenja.
 - Pritisnite triput: isključuje se unutarnja jedinica.
- ▶ Da biste vratili normalni pogon, upotrijebite daljinski upravljač.

6 Zaštita okoliša i zbrinjavanje u otpad

Zaštita okoliša je osnovno načelo poslovanja tvrtke Bosch Gruppe. Kvaliteta proizvoda, ekonomičnost i zaštita okoliša su jednako važni za nas. Striktno se pridržavamo zakona i propisa o zaštiti okoliša. U svrhu zaštite okoliša te poštivanja ekonomskih načela koristimo samo najbolju tehniku i materijale.

Ambalaža

Kod ambalažiranja držimo se sustava recikliranja koji su specifični za određene države te koje osiguravaju optimalnu reciklažu. Svi upotrijebljeni materijali za ambalažu ne štete okolini i mogu se reciklirati.

Stari uređaj

Stari uređaji sadrže materijale koji se mogu ponovno vrednovati. Komponente se lako mogu odvojiti. Plastični dijelovi su označeni. Tako se mogu sortirati razne skupine komponenata te ponovno iskoristiti ili zbrinuti.

Elektronički i električni stari uređaji



Ovaj simbol označava da se proizvod ne smije zbrinjavati s drugim otpadom, nego se mora predati prihvatnom centru za obradu, skupljanje, recikliranje i odlaganje.

Simbol vrijedi za države s propisima za zbrinjavanje električnog i elektroničkog otpada, npr. "Europska Direktiva

2012/19/EZ o otpadnoj električnoj i elektroničkoj opremi". Ti propisi određuju okvirne uvjete koji vrijede za povrat i recikliranje starih elektroničkih uređaja u pojedinim državama.

Budući da elektronički uređaji mogu sadržavati opasne tvari, moraju se reciklirati savjesno kako bi se smanjile moguće ekološke štete i opasnosti za ljudsko zdravlje. Osim toga recikliranje elektroničkog otpada pridonosi očuvanju prirodnih resursa.

Dodatne informacije o ekološkom zbrinjavanju otpadne električne i elektroničke opreme potražite kod odgovornih ustanova u blizini, svojoj tvrtki za odlaganje otpada ili trgovca koji vam je prodao proizvod.

Detaljnije informacije možete pronaći ovdje:

www.bosch-homecomfortgroup.com/en/company/legal-topics/weee/

Baterije

Baterije se ne smiju bacati u kućanski otpad. Istrošene baterije moraju se odlagati u sklopu lokalnih sustava za zbrinjavanje otpada.

Rashladno sredstvo R32



Uređaj sadrži fluorirani staklenički plin R32 (potencijal globalnog zatopljenja 675¹⁾) niske zapaljivosti i niske otrovnosti (A2L ili A2).

Sadržana količina navedena je na tipskoj pločici vanjske jedinice.

Rashladna sredstva predstavljaju opasnost za okoliš te ih morate zasebno prikupiti i odložiti u otpad.

7 Napomena o zaštiti podataka



Mi, **Robert Bosch d.o.o., Toplinska tehnika, Kneza Branimira 22, 10 040 Zagreb - Dubrava, Hrvatska**, obrađujemo informacije o proizvodu i upute za ugradnju, tehničke podatke i podatke o spajanju, podatke o komunikaciji, podatke o registraciji proizvoda i povijest kupaca da bismo zajamčili

funkcionalnost proizvoda (čl. 6 st. 1. podst. 1 b GDPR-a), kako bismo ispunili svoju odgovornost nadzora proizvoda, zbog sigurnosti proizvoda i iz sigurnosnih razloga (čl. 6. st. 1. podst. 1 f GDPR-a), da bismo zajamčili svoje pravo u vezi jamstva i pitanja registracije proizvoda (čl. 6. st. 1. podst. 1 f GDPR-a) i da bismo analizirali distribuciju svojih proizvoda i pružili individualizirane informacije i ponude povezane s proizvodom (čl. 6. st. 1. podst. 1 f GDPR-a). Za pružanje usluga kao što su usluge prodaje i marketinga, upravljanje ugovorima, upravljanje plaćanjima, programiranje, hosting podataka i telefonske usluge, možemo naručiti i prenijeti podatke vanjskim pružateljima usluga i/ili povezanim poduzećima tvrtke Bosch. U nekim slučajevima, ali samo ako je zajamčena odgovarajuća zaštita podataka, osobni se podaci mogu prenijeti primateljima izvan područja Europske ekonomske zajednice. Više informacija pruža se na upit. Možete se obratiti našem službeniku za zaštitu podataka na adresi: Data Protection Officer, Information Security and Privacy (C/ISP), Robert Bosch GmbH, Postfach 30 02 20, 70442 Stuttgart, NJEMAČKA.

Imate pravo prigovora na obradu vaših osobnih podataka na temelju čl. 6. st. 1. podst. 1 f GDPR-a na temelju stanja koja se odnose na vašu određenu situaciju ili kada se osobni podaci obrađuju zbog izravnih marketinških svrha, i to bilo kada. Kako biste ostvarili svoja prava, obratite nam se putem **privacy.rbkn@bosch.com**. Za više informacija slijedite QR kod.

1) na temelju Priloga I. Uredbe (EU) br. 517/2014 Europskog parlamenta i Vijeća od 16. travnja 2014.

Tartalomjegyzék

1 Szimbólumok magyarázata és biztonsági tudnivalók . . .	111
1.1 Szimbólum-magyarázatok	111
1.2 Általános biztonsági tudnivalók	111
1.3 Ezzel az utasítással kapcsolatos tudnivalók	112
1.4 Fontos tudnivalók a skandináv régió számára	112
2 A termékre vonatkozó adatok	112
2.1 Megfelelőségi nyilatkozat	112
2.2 A távszabályozó műszaki adatai	112
2.3 Használat multisplit-klimaberendezéssel	112
3 Kezelés	113
3.1 A beltéri egység áttekintése	113
3.2 Távszabályozó áttekintése	113
3.3 A távszabályozó kezelése	114
3.4 Csatlakozás	114
3.5 A fő üzemmód beállítása	114
3.6 Időzítő beállítása	114
3.7 Elsődleges működési funkciók	115
3.7.1 A légtérrelés funkció beállítása	115
3.7.2 A kijelző és a riasztási hangjelzés módosítása (Mute mode)	115
3.7.3 Energiatakarékossági funkció	115
3.7.4 Silent mode	115
3.7.5 Wind avoid me (Közvetett légáramlás funkció)	115
3.7.6 Turbo hűtés /Turbo fűtés	115
3.7.7 Fagyvédelem (8 °C Heating)	116
3.7.8 Gyerekzár funkció	116
3.7.9 Teljesítményszabályozás	116
3.8 További funkciók	116
3.8.1 Alvás üzemmód	116
3.8.2 "Kövessen" funkció (Follow me)	116
4 Zavarelhárítás	117
4.1 Üzemzavarok kijelzéssel (Self diagnosis function)	117
4.2 Kijelzés nélküli üzemzavarok	117
5 Karbantartás	118
5.1 Elemek kicserélése	118
5.2 A készülék és a távszabályozó tisztítása	118
5.3 A levegőszűrő cseréje	118
5.4 Hosszabb idejű üzemén kívül helyezés	118
5.5 Kézi üzem	118
6 Környezetvédelem és megsemmisítés	119
7 Adatvédelmi nyilatkozat	119

1 Szimbólumok magyarázata és biztonsági tudnivalók

1.1 Szimbólum-magyarázatok

Figyelmeztetések

A figyelmeztetésekben jelzőszavak jelölik a következmények fajtáját és súlyosságát, ha a veszély elhárítására vonatkozó intézkedések nem történnek meg.

A következő jelzőszavak vannak definiálva és kerülhetnek felhasználásra a jelen dokumentumban:

 **VESZÉLY**
VESZÉLY azt jelenti, hogy súlyos, akár életveszélyes személyi sérülések következhetnek be.





 **FIGYELMEZTETÉS**
FIGYELMEZTETÉS azt jelenti, hogy súlyos vagy életveszélyes személyi sérülések léphetnek fel.

 **VIGYÁZAT**
VIGYÁZAT – azt jelenti, hogy könnyű vagy közepesen súlyos személyi sérülések léphetnek fel.

ÉRTESÍTÉS
ÉRTESÍTÉS – azt jelenti, hogy anyagi károk léphetnek fel.

Fontos információk

 Az emberre vagy tárgyra vonatkozó, nem veszélyt jelző információkat a szöveg mellett látható tájékoztató szimbólum jelöli.

Szimbólum	Jelentés
	Figyelmeztetés gyúlékony anyagokra: az ebben a termékben található R32 hűtőközeg egy olyan gáz, amely alacsony gyúlékonyságú és alacsony toxicitású (A2L vagy A2).
	Az üzembe helyezési és karbantartási munkák során viseljen védőkesztyűt.
	Karbantartást csak szakképzett személy végezhet, a karbantartási útmutatóban szereplő utasítások betartásával.
	Az üzemeltetés során vegye figyelembe a kezelési útmutatóban szereplő utasításokat.

1. tábl.

1.2 Általános biztonsági tudnivalók

Tudnivalók a célcsoport számára

Ez a kezelési útmutató a klímaberendezés üzemeltetője számára készült. A berendezésre vonatkozó utasításokban szereplő összes előírást be kell tartani. Figyelman kívül hagyásuk anyagi károkhoz és/vagy személyi sérülésekhez vagy akár életveszélyhez is vezethet.

- ▶ A használat előtt olvassa el a berendezés összes alkatrészének a kezelési útmutatóját és őrizze meg őket a későbbi felhasználás céljából.

- ▶ Vegye figyelembe a biztonsági tudnivalókat és a figyelmeztetéseket.

⚠ Rendeltetésszerű használat

A beltéri egységet az épületen belül történő telepítésre szánják, kültéri egységhez és egyéb rendszerelemekhez, pl. szabályozók, csatlakoztatva.

A kültéri egységet az épületen kívül történő telepítésre szánják, egy vagy több beltéri egységhez és egyéb rendszerelemekhez, pl. szabályozók, csatlakoztatva.

A klímaberendezés kizárólag kereskedelmi/magán célra és olyan helyen használható, ahol a beállított értéktől mért hőmérséklet-eltérések nem jelentenek veszélyt az élőlényekre vagy az anyagi javakra. A klímaberendezés nem alkalmas arra, hogy az abszolút páratartalmat pontosan be lehessen állítani és fenntartani vele.

Minden más alkalmazás nem rendeltetésszerűnek minősül. A szakszerűtlen használatért és az ebből eredő károkkért nem vállalunk felelősséget.

Speciális helyekre (mélygarázs, műszaki helyiségek, erkély vagy bármely félig nyitott terület) történő telepítéshez:

- ▶ Először vegye figyelembe a telepítés helyére vonatkozó követelményeket a műszaki dokumentációban.

⚠ A hűtőközeggel kapcsolatos általános veszélyek

- ▶ Ez a készülék hűtőközeggel van feltöltve. A hűtőközeggáz tűzzel érintkezve mérgező gázokat fejleszt.
- ▶ A berendezést rendszeresen ellenőriztesse egy arra feljogosított szakszervizzel és végeztesse el velük a karbantartási munkákat.
- ▶ Ha fennáll annak a lehetősége, hogy hűtőközeg szivárgott ki, a helyiséget alaposan ki kell szellőztetni és az illetékes szakembert értesíteni kell.

⚠ Átszerelés és javítások

A klímaberendezés szakszerűtlen megváltoztatása személyi sérülésekhez és/vagy anyagi károkhoz vezethet.

- ▶ Csak engedéllyel rendelkező szakvállalattal végeztesse el a munkákat.
- ▶ Soha ne módosítsa a kültéri egységet, a beltéri egységet, illetve a klímaberendezés más alkatrészait.
- ▶ A klímaberendezést bármiféle karbantartás előtt le kell választani az áramellátásról.

⚠ A berendezés kezelésével kapcsolatos tudnivalók

A klímaberendezés helytelen használata az egészséget károsíthatja.

- ▶ Ne tegye ki hosszabb ideig közvetlen légáramnak a testét.
- ▶ Újszülöttek, gyerekek, idős korúak, ágyhoz kötött betegek vagy korlátozott személyek esetén győződjön meg róla, hogy a helyiség hőmérséklete a helyiségben tartózkodók számára megfelelő.
- ▶ Soha ne dugjon be tárgyakat a készülékbe, mivel ez sérülésveszéllyel jár.

A készülék nem megfelelő kezelése a teljesítmény csökkenésétől kezdve akár a készülék károsodásához vagy személyi sérülésekhez is vezethet.

- ▶ Ne takarja le a készülék levegőbelépi és -kilépi nyílásait.
- ▶ Üzemeltetés közben csukja be az ajtókat és az ablakokat.
- ▶ A beltéri egységet védje a nedvesség behatolásával szemben.
- ▶ Rendszeresen ellenőrizze a kültéri egység szerelőkeretének kopottságát és szilárd rögzítését.
- ▶ Ne terhelje meg a kültéri egységet, pl. tárgyak vagy személyek által.
- ▶ A beltéri egység felállítási helyén tartsa minimális szinten a port, a gőzöket és a nedvességet.
- ▶ A készülék közelében ne használjon gyúlékony gázokat, például hajtógázos flakonokat.
- ▶ Ha úgy tűnik, hogy a klímaberendezéssel kapcsolatban valami nincs rendben (pl. égett szagot érez vagy a kábel megsérült), azonnal állítsa le az üzemeltetését és válassza le az áramellátásról.

⚠ Házi és egyéb hasonló használatú elektromos készülékek biztonsága

Az elektromos készülékek okozta veszélyek elkerülésére az EN 60335-1 szerint a következő szabályok érvényesek:

„Ezt a készüléket a 8 éves vagy annál idősebb gyermekeknek, valamint lecsökkent fizikai, érzékszervi vagy mentális képességekkel vagy a tapasztalat és tudás hiányával rendelkező személyeknek csak felügyelet mellett vagy a készülék biztonságos használatára vonatkozó oktatás után és a veszélyek tudatában szabad kezelniük. A gyermekeknek nem szabad játszaniuk a készülékkel. Gyermekeknek nem szabad végezniük tisztítást és felhasználói karbantartást.“

„Ha hálózati csatlakozóvezeték megsérül, akkor azt a gyártónak, az ő vevőszolgálatának vagy egy hasonló képesítésű személynek kell kicserélnie, hogy a veszélyek elkerülhetők legyenek.“

1.3 Ezzel az utasítással kapcsolatos tudnivalók

Az ábrákat az utasítás végére összegyűjtve találja meg. A szövegek utalnak az ábrákra.

A termékek a modelltől függően eltérhetnek az ebben az utasításban szereplő ábráktól.

1.4 Fontos tudnivalók a skandináv régió számára

A terméket nem a skandináv régió fűtésére tervezték. A rendeltetésszerű használata hűtés.

2 A termékre vonatkozó adatok

2.1 Megfelelőségi nyilatkozat

Ez a termék felépítését és üzemi viselkedését tekintve megfelel az európai irányelveknek és a nemzeti követelményeknek.



A CE-jelölés azt jelzi, hogy a termék megfelel a jelölés elhelyezéséről rendelkező összes EU jogi előírásnak.

A megfelelőségi nyilatkozat teljes szövege az Interneten elérhető: www.bosch-homecomfort.hu.

2.2 A távszabályozó műszaki adatai

Feszültségellátás	2 db AAA méretű elem
A jel hatótávolsága	8 m
megengedett környezeti hőmérséklet	-5 °C ... 60 °C

2. tábl.

2.3 Használat multisplit-klímaberendezéssel

A beltéri egység használható multisplit-klímaberendezéssel rendelkező rendszerben. Ebben az esetben az alábbi funkciók le vannak tiltva:

- **Energiatakarékos és Teljesítményszabályozás** energiatakarékosági funkciók
- Öntisztítás (iClean)
- Zajscökkentés (Silent mode)
- Kézi üzem
- Hűtőközeg-szivárgás észlelése
- Automatikus energiatakarékos mód készenléti üzemmódban (1 W standby)



A(z) CL3200iM W 20 E csak multisplit rendszerben érhető el (CL5000M).

3 Kezelés

3.1 A beltéri egység áttekintése

Jelmagyarázat a 1. ábrához:

- [1] Felső burkolat
- [2] Hely a kis méretű szűrőnek
- [3] Levegőszűrő
- [4] A kijelző hátoldala
- [5] Gomb kézi üzemhez
- [6] Légtelítő lemez

A beltéri egység kijelzője



Szimbólum	Magyarázat
Szám	Hőmérséklet-kijelzés
	WLAN-kapcsolat ¹⁾ aktív
	Néhány funkciónál megjelenik, ha ezt bekapcsolják. Kikapcsolt beltéri egységnél jelzi, hogy a bekapcsolási időzítő aktív.
OF	Néhány funkciónál megjelenik, ha ezt kikapcsolják.
dF	Automatikus leolvasztás aktív
Talpon t	Fagyvédelem aktív: a beltéri egység a helyiség hőmérsékletét legalább 8 °C-on tartja.
CL	Öntisztítás funkció aktív (iClean)
Ex, Px, Fx	Hibakód (az „x” egy tetszőleges számjegyet jelöl).

1) Csak IP-gateway tartozék esetén lehetséges.

3. tábl. Szimbólumok a kijelzőn

3.2 Távszabályozó áttekintése

A távszabályozó gombjai

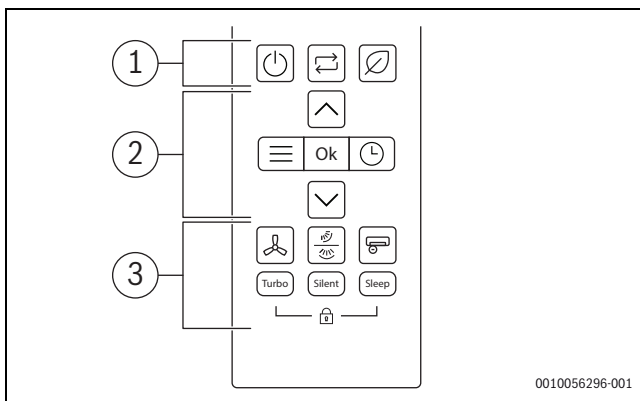

Poz.	Jel	Leírás
1		BE / KI kapcsoló
		Üzem mód beállítása
		Energiatakarékos
2		Menü
	Ok	Választás megerősítése
		Időzítő beállítása
		Hőmérséklet emelése
		Hőmérséklet csökkentése

Poz.	Jel	Leírás
3		Ventilátor sebessége
		Függőleges / vízszintes légtelítés
		Szuper ionizátor
Turbo		Turbo üzemmód
Csendes		Csendes üzemmód
Alvás		Alvás üzemmód
		Gyerekzár

4. tábl. A távszabályozó gombjai

Távszabályozó kijelzője

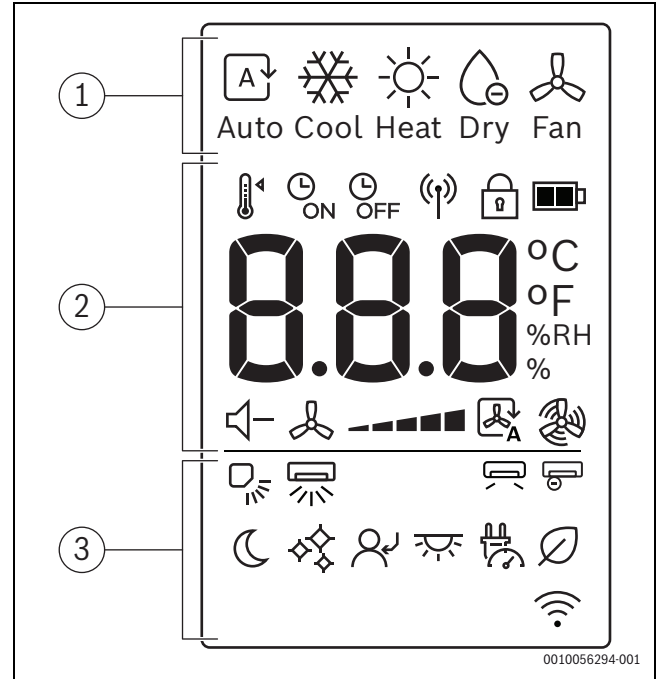

Poz.	Szimbólum	Magyarázat
1		Üzem mód: automatikus üzem
		Üzem mód: hűtési üzem
		Üzem mód: fűtési üzem
		Üzem mód: szárítási üzem
		Üzem mód: ventilátor üzem
2		Hőmérséklet állítása
		Időzítő BE
		Időzítő KI
		Jelküldés
		Gyerekzár
		Elemek töltöttségi szintje
	°C / °F / %RH	Értékkijelzés: megjeleníti a beállított hőmérséklet, a relatív páratartalom %-os értékét és az időzítőt.
		Csendes üzemmód
		Ventilátor sebessége
		Ventilátoros Auto üzemmód
		Ventilátoros Turbo üzemmód

Poz.	Szimbólum	Magyarázat
3		Függőleges légterelés – Auto
		Vízszintes légterelés – Auto
		Kerüljön el a szél
		Szuper ionizátor
		Alvás üzemmód
		iClean
		Kövessen
		LED kijelző és riasztási hangjelzés be / ki
		Teljesítményszabályozás
		Energiatakarékos
		Rádiófrekvenciás szabályozó funkció kijelzője

5. tábl. Szimbólumok a távszabályozó kijelzőjén

3.3 A távszabályozó kezelése

A jel hatótávolsága 8 m. Az útban álló tárgyak vagy az azonos helyiségben használt egyes neoncsöves lámpák a jel átvitelét befolyásolhatják.

- ▶ Irányítsa a távirányítót a készülék jelvételi ablaka felé, majd nyomja meg a kívánt gombot.
A készülék jel fogadása esetén sípoló hangot ad ki.

ÉRTESÍTÉS

A távszabályozó kifogástalan működése tartósan károsodhat.

- ▶ A távszabályozót ne tegye ki a közvetlen napsütésnek.
- ▶ A távszabályozót ne hagyja a fűtőtest közelében.
- ▶ A távszabályozót óvja a nedvességtől és az ütődésektől.

3.4 Csatlakozás

A WLAN-hez történő csatlakozáshoz egy IP-Gateway (tartozék) telepítése szükséges.

3.5 A fő üzemmód beállítása

Az egység be-/ kikapcsolása

- ▶ Az egység be- vagy kikapcsolásához nyomja meg a gombot.
Az egység a beállított üzemmódban indul el.

A beállításokat kikapcsolt egység esetén is ki lehet választani. Az egység menti a beállításokat, és áramkimaradás esetén is megőrzi őket.



Kikapcsolás után az egység készenléti üzemmódban marad. Az intelligens be-/ kikapcsolási technológia lehetővé teszi az automatikus energiatakarékos módot készenléti üzemmódban (1 W standby).

Automatikus üzem

Automatikus üzem esetén az egység automatikusan vált a fűtési és hűtési üzem között a kívánt hőmérséklet fenntartása érdekében.

- ▶ Nyomja meg ismételten a(z) gombot, amíg a(z) meg nem jelenik a kijelzőn.
- ▶ A(z) és gombok segítségével válassza ki a kívánt hőmérsékletet.



A ventilátor sebessége nem módosítható automatikus üzemben.

Hűtési üzem

- ▶ Nyomja meg ismételten a(z) gombot, amíg a(z) meg nem jelenik a kijelzőn.
- ▶ A(z) és gombok segítségével válassza ki a kívánt hőmérsékletet.
- ▶ Nyomja meg a(z) gombot a kívánt levegőáramlási sebesség eléréséig.

Ventilátoros üzemmód

- ▶ Nyomja meg ismételten a(z) gombot, amíg a(z) meg nem jelenik a kijelzőn.
- ▶ Nyomja meg a(z) gombot a ventilátor kívánt fordulatszámának eléréséig.



Ventilátor üzemmódban a hőmérsékleti érték nem állítható be és nem jeleníthető meg.

Szárítás üzem

- ▶ Nyomja meg ismételten a(z) gombot, amíg a(z) meg nem jelenik a kijelzőn.



A ventilátor sebessége nem módosítható és nem jeleníthető meg Szárítás üzemben.

Fűtési üzem

- ▶ Nyomja meg ismételten a(z) gombot, amíg a(z) meg nem jelenik a kijelzőn.
- ▶ A(z) és gombok segítségével állítsa be a kívánt hőmérsékletet.
- ▶ Nyomja meg a(z) gombot a ventilátor kívánt fordulatszámának eléréséig.



Ha a külső hőmérséklet nagyon alacsony, akkor előfordulhat, hogy a légkondicionáló berendezés fűtőteljesítménye nem lesz elegendő. Csatlakoztasson további hőforrásokat a fűtéshez.

3.6 Időzítő beállítása

A bekapcsolási és kikapcsolási időzítők 0 és 24 óra között állíthatók be, az első 10 órában 30 perces, azt követően 1 órás lépésekben. 0 óra beállítása esetén az időzítés törlődik.

A bekapcsolási időzítő beállítása

- ▶ Nyomja meg annyiszor a gombot, amíg a meg nem jelenik.
- ▶ A kívánt időpont beállításához nyomja meg a vagy a gombot.
A beállítás rövid idő után átvételre kerül.

A kikapcsolási időzítő beállítása

- ▶ Nyomja meg annyiszor a gombot, amíg a meg nem jelenik.
- ▶ A kívánt időpont beállításához nyomja meg a vagy a gombot.
A beállítás rövid idő után átvételre kerül.

Az időzítő megszakítása

- ▶ A gombbal válassza ki a megfelelő időzítőt.
- ▶ Állítsa be a 0.0 óra értéket.
Rövid idő múlva az időzítő megszakad.

Az időzítők kombinálása

A két időzítő egyidejűleg is beállítható. Minden időzítőt úgy állítson be, hogy az még a másik előtt aktiválódjon.

- ▶ Állítsa be a bekapcsolási és a kikapcsolási időzítőt.
A beállítások automatikusan kombinálódnak.

Aktuális időpont	13:00 óra
A bekapcsolási időzítő beállítása	4,0 h
A kikapcsolási időzítő beállítása	8,5 h
Bekapcsolási idő	17:00 óra
Kikapcsolási idő	21:30 óra

6. tábl. Példa



A be- és kikapcsolási időzítők arra nem programozhatók be, hogy a készüléket eltérő hőmérsékletekkel vagy eltérő beállításokkal üzemeltesse.

3.7 Elsődleges működési funkciók

3.7.1 A légtérrelés funkció beállítása



ÉRTESETÉS

Ha a lamellák hosszabb ideig a legalacsonyabb pozícióban maradnak a hűtési üzem során, kondenzvíz keletkezhet. A lamellák kézi beállítása üzemzavart okozhat.

- ▶ A lamellákat kizárólag a távvezérlővel használva állítsa be.

A légtérrelés funkció függőleges vagy vízszintes helyzetben is aktiválható (→ 2).



Automatikus függőleges légtérrelés üzem (fel/le)

- ▶ Nyomja meg a(z)  gombot.
A távvezérlő kijelzőjén megjelenik a(z)  szimbólum.

Az automatikus függőleges légtérrelés üzem kikapcsolásához:

- ▶ Nyomja meg újra a(z)  gombot.

Automatikus vízszintes légtérrelés üzem (bal / jobb)

- ▶ Az automatikus vízszintes légtérrelés üzem aktiválásához nyomja meg és tartsa lenyomva 2 másodpercig a(z)  gombot.
A távvezérlő kijelzőjén megjelenik a(z)  szimbólum.

Az automatikus vízszintes légtérrelés üzem kikapcsolásához:





- ▶ Nyomja meg ismételtlen és tartsa lenyomva két másodpercig a(z)  gombot.



Az egység bekapcsolásakor a lamellák automatikusan visszaállnak a korábbi pozíciójukba.

3.7.2 A kijelző és a riasztási hangjelzés módosítása (Mute mode)

A beltéri egység kijelzőjének és a riasztási hangjelzés be és kikapcsolásához:

- ▶ Nyomja meg ismételtlen a(z)  gombot vagy a(z)  és a(z)  gombokat, amíg megjelenik a(z)  ikon.
- ▶ Erősítse meg a kiválasztást az **Ok** gombbal.

Az aktuális helyiség hőmérsékletének megjelenítéséhez:

- ▶ Nyomja meg a **Csendes** gombot és tartsa lenyomva 5 másodpercig.

A beállított hőmérséklet megjelenítéséhez:



- ▶ Nyomja meg a **Csendes** gombot és tartsa lenyomva további 5 másodpercig.

3.7.3 Energiatakarékossági funkció

Az alábbi energiatakarékossági funkció¹⁾ választható ki a készüléken:

Energiatakarékos

Az egység automatikusan csökkenti az energiafogyasztást, miközben megőrzi a kívánt helyiség hőmérsékletet.

- ▶ A funkció aktiválásához nyomja meg a(z)  gombot.
A távvezérlő kijelzőjén megjelenik a(z)  szimbólum.



Az **Energiatakarékos** funkció csak hűtési és fűtési üzemben választható ki.

A  gomb lenyomása leállítja a **Mentés** műveletet.

3.7.4 Silent mode

Ez a funkció²⁾ csökkenti a beltéri és a kültéri egység működése közben kibocsátott zajt. Ez különösen éjszaka hasznos, ha nem szeretné zavarni a szomszédjait.

- ▶ A funkció aktiválásához nyomja meg a **Csendes** gombot.
A távvezérlő kijelzőjén megjelenik a(z)  szimbólum.

A funkcióból való kilépés:

- ▶ Nyomja meg újra a **Csendes** gombot.
Eltűnik a távvezérlő kijelzőjéről a(z)  szimbólum.







A beltéri egység ventilátorának sebessége minimális szintre csökken. Ha magasabb sebességet állít be a beltéri egység ventilátorának, akkor a csendes üzemmód kikapcsolódik.

Ha az egység csendes üzemmódban van, akkor előfordulhat, hogy az egység nem tudja biztosítani a kívánt hűtési / fűtési teljesítményt, mivel a kültéri egység kompresszora alacsony frekvencián üzemel.

3.7.5 Wind avoid me (Közvetett légáramlás funkció)

Ez a funkció³⁾ megakadályozza a testre irányuló közvetlen légáramlást.

- ▶ Nyomja meg ismételtlen a(z)  gombot vagy a(z)  és a(z)  gombokat, amíg megjelenik a(z)  ikon.
- ▶ Erősítse meg a kiválasztást az **Ok** gombbal.



Ez a funkció csak hűtési, párátlanítási és ventilátor üzemben választható ki.

3.7.6 Turbo hűtés / Turbo fűtés

Amikor a Turbo hűtés / Turbo fűtés aktiválva van, a beltéri egység maximális teljesítménnyel üzemel 30 percig, hogy gyorsan kifűtse vagy lehűtse a helyiséget.

- ▶ Turbo hűtés: kapcsolja be a Hűtési üzemet és nyomja meg a **Turbo** gombot.
- ▶ Turbo fűtés: kapcsolja be a Fűtési üzemet és nyomja meg a **Turbo** gombot.
A távvezérlő kijelzőjén megjelenik a(z)  szimbólum.

A funkcióból való kilépés:

- ▶ Nyomja meg újra a **Turbo** gombot.
Eltűnik a távvezérlő kijelzőjéről a(z)  szimbólum.







Ez a funkció csak hűtési és fűtési üzemben választható ki.

- 1) Az energiatakarékossági funkció nem érhető el a multisplit rendszerben.
- 2) A(z) Silent mode funkció nem érhető el multisplit rendszerben.
- 3) A(z) Wind avoid me funkció nem érhető el multisplit rendszerben.

iClean 

Az egység öntisztítási funkcióval rendelkezik¹⁾ a beltéri hőcserélőhöz. Az öntisztítás funkció eltávolítja a kellemetlen szagokat okozó port, penészt és zsíros lerakódásokat. Mindehhez automatikusan lefagyasztja a hőcserélő belsejét, majd gyorsan kiolvasztja azt, és végül meleg levegő segítségével megszáritja a hőcserélőt, ezáltal eltávolítva a szennyeződések.

- ▶ Nyomja meg ismételten a(z)  gombot vagy a(z)  és a(z)  gombokat, amíg megjelenik a(z)  ikon.
- ▶ Erősítse meg a kiválasztást az **Ok** gombbal.



Amikor az öntisztítás folyamatban van, a beltéri egység kijelzőjén megjelenik a(z) **CL** érték. Az öntisztítás 20–45 perc elteltével automatikusan véget ér.

3.7.7 Fagyvédelem (8 °C Heating)

A fagyvédelem bekapcsolásával a helyiség hőmérséklete nem csökken 8 °C alá.

- ▶ Fűtési üzemmódban 1 másodpercen belül nyomja meg 2x a  gombot.
A készülék kikapcsolt állapotban marad, amíg a hőmérséklet 8 °C alá nem süllyed.

A funkcióból való kilépés:

- ▶ Nyomja meg a(z)  , a(z)  vagy bármelyik másik gombot.



Amikor a Fagyvédelem funkció aktív, a beltéri egység kijelzőjén megjelenik a(z) **Fp** érték.

3.7.8 Gyerekzár funkció 

A gyerekzár használatával zárolhatók a távszabályozó gombjai.

A funkció aktiválásához:



- ▶ Nyomja meg egyidejűleg és tartsa lenyomva 5 másodpercig a **Turbo** és az **Alvás** gombokat.
A távszabályozó kijelzőjén megjelenik a(z)  szimbólum.

A funkció kikapcsolásához:

- ▶ Nyomja meg egyidejűleg és tartsa lenyomva 3 másodpercig a **Turbo** és az **Alvás** gombokat.
Eltűnik a távszabályozó kijelzőjéről a(z)  szimbólum.

Szuper ionizátor (Frisslevegő funkció) 

Ha a funkció ki van választva, a beltéri egység egyik belső komponense aktiválódik és ionokat bocsát ki, amelyek szétoszlanak a helyiségben és semlegesítik az olyan levegőben lévő szennyező anyagokat, mint például a penész, a vírusok és az allergének, ezáltal javítva a beltéri levegő minőségét.

- ▶ A funkció aktiválásához nyomja meg a(z)  gombot.
A távszabályozó kijelzőjén megjelenik a(z)  szimbólum.

A funkcióból való kilépés:

- ▶ Nyomja meg újra a(z)  gombot.







3.7.9 Teljesítményszabályozás 

A következő teljesítményszabályozási²⁾ beállítások érhetőek el. A készülék energiafogyasztásának csökkentése érdekében a következő teljesítményszabályozási beállítások közül kettő közül választhat:

- **Teljesítményszabályozás (100%)** normál működés (kilépés a Teljesítményszabályozási funkcióból)

- **Teljesítményszabályozás (75%)**: az áramfelvétel csökkentése 25%-kal
- **Teljesítményszabályozás (50%)**: az áramfelvétel csökkentése 50%-kal





A kívánt teljesítményszabályozási beállítás kiválasztásához:

- ▶ Nyomja meg ismételten a(z)  gombot vagy a(z)  és a(z)  gombokat, amíg megjelenik a(z)  ikon.
- ▶ Erősítse meg az **OK** gombbal.
- ▶ Nyomja meg a(z)  és a(z)  gombokat, és válassza ki a kívánt teljesítményszabályozási szintet (100%, 75%, 50%).
- ▶ Erősítse meg az **OK** gombbal.



A **Teljesítményszabályozás** funkció csak hűtési üzemben választható ki.

3.8 További funkciók

- ▶ Nyomja meg a **Set** gombot.
- ▶ A **Set** vagy a  ,  gombokkal válassza ki a funkciót.
 -  = nyugalmi üzemmód funkció
 -  = kövessen-engem funkció
 -  = vezeték nélküli vezérlési funkció
- ▶ A kiválasztást erősítse meg az **OK** gombbal.

A funkció befejezése:

- ▶ Ismétlje meg a fenti lépéseket.

3.8.1 Alvás üzemmód 

A funkció célja, hogy energiát takarítson meg az inaktív időszakokban. Egy óra elteltével a készülék kevésbé intenzíven fűt vagy hűt. Ennek érdekében a beállított hőmérséklet 1 °C értékkel változik. Két óra elteltével a beállított hőmérséklet további 1 °C értékkel változik. Ezt követően a berendezés megőrzi az új hőmérsékleti értéket.

A funkció aktiválásához:

- ▶ Nyomja meg az **Alvás** gombot.
A távszabályozó kijelzőjén megjelenik a(z)  szimbólum.

A funkció kikapcsolásához:





- ▶ Nyomja meg újra az **Alvás** gombot, vagy várja meg, amíg eltelik 8 óra **Alvás** üzemmódban.
Eltűnik a távszabályozó kijelzőjéről a(z)  szimbólum.



Ez a funkció nem érhető el szárítási és ventilátor üzemben.

3.8.2 "Kövessen" funkció (Follow me) 

A funkció aktiválja a távszabályozót az aktuális helyen, hogy 3 perces időközönként megmérje a hőmérsékletet. A beltéri egység ezt követően ezen méréseknek megfelelően szabályozható.





- ▶ Nyomja meg ismételten a(z)  gombot vagy a(z)  és a(z)  gombokat, amíg megjelenik a(z)  ikon.
- ▶ Erősítse meg a kiválasztást az **Ok** gombbal.



A "Kövessen" funkció csak hűtési, fűtési és automatikus üzemben választható ki.

Rádiófrekvenciás szabályozó funkció 

A funkció célja, hogy a kapcsolat WLAN segítségével jöjjön létre. Ha az egység nem jeleníti meg a funkciót:

- ▶ Nyomja meg ismételten a(z)  gombot vagy a(z)  és a(z)  gombokat, amíg megjelenik a(z)  ikon.
- ▶ Erősítse meg a kiválasztást az **Ok** gombbal.

1) A(z) iClean funkció nem érhető el a multisplit funkcióban.

2) A teljesítményszabályozási funkció nem érhető el multisplit rendszerben.

4 Zavarelhárítás

4.1 Üzemzavarok kijelzéssel (Self diagnosis function)

Ha üzemelés közben üzemzavar lép fel, akkor a LED-ek hosszabb ideig villognak, illetve a kijelzőn megjelenik az üzemzavar kódja (pl. EH 02).

Ha egy üzemzavar 10 percnél hosszabb ideig fennáll:

- ▶ Rövid időre szakítsa meg az áramellátást, majd kapcsolja újra be a beltéri egységet.

Amennyiben egy üzemzavart nem lehet megszüntetni:

- ▶ Hívja fel a vevőszolgálatot, és adja meg az üzemzavar kódját, valamint a készülék adatait.

4.2 Kijelzés nélküli üzemzavarok

Ha üzem közben olyan üzemzavarok lépnek fel, amelyeket nem tud elhárítani:

- ▶ Hívja fel a vevőszolgálatot, és tájékoztassa őket az üzemzavarról és a készülék adatairól.

Üzemzavar	Lehetséges ok
A beltéri egység teljesítménye túl gyenge.	A hőmérséklet túl magasra vagy túl alacsonyra van beállítva. A levegőszűrő szennyezett és meg kell tisztítani. Kedvezőtlen környezeti hatások érik a beltéri egységet, például a készülék levegőnyílásai előtt akadályok vannak, a helyiségben nyitva vannak az ajtók/ablakok, vagy a helyiségben erős hőforrás található. A zajszegény üzemmód aktiválva van, és ez megakadályozza a teljes teljesítmény kihasználását.
A beltéri egység nem kapcsol be.	A beltéri egység túlterhelés elleni védőmechanizmussal van ellátva. Várjon 3 percet, míg a beltéri egység újraindítható lesz. A távszabályozó eleme lemerült. Az időzítő bekapcsolt.
Az üzemmód hűtésből vagy fűtésből ventilátor üzemmódba vált.	A beltéri egység a fagyképződés megelőzése érdekében megváltoztatta az üzemmódot. A beállított előremenő hőmérséklet nem kerül elérésre.
A beltéri egységből fehér ködöt képez.	Nedves területeken a helyiség és a klimatizált levegő közötti nagyobb hőmérséklet-különbségek esetén fehér köd képződik.
A beltéri és a kültéri egység fehér ködöt képez.	Ha az automatikus leolvasztás után közvetlenül fűtési üzemmód működik, akkor a megnövekedett légnedvesség miatt fehér köd képződhet.
A beltéri és a kültéri egység zajosan működik.	A beltéri egységben zörgő hang előfordulhat, amikor a levegőterelő rács visszaáll a pozíciójára. Üzem közben a halk sziszegő hang normális jelenség. Ezt a hűtőközeg áramlása okozza. Csikorgó hang akkor jelentkezhet, amikor a készülék fém- és műanyag alkatrészei fűtési/hűtési üzemmódban kitérnek, illetve összehúzódnak. A kültéri egység üzem közben normál esetben különféle további zajokat is kiad.
A beltéri vagy a kültéri egységből por száll ki.	Hosszabb időtartamú üzem mellett helyezés esetén előfordulhat, hogy por rakódik le a készülékekben, ha azok nincsenek letakarva.
Roszszag üzem közben.	A készülékbe a levegőből rossz szagok juthatnak be, és abból továbbvezetődhetnek. A levegőszűrő bepenészedhet, ilyenkor meg kell tisztítani.
A kültéri egység ventilátora nem jár folyamatosan.	Az optimális üzemeltetéshez a ventilátor változó módon vezérlődik.
A működés rendszertelen vagy nem kiszámítható, illetve a beltéri egység nem reagál.	A beltéri egység működésére kihatással lehetnek a rádiófrekvenciás adótornyok és a külső jelerősítők. ▶ A beltéri egységet rövid időre válassza le az áramellátásról, majd indítsa el újra.
A légterelő lemez vagy a légterelő lamella nem mozog megfelelően.	A légterelő lemezt vagy a légterelő lamellát kézzel elállították vagy nem megfelelően szerelték fel. ▶ Kapcsolja ki a beltéri egységet, és ellenőrizze, hogy az alkatrészek megfelelően illeszkednek-e. ▶ Kapcsolja be a beltéri egységet.

7. tábl.

5 Karbantartás



VIGYÁZAT

Áramütés vagy mozgó alkatrészek miatti veszély

- ▶ Minden karbantartási munka előtt húzza ki a tápfeszültséget.
- ▶ Az itt fel nem sorolt karbantartási műveleteket csak jóváhagyott szakcég végeztesse el.

5.1 Elemek kicserélése

2 darab AAA méretű elemre van szüksége. Az újratölthető elemek használatát nem javasoljuk.

- ▶ Vegye le az elemtartó rekesz fedelét (→ 3. ábra).
- ▶ Helyezze be az új elemeket ügyelve a megfelelő polaritásukra.
- ▶ Helyezze vissza az elemtartó rekesz fedelét.

5.2 A készülék és a távvezérlő tisztítása

ÉRTESÍTÉS

A készülék károsodása a szakszerűtlen tisztítás miatt!

- ▶ Ne permetezzen vizet közvetlenül a készülékre, illetve ne öntsön rá vizet.
- ▶ Ne használjon forró vizet, súrolószert vagy erős oldószert.
- ▶ A beltéri egységet és a távvezérlőt a tisztításhoz egy puha törülőkendővel törölje le.
- ▶ A kültéri egységet csak erre feljogosított szakcéggel tisztítsa.

5.3 A levegőszűrő cseréje

ÉRTESÍTÉS

A levegőszűrő a közvetlen napfény hatására deformálódhat.

- ▶ A levegőszűrőt ne tegye ki közvetlen napfénynek.

A levegőszűrőt 2 hetente, illetve hosszabb üzemszünetek előtt és után tisztítsa meg.

- ▶ Kapcsolja ki a beltéri egységet.
- ▶ Hajtsa fel a beltéri egység felső burkolatát.
- ▶ A levegőszűrőt nyomja felfelé, majd húzza ki (→ 4. ábra).
- ▶ Ha van, akkor vegye ki a kis levegőszűrőt (→ 1. ábra, [2]).
- ▶ A kis levegőszűrőt kézi porszívóval tisztítsa meg.
- ▶ A nagy levegőszűrőt meleg vízzel és enyhe tisztítószerrel mossa ki, majd árnyékos helyen hagyja megszáradni.
- ▶ Helyezze vissza a kis és a nagy levegőszűrőt.

5.4 Hosszabb idejű üzemen kívül helyezés

Hosszabb idejű üzemen kívül helyezés előtt

- ▶ Tisztítsa meg a levegőszűrőt.
- ▶ Indítsa le a beltéri egység öntisztítását a **Clean** gombbal.
- ▶ Az öntisztítás után kapcsolja be a ventilátor üzemmódot, és járassa addig, amíg a beltéri egység megszárad.
- ▶ Kapcsolja ki a beltéri egységet, majd válassza le az áramellátásról.
- ▶ Vegye ki az elemeket a távvezérlőből.
- ▶ Védje a készüléket a portól.

5.5 Kézi üzem

ÉRTESÍTÉS

A készülék károsodása szakszerűtlen üzemeltetés miatt

A kézi üzemmód tartós használatra nem alkalmas.

- ▶ Kizárólag tesztelési célra vagy vészhelyzetben használja.
- ▶ Csak rövid ideig használja.

- ▶ Kapcsolja ki a beltéri egységet.
- ▶ Hajtsa fel a beltéri egység felső burkolatát.
- ▶ Egy vékony eszközzel nyomja meg a manuális hűtési üzemmód gombját:
 - Egyszer megnyomva: kényszerített automatikus üzemmód.
 - Kétszer megnyomva: kényszerített hűtési üzemmód.
 - Háromszor megnyomva: a beltéri egység kikapcsol.
- ▶ A normál üzemmóddhoz való visszatéréshez használja a távvezérlőt.

6 Környezetvédelem és megsemmisítés

A környezetvédelem a Bosch csoport vállalati alapelvét képezi. A termékek minősége, a gazdaságosság és a környezetvédelem számunkra egyenrangú célt képez. A környezetvédelmi törvények és előírások szigorúan betartásra kerülnek. A környezet védelmére a gazdasági szempontokat figyelembe véve a lehető legjobb technológiát és anyagokat alkalmazzuk.

Csomagolás

A csomagolásnál részesei vagyunk az országspecifikus értékesítési rendszereknek, amelyek optimális újrafelhasználást biztosítanak. Minden általunk használt csomagolóanyag környezetbarát és újrahasznosítható.

Régi készülék

A régi készülékek tartalmaznak olyan anyagokat, amelyeket újra lehet hasznosítani.

Az egyes szerkezeti csoportokat könnyen szét lehet választani. A műanyagok meg vannak jelölve. Így osztályozhatók a különböző szerelvénycsoportok és továbbíthatók újrafelhasználás, ill. ártalmatlanítás céljára.

Régi elektromos és elektronikus készülékek



Ez a szimbólum azt jelenti, hogy a terméket nem szabad más hulladékokkal együtt ártalmatlanítani, hanem kezelés, gyűjtés, újrahasznosítás és ártalmatlanítás céljából el kell vinni a hulladékgyűjtő helyekre.

A szimbólum elektronikus hulladékokra vonatkozó előírásokkal, például „2012/19/EK európai rendelet használt elektromos és elektronikus készülékekre” rendelkező országokra érvényes. Ezek az előírások azokat a keretfeltételeket rögzítik, amelyek az egyes országokban a használt elektronikus készülékek visszaadására és újrahasznosítására érvényesek.

Mivel az elektronikus készülékek veszélyes anyagokat tartalmazhatnak, azokat a felelősség tudatában kell újrahasznosítani annak érdekében, hogy a lehetséges környezeti károkat és az emberek egészségére vonatkozó veszélyeket minimalizálni lehessen. Ezen túlmenően az elektronikus hulladék újrahasznosítása a természetes források kíméléséhez is hozzájárul.

Kérjük, hogy a használt elektromos és elektronikus készülékek környezet számára elviselhető ártalmatlanítására vonatkozó további információkért forduljon az illetékes helyi hatóságokhoz, az Önnel kapcsolatban álló hulladék-ártalmatlanító vállalathoz vagy ahhoz a kereskedőhöz, akitől a terméket vásárolta.

További információkat itt találhat:

www.bosch-homecomfortgroup.com/en/company/legal-topics/weee/

Akkumulátorok

Az elemeket, akkumulátorokat tilos a háztartási hulladékkal együtt kezelni. Az elhasznált elemeket, akkumulátorokat a helyi gyűjtőrendszerekben kell ártalmatlanítani.

R32 hűtőközeg



A készülék fluorozott R32 hajtógázt tartalmaz (üvegházhatási potenciál: 675¹⁾), amely alacsony gyúlékonyságú és alacsony toxicitású (A2L vagy A2).

A tartalmazott mennyiség a kültéri egység típusábláján van feltüntetve.

A hűtőközegek veszélyt jelentenek a környezetre, a gyűjtésüket és az ártalmatlanításukat elkülönítve kell végezni.

7 Adatvédelmi nyilatkozat



Cégünk, a **Robert Bosch Kft., Termotechnika Üzletág, 1103 Budapest, Gyömrői út 104., Magyarország**, termék- és beépítési tudnivalókat, technikai és csatlakozási adatokat, kommunikációs adatokat, termékregisztrációs és ügyféladatok előzményeit dolgoz fel a termék funkcionalitásának

biztosítása érdekében (GDPR 6. cikk, 1. bekezdés 1 b albekezdés), a termékfelügyeleti kötelezettség teljesítése és a termékbiztonsági és biztonsági okok miatt (GDPR 6. cikk, 1. bekezdés 1 f albekezdés), a garanciális és termékregisztrációs kérdésekkel kapcsolatos jogaink védelme érdekében (GDPR 6. cikk, 1. bekezdés 1 f albekezdés) valamint, hogy elemezzük termékeink forgalmazását, és személyre szabott információkat és ajánlatokat adjunk a termékhez (GDPR 6. cikk, 1. bekezdés 1. albekezdés). Az olyan szolgáltatások nyújtása érdekében, mint az értékesítési és marketing szolgáltatások, szerződéskezelés, fizetéskezelés, programozás, adattárolás és a forródrót-szolgáltatások, összeállíthatunk és továbbíthatunk adatokat külső szolgáltatók és/vagy a Bosch kapcsolt vállalkozásai részére. Bizonyos esetekben, de csak akkor, ha megfelelő adatvédelem biztosított, a személyes adatokat az Európai Gazdasági Térségen kívüli címzettek részére is továbbítani lehet. További információ nyújtása kérésre történik. A következő címen léphet kapcsolatba az adatvédelmi tisztviselővel: Adatvédelmi tisztviselő, információbiztonság és adatvédelem (C/ISP), Robert Bosch GmbH, Postafiók 30 02 20, 70442 Stuttgart, NÉMETORSZÁG.

Önnek joga van ahhoz, hogy bármikor tiltakozzon a személyes adatainak a kezelése ellen (GDPR 6. cikk, 1. bekezdés 1 f albekezdés alapján) az Ön konkrét helyzetével vagy közvetlen marketing céllal kapcsolatos okokból. Jogainak gyakorlásához kérjük, lépjen kapcsolatba velünk a **DPO@bosch.com** címen. További információért kérjük, kövesse a QR-kódot.

1) az Európai Parlament és a Tanács 2014. április 16-i, 517/2014 (EU) sz. európai rendelete I. függeléké alapján.

Indice

1	Significato dei simboli e avvertenze di sicurezza	120
1.1	Significato dei simboli	120
1.2	Avvertenze di sicurezza generali	120
1.3	Informazioni sulle presenti istruzioni	121
1.4	Nota importante per la regione scandinava	121
2	Descrizione del prodotto	121
2.1	Dichiarazione di conformità	121
2.2	Dati tecnici del termoregolatore ambiente	121
2.3	Utilizzo con il climatizzatore multisplit	121
3	Utilizzo	122
3.1	Panoramica dell'unità interna	122
3.2	Panoramica termoregolatore ambiente	122
3.3	Utilizzo del termoregolatore ambiente	123
3.4	Connettività	123
3.5	Impostazione del tipo di funzionamento principale	123
3.6	Impostazione della programmazione oraria	123
3.7	Funzioni operative principali	124
3.7.1	Impostare la funzione swing	124
3.7.2	Accensione/spengimento del display e del cicalino di allarme (Mute mode)	124
3.7.3	Funzione di risparmio energetico	124
3.7.4	Silent mode	124
3.7.5	Wind avoid me (funzione flusso d'aria indiretto)	124
3.7.6	Raffrescamento massimo / riscaldamento massimo	125
3.7.7	Protezione antigelo (8 °C Heating)	125
3.7.8	Funzione blocco di sicurezza per bambini	125
3.7.9	Power control	125
3.8	Altre funzioni	125
3.8.1	Ridotto	125
3.8.2	Funzione Follow me(Follow me)	126
4	Risoluzione dei problemi	127
4.1	Disfunzioni con visualizzazione (Self diagnosis function)	127
4.2	Disfunzioni senza visualizzazione	127
5	Manutenzione	128
5.1	Sostituzione batterie	128
5.2	Pulizia dell'apparecchio e del termoregolatore ambiente	128
5.3	Pulizia dei filtri dell'aria	128
5.4	Spegnimento per periodi prolungati	128
5.5	Funzionamento manuale	128
6	Protezione ambientale e smaltimento	129
7	Informativa sulla protezione dei dati	129

1 Significato dei simboli e avvertenze di sicurezza

1.1 Significato dei simboli

Avvertenze di sicurezza generali

Nelle avvertenze le parole di segnalazione indicano il tipo e la gravità delle conseguenze che possono derivare dalla non osservanza delle misure di sicurezza.

Di seguito sono elencate e definite le parole di segnalazione che possono essere utilizzate nel presente documento:

PERICOLO

PERICOLO significa che succederanno danni gravi o mortali alle persone.

AVVERTENZA

AVVERTENZA significa che possono verificarsi danni alle persone da gravi a mortali.

ATTENZIONE

ATTENZIONE significa che possono verificarsi danni lievi o medi alle persone.





AVVISO

AVVISO significa che possono verificarsi danni a cose.

Informazioni importanti



Informazioni importanti che non comportano pericoli per persone o cose vengono contrassegnate dal simbolo info mostrato.

Simbolo	Significato
	Avvertenza per sostanze infiammabili: il refrigerante R32 contenuto in questo prodotto è un gas a bassa combustibilità e tossicità (A2L o A2).
	Durante i lavori di installazione e manutenzione indossare i guanti di protezione.
	Far eseguire la manutenzione da una persona qualificata nel rispetto delle istruzioni di manutenzione.
	Per il funzionamento, attenersi alle istruzioni per l'uso.

Tab. 1

1.2 Avvertenze di sicurezza generali

Informazioni per il gruppo di destinatari

Le presenti istruzioni per l'uso si rivolgono ai gestori del condizionatore. Osservare le indicazioni riportate in tutti i manuali di istruzioni relativi all'impianto. La mancata osservanza delle indicazioni può causare lesioni alle persone e/o danni materiali fino ad arrivare al pericolo di morte.

- ▶ Prima dell'uso, leggere e conservare le istruzioni per l'uso di tutti i componenti dell'impianto.
- ▶ Rispettare le avvertenze e gli avvisi di sicurezza.

⚠ Utilizzo conforme alle indicazioni

L'unità interna è destinata all'installazione all'interno di edifici con collegamento ad un'unità esterna e altri componenti di sistema, ad es. termoregolazioni.

L'unità esterna è destinata all'installazione all'esterno di edifici con collegamento ad una o più unità interne e altri componenti di sistema, ad es. termoregolazioni.

L'impianto di condizionamento è destinato unicamente all'uso in locali commerciali/privati in cui eventuali variazioni di temperatura rispetto ai valori nominali impostati non possano arrecare danno a persone e animali o a materiali. L'impianto di condizionamento non è idoneo per l'impostazione esatta e il mantenimento dell'umidità assoluta dell'aria desiderata.

L'apparecchio non è progettato per altri usi. L'uso improprio e gli eventuali danni risultanti non sono coperti dalla garanzia.

Per l'installazione in posti particolari (parcheggi sotterranei, locali tecnici, balconi o qualsiasi area semi-aperta):

- ▶ Osservare innanzitutto i requisiti sul luogo di installazione nella documentazione tecnica.

⚠ Pericoli generali derivanti dal refrigerante

- ▶ Questo apparecchio contiene al suo interno il refrigerante. Entrando a contatto con il fuoco, il gas refrigerante può dare origine a gas tossici.
- ▶ far eseguire, da un'azienda specializzata autorizzata, l'ispezione regolare e la manutenzione dell'impianto.
- ▶ Se si sospettano fuoriuscite di refrigerante, arieggiare bene il locale e informare l'azienda specializzata autorizzata.

⚠ Conversione e riparazioni

Modifiche improprie all'impianto di condizionamento possono causare danni alle persone e/o a cose.

- ▶ Fare eseguire i lavori solo a un'azienda specializzata autorizzata.
- ▶ Non apportare modifiche all'unità esterna, all'unità interna o ad altre parti dell'impianto di condizionamento.
- ▶ Prima di qualsiasi lavoro di manutenzione, scollegare l'impianto di condizionamento dall'alimentazione elettrica.

⚠ Informazioni per l'utilizzo dell'impianto

L'uso scorretto del condizionatore può essere dannoso per la salute.

- ▶ Evitare lunghe esposizioni dirette al flusso d'aria.
- ▶ Nel caso di neonati, bambini, anziani, persone allettate o disabili assicurarsi che la temperatura aria ambiente sia adatta per la loro permanenza nel locale.
- ▶ Per evitare il pericolo di lesioni, non introdurre mai oggetti nell'apparecchio.

L'uso errato dell'apparecchio può ridurre la potenza e causare danni all'apparecchio stesso e alle persone.

- ▶ Non bloccare le aperture di ingresso e di uscita dell'aria dell'apparecchio.
- ▶ Chiudere porte e finestre durante il funzionamento.
- ▶ Proteggere l'unità interna dalla penetrazione d'acqua.
- ▶ Controllare regolarmente il telaio di montaggio dell'unità esterna per verificare l'assenza di usura e il saldo fissaggio.
- ▶ Non esercitare pesi sull'unità esterna, ad es. con oggetti o persone.
- ▶ Contenere il più possibile la presenza di polvere, vapore e umidità nel luogo di posa dell'unità interna.
- ▶ Non utilizzare gas facilmente infiammabili in prossimità dell'apparecchio, ad es. bombole spray.
- ▶ Se il condizionatore si comporta in modo anomalo (ad es. odore di bruciato, cavo conduttore difettoso), interrompere immediatamente il funzionamento e scollegare l'alimentazione elettrica.

⚠ Sicurezza degli apparecchi elettrici per l'uso domestico ed utilizzi similari

Per evitare pericoli derivanti da apparecchi elettrici, valgono le seguenti direttive secondo CEI EN 60335-1:

«Questo apparecchio può essere utilizzato da bambini a partire dagli 8 anni in su di età, e da persone con ridotte capacità fisiche, sensoriali o mentali o con esperienza e conoscenza inadeguate, solo se sono supervisionati o se sono stati istruiti sull'utilizzo sicuro dell'apparecchio e se hanno compreso i pericoli derivanti da esso. I bambini non devono giocare con l'apparecchio. La pulizia e la manutenzione non devono essere eseguite da bambini senza supervisione.»

«Se viene danneggiato il cavo di alimentazione alla rete, questo deve essere sostituito dal produttore, dal suo servizio di assistenza clienti o da una persona parimenti qualificata, al fine di evitare pericoli.»

1.3 Informazioni sulle presenti istruzioni

Le figure sono raggruppate nella sezione finale delle presenti istruzioni. Il testo contiene rimandi alle figure.

A seconda del modello, i prodotti possono differire dalle figure contenute nelle presenti istruzioni.

1.4 Nota importante per la regione scandinava

Il prodotto non è progettato per il riscaldamento nella regione scandinava. Il caso d'uso previsto è il raffrescamento.

2 Descrizione del prodotto

2.1 Dichiarazione di conformità

Questo prodotto soddisfa, per struttura e funzionamento, le disposizioni europee e nazionali vigenti ed integrative.

 Con la marcatura CE si dichiara la conformità del prodotto con tutte le disposizioni di legge UE da utilizzare, che prevede l'applicazione di questo marchio.

Il testo completo della dichiarazione di conformità è disponibile su Internet: www.bosch-homecomfort.it.

2.2 Dati tecnici del termoregolatore ambiente

Tensione di alimentazione elettrica	2 batterie AAA
Portata del segnale	8 m
Temperatura ambiente ammessa	-5 °C ... 60 °C

Tab. 2

2.3 Utilizzo con il climatizzatore multisplit

L'unità interna può essere utilizzata in un sistema con climatizzatore multisplit. In tal caso, le seguenti funzioni sono disattivate:

- Funzioni di risparmio energetico **Save e Power control**
- Pulizia automatica (iClean)
- Riduzione del rumore (Silent mode)
- Funzionamento manuale
- Rilevamento perdita di refrigerante
- Modalità di risparmio energetico automatica quando è attiva la modalità standby (1 W standby)



Il CL3200iM W 20 E è disponibile unicamente nel sistema Multi Split (CL5000M).

3 Utilizzo

3.1 Panoramica dell'unità interna

Legenda della fig. 1:

- [1] Pannello protettivo superiore
- [2] Sede del filtro piccolo
- [3] Filtro dell'aria
- [4] Lato posteriore del display
- [5] Tasto funzionamento manuale
- [6] Deflettore aria

Display dell'unità interna

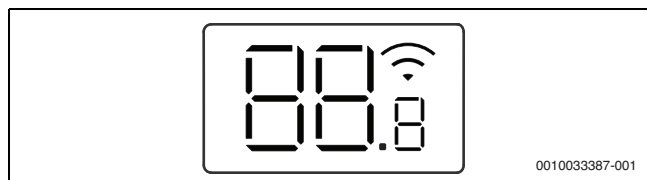

Simbolo	Spiegazione
Numero	Visualizzazione della temperatura
	Collegamento WLAN ¹⁾ attivo
	Viene visualizzato all'attivazione di alcune funzioni. Indica, con l'unità interna spenta, che il timer accensione è attivo.
OF	Viene visualizzato alla disattivazione di alcune funzioni.
dF	Sbrinamento automatico attivo
FP	Protezione antigelo attiva: l'unità interna mantiene la temperatura aria ambiente ad almeno 8 °C.
CL	La funzione di autopulizia è attiva (iClean)
Ex, Px, Fx	Codice disfunzione («x» sta per il numero del codice).

1) Disponibile come accessorio solo in abbinamento all'IP Gateway.

Tab. 3 Simboli sul display

3.2 Panoramica termoregolatore ambiente

Tasti sul termoregolatore ambiente

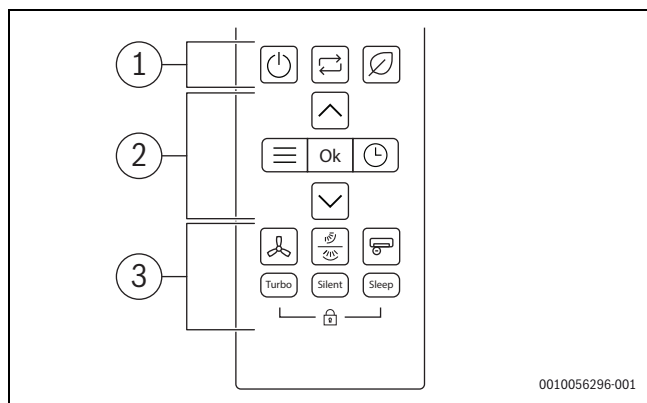

Pos.	Tasto	Funzione
1		Accensione/spengimento
		Impostazione della modalità operativa
		Save
2		Menu
	Ok	Conferma la selezione
		Imposta il timer
		Aumenta la temperatura
		Riduce la temperatura

Pos.	Tasto	Funzione
3		Velocità ventola
		Oscillazione verticale/orizzontale
		Superionizzatore
	Turbo	Funzionamento massimo
	Silent	Modalità silenziosa
	Sonno	Modo Sleep
		Sistema di blocco di sicurezza per bambini

Tab. 4 Tasti sul termoregolatore ambiente

Panoramica del termoregolatore ambiente

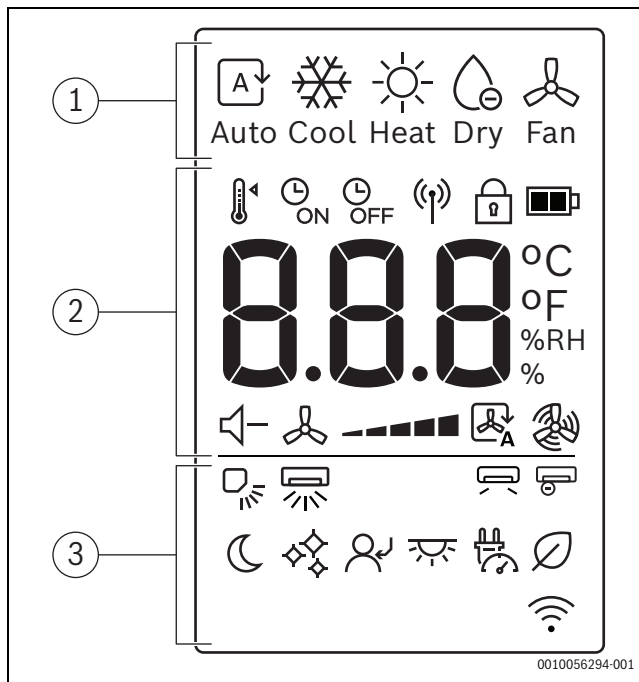

Pos.	Simbolo	Descrizione
1		Tipo di funzionamento: automatico
		Tipo di funzionamento: raffreddamento
		Tipo di funzionamento: riscaldamento
		Tipo di funzionamento: deumidificazione
		Tipo di funzionamento: ventilazione
	2	
		Accensione con timer
		Spegnimento con timer
		Trasmissione del segnale
		Sistema di blocco di sicurezza per bambini
		Livello batteria
°C / °F / %RH		Visualizzazione di valori: temperatura impostata, % di umidità relativa e timer.
		Modalità silenziosa
		Velocità ventola
		Modalità ventilazione automatica
		Modalità ventilazione massima

Pos.	Simbolo	Descrizione	
3		Oscillazione verticale - automatica	
		Oscillazione orizzontale - automatica	
		Wind avoid me	
		Superionizzatore	
		Modalità Sleep	
		iClean	
		Seguimi	
		Spia a LED e cicalino di allarme On/Off	
		Power control	
		Save	
			Indicazione termoregolatore digitale in radiofrequenza

Tab. 5 Simboli sul display del termoregolatore ambiente

3.3 Utilizzo del termoregolatore ambiente

La portata del segnale è di 8 m. La presenza di ostacoli frapposti o l'uso di alcuni tipi di lampade fluorescenti nello stesso locale può interferire con la trasmissione del segnale.

- ▶ Puntare il termoregolatore ambiente verso la finestra di ricezione del segnale dell'apparecchio e premere il tasto desiderato. Alla ricezione del segnale, l'apparecchio emette un bip.

AVVISO

Alcune condizioni possono compromettere in modo permanente il regolare funzionamento del termoregolatore ambiente.

- ▶ Non esporre il termoregolatore ambiente alla luce solare diretta.
- ▶ Non lasciare il termoregolatore ambiente vicino a una fonte di riscaldamento.
- ▶ Proteggere il termoregolatore ambiente dall'umidità e dagli urti.

3.4 Connettività

Per il collegamento a WLAN si deve procedere all'installazione di un IP-Gateway (accessori abbinabili).

3.5 Impostazione del tipo di funzionamento principale

Accensione e spegnimento dell'unità

- ▶ Premere il tasto per accendere o spegnere l'unità: l'unità si accende nel tipo di funzionamento impostato.

Le impostazioni possono essere selezionate anche quando l'unità è spenta. L'unità salva le impostazioni e le mantiene in memoria nel caso si verificasse un'interruzione di corrente.



Dopo lo spegnimento, l'unità rimane in modo stand-by. L'intelligente tecnologia On/Off permette l'utilizzo di una modalità di risparmio energetico automatica quando l'unità è in standby (1 W standby).

Funzionamento automatico

Nel funzionamento automatico, l'unità commuta automaticamente tra riscaldamento e raffrescamento per mantenere la temperatura desiderata.

- ▶ Premere ripetutamente il tasto finché sul display non appare .
- ▶ Selezionare la temperatura desiderata con i tasti e .



Nel funzionamento automatico non è possibile impostare la velocità del ventilatore.

Modalità raffrescamento

- ▶ Premere ripetutamente il tasto finché sul display non appare .
- ▶ Selezionare la temperatura desiderata con i tasti e .
- ▶ Premere il tasto fino a raggiungere la velocità dell'aria desiderata.

Modalità ventilazione

- ▶ Premere ripetutamente il tasto finché sul display non appare .
- ▶ Premere il tasto fino a raggiungere la velocità del ventilatore desiderata.



Non è possibile impostare o visualizzare la temperatura in modalità ventilazione.

Modalità deumidificazione

- ▶ Premere ripetutamente il tasto finché sul display non appare .



Nella modalità deumidificazione non è possibile impostare o visualizzare la velocità del ventilatore.

Modalità Riscaldamento

- ▶ Premere ripetutamente il tasto finché sul display non appare .
- ▶ Selezionare la temperatura richiesta con i tasti and .
- ▶ Premere il tasto fino a raggiungere la velocità del ventilatore desiderata.



Se la temperatura esterna è molto bassa, la potenza termica dell'impianto di condizionamento potrebbe non essere sufficiente. Raccomandiamo di collegare fonti di calore aggiuntive.

3.6 Impostazione della programmazione oraria

I timer accensione e spegnimento possono essere impostati per un arco di tempo da 0 a 24 ore, con intervalli di 30 minuti per le prime 10 ore e successivamente con intervalli di 1 ora. Impostando il valore a 0 h, la programmazione oraria viene annullata.

Impostazione del timer accensione

- ▶ Premere ripetutamente il tasto finché non compare il simbolo .
- ▶ Premere il tasto o per impostare l'ora desiderata. L'impostazione viene accettata poco dopo.

Impostazione del timer spegnimento

- ▶ Premere ripetutamente il tasto finché non compare il simbolo .
- ▶ Premere il tasto o per impostare l'ora desiderata. L'impostazione viene accettata poco dopo.

Annullamento della programmazione oraria

- ▶ Selezionare con il tasto la programmazione oraria interessata.
- ▶ Impostare 0.0 h. Poco dopo la programmazione oraria viene annullata.

Uso combinato delle programmazioni orarie

Le due programmazioni orarie possono essere impostate contemporaneamente. Ogni programmazione oraria può essere programmata in modo tale da attivarsi prima dell'altra.

- Impostazione dei timer accensione e spegnimento.
Le impostazioni vengono combinate automaticamente.

Ora attuale	Ore 13:00
Impostazione timer accensione	4,0 h
Impostazione timer spegnimento	8,5 h
Orario di accensione	Ore 17:00
Tempo di spegnimento	Ore 21:30

Tab. 6 Esempio



Non è possibile impostare i timer accensione e spegnimento per far funzionare l'apparecchio a temperature diverse o con impostazioni differenti.

3.7 Funzioni operative principali

3.7.1 Impostare la funzione swing



AVVISO

Se, in modalità raffrescamento, l'angolo uscita aria rimane nella sua posizione più bassa per un periodo di tempo prolungato, si potrebbe formare condensa. Regolando manualmente l'angolo uscita aria può provocare disfunzioni dell'apparecchio.

- Utilizzare esclusivamente il termoregolatore ambiente per regolare l'angolo uscita aria.

La funzione swing può essere attivata in posizione verticale o orizzontale (→ 2).



Modalità swing verticale automatico (su/giù)

- Premere il tasto .
Il termoregolatore ambiente visualizza il simbolo .

Per annullare la modalità swing verticale automatico:

- Premere di nuovo il tasto .

Modalità swing orizzontale automatica (sinistra/destra)

- Premere il tasto  per 2 secondi per attivare la modalità orizzontale automatica.
Il termoregolatore ambiente visualizza il simbolo .

Per annullare la modalità swing orizzontale automatica:





- Premere di nuovo il tasto  per due secondi.



Quando si accende l'unità, l'angolo uscita aria torna automaticamente nella posizione precedente.

3.7.2 Accensione/spegnimento del display e del cicalino di allarme (Mute mode)

Per accendere o spegnere il display dell'unità interna e il cicalino di allarme:

- Premere ripetutamente il tasto  o i tasti ,  finché non appare l'icona .
- Confermare la selezione con il tasto **Ok**.

Per visualizzare la temperatura aria ambiente corrente:

- Tenere premuto il tasto **Silent** per 5 secondi.

Per visualizzare la temperatura impostata:



- Tenere premuto il tasto **Silent** per altri 5 secondi.

3.7.3 Funzione di risparmio energetico

La seguente funzione di risparmio energetico¹⁾ può essere selezionata sul dispositivo:

Salva

L'unità riduce automaticamente il consumo di energia, mantenendo comunque la temperatura aria ambiente desiderata.

- Premere il tasto  per attivare questa funzione.
Il termoregolatore ambiente visualizza il simbolo .



La funzione **Save** è selezionabile solo nelle modalità raffrescamento e riscaldamento.

Premendo il tasto  l'operazione **Salva** viene arrestata.

3.7.4 Silent mode

Questa funzione²⁾ riduce i rumori emessi dalle unità interna ed esterna durante il loro funzionamento. È particolarmente utile di notte, quando è necessario evitare di disturbare i vicini.

- Premere il tasto **Silent** per attivare questa funzione.
Il termoregolatore ambiente visualizza il simbolo .

Per abbandonare la funzione:

- Premere di nuovo il tasto **Silent**.
Il simbolo  scompare dal termoregolatore ambiente.







La velocità del ventilatore dell'unità interna viene ridotta al livello minimo. Impostando una velocità superiore per il ventilatore dell'unità interna, la modalità silenziosa viene disattivata.

Quando l'unità è in modalità silenziosa può risultare impossibile raggiungere la potenza frigorifera/termica di set point, perché il compressore dell'unità esterna funziona a bassa frequenza.

3.7.5 Wind avoid me (funzione flusso d'aria indiretto)

Questa funzione³⁾ evita di dirigere il flusso d'aria direttamente verso il corpo delle persone presenti.

- Premere ripetutamente il tasto  o i tasti ,  finché non appare l'icona .
- Confermare la selezione con il tasto **Ok**.



La funzione è disponibile solo nelle modalità raffrescamento, deumidificazione e ventilazione.

1) La funzione di risparmio energetico non è disponibile nel sistema Multisplit.

2) La funzione Silent mode non è disponibile nel sistema Multisplit.

3) La funzione Wind avoid me non è disponibile nel sistema Multisplit.

3.7.6 Raffrescamento massimo / riscaldamento massimo

Quando è attivo il raffrescamento massimo / riscaldamento massimo, l'unità interna funziona per 30 minuti alla massima potenza per raffrescare o riscaldare rapidamente la stanza.

- ▶ Raffrescamento massimo: attivare la modalità raffrescamento e premere il tasto **Turbo**.
- ▶ Riscaldamento massimo: attivare la modalità riscaldamento e premere il tasto **Turbo**.
Il termoregolatore ambiente visualizza il simbolo .

Per abbandonare la funzione:





- ▶ Premere di nuovo il tasto **Turbo**.
Il simbolo  scompare dal termoregolatore ambiente.



Questa funzione è disponibile solo nelle modalità raffrescamento e riscaldamento.

iClean

L'unità dispone di una funzione di pulizia automatica¹⁾ per lo scambiatore di calore per l'interno. La funzione di pulizia automatica elimina polvere, muffa e grasso che potrebbero provocare odori sgradevoli. Funziona congelando automaticamente e scongelando rapidamente la brina, e utilizzando poi l'aria calda per asciugare lo scambiatore di calore, eliminando efficacemente queste impurità.

- ▶ Premere ripetutamente il tasto  o i tasti ,  finché non appare l'icona .
- ▶ Confermare la selezione con il tasto **Ok**.





Quando è in corso la pulizia automatica, sul display dell'unità interna viene visualizzato **CL**. La pulizia automatica termina automaticamente dopo 20 – 45 minuti.

3.7.7 Protezione antigelo (8 °C Heating)

La protezione antigelo può essere attivata per mantenere la temperatura aria ambiente ad almeno 8 °C.

- ▶ Nel funzionamento in riscaldamento, premere 2x il tasto  entro 1 secondo.
L'apparecchio rimane spento finché la temperatura non scende sotto gli 8 °C.

Per abbandonare la funzione:

- ▶ Premere il tasto , il tasto  o un altro tasto.



Quando la protezione antigelo è attiva, sul display dell'unità interna appare **Fp**.

3.7.8 Funzione blocco di sicurezza per bambini

I tasti del termoregolatore ambiente possono essere bloccati con il sistema di blocco di sicurezza per bambini.

Per attivare la funzione:



- ▶ Premere contemporaneamente i tasti **Turbo** e **Sleep** per 5 secondi.
Il termoregolatore ambiente visualizza il simbolo .

Per disattivare la funzione:

- ▶ Premere contemporaneamente i tasti **Turbo** e **Sleep** per 3 secondi.
Il simbolo  scompare dal termoregolatore ambiente.

Superionizzatore (funzione purificazione aria)

Quando si seleziona questa funzione, un componente integrato nell'unità interna viene messo sotto tensione e inizia a emettere ioni che, diffondendosi nella stanza, contrastano le sostanze nocive presenti nell'aria, come muffa, virus e allergeni, contribuendo a migliorare la qualità dell'aria nell'ambiente.

- ▶ Premere il tasto  per attivare questa funzione.
Il termoregolatore ambiente visualizza il simbolo .

Per abbandonare la funzione:







- ▶ Premere di nuovo il tasto .

3.7.9 Power control

Sono disponibili le seguenti opzioni²⁾ di comando della potenza. Due funzioni Power control possono essere selezionate per ridurre il consumo energetico dell'apparecchio:

- **Power control (100%)**: funzionamento normale (abbandono della funzione Power control)
- **Power control (75%)**: riduzione del consumo di corrente del 25%
- **Power control (50%)**: riduzione del consumo di corrente del 50%





Per selezionare la funzione Power control desiderata:

- ▶ Premere ripetutamente il tasto  o i tasti ,  finché non appare .
- ▶ Confermare con il tasto **Ok**.
- ▶ Premere i tasti  e  e selezionare il livello Power control desiderato (100%, 75%, 50%).
- ▶ Confermare con il tasto **Ok**.



La funzione **Power control** è selezionabile solo nella modalità raffrescamento.

3.8 Altre funzioni

- ▶ Premere il tasto **Set**.
- ▶ Selezionare la funzione con il tasto **Set** o con i tasti , .
 -  = funzione di riposo
 -  = funzione Seguimi
 -  = funzione di comando wireless
- ▶ Confermare la selezione con il tasto **OK**.

Per terminare la funzione:

- ▶ ripetere le operazioni sopra descritte.

3.8.1 Ridotto

Lo scopo di questa funzione è risparmiare energia durante i periodi di inattività. Dopo un'ora il dispositivo riduce l'intensità di riscaldamento o raffrescamento. A tale scopo, la temperatura impostata viene modificata di 1 °C. Dopo due ore, la temperatura impostata cambia ancora di 1 °C. Successivamente viene mantenuta la nuova temperatura.

Per attivare la funzione:

- ▶ Premere il tasto **Sleep**.
Il termoregolatore ambiente visualizza il simbolo .

Per disattivare la funzione:

- ▶ premere di nuovo il tasto **Sleep**; la funzione si disattiva anche dopo 8 ore di funzionamento ridotto.
Il simbolo  scompare dal termoregolatore ambiente.







Questa funzione non è disponibile nelle modalità deumidificazione e ventilazione.

1) La funzione iClean non è disponibile in funzionamento Multisplit.

2) La funzione di comando della potenza non è disponibile nel sistema Multisplit.

3.8.2 Funzione Follow me(Follow me)

La funzione attiva il termostato ambiente nella sua posizione attuale per misurare la temperatura a intervalli di 3- minuti. L'unità interna viene quindi regolata utilizzando queste misurazioni come riferimento.





- ▶ Premere ripetutamente il tasto  o i tasti  e  finché non appare l'icona .
- ▶ Confermare la selezione con il tasto **Ok**.



La funzione Follow me è disponibile solo nelle modalità raffrescamento, riscaldamento e automatico.

Funzione termostato digitale in radiofrequenza

Lo scopo di questa funzione è di stabilire un collegamento tramite WLAN. Se l'unità non visualizza la funzione:

- ▶ Premere ripetutamente il tasto  o i tasti  e  finché non appare .
- ▶ Confermare la selezione con il tasto **Ok**.

4 Risoluzione dei problemi

4.1 Disfunzioni con visualizzazione (Self diagnosis function)

Se durante il funzionamento si verifica una disfunzione, i LED lampeggiano a lungo oppure sul display viene visualizzato un codice disfunzione (ad es. EH 02).

Se la disfunzione permane per più di 10 minuti:

- ▶ interrompere per breve tempo l'alimentazione elettrica e quindi riaccendere l'unità interna.

Se non è possibile eliminare la disfunzione:

- ▶ chiamare il servizio assistenza clienti e comunicare il codice disfunzione e i dati dell'apparecchio.

4.2 Disfunzioni senza visualizzazione

Se durante il funzionamento si verificano disfunzioni che non è possibile eliminare:

- ▶ chiamare il servizio assistenza clienti e comunicare la disfunzione e i dati dell'apparecchio.

Disfunzione	Possibile causa
La potenza dell'unità interna è insufficiente.	La temperatura è impostata su un valore troppo alto o troppo basso. Il filtro dell'aria è sporco e deve essere pulito. Condizioni ambientali sfavorevoli per l'unità interna, ad es. oggetti che ostruiscono le aperture dell'aria dell'apparecchio, porte/finestre aperte nel locale o presenza di forti fonti di calore. È attivo il funzionamento silenzioso e quindi l'apparecchio non può sfruttare la sua massima potenza.
L'unità interna non si accende.	L'unità interna dispone di un meccanismo di protezione contro i sovraccarichi. Possono essere necessari fino a 3 minuti di attesa per poter avviare di nuovo l'unità interna. Le batterie del termoregolatore ambiente sono scariche. La programmazione oraria è attiva.
Il tipo di funzionamento è passato dal raffreddamento o riscaldamento alla modalità ventilazione.	L'unità interna cambia tipo di funzionamento per evitare la formazione di gelo. La temperatura impostata è stata raggiunta provvisoriamente.
L'unità interna produce una nebbiolina bianca.	Nelle regioni umide, la forte differenza di temperatura tra l'aria ambiente e l'aria condizionata può causare la formazione di una nebbiolina bianca.
L'unità interna e l'unità esterna producono una nebbiolina bianca.	Quando dallo sbrinamento automatico si passa subito al funzionamento in riscaldamento, la maggiore umidità dell'aria può provocare la formazione di nebbiolina bianca.
L'unità interna e l'unità esterna sono rumorose.	L'unità interna può emettere un fruscio quando la griglia di aerazione ritorna nella propria posizione. Un lieve sibilo è normale durante il funzionamento. Il rumore è prodotto dalla circolazione del refrigerante. Un cigolio può verificarsi per effetto della dilatazione o contrazione delle parti in metallo e in plastica dell'apparecchio durante il riscaldamento/raffrescamento. L'unità esterna emette durante il funzionamento anche altri rumori, che sono normali.
L'unità interna o l'unità esterna espelle polvere.	Quando gli apparecchi rimangono spenti a lungo senza essere stati coperti, al loro interno si può accumulare della polvere.
Cattivo odore durante il funzionamento.	I cattivi odori presenti nell'aria possono penetrare all'interno degli apparecchi, che a loro volta possono poi diffonderli nell'ambiente. Il filtro dell'aria potrebbe essere ammuffito e in tal caso deve essere pulito.
Il ventilatore dell'unità esterna non è sempre acceso.	Per garantire un funzionamento ottimale, la regolazione del ventilatore è variabile.
Il funzionamento è irregolare o imprevedibile oppure l'unità interna non reagisce.	Le interferenze provocate da ripetitori di telefonia mobile o da forti amplificatori di segnale possono influenzare l'unità interna. ▶ Scollegare per breve tempo l'unità interna dall'alimentazione elettrica e riavviarla.
Il deflettore aria o le alette di convogliamento del flusso non si muovono correttamente.	Il deflettore aria o le alette di convogliamento del flusso sono stati spostati manualmente oppure non sono stati montati correttamente. ▶ Spegnerne l'unità interna e controllare se i componenti sono correttamente innestati in posizione. ▶ Accendere l'unità interna.

Tab. 7

5 Manutenzione



ATTENZIONE

Pericolo di scossa elettrica o di parti mobili

- ▶ Prima di qualsiasi lavoro di manutenzione, interrompere l'alimentazione elettrica.
- ▶ Per i lavori di manutenzione non riportati in questo elenco, rivolgersi a un'azienda specializzata autorizzata.

5.1 Sostituzione batterie

Sono necessarie 2 batterie AAA. Si sconsiglia l'uso di batterie ricaricabili.

- ▶ Rimuovere il coperchio del vano batterie (→ fig. 3).
- ▶ Introdurre le batterie nuove, prestando attenzione alla corretta polarità.
- ▶ Applicare di nuovo il coperchio del vano batterie.

5.2 Pulizia dell'apparecchio e del termoregolatore ambiente

AVVISO

Danni all'apparecchio in caso di pulizia impropria!

- ▶ Non spruzzare o versare acqua direttamente sull'apparecchio.
- ▶ Non utilizzare acqua calda, polvere abrasiva o solventi aggressivi.

- ▶ Pulire l'unità interna e il termoregolatore ambiente con un panno morbido.
- ▶ Per la pulizia dell'unità esterna, rivolgersi esclusivamente a un'azienda specializzata autorizzata.

5.3 Pulizia dei filtri dell'aria

AVVISO

Il filtro dell'aria può deformarsi se esposto alla luce solare diretta.

- ▶ Non esporre il filtro dell'aria alla luce solare diretta.

Pulire i filtri dell'aria ogni 2 settimane, nonché prima e dopo lunghi periodi di inattività.

- ▶ Spegnerne l'unità interna.
- ▶ Ruotare verso l'alto il pannello protettivo superiore dell'unità interna.
- ▶ Spingere verso l'alto il filtro dell'aria ed estrarlo (→ fig. 4).
- ▶ Rimuovere i filtri piccoli dell'aria, se presenti (→ fig. 1, [2]).
- ▶ Pulire i filtri piccoli dell'aria con un aspirapolvere portatile.
- ▶ Lavare il filtro grande dell'aria con acqua calda e un detergente delicato e lasciarlo asciugare all'ombra.
- ▶ Applicare di nuovo i filtri piccoli e il filtro grande dell'aria.

5.4 Spegnimento per periodi prolungati

Prima dello spegnimento per periodi prolungati:

- ▶ pulire i filtri dell'aria.
- ▶ Attivare l'autopulizia dell'unità interna con il tasto **Clean**.
- ▶ Dopo l'autopulizia, attivare la modalità ventilazione per il tempo necessario ad asciugare completamente l'unità interna.
- ▶ Spegnerne l'unità interna e scollegarla dall'alimentazione elettrica.
- ▶ Rimuovere le batterie dal termoregolatore ambiente.
- ▶ Proteggere gli apparecchi dalla polvere.

5.5 Funzionamento manuale

AVVISO

Danni all'apparecchio in caso di funzionamento improprio

Il funzionamento manuale non è destinato all'uso continuo.

- ▶ Utilizzarlo solo per l'esecuzione di prove o in caso di emergenza.
 - ▶ Utilizzarlo solo per brevi periodi.
-
- ▶ Spegnerne l'unità interna.
 - ▶ Ruotare verso l'alto il pannello protettivo superiore dell'unità interna.
 - ▶ Con un oggetto sottile premere il tasto del funzionamento manuale in raffreddamento:
 - premendo una volta: attivazione forzata dell'esercizio automatico.
 - Premendo due volte: attivazione forzata del funzionamento in raffreddamento.
 - Premendo tre volte: spegnimento dell'unità interna.
 - ▶ Per ripristinare il normale funzionamento, utilizzare il termoregolatore ambiente.

6 Protezione ambientale e smaltimento

La protezione dell'ambiente è un principio fondamentale per il gruppo Bosch.

La qualità dei prodotti, il risparmio e la tutela dell'ambiente sono per noi obiettivi di pari importanza. Ci atteniamo scrupolosamente alle leggi e alle norme per la protezione dell'ambiente.

Per proteggere l'ambiente impieghiamo la tecnologia e i materiali migliori tenendo conto degli aspetti economici.

Imballo

Per quanto riguarda l'imballo ci atteniamo ai sistemi di riciclaggio specifici dei rispettivi paesi, che garantiscono un ottimale riutilizzo.

Tutti i materiali impiegati per gli imballi rispettano l'ambiente e sono riutilizzabili.

Apparecchi obsoleti

Gli apparecchi dismessi contengono materiali che possono essere riciclati.

I componenti sono facilmente separabili. Le materie plastiche sono contrassegnate. In questo modo è possibile classificare i vari componenti e destinarli al riciclaggio o allo smaltimento.

Apparecchi elettronici ed elettrici di generazione precedente



Questo simbolo significa che il prodotto non può essere smaltito insieme agli altri rifiuti, ma deve essere conferito nelle aree ecologiche adibite alla raccolta, al trattamento, al riciclaggio e allo smaltimento dei rifiuti.

Il simbolo è valido nei Paesi in cui vigono norme sui rifiuti elettronici, ad es. la "Direttiva europea 2012/19/CE sui rifiuti di apparecchiature elettriche ed elettroniche". Tali norme definiscono nei singoli Paesi le condizioni generali per la restituzione e il riciclaggio di rifiuti di apparecchiature elettriche ed elettroniche.

Poiché gli apparecchi elettronici possono contenere sostanze pericolose, devono essere riciclati in modo responsabile per limitare il più possibile eventuali danni ambientali e pericoli per la salute umana. Il riciclaggio dei rifiuti di apparecchiature elettriche ed elettroniche contribuisce inoltre a preservare le risorse naturali.

Per maggiori informazioni sullo smaltimento ecologico dei rifiuti di apparecchiature elettriche ed elettroniche invitiamo a rivolgersi agli enti locali preposti, all'azienda di smaltimento rifiuti di competenza o al rivenditore presso il quale si è acquistato il prodotto.

Per maggiori informazioni consultare:

www.bosch-homecomfortgroup.com/en/company/legal-topics/weee/

Batterie

Le batterie non possono essere smaltite nei rifiuti domestici. Le batterie usate devono essere smaltite nei centri di raccolta in loco.

Refrigerante R32



L'apparecchio contiene un gas serra fluorurato R32 (potenziale di riscaldamento globale 675¹⁾) con infiammabilità e tossicità ridotte (A2L o A2).

La quantità contenuta è indicata sulla targhetta identificativa dell'unità esterna.

I refrigeranti sono un pericolo per l'ambiente e devono essere raccolti e smaltiti separatamente.

7 Informativa sulla protezione dei dati



Robert Bosch S.p.A., Società Unipersonale, Via M.A. Colonna 35, 20149 Milano, Italia, elabora informazioni su prodotti e installazioni, dati tecnici e di collegamento, dati di comunicazione, dati di cronologia clienti e registrazione prodotti per fornire funzionalità prodotto (art. 6 (1) sottopar. 1 (b) GDPR), per

adempiere al proprio dovere di vigilanza unitamente a ragioni di sicurezza e tutela del prodotto (art. 6 (1) sottopar. 1 (f) GDPR), per salvaguardare i propri diritti in merito a garanzia e domande su registrazione di prodotti (art. 6 (1) sottopar. 1 (f) GDPR), nonché per analizzare la distribuzione dei prodotti e fornire informazioni personalizzate e offerte correlate al prodotto (art. 6 (1) sottopar. 1 (f) GDPR). Al fine di fornire servizi come vendita e marketing, gestione contratti e pagamenti, programmazione servizi hotline e data hosting possiamo commissionare e trasferire dati a fornitori di servizi esterni e/o aziende affiliate a Bosch. Talvolta, ma soltanto con adeguata garanzia di tutela, i dati personali potrebbero essere trasferiti a destinatari non ubicati nello Spazio Economico Europeo. Ulteriori informazioni sono disponibili su richiesta. Può rivolgersi al Titolare del trattamento dei dati presso Data Protection Officer, Information Security and Privacy (C/ISP), Robert Bosch GmbH, Postfach 30 02 20, 70442 Stoccarda, GERMANIA.

Ha il diritto di opporsi in qualsiasi momento al trattamento dei dati personali in base all'art. 6 (1) sottopar. 1 (f) GDPR in riferimento alla sua situazione in particolare o in caso di utilizzo a fini di direct marketing. Per esercitare tali diritti ci contatti tramite **DPO@bosch.com**. Segua il Codice QR-per ulteriori informazioni.

1) secondo l'appendice I del Regolamento (UE) n. 517/2014 del Parlamento e del Consiglio europeo del 16 aprile 2014).

Turinys

1	Simbolių paaiškinimas ir saugos nuorodos	130
1.1	Simbolių paaiškinimas	130
1.2	Bendrieji saugos nurodymai	130
1.3	Naudojimosi instrukcija nurodymai	131
1.4	Svarbi pastaba, skirta Skandinavijos regionui	131
2	Duomenys apie gaminį	131
2.1	Atitikties deklaracija	131
2.2	Nuotolinio valdymo pulto techniniai duomenys	131
2.3	"Multi Split" oro kondicionavimo sistemos naudojimas	131
3	Valdymas	132
3.1	Vidinio bloko apžvalga	132
3.2	Nuotolinio valdymo pulto apžvalga	132
3.3	Nuotolinio valdymo pulto naudojimas	133
3.4	Ryšys	133
3.5	Pagrindinio veikimo režimo nustatymas	133
3.6	Laikmačio nustatymas	133
3.7	Pagrindinės veikimo funkcijos	134
3.7.1	Balansavimo funkcijos nustatymas	134
3.7.2	Ekrano ir avarinio garso signalo pakeitimas (Mute mode)	134
3.7.3	Energijos taupymo funkcija	134
3.7.4	Silent mode	134
3.7.5	Wind avoid me (Netiesioginio oro srauto funkcija)	134
3.7.6	"Turbo" vėsinimas / "Turbo" šildymas	134
3.7.7	Apsauga nuo užšalimo (8 °C Heating)	135
3.7.8	Užrakto nuo vaikų funkcija	135
3.7.9	Galios reguliavimas	135
3.8	Kitos funkcijos	135
3.8.1	Budėjimo režimas	135
3.8.2	"Follow Me" funkcija (Follow me)	135
4	Trikčių šalinimas	136
4.1	Triktytis ir rodmenys (Self diagnosis function)	136
4.2	Ekrane nerodomas triktys	136
5	Techninė priežiūra	137
5.1	Baterijų keitimas	137
5.2	Įrenginio ir nuotolinio valdymo pulto valymas	137
5.3	Oro filtro valymas	137
5.4	Ilgesnis eksploatacijos nutraukimas	137
5.5	Rankinis režimas	137
6	Aplinkosauga ir utilizavimas	138
7	Duomenų apsaugos pranešimas	138

1 Simbolių paaiškinimas ir saugos nuorodos

1.1 Simbolių paaiškinimas

Įspėjamosios nuorodos

Įspėjamosiose nuorodose esantys įspėjamieji žodžiai nusako pasekmių pobūdį ir sunkumą, jei nebus imamasi apsaugos nuo pavojaus priemonių. Šiame dokumente gali būti vartojami žemiau pateikti įspėjamieji žodžiai, kurių reikšmė yra apibrėžta:



PAVOJUS reiškia, kad nesilaikant nurodymų bus sunkiai ar net mirtinai sužaloti asmenys.



ĮSPĖJIMAS reiškia, kad galimi sunkūs ar net mirtini asmenų sužalojimai.



PERSPĖJIMAS reiškia, kad galimi vidutiniai asmenų sužalojimai.





PRANEŠIMAS

PRANEŠIMAS reiškia, kad galima materialinė žala.

Svarbi informacija



Svarbi informacija, kai nekeliamas pavojus žmonėms ir materialiajam turtui, žymima pavaizduotu informacijos simboliu.

Simbolis	Reikšmė
	Įspėjimas dėl liepsniųjų medžiagų: šaldymo agentas R32 šiame gaminyje yra vidutiniškai degios ir vidutiniškai toksiškos dujos (A2L arba A2).
	Atlikdami įrengimo ir techninės priežiūros darbus, mūvėkite apsaugines pirštines.
	Techninės priežiūros darbus turi atlikti kvalifikuotas asmuo, laikydamasis naudojimo instrukcijoje pateiktų nurodymų.
	Eksploduodami laikykitės naudojimo instrukcijoje pateiktų nurodymų.

Lent. 1

1.2 Bendrieji saugos nurodymai

▲ Nuorodos tikslinei grupei

Ši naudojimo instrukcija skirta kondicionieriaus naudotojui. Būtina laikytis visose su įrenginiu susijusiose instrukcijose pateiktų nurodymų. Nesilaikant nurodymų, galima patirti materialinės žalos, gali būti sužaloti asmenys ir net gali iškilti pavojus gyvybei.

- ▶ Prieš pradėdami bet kurias įrenginio sudedamąsias dalis, perskaitykite naudojimo instrukcijas ir laikykite jas saugioje vietoje.
- ▶ Laikykitės saugos ir įspėjamųjų nuorodų.

▲ Naudojimas pagal paskirtį

Vidinis blokas yra skirtas montavimui pastato viduje, jis yra su jungtimi, skirta prijungti prie išorinio bloko, ir kitais sistemos komponentais, pvz., reguliatoriais.

Išorinis blokas yra skirtas montavimui lauke, jis yra su jungtimi, skirta prijungti prie vieno ar kelių vidinių blokų, ir kitais sistemos komponentais, pvz., reguliatoriais.

Kondicionierius skirtas naudoti tik komerciškai / privačiai vietoje, kuriose temperatūros nuokrypiai nuo nustatytų verčių nekelia pavojaus gyviems organizmams ir daiktams. Kondicionierius neskirtas norimam absoliučiajam oro drėgnumui reguliuoti ir išlaikyti.

Bet koks kitoks naudojimas laikomas naudojimu ne pagal paskirtį. Įrenginį naudojant ne pagal paskirtį ir dėl šios priežasties atsiradus defektams garantiniai įsipareigojimai netaikomi.

Norint montuoti specialiose vietose (požeminiame garaže, techninėse patalpose, balkone arba bet kokioje pusiau atviroje vietoje):

- ▶ Pirmiausia laikykitės techninėje dokumentacijoje pateiktų montavimo vietai keliamų reikalavimų.

▲ Šaldymo agento keliamo bendrieji pavojai

- ▶ Šis įrenginys yra pripildytas šaldymo agento. Šaldymo agento dujos, kontaktuodamos su ugnimi, gali sudaryti nuodingas dujas.
- ▶ Kreipkitės į specializuotą įmonę, kad sistemą reguliariai patikrintų ir pagal poreikį atliktų techninę priežiūrą.
- ▶ Jei įtariate, kad yra šaldymo agento nuotėkis, patalpą gerai išvėdinkite ir informuokite įgaliotą šildymo sistemų techninės priežiūros įmonę.

▲ Permontavimas ir remontas

Atlikus netinkamus kondicionieriaus pakeitimus, galimi asmenų sužalojimai ir/arba materialinė žala.

- ▶ Darbus leidžiama atlikti tik įgaliotai specializuotai įmonei.
- ▶ Nekeiskite išorinio bloko, vidinio bloko ar kitų kondicionieriaus dalių.
- ▶ Prieš pradėdami bet kokius techninės priežiūros darbus, atjunkite kondicionierių nuo elektros srovės tiekimo sistemos.

▲ Nuorodos, kaip elgtis su įrenginiu

Netinkamas kondicionieriaus naudojimas gali pakenkti Jūsų sveikatai.

- ▶ Oro srautas neturi būti nukreiptas į kūną ilgesnį laiką.
- ▶ Užtikrinkite, kad patalpos temperatūra būtų tinkama patalpoje esantiems asmenims, pvz., kūdikiams, vaikams, vyresnio amžiaus žmonėms, iš lovos nepakylantiems ligoniams ir neįgaliesiems žmonėms.
- ▶ Įrenginį niekada neikiškite daiktų, nes galite susižaloti.

Netinkamai elgiantis su įrenginiu, galimas įrenginio galios sumažėjimas, įrenginio pažeidimų atsiradimas bei asmenų sužalojimas.

- ▶ Neužblokuokite įrenginio oro įleidimo ir oro išleidimo angų.
- ▶ Įrenginiui veikiant uždarykite langus ir duris.
- ▶ Saugokite, kad į vidinį bloką nepatektų vandens.
- ▶ Reguliariai tikrinkite, ar nesusidėvėjęs ir ar gerai pritvirtintas išorinio bloko montavimo rėmas.
- ▶ Ant išorinio bloko draudžiama dėti daiktus, taip pat draudžiama ant jo lipti žmonėms.
- ▶ Užtikrinkite, kad vidinio bloko pastatymo patalpoje nebūtų dulkių, garų ir drėgmės.
- ▶ Netoli įrenginių nenaudokite labai degių dujų, pvz., iš purškiamųjų flakonų.
- ▶ Jei atrodo, kad su kondicionieriumi kažkas negerai (pvz., degėsių kvapas, pažeistas kabelis), eksploatavimą nedelsdami nutraukite ir atjunkite elektros srovės tiekimą.

▲ Elektrinių įrenginių, skirtų naudoti namų ūkyje ir panašiais tikslais, sauga

Siekiant išvengti elektrinių įrenginių keliamo pavojaus, remiantis EN 60335-1, reikia laikytis šių reikalavimų:

„Vaikams nuo 8 metų ir asmenims su ribotais fiziniais, jusliniais ir intelektualiais gebėjimais, neturintiems pakankamai patirties ar žinių, šį įrenginį leidžiama naudoti tik prižiūrint kitam asmeniui arba jei jie buvo instruktuoti, kaip įrenginiu saugiai naudotis ir žino apie galimus pavojus. Vaikams su įrenginiu žaisti draudžiama. Vaikams atlikti valymo ir naudotojui skirtus techninės priežiūros darbus, jei neprižiūri kitas asmuo, draudžiama.“

„Jei pažeidžiamas prijungimo prie tinklo laidas, siekiant išvengti pavojaus, dėl jo pakeitimo privaloma kreiptis į gamintoją, klientų aptarnavimo tarnybą arba kvalifikuotą asmenį.“

1.3 Naudojimosi instrukcija nurodymai

Visus paveikslėlius rasite šios instrukcijos gale. Tekste yra nuorodos į paveikslėlius.

Šie gaminiai, priklausomai nuo modelio, gali skirtis, nei pavaizduota šios instrukcijos paveikslėliuose.

1.4 Svarbi pastaba, skirta Skandinavijos regionui

Gaminys nėra skirtas šildymui Skandinavijos regione. Numatytoji paskirtis yra vėsinimas.

2 Duomenys apie gaminį

2.1 Atitikties deklaracija

Šio gaminio konstrukcija ir funkcionavimas atitinka Europos Sąjungos ir nacionalinius reikalavimus.

 CE ženklą patvirtinama, kad gaminys atitinka visų privalomųjų ES direktyvų, kurios numato šio ženklo žymėjimą, reikalavimus.

Visas atitikties deklaracijos tekstas pateiktas internete: www.bosch-homecomfort.lt.

2.2 Nuotolinio valdymo pulto techniniai duomenys

Įtampos tiekimo linija	2 AAA baterijos
Signalų veikimo nuotolis	8 m
Leidžiama aplinkos temperatūra	-5 °C ... 60 °C

Lent. 2

2.3 "Multi Split" oro kondicionavimo sistemos naudojimas

Vidinį bloką galima naudoti su "Multi Split" oro kondicionavimo sistema. Šiuo atveju yra išjungtos šios funkcijos:

- Energijos taupymo funkcijos **Taupymas** ir **Galios reguliavimas**
- Savaiminis išsivalymas (iClean)
- Triukšmo sumažinimas (Silent mode)
- Rankinis valdymas
- Aušalo nuotėkio aptikimas
- Automatinis energijos taupymo režimas budėjimo režime (1 W standby)



CL3200iM W 20 E galimas tik "Multi Split" sistemoje (CL5000M).

3 Valdymas

3.1 Vidinio bloko apžvalga

1 pav. paaiškinimai:

- [1] Viršutinis dangtis
- [2] Vieta mažam filtrui
- [3] Oro filtras
- [4] Ekranu užpakalinė pusė
- [5] Rankinio režimo mygtukas
- [6] Oro deflektorius

Vidinio bloko ekranas

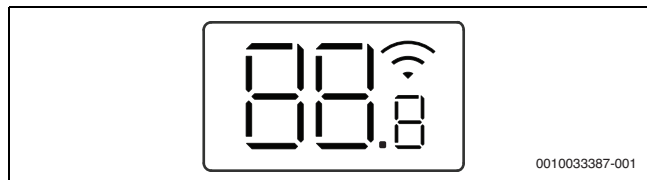

Simbolis	Paiškinimas
Skaitmu o	Temperatūros rodmensys
	WLAN jungtis ¹⁾ aktyvus
	Rodoma, kai įjungiamos kai kurios funkcijos. Esant išjungtam vidiniam blokui rodo, kad yra suaktyvintas įjungimo laikmatis.
OF	Rodoma, kai išjungiamos kai kurios funkcijos.
dF	Suaktyvintas automatinis atitirpinimas
AT	Suaktyvinta apsauga nuo užšalimo: vidinis blokas palaiko patalpos temperatūrą mažiausiai iki 8 °C.
CL	Suaktyvinta savaiminio valymo funkcija (iClean)
Ex, Px, Fx	Trikties kodas („x“ gali būti bet koks skaitmuo).

1) Galima tik su IP tinklų sietuvu, naudojamu kaip priedas.

Lent. 3 Simboliai ekrane

3.2 Nuotolinio valdymo pulto apžvalga

Nuotolinio valdymo punkto mygtukai

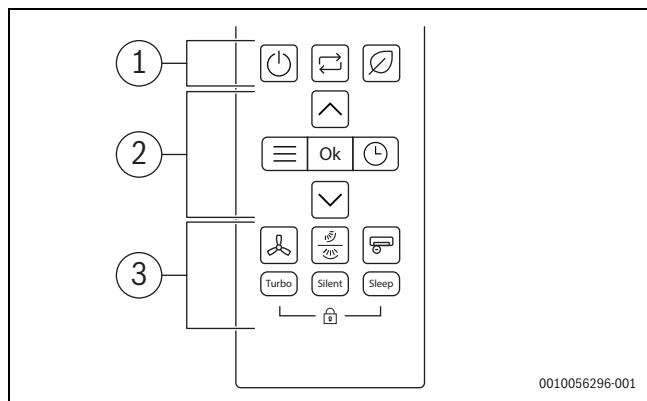

Poz.	Mygtukas	Funkcija
1		Paspauskite ĮJUNGTI / IŠJUNGTI.
		Veikimo režimo sąranka
		"Save"
2		Meniu
	Gerai	Patvirtinkite pasirinkimą
		Laikmačio nustatymas
		Padidinti temperatūrą
		Sumažinti temperatūrą

Poz.	Mygtukas	Funkcija
3		Ventiliatoriaus greitis
		Vertikalus / horizontalus balansavimo režimas
		Super jonizatorius
	"Turbo"	"Turbo" režimas
	"Silent"	Tylusis režimas
	Budėjimo režimas	Budėjimo režimas
	Užraktas nuo vaikų	

Lent. 4 Nuotolinio valdymo punkto mygtukai

Nuotolinio valdymo pulto ekranas

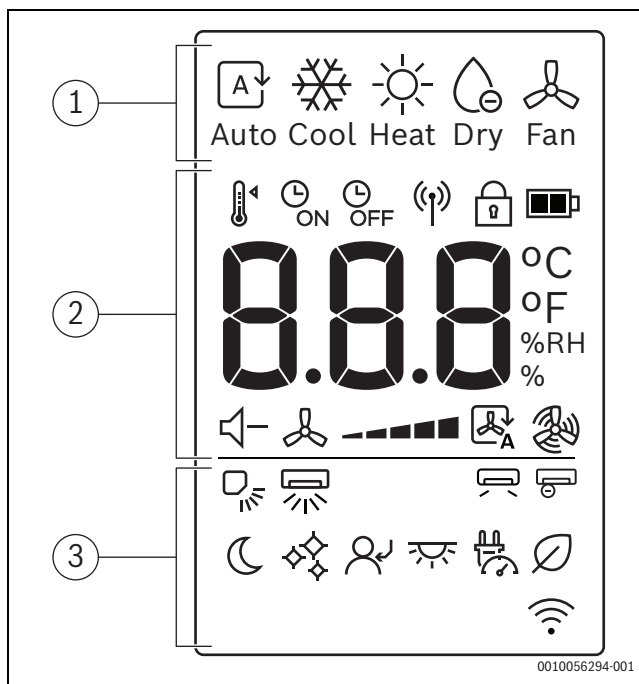

Poz.	Simbolis	Paiškinimas
1		Veikimo režimas: automatinis režimas
		Veikimo režimas: vėsavimo režimas
		Veikimo režimas: šildymo režimas
		Veikimo režimas: džiovavimo režimas
		Veikimo režimas: ventiliatoriaus režimas
	2	
		Laikmatį ĮJUNGTI
		Laikmatį IŠJUNGTI
		Signalas siuntimas
		Užraktas nuo vaikų
		Baterijos lygis
°C / °F / % RH		Verčių rodmuo: rodoma nustatyta temperatūra, santykinės drėgmės % ir laikmatis.
		Tylusis režimas
		Ventiliatoriaus greitis
		Automatinis ventiliatoriaus režimas
		Ventiliatoriaus "turbo" režimas

Poz.	Simbolis	Paaiškinimas	
3		Vertikalaus balansavimo režimas – automatinis	
		Horizontalaus balansavimo režimas – automatinis	
		Vėjo išvengimas	
		Super jonizatorius	
		Budėjimo režimas	
		iClean	
		"Follow Me"	
		Ekrano LED ir garsinis pavojaus signalas įj. / išj.	
		Galios reguliavimas	
		"Save"	
			Belaidžio valdiklio funkcijų ekranas

Lent. 5 Nuotolinio valdymo pulto ekrane rodomi simboliai

3.3 Nuotolinio valdymo pulto naudojimas

Signalo veikimo nuotolis yra 8 m. Kelyje esantys objektai arba tam tikrų liuminescencinių lempų naudojimas toje pačioje patalpoje gali daryti įtaką signalo perdavimui.

- ▶ Nuotolinio valdymo pultą nukreipkite į įrenginio signalo priėmimo langelį ir paspauskite pageidaujamą mygtuką. Kai signalas priimamas, įrenginys supypsi.

PRANEŠIMAS

Gali būti ilgam sutrikdytas nepriekaištingas nuotolinio valdymo pulto veikimas.

- ▶ Nuotolinio valdymo pultą saugokite nuo tiesioginių saulės spindulių.
- ▶ Nepalikite valdymo pulto netoli radiatoriaus.
- ▶ Saugokite nuotolinio valdymo pultą nuo drėgmės ir smūgių.

3.4 Ryšys

Norint prisijungti prie WLAN, turi būti sumontuotas IP tinklų sietuvas (priedas).

3.5 Pagrindinio veikimo režimo nustatymas

Įjungimo / išjungimo blokas

- ▶ Norėdami įjungti ar išjungti įrenginį paspauskite mygtuką: Įrenginys paleidžiamas nustatytu veikimo režimu.

Nustatymus galima pasirinkti ir kai įrenginys yra išjungtas. Įrenginys išsaugo nustatymus, jis išsaugo juos ir nutrūkus elektros tiekimui.



Išjungus įrenginį, jis veikia budėjimo režimu. Išmanioji įjungimo ir išjungimo technologija įjungia automatinį energijos taupymo režimą, kai įrenginys veikia budėjimo režimu (1 W standby).

Automatinis režimas

Automatiniame režime įrenginys automatiškai persijungia tarp šildymo ir vėsinimo režimų, kad palaikytų pageidaujamą temperatūrą.

- ▶ Spauskite mygtuką keletą kartų, kol ekrane pasirodys .
- ▶ Pasirinkite reikiamą temperatūrą naudodami ir mygtukus.



Automatiniame režime ventiliatoriaus greičio reguliuoti negalima.

Vėsinimo režimas

- ▶ Spauskite mygtuką keletą kartų, kol ekrane pasirodys .
- ▶ Pasirinkite reikiamą temperatūrą naudodami ir mygtukus.
- ▶ Spauskite mygtuką, kol bus pasiektas reikiamas oro greitis.

Ventiliatoriaus režimas

- ▶ Spauskite mygtuką keletą kartų, kol ekrane pasirodys .
- ▶ Spauskite mygtuką, kol bus pasiektas reikiamas ventiliatoriaus greitis.



Ventiliatoriaus režime temperatūra nerodoma ir jos negalima reguliuoti.

Džiovinimo režimas

- ▶ Spauskite mygtuką keletą kartų, kol ekrane pasirodys .



Džiovinimo režime ventiliatoriaus greitis nerodomas ir jo reguliuoti negalima.

Šildymo režimas

- ▶ Spauskite mygtuką keletą kartų, kol ekrane pasirodys .
- ▶ Nustatykite reikiamą temperatūrą naudodami ir mygtukus.
- ▶ Spauskite mygtuką, kol bus pasiektas reikiamas ventiliatoriaus greitis.



Jei lauko temperatūra labai žema, oro kondicionavimo sistemos šildymo galia gali būti nepakankama. Rekomenduojame prijungti papildomus šilumos šaltinius.

3.6 Laikmačio nustatymas.

Įjungimo ir išjungimo laikmatį galima nustatyti nuo 0 iki 24 valandų, pirmosioms 10 valandų – 30 minučių žingsniu, po to – 1 valandos žingsniu. Nustačius 0 valandų, laikmačio veikimas nutraukiamas.

Įjungimo laikmačio nustatymas

- ▶ Pakartotinai spauskite mygtuką , kol pasirodys simbolis .
 - ▶ Norėdami nustatyti pageidaujamą laiką, spauskite mygtuką arba .
- Praėjus šiek tiek laiko, nustatymas perimamas.

Išjungimo laikmačio nustatymas

- ▶ Pakartotinai spauskite mygtuką , kol pasirodys simbolis .
 - ▶ Norėdami nustatyti pageidaujamą laiką, spauskite mygtuką arba .
- Praėjus šiek tiek laiko, nustatymas perimamas.

Laikmačio išjungimas

- ▶ Mygtuku pasirinkite atitinkamą laikmatį.
 - ▶ Nustatykite 0.0 valandą.
- Praėjus šiek tiek laiko, laikmatis išsijungia.

Laikmačių derinimas

Abu laikmačius galima nustatyti tuo pačiu metu. Kiekvieną laikmatį galima užprogramuoti taip, kad jis būtų suaktyvinamas prieš kitą.

- ▶ Nustatykite įjungimo ir išjungimo laikmatį.
- Nustatymai automatiškai suderinami.

Esamas laikas	13:00 val.
Įjungimo laikmačio nustatymas	4,0 val.
Išjungimo laikmačio nustatymas	8,5 val.
Įjungimo laikas	17:00 val.
Išjungimo laikas	21:30 val.

Lent. 6 Pavyzdys



Jjungimo ir išjungimo laikmačių negalima užprogramuoti taip, kad įrenginys veiktų skirtingomis temperatūromis arba su kitais nustatymais.

3.7 Pagrindinės veikimo funkcijos

3.7.1 Balansavimo funkcijos nustatymas



PRANEŠIMAS

Jei vėsinimo režimu žaliuzės ilgą laiką lieka žemiausioje padėtyje, gali susidaryti kondensatas. Reguluojant žaliuzes rankomis, gali atsirasti sutrikimų.

- ▶ Norėdami sureguliuoti žaliuzes, naudokite tik nuotolinio valdymo pultą.

Balansavimo funkciją galima suaktyvinti vertikaloje ar horizontalioje padėtyje (→ 2).



Automatinis vertikalaus subalansavimo režimas (aukštyn / žemyn)

- ▶ Paspauskite  mygtuką. Nuotolinio valdymo pulte rodomas simbolis .

Norėdami atšaukti vertikalaus subalansavimo režimą:

- ▶ Vėl paspauskite  mygtuką.

Automatinis horizontalaus subalansavimo režimas (kairė / dešinė)

- ▶ Norėdami suaktyvinti automatinį horizontalaus subalansavimo režimą palaikykite 2 s nuspaudę  mygtuką. Nuotolinio valdymo pulte rodomas simbolis .

Norėdami atšaukti horizontalaus subalansavimo režimą:





- ▶ Vėl dvi sekundes spauskite  mygtuką.



Jjungus įrenginį, žaliuzių padėtis automatiškai nustatoma ankstesniu kampu.

3.7.2 Ekranų ir avarinio garso signalo pakeitimas (Mute mode)

Norėdami įjungti arba išjungti vidinio bloko ekraną ir avarinį garsinį signalą:

- ▶ Pakartotinai spauskite  mygtuką arba ,  mygtukus, kol pasirodys  piktograma.
- ▶ Pasirinkimą patvirtinkite **"Ok"** mygtuku.

Norėdami, kad būtų rodoma esama patalpos temperatūra:

- ▶ Paspauskite **"Silent"** mygtuką ir laikykite jį nuspaudę 5 sekundes.

Jei norite, kad būtų rodoma nustatyta temperatūra:



- ▶ Paspauskite ir laikykite nuspaudę **"Silent"** mygtuką dar 5 sekundes.

3.7.3 Energijos taupymo funkcija

Šią energijos taupymo funkciją¹⁾ galima pasirinkti įrenginyje:

Taupymas

Įrenginys automatiškai sumažina energijos sąnaudas, palaikydamas pageidaujama kambario temperatūrą.

- ▶ Norėdami suaktyvinti šią funkciją, spauskite  mygtuką. Nuotolinio valdymo pulte rodomas simbolis .



Funkciją **Taupymas** galima pasirinkti tik vėsinimo ir šildymo režimuose. Paspaudus mygtuką  stabdomas funkcijos **Taupymas** veikimas.

3.7.4 Silent mode

Ši funkcija²⁾ sumažina vidinio ir išorinio bloko skleidžiamą triukšmą, kai jis veikia. Tai ypač naudinga naktį, jei reikia atsižvelgti į savo kaimynų poreikius.

- ▶ Norėdami suaktyvinti šią funkciją, spauskite **"Silent"** mygtuką. Nuotolinio valdymo pulte rodomas simbolis .

Funkcija išjungiama:

- ▶ Vėl paspauskite **"Silent"** mygtuką. Nuotolinio valdymo pulte simbolis  išnyksta.







Vidinio bloko ventilatoriaus greitis bus sumažintas iki minimalaus lygio. Jei nustatysite didesnį vidinio bloko nustatote ventilatoriaus greitį, tylijo režimo funkcija bus išjungta.

Kai blokas veikia tyliuoju režimu, gali nepavykti pasiekti reikiamo vėsinimo / šildymo našumo, nes išoriniame bloke esantis kompresorius veikia žemu dažniu.

3.7.5 Wind avoid me (Netiesioginio oro srauto funkcija)

Ši funkcija³⁾ padeda išvengti tiesiogiai į kūną nukreipto oro srauto.

- ▶ Pakartotinai spauskite  mygtuką arba ,  mygtukus, kol pasirodys  piktograma.
- ▶ Pasirinkimą patvirtinkite **"Ok"** mygtuku.



Šią funkciją galima pasirinkti tik vėsinimo režime, džiovinimo režime ir ventilatoriaus režime.

3.7.6 "Turbo" vėsinimas / "Turbo" šildymas

Kai "Turbo" vėsinimas / "Turbo" šildymas yra suaktyvintas, vidinis blokas 30 min. veikia maksimalia galia, kad patalpa būtų greitai sušildyta arba atvėsinta.

- ▶ "Turbo" vėsinimas: įjunkite vėsinimo režimą ir paspauskite **"Turbo"** mygtuką.
- ▶ "Turbo" šildymas: įjunkite šildymo režimą ir paspauskite **"Turbo"** mygtuką. Nuotolinio valdymo pulte rodomas simbolis .

Funkcija išjungiama:

- ▶ Vėl paspauskite **"Turbo"** mygtuką. Nuotolinio valdymo pulte simbolis  išnyksta.



Šią funkciją galima pasirinkti tik vėsinimo ir šildymo režimuose.





1) Energijos taupymo funkcija negalima "Multi Split" sistemoje.

2) Funkcija Silent mode negalima "Multi Split" sistemoje.

3) Funkcija Wind avoid me negalima "Multi Split" sistemoje.

iClean 

Blokas turi savaiminio išsivalymo funkciją.¹⁾ skirtą vidiniam šilumokaičiui. Savaiminio išsivalymo funkcija pašalina dulkes, pelėsius ir riebalus, dėl kurių gali atsirasti nemalonūs kvapas. Ji veikia automatiškai užšaldant, greitai atitirpant šerkšną ir karštu oru džiovinant šilumokaitį ir efektyviai pašalina šias priemaišas.

- ▶ Pakartotinai spauskite  mygtuką arba ,  mygtukus, kol pasirodys  piktograma.
- ▶ Pasirinkimą patvirtinkite **"Ok"** mygtuku.





Vykstant savaiminiam išsivalymui, vidinio bloko ekrane pasirodo **CL**. Savaiminis išsivalymas automatiškai baigiasi po 20–45 minučių.

3.7.7 Apsauga nuo užšalimo (8 °C Heating)

Norint palaikyti bent 8 °C patalpos temperatūrą, galima suaktyvinti apsaugą nuo užšalimo.

- ▶ Esant įjungtam šildymo režimui 2x, per 1 sekundę paspauskite mygtuką .
- Jrėnginys lieka išjungtas, kol temperatūra nukrenta žemiau 8 °C.

Funkcija išjungiama:

- ▶ Paspauskite  mygtuką,  mygtuką arba bet kurį kitą mygtuką.



Jei apsaugos nuo užšalimo funkcija yra aktyvi, vidinio bloko ekrane pasirodo **Fp**.

3.7.8 Užrakto nuo vaikų funkcija 

Nuotolinio valdymo bloko mygtukus galima užrakinti naudojant užrakto nuo vaikų funkciją.

Norėdami suaktyvinti funkciją:



- ▶ Vienu metu nuspauskite mygtukus **"Turbo"** ir **"Sleep"** laikykite nuspaudę 5 sekundes.
- Nuotolinio valdymo pulte rodomas simbolis .

Norėdami išjungti funkciją:

- ▶ Vienu metu nuspauskite mygtukus **"Turbo"** ir **"Sleep"** laikykite nuspaudę 3 sekundes.
- Nuotolinio valdymo pulte simbolis  išnyksta.

Super jonizatorius (Šviežio oro funkcija) 

Pasirinkus šią funkciją, patalpų vidinio bloko vidiniam komponentui bus tiekiamas maitinamas, o išleisti jonai pasklis į patalpą, kad būtų išvengta oro teršalų, pvz., pelėsių, virusų ir alergenu, ir taip bus pagerinama vidaus oro kokybė.

- ▶ Norėdami suaktyvinti šią funkciją, spauskite  mygtuką.
- Nuotolinio valdymo pulte rodomas simbolis .

Funkcija išjungiama:





- ▶ Vėl paspauskite  mygtuką.



3.7.9 Galios reguliavimas 

Galimos šios galios reguliavimo²⁾ parinktys. Norint sumažinti prietaiso energijos sąnaudas, galima pasirinkti dvi galios reguliavimo parinktis:

- **Galios reguliavimas (100 %):** įprasta veikimas (išeiti iš galios reguliavimo funkcijos)
- **Galios reguliavimas (75 %):** 25 % sumažinta naudojamoji galia
- **Galios reguliavimas (50 %):** 50 % sumažinta naudojamoji galia

Norėdami pasirinkti norimą galios reguliavimo pasirinktį:





- ▶ Pakartotinai spauskite  mygtuką arba ,  mygtukus, kol pasirodys .

- ▶ Patvirtinkite **"Ok"** mygtuku.
- ▶ Spauskite  ir  mygtukus ir pasirinkite norimą galios reguliavimo lygį (100 %, 75 %, 50 %).
- ▶ Patvirtinkite **"Ok"** mygtuku.



Galios reguliavimo funkciją galima pasirinkti tik vėsinimo režime.

3.8 Kitos funkcijos

- ▶ Paspauskite mygtuką **Set**.
- ▶ Mygtuku **Set** arba mygtukais ,  pasirinkite funkciją.
 -  = ramybės režimo funkcija
 -  = "Sėkti mane" funkcija
 -  = belaidė valdymo funkcija
- ▶ Mygtuku **Ok** patvirtinkite parinktį.

Funkcijos išjungimas:

- ▶ Pakartokite žingsnius iš viršaus.

3.8.1 Budėjimo režimas 

Šios funkcijos tikslas – taupyti energiją esant prastovoms. Po valandos įrenginys šildo arba vėsina ne taip intensyviai. Norėdami tai padaryti, nustatytą temperatūrą pakeiskite 1 °C. Po dviejų valandų nustatyta temperatūra pasikeičia dar 1 °C. Tuomet palaikoma naujoji temperatūra.

Norėdami suaktyvinti funkciją:

- ▶ Paspauskite **"Sleep"** mygtuką.
- Nuotolinio valdymo pulte rodomas simbolis .

Norėdami išjungti funkciją:





- ▶ Dar kartą paspauskite "Sleep" mygtuką arba po 8 valandų įjunkite budėjimo režimą.
- Nuotolinio valdymo pulte simbolis  išnyksta.



Šios funkcijos negalima pasirinkti džiovinimo ir ventiliatoriaus režimuose.

3.8.2 "Follow Me" funkcija (Follow me) 

Funkcija suaktyvina nuotolinio valdymo pulą esamoje vietoje, kad temperatūra būtų matuojama 3 minučių intervalais. Vidinis blokas dabar valdomas remiantis šiais matavimais.





- ▶ Pakartotinai spauskite  mygtuką arba  ir  mygtukus, kol pasirodys  piktograma.
- ▶ Pasirinkimą patvirtinkite **"Ok"** mygtuku.



"Follow Me" funkciją galima pasirinkti tik vėsinimo režime, šildymo režime ir automatiname režime.

Belaidžio valdiklio funkcija 

Šios funkcijos tikslas yra užmegzti ryšį naudojant WLAN. Jei blokas nerodo funkcijos:

- ▶ Pakartotinai spauskite  mygtuką arba  ir  mygtukus, kol pasirodys .
- ▶ Pasirinkimą patvirtinkite **"Ok"** mygtuku.

1) Funkcija iClean negalima "Multi Split" veikimo režimu.

2) Galios reguliavimo funkcija negalima "Multi Split" sistemoje.

4 Trikčių šalinimas

4.1 Triktys ir rodmenys (Self diagnosis function)

Jei eksploatacijos metu įvyksta triktis, ilgesnį laiką mirksi LED arba ekrane rodomas trikties kodas (pvz., EH 02).

Jei triktis įvykusi ilgiau kaip 10 minučių:

- ▶ Trumpam nutraukite elektros energijos tiekimą ir vėl įjunkite vidinį bloką.

Jei nepavyksta pašalinti trikties:

- ▶ Kreipkitės į klientų aptarnavimo tarnybą ir nurodykite trikties kodą bei įrenginio duomenis.

4.2 Ekrane nerodomas triktys

Jei veikimo metu įvyksta triktys, kurių nepavyksta pašalinti:

- ▶ Kreipkitės į klientų aptarnavimo tarnybą ir nurodykite triktį bei įrenginio duomenis.

Triktis	Galima priežastis
Per silpna vidinio bloko galia.	Nustatyta per aukšta arba per žema temperatūra. Užterštas oro filtras ir jį reikia išvalyti. Nepalanki aplinkos įtaka vidiniam blokui, pvz., dėl kliūčių prieš įrenginio oro angas, dėl atvirų durų/langų patalpoje arba dėl stipraus šilumos šaltinio patalpoje. Suaktyvintas tylaus veikimo režimas, jis neleidžia naudotis visa galia.
Neįsijungia vidinis blokas.	Vidiniame bloke yra apsauginis mechanizmas nuo perkrovos. Gali trukti 3 minutes, kol bus galima iš naujo paleisti vidinį bloką. Išsikrovusios nuotolinio valdymo pulto baterijos. Įjungtas laikmatis.
Veikimo režimas iš vėsinimo arba šildymo persijungia ventiliatoriaus režimą.	Vidinis blokas keičia veikimo režimą, kad apsaugotų nuo užšalimo. Laikiniai yra pasiekta nustatyta temperatūra.
Vidinis blokas sukuria baltą rūką.	Drėgnuose regionuose didelis temperatūros skirtumas tarp patalpos oro ir kondicionuoto oro gali sukelti baltą rūką.
Vidinis blokas ir išorinis blokas sukuria baltą rūką.	Jei po automatinio atitirpinimo iškart įsijungia šildymo režimas, dėl padidėjusios oro drėgmės gali susidaryti baltas rūkas.
Vidinis blokas ir išorinis blokas kelia triukšmą.	Kai atgal į savo padėtį yra atstatomos oro srauto grotelės, vidiniame įrenginyje gali pasigirsti ūžimas. Tylus šnarėjimas veikimo metu yra normalus reiškinys. Jį sukelia šaldymo agento tekėjimas. Gali pasigirsti cypimas, nes įrenginio metalinės ir plastikinės dalys šildymo/vėsinimo metu plečiasi arba traukiasi. Išorinis blokas veikimo metu skleidžia įvairius garsus, ir tai yra normalu.
Vidinis blokas arba išorinis blokas išpučia dulkes.	Ilgesnį laiką nenaudojant įrenginių, jei jie nebuvo uždengt, gali susikaupti dulkių.
Blogas kvapas veikimo metu.	Iš oro į įrenginius gali patekti blogi kvapai, kurie gali būti toliau perdirbami. Oro filtras galėjo apipelyti, jį reikia išvalyti.
Ne visada veikia išorinio bloko ventiliatorius.	Siekiant užtikrinti optimalų veikimą, ventiliatorius reguliuojamas skirtingai.
Veikimas yra netolygus arba nenusipėjamas, arba išorinis blokas nereaguoja.	Vidiniam blokui įtaką gali daryti mobiliojo ryšio bokštų arba pašalinių signalo stiprintuvų trikdžiai. ▶ Vidinį bloką trumpam atjunkite nuo elektros srovės tiekimo ir įjunkite iš naujo.
Netinkamai juda oro deflektorius arba oro srauto mentelė.	Rankiniu būdu buvo pakeista oro deflektoriaus arba oro srauto mentelės padėtis arba jie buvo netinkamai sumontuoti. ▶ Išjunkite vidinį bloką ir patikrinkite, ar konstrukcinės dalys tinkamai įsistačiusios. ▶ Įjunkite vidinį bloką.

Lent. 7

5 Techninė priežiūra



PERSPĖJIMAS

Elektros srovės smūgio arba judančių dalių keliamas pavojus

- ▶ Prieš pradėdami bet kokius techninės priežiūros darbus išjunkite elektros srovės tiekimą.
- ▶ Čia nenurodytus techninės priežiūros darbus leidžiama atlikti tik įgaliotai specializuotai įmonei.

5.1 Baterijų keitimas

Jums reikia 2-jų AAA dydžio baterijų. Įkraunamąsias baterijas naudoti nepatartina.

- ▶ Nuimkite baterijų dangtelį (→ 3 pav.).
- ▶ Įdėkite naujas baterijas ir atkreipkite dėmesį, ar tinkamai nukreipti jų poliai.
- ▶ Vėl uždėkite baterijų skyriaus dangtelį.

5.2 Įrenginio ir nuotolinio valdymo pulto valymas

PRANEŠIMAS

Įrenginio pažeidimai dėl netinkamo valymo!

- ▶ Nepurškite tiesiogiai su vandeniu ir juo neapipilkite.
- ▶ Nenaudokite karšto vandens, šveitimo priemonių ir stiprių tirpiklių.
- ▶ Vidinį bloką ir nuotolinio valdymo pultą valykite minkštu skudurėliu.
- ▶ Išorinį bloką leidžiama valyti tik įgaliotai specializuotai įmonei.

5.3 Oro filtro valymas

PRANEŠIMAS

Oro filtras, veikiamas tiesioginės saulės šviesos, gali deformuotis.

- ▶ Oro filtrą saugokite nuo tiesioginių saulės spindulių.

Oro filtrą valykite kas 2 savaites bei prieš ilgesnį eksploatacijos nutraukimą ir po jo.

- ▶ Vidinį bloką išjunkite.
- ▶ Vidinio bloko viršutinį dangtį pakelkite į viršų.
- ▶ Oro filtrą paspauskite aukštyn ir ištraukite (→ 4 pav.).
- ▶ Jei yra, išimkite mažus oro filtrus (→ 1 pav., [2]).
- ▶ Mažus oro filtrus valykite rankiniu dulkių siurbliu.
- ▶ Didelį oro filtrą nuplaukite šiltu vandeniu ir švelnia valymo priemone ir džiovinkite pavėsyje.
- ▶ Vėl įdėkite mažus filtrus ir didelį oro filtrą.

5.4 Ilgesnis eksploatacijos nutraukimas

Prieš ilgesnį eksploatacijos nutraukimą:

- ▶ Išvalykite oro filtrą.
- ▶ Mygtuku **Clean** suaktyvinkite vidinio bloko savaiminį valymą.
- ▶ Po savaiminio valymo įjunkite ventiliatoriaus režimą, kol vidinis blokas išdžius.
- ▶ Vidinį bloką išjunkite ir atjunkite nuo elektros srovės tiekimo sistemos.
- ▶ Iš nuotolinio valdymo pulto išimkite baterijas.
- ▶ Įrenginį apsaugokite nuo dulkių.

5.5 Rankinis režimas

PRANEŠIMAS

Įrenginio pažeidimai dėl netinkamos eksploatacijos

Rankinis veikimo režimas nėra skirtas ilgalaikiam naudojimui.

- ▶ Jį naudokite tik patikros tikslais arba avariniu atveju.
- ▶ Jį naudokite tik trumpą laiką.
- ▶ Vidinį bloką išjunkite.
- ▶ Vidinio bloko viršutinį dangtį pakelkite į viršų.
- ▶ Plonu daiktu paspauskite rankinio vėsinimo režimo mygtuką:
 - Paspaudus vieną kartą: priverstinai įjungiamas automatinis režimas.
 - Paspaudus du kartus: priverstinai įjungiamas vėsinimo režimas.
 - Paspaudus tris kartus: vidinis blokas išjungiamas.
- ▶ Norėdami atkurti įprastinį veikimo režimą, naudokite nuotolinio valdymo pultą.

6 Aplinkosauga ir utilizavimas

Aplinkosauga yra Bosch grupės veiklos prioritetas.

Mums vienodai svarbu gaminių kokybė, ekonomiškumas ir aplinkosauga. Todėl griežtai laikomės su aplinkosauga susijusių įstatymų bei teisės aktų.

Siekdami apsaugoti aplinką ir atsižvelgdami į ekonomiškumo kriterijus, gamyboje taikome geriausius procesus, techniką bei medžiagas.

Pakuotė

Mes dalyvaujame šalyse vykdomose pakuočių utilizavimo programose, užtikrinančiose optimalų perdirbimą.

Visos pakuotės medžiagos yra nekenksmingos aplinkai ir jas galima perdirbti.

Įrangos atliekos

Nebetinkamuose naudoti įrenginiuose yra medžiagų, kurias galima perdirbti.

Konstruktiniai elementai lengvai išardomi. Plastikai yra atitinkamai sužymėti. Todėl įvairius konstrukcinius elementus galima surūšiuoti ir utilizuoti arba atiduoti perdirbti.

Naudoti elektriniai ir elektroniniai prietaisai



Šis simbolis reiškia, kad gaminį draudžiama šalinti kartu su kitomis atliekomis; jį tolimesniam apdorojimui, surinkimui, utilizacijai ir šalinimui privaloma pristatyti į atliekų surinkimo punktą.

Šis simbolis galioja šalims, kuriose privaloma laikytis elektronikos laužo direktyvų, pvz., "Europos direktyvos 2012/19/EB dėl elektros ir įrangos atliekų". Šios direktyvos apibrėžia ribines sąlygas, kurios galioja elektroninės įrangos grąžinimui ir utilizavimui atskirose šalyse.

Kadangi elektroniniuose prietaisuose gali būti kenksmingų medžiagų, siekiant kaip galima sumažinti galimą žalingą poveikį aplinkai ir pavojus žmonių sveikatai, juos reikia atsakingai utilizuoti. Be to, elektroninio laužo utilizavimas padeda tausoti gamtos išteklius.

Dėl išsamesnės informacijos apie aplinkai nekenksmingą elektros ir elektroninių atliekų šalinimą prašome kreiptis į atsakingas vietines įstaigas, į savo atliekų šalinimo įmonę arba į prekybos atstovą, iš kurio nusipirkote šį gaminį.

Daugiau informacijos žr.:

www.bosch-homecomfortgroup.com/en/company/legal-topics/weee/

Baterijas

Baterijas į buitinių atliekų konteinerius mesti draudžiama. Panaudotos baterijos turi būti šalinamos vietinėse atliekų surinkimo įmonėse.

Šaldymo agentas R32



Įrenginyje yra fluorintų šiltnamio efektą sukeliančių dujų R32 (šiltnamio efektą sukeliančių dujų potencialias 675¹⁾), kurios yra nelabai degios ir nelabai toksiškos dujos (A2L arba A2).

Esantis kiekis yra nurodytas išorinio bloko tipo lentelėje.

Šaldymo agentas kelia pavojų aplinkai, todėl jį reikia atskirai surinkti ir šalinti.

7 Duomenų apsaugos pranešimas



Mes, įmonė **Robert Bosch UAB, Ateities plentas 79A., LT 52104 Kaunas, Lietuva**, apdorojame informaciją apie gaminius ir jų įmontavimą, techninius ir prijungimo duomenis, ryšių duomenis, produktų registravimo ir klientų istorijos duomenis, kad galėtume užtikrinti produkto funkcionalumą (BDAR 6

(1) str. 1 (b) dalis), siekiant įvykdyti mūsų pareigą stebėti gaminį ir užtikrinti gaminio saugą ir saugumą (BDAR 6 (1) str. 1 (f) dalis), apsaugoti mūsų teises, susijusias su garantijos ir produktų registravimo klausimais (BDAR 6 (1) str. 1 (f) dalis) ir analizuoti mūsų produktų platinimą bei teikti individualią informaciją ir pasiūlymus, susijusius su produktu (BDAR 6 (1) str. 1 (f) dalis). Norėdami teikti tokias paslaugas, kaip pardavimo ir rinkodaros paslaugos, sutarčių valdymas, mokėjimų tvarkymas, programavimas, duomenų laikymas ir karštosios linijos paslaugos, mes galime pavesti ir perduoti duomenis išorės paslaugų teikėjams ir (arba) su "Bosch" susijusioms įmonėms. Kai kuriais atvejais, bet tik tuo atveju, jei užtikrinama tinkama duomenų apsauga, asmens duomenys gali būti perduoti gavėjams, esantiems už Europos ekonominės erdvės ribų. Papildoma informacija pateikiama atskiru prašymu. Galite susisiekti su mūsų duomenų apsaugos pareigūnu: Data Protection Officer, Information Security and Privacy (C/ISP), Robert Bosch GmbH, Postfach 30 02 20, 70442 Stuttgart, VOKIETIJA.

Jūs bet kuriuo metu galite nesutikti su savo asmens duomenų tvarkymu pagal BDAR 6 (1) str. 1 (f) dalį, dėl priešasčių, susijusių su jūsų konkrečia situacija arba tiesioginės rinkodaros tikslais. Norėdami pasinaudoti savo teisėmis, prašom susisiekti su mumis adresu **DPO@bosch.com**. Norėdami gauti daugiau informacijos, vadovaukitės QR kodu.

1) remiantis Europos Parlamento ir Tarybos reglamento (ES) Nr. 517/2014, I priedu, 2014 m. balandžio 16 d.

Satura rādītājs

1	Simbolu skaidrojums un drošības norādījumi	139
1.1	Simbolu skaidrojums	139
1.2	Vispārīgi drošības norādījumi	139
1.3	Norādījumi par šo instrukciju	140
1.4	Svarīgas piezīmes Skandināvijas reģionam	140
2	Izstrādājuma apraksts	140
2.1	Atbilstības deklarācija	140
2.2	Tālvadības tehniskie dati	140
2.3	Lietošana ar Multi-Split gaisa kondicionēšanas iekārtu	140
3	Lietošana	141
3.1	Iekšējā bloka pārskats	141
3.2	Tālvadības pārskats	141
3.3	Tālvadības izmantošana	142
3.4	Savienojamība	142
3.5	Galvenā darbības režīma iestatīšana	142
3.6	Taimera iestatīšana	142
3.7	Primārās darbības funkcijas	143
3.7.1	Svārstību funkcijas iestatīšana	143
3.7.2	Displeja un trauksmes signāla pārslēgšana (Mute mode)	143
3.7.3	Enerģijas ekonomijas funkcija	143
3.7.4	Silent mode	143
3.7.5	Wind avoid me (Netiešas gaisa plūsmas funkcija) ..	143
3.7.6	Turbo dzesēšana /Turbo siltums	143
3.7.7	Pretsala aizsardzība (8 °C Heating)	144
3.7.8	Bērnu drošības slēdža funkcija	144
3.7.9	Jaudas regulēšana	144
3.8	Citas funkcijas	144
3.8.1	Miega režīms	144
3.8.2	Funkcija "Seko man" (Follow me)	144
4	Kļūmes novēršana	145
4.1	Kļūmes ar indikatoriem (Self diagnosis function) ..	145
4.2	Kļūmes bez paziņojuma	145
5	Apkope	146
5.1	Bateriju nomaīņa	146
5.2	Iekārtas un tālvadības tīrīšana	146
5.3	Gaisa filtra tīrīšana	146
5.4	Ilgāka ekspluatācijas pārtraukšana	146
5.5	Manuālais režīms	146
6	Apkārtējās vides aizsardzība un utilizācija	147
7	Paziņojums par datu aizsardzību	147

1 Simbolu skaidrojums un drošības norādījumi

1.1 Simbolu skaidrojums

Brīdinājuma norādījumi

Brīdinājuma norādījumos signālvārdi papildus raksturo seku veidu un smagumu gadījumos, kad netiek veikti pasākumi bīstamības novēršanai. Ir definēti un šajā dokumentā var būt lietoti šādi signālvārdi:

 **BĪSTAMI**
BRĪDINĀJUMS nozīmē, ka būs smagi līdz dzīvībai bīstami miesas bojājumi.





 **BRĪDINĀJUMS**
BRĪDINĀJUMS nozīmē, ka iespējamas smagas un pat nāvējošas traumas.

 **UZMANĪBU**
UZMANĪBU norāda, ka personas var gūt vieglas vai vidēji smagas traumas.

IEVĒRĪBAI
IEVĒRĪBAI nozīmē, ka ir iespējami mantiski bojājumi.

Svarīga informācija

 Svarīga informācija, kas nav saistīta ar cilvēku apdraudējumu vai mantas bojājuma risku, ir apzīmēta ar redzamo informācijas simbolu.

Simbols	Nozīme
	Brīdinājums par viegli uzliesmojošām vielām: aukstumaģents R32 šajā izstrādājumā ir gāze ar zemu degtspēju un zemu toksiskumu (A2L vai A2).
	Uzstādīšanas un apkopes darbu laikā valkāt aizsargcimdus.
	Apkopi drīkst veikt tikai kvalificēta persona, ievērojot apkopes instrukcijā minētos norādījumus.
	Darbības laikā ievērojiet lietošanas instrukcijā minētos norādījumus.

Tab. 1

1.2 Vispārīgi drošības norādījumi

 Norādījumi attiecībā uz mērķgrupu

Šī lietošanas instrukcija ir paredzēta kondicionēšanas iekārtas lietotājiem. Jāņem vērā visās ar iekārtu saistītajās instrukcijās sniegtie norādījumi. Noteikumu neievērošana var izraisīt materiālos zaudējumus un radīt traumas, kā arī draudus dzīvībai.

- ▶ Pirms lietošanas izlasiet visu iekārtas sastāvdaļu lietošanas instrukcijas un saglabājiet tās.
- ▶ Ievērojiet drošības norādījumus un brīdinājumus.

▲ Paredzētais pielietojums

Iekšējais bloks ir paredzēts instalācijai ēkā ar pieslēgumu ārējam blokam un citiem sistēmas komponentiem, piemēram, regulatoriem.

Ārējais bloks ir paredzēts instalācijai ēkā ar pieslēgumu vienam vai vairākiem iekšējiem blokiem un citiem sistēmas komponentiem, piemēram, regulatoriem.

Kondicionēšanas iekārta paredzēta komerciālai/privātai lietošanai, ja iestatīto nominālvērtību temperatūras novirzes neizraisa apdraudējumu dzīvām būtnēm vai materiālu bojājumus. Kondicionēšanas iekārta nav paredzēta, lai precīzi iestatītu un saglabātu vēlamo absolūto gaisa mitrumu.

Jebkāds cits pielietojums uzskatāms par noteikumiem neatbilstošu. Izmantošana citā veidā un tās rezultātā radušies bojājumi neietilpst garantijas nosacījumos.

Instalācijai īpašās vietās (pazemes garāžās, tehniskajās telpās, uz balkona vai jebkurā daļēji atvērta vietā):

- ▶ Vispirms ievērojiet tehniskajā dokumentācijā dotās prasības attiecībā uz instalēšanas vietu.

▲ Vispārīgie bīstamie faktori, kas saistīti ar aukstumaģentu

- ▶ Šī iekārta ir uzpildīta ar aukstumaģentu. Aukstumaģents uguns iedarbībā var veidot indīgas gāzes.
- ▶ Sertificētam specializētajam uzņēmumam iekārta regulāri ir jāpārbauda un vajadzības gadījumā tai jāveic apkope.
- ▶ Ja ir aizdomas, ka ir izplūdis aukstumaģents, rūpīgi izvēdiniet telpu un informējiet specializēto uzņēmumu.

▲ Pārbūve un remonts

Nelietpratīga kondicionēšanas iekārtas izmaiņšana var radīt personu miesas bojājumus un/vai materiālos zaudējumus.

- ▶ Darbus drīkst veikt vienīgi specializēts apkures tehnikas uzņēmums.
- ▶ Neveiciet ārējā bloka, iekšējā bloka vai citu kondicionēšanas iekārtas daļu izmaiņas.
- ▶ Pirms apkopes darbu uzsākšanas atvienojiet kondicionēšanas iekārta no strāvas padeves.

▲ Norādījumi par iekārtas lietošanu

Nepareizi lietojot iekārta, var tikt nodarīts kaitējums jūsu veselībai.

- ▶ Izvairieties no ilgas atrašanās tiešā gaisa plūsmā.
- ▶ Ja telpā atrodas zīdaiņi, bērni, vecāka gadagājuma cilvēki, guloši cilvēki vai cilvēki ar kustību traucējumiem, pārlicinieties, ka temperatūra telpā atbilst šo cilvēku vajadzībām.
- ▶ Nekad neievietojiet iekārtā priekšmetus, jo tie var tikt sabojāti.

Nepareizi lietojot iekārta, var samazināties tās jauda, kā arī var tikt sabojāta iekārta un var tikt nodarīti miesas bojājumi cilvēkiem.

- ▶ Nenobloķējiet iekārtas gaisa ieplūdes un izplūdes vietas.
- ▶ Darbības laikā aizveriet durvis un logus.
- ▶ Sargājiet iekšējo bloku no ūdens iekļūšanas tajā.
- ▶ Regulāri pārbaudiet ārējā bloka montāžas sastatnes nodilumu un stabilitāti.
- ▶ Neiedarbojieties uz ārējo bloku ar svaru, piem., nenovietojiet uz tā priekšmetus un neļaujiet uz tā atrasties cilvēkiem.
- ▶ Raugieties, lai iekšējā bloka uzstādīšanas telpā nekrātos putekļi, tvaiki un mitrums.
- ▶ Iekārtas tuvumā nelietojiet viegli uzliesmojošas gāzes, piem., no sprauslām.
- ▶ Ja ir aizdomas, ka kondicionēšanas iekārtai ir defekts (piem., deguma smaka, bojāts kabelis), nekavējoties pārtrauciet darbību un atvienojiet strāvas padevi.

▲ Mājsaimniecībai un līdzīgiem mērķiem paredzēto elektrisko ierīču drošība

Lai novērstu elektrisko ierīču radītu apdraudējumu, atbilstoši EN 60335-1 ir jāievēro šādas prasības:

„Šo ierīci drīkst lietot bērni, kas vecāki par 8 gadiem, personas ar fiziskiem, uztveres vai garīgiem traucējumiem, kā arī personas bez pieredzes vai zināšanām par šādu ierīču apkalpošanu, ja ir nodrošināta pienācīga uzraudzība vai arī lietotājs ir instruēts par ierīces drošu ekspluatāciju un no tās izrietošiem riskiem. Neļaujiet bērniem spēlēties ar iekārta. Bērni nedrīkst veikt iekārtas tīrīšanas un apkopes darbus bez pienācīgas uzraudzības.“

„Lai novērstu apdraudējumu, bojātu elektrotīkla strāvas padeves kabeli uzticiet nomaiņīt uzstādītājam vai klientu servisam, vai sertificētam elektriķim.“

1.3 Norādījumi par šo instrukciju

Visi attēli atrodas šīs instrukcijas beigās. Tekstā ir norādes uz attēliem.

Atkarībā no modeļa izstrādājumi var atšķirties no attēliem šajā instrukcijā.

1.4 Svarīgas piezīmes Skandināvijas reģionam

Izstrādājums nav paredzēts apkurei Skandināvijas reģionā. Paredzētais lietojums ir dzesēšana.

2 Izstrādājuma apraksts

2.1 Atbilstības deklarācija

Šīs iekārtas konstrukcija un darbības veids atbilst Eiropas un valsts likumdošanas prasībām.

 Ar CE marķējumu tiek apliecināta izstrādājuma atbilstība visiem piemērojamajiem ES noteikumiem, kuros noteiktas prasības šī marķējuma piešķiršanai.

Atbilstības deklarācijas pilns teksts pieejams internetā: www.bosch-homecomfort.lv.

2.2 Tālvadības tehniskie dati

Strāvas padeve	2 AAA baterijas
Signāla pārraides attālums	8 m
pieļaujamā apkārtējās vides temperatūra	-5 °C ... 60 °C

Tab. 2

2.3 Lietošana ar Multi-Split gaisa kondicionēšanas iekārta

Iekšējo bloku var lietot sistēmā ar Multi-Split gaisa kondicionēšanas iekārta. Šajā gadījumā ir izslēgtas šādas funkcijas:

- Enerģijas ekonomijas funkcijas **Taupīšana** un **Jaudas regulēšana**
- Automātiskā tīrīšana (iClean)
- Trokšņa samazinājums (Silent mode)
- Manuālā darbība
- Aukstumaģenta noplūdes noteikšana
- Automātisks enerģijas ekonomijas režīms, esot darba gatavības režīmā (1 W standby)



CL3200iM W 20 E ir pieejama tikai Multi-Split sistēmā (CL5000M).

3 Lietošana

3.1 Iekšējā bloka pārskats

1. att. apzīmējumi:

- [1] Augšējais pārsegs
- [2] Vieta mazam filtram
- [3] Gaisa filtrs
- [4] Displeja mugurpuse
- [5] Taustiņš manuālam režīmam
- [6] Gaisa deflektors

Iekšējā bloka displejs

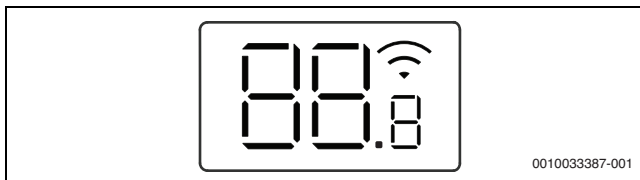

Simbols	Paskaidrojums
Skaitlis	Temperatūras rādījums
	WLAN-savienojums ¹⁾ aktīvs
	Tiek parādīts pie dažām funkcijām, kad tās tiek ieslēgtas. Kad iekšējais bloks izslēgts, parāda, ka ieslēgšanas taimeris ir aktīvs.
OF	Tiek parādīts pie dažām funkcijām, kad tās tiek izslēgtas.
dF	Automātiskā atkausēšana aktīva
FP	Pretsala aizsardzība aktīva: iekšējais bloks notur telpas temperatūru uz vismaz 8 °C.
CL	Pašattīrīšanas funkcija ir aktīva (iClean)
Ex, Px, Fx	Kļūmes kods („x” nozīmē jebkuru ciparu).

1) Pieejams tikai ar IP vārteju kā piederumu.

Tab. 3 Displeja simboli

3.2 Tālvadības pārskats

Tālvadības taustiņi

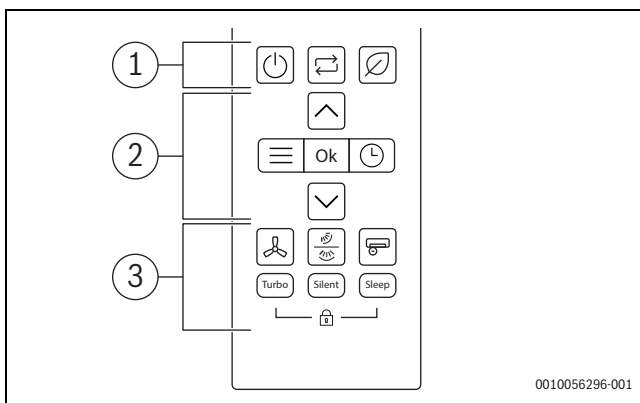

Poz.	Taustiņš	Funkcija
1		Slēdzis iesl./izsl.
		Iestatīt darba režīmu
		Save
2		Izvēlne
	Ok	Apstiprināt izvēli
		Taimera iestatīšana
		Paaugstināt temperatūru
		Pazemināt temperatūru







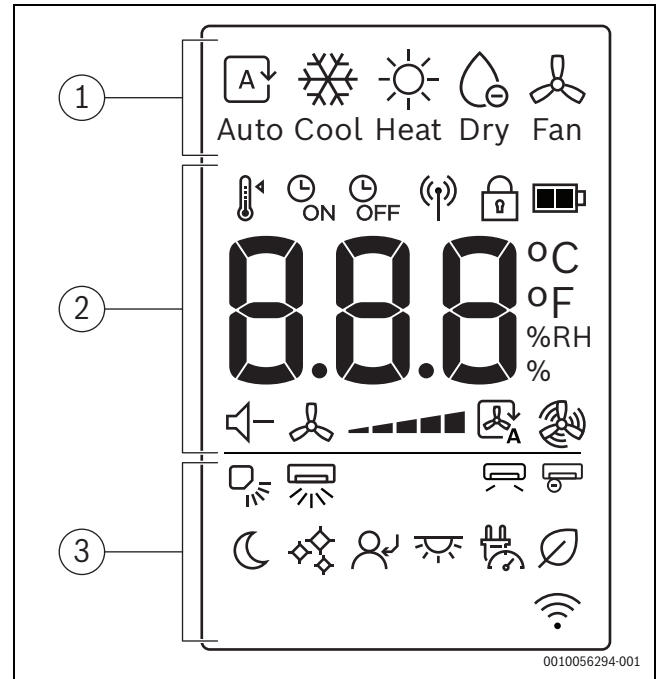



Poz.	Taustiņš	Funkcija
3		Ventilatora apgriezību skaits
		Svārstība vertikāli/horizontāli
		Superjonizētājs
Turbo		Turbo režīms
Silent		Klusuma režīms
Sleep		Miega režīms
		Bērnu drošības slēdzis

Tab. 4 Tālvadības taustiņi

Tālvadības displejs



Poz.	Simbols	Skaidrojums
1		Darba režīms: automātiskais darba režīms
		Darba režīms: dzesēšanas režīms
		Darba režīms: apkures režīms
		Darba režīms: sausināšanas režīms
		Darba režīms: ventilatora režīms
2		Ieregulēt temperatūru
		Taimeris ieslēgts
		Taimeris izslēgts
		Tiek nosūtīts signāls
		Bērnu drošības slēdzis
		Akumulatora uzlādes līmenis
	°C / °F / %RH	Vērtības displejs: parāda ieregulēto temperatūru, % relatīvo mitrumu un taimeri.
		Klusuma režīms
		Ventilatora apgriezību skaits
		Ventilatora automātiskais režīms
		Ventilatora turbo režīms

Poz.	Simbols	Skaidrojums
3		Svārstība vertikāli - Auto
		Svārstība horizontāli - Auto
		Plūsma novērsta uz sāniem
		Superjonizētājs
		Miega režīms
		iClean
		Seko man
		LED displeja un trauksmes signāla ieslēgšana/ izslēgšana
		Jaudas regulēšana
		Save
		Bezvadu regulatora funkcijas displejs

Tab. 5 Simboli tālvadības ierīces displejā

3.3 Tālvadības izmantošana

Signāla darbības rādiuss ir 8 m. Ja ceļā atrodas objekti vai arī tajā pašā telpā tiek izmantotas luminiscences lampas, tas var ietekmēt signāla pārraidīšanu.

- ▶ Pavērsiet tālvadību pret iekārtas signāla uztveršanas lodziņu un nospiediet vēlamo taustiņu.
Ja iekārta uztver signālu, tā nopikst.

IEVĒRĪBAI

Var pastāvēt ilgstoša ietekme uz tālvadības funkcijām.

- ▶ Neatstājiet tālvadību tiešos saules staros.
- ▶ Neatstājiet tālvadību apkures iekārtu tuvumā.
- ▶ Sargājiet tālvadību no mitruma un triecieniem.

3.4 Savienojamība

Lai pievienotu WLAN, jābūt instalētai IP vārtējai (piederums).

3.5 Galvenā darbības režīma iestatīšana

Bloka ieslēgšana/izslēgšana

- ▶ Nospiediet taustiņu , lai ieslēgtu vai izslēgtu bloku:
Bloks sāk darbību iestatītajā darba režīmā.





Iestatījumus var izvēlēties arī tad, ja bloks ir izslēgts. Bloks saglabā iestatījumus, tostarp energoapgādes traucējumu gadījumā.



Pēc izslēgšanas bloks paliek gaidstāves režīmā. Intelektiskās ieslēgšanas-izslēgšanas tehnoloģija iespējo automātisku ekonomijas režīmu, esot gaidstāves režīmā (1 W standby).

Automātiskais darba režīms





Automātiskajā darba režīmā bloks automātiski pārslēdzas starp apkures un dzesēšanas režīmu, lai saglabātu vēlamu temperatūru.

- ▶ Vairākkārt nospiediet taustiņu , līdz displejā tiek parādīts .
- ▶ Izvēlieties vēlamu temperatūru ar taustiņu  un .





Ventilatora apgriezienu skaitu nav iespējams regulēt automātiskajā darba režīmā.

Dzesēšanas režīms

- ▶ Vairākkārt nospiediet taustiņu , līdz displejā tiek parādīts .
- ▶ Izvēlieties vēlamu temperatūru ar taustiņu  un .
- ▶ Nospiediet taustiņu , līdz ir sasniegts vēlamais gaisa plūsmas ātrums.



Ventilatora režīms

- ▶ Vairākkārt nospiediet taustiņu , līdz displejā tiek parādīts .
- ▶ Nospiediet taustiņu , līdz ir sasniegts vēlamais ventilatora apgriezienu skaits.



Ventilatora režīmā nav iespējams ieregulēt vai parādīt temperatūru.





Sausināšanas režīms

- ▶ Vairākkārt nospiediet taustiņu , līdz displejā tiek parādīts .



Ventilatora apgriezienu skaitu nav iespējams regulēt vai parādīt sausināšanas režīmā.

Apkures režīms

- ▶ Vairākkārt nospiediet taustiņu , līdz displejā tiek parādīts .
- ▶ Iestatiet vēlamu temperatūru ar taustiņu  un .
- ▶ Nospiediet taustiņu , līdz ir sasniegts vēlamais ventilatora apgriezienu skaits.







Ja āra temperatūra ir ļoti zema, gaisa kondicionēšanas iekārtas apkures jauda var nebūt pietiekama. Iesakām pievienot papildu siltuma avotus.





3.6 Taimera iestatīšana

Ieslēgšanas un izslēgšanas taimeri var iestatīt no 0 līdz 24 stundām, pirmajām 10 stundām ar 30 minūšu soli, pēc tam ar 1 stundas soli. Iestatot 0 stundas, taimeris pārtrauc darbību.

Ieslēgšanas taimera iestatīšana

- ▶ Taustiņu  spiediet tik ilgi, līdz parādās simbols .
- ▶ Nospiediet taustiņu  vai  lai iestatītu vēlamu laiku.
Pēc neilga laika iestatījums tiek pārņemts.

Izslēgšanas taimera iestatīšana

- ▶ Taustiņu  spiediet tik ilgi, līdz parādās simbols .
- ▶ Nospiediet taustiņu  vai  lai iestatītu vēlamu laiku.
Pēc neilga laika iestatījums tiek pārņemts.

Taimera pārtraukšana

- ▶ Ar taustiņu  izvēlieties attiecīgo taimeri.
- ▶ Iestatiet 0.0 stundas.
Pēc neilga laika taimeris pārtrauc darbību.

Taimeru kombinēšana

Abus taimerus var iestatīt vienlaikus. Katru taimeri var ieprogramēt tā, lai tas tiktu aktivēts pirms otra taimera.

- ▶ Iestatiet ieslēgšanās un izslēgšanās taimerus.
Iestatījumi tiek kombinēti automātiski.

Aktuālais laiks	plkst. 13:00
Ieslēgšanās taimera iestatīšana	4,0 h
Izslēgšanās taimera iestatīšana	8,5 h
Ieslēgšanās laiks	plkst. 17:00
Izslēgšanās laiks	plkst. 21:30

Tab. 6 Piemērs



Ieslēgšanās un izslēgšanās taimeri nevar ieprogramēt tā, lai iekārta darbotos atšķirīgā temperatūrā vai ar citiem iestatījumiem.

3.7 Primārās darbības funkcijas

3.7.1 Svārstību funkcijas iestatīšana



IEVĒRĪBAI

Ja dzesēšanas režīmā žālūzijas ilgstoši atrodas viszemākajā pozīcijā, var veidoties kondensāts. Žālūzijas regulēšana ar rokām var izraisīt bojājumus.

- ▶ Žālūziju regulēšanai izmantojiet tikai tālvadības pulti.

Iespējams aktivizēt svārstību funkciju vertikāli vai horizontāli (→ 2).



Automātiskais vertikālu svārstību režīms (augšup/lejup)

- ▶ Nospiediet taustiņu .
- Tālvadībā tiek parādīts simbols .

Lai atceltu automātisko vertikālu svārstību režīmu:

- ▶ Vēlreiz nospiediet taustiņu .

Automātiskais horizontālo svārstību režīms (pa kreisi/pa labi)

- ▶ Nospiediet un turiet nospiestu taustiņu  uz 2 sekundēm, lai aktivizētu automātisko horizontālo svārstību režīmu.
- Tālvadībā tiek parādīts simbols .

Lai atceltu automātisko horizontālo svārstību režīmu:



- ▶ Vēlreiz nospiediet taustiņu  uz divām sekundēm.



Ieslēdzot bloku, žālūzijas automātiski atjaunos iepriekšējo leņķi.

3.7.2 Displeja un trauksmes signāla pārslēgšana (Mute mode)

Iekšējā bloka displeja un trauksmes signāla ieslēgšana vai izslēgšana:

- ▶ Vairākkārt nospiediet taustiņu  vai taustiņus , līdz tiek parādīta  ikona.
- ▶ Apstipriniet izvēli ar **Ok** taustiņu.

Lai parādītu pašreizējo telpas temperatūru:

- ▶ Nospiediet un 5 sekundes turiet nospiestu taustiņu **Silent**.

Lai parādītu ieregulēto temperatūru:



- ▶ Nospiediet un vēl 5 sekundes turiet nospiestu taustiņu **Silent**.

3.7.3 Enerģijas ekonomijas funkcija

Šādu enerģijas ekonomijas funkciju¹⁾ var izvēlēties iekārtā:

Taupīšana

Bloks automātiski samazina enerģijas patēriņu, vienlaikus saglabājot vēlamo telpas temperatūru.

- ▶ Nospiediet taustiņu , lai aktivizētu šo funkciju.
- Tālvadībā tiek parādīts simbols .



Funkciju **Taupīšana** var izvēlēties tikai dzesēšanas un apkures režīmos.

Nospiežot taustiņu , tiks apturēts režīms **Taupīšana**.

3.7.4 Silent mode

Šī funkcija²⁾ samazina trokšņus, ko rada iekšējais un ārējais bloks darbības laikā. Tas ir īpaši izdevīgi naktī, jo būtu vēlams netraucēt kaimiņus.

- ▶ Lai aktivizētu šo funkciju, nospiediet taustiņu **Silent**.
- Tālvadībā tiek parādīts simbols .

Funkcijas izslēgšana:

- ▶ Vēlreiz nospiediet taustiņu **Silent**.
- Tālvadībā pazūd simbols .

1) Enerģijas ekonomijas funkcija nav pieejama Multi-Split sistēmā.

2) Funkcija Silent mode nav pieejama Multi-Split sistēmā.





Iekšējā bloka ventilatora apgriezīnu skaits tiek samazināts līdz minimālajam līmenim. Ja iekšējam blokam tiek iestatīts lielāks ventilatora apgriezīnu skaits, klusas darbības režīma funkcija tiks deaktivizēta.

Ja bloks ir klusas darbības režīmā, var nebūt iespējams sasniegt vēlamo dzesēšanas/apkures jaudu, jo ārējā bloka kompresors darbojas ar zemu frekvenci.

3.7.5 Wind avoid me (Netiešas gaisa plūsmas funkcija)

Šī funkcija³⁾ novērš tiešu gaisa plūsmu personas virzienā.

- ▶ Vairākkārt nospiediet taustiņu  vai taustiņus , līdz tiek parādīta  ikona.
- ▶ Apstipriniet izvēli ar **Ok** taustiņu.



Šī funkcija ir pieejama tikai dzesēšanas, sausināšanas un ventilatora režīmā.

3.7.6 Turbo dzesēšana /Turbo siltums

Ja ir aktivizēta Turbo dzesēšana/Turbo sildīšana, iekšējais bloks 30 min. darbojas ar maksimālo jaudu, lai ātri apsildītu vai atdzesētu telpu.

- ▶ Turbo dzesēšanas: ieslēdziet dzesēšanas režīmu un nospiediet **Turbo** taustiņu.
- ▶ Turbo sildīšana: ieslēdziet apkures režīmu un nospiediet **Turbo** taustiņu.
- Tālvadībā tiek parādīts simbols .

Funkcijas izslēgšana:



- ▶ Vēlreiz nospiediet **Turbo** taustiņu.
- Tālvadībā pazūd simbols .



Šī funkcija ir pieejama tikai dzesēšanas un apkures režīmā.

iClean

Blokam ir automātiskās tīrīšanas funkcija⁴⁾ iekšējam siltummainim. Automātiskās tīrīšanas funkcija notīra putekļus, pelējumu un taukvielas, kas var izraisīt nepatīkamas smakas. Tā darbojas, automātiski sasaldējot, ātri atkausējot sasalumu un pēc tam ar karstu gaisu izžāvējot siltummaini, tādējādi efektīvi likvidējot šos netīrumus.

- ▶ Vairākkārt nospiediet taustiņu  vai taustiņus , līdz tiek parādīta  ikona.
- ▶ Apstipriniet izvēli ar **Ok** taustiņu.



Automātiskās tīrīšanas laikā iekšējā bloka displejā tiek parādīts **CL**. Automātiskā tīrīšana automātiski atslēdzas pēc 20 līdz 45 minūtēm.

3) Funkcija Wind avoid me nav pieejama Multi-Split sistēmā.

4) Funkcija iClean nav pieejama Multi-Split funkcijai.

3.7.7 Pretsala aizsardzība (8 °C Heating)

Pretsala aizsardzību var aktivizēt, lai telpas temperatūru noturētu vismaz uz 8 °C.

- ▶ Apkures režīmā 2x 1 sekundes laikā nospiediet taustiņu . Iekārta paliek izslēgta, līdz temperatūra pazeminās zem 8 °C.

Funkcijas izslēgšana:

- ▶ Nospiediet taustiņu   taustiņu vai jebkuru citu taustiņu.



Iekšējā bloka displejā parādās **Fp**, kad ir aktīva aizsardzības pret salu funkcija.

3.7.8 Bērnu drošības slēdža funkcija

Tālvadības taustiņus var bloķēt ar bērnu drošības slēdzi.

Lai aktivizētu funkciju:



- ▶ Vienlaicīgi uz 5 sekundēm nospiediet **Turbo** un **Sleep** taustiņus. Tālvadībā tiek parādīts simbols .

Lai deaktivizētu funkciju:

- ▶ Vienlaicīgi uz 3 sekundēm nospiediet **Turbo** un **Sleep** taustiņus. Tālvadībā pazūd simbols .

Superjonizētājs (Svaigā gaisa funkcija)

Izvēloties šo funkciju, tiek aktivizēts iekšējā blokā iebūvētais komponents, un aktivizētie joni tiks izplatīti telpā, lai neitralizētu gaisā esošos piesārņotājus, piemēram, pelējumu, vīrusus un alergēnus, tādējādi palīdzot uzlabot iekštelpu gaisa kvalitāti.

- ▶ Nospiediet taustiņu , lai aktivizētu šo funkciju. Tālvadībā tiek parādīts simbols .

Funkcijas izslēgšana:







- ▶ Vēlreiz nospiediet taustiņu .

3.7.9 Jaudas regulēšana

Šādas jaudas regulēšanas¹⁾ iespējas ir pieejamas. Lai samazinātu ierīces enerģijas patēriņu, iespējams izvēlēties divas jaudas regulēšanas iespējas:

- **Jaudas regulēšana (100%)**: normāla darbība (iziet no Jaudas regulēšanas funkcijas)
- **Jaudas regulēšana (75%)**: samazina strāvas patēriņu par 25%
- **Jaudas regulēšana (50%)**: samazina strāvas patēriņu par 50%





Lai izvēlētos vēlamo jaudas regulēšanas iespēju:

- ▶ Vairākkārt nospiediet taustiņu  vai taustiņus  un , līdz tiek parādīts .
- ▶ Apstipriniet ar **Ok** taustiņu.
- ▶ Nospiediet taustiņus  un  un izvēlieties vēlamo jaudas regulēšanas līmeni (100%, 75%, 50%).
- ▶ Apstipriniet ar **Ok** taustiņu.



Funkciju **Jaudas regulēšana** var izvēlēties tikai dzesēšanas režīmā.

3.8 Citas funkcijas

- ▶ Nospiediet taustiņu **Set**.
- ▶ Funkciju izvēlieties ar taustiņu **Set** vai taustiņiem , .
 -  = miera režīma funkcija
 -  = funkcija "Sekot man"
 -  = bezvadu vadības funkcija
- ▶ Ar taustiņu **Ok** apstipriniet izvēli.

Funkcijas pārtraukšana:

- ▶ Atkārtojiet soļus no augšas.

3.8.1 Miega režīms

Šīs funkcijas mērķis ir taupīt enerģiju dikstāves laikā. Pēc stundas ierīce silda vai dzesē mazāk intensīvi. Lai to izdarītu, iestatītā temperatūra tiek mainīta par 1 °C. Pēc divām stundām iestatītā temperatūra mainās vēl par 1 °C. Pēc tam tā paliek ar jauno temperatūru.

Lai aktivizētu funkciju:

- ▶ Nospiediet taustiņu **Sleep**. Tālvadībā tiek parādīts simbols .

Lai deaktivizētu funkciju:





- ▶ Vēlreiz nospiediet taustiņu **Sleep** vai pēc 8 darbības stundām Miega režīmā. Tālvadībā pazūd simbols .



Šī funkcija nav pieejama sausināšanas un ventilatora režīmā.

3.8.2 Funkcija "Seko man" (Follow me)

Šī funkcija aktivizē tālvadības pulti pašreizējā atrašanās vietā, lai mērītu temperatūru ar 3 minūšu intervālu. Iekšējais bloks tagad tiek regulēts saskaņā ar šīm vērtībām.





- ▶ Vairākkārt nospiediet taustiņu  vai taustiņus  un , līdz tiek parādīta  ikona.
- ▶ Apstipriniet izvēli ar **Ok** taustiņu.



Šī funkcija "Seko man" ir pieejama tikai dzesēšanas, apkures un automātiskajā režīmā.

Bezvadu regulēšanas funkcija

Šīs funkcijas mērķis ir izveidot savienojumu ar WLAN. Ja bloks neparāda funkciju:

- ▶ Vairākkārt nospiediet taustiņu  vai taustiņus  un , līdz tiek parādīts .
- ▶ Apstipriniet izvēli ar **Ok** taustiņu.

1) Jaudas regulēšana funkcija nav pieejama Multi-Split sistēmā.

4 Kļūmes novēršana

4.1 Kļūmes ar indikatoriem (Self diagnosis function)

Ja darbības laikā rodas kļūme, gaismas diodes mirgo ilgāku laiku vai displejā redzams kļūmes kods (piem., EH 02).

Ja kļūme pastāv ilgāk nekā 10 minūtes:

- ▶ Uz īsu brīdi pārtrauciet strāvas padevi un pēc tam atkal ieslēdziet iekšējo bloku.

Ja traucējumu nevar novērst:

- ▶ sazinieties ar klientu servisu un nosauciet kļūmes kodu, kā arī iekārtas datus.

4.2 Kļūmes bez paziņojuma

Ja darbības laikā rodas kļūmes, kuras nevar novērst:

- ▶ sazinieties ar klientu servisu un nosauciet kļūmi, kā arī iekārtas datus.

Kļūme	Iespējamais iemesls
Iekšējā bloka jauda ir pārāk zema.	Pārāk augsta vai pārāk zema iestatītā temperatūra. Gaisa filtrs ir netīrs un ir jātīra. Nelabvēlīga apkārtējās vides ietekme uz iekšējo bloku, piem., šķēršļu dēļ iekārtas gaisa atveru priekšā, atvērtu durvju/logu dēļ telpā vai spēcīga siltuma avota dēļ telpā. Klusais režīms ir aktivizēts un kavē pilnas jaudas izmantošanu.
Iekšējais bloks neieslēdzas.	Iekšējam blokam ir aizsargmehānisms pret pārslodzi. Līdz brīdim, kad iespējama iekšējā bloka atkārtota iedarbināšana, var paiet līdz 3 minūtēm. Tālvadības baterijas ir tukšas. Taimeris ir ieslēgts.
Darba režīms mainās no dzesēšanas vai apkures uz ventilatora režīmu.	Iekšējais bloks maina darba režīmu, lai nepieļautu sasalšanu. Iestatītā temperatūra pagaidām ir sasniegta.
Iekšējais bloks rada baltu miglu.	Mitros reģionos liela temperatūras starpība starp telpas gaisu un klimatizētu gaisu var radīt baltu miglu.
Iekšējais bloks un ārējais bloks rada baltu miglu.	Ja pēc automātiskas atkausēšanas uzreiz darbojas apkures režīms, paaugstināta gaisa mitruma dēļ var veidoties balta migla.
Iekšējais bloks un ārējais bloks rada trokšņus.	Troksnis iekšējā blokā var rasties, ja gaisa plūsmas režģis atiestata savu pozīciju. Kluss, šņācošs troksnis darbības laikā ir normāls. To izraisa aukstumaģenta plūšana. Čikstošs troksnis var rasties, ja iekārtas metāla un plastmasas detaļas apkures/dzesēšanas laikā izplešas vai saraujas. Ārējais bloks darbības laikā izdala dažādus trokšņus, kas ir normāli.
Iekšējais bloks vai ārējais bloks izgrūž putekļus.	Ja garākos ekspluatācijas pārtraukumos iekārta netiek apsegta, tajā var sakrāties putekļi.
Slikts aromāts darbības laikā.	No gaisa iekārtā var ieplūst un izplatīties tālāk slikts aromāts. Gaisa filtrs var būt applējies un jātīra.
Ārējā bloka ventilators nedarbojas ilgstoši.	Optimālai darbībai ventilators tiek regulēts atšķirīgi.
Darbība ir neregulāra vai neparedzama vai iekšējais bloks nereaģē.	Mobilo sakaru torņu interference vai ārējie signāla pastiprinātāji var ietekmēt iekšējo bloku. ▶ Atvienojiet iekšējo bloku uz īsu brīdi no strāvas padeves un iedarbiniet no jauna.
Gaisa deflektors vai gaisa plūsmas lamele nekustas pareizi.	Gaisa deflektors vai gaisa plūsmas pārregulēta ar roku vai nepareizi uzmontēta. ▶ Izslēdziet iekšējo bloku un pārbaudiet, vai komponenti ir pareizi nifiksēti. ▶ Ieslēdziet iekšējo bloku.

Tab. 7

5 Apkope



UZMANĪBU

Bīstamība, ko var radīt strāvas trieciens vai kustīgas detaļas

- ▶ Pirms visiem apkopes darbiem pārtrauciet strāvas padevi.
- ▶ Apkopes darbus, kuri nav šeit minēti, drīkst veikt tikai sertificēts specializētais uzņēmums.

5.1 Bateriju nomaiņa

Jums nepieciešamas 2 izmēra AAA baterijas. Nav ieteicams izmantot vairākkārt uzlādējamās baterijas.

- ▶ Noņemiet bateriju nodalījuma vāciņu (→ 3. att.).
- ▶ Ievietojiet jaunas baterijas, ievērojot pareizu polaritāti.
- ▶ Uzlieciet bateriju nodalījuma vāciņu.

5.2 Iekārtas un tāl vadības tīrīšana

IEVĒRĪBAI

Iekārtas bojājumi nepareizas tīrīšanas dēļ!

- ▶ Neapšļakstiet un neaplejiet ar ūdeni.
- ▶ Nelietojiet karstu ūdeni, abrazīvu pulveri vai spēcīgu šķīdinātāju.

- ▶ Iekšējā bloka un tāl vadības tīrīšanai izmantojiet mīkstu drānu.
- ▶ Ārējā bloka tīrīšanu uzticiet tikai sertificētam specializētam uzņēmumam.

5.3 Gaisa filtra tīrīšana

IEVĒRĪBAI

Gaisa filtrs tiešos saules staros var deformēties.

- ▶ Gaisa filtru nepakļaujiet tiešiem saules stariem.

Gaisa filtru tīriet ik pēc 2 nedēļām, ka arī pirms un pēc ilgākas ekspluatācijas pārtraukšanas.

- ▶ Izslēdziet iekšējo bloku.
- ▶ Iekšējā bloka augšējo pārsegu paceliet uz augšu.
- ▶ Gaisa filtru spiediet uz augšu un izvelciet (→ 4. att.).
- ▶ Izņemiet mazo gaisa filtru, ja ir (→ 1. att., [2]).
- ▶ Mazo gaisa filtru tīriet ar rokas putekļsūcēju.
- ▶ Lielo gaisa filtru izmazgājiet ar siltu ūdeni un saudzējošu tīrīšanas līdzekli un žāvējiet ēnainā vietā.
- ▶ Uzlieciet mazo gaisa filtru un lielo gaisa filtru.

5.4 Ilgāka ekspluatācijas pārtraukšana

Pirms ilgākas ekspluatācijas pārtraukšanas:

- ▶ Tīriet gaisa filtru.
- ▶ Aktivizējiet iekšējā bloka pašattīrīšanu ar taustiņu **Clean**.
- ▶ Pēc pašattīrīšanas ieslēdziet ventilatora režīmu, līdz iekšējais bloks ir sauss.
- ▶ Izslēdziet iekšējo bloku un atvienojiet no strāvas padeves.
- ▶ No tāl vadības izņemiet baterijas.
- ▶ Sargājiet iekārtu no putekļiem.

5.5 Manuālais režīms

IEVĒRĪBAI

Iekārtas bojājumi nepareizas darbības dēļ

Manuālais režīms nav paredzēts ilgstošai lietošanai.

- ▶ Izmantot tikai testa nolūkā vai ārkārtas gadījumā.
- ▶ Izmantot tikai īsu laiku.

- ▶ Iekšējā bloka augšējo pārsegu paceliet uz augšu.
- ▶ Ar tievu priekšmetu nospiediet manuālā dzesēšanas režīma taustiņu:
 - Nospiežot vienreiz: tiek aktivizēts automātiskais režīms.
 - Nospiežot divreiz: tiek aktivizēts dzesēšanas režīms.
 - Nospiežot trīsreiz: tiek izslēgts iekšējais bloks.
- ▶ Lai atjaunotu normālu darbību, izmantojiet tāl vadību.

6 Apkārtējās vides aizsardzība un utilizācija

Vides aizsardzība ir Bosch grupas uzņēmējdarbības pamatprincips. Mūsu izstrādājumu kvalit., ekonom. un apkārt. vides aizsardz. mums ir vienlīdz svarīgi mērķi. Mēs stingri ievērojam apkārtējās vides aizsardzības likumdošanu un prasības.

Lai aizsargātu apkārtējo vidi, mēs izmantojam vislabāko tehniku un materiālus, ievērojot ekonomiskos mērķus.

Iepakojums

Mēs piedalāmies iesaiņojamo materiālu otrreizējās izmantošanas sistēmas izstrādē, lai nodrošinātu to optimālu pārstrādi.

Visi izmantotie iepakojuma materiāli ir videi draudzīgi un otrreiz pārstrādājami.

Nolietotā iekārta

Nolietotas iekārtas satur vērtīgas izejvielas, kuras jānodod otrreizējai pārstrādei.

Konstruktīvie mezgli ir viegli atdalāmi. Plastmasa ir marķēta. Tādējādi visus konstruktīvos mezglus ir iespējams sašķirot un nodot otrreizējai pārstrādei vai utilizācijai.

Nolietotās elektriskās un elektroniskās ierīces



Šis simbols nozīmē, ka produktu nedrīkst apglabāt kopā ar citiem atkritumiem, bet gan jānogādā atkritumu savākšanas punktos apstrādei, savākšanai, pārstrādei un apglabāšanai.

Simbols attiecas uz valstīm, kurās ir spēkā elektronisko iekārtu atkritumu noteikumi, piemēram, "Eiropas Direktīva 2012/19/EK par elektrisko un elektronisko iekārtu atkritumiem". Šajos noteikumos izklāstīti pamatnosacījumi, kas katrā valstī piemērojami elektronisko iekārtu atkritumu atgriešanai un pārstrādei.

Tā kā elektroniskajās ierīcēs var būt bīstamas vielas, tās ir jāpārstrādā atbildīgi, lai samazinātu iespējamo kaitējumu videi un cilvēku veselības apdraudējumu. Turklāt elektronisko atkritumu pārstrāde veicina dabas resursu saglabāšanu.

Lai iegūtu papildu informāciju par elektrisko un elektronisko iekārtu atkritumu apglabāšanu videi nekaitīgā veidā, sazinieties ar vietējām varas iestādēm, atkritumu apglabāšanas uzņēmumu vai tirgotāju, no kura jūs iegādājāties produktu.

Papildu informāciju skatiet šeit:

www.bosch-homecomfortgroup.com/en/company/legal-topics/weee/

Akumulatorus

Akumulatorus aizliegts utilizēt kopā ar sadzīves atkritumiem. Nolietotus akumulatorus (baterijas) ir utilizējami vietējos savākšanas punktos.

Aukstumaģents R32



Iekārta satur fluorētu siltumnīcefekta gāzi R32 (globālās sasilšanas potenciāls 675¹⁾) ar zemu degspēju un zemu toksiskumu (A2L vai A2).

Nepieciešamais daudzums ir norādīts ārējā bloka datu plāksnītē.

Aukstumaģents ir bīstams videi un tas ir atbilstīgi jāsavāc un jāutilizē.

7 Paziņojums par datu aizsardzību



Mēs, **Robert Bosch SIA, Gāzes apkures iekārtas, Mūkusalas str. 101, LV-1004, Rīga, Latvija.**

apstrādājam informāciju par produktu un instalāciju, tehniskos un savienojuma datus, sakaru datus, produkta reģistrācijas un klienta vēstures datus, lai nodrošinātu produkta funkcionalitāti (saskaņā ar VDAR

6. (1) panta 1. (b) punktu), lai izpildītu mūsu pienākumus attiecībā uz produkta pārraudzību, kā arī produkta drošības un aizsardzības nolūkos (saskaņā ar VDAR 6. (1) panta 1. (f) punktu), lai aizsargātu mūsu tiesības saistībā ar garantiju un produkta reģistrācijas jautājumiem (saskaņā ar VDAR 6. (1) panta 1. (f) punktu) un lai analizētu mūsu produktu izplatīšanu un nodrošinātu individualizētu informāciju un piedāvājumus saistībā ar produktu (saskaņā ar VDAR 6. (1) panta 1. (f) punktu). Lai nodrošinātu tādu pakalpojumu kā, piemēram, pārdošanas un mārketinga pakalpojumus, līgumu pārvaldību, maksājumu apstrādi, programmēšanu, datu viedošanu un palīdzības dienesta pakalpojumus, mums ir tiesības nodot un pārsūtīt datus ārējiem pakalpojumu sniedzējiem un/vai ar Bosch saistītiem uzņēmumiem. Reizēm, bet vienīgi gadījumos, ja tiek nodrošināta atbilstoša datu aizsardzība, personas dati var tikt nodoti personām, kas atrodas ārpus Eiropas Ekonomikas zonas. Papildu informācija tiek sniegta pēc pieprasījuma. Ar mūsu Datu aizsardzības speciālistu varat sazināties šeit: Data Protection Officer, Information Security and Privacy (C/ISP), Robert Bosch GmbH, Postfach 30 02 20, 70442 Stuttgart, GERMANY (Vācija).

Jums ir tiesības jebkurā laikā iebilst pret savu personas datu apstrādi saskaņā ar VDAR 6. (1) panta 1. (f) punktu, pamatojoties uz savu konkrēto situāciju vai tiešā mārketinga nolūkos. Lai izmantotu savas tiesības, lūdz, sazinieties ar mums pa e-pasta adresi **DPO@bosch.com**. Lai noskaidrotu papildinformāciju, lūdz, izmantojiet QR kodu.

1) saskaņā ar 2014. gada 16. aprīļa Eiropas Parlamenta un Padomes Regulas (ES) Nr. 517/2014 pielikumu

Содржина

1	Објаснување на симболите и безбедносни напомени	148
1.1	Објаснување на симболите	148
1.2	Општи безбедносни напомени	148
1.3	Напомени за овој прирачник	149
1.4	Важна забелешка за скандинавскиот регион	149
2	Податоци за производот	149
2.1	Изјава за сообразност	149
2.2	Технички податоци за далечинскиот управувач	149
2.3	Користење со мулти-сплит клима уред	149
3	Ракување	150
3.1	Преглед на внатрешната единица	150
3.2	Преглед на далечинскиот управувач	150
3.3	Употреба на далечинскиот управувач	151
3.4	Поврзување	151
3.5	Поставување на главниот режим на работа	151
3.6	Поставување тајмер	151
3.7	Примарни работни функции	152
3.7.1	Поставување на функцијата на нишање	152
3.7.2	Промена на екранот и алармот (Mute mode)	152
3.7.3	Функција за заштеда на енергија	152
3.7.4	Silent mode	152
3.7.5	Wind avoid me (Функција за индиректен проток на воздух)	152
3.7.6	Турбо ладење/турбо греење	152
3.7.7	Заштита од мраз (8 °C Heating)	153
3.7.8	Функција за заклучување на копчињата за деца	153
3.7.9	Контрола на енергија	153
3.8	Други функции	153
3.8.1	Режим на спиење	153
3.8.2	Функција на следење (Follow me)	154
4	Отстранување дефекти	154
4.1	Дефекти со приказ на код (Self diagnosis function)	154
4.2	Дефекти без приказ на код	154
5	Одржување	155
5.1	Замена на батериите	155
5.2	Чистење на уредот и далечинскиот управувач	155
5.3	Чистење на филтерот за воздух	155
5.4	Подолго време на неработење	155
5.5	Режим на рачна работа	155
6	Заштита на животната средина и исфрлање во отпад	156

1 Објаснување на симболите и безбедносни напомени

1.1 Објаснување на симболите

Предупредување

Во предупредувањата, сигналните зборови посочуваат кон типот и сериозноста на последиците ако не се следат мерките за избегнување на опасноста.

Дефинирани се следните сигнални зборови и може да се употребуваат во овој документ:



ОПАСНОСТ

ОПАСНОСТ означува дека ќе се случат тешки до смртни лични повреди.



ПРЕДУПРЕДУВАЊЕ

ПРЕДУПРЕДУВАЊЕ означува дека може да се случат тешки до смртни лични повреди.



ВНИМАНИЕ

ВНИМАТЕЛНО означува дека може да се случат лесни до средни лични повреди.





НАПОМЕНА

НАПОМЕНА значи дека може да се случат материјални штети.

Важни информации



Важните информации без опасности за лични или материјални штети се означени со прикажаниот симбол за информации.

Симбол	Значење
	Предупредување за запаливи супстанции: разладното средство R32, во овој производ, е во гасна состојба и има слаба запаливост и ниска токсичност (A2L или A2).
	Носете заштитни ракавици за време на инсталирање и одржување.
	Одржувањето треба да го спроведува квалификувано лице, кое ќе ги следи насоките во упатството за одржување.
	Внимавајте при работата на насоките во упатството за ракување.

Таб. 1

1.2 Општи безбедносни напомени

⚠ Напомени за целната група

Овие упатства за ракување се наменети за корисникот на клима уредот. Мора да се следат насоките во сите упатства релевантни за системот. Ако не се следат насоките, може да дојде до материјални штети и лични повреди, коишто може да бидат дури и смртоносни.

- ▶ Прочитајте ги и чувајте ги упатствата за ракување за сите составни делови на системот.
- ▶ Внимавајте на безбедносните напомени и предупредувањата.

⚠ Прописна употреба

Внатрешната единица е предвидена за инсталација во објект, со поврзување со надворешната единица и дополнителните компоненти на системот, на пример, регулатори.

Надворешната единица е предвидена за инсталација надвор од објект, со поврзување со една или повеќе внатрешни единици и дополнителните компоненти на системот, на пример, регулатори.

Клима уредот е предвиден само за комерцијална/приватна употреба каде што температурните отстапувања од одредените точки не водат кон штети по животот свет или материјалите. Клима уредот не е предвиден за прецизно поставување и одржување на потребната апсолутна влажност.

Секоја друга употреба се смета за непрописна. Непрописната употреба и штетите што резултираат од неа се исклучени од гаранцијата.

За инсталација на специјални локации (подземно паркиралиште, балкон или други полуотворени простори):

- ▶ Внимавајте на барањата за местото на инсталација, наведени во техничката документација.

⚠ Општи опасности предизвикани од разладното средство

- ▶ Овој уред е наполнет со разладно средство. Гасот од разладното средство може да биде токсичен ако дојде во контакт со оган.
- ▶ Редовно проверувајте го и одржувајте го системот со помош на сертифициран специјалист.
- ▶ Ако се сомневате дека некаде протекува разладното средство од системот, темелно проветрете ја просторијата и известете сертифициран специјалист.

⚠ Модификации и поправки

Непрописните измени на системот за климатизација може да предизвика лични повреди и/или материјални штети.

- ▶ Работите треба да ги изведува само сертифициран специјалист.
- ▶ Не правете никакви измени на надворешната единица, внатрешната единица или на другите делови на системот за климатизација.
- ▶ Исклучете го системот за климатизација од струја пред секое одржување.

⚠ Напомени за ракувањето со системот

Погрешната употреба на системот за климатизација може да го наруши вашето здравје.

- ▶ Не задржувајте се предолго директно под воздухот што дува.
- ▶ Погрижете се собната температура да е соодветна за лицата што се наоѓаат во просторијата, како во случајот на бебиња, деца, постари лица, неподвижни или лица со пречки.
- ▶ Никогаш не ставајте предмети во уредот, така може да се повредите.

Погрешното ракување со уредот може да ја влоши неговата работа, или дури и тој да се оштети и да претрпи лични повреди.

- ▶ Не блокирајте ги отворите за влез и излез на воздухот на уредот.
- ▶ Затворајте ги вратите и прозорците од просторијата додека уредот работи.
- ▶ Заштитете ја внатрешната единица од навлегување на вода во неа.
- ▶ Редовно проверувајте ја монтажната рамка на надворешната единица за да видите дали е изабена и дали е цврста.
- ▶ Не ставајте тешки работи врз надворешната единица, на пример, други предмети, и не качувајте се врз неа.
- ▶ Правта, испарувањата и влагата треба да бидат минимални во просторијата каде што е поставена внатрешната единица.
- ▶ Не користете лесно запаливи гасови во близина на уредот, на пример, спрејови.

- ▶ Ако има нешто што не е во ред со клима уредот (на пример, мирис на изгорено, дефектен кабел), тогаш веднаш исклучете го од струја.

⚠ Безбедност на електричните уреди за домашна употреба и слични намени

Со цел да се избегнат опасности, важат следниве спецификации во однос на EN 60335-1:

«Овој уред можат да го користат деца над 8-годишна возраст, како и лица со намалени физички, сетилни или ментални способности, или пак без искуство и знаење, земајќи предвид дека се под надзор или добиваат упатства како безбедно да го користат уредот и ги разбираат опасностите што произлегуваат од употребата. Децата не смеат да си играат со уредот. Чистењето и одржувањето не смеат да се изведуваат од страна на деца без да бидат под надзор.»

«Доколку се оштети кабелот за струја, истиот мора да го замени производителот или сервисна служба, или пак друго квалификувано лице со цел да се избегнат опасностите што произлегуваат од замената.»

1.3 Напомени за овој прирачник

Ќе пронајдете збир од илустрации на крајот од овој прирачник. Текстот содржи упатувања кон илустрациите.

Во зависност од моделот, вашиот производ може да се разликува од тој во илустрациите во овој прирачник.

1.4 Важна забелешка за скандинавскиот регион

Производот не е дизајниран за греење за скандинавскиот регион. Предвидената употреба е ладење.

2 Податоци за производот

2.1 Изјава за сообразност

Овој производ соодветствува на европските и националните законски побарувања во поглед на конструкцијата и работата.

 Со CE-ознаката се упатува на тоа дека производот е сообразен во однос на сите применливи регулативи на ЕУ со кои се предвидува примената на ознаката.

Целосниот текст од изјавата за сообразност можете да ја пронајдете на интернет: www.bosch-homecomfort.rs.

2.2 Технички податоци за далечинскиот управувач

Напојување	2 батерии AAA
Опсег на сигналот	8 m
Дозволена амбиентална температура	-5 °C ... 60 °C

Таб. 2

2.3 Користење со мулти-сплит клима уред

Внатрешната единица може да се користи во систем со мулти-сплит клима уред. Во овој случај, следниве функции се оневозможени:

- Функции за заштеда на енергија **Заштеда** и **Контрола на енергија**
- Самочистење (iClean)
- Намалување бучава (Silent mode)
- Рачно ракување
- Откривање протекување на разладно средство
- Автоматски режим за заштеда на енергија во режим на мирување (1 W standby)



CL3200iM W 20 E е достапно само во системот мулти-сплит (CL5000M).

3 Ракување

3.1 Преглед на внатрешната единица

Легенда за слика 1:

- [1] Горен капак
- [2] Место за мал филтер
- [3] Филтер за воздух
- [4] Задна страна на дисплејот
- [5] Копче за рачна работа
- [6] Преграда за воздухот

Дисплеј на внатрешната единица

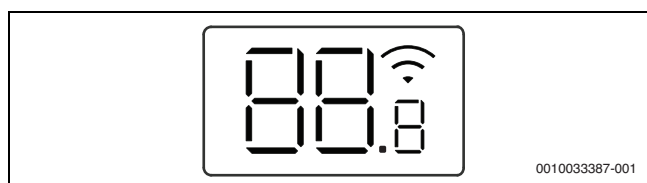

Симбол	Објаснување
Број	Приказ на температурата
	WLAN-поврзување ¹⁾ активно
	Се прикажува за одредени функции кога се вклучени. Кога внатрешната единица е исклучена, укажува на тоа дека е активен тајмерот за вклучување.
OF	Се прикажува за одредени функции кога се исклучени.
dF	Активно автоматско одмрзнување
FP	Заштитата од мраз е активна: внатрешната единица ја одржува собната температура на најмалку 8 °C.
CL	Функцијата за самостојно чистење е активна (iClean)
Ex, Pх, Fx	Код за дефект («x» означува цифра).

1) Можно е само со IP-Gateway како опрема.

Таб. 3 Символи на дисплејот

3.2 Преглед на далечинскиот управувач

Копчиња на далечинскиот управувач

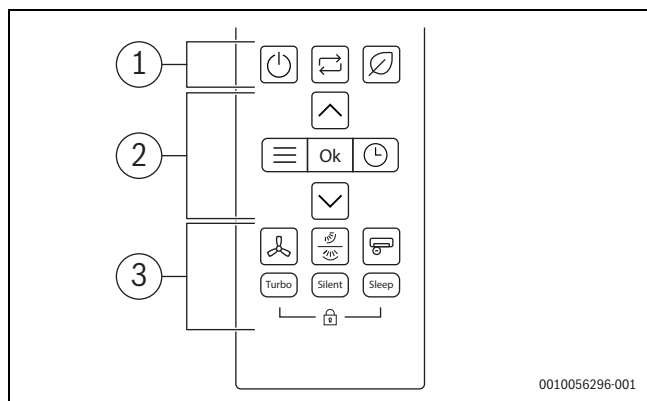

Поз.	Копче	Функција
1		Вклучување/исклучување
		Поставување режим на работа
		Заштеда







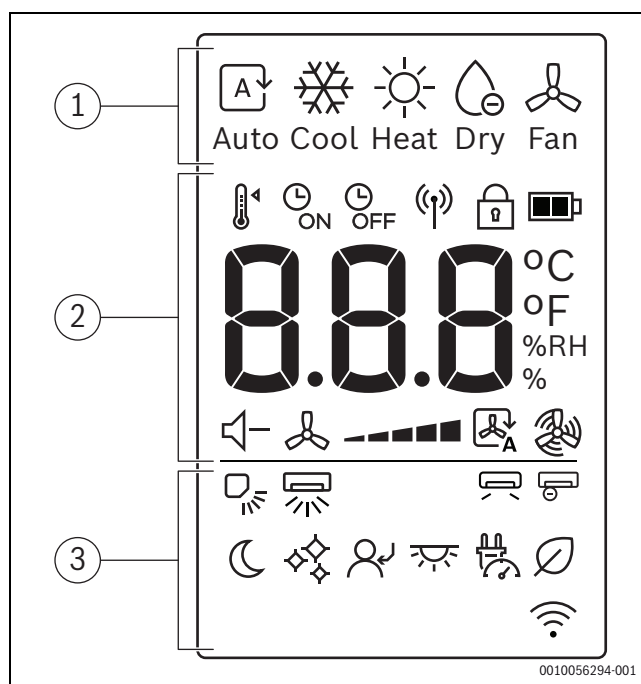



Поз.	Копче	Функција
2		Мени
	Во ред	Потврдете го изборот
		Поставување тајмер
		Зголемување на температурата
		Намалување на температурата
3		Брзина на вентилатор
		Нишање вертикално/хоризонтално
		Супер јонизатор
	Турбо	Турбо режим
	Тивко	Тивок режим
	Спиење	Режим на спиење
		Блокада за деца

Таб. 4 Копчиња на далечинскиот управувач

Приказ на далечинскиот управувач



Поз.	Симбол	Објаснување
1		Режим на работа: автоматски режим
		Режим на работа: режим на ладење
		Режим на работа: режим на греење
		Режим на работа: режим на сушење
		Режим на работа: режим на вентилатор
	2	
		Тајмер за вклучување
		Тајмер за исклучување
		Испраќање сигнал
		Блокада за деца
		Ниво на батерија
°C / °F / % RH		Приказ на вредност: ги прикажува поставената температура, % на релативната влажност и тајмерот.
		Тивок режим
		Брзина на вентилатор
		Автоматски режим на вентилатор
		Турбо режим на вентилатор

Поз.	Симбол	Објаснување
3		Вертикално нишање - автоматско
		Хоризонтално нишање - автоматско
		Избегнување ветер
		Супер јонизатор
		Режим на спиење
		iClean
		Следење
		LED вклучување/исклучување на екранот и алармот
		Контрола на енергија
		Заштеда
		Екран на функцијата на безжична контрола

Таб. 5 Символи на екранот на далечинскиот управувач

3.3 Употреба на далечинскиот управувач

Опсегот на сигналот изнесува 8 m. Предметите што го попречуваат патот на сигналот или флуоресцентните светла што можеби се употребуваат во просторијата може да имаат влијание врз преносот на сигналот.

- ▶ Насочете го далечинскиот управувач кон сензорот за сигнал на уредот и притиснете го посакуваното копче. Уредот ќе испушти звук кога сигналот е примен.

НАПОМЕНА

Беспрекорната функција на далечинскиот управувач може трајно да се влоши.

- ▶ Не поставувајте го далечинскиот управувач под директна сончева светлина.
- ▶ Не оставајте го далечинскиот управувач во близина на грејно тело.
- ▶ Заштитете го далечинскиот управувач од влага и удари.

3.4 Поврзување

За да се поврзете со WLAN, мора да инсталирате IP-капија (додаток).

3.5 Поставување на главниот режим на работа

Вклучување/исклучување на единицата

- ▶ Притиснете го копчето  за да ја вклучите или исклучите единицата: Единицата започнува во поставениот режим на работа.





Поставките може да се изберат и кога единицата е исклучена. Уредот ги зачувува поставките, а исто така ги задржува во случај на прекин на електрична енергија.



По исклучувањето, единицата останува во режим на подготвеност. Интелигентната технологија за вклучување-исклучување овозможува автоматски режим за заштеда на енергија кога е во режим на подготвеност (1 W standby).

Автоматски режим





Во автоматскиот режим, единицата автоматски се префрла помеѓу режимот на греење и ладење за да ја одржи саканата температура.

- ▶ Притискајте го копчето  повеќепати додека на екранот не се појави .
- ▶ Изберете ја потребната температура со копчињата  и .





Брзината на вентилаторот не може да се прилагоди во автоматскиот режим.

Режим на ладење

- ▶ Притискајте го копчето  повеќепати додека на екранот не се појави .
- ▶ Изберете ја потребната температура со копчињата  и .
- ▶ Притиснете на копчето  додека не се постигне бараната брзина на воздухот.



Режим на вентилатор

- ▶ Притискајте го копчето  повеќепати додека на екранот не се појави .
- ▶ Притиснете го копчето  додека не се постигне бараната брзина на вентилаторот.



Температурата не може да се приспособи или да се прикажува во режим на вентилатор.





Режим на сушење

- ▶ Притискајте го копчето  повеќепати додека на екранот не се појави .



Брзината на вентилаторот не може да се приспособи или прикажува во режим на сушење.

Режим на греење

- ▶ Притискајте го копчето  повеќепати додека на екранот не се појави .
- ▶ Поставете ја бараната температура со копчињата  и .
- ▶ Притиснете го копчето  додека не се постигне бараната брзина на вентилаторот.







Ако надворешната температура е многу ниска, моќноста на греење на системот за климатизација може да не е доволен. Препорачуваме да поврзете дополнителни топлински извори.





3.6 Поставување тајмер

Тајмерот за вклучување и исклучување можете да го поставувате меѓу 0 до 24 часа, при што првите 10 часа можете да ги поставувате во периоди од по 30 минути, а повеќе од тоа во периоди од по 1 час. Ако поставите на 0 часа, тајмерот се поништува.

Поставување на тајмер за вклучување на уредот

- ▶ Притискајте го копчето  додека не се прикаже симболот  ON.
- ▶ Притискајте на  или  додека не се постави посакуваното време. По кратко време, поставката се презема.

Поставување на тајмер за исклучување на уредот

- ▶ Притискајте го копчето  додека не се прикаже симболот  OFF.
- ▶ Притискајте на  или  додека не се постави посакуваното време. По кратко време, поставката се презема.

Откажување на тајмерот

- ▶ Изберете го соодветниот тајмер со копчето .
- ▶ Поставете на 0,0 часа. По кратко време, тајмерот ќе се откаже.

Комбинирање на тајмерот

Двата тајмера може истовремено да се поставуваат. Секој тајмер може да се испрограмира да се активира пред другиот.

- ▶ Поставете го тајмерот за вклучување и исклучување на уредот. Поставките автоматски се комбинираат.

Актуелно време	13:00 час
Поставки за тајмерот за вклучување	4,0 часа
Поставки за тајмерот за исклучување	8,5 часа
Време на вклучување	17:00 час
Време на исклучување	21:30 час

Таб. 6 Пример



Не може да се испрограмира тајмерот за вклучување и исклучување за уредот да работи со различни температури или други поставки.

3.7 Примарни работни функции

3.7.1 Поставување на функцијата на нишање



НАПОМЕНА

Ако лопатката остане на најниската положба за време на режимот на ладење подолг период, може да се формира кондензација. Приспособување на лопатката со рака може да предизвика дефекти.

- ▶ Користете го само далечинскиот управувач за да ја прилагодите лопатката.

Функцијата за нишање може да се активира во вертикална или хоризонтална положба (→ 2).



Режим на автоматско вертикално нишање (нагоре/надолу)

- ▶ Притиснете го копчето  . Далечинскиот управувач го прикажува симболот .

За да го откажете автоматскиот режим на вертикално нишање:

- ▶ Повторно притиснете го копчето .

Режим на автоматско хоризонтално нишање (налево/надесно)

- ▶ Притискајте го копчето  2 секунди за да го активирате автоматскиот режим на хоризонтално нишање. Далечинскиот управувач го прикажува симболот .

За да го откажете автоматскиот режим на хоризонтално нишање:





- ▶ Притискајте го копчето  повторно две секунди.



Кога ја вклучувате единицата, позицијата на лопатката автоматски ќе го продолжи својот претходен агол.

3.7.2 Промена на екранот и алармот (Mute mode)

За да го вклучите или исклучите екранот на внатрешната единица и алармот:

- ▶ Притиснете го копчето  повеќепати или копчињата ,  се додека не се прикаже иконата .
- ▶ Потврдете го изборот со копчето **Во ред.**

За да се прикаже моменталната собна температура:

- ▶ Притиснете го копчето **Нечујно** и задржете го 5 секунди.

За да се прикаже поставената температура:



- ▶ Притиснете и задржете го копчето **Нечујно** уште 5 секунди.

3.7.3 Функција за заштеда на енергија

Следнава функција за заштеда на енергија¹⁾ може да се избере на уредот:

Заштеда

Единицата автоматски ја намалува потрошувачката на енергија, додека ја одржува посакуваната собна температура.

- ▶ Притиснете го копчето  за да ја изберете оваа функција. Далечинскиот управувач го прикажува симболот .



Функцијата **Заштеда** може да се избере само во режимите на ладење и греење.

Со притискање на копчето  ќе запре работата за **Заштеда**.

3.7.4 Silent mode

Функцијава²⁾ ги намалува звуците што ги емитува внатрешната и надворешната единица кога е во функција. Ова е особено погодно во текот на ноќта, ако треба да ги земете предвид вашите соседи.

- ▶ Притиснете го копчето **Нечујно** за да ја активирате оваа функција. Далечинскиот управувач го прикажува симболот .

Излегување од функцијата:

- ▶ Повторно притиснете го копчето **Нечујно**. Симболот  на далечинскиот управувач исчезнува.







Брзината на вентилаторот на внатрешната единица ќе се намали на минималното ниво. Ако поставите поголема брзина на вентилаторот за внатрешната единица, функцијата на режимот на нечујно ќе се деактивира.

Кога единицата е во режим на нечујно, можеби нема да биде возможно да се постигне потребниот моќноста на ладење/греење бидејќи компресорот во надворешната единица работи со ниска фреквенција.

3.7.5 Wind avoid me (Функција за индиректен проток на воздух)

Функцијава³⁾ спречува директен проток на воздух на телото.

- ▶ Притиснете го копчето  повеќепати или копчињата ,  се додека не се прикаже иконата .
- ▶ Потврдете го изборот со копчето **Во ред.**



Функцијата е достапна само во режим на ладење, режим на одvlaжување и режим на вентилатор.

3.7.6 Турбо ладење/турбо греење

Кога турбо ладењето/турбо греењето е активно, внатрешната единица работи со максимална моќ во рок од 30 минути за брзо ладење или греење на просторот.

- ▶ Турбо ладење: вклучете го режимот на ладење и притиснете го копчето **Турбо**.
- ▶ Турбо греење: вклучете го режимот на греење и притиснете го копчето **Турбо**. Далечинскиот управувач го прикажува симболот .

Излегување од функцијата:

- ▶ Повторно притиснете го копчето **Турбо**. Симболот  на далечинскиот управувач исчезнува.

1) Функцијата за заштеда на енергија не е достапна во системот мулти-сплит.

2) Функцијата Silent mode не е достапна во мулти-сплит системот.





3) Функцијата Wind avoid me не е достапна во мулти-сплит системот.



Оваа функција е достапна само во режими на ладење и греење.

iClean

Единицата има функција за самочистење¹⁾ за разменуваач на топлина на внатрешната единица. Функцијата за самочистење ги отстранува прашиката, мувлата и маснотијата што може да доведе до непријатни мириси. Работи со автоматско замрзнување, брзо топење на мразот, а потоа со употреба на топол воздух се суши разменуваачот, ефикасно елиминирајќи ги овие нечистотии.

- ▶ Притиснете го копчето  повеќепати или копчињата ,  се додека не се прикаже иконата .
- ▶ Потврдете го изборот со копчето **Во ред.**





CL се појавува на екранот на внатрешната единица кога е во тек самочистењето. Самочистењето завршува автоматски по 20 до 45 минути.

3.7.7 Заштита од мраз (8 °C Heating)

Заштитата од мраз може да се активира за да се одржува температурата на најмалку 8 °C.

- ▶ За време на греењето 2x притиснете го копчето  во рок од 1 секунда.
Уредот останува исклучен додека температурата не падне под 8 °C.

Излегување од функцијата:

- ▶ Притиснете го копчето , копчето  или кое било друго копче.



Кога е активна функцијата за заштита од мраз, на екранот на внатрешната единица се појавува **Fr**.

3.7.8 Функција за заклучување на копчињата за деца

Копчињата на далечинскиот управувач може да се заклучат со функцијата за заклучување на копчињата за деца.

За да ја активирате оваа функција:



- ▶ Притиснете ги копчињата **Турбо** и **Спиене** истовремено во траење од 5 секунди.
Далечинскиот управувач го прикажува симболот .

За да ја деактивирате функцијата:

- ▶ Притиснете ги копчињата **Турбо** и **Спиене** истовремено во траење од 3 секунди.
Симболот  на далечинскиот управувач исчезнува.

Супер јонизатор (Функција за свеж воздух)

Кога е избрана оваа функција, ќе се активира внатрешен дел на внатрешната единица и ослободените јони ќе се рашират во просторијата за да дејствуваат против воздушните загадувачи, како што се мувла, вируси и алергени, помагајќи да се подобри квалитетот на внатрешниот воздух.

- ▶ Притиснете го копчето  за да ја изберете оваа функција.
Далечинскиот управувач го прикажува симболот .

Излегување од функцијата:







- ▶ Повторно притиснете го копчето .

3.7.9 Контрола на енергија

Следниве опции за контрола на енергија²⁾ се достапни. Може да се изберат две од опциите за контрола на електрична енергија за да се намали потрошувачката на енергија на апаратот:

- **Контрола на електрична енергија** (100 %): нормално работење (излез од функцијата за контрола на енергија)
- **Контрола на енергија** (75 %): ја намалува потрошувачката на енергија за 25 %
- **Контрола на енергија** (50 %): ја намалува потрошувачката на енергија за 50 %





За да ја изберете посакуваната опција за контрола на енергија:

- ▶ Притиснете го копчето  повеќепати или копчињата ,  додека не се прикаже .
- ▶ Потврдете со копчето **Во ред.**
- ▶ Притиснете ги копчињата  и  и изберете го посакуваното ниво за контрола на енергија (100 %, 75 %, 50 %).
- ▶ Потврдете со копчето **Во ред.**



Функцијата **Контрола на енергија** може да се избере само во режимот на ладење.

3.8 Други функции

- ▶ Притиснете го копчето **Set**.
- ▶ Изберете ја функцијата со копчето **Set** или копчињата , .
 -  = функција за тивок режим
 -  = функција "Следи ме"
 -  = функција за безжична контрола
- ▶ Потврдете го изборот со копчето **ОК**.

Запирање на функцијата:

- ▶ Повторете ги чекорите горе.

3.8.1 Режим на спиење

Целта на оваа функција е да заштеди енергија за време на периодите на неактивност. По еден час, уредот грее или лади помалку интензивно. За да го направите ова, поставената температура се менува за 1 °C. По два часа, поставената температура се менува за уште 1 °C. Потоа останува на новата температура.

За да ја активирате оваа функција:

- ▶ Притиснете го копчето **Спиене**.
Далечинскиот управувач го прикажува симболот .

За да ја деактивирате функцијата:

- ▶ Повторно притиснете го копчето спиење или по 8 часа работа во режимот на спиење.
Симболот  на далечинскиот управувач исчезнува.







Функцијата не е достапна во режимите на сушење и вентилатор.

1) Функцијата iClean не е достапна во функцијата мулти-сплит.

2) Функцијата за контрола на енергија не е достапна во системот мулти-сплит.

3.8.2 Функција на следење (Follow me)

Функцијата го активира далечинскиот управувач на моменталната локација со цел да се измери температурата во интервали од 3 минути. Внатрешната единица сега се контролира со референца на овие мерења.





- ▶ Притиснете го копчето  повеќепати или копчињата  и  се додека не се прикаже иконата .
- ▶ Потврдете го изборот со копчето **Во ред.**



Функцијата на следење е достапна само во режим на ладење, режим на греење и автоматски режим.

Функција за безжична контрола

Целта на оваа функција е да се воспостави врска преку WLAN. Ако единицата не ја прикажува функцијата:

- ▶ Притиснете го копчето  повеќепати или копчињата  и  се додека не се прикаже .
- ▶ Потврдете го изборот со копчето **Во ред.**

Дефект	Можна причина
Моќноста на внатрешната единица е можеби преслаба.	<p>Температурата е превисоко или прениско поставена.</p> <p>Филтерот за воздух е извалкан и мора да се исчисти.</p> <p>Неповолни влијанија од околината врз внатрешната единица, на пример, попречени отвори за воздух на уредот, отворени врати/прозорци во просторијата или многу јаки извори на топлина во просторијата.</p> <p>Се активира тивката работа и спречува целосно искористување на капацитетот.</p>
Внатрешната единица не се вклучува.	<p>Внатрешната единица има механизам за заштита од преоптоварување. Може да поминат 3 минути додека да биде возможно повторно стартување на внатрешната единица.</p> <p>Батериите на далечинскиот управувач се празни.</p> <p>Тајмерот е вклучен.</p>
Начинот на работа се менува од ладење или греење во режим на вентилатор.	<p>Внатрешната единица го менува начинот на работа за да го спречи формирањето мраз.</p> <p>Поставената температура е привремено достигната.</p>
Внатрешната единица генерира бела магла.	<p>Големите температурни разлики меѓу воздухот во просторијата и климатизираниот воздух во влажни региони може да предизвика бела магла.</p>
Внатрешната и надворешната единица генерираат бела магла.	<p>Ако греењето се вклучи директно по одмрзнувањето, може да се создаде бела магла поради зголемената влажност на воздухот.</p>
Внатрешната и надворешната единица создаваат бучава.	<p>Може да се создаде звук на шуштење во внатрешната единица ако решетката за струење на воздухот се ресетира.</p> <p>Малото шуштење поради работата е сосема нормално. Може да се создаде поради протекување на разладното средство.</p> <p>Може да се појави звук на чкрипење додека се шират или собираат металните и пластичните делови на уредот за време греењето/ладењето.</p> <p>Надворешната единица прави разни звуци за време на работата, коишто се нормални.</p>
Внатрешната или надворешната единица испушта прав.	<p>За време на подолги периоди на исклучен уред, може да се насобере прав во него ако не бил покриен.</p>
Лош мирис за време на работата.	<p>Лошиот мирис што се шири во воздухот може да навлезе во уредот и уредот да го рашири.</p> <p>Филтерот за воздух има мувла и мора да се исчисти.</p>
Вентилаторот на надворешната единица не работи постојано.	<p>Вентилаторот работи различно заради оптимална работа.</p>
Работата е непостојана, непредвидлива или внатрешната единица не реагира.	<p>Може да има пречки предизвикани од предаватели за мобилна телефонија или засилувачи на сигнал.</p> <ul style="list-style-type: none"> ▶ Исклучете ја внатрешната единица краткотрајно од струја и повторно вклучете ја.
Преградата за воздухот или перката за насочување на воздухот не се движи правилно.	<p>Преградата за воздухот или перката за насочување на воздухот била приспособена рачно или не е правилно монтирана.</p> <ul style="list-style-type: none"> ▶ Исклучете ја внатрешната единица и проверете дали компонентите се правилно наместени. ▶ Вклучете ја внатрешната единица.

Таб. 7

4 Отстранување дефекти

4.1 Дефекти со приказ на код (Self diagnosis function)

Ако се случи некаков дефект на уредот, трепкаат LED-сијаличките подолго време или дисплејот го покажува кодот за дефект (пр. E1 02).

Ако некој дефект не престане и по 10 минути:

- ▶ Исклучете ја кратко и повторно вклучете ја внатрешната единица.

Ако дефектот продолжи:

- ▶ Јавете се во корисничката служба и кажете го кодот на дефект и дајте податоци за уредот.

4.2 Дефекти без приказ на код

Ако се појават дефекти за време на работата што не може да се отстранат:

- ▶ Јавете се во корисничката служба и кажете го дефектот и дајте податоци за уредот.

5 Одржување



ВНИМАНИЕ

Опасност поради струен удар или подвижни делови

- ▶ Исклучувајте го напојувањето пред секое одржување.
- ▶ Чекорите на одржување што не се наведени овде треба да ги извршува само овластен техничар.

5.1 Замена на батериите

Потребни ви се 2 батерии со големина AAA. Не се препорачува употреба на батерии што може да се полнат.

- ▶ Отстранете го капачето за преградата за батерии (→ Слика 3).
- ▶ Поставете нови батерии и внимавајте на точниот поларитет.
- ▶ Повторно вратете го капачето за преградата за батериите.

5.2 Чистење на уредот и далечинскиот управувач

НАПОМЕНА

Уредот може да се оштети поради непрописно чистење!

- ▶ Не прскајте директно со вода или не потопувајте го во вода.
- ▶ Не користете жешка вода, абразивен прашок или јаки средства за разредување.
- ▶ По чистењето, избришете ја внатрешната единица и далечинскиот управувач со мека крпа.
- ▶ Надворешната единица треба да ја чисти само сертифициран специјалист.

5.3 Чистење на филтерот за воздух

НАПОМЕНА

Филтерот за воздух може да се изобличи ако се остави на директна сончева светлина.

- ▶ Не поставувајте го филтерот за воздух на директна сончева светлина.

Чистете го филтерот за воздух на секои 2 недели, како и пред или по подолго време на неработење.

- ▶ Исклучете ја внатрешната единица.
- ▶ Кренете го капакот на внатрешната единица.
- ▶ Притиснете го и извадете го филтерот за воздух нагоре (→ Слика 4).
- ▶ Извадете го малиот филтер за воздух, ако има таков (→ Слика 1, [2]).
- ▶ Исчистете го малиот филтер за воздух со мала рачна правосмукалка.
- ▶ Исчистете го големиот филтер за воздух со топла вода и умерено средство за чистење и оставете го да се исуши во сенка.
- ▶ Вратете ги малиот и големиот филтер за воздух.

5.4 Подолго време на неработење

Ако треба уредот да биде надвор од употреба подолго време:

- ▶ Исчистете го филтерот за воздух.
- ▶ Активирајте го самостојното чистење на внатрешната единица со копчето **Clean**.
- ▶ По самостојното чистење, оставете вентилаторот да работи додека внатрешната единица не се исуши.
- ▶ Исклучете ја внатрешната единица од струја.
- ▶ Отстранете ги батериите од далечинскиот управувач.
- ▶ Заштитете го уредот од прашина.

5.5 Режим на рачна работа

НАПОМЕНА

Оштетување на уредот поради неправилно работење

Режимот на рачна работа на уредот не е наменета за постојана употреба.

- ▶ Таа се применува само во случај на тестирање или во итен случај.
- ▶ Се употребува само кратко време.

- ▶ Исклучете ја внатрешната единица.
- ▶ Кренете го капакот на внатрешната единица.
- ▶ Притиснете го копчето за рачен режим на ладење со помош на тенок предмет:
 - Притиснете еднаш: се присилува автоматска работа.
 - Притиснете двапати: се присилува ладење.
 - Притиснете трипати: внатрешната единица се исклучува.
- ▶ За да го вратите уредот во нормален режим на работа, употребете го далечинскиот управувач.

6 Заштита на животната средина и исфрлање во отпад

Заштитата на животната средина е корпоративен принцип на групацијата Bosch.

Квалитетот на производите, економичноста и заштитата на животната средина се од еднаква важност за нас. Строго се придржуваме до законите и прописите за заштитата на животната средина.

За да ја заштитиме животната средина, ги користиме најдобрата можна технологија и материјали, земајќи ги предвид економските аспекти.

Пакување

Кога се работи за пакувањето и амбалажата, вклучени сме во националните системи за рециклирање со цел да се загарантира оптимално рециклирање.

Сите употребени материјали за пакувањето се поволни во однос на животната средина и може да се рециклираат.

Стар уред

Старите уреди содржат вредни материјали коишто може да се пренаменат.

Лесно се расклопуваат компонентите. Пластиката е означена. Така можете да ги сортирате и рециклирате или исфрлите различните компоненти.

Електрични и електронски стари уреди



Овој симбол значи дека производот не смее да се исфрла во отпад со обичниот отпад од домаќинството, туку мора да се однесе во соодветен центар за рециклажа каде што ќе се истретира, рециклира и исфрли.

Симболот важи за земјите со прописи за електронски отпаден материјал, на пример, европската регулатива 2012/19/EG за електронски и електрични стари уреди. Таквите прописи ги дефинираат општите услови што се однесуваат на враќањето и рециклирањето на електронските стари уреди што се на сила во поединечните земји.

Со оглед дека електронските уреди содржат опасни супстанции, мора да се рециклираат за да се минимизираат можните ризици по животната околина и човековото здравје. Освен тоа, рециклирањето на електронските отпадни материјали помага да се зачуваат производните ресурси.

За повеќе информации околу еколошкиот начин на исфрлање на електрични и електронски стари уреди, обратете се кај локалните надлежни власти, во комуналното претпријатие или таму каде што сте го купиле производот.

Повеќе информации ќе пронајдете овде:

www.bosch-homecomfortgroup.com/en/company/legal-topics/weee/

Батерии

Батериите не смее да се исфрлаат со отпадот од домаќинството. Употребените батерии мора да се однесат во локален центар за собирање таков отпад.

Разладно средство R32



Уредот содржи флуориран гас со ефект на стаклена градина R32 (потенцијал на глобално затоплување од 675¹⁾) со слаба запаливост и ниска токсичност (A2L или A2).

Содржената количина е наведена на фабричката табличка на надворешниот уред.

Разладните средства се опасност за животната средина и мора да се соберат и исфрлат на посебен начин.

1) поради Прилог 1 од Директивата (ЕУ) бр. 517/2014 на Европскиот парламент и на советот од 16. април 2014 година.

Inhoudsopgave

1 Toelichting bij de symbolen en veiligheidsinstructies . . . 157

1.1 Toelichting op de symbolen 157

1.2 Algemene veiligheidsinstructies 157

1.3 Aanwijzingen bij deze instructie 158

1.4 Belangrijke opmerking voor de regio Scandinavië . . 158

2 Productinformatie 158

2.1 Conformiteitsverklaring 158

2.2 Technische gegevens afstandsbediening 158

2.3 Gebruik met een multi-split airconditioner 158

3 Bediening. 159

3.1 Overzicht binneneenheid 159

3.2 Overzicht afstandsbediening 159

3.3 Gebruik van de afstandsbediening 160

3.4 Connectiviteit 160

3.5 De belangrijkste bedrijfsmodus instellen 160

3.6 Timer instellen 160

3.7 Primaire bedrijfsfuncties 161

3.7.1 De zwenkfunctie instellen 161

3.7.2 Display en alarmsignaal in- of uitschakelen (Mute mode) 161

3.7.3 Energiebesparingsfunctie 161

3.7.4 Silent mode. 161

3.7.5 Wind avoid me (indirecte luchtstroomfunctie) . . . 161

3.7.6 Turbomodus voor koelen/turbomodus voor verwarmen 161

3.7.7 Vorstbescherming (8 °C Heating) 162

3.7.8 Kinderslotfunctie 162

3.7.9 Vermogensregeling. 162

3.8 Overige functies 162

3.8.1 Slaapmodus 162

3.8.2 Volgfunctie (Follow me) 162

4 Storingen verhelpen. 163

4.1 Storingen met weergave (Self diagnosis function) . . 163

4.2 Storingen zonder weergave 163

5 Onderhoud. 164

5.1 Batterijen vervangen 164

5.2 Reiniging toestel en afstandsbediening 164

5.3 LuchtfILTER reinigen 164

5.4 Buitenbedrijfstelling voor langere tijd 164

5.5 Handbediening. 164

6 Milieubescherming en afvalverwerking 165

7 Informatie inzake gegevensbescherming. 165

1 Toelichting bij de symbolen en veiligheidsinstructies

1.1 Toelichting op de symbolen

Waarschuwingen

Bij waarschuwingen geven signaalwoorden de soort en de ernst van de gevolgen aan indien de maatregelen ter voorkoming van het gevaar niet worden opgevolgd.

De volgende signaalwoorden zijn vastgelegd en kunnen in dit document worden gebruikt:

 **GEVAAR**

GEVAAR betekent dat ernstig tot levensgevaarlijk lichamelijk letsel zal ontstaan.

 **WAARSCHUWING**

WAARSCHUWING betekent dat zwaar tot levensgevaarlijk lichamelijk letsel kan ontstaan.

 **VOORZICHTIG**





VOORZICHTIG betekent, dat licht tot middelzwaar lichamelijk letsel kan ontstaan.

OPMERKING

OPMERKING betekent dat materiële schade kan ontstaan.

Belangrijke informatie

 Belangrijke informatie, zonder gevaar voor mens of materialen, wordt met het getoonde info-symbool gemarkeerd.

Symbol	Betekenis
	Waarschuwing voor ontvlambare stoffen: het koude-middel R32 in dit product is een gas met geringe brandbaarheid en geringe giftigheid (A2L of A2).
	Draag werkhandschoenen tijdens installatie- en onderhoudswerkzaamheden.
	Het onderhoud moet door een gekwalificeerd persoon worden uitgevoerd volgens de voorschriften in de onderhoudshandleiding.
	Tijdens gebruik de instructies in de gebruiksinstructie aanhouden.

Tabel 1

1.2 Algemene veiligheidsinstructies

 **Instructies voor de doelgroep**

Deze gebruiksinstructie is bedoeld voor de gebruiker van de airconditioning. De instructies in alle installatierelevante handleidingen moeten worden aangehouden. Indien deze niet worden aangehouden kan materiële schade en lichamelijk letsel en zelfs levensgevaar ontstaan.

- ▶ Lees de gebruiksinstructies van alle componenten van de installatie voor de bediening en bewaar deze zorgvuldig.
- ▶ Houd de veiligheids- en waarschuwingeninstructies aan.

Correct gebruik

De binneneenheid is bedoeld voor de installatie in het gebouw met aansluiting op een buitenunit en andere systeemcomponenten, bijvoorbeeld regelingen.

De buitenunit is bedoeld voor de installatie buiten het gebouw met aansluiting op één of meerdere binneneenheden en andere systeemcomponenten, bijvoorbeeld regelingen.

De airconditioning is alleen bedoeld voor bedrijfsmatig of privé gebruik, waarbij temperatuurvariaties van ingestelde gewenste waarden geen schade veroorzaken een levende wezens of materialen. De airconditioning is er niet voor geschikt, om de gewenste absolute luchtvochtigheid exact in te stellen en vast te houden.

Ieder ander gebruik komt niet overeen met de voorschriften. Verkeerd gebruik en daaruit resulterende schade valt niet onder de aansprakelijkheid.

Voor de installatie op speciale locaties (parkeergarages, technische ruimte, balkon of andere half open plaatsen):

- ▶ Houd de eisen aan de installatieplaats in de technische documentatie aan.

Algemene gevaren door het koudemiddel

- ▶ Dit toestel is met koudemiddel gevuld. Koudemiddelgas kan bij contact met vuur giftige gassen vormen.
- ▶ Laat de installatie regelmatig door een erkende installateur inspecteren en onderhouden.
- ▶ Wanneer vermoeden van ontsnappend koudemiddel bestaat, de ruimte grondig ventileren en een erkende installateur inschakelen.

Ombouw en reparaties

Verkeerde aanpassingen aan de airconditioning of andere delen van de installatie kunnen persoonlijk letsel en/of materiële schade tot gevolg hebben.

- ▶ Laat werkzaamheden alleen door een erkend gespecialiseerd bedrijf uitvoeren.
- ▶ Voer geen veranderingen uit aan de buitenunit, binneneenheid of andere onderdelen van de airconditioning.
- ▶ Koppel voor uitvoeren van alle onderhoudswerkzaamheden de airconditioning los van de voedingsspanning.

Aanwijzingen betreffende de omgang met de installatie

Verkeerd gebruik van de airconditioning kan uw gezondheid in gevaar brengen.

- ▶ Het lichaam niet gedurende langere tijd direct aan de luchtstroom blootstellen.
- ▶ Voor zuigelingen, kinderen, oudere mensen, bedlegerige of gehandicapte mensen waarborgen, dat de kamertemperatuur geschikt is voor de personen die zich in de ruimte bevinden.
- ▶ Steek nooit objecten in het toestel. U kunt gewond raken.

Verkeerd omgaan met het toestel kan vermindering van het vermogen, materiële schade of lichamelijk letsel tot gevolg hebben.

- ▶ Blokkeer de luchtinlaten en luchtuitlaten van de toestellen niet.
- ▶ Sluit deuren en ramen tijdens het gebruik.
- ▶ Bescherm de binneneenheid tegen binnendringen van water.
- ▶ Controleer het montageframe van de buitenunit regelmatig op slijtage en goede bevestiging.
- ▶ Oefen geen gewicht uit op de buitenunit, bijvoorbeeld door voorwerpen of personen.
- ▶ Houd stof, damp en vochtigheid in de opstellingsruimte van de binneneenheid tot een minimum beperkt.
- ▶ Gebruik geen licht ontvlambare gassen in de nabijheid van de toestellen, bijvoorbeeld uit spuitbussen.
- ▶ Wanneer iets met de airconditioning niet in orde lijkt te zijn (bijvoorbeeld brandlucht, defecte kabel), stop dan direct met het gebruik en ontkoppel de voedingsspanning.

Veiligheid van huishoudelijke en soortgelijke elektrische toestellen

Ter voorkoming van gevaar door elektrische apparatuur gelden conform EN 60335-1 de volgende instructies:

“Dit toestel kan door kinderen vanaf 8 jaar en ouder en door personen met verminderde fysieke, sensorische of mentale capaciteiten of gebrek aan ervaring en kennis worden gebruikt, wanneer deze onder toezicht staan of voor wat betreft het veilig gebruik van het toestel zijn geïnstrueerd en de daaruit resulterende gevaren begrijpen. Kinderen mogen niet met het toestel spelen. Reiniging en gebruikersonderhoud mogen niet door kinderen zonder toezicht worden uitgevoerd.”

“Wanneer de netaansluitkabel wordt beschadigd, moet deze door de fabrikant of haar servicedienst of een gekwalificeerde persoon worden vervangen, om gevaar te vermijden.”

1.3 Aanwijzingen bij deze instructie

Afbeeldingen vindt u verzameld aan het eind van deze instructie. De tekst bevat verwijzingen naar de afbeeldingen.

De producten kunnen afhankelijk van het model afwijken van de weergave in deze instructie.

1.4 Belangrijke opmerking voor de regio Scandinavië

Dit product is niet ontworpen om gebruikt te worden als verwarming in de regio Scandinavië. Het beoogd gebruik is koeling.

2 Productinformatie

2.1 Conformiteitsverklaring

Dit product voldoet qua constructie en werking aan de Europese en nationale vereisten.

 Met de CE-markering wordt de conformiteit van het product met alle toepasbare EU-voorschriften bevestigd, welke samenhangen met het aanbrengen van deze markering.

De volledige tekst van de conformiteitsverklaring is via internet beschikbaar: www.nefit-bosch.nl.

2.2 Technische gegevens afstandsbediening

Voedingsspanning	2 AAA batterijen
Signaalbereik	8 m
Toegestane omgevingstemperatuur	-5 °C ... 60 °C

Tabel 2

2.3 Gebruik met een multi-split airconditioner

De binneneenheid kan worden gebruikt in een systeem met een multi-split airconditioner. In dat geval worden de volgende functies uitgeschakeld:

- Energiebesparingsfuncties **Save** en **Power control**
- Zelfreiniging (iClean)
- Geluidsreductie (Silent mode)
- Handbediening
- Lekdetectie koudemiddel
- Automatische energiebesparingsmodus in de stand-by-modus (1 W standby)



De CL3200iM W 20 E is alleen beschikbaar als multisplit-systeem (CL5000M).

3 Bediening

3.1 Overzicht binneneenheid

Legenda bij afb. 1:

- [1] Bovenste afdekking
- [2] Plaats voor klein filter
- [3] Luchtfilter
- [4] Achterzijde van het display
- [5] Toets voor handbediening
- [6] Luchtgeleidingsplaat

Display van de binneneenheid



Symbool	Toelichting
Getal	Temperatuurweergave
	WLAN-verbinding ¹⁾ Actief
	Wordt bij veel functies getoond, wanneer deze worden ingeschakeld. Geeft bij uitgeschakelde binneneenheid aan, dat de inschakel-timer actief is.
OF	Wordt bij veel functies getoond, wanneer deze worden uitgeschakeld.
dF	Automatisch ontdooiing actief
FP	Vorstbescherming actief: de binneneenheid houdt de kamertemperatuur op minimaal 8 °C.
CL	Zelfreinigingsfunctie is actief (iClean)
Ex, Px, Fx	Storingscode ("x" staat voor een willekeurige cijfer).

1) Alleen met IP-gateway als accessoire mogelijk.

Tabel 3 Symbolen in display

3.2 Overzicht afstandsbediening

Toetsen op afstandsbediening

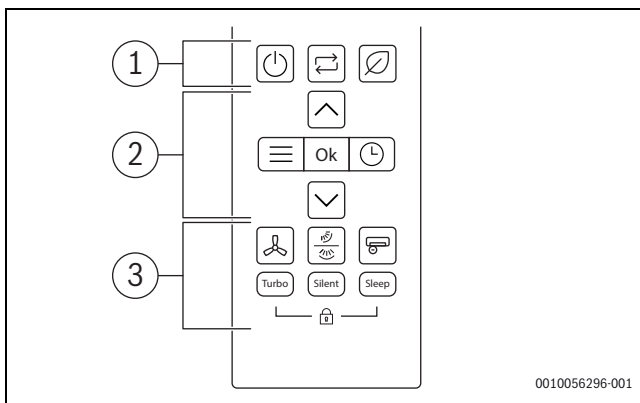

Pos.	Toets	Functie
1		In/uit-schakelen.
		Instellen bedrijfsmodus
		Save



Pos.	Toets	Functie
2		Menu
	Ok	Keuze bevestigen
		Timer instellen
	^	Temperatuur verhogen
	v	Temperatuur verlagen
3		Ventilatoroerental
		Verticaal/horizontaal zwenken
		Super-ionisator
	Turbo	Turbomodus
	Stil	Stil bedrijf
	Slaap	Slaapmodus
		Kinderslot

Tabel 4 Toetsen op afstandsbediening

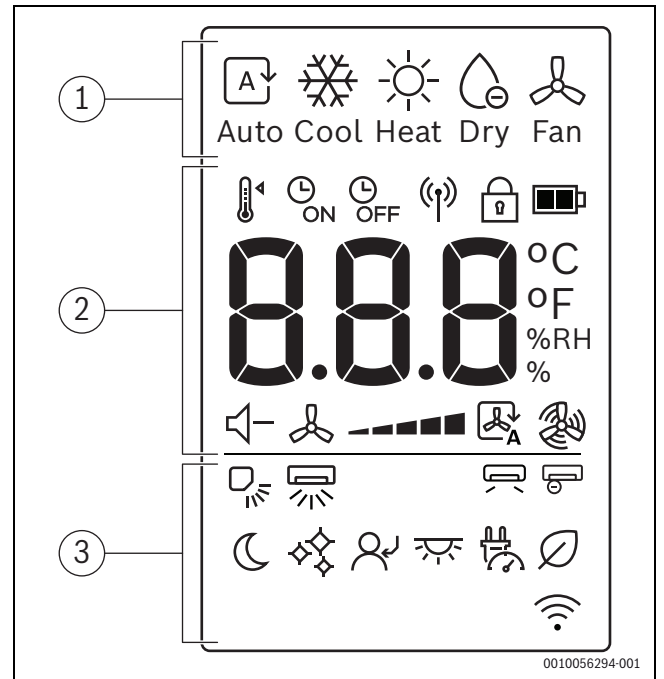
Display afstandsbediening



Pos.	Symbol	Toelichting
1		Bedrijfsmodus: automatische modus
		Bedrijfsmodus: koelmodus
		Bedrijfsmodus: verwarmingsmodus
		Bedrijfsmodus: droogmodus
		Bedrijfsmodus: ventilatormodus
2		Ingestelde temperatuur
		Timer AAN
		Timer UIT
		Signaalverzending
		Kinderslot
		Batterijniveau
	°C / °F / %RH	Waardeweergave: toont de ingestelde temperatuur, % relatieve vochtigheid en timer.
		Stil bedrijf
		Ventilatoroerental
		Automatisch modus ventilator
	Turbomodus ventilator	

Pos.	Symbol	Toelichting
3		Verticaal zwenken - Automatisch
		Horizontaal zwenken - Automatisch
		Indirecte luchtstroombesturing
		Super-ionisator
		Slaapmodus
		iClean
		Volgfunctie
		LED-display en alarmsignaal aan/uit
		Vermogensregeling
		Save
		Weergave draadloze bedieningsfunctie

Tabel 5 Symbolen op de display van de afstandsbediening

3.3 Gebruik van de afstandsbediening

Het signaalbereik is 8 m. In de weg staande objecten of het gebruik van bepaalde TL-lampen in dezelfde ruimte kan de overdracht van het signaal beïnvloeden.

- ▶ Afstandsbediening op het signaalontvangstvenster van het toestel richten en de gewenste toets indrukken.
Het toestel genereert een pieptoon, wanneer het een signaal ontvangt.

OPMERKING

De optimale werking van de afstandsbediening kan constant worden beïnvloed.

- ▶ Afstandsbediening niet aan direct zonlicht blootstellen.
- ▶ Afstandsbediening niet in de buurt van een verwarming laten liggen.
- ▶ Afstandsbediening beschermen tegen vocht en stoten.

3.4 Connectiviteit

Om het apparaat te verbinden met WLAN moet er een IP-gateway (accessoire) zijn geïnstalleerd.

3.5 De belangrijkste bedrijfsmodus instellen

Het apparaat in-/uitschakelen

- ▶ Druk op de toets  om de unit in te schakelen of uit te schakelen:
De unit start in de ingestelde bedrijfsmodus.





Instellingen kunnen ook worden geselecteerd wanneer het apparaat is uitgeschakeld. Het apparaat slaat de instellingen op. Het toestel bevaart deze ook in het geval van stroomuitval.



Na uitschakeling blijft het apparaat in de stand-bymodus. Intelligente aan-uit-technologie maakt een automatische energiebesparingsmodus mogelijk wanneer de stand-bymodus is ingeschakeld (1 W standby).

Automatisch bedrijf

In de automatische modus schakelt de unit automatisch tussen de verwarmingsmodus en de koelmodus om de gewenste temperatuur te handhaven.



- ▶ Druk herhaaldelijk op de toets  tot het display  toont.
- ▶ Selecteer de vereiste temperatuur met de toetsen  en .





Het ventilatortoerental kan niet worden aangepast in automatisch bedrijf.

Koelbedrijf

- ▶ Druk de toets  herhaaldelijk in tot  op de display verschijnt.

- ▶ Selecteer de vereiste temperatuur met de toetsen  en .
- ▶ Druk op de toets  totdat de vereiste luchtsnelheid is bereikt.



Ventilatormodus

- ▶ Druk herhaaldelijk op de toets  tot het display  toont.
- ▶ Druk op de toets  totdat het vereiste ventilatortoerental is bereikt.



De temperatuur kan niet worden aangepast of weergegeven in ventilatorbedrijf.





Droogmodus

- ▶ Druk de toets  herhaaldelijk in tot  op de display verschijnt.



De ventilatorsnelheid kan niet worden aangepast of weergegeven in de droogmodus.

Verwarmingsbedrijf

- ▶ Druk de toets  herhaaldelijk in tot  op de display verschijnt.
- ▶ Stel de vereiste temperatuur in met de toetsen  en .
- ▶ Druk op de toets  totdat het vereiste ventilatortoerental is bereikt.





Als de buitentemperatuur zeer laag is, is de verwarmingscapaciteit van het airconditioningsysteem mogelijk niet voldoende. We raden aan om aanvullende verwarmingsbronnen in de ruimte aan te sluiten.





3.6 Timer instellen

Inschakel- en uitschakeltimer kunnen van 0 tot 24 uur worden ingesteld, voor de eerste 10 uur met stapgrootte 30 minuten, daarna met stapgrootte 1 uur. Door het instellen van 0 uur wordt de timer onderbroken.

Inschakel-timer instellen

- ▶ Druk de toets  zo vaak in tot op het display het symbool  verschijnt.
- ▶ Druk op toets  of , om de gewenste tijd in te stellen.
Na korte tijd wordt de instelling overgenomen.

Uitschakel-timer instellen

- ▶ Druk de toets  zo vaak in tot op het display het symbool  verschijnt.
- ▶ Druk op toets  of , om de gewenste tijd in te stellen.
Na korte tijd wordt de instelling overgenomen.

Timer annuleren

- ▶ Met toets  de betreffende timer kiezen.
- ▶ 0,0 uur instellen.
Na korte tijd wordt de timer onderbroken.

Timer combineren

De beide timers kunnen gelijktijdig worden ingesteld. Elke timer kan zodanig worden geprogrammeerd, dat deze voor de andere wordt geactiveerd.

- ▶ Inschakel- en uitschakel-timer instellen.
De instellingen worden automatisch gecombineerd.

Actuele tijd	13:00 uur
Instelling inschakel-timer	4,0 h
Instelling uitschakel-timer	8,5 h
Inschakeltijd	17:00 uur
Uitschakeltijd	21:30 uur

Tabel 6 Voorbeeld



De- en uitschakel-timer kunnen niet zodanig worden geprogrammeerd, dat het toestel met verschillende temperaturen of andere instellingen wordt gebruikt.

3.7 Primaire bedrijfsfuncties

3.7.1 De zwenkfunctie instellen



OPMERKING

Als het rooster gedurende langere tijd in de laagste stand blijft staan tijdens de koelmodus, kan er condensatie optreden. Het rooster handmatig afstellen, kan leiden tot mankementen.

- ▶ Gebruik uitsluitend de afstandsbediening om het rooster af te stellen.

De zwenkfunctie kan worden geactiveerd in de verticale of de horizontale stand (→ 2).



Automatische verticale zwenkmodus (omhoog/omlaag)

- ▶ Druk de toets  in.
Op de afstandsbediening wordt het symbool  weergegeven.

De automatische verticale zwenkmodus uitschakelen:

- ▶ Druk de toets  opnieuw in.

Automatische horizontale zwenkmodus (links/rechts)

- ▶ Druk de toets  2 seconden lang in om de automatische horizontale zwenkmodus te activeren.
Op de afstandsbediening wordt het symbool  weergegeven.

De automatische horizontale zwenkmodus uitschakelen:





- ▶ Druk de toets  opnieuw twee seconden lang in.



Wanneer de unit wordt ingeschakeld, wordt het rooster automatisch of de vorige stand ingesteld.

3.7.2 Display en alarmsignaal in- of uitschakelen (Mute mode)

De display en het alarmsignaal van de binneneenheid in- of uitschakelen:

- ▶ Druk de toets  herhaaldelijk in of druk op de toetsen ,  tot het pictogram  wordt weergegeven.
- ▶ Bevestig de selectie met de toets **OK**.

De huidige ruimtetemperatuur weergeven:

- ▶ Druk de toets **Silent** gedurende 5 seconden in.

De ingestelde temperatuur weergeven:



- ▶ Druk de toets **Silent** opnieuw gedurende 5 seconden in.

3.7.3 Energiebesparingsfunctie

De volgende energiebesparingsfunctie¹⁾ kan worden geselecteerd op het apparaat:

Save

Het apparaat vermindert automatisch het energieverbruik, terwijl de gewenste ruimtetemperatuur wordt gehandhaafd.

- ▶ Druk op de toets  om deze functie te activeren.
Op de afstandsbediening wordt het symbool  weergegeven.



De functie **Save** kan alleen worden geselecteerd in de koelmodus of in de verwarmingsmodus.

Als u op de toets  drukt stopt de bedieningsmodus **Save**.

3.7.4 Silent mode

Deze functie²⁾ vermindert het geluid dat wordt afgegeven door de binneneenheid en buitenunit wanneer deze in bedrijf zijn. Dit is vooral 's nachts gunstig als u rekening moet houden met uw burens.

- ▶ Druk op de toets **Silent** om deze functie te activeren.
Op de afstandsbediening wordt het symbool  weergegeven.

De functie verlaten:

- ▶ Druk de toets **Silent** opnieuw in.
Het symbool  op de afstandsbediening verdwijnt.





De ventilatorsnelheid van de binneneenheid wordt gereduceerd tot het minimum niveau. Als er een hogere ventilatorsnelheid wordt ingesteld voor de binneneenheid, wordt de functie voor de stille modus gedeactiveerd.

Wanneer de unit zich in de stille modus bevindt, wordt de vereiste koel-/verwarmingscapaciteit mogelijk niet bereikt omdat de compressor in de buitenunit werkt op een lage frequentie.

3.7.5 Wind avoid me (indirecte luchtstroomfunctie)

Deze functie³⁾ voorkomt een directe luchtstroom op het lichaam.

- ▶ Druk de toets  herhaaldelijk in of druk op de toetsen ,  tot het pictogram  wordt weergegeven.
- ▶ Bevestig de selectie met de toets **OK**.



Deze functie is alleen beschikbaar in de koelmodus, de ontvochtigingsmodus en de ventilatormodus.

3.7.6 Turbomodus voor koelen/turbomodus voor verwarmen

Wanneer de turbomodus voor koelen of de turbomodus voor verwarmen actief is, is de binneneenheid gedurende 30 minuten op maximaal vermogen in bedrijf om de ruimte snel te koelen of verwarmen.

- ▶ Turbomodus voor koelen: schakel de koelmodus in en druk op de toets **Turbo**.
- ▶ Turbomodus voor verwarmen: schakel de verwarmingsmodus in en druk op de toets **Turbo**.
Op de afstandsbediening wordt het symbool  weergegeven.

De functie verlaten:

- ▶ Druk de toets **Turbo** opnieuw in.
Het symbool  op de afstandsbediening verdwijnt.







Deze functie is alleen beschikbaar in de koelmodus en de verwarmingsmodus.

- 1) De energiebesparingsfunctie is niet beschikbaar in het multisplit-systeem.
- 2) De functie Silent mode is niet beschikbaar in het multisplit-systeem.
- 3) De functie Wind avoid me is niet beschikbaar in het multisplit-systeem.

iClean 

De unit heeft een zelfreinigingsfunctie¹⁾ voor de warmtewisselaar binnen. De zelfreinigingsfunctie verwijdert stof, schimmel en vet om te voorkomen dat deze tot onaangename geuren leiden. De zelfreinigingsfunctie maakt gebruik van automatische bevroering, gevolgd door snelle ontdooiing, gevolgd door hete lucht voor het drogen van de wisselaar, zodat deze onzuiverheden worden verwijderd.

- ▶ Druk de toets  herhaaldelijk in of druk op de toetsen  en  tot het pictogram  wordt weergegeven.
- ▶ Bevestig de selectie met de toets **OK**.





CL wordt weergegeven op de display van de binnenunit wanneer de zelfreiniging wordt uitgevoerd. De zelfreiniging eindigt automatisch na verloop van 20 tot 45 minuten.

3.7.7 Vorstbescherming (8 °C Heating)

De vorstbescherming kan geactiveerd worden, om de kamertemperatuur op minimaal 8 °C te houden.

- ▶ In verwarmingsmodus 2x binnen 1 seconde de toets  indrukken. Het toestel blijft uit, tot de temperatuur tot onder 8 °C afneemt.

De functie verlaten:

- ▶ Druk op de toets   of een willekeurige andere toets.



Fp wordt weergegeven op de display van de binnenunit wanneer de vorstbeschermingsfunctie actief is.

3.7.8 Kinderslotfunctie 

De toetsen van de afstandsbediening kunnen worden vergrendeld met een kinderslot.

De functie activeren:



- ▶ Druk de toetsen **Turbo** en **Sleep** gedurende 5 seconden gelijktijdig in. Op de afstandsbediening wordt het symbool  weergegeven.

De functie deactiveren:

- ▶ Druk de toetsen **Turbo** en **Sleep** gedurende 3 seconden gelijktijdig in. Het symbool  op de afstandsbediening verdwijnt.

Super-ionisator (Verse luchtfunctie) 

Wanneer deze functie wordt geselecteerd, wordt een interne component van de binnenunit onder spanning gebracht. Hierdoor vrijgekomen ionen worden in de ruimte verspreid om zwevende verontreinigende stoffen tegen te gaan, zoals schimmels, virussen en allergenen, om de binnenluchtkwaliteit te helpen verbeteren.

- ▶ Druk op de toets  om deze functie te activeren. Op de afstandsbediening wordt het symbool  weergegeven.

De functie verlaten:







- ▶ Druk de toets  opnieuw in.

3.7.9 Vermogensregeling 

Voor de vermogensregeling zijn er²⁾ de volgende opties beschikbaar. Twee van de opties voor vermogensregeling kunnen worden geselecteerd om het energieverbruik van het toestel te verminderen:

- **Vermogensregeling (100%)**: normaal bedrijf (de vermogensregelingfunctie verlaten)
- **Vermogensregeling (75%)**: stroomverbruik met 25% verminderen
- **Vermogensregeling (50%)**: stroomverbruik met 50% verminderen





De gewenste optie voor vermogensregeling selecteren:

- ▶ Druk de toets  herhaaldelijk in of druk op de toetsen  en  tot het pictogram  wordt weergegeven.
- ▶ Bevestig dit met de toets **OK**.
- ▶ Druk de toetsen  en  in en selecteer het gewenste vermogensregelingsniveau (100%, 75%, 50%).
- ▶ Bevestig dit met de toets **OK**.



De functie **Vermogensregeling** kan alleen worden geselecteerd in de koelmodus.

3.8 Overige functies

- ▶ Druk de toets **Set** in.
- ▶ Functie met de toets **Set** of de toetsen  en  kiezen.
 -  = rustmodus-functie
 -  = mij-volgen-functie
 -  = draadloze besturingsfunctie
- ▶ De keuze met de toets **OK** bevestigen.

Beëindigen van de functie:

- ▶ De stappen van boven herhalen.

3.8.1 Slaapmodus 

Het doel van deze functies is energie besparen tijdens inactieve periodes. Na verloop van een uur verwarmt of koelt het toestel minder intens. De ingestelde temperatuur wordt hiervoor met 1 °C gewijzigd. Na verloop van twee uur wijzigt de ingestelde temperatuur opnieuw met 1 °C. Vervolgens wordt de nieuwe temperatuur gehandhaafd.

De functie activeren:

- ▶ Druk de toets **Sleep** in. Op de afstandsbediening wordt het symbool  weergegeven.

De functie deactiveren:

- ▶ Druk opnieuw op de toets Sleep. De functie wordt ook gedeactiveerd na 8 uur aan bedrijf in de slaapmodus. Het symbool  op de afstandsbediening verdwijnt.



Deze functie is niet beschikbaar in de droogmodus en de ventilatormodus.

3.8.2 Volgfunctie (Follow me) 

De functie activeert de afstandsbediening op de huidige locatie om de temperatuur te meten op basis van intervallen van 3 minuten. De binnenunit wordt nu geregeld aan de hand van deze metingen.





- ▶ Druk de toets  herhaaldelijk in of druk op de toetsen  en  tot het pictogram  wordt weergegeven.
- ▶ Bevestig de selectie met de toets **OK**.



Deze volgfunctie is alleen beschikbaar in de koelmodus, de verwarmingsmodus en de automatische modus.

Draadloze bedieningsfunctie 

Het doel van deze functie is het tot stand brengen van een WLAN verbinding. Als de unit de functie niet weergeeft:

- ▶ Druk de toets  herhaaldelijk in of druk op de toetsen  en  tot het pictogram  wordt weergegeven.
- ▶ Bevestig de selectie met de toets **OK**.

1) De functie iClean is niet beschikbaar in de multisplit-functie.

2) De functie vermogensregeling is niet beschikbaar in het multisplit-systeem.

4 Storingen verhelpen

4.1 Storingen met weergave (Self diagnosis function)

Wanneer tijdens bedrijf een storing optreedt, knipperen de leds gedurende een langere periode of het display toont een storingscode (bijvoorbeeld EH 02).

Wanneer een storing langer dan 10 minuten optreedt:

- ▶ Voedingsspanning gedurende korte tijd onderbreken en de binnenunit weer inschakelen.

Wanneer een storing niet kan worden opgelost:

- ▶ Contact opnemen met de servicedienst en de storingscode en de toestelgegevens doorgeven.

4.2 Storingen zonder weergave

Wanneer tijdens bedrijf storingen optreden, die niet kunnen worden opgelost:

- ▶ Contact opnemen met de servicedienst en de storing en de toestelgegevens doorgeven.

Storing	Mogelijke oorzaak
Vermogen van de binnenunit is te laag.	Temperatuur te hoog of te laag ingesteld.
	Luchtfilter is vervuild en moet worden gereinigd.
	Ongunstige omgevingsomstandigheden aan de binnenunit, bijvoorbeeld vanwege hindernissen voor de luchttoevoeropeningen van de toestellen, vanwege open deuren/ramen in de ruimte of vanwege krachtige warmtebronnen in de ruimte.
	Het geluidsarm bedrijf is geactiveerd en verhindert het gebruik van het volledige vermogen.
Binnenunit schakelt niet in.	De binnenunit heeft een beveiligingsmechanisme tegen overbelasting. Het kan 3 minuten duren voordat opnieuw starten van de binnenunit mogelijk is.
	De batterijen van de afstandsbediening zijn leeg.
	De timer is ingeschakeld.
Bedrijfsmodus wisselt van koelen of verwarmen naar ventilatorbedrijf.	De binnenunit verandert de bedrijfsmodus, om de bevroering te voorkomen.
	De ingestelde temperatuur is voorlopig bereikt.
Binnenunit genereert witte nevel.	In vochtige regio's kan een groot temperatuurverschil tussen kamerlucht en geklimatiseerde lucht witte nevel veroorzaken.
Binnenunit en buitenunit genereren witte nevel.	Wanneer na de automatische ontdooiing direct de verwarmingsmodus actief wordt, kan vanwege de verhoogde luchtvochtigheid witte nevel ontstaan.
Binnenunit en buitenunit maken geluid.	Een ruisend geluid in de binnenunit kan optreden, wanneer het luchtstromingsrooster van positie verandert.
	Een zacht sissend geluid tijdens bedrijf is normaal. Het wordt door het stromen van het koudemiddel veroorzaakt.
	Een piepend geluid kan optreden, omdat metalen en kunststof onderdelen van het toestel bij het verwarmen/koelen uitzetten of krimpen.
	De buitenunit maakt tijdens bedrijf diverse andere geluiden, die normaal zijn.
Binnenunit of buitenunit stoot stof uit.	Bij langere perioden buitenbedrijfstelling kan stof in de toestellen zich verzamelen wanneer deze niet worden afgedekt.
Onaangename geur tijdens bedrijf.	Er kan onaangename geur uit de lucht in de toestellen binnendringen en verder worden verspreid. Het luchtfilter kan beschimmeld zijn en moet worden gereinigd.
De ventilator van de buitenunit draait niet continu.	Voor een optimaal bedrijf wordt de ventilator verschillend geregeld.
Het bedrijf is onregelmatig of onvoorspelbaar of de binnenunit reageert niet.	Interferenties van mobiele telefoonmasten of externe signaalversterkers kunnen de binnenunit beïnvloeden. ▶ Binnenunit korte tijd van de voedingsspanning losmaken en opnieuw starten.
Luchtgeleidingsplaat of luchtstroamlamel beweegt niet correct.	De luchtgeleidingsplaat of de luchtstroamlamel is met de hand versteld of niet correct gemonteerd. ▶ Binnenunit uitschakelen en controleren, of de onderdelen juist zijn geborgd. ▶ Binnenunit inschakelen.

Tabel 7

5 Onderhoud



VOORZICHTIG

Gevaar door elektrische schokken of bewegende delen

- ▶ Voor alle onderhoudswerkzaamheden de voedingsspanning onderbreken.
- ▶ Hier niet genoemde onderhoudsstappen alleen door een erkende vakman laten uitvoeren.

5.1 Batterijen vervangen

U heeft 2 batterijen type AAA nodig. Gebruik van oplaadbare batterijen wordt afgeraden.

- ▶ Deksel batterijcompartiment afnemen (→ afb. 3).
- ▶ Nieuwe batterijen plaatsen en op de juiste polariteit letten.
- ▶ Deksel batterijcompartiment weer aanbrengen.

5.2 Reiniging toestel en afstandsbediening

OPMERKING

Schade aan het toestel door verkeerde reiniging!

- ▶ Niet direct met water bespuiten of begieten.
- ▶ Geen heet water, schuurmiddel of krachtig oplosmiddel gebruiken.
- ▶ Binnenunit en afstandsbediening voor de reiniging met een zachte doek afvegen.
- ▶ Buitenunit alleen door een erkend installateur laten reinigen.

5.3 Luchtfilter reinigen

OPMERKING

Het luchtfilter kan in direct zonlicht vervormen.

- ▶ Luchtfilter niet aan direct zonlicht blootstellen.

Het luchtfilter elke 2 weken reinigen en voor en na een langere buitenbedrijfstelling.

- ▶ Binnenunit uitschakelen.
- ▶ Bovenste afdekking van de binnenunit naar boven klappen.
- ▶ Luchtfilter naar boven drukken en uittrekken (→ afb. 4).
- ▶ Het kleine luchtfilter uitnemen, indien aanwezig (→ afb. 1, [2]).
- ▶ Het kleine luchtfilter met een handzuiger reinigen.
- ▶ Het grote luchtfilter met warm water en een mild reinigingsmiddel uitwassen en in de schaduw drogen.
- ▶ Het kleine luchtfilter en het grote luchtfilter weer aanbrengen.

5.4 Buitenbedrijfstelling voor langere tijd

Voor langere buitenbedrijfstelling:

- ▶ Luchtfilter reinigen.
- ▶ Zelfreiniging van de binnenunit met de toets **Clean** activeren.
- ▶ Na de zelfreiniging het ventilatorbedrijf inschakelen, tot de binnenunit droog is.
- ▶ Binnenunit uitschakelen en van de voedingsspanning loskoppelen.
- ▶ Batterijen uit de afstandsbediening verwijderen.
- ▶ Toestellen tegen stof beschermen.

5.5 Handbediening

OPMERKING

Apparaatschade door ondeskundig gebruik

De handbediening is niet voor permanent gebruik bedoeld.

- ▶ Gebruik deze alleen voor testdoeleinden of in noodgevallen.
- ▶ Alleen gedurende korte tijd gebruiken.

- ▶ Binnenunit uitschakelen.
- ▶ Bovenste afdekking van de binnenunit naar boven klappen.
- ▶ Met een dun object de toets voor handmatige koelmodus indrukken:
 - Eenmaal indrukken: automatisch bedrijf wordt geforceerd.
 - Tweemaal indrukken: koelmodus wordt geforceerd.
 - Driemaal indrukken: binnenunit wordt uitgeschakeld.
- ▶ Om het normale bedrijf weer te herstellen, afstandsbediening gebruiken.

6 Milieubescherming en afvalverwerking

Milieubescherming is een ondernemingsprincipe van de Bosch Groep. Productkwaliteit, economische rendabiliteit en milieubescherming zijn gelijkwaardige doelen voor ons. Milieuwet- en regelgeving worden strikt nageleefd. Ter bescherming van het milieu passen wij, met inachtneming van bedrijfseconomische aspecten, de best mogelijke technieken en materialen toe.

Verpakking

Bij het verpakken zijn we betrokken bij de landspecifieke recyclingsystemen, die een optimale recycling waarborgen. Alle gebruikte verpakkingsmaterialen zijn milieuvriendelijk en recyclebaar.

Recyclen

Oude producten bevatten materialen die gerecycled kunnen worden. De componenten kunnen gemakkelijk worden gescheiden en kunststoffen zijn gemarkeerd. Daardoor kunnen ze worden gesorteerd en voor recycling of afvalverwerking worden afgegeven.

Afgedankte elektrische en elektronische toestellen



Dit symbool geeft aan dat het product niet met ander afval mag worden afgevoerd, maar moet worden ingeleverd bij verzamelpunten voor afvalverwerking en recycling.



Dit symbool geldt in landen waar de voorschriften voor elektronisch en elektrisch afval gelden bijv. "(UK) Waste Electrical and Electronic Equipment Regulations 2013 (as amended)".

Deze voorschriften bepalen het kader voor de terugname en recycling van gebruikte elektronische toestellen, zoals van toepassing in elk land.

Aangezien elektronische apparatuur gevaarlijke stoffen kan bevatten, moet deze op verantwoorde wijze worden gerecycled om mogelijke schade aan het milieu en de menselijke gezondheid tot een minimum te beperken. Bovendien draagt recycling van elektronisch afval bij tot het behoud van natuurlijke hulpbronnen.

Voor meer informatie over het milieuvriendelijk afvoeren van elektrische en elektronische apparatuur kunt u contact opnemen met de bevoegde lokale autoriteiten, uw huisvuildienst of de dealer waar u het product hebt gekocht.

Hier vindt u meer informatie:

www.bosch-homecomfortgroup.com/en/company/legal-topics/weee/

Batterijen

Batterijen mogen niet met het huishoudelijk afval worden afgevoerd. Lege batterijen moeten via de voorgeschreven inzamelingssystemen worden afgevoerd.

Koudemiddel R32



Het toestel bevat gefluoreerd broeikasgas R32 (aardopwarmingsvermogen 675¹⁾) met geringe brandbaarheid en geringe giftigheid (A2L of A2).

De opgenomen hoeveelheid is op de typeplaat van de buitenunit aangegeven.

Koudemiddelen zijn een gevaar voor het milieu en moeten afzonderlijk worden verzameld en afgevoerd.

7 Informatie inzake gegevensbescherming



Wij, **Bosch Thermotechniek B.V., Zweedsestraat 1, 7418 BG Deventer, Nederland** verwerken product- en installatie-informatie, technische - en aansluitgegevens, communicatiegegevens, productregistraties en historische klantgegevens om productfunctionaliteit te realiseren (art. 6 (1) subpar. 1 (b) AVG) om aan

onze plicht tot producttoezicht te voldoen en om redenen van productveiligheid en beveiliging (art. 6 (1) subpar. 1 (f) AVG), vanwege onze rechten met betrekking tot garantie- en productregistratievragen (art. 6 (1) subpar. 1 (f) AVG), voor het analyseren van de distributie van onze producten en om te voorzien in geïndividualiseerde informatie en aanbiedingen gerelateerd aan het product (art. 6 (1) subpar. 1 (f) AVG). Om diensten te verlenen zoals verkoop- en marketing, contractmanagement, betalingsverwerking, ontwikkeling, data hosting en telefonische diensten kunnen wij gegevens ter beschikking stellen en overdragen aan externe dienstverleners en/of bedrijven gelieerd aan Bosch. In bepaalde gevallen, maar alleen indien een passende gegevensbeveiliging is gewaarborgd, kunnen persoonsgegevens worden overgedragen aan ontvangers buiten de Europese Economische Ruimte (EER). Meer informatie is op aanvraag beschikbaar. U kunt contact opnemen met onze Data Protection Officer onder: Data Protection Officer, Information Security and Privacy (C/ISP), Robert Bosch GmbH, Postfach 30 02 20, 70442 Stuttgart, DUITSLAND.

U heeft te allen tijde het recht om bezwaar te maken tegen de verwerking van uw persoonsgegevens conform art. 6 (1) subpar. 1 (f) AVG om redenen met betrekking tot uw specifieke situatie of voor direct marketingdoeleinden. Neem voor het uitoefenen van uw recht contact met ons op via privacy.ttnl@bosch.com. Voor meer informatie, scan de QR-code.

1) op basis van bijlage I van de verordening (EU) nr. 517/2014 van het Europese parlement en de commissie van 16 april 2014.

Innholdsfortegnelse

1	Forklaring av symboler og sikkerhetsinstrukser	166
1.1	Symbolforklaring	166
1.2	Generelle sikkerhetsinstrukser	166
1.3	Merknader om denne bruksanvisningen	167
1.4	Viktig merknad for Skandinavia	167
2	Opplysninger om produktet	167
2.1	Konformitetserklæring	167
2.2	Tekniske data fjernkontroll	167
2.3	Bruk med multi-split aircondition	167
3	Betjening	168
3.1	Oversikt innedel	168
3.2	Fjernbetjeningsoversikt	168
3.3	Bruke fjernkontrollen	169
3.4	Konnektivitet	169
3.5	Innstilling hoveddriftsmodus	169
3.6	Stille inn timeren	169
3.7	Hovedsakelige driftsfunksjoner	170
3.7.1	Stille inn svingfunksjonen	170
3.7.2	Endring over display og alarmsummer (Mute mode)	170
3.7.3	Funksjon for energisparing	170
3.7.4	Silent mode	170
3.7.5	Wind avoid me (Indirect airflow function)	170
3.7.6	Turbokjøling/turbooppvarming	170
3.7.7	Frostsikring (8 °C Heating)	171
3.7.8	Barnesikringsfunksjon	171
3.7.9	Strømkontroll	171
3.8	Andre funksjoner	171
3.8.1	Sovemodus	171
3.8.2	Følg meg-funksjon (Follow me)	171
4	Feilretting	172
4.1	Feil ved visningen (Self diagnosis function)	172
4.2	Feil uten indikator	172
5	Vedlikehold	173
5.1	Skifte ut batterier	173
5.2	Rengjøre apparatet og fjernkontrollen	173
5.3	Rengjør luftfilter	173
5.4	Lengre driftsstans	173
5.5	Manuell drift	173
6	Miljøvern og kassering	174
7	Retningslinjer for personvern	174

1 Forklaring av symboler og sikkerhetsinstrukser

1.1 Symbolforklaring

Advarsler

Uthevet tekst i advarsler angir i tillegg faretypen og hvor alvorlig en faresituasjon blir hvis tiltakene for skadebegrensning ikke iverksettes.

Følgende uthevede ord er definert, og kan være i bruk i dette dokumentet:



FARE

FARE betyr at alvorlige og livstruende personskader vil oppstå.



ADVARSEL

ADVARSEL betyr at alvorlige og livsfarlige personskader kan oppstå.



FORSIKTIG

FORSIKTIG betyr at lette til middels alvorlige personskader kan oppstå.





INSTRUKS

MERK betyr at materielle skader kan oppstå.

Viktig informasjon



Viktig informasjon som ikke medfører fare for mennesker og gjenstander, merkes med det viste symbolet.

Symbol	Forklaring
	Advarsel mot brennbare stoffer: Kuldemediet R32 i dette produktet er en gass med lav brennbarhet og lav giftighet (A2L eller A2).
	Bruk beskyttelseshansker under installasjons- og vedlikeholdsarbeider.
	Vedlikeholdet skal utføres av en kvalifisert person som følger instruksjonene i vedlikeholdsanvisningen.
	Følg instruksjonene i bruksanvisningen under drift.

Tab. 1

1.2 Generelle sikkerhetsinstrukser

⚠ Merknader for målgruppen

Denne bruksanvisningen retter seg mot eieren av varmepumpen. Instruksjonene i alle anleggsrelevante anvisninger skal følges. Hvis man unnlater å følge dette, kan materielle skader og personskader eller livsfare oppstå.

- ▶ Bruksanvisninger for alle anleggets bestanddeler skal leses før betjening og deretter oppbevares.
- ▶ Vær oppmerksom på sikkerhetsinstrukser og advarsler.

⚠ Beregnet bruk

Innedelen er ment for installasjon på innsiden av bygget med tilkobling til en utedel og ytterligere systemkomponenter, f.eks. reguleringer.

Utedelen er ment for installasjon på utsiden av bygget med tilkobling til én eller flere innedeler og ytterligere systemkomponenter, f.eks. reguleringer.

Klimaenlegget er kun ment for kommersiell/privat bruk der temperaturavvik fra den angitte børverdiene ikke kan føre til skade på levende organismer eller materialer. Klimaenlegget er ikke egnet til å nøyaktig stille inn og opprettholde absolutt luftfuktighet.

Enhver annen bruk er ikke forskriftsmessig. Feilaktig bruk og skader som følger av dette, omfattes ikke av garantien.

Til installasjon på spesielle steder (parkeringshus, teknikkrom, balkong eller halvåpne flater):

- ▶ Vær først oppmerksom på kravene til installasjonssted i den tekniske dokumentasjonen.

⚠ Generelle farer ved kuldemediet

- ▶ Dette apparatet er fylt med kuldemedier. Kuldemedielgass kan danne giftig gass ved kontakt med ild.
- ▶ Anlegget skal inspiseres og vedlikeholdes regelmessig av autorisert installatør.
- ▶ Hvis du mistenker at det lekker ut kuldemedier, må du lufte rommet grundig og ta kontakt med autorisert installatør.

⚠ Ombygging og reparasjoner

Feilaktige endringer av varmepumpen kan føre til personskader og/eller materielle skader.

- ▶ Arbeider skal kun utføres av en autorisert installasjons- og servicebedrift. Arbeider skal kun utføres av en autorisert installasjons- og servicebedrift.
- ▶ Ikke utfør endringer av utedelen, innedelen eller andre deler av varmepumpen.
- ▶ Varmepumpen skal alltid kobles fra strømforsyningen før vedlikeholdsarbeid.

⚠ Merknader om håndtering av anlegget

Feilbruk av varmepumpen kan gå ut over helsen.

- ▶ Ikke utsett deg direkte for luftstrømmen i lengre tid.
- ▶ For spedbarn, barn, eldre, sengeliggende og funksjonshemmede må du forsikre deg om at romtemperaturen er egnet for personene som befinner seg i rommet.
- ▶ Før aldri gjenstander inn i apparatet. Du kan bli skadet av dette.

Feil håndtering av apparatet kan føre til redusert effekt, samt materielle skader og personskader.

- ▶ Ikke blokker apparatens luftinntak eller luftutløp.
- ▶ Lukk dører og vinduer under drift.
- ▶ Beskytt innedelen mot vann som trenger inn.
- ▶ Kontroller jevnlig om utedelens monteringsstativ er slitt og godt festet.
- ▶ Ikke utsett utedelen for vekt, f.eks. fra gjenstander eller personer.
- ▶ Hold mengden støv, damp og fuktighet i innedelens oppstillingsrom på et minimalt nivå.
- ▶ Ikke bruk lettantennelige gasser i nærheten av apparatene, f.eks. fra sprayflasker.
- ▶ Hvis det ser ut til at det er noe galt med klimaapparatet (f.eks. brent lukt, defekt kabel), må du umiddelbart stanse driften og koble fra strømforsyningen.

⚠ Sikkerhet for elektriske apparater for privat bruk og lignende formål

For å unngå farlige situasjoner pga. elektriske apparater gjelder følgende punkter iht. EN 60335-1:

«Dette apparatet kan benyttes av barn over 8 år og av personer med redusert fysiske sensoriske eller mentale evner eller manglende erfaring og kunnskap, hvis de er under tilsyn eller har fått opplæring i bruken av apparatet og forstår hvilke farer dette kan medføre. Barn må ikke leke med apparatet. Rengjøring og brukervedlikehold må ikke utføres av barn uten tilsyn.»

«Hvis strømkabelen skades, må den byttes ut av produsenten eller produsentens kundeservice eller en tilsvarende kvalifisert person, for å unngå farlige situasjoner.»

1.3 Merknader om denne bruksanvisningen

Illustrasjonene finner du samlet på slutten av denne bruksanvisningen. Teksten inneholder henvisninger til illustrasjonene.

Produktene kan avhengig av modell avvike fra framstillingen i denne bruksanvisningen.

1.4 Viktig merknad for Skandinavia

Produktet er ikke beregnet for oppvarming i Skandinavia. Tiltent bruk er kjøling.

2 Opplysninger om produktet

2.1 Konformitetserklæring

Dette produktets konstruksjonsmåte og driftsegenskaper er i samsvar med gjeldende europeiske og nasjonale forskrifter.

 CE-merkingen angir at produktet er i samsvar med all relevant EU-lovgivning for bruk av denne merkingen.

Den fullstendige teksten i konformitetserklæringen er tilgjengelig på internett: www.bosch-homecomfortgroup.com.

2.2 Tekniske data fjernkontroll

Spenningsforsyning	2 AAA-batterier
Signalrekkevidde	8 m
tillatt omgivelsestemperatur	-5 °C ... 60 °C

Tab. 2

2.3 Bruk med multi-split aircondition

Innendørsenheten kan brukes i et system med multi-split aircondition. Da er følgende funksjoner deaktivert:

- Strømsparende funksjoner **Lagre** og **Strømkontroll**
- Selvrens (iClean)
- Støyreduksjon (Silent mode)
- Manuell modus
- Deteksjon av kjølevæskelekkasje
- Automatisk strømsparemodus når den står i standby-modus (1 W standby)



CL3200iM W 20 E er bare tilgjengelig i Multi Split-systemet (CL5000M).

3 Betjening

3.1 Oversikt innedel

Forklaring til figur 1:

- [1] Øvre deksel
- [2] Plass til lite filter
- [3] Luftfilter
- [4] Displayets bakside
- [5] Tast for manuell drift
- [6] Luftbafflel

Display for innedel

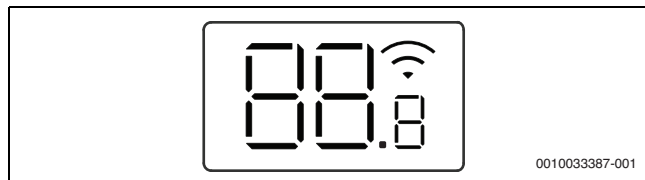

Symbol	Forklaring
Tall	Temperaturindikator
	WLAN-tilkobling ¹⁾ aktiv
	Vises for visse funksjoner når disse aktiveres. Viser at innkoblingstimeren er aktiv når innedelen er slått av.
	Vises for visse funksjoner når disse deaktiveres.
	Automatisk avriming aktiv
	Frostsikring aktiv: Inne delen holder romtemperaturen på minst 8 °C.
	Selvrensfunksjon er aktiv (iClean)
Ex, Px, Fx	Feilkode: («x» tilsvarer et vilkårlig tall).

1) Kun mulig med IP-gateway som tilbehør.

Tab. 3 Symbolene i displayet

3.2 Fjernbetjeningsoversikt

Taster på fjernkontroll

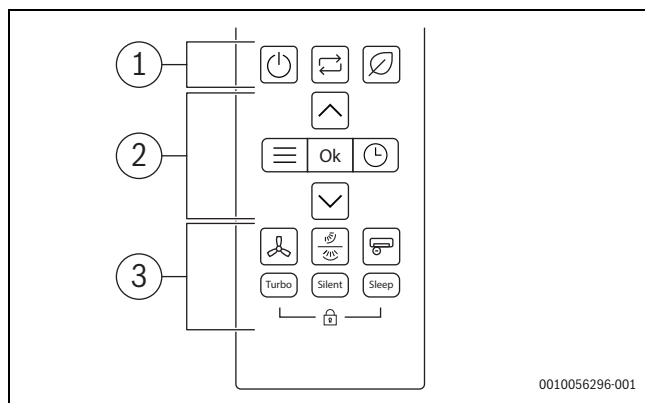

Pos.	Tast	Funksjon
1		Slå av/på
		Angi driftsmodus
		Sparemodus
2		Meny
	Ok	Bekreft valg
		Innstilling timer
		Øke temperaturen
		Senke temperaturen

Pos.	Tast	Funksjon
3		Viftehastighet
		Sving vertikalt/horisontalt
		Superionisator
	Turbo	Turbomodus
	Stille	Stillemodus
	Sove	Sovemodus
		Barnesikring

Tab. 4 Taster på fjernkontroll

Fjernbetjeningsdisplay

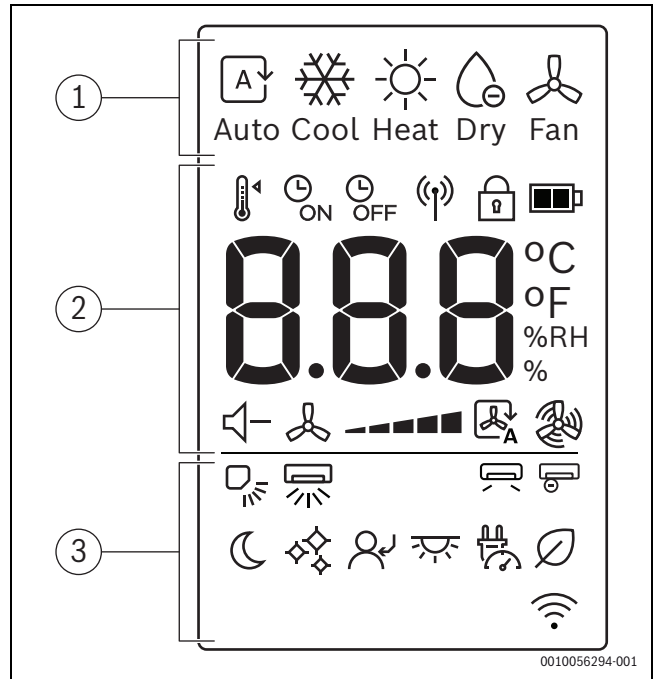

Pos.	Symbol	Forklaring
1		Driftsmodus: automatisk modus
		Driftsmodus: kjølemodus
		Driftsmodus: oppvarmingsmodus
		Driftsmodus: avfuktingsmodus
		Driftsmodus: viftemodus
2		Angi temperatur
		Timer PÅ
		Timer AV
		Signalsending
		Barnesikring
		Batterinivå
	°C / °F / %RH	Verdidisplay: viser innstilt temperatur, % relativ fuktighet, og timer.
		Stillemodus
		Viftehastighet
		Vifte automatiskmodus
		Vifte turbomodus

Pos.	Symbol	Forklaring	
3		Vertikal sving – automatisk	
		Horisontal sving – automatisk	
		Vind unngå meg	
		Superionisator	
		Sovemodus	
		iClean	
		Følg meg	
		LED display- og alarmsummer på/av	
		Strømkontroll	
		Sparemodus	
			Trådløs kontrollfunksjon display

Tab. 5 Symboler i displayet på fjernkontrollen

3.3 Bruke fjernkontrollen

Signalrekkevidden er 8 m. Gjenstander som står i veien, eller bruk av visse lysstoffrør i samme rom kan påvirke overføringen av signalet.

- ▶ Rett fjernkontrollen mot signalmottaksvinduet på apparatet, og trykk på ønsket knapp. Apparatet lager en pipelyd når det mottar et signal.

INSTRUKS

Den korrekte funksjonen til fjernkontrollen kan svekkes permanent.

- ▶ Ikke utsett fjernkontrollen for direkte sollys.
- ▶ Ikke la fjernkontrollen ligge i nærheten av en varmekilde.
- ▶ Beskytt fjernkontrollen mot fuktighet og støt.

3.4 Konnektivitet

For å koble til WLAN må du installere en IP-Gateway (tilbehør).

3.5 Innstilling hoveddriftsmodus

Slå enheten av/på

- ▶ Trykk på tasten for å slå enheten av eller på: Enheten starter i angitt driftsmodus.

Innstillinger kan også velges når enheten er slått av. Enheten lagrer innstillingene og opprettholder dem ved strømfeil.



Etter å ha blitt slått av forblir enheten i standby-modus. Intelligent av/på-teknologi gjør at den går over til automatisk strømsparemodus når den er i standby-modus (1 W standby).

Automatisk modus

I automatisk modus skifter enheten automatisk mellom oppvarmings- og kjølemodus for å opprettholde ønsket temperatur.

- ▶ Trykk på tasten gjentatte ganger til vises i displayet.
- ▶ Velg ønsket temperatur med tastene og .



Viftehastigheten kan ikke justeres i automatisk drift.

Kjølemodus

- ▶ Trykk på tasten gjentatte ganger til vises i displayet.
- ▶ Velg ønsket temperatur med tastene og .
- ▶ Trykk på tasten til ønsket lufthastighet er nådd.

Viftemodus

- ▶ Trykk på tasten gjentatte ganger til vises i displayet.
- ▶ Trykk på tasten til ønsket viftehastighet er nådd.



Temperaturen kan ikke justeres eller vises i viftemodus.

Avfuktingsmodus

- ▶ Trykk på tasten gjentatte ganger til vises i displayet.



Viftehastigheten kan ikke justeres eller vises i Avfuktingsmodus.

Oppvarmingsmodus

- ▶ Trykk på tasten gjentatte ganger til vises i displayet.
- ▶ Still inn ønsket temperatur med tastene og .
- ▶ Trykk på tasten til ønsket viftehastighet er nådd.



Hvis utetemperaturen er veldig lav, vil ikke varmekapasiteten til airconditionanlegget ikke være tilstrekkelig. Vi anbefaler å koble til ekstra varmekilder.

3.6 Stille inn timeren

Innkoblings- og utkoblingstipere kan stilles inn fra 0 til 24 timer, og trinnvis med 30 minutter for de første 10 timene og deretter i trinn på 1 time. Timeren avbryter hvis 0 timer angis.

Stille inn innkoblingstimeren

- ▶ Trykk på tasten til symbolet vises.
- ▶ Trykk på tasten eller for å angi den ønskede tiden. Innstillingen registreres etter kort tid.

Stille inn utkoblingstimeren

- ▶ Trykk på tasten til symbolet vises.
- ▶ Trykk på tasten eller for å angi den ønskede tiden. Innstillingen registreres etter kort tid.

Avbryte timeren

- ▶ Velg den respektive timeren med tasten .
- ▶ Angi 0,0 timer. Timeren avbryter etter kort tid.

Kombinere timere

De begge timerne kan stilles inn samtidig. Hver timer kan programmeres slik at den aktiveres før den andre.

- ▶ Still inn innkoblings- og utkoblingstimeren. Innstillingene kombineres automatisk.

Gjeldende klokkeslett	Kl. 13.00
Innstilling av innkoblings-timer	4,0 t
Innstilling av utkoblings-timer	8,5 t
Innkoblingstid	Kl. 17.00
Utkoblingstid	Kl. 21.30

Tab. 6 Eksempel



Inn- og utkoblingstimerne kan ikke programmeres til å kjøre apparatet med ulike temperaturer eller andre innstillinger.

3.7 Hovedsakelige driftsfunksjoner

3.7.1 Stille inn svingfunksjonen

INSTRUKS

Når spjeldet er i laveste posisjon under avkjølingsmodus over lengre tid, kan det dannes kondens. Manuell justering av spjeldet kan føre til feil.

- ▶ Bruk bare fjernkontrollen til å justere spjeldet.

Svingfunksjonen kan aktiveres i vertikal og horisontal posisjon (→ 2).

Automatisk vertikal svingmodus (opp/ned)

- ▶ Trykk på tasten .
- Fjernkontrollen viser symbolet .

Avbryte automatisk vertikal svingmodus:

- ▶ Trykk på tasten  igjen.

Automatisk horisontal svingmodus (venstre/høyre)

- ▶ Hold inne tasten  i to sekunder for å aktivere automatisk horisontal svingmodus.

Fjernkontrollen viser symbolet .

Avbryte automatisk horisontal svingmodus:





- ▶ Hold inne tasten  igjen i to sekunder.



Når du slått på enheten, vil spjeldet automatisk gå til tidligere vinkel.

3.7.2 Endring over display og alarmsummer (Mute mode)

For å slå av eller på displayet på innendørsenheten og alarmsummeren:

- ▶ Trykk på tasten  gjentatte ganger eller tastene ,  til  ikonet vises.
- ▶ Bekreft valget med tasten **Ok**.

For å vise nåværende romtemperatur:

- ▶ Hold inne tasten **Stille** i fem sekunder.

For å vise angitt temperatur:



- ▶ Hold inne tasten **Stille** i fem sekunder til.

3.7.3 Funksjon for energisparing

Følgende funksjon for energisparing¹⁾ kan velges på enheten:

Lagre

Enheden reduserer automatisk energiforbruket mens den opprettholder ønsket romtemperatur.

- ▶ Trykk på tasten  for å aktivere denne funksjonen.
- Fjernkontrollen viser symbolet .



Funksjonen **Lagre** kan bare velges i avkjølings- og oppvarmingsmodus.

Ved å trykke på tasten , stopper **lagringen**.

3.7.4 Silent mode

Denne funksjonen²⁾ reduserer støy fra innendørs- og utendørsenheten når den er i drift. Dette er spesielt nyttig om natta hvis du må ta hensyn til naboer.

- ▶ Trykk på tasten **Stille** for å aktivere denne funksjonen.
- Fjernkontrollen viser symbolet .

Deaktivere funksjonen:

- ▶ Trykk på tasten **Stille** igjen.
- Symbolet  på fjernkontrollen forsvinner.







Viftehastigheten på innendørsenheten reduseres til laveste nivå. Ved å sette høyere viftehastighet på utendørsenheten deaktiveres funksjonen stille modus.

Når enheten er i stille modus, kan det hende at du ikke når ønsket kjøle-/oppvarmingskapasitet fordi kompressoren på utendørsenheten går på lav frekvens.

3.7.5 Wind avoid me (Indirect airflow function)

Denne funksjonen³⁾ hindrer direkte luftstrøm på kroppen.

- ▶ Trykk på tasten  gjentatte ganger eller tastene ,  til  ikonet vises.
- ▶ Bekreft valget med tasten **Ok**.



Denne funksjonen er bare tilgjengelig i avkjølingsmodus, avfuktingsmodus og viftemodus.

3.7.6 Turbokjøling/turbooppvarming

Når turbokjøling/turbooppvarming er aktiv, går innendørsenheten på maksimal styrke i 30 min for å varme eller kjøle ned rommet raskt.

- ▶ Turbokjøling: Slå på kjølemodus, og trykk på tasten **Turbo**.
 - ▶ Turbooppvarming: Slå på varmemodus, og trykk på tasten **Turbo**.
- Fjernkontrollen viser symbolet .

Deaktivere funksjonen:





- ▶ Trykk på tasten **Turbo** igjen.
- Symbolet  på fjernkontrollen forsvinner.



Funksjonen kan bare velges i avkjølings- og oppvarmingsmodus.

iClean

Enheden har en selvrensende funksjon⁴⁾ for varmeveksleren på innendørsdelen. Selvrensfunksjonen fjerner støv, mugg og fett som kan føre til ubehagelig lukt. Dette fungerer ved automatisk frysing, rask opp-tining av frost, og så bruk av varmluft for å tørke varmeveksleren og fjerner slik effektivt disse urenheterne.

- ▶ Trykk på tasten  gjentatte ganger eller tastene ,  til  ikonet vises.
- ▶ Bekreft valget med tasten **Ok**.



CL vises på displayet på innendørsenheten når selvrensen er i gang. Selvrensen avslutter automatisk etter 20 til 45 minutter.

1) Funksjonen for energisparing er ikke tilgjengelig i Multisplit-systemet.

2) Funksjonen Silent mode er ikke tilgjengelig i Multisplit-systemet.

3) Funksjonen Wind avoid me er ikke tilgjengelig i Multisplit-systemet.

4) Funksjonen iClean er ikke tilgjengelig i Multisplit-funksjonen.

3.7.7 Frostsikring (8 °C Heating)

Frostsikringen kan aktiveres for å holde romtemperaturen på et minimum på 8 °C.

- ▶ I oppvarmingsmodus trykker du på tasten **▼** to ganger på ett sekund. Enheten forblir avslått til temperaturen synker under 8 °C.

Deaktivere funksjonen:

- ▶ Trykk på tasten  ,  eller hvilken som helst annen tast.



Fp vises i displayet på innendørsenheten når frostsikringsfunksjonen er aktiv.

3.7.8 Barnesikringsfunksjon

Tastene på fjernkontrollen kan låses med barnesikring.

For å aktivere funksjonen:



- ▶ Hold inne tastene **Turbo** og **Sove** samtidig i fem sekunder. Fjernkontrollen viser symbolet .

For å deaktivere funksjonen:

- ▶ Hold inne tastene **Turbo** og **Sove** samtidig i tre sekunder. Symbolet  på fjernkontrollen forsvinner.

Super ionizer (Fresh air function)

Når denne funksjonen velges, får en intern komponent i innendørsenheten strøm, og ioner vil spres i rommet for å motvirke luftbåren forurensning som mugg, virus og allergener, noe som gir bedre luftkvalitet innendørs.

- ▶ Trykk på tasten  for å aktivere denne funksjonen. Fjernkontrollen viser symbolet .

Deaktivere funksjonen:



- ▶ Trykk på tasten  igjen.

3.7.9 Strømkontroll

Følgende strømkontroll¹⁾ alternativer er tilgjengelige. To av strømkontrollalternativene kan velges for å redusere energiforbruket på apparatet:

- **Strømkontroll** (100 %): normal drift (avslutte strømkontrollfunksjon)
- **Strømkontroll** (75 %): reduserer strømforbruket med 25 %
- **Strømkontroll** (50%): reduserer strømforbruket med 50 %



For å velge ønsket alternativ til strømkontroll:

- ▶ Trykk på tasten  gjentatte ganger eller tasten **▲**, **▼** til  vises.
- ▶ Bekreft med tasten **Ok**.
- ▶ Trykk på tasten **▲** og **▼** og velg ønsket strømkontrollnivå (100 %, 75 %, 50 %).
- ▶ Bekreft med tasten **Ok**.



Funksjonen **Strømkontroll** kan bare velges i avkjølingsmodus.

3.8 Andre funksjoner

- ▶ Trykk på tasten **Set**.
- ▶ Velg funksjonen med tasten **St** eller tasten **▲**, **▼**.
 -  = hvilemodus-funksjon
 -  = følg-meg-funksjon
 -  = trådløs styrefunksjon
- ▶ Bekreft valget med tasten **OK**.

Avslutte funksjonen:

- ▶ Gjenta trinnene over.

3.8.1 Sovemodus

Meningen med denne funksjonen er å spare strøm på tomgang. Etter én time varmer eller avkjøler apparatet mindre intenst. For å gjøre dette endres angitt temperatur med 1 °C. Etter to timer endres angitt temperatur med ytterligere 1 °C. Deretter blir den værende på den nye temperaturen.

For å aktivere funksjonen:

- ▶ Trykk på tasten **Sove**. Fjernkontrollen viser symbolet .

For å deaktivere funksjonen:



- ▶ Trykk på sovetasten igjen etter åtte timers drift i hvilemodus. Symbolet  på fjernkontrollen forsvinner.



Denne funksjonen er ikke tilgjengelig i avfuktings- eller viftemodus.

3.8.2 Følg meg-funksjon (Follow me)

Funksjonen aktiverer fjernkontrollen på aktuelt sted for å måle temperaturen med intervaller på tre minutter. Innendørsenheten refererer nå til disse målingene.



- ▶ Trykk på tasten  gjentatte ganger eller tasten **▲** og **▼** til ikonet  vises.
- ▶ Bekreft valget med tasten **Ok**.



Følg meg-funksjonen er bare tilgjengelig i avkjølingsmodus, oppvarmingsmodus og automatisk modus.

Trådløs kontrollfunksjon

Meningen med denne funksjonen er å etablere en kobling via WLAN. Hvis enheten ikke viser funksjonen:

- ▶ Trykk på tasten  gjentatte ganger eller på tasten **▲** og **▼** til  vises.
- ▶ Bekreft valget med tasten **Ok**.

1) Funksjonen for strømkontroll er ikke tilgjengelig i Multisplit-systemet.

4 Feilretting

4.1 Feil ved visningen (Self diagnosis function)

Hvis det oppstår en feil under drift, blinker LED-lysene i lengre tid eller displayet viser en feilkode (f.eks. EH 02).

Hvis en feil vedvarer i over 10 minutter:

- ▶ Koble fra spenningsforsyningen i kort tid og slå på innedelen igjen.

Hvis en feil ikke kan løses:

- ▶ Kontakt kundeservice, og oppgi feilkode og apparatdata.

4.2 Feil uten indikator

Hvis det oppstår feil under drift som ikke kan løses:

- ▶ Ring kundeservice og forklar feilen og apparatdata.

Feil	Mulig årsak
Innedelens effekt er for svak.	Den angitte temperaturen er for høy eller lav.
	Luftfilteret er tilsmusset og må rengjøres.
	Ugunstig påvirkning fra omgivelsene på innedelen, f.eks. på grunn av hindre foran apparatens luftåpninger, på grunn av åpne dører/vinduer eller på grunn av kraftige varmekilder i rommet.
	Den støyreduerte driften er aktivert og forhindrer bruk av den fullstendige effekten.
Innedelen slås ikke på.	Innedelen er utstyrt med en beskyttelsesmekanisme mot overlast. Det kan ta 3 minutter før en ny start av innedelen er mulig.
	Fjernkontrollens batterier er tomme.
	Timeren er slått på.
Driftsmodus skifter fra kjøling eller oppvarming til viftedrift.	Innedelen endrer driftsmodus for å unngå frost.
	Den angitte temperaturen er foreløpig nådd.
Innedelen produserer hvit tåke.	I fuktige regioner kan en stor temperaturforskjell mellom romluften og klimatisert luft forårsake hvit tåke.
Innedelen og utedelen produserer hvit tåke.	Hvis oppvarmingsdriften kjører direkte etter automatisk avriming, kan hvit tåke oppstå som følge av den økte luftfuktigheten.
Innedelen og utedelen forårsaker støy.	En brusende lyd i innedelen kan oppstå når luftstrømgitteret tilbakestiller posisjonen sin.
	En stille, hvesende lyd er vanlig under drift. Den forårsakes av det strømmende kuldemediet.
	En hvinende lyd kan oppstå, siden apparatets metall- og plastdeler utvides eller trekkes sammen under oppvarming/kjøling.
	Utedelen produserer forskjellige ytterligere lyder under drift som er normale.
Innedelen og utedelen slipper ut støv.	Ved lengre driftsstans kan støv samles opp i apparatene når disse ikke dekkes til.
Vond lukt under drift.	Vond lukt fra luften kan trenge inn i apparatene fra luften og spres videre.
	Luftfiltrene kan ha mugg og må rengjøres.
Utedelens vifte kjører ikke kontinuerlig.	Viften reguleres forskjellig for en optimal drift.
Driften er uregelmessig eller uforutsigbar eller innedelen reagerer ikke.	Interferens fra basestasjoner eller eksterne signalforsterkere kan påvirke innedelen. <ul style="list-style-type: none"> ▶ Koble innedelen fra strømforsyning i kort tid og start den på nytt.
Luftbaffel eller luftstrømlamell beveger seg ikke riktig.	Luftbaffel eller luftstrømlamell ble justert for hånd eller ikke montert riktig.
	▶ Slå av innedelen og kontroller om komponentene er klikket riktig på plass.
	▶ Slå på innedelen.

Tab. 7

5 Vedlikehold



FORSIKTIG

Fare pga. elektrisk støt eller bevegelige deler

- ▶ Koble fra strømforsyningen før alt vedlikeholdsarbeid.
- ▶ Vedlikeholdstrinn som ikke er oppført her, skal kun gjennomføres av autorisert installatør.

5.1 Skifte ut batterier

Du trenger 2 AAA-batterier. Det anbefales ikke å bruke oppladbare batterier.

- ▶ Fjern batteridekselet (→ figur 3).
- ▶ Sett inn de nye batteriene og sørg for at polene vender riktig vei.
- ▶ Sett på dekslet på batterirommet igjen.

5.2 Rengjøre apparatet og fjernkontrollen

INSTRUKS

Apparatskader på grunn av feilaktig rengjøring!

- ▶ Ikke sprut eller hell på vann.
- ▶ Ikke bruk varmt vann, skuremidler eller sterke løsemidler.
- ▶ Tørk av innedelen og fjernkontrollen med en myk klut for å rengjøre dem.
- ▶ Utedelen skal kun rengjøres av autorisert installatør.

5.3 Rengjør luftfilter

INSTRUKS

Luftfilteret kan deformeres i direkte sollys.

- ▶ Ikke utsett luftfilteret for direkte sollys.

Rengjør luftfilteret annenhver uke, samt før og etter lengre driftsstans.

- ▶ Slå av innedelen.
- ▶ Brett det øvre dekselet på innedelen opp.
- ▶ Skyv luftfilteret opp og trekk det ut (→ figur 4).
- ▶ Fjern de små luftfiltrene hvis disse er tilgjengelige (→ figur 1, [2]).
- ▶ Rengjør de små luftfiltrene med en håndsuger.
- ▶ Vask det store luftfilteret med varmt vann og et skånsomt rengjøringsmiddel og la det tørke i skyggen.
- ▶ Fest de små luftfiltrene og det store luftfilteret igjen.

5.4 Lengre driftsstans

Før lengre driftsstans:

- ▶ Rengjør luftfiltrene.
- ▶ Aktiver selvrens av innedelen med tasten **Clean**.
- ▶ Slå på viftedriften etter selvrens til innedelen er tørr.
- ▶ Slå av innedelen og koble den fra strømforsyningen.
- ▶ Ta batteriene ut av fjernkontrollen.
- ▶ Beskytt apparatene mot støv.

5.5 Manuell drift

INSTRUKS

Apparatskade som følge av uforskriftsmessig drift

Den manuelle driften er ikke egnet for kontinuerlig bruk.

- ▶ Må kun brukes til tester eller i nødtilfeller.
- ▶ Må kun brukes i kort tid.
- ▶ Slå av innedelen.
- ▶ Brett det øvre dekselet på innedelen opp.
- ▶ Trykk på tasten for den manuelle kjøledriften med en tynn gjenstand:
 - Trykk én gang: Automatisk drift tvinges.
 - Trykk to ganger: Kjøledrift tvinges.
 - Trykk tre ganger: Innedelen slås av.
- ▶ Bruk fjernkontrollen til å gjenopprette den normale driften.

6 Miljøvern og kassering

Miljøvern er et grunnleggende bedriftsprinsipp for Bosch-gruppen. For oss er produktenes kvalitet, driftsøkonomi og miljøvern likestilte målsetninger. Lover og forskrifter angående miljøvern overholdes konsekvent.

Med hensyn til økonomiske aspekter tar vi i bruk best mulig teknikk og materiale for å beskytte miljøet.

Emballasje

Når det gjelder emballasje samarbeider vi med de spesifikke gjenvinnings-systemene i de forskjellige landene som garanterer optimal gjenvinning. Alle emballasjematerialer som brukes, er miljøvennlige og kan gjenvinnes.

Gammelt apparat

Gamle apparater inneholder verdifulle materialer som kan gjenvinnes. De forskjellige delene er lette å skille. Plast er merket. Dermed kan de forskjellige delene kildesorteres og leveres til gjenvinning eller avfallsbehandling.

Elektrisk og elektronisk avfall



Dette symbolet betyr at produktet ikke skal kastes sammen med annet avfall, men må leveres til behandling, innsamling, resirkulering og kassering på innsamlingspunkter for avfall.

Symbolet gjelder for land med forskrifter for elektronisk avfall, f.eks. "Europeisk direktiv 2012/19/EF om avfall fra elektrisk og elektronisk utstyr". Denne forskriften definerer de generelle forholdene som gjelder retur og resirkulering av gamle elektroniske enheter i de enkelte landene.

Siden elektroniske apparater kan inneholde farlige stoffer, må de resirkuleres på en forsvarlig måte for å minimere mulige miljøskader og fare for menneskers helse. Gjenvinning av elektronisk avfall bidrar også til å bevare naturressursene.

For mer informasjon om miljøvennlig avhending av elektrisk og elektronisk utstyr kan du kontakte de ansvarlige lokale myndighetene, avfalls-selskapet ditt eller forhandleren der du kjøpte produktet.

Mer informasjon finner du her:

www.bosch-homecomfortgroup.com/en/company/legal-topics/wEEE/

Batterier

Batteriene skal ikke kastes i husholdningsavfall. Brukte batterier må leveres til lokale oppsamlingssteder.

Kuldemedia R32



Apparatet inneholder en fluorert drivhusgass R32 (drivhuspotensial 675¹⁾) med lav brennbarhet og lav giftighet (A2L eller A2).

Innholdsmengden er angitt på typeskiltet på utedelen.

Kuldemedier utgjør en fare for miljøet og må samles inn og kasseres separat.

7 Retningslinjer for personvern



Vi, **Bosch Thermotechnology Ltd., Cotswold Way, Warndon, Worcester, WR4 9SW, Storbritannia**,

behandler produkt- og installasjonsinformasjon, tekniske data og tilkoblingsdata, kommunikasjonsdata, produktregistrerings- og kundehistorikkdata for å kunne levere produktfunksjonalitet (art. 6 (1) setning

1 (b) GDPR / UK GDPR), for å oppfylle vår plikt til produktovervåking og av hensyn til produktsikkerhet (art. 6 (1) setning 1 (f) GDPR / UK GDPR), for å ivareta våre rettigheter i forbindelse med garanti- og produktregistreringsspørsmål (art. 6 (1) setning 1 (f) GDPR / UK GDPR) og for å analysere distribusjonen av produktene våre og for å gi individualisert informasjon og tilbud knyttet til produktet (art. 6 (1) setning 1 (f) GDPR / UK GDPR). For å kunne levere tjenester som salgs- og markedsførings-tjenester, kontraktshåndtering, betalingshåndtering, programmering, datahosting og hotline-tjenester kan vi gi oppdrag til og overføre data til eksterne tjenesteleverandører og/eller Bosch tilknyttede virksomheter. I noen tilfeller, men bare hvis det er sikret tilstrekkelig databeskyttelse, kan personopplysninger overføres til mottakere utenfor Det europeiske økonomiske samarbeidsområdet og Storbritannia. Ytterligere informasjon gis på forespørsel. Du kan kontakte vårt personvernombud under: Data Protection Officer, Information Security and Privacy (C/ISP), Robert Bosch GmbH, Postfach 30 02 20, 70442 Stuttgart, TYSKLAND.

Du har rett til når som helst å protestere mot behandling av personopplysningene dine som er basert på art. 6 (1) setning 1 (f) GDPR / UK GDPR. For å utøve dine rettigheter, vennligst kontakt oss via **privacy.ttgb@bosch.com** For å finne mer informasjon, vennligst følg QR-koden.

1) på grunnlag av vedlegg I i Europaparlamentets og rådets forordning (EU) nr. 517/2014 av 16. april 2014.

Spis treści

1	Objaśnienie symboli i wskazówki dotyczące bezpieczeństwa	175
1.1	Objaśnienie symboli	175
1.2	Ogólne zalecenia bezpieczeństwa	175
1.3	Wskazówki dot. niniejszej instrukcji	176
1.4	Ważna uwaga dla regionu skandynawskiego	176
2	Informacje o produkcie	176
2.1	Deklaracja zgodności	176
2.2	Dane techniczne pilota zdalnego sterowania	176
2.3	Użytkowanie z klimatyzatorem typu multi split	176
3	Obsługa	177
3.1	Przegląd jednostki wewnętrznej	177
3.2	Przegląd pilota zdalnego sterowania	177
3.3	Zastosowanie pilota zdalnego sterowania	178
3.4	Łączność	178
3.5	Ustawianie głównego trybu pracy	178
3.6	Ustawianie zegara sterującego	178
3.7	Działanie funkcji podstawowych	179
3.7.1	Funkcja zmiany kąta otwarcia żaluzji	179
3.7.2	Przełączanie wyświetlacza i brzęczyka alarmowego (Mute mode)	179
3.7.3	Funkcja oszczędności energii	179
3.7.4	Silent mode	179
3.7.5	Wind avoid me (funkcja ochrony przed bezpośrednim nawiewem)	179
3.7.6	Szybkie chłodzenie / szybkie ogrzewanie	180
3.7.7	Ochrona przed zamrażaniem (8 °C Heating)	180
3.7.8	Funkcja zabezpieczenia przed dziećmi	180
3.7.9	Regulacja mocy	180
3.8	Pozostałe funkcje	180
3.8.1	Tryb snu	180
3.8.2	Funkcja Follow me (Follow me)	181
4	Usuwanie usterek	181
4.1	Usterki wskazywane na wyświetlaczu (Self diagnosis function)	181
4.2	Usterki bez wskazania	181
5	Konserwacja	182
5.1	Wymiana baterii	182
5.2	Czyszczenie urządzenia i pilota zdalnego sterowania	182
5.3	Czyszczenie filtra powietrza	182
5.4	Dłuższe wyłączenie z eksploatacji	182
5.5	Tryb ręczny	182
6	Ochrona środowiska i utylizacja	183
7	Informacja o ochronie danych osobowych	183

1 Objąsnienie symboli i wskazówki dotyczące bezpieczeństwa

1.1 Objąsnienie symboli

Wskazówki ostrzegawcze

We wskazówkach ostrzegawczych zastosowano hasła ostrzegawcze oznaczające rodzaj i ciężar gatunkowy następstw zaniechania działań zmierzających do uniknięcia niebezpieczeństwa.

Zdefiniowane zostały następujące wyrazy ostrzegawcze używane w niniejszym dokumencie:

NIEBEZPIECZEŃSTWO

NIEBEZPIECZEŃSTWO oznacza poważne ryzyko wystąpienia obrażeń ciała zagrażających życiu.

OSTRZEŻENIE

OSTRZEŻENIE oznacza możliwość wystąpienia ciężkich obrażeń ciała, a nawet zagrożenie życia.

OSTROŻNOŚĆ

OSTROŻNOŚĆ oznacza ryzyko wystąpienia obrażeń ciała w stopniu lekkim lub średnim.





WSKAZÓWKA

WSKAZÓWKA oznacza ryzyko wystąpienia szkód materialnych.

Ważne informacje



Ważne informacje, które nie zawierają ostrzeżeń przed zagrożeniami dotyczącymi osób lub mienia, oznaczono symbolem informacji przedstawionym obok.

Symbol	Znaczenie
	Ostrzeżenie przed substancjami łatwopalnymi: Czynnik chłodniczy R32 zastosowany w tym produkcie jest gazem o niskiej palności i niskiej toksyczności (A2L lub A2).
	Podczas wykonywania prac montażowych i konserwacyjnych nosić rękawice ochronne.
	Konserwację przy uwzględnieniu wskazówek zawartych w instrukcji konserwacji powinien wykonywać odpowiednio wykwalifikowany pracownik.
	Podczas eksploatacji przestrzegać wskazówek zawartych w instrukcji obsługi.

Tab. 1

1.2 Ogólne zalecenia bezpieczeństwa

Wskazówki dla grupy docelowej

Niniejsza instrukcja obsługi jest skierowana do użytkowników instalacji klimatyzacyjnej. Należy przestrzegać wskazówek zawartych we wszystkich instrukcjach dotyczących instalacji. Ignorowanie tych wskazówek grozi uszkodzeniami materialnymi i urazami cielesnymi ze śmiercią włącznie.

- ▶ Przed obsługą należy przeczytać instrukcje obsługi wszystkich komponentów instalacji i zachować je.
- ▶ Postępować zgodnie ze wskazówkami dotyczącymi bezpieczeństwa oraz ostrzegawczymi.

⚠ Zastosowanie zgodne z przeznaczeniem

Jednostka wewnętrzna jest przeznaczona do montażu w obudowie z przyłączem do jednostki zewnętrznej i innych komponentów systemowych, np. sterowników.

Jednostka zewnętrzna jest przeznaczona do montażu poza budynkiem z przyłączem do jednej lub kilku jednostek wewnętrznych i innych komponentów systemowych, np. sterowników.

Instalacja klimatyzacyjna jest przeznaczona wyłącznie do użytku komercyjnego/prywatnego w miejscach, gdzie odchylenia temperatury od ustawionej wartości zadanej nie doprowadzą do szkód dla istot żywych lub materiałów. Instalacja klimatyzacyjna nie jest przeznaczona do dokładnego ustawiania i utrzymywania żądanej wilgotności bezwzględnej.

Jakiegokolwiek inne użytkowanie jest uważane za niezgodne z przeznaczeniem. Szkody powstałe w wyniku nieprawidłowego użytkowania urządzenia są wyłączone z odpowiedzialności producenta.

W przypadku montażu w miejscach nietypowych (jak np. garaż podziemny, pomieszczenia techniczne, balkon i różne powierzchnie półotwarte):

- ▶ W pierwszej kolejności przestrzegać wymagań co do miejsca instalacji podanych w dokumentacji technicznej.

⚠ Ogólne niebezpieczeństwa ze strony czynnika chłodniczego

- ▶ Niniejsze urządzenie jest napełnione czynnikiem chłodniczym. Gaz chłodniczy podczas kontaktu z ogniem może powodować powstawanie trujących gazów.
- ▶ Regularnie zlecać uprawnionej firmie instalacyjnej przeprowadzenie przeglądu instalacji i jej konserwację.
- ▶ W przypadku podejrzenia wycieku czynnika chłodniczego dokładnie przewietrzyć pomieszczenie i zawiadomić autoryzowaną firmę instalacyjną.

⚠ Przebudowa i naprawy

Nieprawidłowe wykonanie modyfikacji instalacji klimatyzacyjnej może spowodować szkody osobowe i/lub szkody materialne.

- ▶ Prace mogą być wykonywane wyłącznie przez autoryzowane firmy instalacyjne.
- ▶ Nie wprowadzać żadnych modyfikacji w jednostce zewnętrznej, wewnętrznej ani w innych częściach instalacji klimatyzacyjnej.
- ▶ Przed przystąpieniem do jakichkolwiek prac konserwacyjnych odłączyć instalację klimatyzacyjną od zasilania elektrycznego.

⚠ Wskazówki dotyczące obsługi instalacji

Nieprawidłowe zastosowanie instalacji klimatyzacyjnej może mieć negatywny wpływ na zdrowie.

- ▶ Nie wystawiać ciała na długotrwałe, bezpośrednie działanie strumienia powietrza.
- ▶ W przypadku niemowląt, dzieci, osób starszych, obłożnie chorych lub z niepełnosprawnością upewnić się, że temperatura jest odpowiednia dla znajdujących się w pomieszczeniu osób.
- ▶ Pod żadnym pozorem nie wprowadzać w urządzenie żadnych przedmiotów, ponieważ mogłoby to spowodować obrażenia ciała.

Nieprawidłowa obsługa urządzenia może prowadzić do obniżenia wydajności, uszkodzenia urządzenia i powstania szkód osobowych.

- ▶ Nie blokować wlotów i wylotów powietrza.
- ▶ Na czas pracy urządzenia zamykać okna i drzwi.
- ▶ Chronić jednostkę wewnętrzną przed dostaniem się do niej wody.
- ▶ Stelaż montażowy jednostki zewnętrznej regularnie sprawdzać pod kątem zużycia i stabilnego zamocowania.

- ▶ Nie dociągać jednostkami zewnętrzną, np. przedmiotami lub osobami.
- ▶ Kurz, opary i wilgoć w pomieszczeniu zainstalowania jednostki wewnętrznej utrzymywać na minimalnym poziomie.
- ▶ Nie stosować w pobliżu urządzenia żadnych gazów łatwopalnych, np. w spreju.
- ▶ W przypadku stwierdzenia jakichkolwiek nieprawidłowości urządzenia klimatyzacyjnego (np. zapach spalenizny, uszkodzony kabel), natychmiast zatrzymać jego eksploatację i odłączyć od zasilania elektrycznego.

⚠ Bezpieczeństwo elektrycznych urządzeń do użytku domowego itp.

Aby uniknąć zagrożeń powodowanych przez urządzenia elektryczne, należy przestrzegać następujących przepisów normy EN 60335-1:

„Urządzenie może być używane przez dzieci od 8 roku życia oraz osoby o ograniczonych zdolnościach fizycznych, sensorycznych lub umysłowych lub osoby niemające odpowiedniego doświadczenia i wiedzy, jeśli są one pod nadzorem lub zostały poinstruowane pod kątem bezpiecznego użycia urządzenia oraz znają wynikające z tego niebezpieczeństwa. Urządzenie nie może być używane przez dzieci do zabawy. Czyszczenie i konserwacja wykonywana przez użytkownika nie mogą być przeprowadzane przez dzieci bez nadzoru.“

„Aby uniknąć zagrożeń, uszkodzony przewód zasilania sieciowego musi być wymieniony przez producenta, serwis techniczny lub wykwalifikowanego specjalistę.“

1.3 Wskazówki dot. niniejszej instrukcji

Ilustracje zostały zebrane na końcu instrukcji. W tekście zawarto odnośniki do ilustracji.

W zależności od modelu produkty mogą wyglądać inaczej niż przedstawiono na ilustracjach.

1.4 Ważna uwaga dla regionu skandynawskiego

Produkt nie jest zaprojektowany z myślą o ogrzewaniu w regionie skandynawskim. Zastosowanie zgodne z przeznaczeniem to chłodzenie.

2 Informacje o produkcie

2.1 Deklaracja zgodności

Konstrukcja i charakterystyka robocza tego wyrobu spełniają wymagania europejskie i krajowe.

 Oznakowanie CE wskazuje na zgodność produktu z wszelkimi obowiązującymi przepisami prawnymi UE, przewidującymi umieszczenie oznakowania CE na produkcie.

Pełny tekst deklaracji zgodności UE dostępny jest w internecie: www.bosch-homecomfort.pl.

2.2 Dane techniczne pilota zdalnego sterowania

Zasilanie elektryczne	2 baterie AAA
Zasięg sygnału	8 m
Dopuszczalna temperatura otoczenia	-5 °C ... 60 °C

Tab. 2

2.3 Użytkowanie z klimatyzatorem typu multi split

Jednostkę wewnętrzną można użytkować w systemie z klimatyzatorem typu multi split. W takim przypadku wyłączone są następujące funkcje:

- funkcje oszczędności energii **Save** i **regulacja mocy**
- samooczyszczanie (iClean)
- tłumienie hałasu (Silent mode)
- Tryb ręczny
- Wykrywanie wycieków czynnika chłodniczego

- automatyczny tryb energooszczędny w trybie czuwania (1 W standby)

i
 Jednostka CL3200iM W 20 E jest dostępna tylko w systemie typu mult split (CL5000M).

3 Obsługa

3.1 Przegląd jednostki wewnętrznej

Legenda do rys. 1:

- [1] Pokrywa górna
- [2] Miejsce na mały filtr
- [3] Filtr powietrza
- [4] Tylna strona wyświetlacza
- [5] Przycisk trybu ręcznego
- [6] Żaluzja regulacji kierunku nawiewu

Wyświetlacz jednostki wewnętrznej

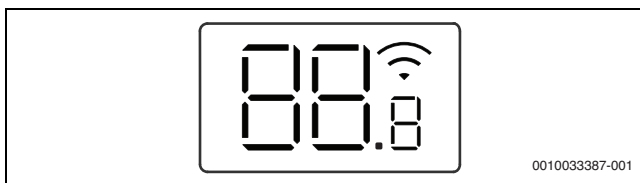

Symbol	Objaśnienie
Liczba	Wskaźnik temperatury
	Połączenie WLAN ¹⁾ jest aktywny.
ON	Wskazanie wyświetlane przy włączonych niektórych funkcjach. W przypadku wyłączonej jednostki wewnętrznej wskazuje aktywny czas do włączenia.
OF	Wskazanie wyświetlane przy wyłączonych niektórych funkcjach.
dF	Automatyczne odmrażanie aktywne
FP	Ochrona przed zamarzaniem aktywna: Jednostka wewnętrzna utrzymuje temperaturę pomieszczenia na poziomie co najmniej 8 °C.
CL	Funkcja samoczyszczenia aktywna (iClean)
Ex, Px, Fx	Kod usterki („x” oznacza dowolną cyfrę).

1) Możliwe wyłączenie z osprzętem w postaci bramy sieciowej IP.

Tab. 3 Symbole na wyświetlaczu

3.2 Przegląd pilota zdalnego sterowania

Przyciski na pilocie zdalnego sterowania

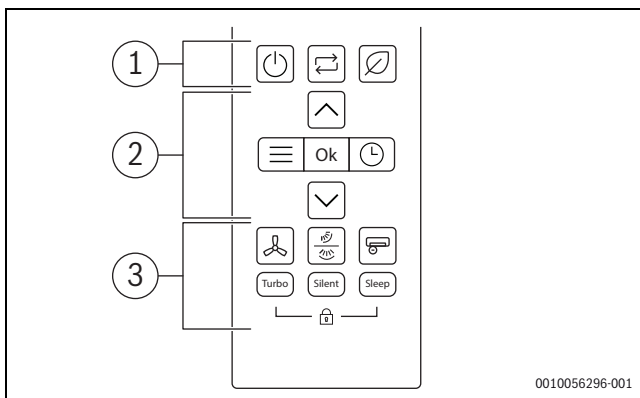







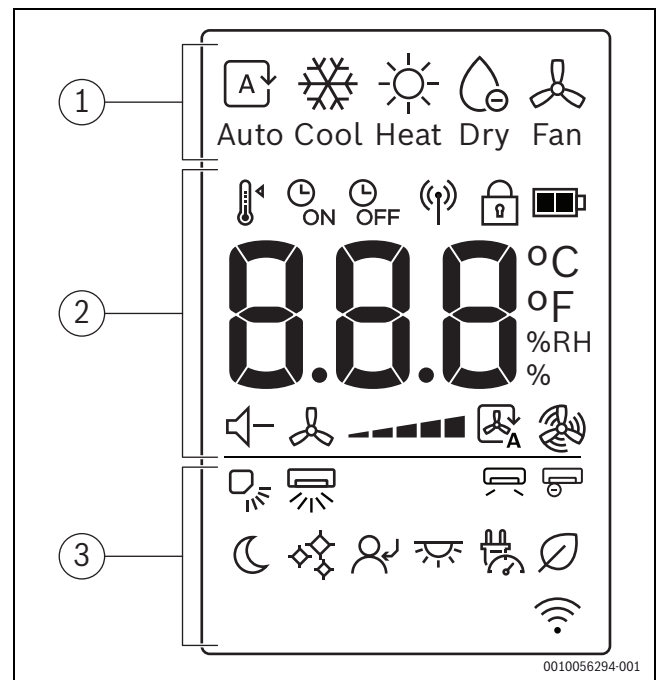













Poz.	Przycisk	Funkcja
1		Przełącznik wł./wył.
		Pozwala ustawić tryb pracy
		Save
2		Menu
	Ok	Potwierdzenie wyboru
		Włączanie zegara sterującego
		Zwiększanie temperatury
		Obniżanie temperatury
	3	
		Kąt otwarcia żaluzji pionowej/poziomej
		Superjonizator
	Turbo	Tryb szybki
	Silent	Tryb cichy
	Sleep (Sen)	Tryb snu
		Zabezpiecz. przed dziećmi

Tab. 4 Przyciski na pilocie zdalnego sterowania

Wyświetlacz pilota zdalnego sterowania



Poz.	Symbol	Objaśnienie
1		Tryb pracy: tryb automatyczny
		Tryb pracy: tryb chłodzenia
		Tryb pracy: tryb grzania
		Tryb pracy: tryb osuszania
		Tryb pracy: tryb nawiewu wentylatora

Poz.	Symbol	Objaśnienie	
2		Temperatura zadana	
		Zegar sterujący wł.	
		Zegar sterujący wył.	
		Wysyłanie sygnału	
		Zabezpiecz. przed dziećmi	
		Poziom naładowania baterii	
		Wskaźnik wartości: wskazuje temperaturę zadaną, % wilgotności względnej i zegar sterujący.	
		Tryb cichy	
		Prędkość wentylatora	
		Tryb automatyczny wentylatora	
		Tryb szybki wentylatora	
	3		Wachlowanie w pionie – tryb automatyczny
		Wachlowanie w poziomie – tryb automatyczny	
		Wind avoid me (ochrona przed nawiewem)	
		Superjonizator	
		Tryb snu	
		iClean	
		Follow me	
		Dioda LED wyświetlacza i brzęczyka alarmowego wł./wył.	
		Regulacja mocy	
		Save	
			Wskaźnik bezprzewodowego sterowania funkcją

Tab. 5 Symbole na wyświetlaczu pilota zdalnego sterowania

3.3 Zastosowanie pilota zdalnego sterowania

Zasięg sygnału wynosi 8 m. Obiekty znajdujące się na jego drodze lub stosowanie w tym samym pomieszczeniu niektórych świetlówek może wpływać na transmisję sygnału.

- ▶ Pilot zdalnego sterowania nakierować na okienko odbioru sygnału na urządzeniu i wcisnąć żądany przycisk. Urządzenie wyda dźwięk potwierdzający odbiór sygnału.

WSKAZÓWKA

Niezawodne działanie pilota zdalnego sterowania może być trwale zakłócone.

- ▶ Nie wystawiać pilota zdalnego sterowania na bezpośrednie działanie promieniowania słonecznego.
- ▶ Nie pozostawiać pilota zdalnego sterowania w pobliżu ogrzewania.
- ▶ Chronić pilota zdalnego sterowania przed wilgocią i uderzeniami.

3.4 Łączność

Połączenie WLAN wymaga instalacji bramy sieciowej IP (osprzęt dodatkowy).

3.5 Ustawianie głównego trybu pracy

Włączanie/wyłączanie jednostki

- ▶ Wcisnąć przycisk  w celu włączenia lub wyłączenia jednostki: Jednostka uruchamia się w ustawionym trybie pracy.





Ustawienia można wprowadzać także wtedy, gdy jednostka jest wyłączona. Jednostka zapisuje ustawienia i zachowuje je w przypadku awarii zasilania.



Po wyłączeniu jednostka pozostaje w trybie czuwania. Inteligentna technologia włączania i wyłączania umożliwia automatyczny tryb energooszczędny w trybie czuwania (1 W standby).

Tryb automatyczny





W trybie automatycznym jednostka automatycznie przełącza się między trybem grzania a chłodzenia w celu utrzymania żądanej temperatury.

- ▶ Naciskać przycisk , aż na wyświetlaczu pojawi się .
- ▶ Ustawić żadaną temperaturę przyciskami  i .





W trybie automatycznym nie można regulować prędkości wentylatora.

Tryb chłodzenia

- ▶ Naciskać przycisk , aż na wyświetlaczu pojawi się .
- ▶ Ustawić żadaną temperaturę przyciskami  i .
- ▶ Naciskać przycisk , aż do pojawienia się żądanej prędkości obiegu powietrza.



Tryb nawiewu wentylatora

- ▶ Naciskać przycisk , aż na wyświetlaczu pojawi się .
- ▶ Naciskać przycisk , aż do pojawienia się żądanej prędkości wentylatora.



Temperatury nie można regulować ani wyświetlać w trybie nawiewu wentylatora.





Tryb osuszania

- ▶ Naciskać przycisk , aż na wyświetlaczu pojawi się .



W trybie osuszania nie można regulować ani wyświetlać prędkości wentylatora.

Tryb grzania

- ▶ Naciskać przycisk , aż na wyświetlaczu pojawi się .
- ▶ Ustawić żadaną temperaturę przyciskami  i .
- ▶ Naciskać przycisk , aż do pojawienia się żądanej prędkości wentylatora.







Jeśli temperatura zewnętrzna jest bardzo niska, moc grzewcza instalacji klimatyzacyjnej może być niedostateczna. Zalecamy podłączenie dodatkowych źródeł ciepła.





3.6 Ustawianie zegara sterującego

Zegar sterujący włączania i wyłączania można ustawić w zakresie od 0 do 24 godzin. Dla pierwszych 10 godzin są dostępne interwały 30-minutowe, a dla kolejnych 1-godzinowe. Ustawienie 0 godzin anuluje pracę zegara sterującego.

Ustawianie czasu do włączenia

- ▶ Naciskać przycisk  aż do pojawienia się symbolu .
 - ▶ Aby ustawić żądany czas, nacisnąć przycisk  lub .
- Po krótkim czasie ustawienie zostanie zastosowane.

Ustawianie czasu do wyłączenia

- ▶ Naciskać przycisk  aż do pojawienia się symbolu .
 - ▶ Aby ustawić żądany czas, nacisnąć przycisk  lub .
- Po krótkim czasie ustawienie zostanie zastosowane.

Anulowanie zegara sterującego

- ▶ Przyciskiem  wybrać odpowiednią wartość zegara sterującego.
 - ▶ Ustawić 0.0 godzin.
- Po krótkim czasie zegar sterujący zostanie anulowany.

Stosowanie różnych zegarów sterujących

Oba zegary sterujące mogą być ustawione jednocześnie. Każdy zegar sterujący można zaprogramować w taki sposób, aby włączał się przed następnym.

- ▶ Ustawić czas do włączenia i wyłączenia.
- Ustawienia zostaną automatycznie połączone.

Aktualna godzina	godz. 13:00
Ustawienie czasu do włączenia	4,0 h
Ustawienie czasu do wyłączenia	8,5 h
Czas włączenia	godz. 17:00
Czas wyłączenia	godz. 21:30

Tab. 6 Przykład



Czasu włączenia i wyłączenia nie można zaprogramować w celu eksploatacji urządzenia z różnymi temperaturami lub ustawieniami.

3.7 Działanie funkcji podstawowych

3.7.1 Funkcja zmiany kąta otwarcia żaluzji



WSKAZÓWKA

Jeśli żaluzje przez dłuższy czas pozostają w najniższym położeniu w trybie chłodzenia to dochodzi do kondensacji. Ręczna regulacja żaluzji może spowodować wystąpienie usterek.

- ▶ Do regulacji żaluzji używać wyłącznie pilota zdalnego sterowania.

Funkcja zmiany kąta otwarcia żaluzji może być aktywowana w położeniu pionowym i poziomym (→ 2).



Automatyczny tryb wachlowania w pionie (górze/dół)

- ▶ Nacisnąć przycisk .
- Na pilocie zdalnego sterowania pojawi się symbol .

W celu anulowania automatycznego trybu wachlowania w pionie:

- ▶ Ponownie nacisnąć przycisk .

Automatyczny tryb wachlowania w poziomie (lewa/prawa)

- ▶ Wcisnąć przycisk  na 2 sekundy, aby aktywować automatyczny tryb wachlowania w poziomie.
- Na pilocie zdalnego sterowania pojawi się symbol .

W celu anulowania automatycznego trybu wachlowania w poziomie:





- ▶ Wcisnąć przycisk  ponownie na dwie sekundy.



Po włączeniu jednostki żaluzje automatycznie ustawiają się pod wcześniej ustawionym kątem.

3.7.2 Przełączanie wyświetlacza i brzęczyka alarmowego (Mute mode)

W celu włączenia lub wyłączenia wyświetlacza jednostki wewnętrznej i brzęczyka alarmowego:

- ▶ Wcisnąć przycisk  lub przyciski  ,  aż do wyświetlenia ikony .
- ▶ Potwierdzić wybór przyciskiem **OK**.

W celu wyświetlenia aktualnej temperatury w pomieszczeniu:

- ▶ Wcisnąć przycisk **Silent** i przytrzymać przez 5 sekund.

W celu wyświetlenia temperatury zadanej:

- ▶ Nacisnąć i przytrzymać przycisk **Silent** przez kolejnych 5 sekund.

3.7.3 Funkcja oszczędności energii

Następującą funkcję oszczędności energii¹⁾ można wybrać na urządzeniu:

Save

Jednostka automatycznie redukuje zużycie energii przy utrzymaniu żądanej temperatury w pomieszczeniu.

- ▶ Nacisnąć przycisk  w celu aktywacji tej funkcji.
- Na pilocie zdalnego sterowania pojawi się symbol .



Funkcję **Save** można wybrać jedynie w trybach chłodzenia i grzania.

Naciśnięcie przycisku  zatrzyma działanie funkcji **Save**.

3.7.4 Silent mode

Ta funkcja²⁾ redukuje hałas emitowany przez jednostkę wewnętrzną i zewnętrzną w trakcie pracy. Jest to korzystne zwłaszcza w nocy, ze względu na szacunek dla sąsiadów.

- ▶ Nacisnąć przycisk **Silent** w celu aktywacji tej funkcji.
- Na pilocie zdalnego sterowania pojawi się symbol .

Opuszczanie tej funkcji:

- ▶ Ponownie nacisnąć przycisk **Silent**.
- Zniknie symbol  na pilocie zdalnego sterowania.







Prędkość wentylatora jednostki wewnętrznej zostanie zredukowana do minimalnego poziomu. Po ustawieniu większej prędkości wentylatora jednostki wewnętrznej funkcja trybu cichego zostanie wyłączona.

Gdy jednostka pracuje w trybie cichym, osiągnięcie żądanej mocy chłodniczej/grzewczej może być niemożliwe, ponieważ sprężarka w jednostce zewnętrznej pracuje z niską częstotliwością.

3.7.5 Wind avoid me (funkcja ochrony przed bezpośrednim nawiewem)

Ta funkcja³⁾ zapobiega bezpośredniemu owiewaniu ciała przez strumień powietrza.

- ▶ Wcisnąć przycisk  lub przyciski  ,  aż do wyświetlenia ikony .
- ▶ Potwierdzić wybór przyciskiem **OK**.



Ta funkcja jest dostępna jedynie w trybach chłodzenia, osuszania i nawiewu wentylatora.

- 1) Funkcja oszczędności energii nie jest dostępna w systemie typu multi split.
- 2) Funkcja Silent mode nie jest dostępna w systemie typu multi split.
- 3) Funkcja Wind avoid me nie jest dostępna w systemie typu multi split.

3.7.6 Szybkie chłodzenie / szybkie ogrzewanie

Gdy aktywna jest funkcja szybkie chłodzenie / szybkie ogrzewanie, to jednostka wewnętrzna pracuje z maksymalną mocą przez 30 min w celu szybkiego ogrzania lub schłodzenia pomieszczenia.

- ▶ Szybkie chłodzenie: włączyć tryb chłodzenia i wcisnąć przycisk **Turbo**.
- ▶ Szybkie ogrzewanie: włączyć tryb grzania i wcisnąć przycisk **Turbo**. Na pilocie zdalnego sterowania pojawi się symbol .

Opuszczanie tej funkcji:





- ▶ Ponownie nacisnąć przycisk **Turbo**. Zniknie symbol  na pilocie zdalnego sterowania.



Ta funkcja jest dostępna jedynie w trybach chłodzenia i grzania.

iClean

Jednostka jest wyposażona w funkcję samooczyszczania¹⁾ wymiennika ciepła w pomieszczeniu. Funkcja samooczyszczania usuwa pył, pleśń i smary, które mogą prowadzić do nieprzyjemnych zapachów. Działa poprzez automatyczne zamrażanie, szybkie rozmrażanie szronu, a następnie wykorzystuje gorące powietrze do osuszenia wymiennika, usuwając w efektywny sposób zanieczyszczenia.

- ▶ Wcisnąć przycisk  lub przyciski  i  aż do wyświetlenia ikony .
- ▶ Potwierdzić wybór przyciskiem **OK**.





CL pojawia się na wyświetlaczu jednostki wewnętrznej w trakcie trwania funkcji samooczyszczania. Samooczyszczanie kończy się automatycznie po upływie od 20 do 45 minut.

3.7.7 Ochrona przed zamarzaniem (8 °C Heating)

Ochronę przed zamarzaniem można włączyć w celu utrzymania temperatury w pomieszczeniu na poziomie min. 8 °C.

- ▶ W trybie grzania 2x wcisnąć przycisk  w przeciągu 1 s. Urządzenie pozostanie wyłączone aż do spadku temperatury poniżej 8 °C.

Opuszczanie tej funkcji:

- ▶ Wcisnąć przycisk , przycisk  lub jakiegokolwiek inny przycisk.



Fp pojawia się na wyświetlaczu jednostki wewnętrznej, gdy funkcja ochrony przed zamarzaniem jest aktywna.

3.7.8 Funkcja zabezpieczenia przed dziećmi

Przyciski na pilocie zdalnego sterowania można zablokować za pomocą zabezpieczenia przed dziećmi.

W celu uruchomienia tej funkcji:

- ▶ Wcisnąć przyciski **Turbo** i **Sleep** równocześnie na 5 sekund. Na pilocie zdalnego sterowania pojawi się symbol .



W celu wyłączenia tej funkcji:

- ▶ Wcisnąć przyciski **Turbo** i **Sleep** równocześnie na 3 sekund. Zniknie symbol  na pilocie zdalnego sterowania.

Superjonizator (funkcja świeżego powietrza)

Gdy ta funkcja jest wybrana, wewnętrzny komponent jednostki wewnętrznej zostanie zasilony energią, a uwolnione jony zostaną rozproszone w pomieszczeniu w celu przeciwdziałania

zanieczyszczeniom powietrza, takim jak pleśń, wirusy i alergeny, przyczyniając się do poprawy jakości powietrza w pomieszczeniu.

- ▶ Nacisnąć przycisk  w celu aktywacji tej funkcji. Na pilocie zdalnego sterowania pojawi się symbol .

Opuszczanie tej funkcji:







- ▶ Ponownie nacisnąć przycisk .

3.7.9 Regulacja mocy

Dostępne są następujące²⁾ opcje regulacji mocy. W celu obniżenia zużycia energii przez urządzenie można wybrać dwie opcje regulacji mocy:

- **Regulacja mocy (100%)**: normalny tryb pracy (wyjście Funkcja regulacji mocy)
- **Regulacja mocy (75%)**: redukcja zużycia prądu o 25%
- **Regulacja mocy (50%)**: redukcja zużycia prądu o 50%





W celu wybrania żądanej opcji regulacji mocy:

- ▶ Wcisnąć przycisk  lub przyciski  i  aż do wyświetlenia .
- ▶ Potwierdzić przyciskiem **OK**.
- ▶ Wcisnąć przyciski  i  i wybrać żądany poziom regulacji mocy (100%, 75%, 50%).
- ▶ Potwierdzić przyciskiem **OK**.



Funkcję **regulacji mocy** można wybrać jedynie w trybie chłodzenia.

3.8 Pozostałe funkcje

- ▶ Nacisnąć przycisk **Set**.
- ▶ Wybrać funkcję przyciskiem **Set** lub przyciskami  i .
 -  = Tryb spoczynku
 -  = Skuteczność działania
 -  = Bezprzewodowe funkcje sterowania
- ▶ Wybór potwierdzić przyciskiem **OK**.

Zakończenie funkcji:

- ▶ Powtórzyć powyższe czynności.

3.8.1 Tryb snu

Celem tej funkcji jest oszczędność energii w czasie spoczynku. Po upływie jednej godziny urządzenie rozpoczyna grzanie lub chłodzenie z mniejszą intensywnością. By było to możliwe, temperatura zadana ulega zmianie o 1 °C. Po upływie dwóch godzin temperatura zadana znowu ulega zmianie o kolejny 1 °C. Po tym zachowana zostaje nowa temperatura.

W celu uruchomienia tej funkcji:

- ▶ Nacisnąć przycisk **Sleep**. Na pilocie zdalnego sterowania pojawi się symbol .

W celu wyłączenia tej funkcji:

- ▶ Wcisnąć przycisk **Sleep** ponownie lub po 8 godzinach pracy w trybie snu. Zniknie symbol  na pilocie zdalnego sterowania.







Ta funkcja nie jest dostępna w trybach osuszania i nawiewu wentylatora.

1) Funkcja iClean nie jest dostępna w systemie typu multi split.

2) Funkcja regulacji mocy nie jest dostępna w systemie typu multi split.

3.8.2 Funkcja Follow me (Follow me)

Ta funkcja aktywuje pilota zdalnego sterowania w aktualnej lokalizacji w celu dokonania pomiaru temperatury z częstotliwością co 3 minuty. Jednostka wewnętrzna jest teraz regulowana w zależności od tych pomiarów.





- ▶ Wcisnąć przycisk  lub przyciski  i  aż do pojawienia się ikony .
- ▶ Potwierdzić wybór przyciskiem **OK**.



Funkcja Follow me jest dostępna jedynie w trybach chłodzenia, grzania i automatycznym.

Funkcja sterowania bezprzewodowego

Celem tej funkcji jest nawiązanie połączenia poprzez WLAN. Jeśli jednostka nie wyświetla tej funkcji:

- ▶ Wcisnąć przycisk  lub przyciski  i  aż do pojawienia się .
- ▶ Potwierdzić wybór przyciskiem **OK**.

4 Usuwanie usterek

4.1 Usterki wskazywane na wyświetlaczu (Self diagnosis function)

Jeśli podczas eksploatacji wystąpi usterka, diody LED migają przez dłuższy czas lub na wyświetlaczu zostaje wskazany kod usterki (np. EH 02).

Jeśli usterka występuje dłużej niż 10 min:

- ▶ Na krótko odłączyć zasilanie elektryczne i ponownie włączyć jednostkę wewnętrzną.

Jeżeli nie można usunąć usterki:

- ▶ Zadzwoń do biura obsługi klienta i podać kod usterki oraz dane urządzenia.

4.2 Usterki bez wskazania

Jeśli podczas eksploatacji wystąpią usterki, których nie zostaną usunięte:

- ▶ Zadzwoń do biura obsługi klienta i opisać usterkę oraz podać dane

Usterka	Możliwa przyczyna
Moc jednostki wewnętrznej jest zbyt niska.	Ustawiono zbyt wysoką lub zbyt niską temperaturę. Filtr powietrza jest zabrudzony i trzeba go oczyścić. Niekorzystne warunki otoczenia wpływające na jednostkę wewnętrzną, np. z powodu zablokowania otworów powietrznych urządzenia, otwartych drzwi/okien lub silnych źródeł ciepła w pomieszczeniu. Cicha praca jest włączona i uniemożliwia pracę na pełnej mocy.
Jednostka wewnętrzna nie włącza się.	Jednostka wewnętrzna jest wyposażona w mechanizm ochrony przed przeciążeniem. Może zająć 3 min, aż ponowne uruchomienie jednostki wewnętrznej będzie możliwe. Baterie pilota zdalnego sterowania są wyczerpane. Zegar sterujący jest włączony.
Tryb pracy zmienia się z chłodzenia na grzanie w trybie nawiewu wentylatora.	Jednostka wewnętrzna zmienia tryb pracy w celu zapobiegania tworzenia się oblodzenia. Ustawiona temperatura została tymczasowo osiągnięta.
Jednostka wewnętrzna generuje białą mgiełkę.	W rejonach o dużej wilgotności powietrza znaczne różnice temperatur między powietrzem w pomieszczeniu a powietrzem klimatyzowanym mogą powodować tworzenie się białej mgiełki.
Jednostka wewnętrzna i jednostka zewnętrzna generują białą mgiełkę.	Jeśli po automatycznym odmrażaniu włączony jest bezpośrednio tryb grzania, wówczas ze względu na zwiększoną wilgotność powietrza może tworzyć się biała mgiełka.
Jednostka wewnętrzna i jednostka zewnętrzna generują odgłosy.	Odgłos szumienia w jednostce wewnętrznej może powstawać, jeśli kratka przepływu powietrza wraca do swojego położenia. Cichy szum podczas pracy jest zjawiskiem normalnym. Jest powodowany przepływem czynnika chłodniczego. Odgłos skrzypienia może wystąpić ze względu na rozszerzanie i kurczenie się elementów metalowych i plastikowych urządzenia podczas grzania/chłodzenia. Podczas eksploatacji jednostka zewnętrzna generuje wiele innych odgłosów, które są zjawiskiem normalnym.
Jednostka wewnętrzna i jednostka zewnętrzna wyrzuca pył.	W przypadku dłuższego wyłączenia z eksploatacji na nieprzykrytych urządzeniach może gromadzić się kurz.
Nieprzyjemny zapach podczas pracy.	Z powietrza do urządzenia mogą dostawać się nieprzyjemne zapachy, które są w urządzeniu dalej przetwarzane. Filtr powietrza może być pokryty pleśnią i trzeba go oczyścić.
Wentylator jednostki zewnętrznej nie pracuje bez przerw.	Dla zapewnienia optymalnej eksploatacji wentylator jest regulowany w różny sposób.
Praca jest nieregularna, nieprzewidywalna lub jednostka wewnętrzna nie reaguje.	Zakłócenia ze strony masztów telekomunikacyjnych lub obcych wzmacniaczy sygnału mogą mieć wpływ na jednostkę wewnętrzną. ▶ Na krótko odłączyć jednostkę wewnętrzną od zasilania elektrycznego i ponownie uruchomić.
Żaluzja regulacji kierunku nawiewu lub lamela strumienia powietrza porusza się w nieprawidłowy sposób.	Żaluzja regulacji kierunku nawiewu lub lamele strumienia powietrza została przestawiona ręcznie lub jest nieprawidłowo zamontowana. ▶ Wyłączyć jednostkę wewnętrzną i sprawdzić, czy części są prawidłowo zatrzaskowane. ▶ Włączyć jednostkę wewnętrzną.

Tab. 7

5 Konservacja



OSTROŻNOŚĆ

Niebezpieczeństwo porażenia prądem elektrycznym i ze strony ruchomych części

- ▶ Przed przystąpieniem do jakichkolwiek czynności konserwacyjnych odłączyć zasilanie elektryczne.
- ▶ Niezamieszczone tutaj czynności konserwacyjne zlecać tylko autoryzowanej firmie instalacyjnej.

5.1 Wymiana baterii

Wymagane są 2 baterie AAA. Nie zaleca się stosowania baterii z możliwością ponownego naładowania.

- ▶ Zdjąć pokrywę schowka na baterie (→ rys. 3).
- ▶ Włożyć nowe baterie i zwracać uwagę na prawidłową biegunowość.
- ▶ Ponownie nałożyć pokrywę schowka na baterie.

5.2 Czyszczenie urządzenia i pilota zdalnego sterowania

WSKAZÓWKA

Uszkodzenie urządzenia spowodowane nieprawidłowym czyszczeniem!

- ▶ Nie kierować bezpośredniego strumienia wody i nie zalewać wodą.
- ▶ Nie stosować gorącej wody, proszków do czyszczenia ani silnych rozpuszczalników.

- ▶ Jednostkę wewnętrzną i pilota zdalnego sterowania czyścić przecierając miękką ściereczką.
- ▶ Czyszczenie jednostki zewnętrznej zlecać tylko autoryzowanej firmie instalacyjnej.

5.3 Czyszczenie filtra powietrza

WSKAZÓWKA

Pod wpływem bezpośredniego działania promieniowania słonecznego filtr powietrza może się odkształcać.

- ▶ Nie wystawiać modułu filtra powietrza na bezpośrednie działanie promieniowania słonecznego.

Filtry powietrza czyścić co 2 tygodnie, a także przed i po dłuższym wyłączeniu z eksploatacji.

- ▶ Wyłączyć jednostkę wewnętrzną.
- ▶ Odchylić górną pokrywę jednostki wewnętrznej do góry.
- ▶ Pociągnąć filtr powietrza do góry i wyjąć (→ rys. 4).
- ▶ Wyjąć małe filtry powietrza, jeśli zamontowano (→ rys. 1, [2]).
- ▶ Małe filtry powietrza czyścić odkurzaczem.
- ▶ Duży filtr powietrza opłukać ciepłą wodą z dodatkiem łagodnego środka czyszczącego i osuszyć w cieniu.
- ▶ Ponownie zamontować małe i duży filtr powietrza.

5.4 Dłuższe wyłączenie z eksploatacji

Przed dłuższym wyłączeniem z eksploatacji:

- ▶ Oczyszczyć filtr powietrza.
- ▶ Włączyć funkcję samoczyszczenia jednostki wewnętrznej wciskając przycisk **Clean**.
- ▶ Po zakończeniu samoczyszczenia włączyć tryb nawiewu wentylatora aż do osuszenia jednostki wewnętrznej.
- ▶ Wyłączyć jednostkę wewnętrzną i odłączyć od zasilania elektrycznego.
- ▶ Wyjąć baterie z pilota zdalnego sterowania.
- ▶ Chronić baterie przed kurzem.

5.5 Tryb ręczny

WSKAZÓWKA

Uszkodzenie urządzenia wskutek niewłaściwej eksploatacji

Tryb ręczny nie jest przeznaczony do ciągłego stosowania.

- ▶ Stosować wyłącznie do celów testowych i w sytuacjach awaryjnych.
- ▶ Stosować tylko przez krótki czas.

- ▶ Wyłączyć jednostkę wewnętrzną.
- ▶ Odchylić górną pokrywę jednostki wewnętrznej do góry.
- ▶ Cienkim przedmiotem wcisnąć przycisk ręcznego trybu chłodzenia:
 - Jednokrotne wciśnięcie: włączony zostaje tryb automatyczny.
 - Dwukrotne wciśnięcie: włączony zostaje tryb chłodzenia.
 - Trzykrotne wciśnięcie: jednostka wewnętrzna zostanie wyłączona.
- ▶ W celu przywrócenia normalnego trybu pracy użyć pilota zdalnego sterowania.

6 Ochrona środowiska i utylizacja

Ochrona środowiska to jedna z podstawowych zasad działalności grupy Bosch.

Jakość produktów, ekonomiczność i ochrona środowiska stanowią dla nas cele równorzędne. Ściśle przestrzegane są ustawy i przepisy dotyczące ochrony środowiska.

Aby chronić środowisko, wykorzystujemy najlepsze technologie i materiały, uwzględniając przy tym ich ekonomiczność.

Opakowania

Nasza firma uczestniczy w systemach przetwarzania opakowań, działających w poszczególnych krajach, które gwarantują optymalny recykling.

Wszystkie materiały stosowane w opakowaniach są przyjazne dla środowiska i mogą być ponownie przetworzone.

Zużyty sprzęt

Stare urządzenia zawierają materiały, które mogą być ponownie wykorzystane.

Moduły można łatwo odłączyć. Tworzywa sztuczne są oznakowane. W ten sposób różne podzespoły można sortować i ponownie wykorzystać lub zutylizować.

Zużyty sprzęt elektryczny i elektroniczny



Ten symbol oznacza, że produktu nie wolno wyrzucać razem z innymi odpadami. Zamiast tego należy przekazać go do punktów zbierania odpadów w celu przetworzenia, segregacji, recyklingu i utylizacji.

Symbol obowiązuje w krajach podlegających przepisom dotyczącym zużytego sprzętu elektrycznego i elektronicznego, np. "Wielka Brytania) Rozporządzenie w sprawie zużytego sprzętu elektrycznego i elektronicznego z 2013 r. (ze zmianami)". Przepisy te określają zasady zwrotu i recyklingu starych urządzeń elektronicznych, które obowiązują w danym kraju.

Urządzenia elektroniczne mogą zawierać substancje niebezpieczne, dlatego należy je poddać recyklingowi w sposób odpowiedzialny, aby zminimalizować potencjalne szkody dla środowiska i ludzkiego zdrowia. Recykling odpadów elektronicznych pomaga również chronić zasoby naturalne.

Aby uzyskać dodatkowe informacje na temat przyjaznej dla środowiska utylizacji starego sprzętu elektrycznego i elektronicznego, należy skontaktować się z odpowiednimi władzami lokalnymi, firmą zajmującą się utylizacją odpadów domowych lub ze sprzedawcą, u którego zakupiono produkt.

Dalsze informacje są dostępne pod adresem:

www.bosch-homecomfortgroup.com/en/company/legal-topics/weee/

Baterie

Baterie nie mogą być utylizowane wraz z odpadami domowymi. Zużyte baterie muszą być utylizowane zgodnie z lokalnym systemem zbiórki.

Czynnik chłodniczy R32



Urządzenie zawiera fluorowany gaz cieplarniany R32 (potencjał tworzenia efektu cieplarnianego 675¹⁾) o niskiej palności i niskiej toksyczności (A2L lub A2).

Zawarta ilość jest podana na tabliczce znamionowej na jednostce zewnętrznej.

Czynniki chłodnicze stanowią zagrożenie dla środowiska i należy je oddzielnie zbierać i utylizować.

7 Informacja o ochronie danych osobowych



My, **Robert Bosch Sp. z o.o., ul. Jutrzenki 105, 02-231 Warszawa, Polska**, przetwarzamy informacje o wyrobach i wskazówki montażowe, dane techniczne i dotyczące połączeń, komunikacji, rejestracji wyrobów i historii klientów, aby zapewnić funkcjonalność wyrobu (art. 6 § 1, ust. 1 b RODO), wywiązać się z

naszego obowiązku nadzoru nad wyrobem oraz zagwarantować bezpieczeństwo wyrobu (art. 6 § 1, ust. 1 f RODO), chronić nasze prawa w związku z kwestiami dotyczącymi gwarancji i rejestracji wyrobu (art. 6 § 1, ust. 1 f RODO) oraz analizować sposób dystrybucji naszych wyrobów i móc dostarczać zindywidualizowane informacje oraz przedstawiać odpowiednie oferty dotyczące wyrobów (art. 6 § 1, ust. 1 f RODO). Możemy korzystać z usług zewnętrznych usługodawców i/lub spółek stowarzyszonych Bosch i przysyłać im dane w celu realizacji usług dotyczących sprzedaży i marketingu, zarządzania umowami, obsługi płatności, programowania, hostingu danych i obsługi infolinii. W niektórych przypadkach, ale tylko, jeśli zagwarantowany jest odpowiedni poziom ochrony danych, dane osobowe mogą zostać przesłane odbiorcom spoza Europejskiego Obszaru Gospodarczego. Szczegółowe informacje przesyłamy na życzenie. Z naszym inspektorem ochrony danych można skontaktować się, pisząc na adres: Data Protection Officer, Information Security and Privacy (C/ISP), Robert Bosch GmbH, Postfach 30 02 20, 70442 Stuttgart, NIEMCY.

Mają Państwo prawo wyrazić w dowolnej chwili sprzeciw względem przetwarzania swoich danych osobowych na mocy art. 6 § 1, ust. 1 f RODO w związku z Państwa szczególną sytuacją oraz względem przetwarzania danych bezpośrednio w celach marketingowych. Aby skorzystać z przysługującego prawa, prosimy napisać do nas na adres **DPO@bosch.com**. Dalsze informacje można uzyskać po zeskanowaniu kodu QR

1) na podstawie załącznika I do rozporządzenia (EU) nr 517/2014 Parlamentu Europejskiego i Rady z 16 kwietnia 2014.

Índice

1	Esclarecimento dos símbolos e indicações de segurança	184
1.1	Explicação dos símbolos	184
1.2	Indicações gerais de segurança	184
1.3	Notas acerca destas instruções	185
1.4	Nota importante para a região escandinava	185
2	Informações sobre o produto	185
2.1	Declaração de conformidade	185
2.2	Dados técnicos do comando	185
2.3	Utilização com ar condicionado multi-split	185
3	Operação	186
3.1	Visão geral da unidade interior	186
3.2	Visão geral do controlo remoto	186
3.3	Utilização do comando à distância	187
3.4	Conectividade	187
3.5	Definir modo de funcionamento principal	187
3.6	Definir o temporizador	187
3.7	Funções principais de funcionamento	188
3.7.1	Definir função de oscilação	188
3.7.2	Mudar display e campainha de alarme (Mute mode)	188
3.7.3	Função de poupança de energia	188
3.7.4	Silent mode	188
3.7.5	Wind avoid me (Função de fluxo de ar indireto)	188
3.7.6	Arrefecimento rápido/Aquecimento rápido	188
3.7.7	Proteção contra congelamento (8 °C Heating)	189
3.7.8	Função de bloqueio de segurança para crianças	189
3.7.9	Controlo de potência	189
3.8	Outras funções	189
3.8.1	Modo suspensão	189
3.8.2	Função seguimento (Follow me)	190
4	Eliminação de avarias	191
4.1	Indicação de avarias (Self diagnosis function)	191
4.2	Avarias sem indicação no display	191
5	Manutenção	192
5.1	Substituir as pilhas	192
5.2	Limpeza do dispositivo e do comando	192
5.3	Limpar o filtro de ar	192
5.4	Desativação longa	192
5.5	Operação manual	192
6	Proteção ambiental e eliminação	193
7	Aviso de Proteção de Dados	193

1 Esclarecimento dos símbolos e indicações de segurança

1.1 Explicação dos símbolos

Indicações de aviso

Nas indicações de aviso as palavras de aviso indicam o tipo e a gravidade das consequências caso as medidas de prevenção do perigo não sejam respeitadas.

As seguintes palavras de aviso estão definidas e podem ser utilizadas no presente documento:



PERIGO significa que vão ocorrer danos pessoais graves a fatais.



AVISO significa que podem ocorrer lesões corporais graves a fatais.



CUIDADO significa que podem ocorrer lesões corporais ligeiras a médias.





INDICAÇÃO

INDICAÇÃO significa que podem ocorrer danos materiais.

Informações importantes



As informações importantes sem perigo para pessoas ou bens são assinaladas com o símbolo de informação indicado.

Símbolo	Significado
	Alerta de substâncias inflamáveis: O refrigerante R32 neste produto é um gás de baixa inflamabilidade e baixa toxicidade (A2L ou A2).
	Usar luvas de proteção durante os trabalhos de instalação e manutenção.
	A manutenção deve ser realizada por uma pessoa qualificada, seguindo as instruções de manutenção.
	Siga as instruções de operação durante a operação.

Tab. 1

1.2 Indicações gerais de segurança

⚠ Indicações para grupo-alvo

Este manual de instruções destina-se aos utilizadores do sistema de ar condicionado. As instruções de todos os manuais devem ser respeitadas. A não observância destas instruções pode provocar danos materiais, lesões corporais e perigo de morte.

- ▶ Leia e guarde as instruções de operação de todos os componentes do sistema antes da operação.
- ▶ Ter em atenção as indicações de segurança e de aviso.

⚠ Utilização conforme as disposições

A unidade interior destina-se à instalação no interior do edifício com ligação a uma unidade exterior e outros componentes do sistema, por ex., regulações.

A unidade exterior destina-se à instalação no exterior do edifício com ligação a uma ou várias unidades interiores e outros componentes do sistema, por ex., regulações.

O sistema de climatização só é adequado para a utilização doméstica/privada, onde as variações de temperatura dos valores nominais ajustados não levam a danos a seres vivos ou materiais. O sistema de climatização não é adequado para ajustar e manter com precisão a humidade do ar absoluta desejada.

Outro tipo de utilização é considerado incorreto. Não é assumida qualquer responsabilidade por danos resultantes de um uso inadequado.

Para instalação em locais especiais (garagem subterrânea, salas técnicas, varanda ou qualquer área semiaberta):

- ▶ Considere primeiro os requisitos para o local de instalação na documentação técnica.

⚠ Perigos gerais do refrigerante

- ▶ Este aparelho está carregado com refrigerante. O gás refrigerante pode produzir gases tóxicos quando entra em contacto com o fogo.
- ▶ Faça com que o sistema seja inspecionado e reparado regularmente por uma empresa especializada autorizada.
- ▶ Se houver suspeita de fuga de refrigerante, ventile bem a sala e notifique um especialista autorizado.

⚠ Modificações e reparações

Alterações inadequadas no aparelho de ar condicionado podem causar ferimentos e/ou danos materiais.

- ▶ Os trabalhos apenas podem ser efetuados por uma empresa especializada autorizada.
- ▶ Não faça alterações na unidade exterior, na unidade interior ou noutras partes do ar condicionado.
- ▶ Desconecte o ar condicionado da fonte de alimentação antes de qualquer trabalho de manutenção.

⚠ Instruções para o manuseio do sistema

O uso inadequado do ar condicionado pode afetar a sua saúde.

- ▶ Não exponha o corpo diretamente ao fluxo de ar durante muito tempo.
- ▶ Para bebés, crianças, idosos, pessoas acamadas ou com deficiência, é importante garantir que a temperatura ambiente seja adequada para as pessoas na sala.
- ▶ Nunca insira objetos no dispositivo uma vez que se pode magoar.

O manuseio inadequado do dispositivo pode levar a uma redução no desempenho e até a danos no dispositivo e nas pessoas.

- ▶ Não bloqueie as entradas e saídas de ar dos dispositivos.
- ▶ Feche portas e janelas durante a operação.
- ▶ Proteja a unidade interior contra a entrada de água.
- ▶ Verifique regularmente o suporte de montagem da unidade exterior quanto a desgaste e ajuste.
- ▶ Não coloque peso sobre a unidade exterior, por exemplo, objetos ou pessoas.
- ▶ Mantenha o mínimo de poeira, vapores e humidade no local onde está instalada a unidade interior.
- ▶ Não use gases inflamáveis perto dos dispositivos como por exemplo latas de spray.
- ▶ Se houver algo errado com o ar condicionado (por exemplo, cheiro a queimado, cabo danificado), pare a operação imediatamente e desconecte a fonte de alimentação.

⚠ Segurança de aparelhos com ligação elétrica para utilização doméstica e fins semelhantes

Para evitar perigos devido a aparelhos elétricos são válidas, de acordo com EN 60335-1, as seguintes especificações:

“Esta instalação pode ser utilizada por crianças a partir dos 8 anos, assim como por pessoas com capacidades físicas, sensoriais ou mentais limitadas ou falta de experiência e conhecimentos, caso sejam monitorizadas ou tenham recebido instruções acerca de como utilizar a instalação de forma segura e compreendam os perigos daí resultantes. As crianças não podem brincar com o aparelho. A limpeza e a manutenção pelo operador não podem ser efetuadas por crianças sem monitorização.”

“Caso o cabo de ligação à rede seja danificado deve ser substituído pelo fabricante, pelo seu serviço de apoio ao cliente ou uma pessoa com qualificação idêntica para evitar perigos.”

1.3 Notas acerca destas instruções

Pode encontrar imagens no fim deste manual. O texto contém referências às imagens.

Dependendo do modelo, os produtos podem diferir do que é mostrado nestas instruções.

1.4 Nota importante para a região escandinava

O produto não foi concebido para o aquecimento na região escandinava. A utilização conforme as disposições legais em vigor é o arrefecimento.

2 Informações sobre o produto

2.1 Declaração de conformidade

Este produto corresponde na construção e funcionamento aos requisitos europeus e nacionais.

 Com a identificação CE é esclarecida a conformidade do produto com todas prescrições legais UE aplicáveis que preveem a colocação desta identificação.

O texto completo da declaração de conformidade UE encontra-se disponível na internet: www.junkers-bosch.pt.

2.2 Dados técnicos do comando

Alimentação elétrica	2 AAA baterias
Alcance do sinal	8 m
temperatura ambiente permitida	-5 °C ... 60 °C

Tab. 2

2.3 Utilização com ar condicionado multi-split

A unidade interior pode ser utilizada num sistema com ar condicionado multi-split. Neste caso, as seguintes funções estão desativadas:

- Funções de poupança de energia **Poupar** e **Controlo de potência**
- Autolimpeza (iClean)
- Atenuação do ruído (Silent mode)
- Operação manual
- Detecção de fugas de refrigerante
- Modo de poupança de energia automático quando em modo de standby (1 W standby)



O CL3200i W 20 E só está disponível no sistema multi-split (CL5000M).

3 Operação

3.1 Visão geral da unidade interior

Legenda da fig. 1:

- [1] Painel frontal
- [2] Ranhura para filtro pequeno
- [3] Filtro de ar
- [4] Parte traseira do display
- [5] Botão de operação manual
- [6] Defletor de ar

Display unidade interior

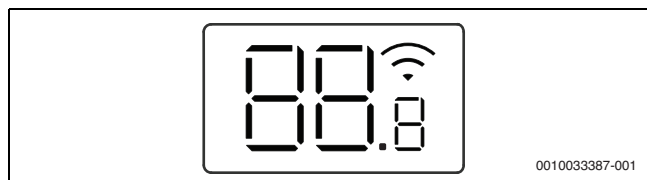

Clicar no símbolo.	Explicação
Número	Indicação da temperatura
	Ligação WLAN ¹⁾ ativo
	Aparece para algumas funções quando estão ligadas. Se a unidade interior estiver desligada, indica que o temporizador de ativação está ativo.
OF	Aparece para algumas funções quando estão desligadas.
dF	A descongelação automática está ativa
FP	Proteção contra congelamento ativa: a unidade interior mantém a temperatura ambiente, pelo menos, a 8 °C.
CL	A função de auto-limpeza está ativa (iClean)
Ex, Px, Fx	Código de falha ("x" significa qualquer número).

1) Só é possível com um gateway IP como acessório.

Tab. 3 Símbolos no visor

3.2 Visão geral do controlo remoto

Teclas no controlo remoto

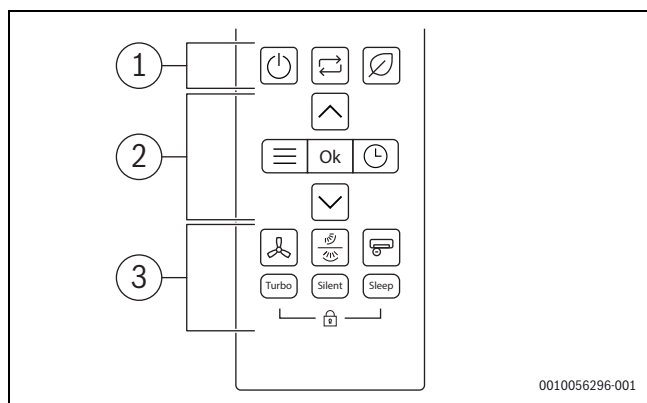

Pos.	Key	Função
1		Ligar/desligar.
		Define o modo de operação
		Save

Pos.	Key	Função
2		Menu
	Ok	Confirmar escolha
		Definir temporizador
		Aumentar temperatura
		Reduzir temperatura
	3	
		Oscilação vertical/horizontal
		Super ionizador
Turbo		Modo turbo
Silêncio		Modo Silêncio
Suspensão		Modo noturno
		Bloqueio de segurança para crianças

Tab. 4 Teclas no controlo remoto

Display do controlo remoto

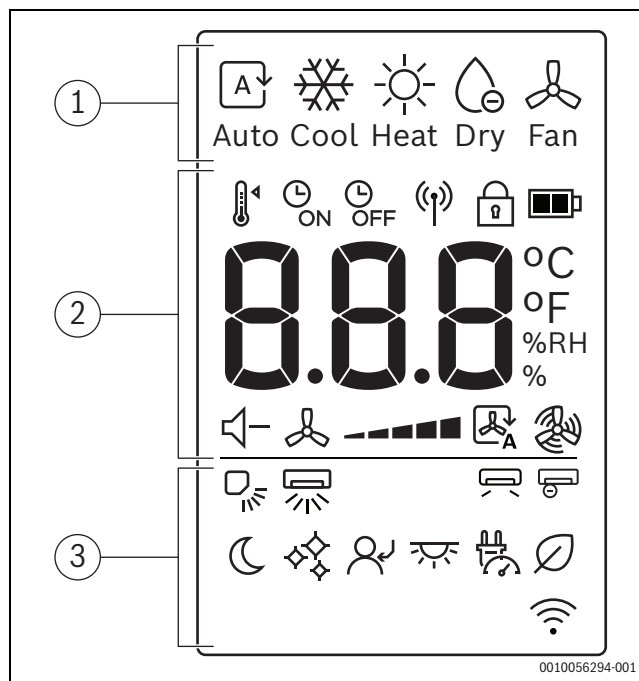

Pos.	Símbolo	Explicação
1		Modo de funcionamento: modo automático
		Modo de funcionamento: modo de arrefecimento
		Modo de funcionamento: modo aquecimento
		Modo de funcionamento: modo de funcionamento a seco
		Modo de funcionamento: modo de ventilador
2		Temperatura definida
		Temporizador lig
		Temporizador des
		Envio de sinal
		Bloqueio de segurança para crianças
		Nível de bateria
	°C / °F / %RH	Apresentação do valor: mostra a temperatura nominal, a % de humidade relativa do ar e o temporizador.
		Modo Silêncio
		Velocidade do ventilador
		Modo automático do ventilador
		Modo turbo do ventilador

Pos.	Símbolo	Explicação	
3		Oscilação vertical - Auto	
		Oscilação horizontal - Auto	
		"Wind avoid me"	
		Super ionizador	
		Modo noturno	
		iClean	
		Follow me	
		LED ligar/desligar display e campainha de alarme	
		Controlo de potência	
		Save	
			Apresentação da função de comando sem fios

Tab. 5 Símbolos no visor do controlo remoto

3.3 Utilização do comando à distância

O alcance do sinal é de 8 m. Objetos no caminho ou o uso de certas lâmpadas fluorescentes na mesma sala podem afetar a transmissão do sinal.

- ▶ Aponte o comando para a janela de receção de sinal do dispositivo e pressione o botão desejado.
- ▶ O dispositivo emite um sinal sonoro quando recebe um sinal.

INDICAÇÃO

O funcionamento correto do comando pode ser prejudicado permanentemente.

- ▶ Não exponha o comando à luz solar direta.
- ▶ Não deixe o comando perto de um aquecedor.
- ▶ Proteja o comando contra humidade e choques.

3.4 Conectividade

Para estabelecer ligação à WLAN é necessário instalar um Gateway IP (acessório).

3.5 Definir modo de funcionamento principal

Ligar/desligar a unidade

- ▶ Pressione a tecla para ligar ou desligar a unidade: A unidade arranca no modo de funcionamento definido.

As definições também podem ser selecionadas quando a unidade está desligada. A unidade guarda as definições e também as mantém em caso de falha de energia.



Depois de desligar, a unidade permanece no modo de standby. A tecnologia inteligente de ligar/desligar ativa um modo automático de poupança de energia quando em modo de standby (1 W standby).

Modo automático

No modo automático, a unidade alterna automaticamente entre o modo de aquecimento e o modo de arrefecimento para manter a temperatura desejada.

- ▶ Pressione a tecla repetidamente até aparecer no visor.
- ▶ Selecione a temperatura pretendida com as teclas e .



A velocidade do ventilador não pode ser ajustada no modo automático.

Modo de arrefecimento

- ▶ Pressione a tecla repetidamente até aparecer no visor.
- ▶ Selecione a temperatura pretendida com as teclas e .
- ▶ Pressione a tecla até atingir a velocidade do ar pretendida.

Modo de ventilação

- ▶ Pressione a tecla repetidamente até aparecer no visor.
- ▶ Pressione a tecla até atingir a velocidade do ventilador pretendida.



Não é possível ajustar ou apresentar a temperatura no modo de ventilação.

Modo de desumidificação

- ▶ Pressione a tecla repetidamente até aparecer no visor.



A velocidade do ventilador não pode ser ajustada ou apresentada no modo de funcionamento a seco.

Modo de aquecimento

- ▶ Pressione a tecla repetidamente até aparecer no visor.
- ▶ Defina a temperatura pretendida com as teclas e .
- ▶ Pressione a tecla até atingir a velocidade do ventilador pretendida.



Se a temperatura exterior for muito baixa, a potência de aquecimento do sistema de ar condicionado pode não ser suficiente. Recomendamos a ligação de fontes de calor adicionais.

3.6 Definir o temporizador

Os temporizadores de ativação e desativação podem ser definidos de 0 a 24 horas, durante as primeiras 10 horas com um incremento de 30 minutos e, em seguida, com um incremento de 1 hora. O temporizador é cancelado definindo 0 horas.

Definir temporizador de ativação

- ▶ Pressione o botão repetidamente até o símbolo aparecer.
- ▶ Pressione o botão ou para definir o tempo desejado. A configuração é aceite após um curto período de tempo.

Definir o temporizador de desativação

- ▶ Pressione o botão repetidamente até o símbolo aparecer.
- ▶ Pressione o botão ou para definir o tempo desejado. A configuração é aceite após um curto período de tempo.

Cancelar temporizador

- ▶ Use o botão para selecionar o temporizador apropriado.
- ▶ Defina 0,0 horas. O temporizador para após um curto período de tempo.

Combinar temporizadores

Os dois temporizadores podem ser configurados em simultâneo. Cada temporizador pode ser programado para ser ativado antes do outro.

- ▶ Ligar e desligar o temporizador. As configurações são combinadas automaticamente.

Hora atual	13:00 horas
Configuração do temporizador de ativação	4,0 h
Configuração do temporizador de desativação	8,5 h
Hora de ativação	17:00 horas
Hora de desativação	21:30 horas

Tab. 6 Exemplo



Os temporizadores de ativação e desativação não podem ser programados para operar o dispositivo com temperaturas diferentes ou outras configurações.

3.7 Funções principais de funcionamento

3.7.1 Definir função de oscilação

INDICAÇÃO

Se a lamela da abertura de ventilação permanecer na posição mais baixa durante o modo de arrefecimento durante um período prolongado, pode formar-se condensação. O ajuste manual da lamela da abertura de ventilação pode provocar avarias.

- ▶ Utilize apenas o controlo remoto para ajustar a lamela da abertura de ventilação.

A função de oscilação pode ser ativada na posição vertical ou horizontal (→ 2).



Modo de oscilação vertical automático (para cima/para baixo)

- ▶ Pressione a tecla . O controlo remoto apresenta o símbolo .

Para cancelar o modo de oscilação vertical automático:

- ▶ Pressione novamente a tecla .

Modo de oscilação horizontal automático (esquerda/direita)

- ▶ Pressione a tecla  durante 2 segundos para ativar o modo de oscilação horizontal automático. O controlo remoto apresenta o símbolo .

Para cancelar o modo de oscilação horizontal automático:





- ▶ Pressione novamente a tecla  durante dois segundos.



Ao ligar a unidade, a lamela da abertura de ventilação regressa automaticamente ao ângulo original.

3.7.2 Mudar display e campainha de alarme (Mute mode)

Para ligar ou desligar o display na unidade interior e a campainha de alarme:

- ▶ Pressione a tecla  repetidamente ou as teclas ,  até aparecer o ícone .
- ▶ Confirmar a seleção com a tecla **Ok**.

Para apresentar a temperatura ambiente atual:

- ▶ Pressione a tecla **Silêncio** e mantenha-a pressionada durante 5 segundos.

Para apresentar a temperatura nominal:



- ▶ Pressione e mantenha pressionada a tecla **Silêncio** durante mais 5 segundos.

3.7.3 Função de poupança de energia

A seguinte função de poupança de energia¹⁾ pode ser selecionada no dispositivo:

Poupar

A unidade reduz automaticamente o consumo de energia, mantendo ao mesmo tempo a temperatura ambiente desejada.

- ▶ Pressione a tecla  para ativar esta funcionalidade. O controlo remoto apresenta o símbolo .



A função **Poupar** só pode ser selecionada nos modos de arrefecimento e aquecimento.

Pressionar a tecla  irá parar a operação **Poupar**.

3.7.4 Silent mode

Esta função²⁾ atenua os ruídos emitidos pelas unidades interior e exterior quando estão em funcionamento. Isto é particularmente vantajoso à noite, se precisar de mostrar consideração pelos seus vizinhos.

- ▶ Pressione a tecla **Silêncio** para ativar esta função. O controlo remoto apresenta o símbolo .

Sair da função:

- ▶ Pressione novamente a tecla **Silêncio**. O símbolo  no controlo remoto desaparece.







A velocidade do ventilador da unidade interior é reduzida para o nível mínimo. Se definir uma velocidade do ventilador mais elevada para a unidade interior, a função de modo silêncio será desativada.

Quando a unidade está no modo silêncio, poderá não ser possível atingir a potência de arrefecimento/aquecimento necessária, pois o compressor da unidade exterior funciona a uma frequência baixa.

3.7.5 Wind avoid me (Função de fluxo de ar indireto)

Esta função³⁾ impede um fluxo de ar direto para o corpo.

- ▶ Pressione a tecla  repetidamente ou as teclas ,  até aparecer o ícone .
- ▶ Confirmar a seleção com a tecla **Ok**.



A função apenas está disponível no modo de arrefecimento, de desumidificação e no modo do ventilador.

3.7.6 Arrefecimento rápido/Aquecimento rápido

Quando o Arrefecimento rápido/Aquecimento rápido está ativo, a unidade interior funciona à potência máxima durante 30 min. para aquecer ou arrefecer rapidamente a divisão.

- ▶ Arrefecimento rápido: ligar o modo Arrefecimento e pressionar a tecla **Turbo**.
- ▶ Aquecimento rápido: ligar o modo Aquecimento e pressionar a tecla **Turbo**. O controlo remoto apresenta o símbolo .

Sair da função:

- ▶ Pressione novamente a tecla **Turbo**. O símbolo  no controlo remoto desaparece.

1) A função de poupança de energia não está disponível no sistema multi-split.

2) A função Silent mode não está disponível no sistema multi-split.





3) A função Wind avoid me não está disponível no sistema multi-split.



Esta função só está disponível nos modos de arrefecimento e aquecimento.

iClean

A unidade possui uma função de autolimpeza¹⁾ para o permutador de calor do interior. A função de autolimpeza elimina a poeira, o bolor e a gordura que podem provocar odores desagradáveis. Funciona através da congelação automática, descongelando rapidamente o gelo e, em seguida, utilizando ar quente para secar o permutador, eliminando eficazmente estas impurezas.

- ▶ Pressione a tecla  repetidamente ou as teclas ,  até aparecer o ícone .
- ▶ Confirmar a seleção com a tecla **Ok**.



CL aparece no display da unidade interior quando a autolimpeza está em progresso. A autolimpeza termina automaticamente após 20 a 45 minutos.

3.7.7 Proteção contra congelamento (8 °C Heating)

A proteção contra congelamento pode ser ativada para manter a temperatura ambiente pelo menos 8 °C.

- ▶ Pressione o botão  durante 1 segundo no modo de aquecimento 2x. O dispositivo permanece desligado até a temperatura cair abaixo de 8 °C.

Sair da função:

- ▶ Pressione a tecla , a tecla  ou qualquer outra tecla.



Fp surge no display da unidade interior quando a funcionalidade de proteção antigelo está ativa.

3.7.8 Função de bloqueio de segurança para crianças

As teclas do controlo remoto podem ser bloqueadas com o bloqueio de segurança para crianças.

Para ativar a função:



- ▶ Pressione as teclas **Turbo** e **Noturno** em simultâneo durante 5 segundos. O controlo remoto apresenta o símbolo .

Para desativar a função:

- ▶ Pressione as teclas **Turbo** e **Noturno** em simultâneo durante 3 segundos. O símbolo  no controlo remoto desaparece.

Super ionizador (Função de ar puro)

Quando esta função é selecionada, um componente interno da unidade interior é ativado e os iões libertados são espalhados pela divisão para combater os contaminantes transportados pelo ar, como bolores, vírus e alergénios, ajudando a melhorar a qualidade do ar interior.

- ▶ Pressione a tecla  para ativar esta função. O controlo remoto apresenta o símbolo .

Sair da função:







- ▶ Pressione novamente a tecla .

3.7.9 Controlo de potência

Estão disponíveis as seguintes²⁾ opções de controlo de potência. Duas das opções de controlo de potência podem ser selecionadas para reduzir o consumo de energia do aparelho:

- **Controlo de potência** (100%): funcionamento normal (sair da função Controlo de potência)
- **Controlo de potência** (75%): reduz o consumo energético até 25%
- **Controlo de potência** (50%): reduz o consumo energético até 50%





Para selecionar a opção de controlo de potência pretendida:

- ▶ Pressione a tecla  repetidamente ou as teclas ,  até aparecer .
- ▶ Confirmar com a tecla **Ok**.
- ▶ Pressione as teclas  e  e seleccione o nível de controlo de potência pretendido (100%, 75%, 50%).
- ▶ Confirmar com a tecla **Ok**.



A função **Controlo de potência** só pode ser selecionada em modo arrefecimento.

3.8 Outras funções

- ▶ Pressione o botão **Set**.
- ▶ Seleccione a função com o botão **Set** ou os botões , .
 -  = Função do modo de suspensão
 -  = Função Seguir
 -  = Função de comando sem fio
- ▶ Confirme a seleção com o botão **OK**.

Concluir função:

- ▶ Repita as etapas acima.

3.8.1 Modo suspensão

O objetivo desta função é poupar energia durante os períodos de inatividade. Após uma hora, o aparelho aquece ou arrefece com menos intensidade. Para o efeito, a temperatura nominal é alterada de 1 °C. Após duas horas, a temperatura nominal muda mais 1 °C. Em seguida, mantém-se à nova temperatura.

Para ativar a função:

- ▶ Premir a tecla **Noturno**. O controlo remoto apresenta o símbolo .

Para desativar a função:

- ▶ Pressione novamente a tecla **Noturno** ou após 8 horas de funcionamento no Modo noturno. O símbolo  no controlo remoto desaparece.







A função não está disponível nos modos de funcionamento a seco e do ventilador.

1) A função iClean não está disponível na função multi-split.

2) A função de controlo de potência não está disponível no sistema multi-split.

3.8.2 Função seguimento (Follow me)

A função ativa o controlo remoto no local atual para medir a temperatura em intervalos de 3- minutos -. A unidade interior é agora controlada com referência a estas medições.





- ▶ Pressione a tecla  repetidamente ou as teclas  e  até aparecer o ícone .
- ▶ Confirmar a seleção com a tecla **Ok**.



A função seguimento apenas está disponível no modo de arrefecimento, de aquecimento e no modo automático.

Função de comando sem fios

Esta função tem como objetivo estabelecer uma ligação através de WLAN. Se a unidade não apresentar a função:

- ▶ Pressione a tecla  repetidamente ou as teclas  e  até aparecer .
- ▶ Confirmar a seleção com a tecla **Ok**.

4 Eliminação de avarias

4.1 Indicação de avarias (Self diagnosis function)

Se ocorrer uma avaria durante a operação, os LEDs irão piscar por um longo período de tempo ou o display exibirá um código de avaria (por exemplo EH 02).

Se ocorrer uma avaria por mais de 10 minutos:

- ▶ Desconecte a alimentação elétrica por um curto período de tempo e ligue a unidade interior novamente.

Caso não seja possível eliminar uma avaria:

- ▶ Ligue para o atendimento ao cliente e forneça o código de avaria e os dados do aparelho.

4.2 Avarias sem indicação no display

Se ocorrerem avarias durante a operação que não podem ser eliminadas:

- ▶ Ligue para o atendimento ao cliente e relate o mau funcionamento e os dados do dispositivo.

Avaria	Causa possível
O desempenho da unidade interior é muito fraco.	Temperatura ajustada muito alta ou muito baixa.
	O filtro de ar está sujo e precisa de ser limpo.
	Influência ambiente desfavorável na unidade interior, por exemplo devido a obstáculos à frente das aberturas de ar dos dispositivos, devido a portas/janelas abertas na sala ou devido a fortes fontes de calor na sala.
	A função silêncio está ativada e impede o uso de toda a potência.
A unidade interior não liga.	A unidade interior possui um mecanismo de proteção contra sobrecarga. Pode levar 3 minutos para reiniciar a unidade interior.
	As pilhas do comando estão gastas.
	O temporizador está ligado.
O modo de funcionamento muda de arrefecimento ou aquecimento para modo de ventilação.	A unidade interior altera o modo de operação para evitar a formação de gelo.
	A temperatura definida foi atingida por enquanto.
A unidade interior cria névoa branca.	Em regiões húmidas, uma grande diferença de temperatura entre o ar interior e o ar condicionado pode causar névoa branca.
A unidade interior e exterior criam névoa branca.	Se a operação de aquecimento começar imediatamente após a descongelação automática, poderá surgir névoa branca devido ao aumento da humidade.
A unidade interior e exterior fazem barulho.	Pode ocorrer um ruído estridente na unidade interior quando o defletor de ar comuta a sua posição.
	Um chiado silencioso durante a operação é normal. É causado pelo fluxo do refrigerante.
	Um som estridente pode ocorrer porque as partes de metal e plástico do dispositivo se expandem ou contraem durante o aquecimento/arrefecimento.
	A unidade exterior faz vários outros ruídos normais durante a operação.
A unidade interior ou exterior emite poeira.	Durante períodos mais longos de desativação, pode acumular poeira nos dispositivos se eles não estiverem cobertos.
Mau cheiro durante a operação.	Maus cheiros do ar podem entrar no dispositivo e espalhar-se.
	O filtro de ar pode estar com mofo e precisa de ser limpo.
O ventilador da unidade exterior não funciona continuamente.	O ventilador é regulado de maneira diferente para uma operação ideal.
A operação é irregular ou imprevisível ou a unidade interior não está a responder.	A interferência de torres de rede móvel ou outros amplificadores de sinal pode afetar a unidade interior. ▶ Desconecte a unidade interior da fonte de alimentação por um curto período de tempo e reinicie.
O defletor de ar ou a lamela da abertura de ventilação não está a mover-se corretamente.	O defletor de ar ou as lamelas da abertura de ventilação foram ajustadas manualmente ou não foram instaladas corretamente. ▶ Desligue a unidade interior e verifique se os componentes estão encaixados corretamente. ▶ Ligue a unidade interior.

Tab. 7

5 Manutenção



CUIDADO

Risco de choque elétrico ou peças móveis

- ▶ Desconecte a fonte de alimentação antes de todos os trabalhos de manutenção.
- ▶ Somente as etapas de manutenção não listadas aqui são realizadas por uma empresa especializada autorizada.

5.1 Substituir as pilhas

Precisa de 2 pilhas AAA. A utilização de pilhas recarregáveis não é recomendado.

- ▶ Retire a tampa do compartimento das pilhas (→ imagem 3).
- ▶ Coloque pilhas novas e preste atenção à polaridade correta.
- ▶ Volte a colocar a tampa do compartimento das pilhas.

5.2 Limpeza do dispositivo e do comando

INDICAÇÃO

Danos no dispositivo devido a limpeza inadequada!

- ▶ Não borrife ou derrame água diretamente sobre o dispositivo.
 - ▶ Não use água quente, pó de limpeza ou solventes fortes.
-
- ▶ Limpe a unidade interior e o comando com um pano macio para limpeza.
 - ▶ A unidade exterior deve ser limpa apenas por uma empresa especializada autorizada.

5.3 Limpar o filtro de ar

INDICAÇÃO

O filtro de ar pode deformar-se sob a luz direta do sol.

- ▶ Não exponha os filtros de ar à luz solar direta.

Limpe os filtros de ar a cada 2 semanas e antes e após um longo período de desativação.

- ▶ Desligue a unidade interior.
- ▶ Abra o painel frontal da unidade interior.
- ▶ Empurre o filtro de ar para cima e puxe-o para fora (→ imagem 4).
- ▶ Remova os pequenos filtros de ar, se houver (→ imagem 1, [2]).
- ▶ Limpe os pequenos filtros de ar com um aspirador manual.
- ▶ Lave o filtro de ar grande com água morna e detergente neutro e seque à sombra.
- ▶ Reinstale os filtros de ar pequenos e filtro de ar grande.

5.4 Desativação longa

Antes da desativação:

- ▶ Limpar o filtro de ar.
- ▶ Ative a auto-limpeza da unidade interior com o botão **Clean**.
- ▶ Após a auto-limpeza, ligue o ventilador até que a unidade interior esteja seca.
- ▶ Desligue a unidade interior e desconecte-a da fonte de alimentação.
- ▶ Retire as pilhas do comando.
- ▶ Proteja os dispositivos contra poeira.

5.5 Operação manual

INDICAÇÃO

Danos no dispositivo devido a operação inadequada

A operação manual não se destina ao uso permanente.

- ▶ Use apenas para fins de teste ou em caso de emergência.
- ▶ Use apenas por um curto período de tempo.

-
- ▶ Desligue a unidade interior.
 - ▶ Abra o painel frontal da unidade interior.
 - ▶ Pressione o botão do modo manual com um objeto fino:
 - Pressione uma vez: o modo automático é ativado.
 - Pressione duas vezes: o modo de arrefecimento é ativado.
 - Pressione três vezes: a unidade interior é desligada.
 - ▶ Use o comando para restaurar a operação normal.

6 Proteção ambiental e eliminação

Proteção do meio ambiente é um princípio empresarial do Grupo Bosch. Qualidade dos produtos, rentabilidade e proteção do meio ambiente são objetivos com igual importância. As leis e decretos relativos à proteção do meio ambiente são seguidas à risca.

Para a proteção do meio ambiente são empregados, sob considerações económicas, as mais avançadas técnicas e os melhores materiais.

Embalagem

No que diz respeito à embalagem, participamos nos sistemas de reciclagem vigentes no país, para assegurar uma reciclagem otimizada.

Todos os materiais de embalagem utilizados são ecológicos e recicláveis.

Aparelho usado

Aparelhos obsoletos contêm materiais que podem ser reutilizados.

Os módulos podem ser facilmente separados e os plásticos são identificados. Desta maneira, poderão ser separados em diferentes grupos e posteriormente enviados a uma reciclagem ou eliminados.

Aparelhos elétricos e eletrónicos em fim de vida



Este símbolo significa que o produto não pode ser eliminado com outros resíduos, mas tem de ser levado para os pontos de recolha de resíduos para tratamento, recolha, reciclagem e eliminação.

O símbolo é válido para países que possuem diretivas relativas a resíduos eletrónicos, por ex., "Diretiva da União Europeia 2012/19/CE sobre aparelhos elétricos e eletrónicos em fim de vida". Estas disposições definem o quadro regulamentador da diretiva válido para o retorno e reciclagem de aparelhos eletrónicos usados em cada país.

Os aparelhos eletrónicos que podem conter substâncias perigosas têm de ser reciclados de forma responsável para minimizar os possíveis danos ao meio ambiente e perigos para a saúde das pessoas. Para esse efeito, a reciclagem de resíduos eletrónicos contribui para a preservação de recursos naturais.

Para obter mais informações sobre a eliminação ecologicamente segura de aparelhos elétricos e eletrónicos usados, contacte as entidades responsáveis do local, a empresa de eliminação de resíduos ou distribuidor no qual comprou o produto.

Pode encontrar mais informações aqui:

www.bosch-homecomfortgroup.com/en/company/legal-topics/weee/

Baterias

As baterias não devem ser descartadas no lixo doméstico. As baterias gastas devem ser descartadas nos sistemas de recolha locais.

Refrigerante R32



O aparelho contém gases fluorados com efeito de estufa R32 (potencial de aquecimento global 675¹⁾) com inflamabilidade e toxicidade reduzidas (A2L ou A2).

A quantidade contida é indicada na placa de identificação da unidade exterior.

Os refrigerantes são um perigo para o meio ambiente e devem ser recolhidos e descartados separadamente.

7 Aviso de Proteção de Dados



Nós, **Bosch Termotecnologia, S.A., com sede em Av. Infante D. Henrique Lotes 2E-3E, 1800-220 Lisboa, Portugal**, tratamos informações de produto e de instalação, dados técnicos e de ligação, dados de comunicação, dados de registo do produto e de histórico do cliente com vista a fornecer a funcionalidade

do produto (art.º 6 §1.1 b do RGPD), para cumprir o nosso dever de vigilância do produto e por motivos de segurança e proteção do produto (art.º 6 §1.1 f do RGPD), para salvaguardar os nossos direitos relacionados com questões no âmbito da garantia e do registo do produto (art.º 6 §1.1 f do RGPD), bem como para analisar a distribuição dos nossos produtos e para fornecer informações e ofertas individualizadas relacionadas com o produto (art.º 6 §1.1 f do RGPD). Para fornecer serviços, tais como vendas e marketing, gestão de contratos, gestão de pagamentos, programação, alojamento de dados e serviços de linhas diretas, podemos solicitar e transferir dados a fornecedores de serviços externos e/ou empresas filiais da Bosch. Em alguns casos, mas apenas se for garantida a proteção adequada dos dados, os dados pessoais poderão ser transferidos para destinatários localizados fora do Espaço Económico Europeu. São fornecidas informações adicionais mediante pedido. Pode contactar o nosso Encarregado da Proteção de Dados em: Data Protection Officer, Information Security and Privacy (C/ISP), Robert Bosch GmbH, Postfach 30 02 20, 70442 Stuttgart, ALEMANHA.

Tem o direito de objeção ao tratamento dos seus dados pessoais em qualquer momento, com base no art.º 6 §1.1 f do RGPD por motivos relacionados com a sua situação específica ou se os seus dados forem usados para fins de marketing direto. Para exercer os seus direitos, contacte-nos através de privacy.ttpo@bosch.com. Para obter mais informações, siga o código QR.

1) com base no anexo I do Regulamento (UE) nº 517/2014 do Parlamento e do Conselho Europeu, de 16 de abril de 2014.

Cuprins

1	Explicarea simbolurilor și instrucțiuni de siguranță	194
1.1	Explicarea simbolurilor	194
1.2	Instrucțiuni generale de siguranță.	194
1.3	Indicații referitoare la aceste instrucțiuni	195
1.4	Notă importantă pentru Regiunea Scandinavă.	195
2	Date despre produs	195
2.1	Declarație de conformitate	195
2.2	Date tehnice telecomandă.	195
2.3	Utilizare cu aparat de aer condiționat tip multi-split	195
3	Utilizare	196
3.1	Privire de ansamblu asupra unității interioare	196
3.2	Prezentare generală a telecomenzii	196
3.3	Utilizarea telecomenzii.	197
3.4	Conectivitate	197
3.5	Setarea regimului de funcționare principal.	197
3.6	Setarea temporizatorului	197
3.7	Funcții de utilizare principale	198
3.7.1	Setarea funcției de oscilare	198
3.7.2	Comutarea afișajului și a buzzerului de alarmă (Mute mode)	198
3.7.3	Funcția de reducere a consumului de energie	198
3.7.4	Silent mode	198
3.7.5	Wind avoid me (Funcție de flux de aer indirect)	198
3.7.6	Răcire turbo/Încălzire turbo	198
3.7.7	Protecție împotriva înghețului (8 °C Heating)	199
3.7.8	Funcție de blocare acces copii	199
3.7.9	Control putere	199
3.8	Alte funcții.	199
3.8.1	Regim de noapte	199
3.8.2	Funcția Follow Me (Urmărire) (Follow me)	199
4	Remediarea defecțiunilor	199
4.1	Defecțiuni cu afișaj (Self diagnosis function)	199
4.2	Defecțiuni fără afișaj	200
5	Întreținere	201
5.1	Înlocuirea bateriilor	201
5.2	Curățarea aparatului și telecomanda	201
5.3	Curățarea filtrului de aer	201
5.4	Scoaterea din funcțiune pe o perioadă îndelungată.	201
5.5	Regim manual	201
6	Protecția mediului și eliminarea ca deșeu	202
7	Notificare privind protecția datelor	202

1 Explicarea simbolurilor și instrucțiuni de siguranță

1.1 Explicarea simbolurilor

Indicații de avertizare

În indicațiile de avertizare există cuvinte de semnalare, care indică tipul și gravitatea consecințelor care pot apărea dacă nu se respectă măsurile pentru evitarea pericolului.

Următoarele cuvinte de semnalare sunt definite și pot fi întâlnite în prezentul document:



PERICOL

PERICOL înseamnă că pot rezulta vătămări personale grave până la vătămări care pun în pericol viața.



AVERTIZARE

AVERTIZARE înseamnă că pot rezulta daune personale grave până la daune care pun în pericol viața.



PRECAUȚIE

PRECAUȚIE înseamnă că pot rezulta vătămări corporale ușoare până la vătămări corporale grave.





ATENȚIE

ATENȚIE înseamnă că pot rezulta daune materiale.

Informații importante



Informațiile importante fără pericole pentru persoane și bunuri sunt marcate prin simbolul afișat Info.

Simbol	Semnificație
	Avertizare cu privire la materialele inflamabile: Agentul frigorific R32 din acest produs este un gaz cu inflamabilitate redusă și toxicitate redusă (A2L sau A2).
	Purtați mănuși de protecție în timpul lucrărilor de instalare și întreținere.
	Întreținerea trebuie să fie realizată de o persoană calificată, respectând indicațiile din instrucțiunile de întreținere.
	Respectați indicațiile din instrucțiunile de utilizare în timpul procesului de utilizare.

Tab. 1

1.2 Instrucțiuni generale de siguranță

⚠ Indicații privind grupul țintă

Aceste instrucțiuni de utilizare sunt adresate utilizatorului instalației de aer condiționat. Trebuie respectate indicațiile din toate instrucțiunile relevante pentru instalație. Nerespectarea poate conduce la daune materiale și/sau daune personale și pericol de moarte.

- ▶ Citiți instrucțiunile de utilizare ale tuturor componentelor instalației înainte de utilizare și păstrați-le.
- ▶ Țineți cont de indicațiile de siguranță și de avertizare.

Utilizarea conform destinației

Unitatea interioară este adecvată pentru instalarea în interiorul clădirii și conectarea cu o unitate exterioară și alte componente ale sistemului, de ex. regulatoare.

Unitatea exterioară este adecvată pentru instalarea la exteriorul clădirii și conectarea la una sau mai multe unități interioare și alte componente ale sistemului, de ex. regulatoare.

Instalația de aer condiționat este destinată numai uzului comercial/privat, unde abaterile de temperatură de la valorile nominale setate nu duc la vătămări corporale ori daune materiale. Instalația de aer condiționat nu este adecvată pentru setarea și menținerea exactă a nivelului de umiditate absolut dorit.

Orice altă utilizare nu este conformă destinației. Utilizarea neconformă cu destinația și daunele rezultate în urma acesteia nu sunt acoperite de garanție.

Pentru instalarea în locuri speciale (garaje subterane, săli de mașini, balcoane sau spații semi-deschise):

- ▶ Respectați în primul rând cerințele privind locul de instalare din documentația tehnică.

Pericole generale din cauza agentului frigorific

- ▶ Acest aparat este umplut cu agent frigorific. Agentul frigorific sub formă de gaz poate forma gaze toxice la contactul cu focul.
- ▶ Dispuneți efectuarea periodică a verificărilor și lucrărilor de inspecție și întreținere la instalație de către o firmă de specialitate autorizată.
- ▶ Dacă suspectați existența unor scurgeri de agent frigorific, aerisiți temeinic încăperea și notificați o firmă de specialitate autorizată.

Modificări și reparații

Modificările necorespunzătoare efectuate asupra instalației de aer condiționat pot provoca vătămarea persoanelor și/sau daune materiale.

- ▶ Lucrările se vor efectua numai de către o firmă de specialitate autorizată.
- ▶ Nu efectuați modificări la nivelul unității exterioare, unității interioare sau al altor piese ale instalației de aer condiționat.
- ▶ Înainte de orice lucrări de întreținere, decuplați instalația de aer condiționat de la alimentarea cu energie electrică.

Indicații privind manipularea instalației

Utilizarea incorectă a instalației de aer condiționat vă poate afecta sănătatea.

- ▶ Nu expuneți corpul la acțiunea directă a curentului de aer pentru o perioadă îndelungată.
- ▶ Pentru sugari, copii, persoane în vârstă, persoane imobilizate la pat sau persoane cu dizabilități, asigurați-vă că temperatura încăperii este adecvată persoanelor care se află în aceasta.
- ▶ Nu introduceți obiecte în aparat, acest lucru poate duce la vătămări.

Manipularea necorespunzătoare a aparatului poate duce la diminuarea puterii sau chiar la deteriorarea aparatului sau vătămarea persoanelor.

- ▶ Nu blocați calea de intrare a aerului și calea de ieșire a aerului de la nivelul aparatului.
- ▶ Închideți ușile și ferestrele în timpul utilizării.
- ▶ Protejați unitatea interioară împotriva pătrunderii apei.
- ▶ Verificați cadrul de montaj ale unității exterioare în mod regulat în privința uzurii și fixării corespunzătoare.
- ▶ Nu aplicați greutate pe unitatea exterioară, de ex. prin așezarea obiectelor sau persoanelor.
- ▶ Mențineți un nivel minim de praf, vapori și umiditate în încăperea de amplasare a unității interioare.
- ▶ Nu utilizați gaze inflamabile în apropierea aparatului, de ex. din tuburi de aerosoli.
- ▶ Atunci când ceva pare în neregulă la nivelul aparatului de aer condiționat (de ex. miroase a ars, un cablu este defect), încetați imediat utilizarea și decuplați alimentarea cu energie electrică.

Siguranța aparatelor electrice pentru uz casnic și similar

Pentru a evita punerea în pericol prin aparate electrice se impun următoarele indicații conforme cu EN 60335-1:

„Acest aparat poate fi utilizat de copii cu vârsta de peste 8 ani, precum și de persoane cu o capacitate fizică, senzorială sau mintală redusă, sau cu lipsă de experiență și de cunoștințe dacă sunt supravegheate sau dacă au fost informate cu privire la utilizarea în siguranță a aparatului și înțeleg pericolele care pot rezulta. Copiii nu trebuie să se joace cu aparatul. Curățarea și lucrările de întreținere destinate utilizatorului nu trebuie efectuate de copii nesupravegheați.“

„Dacă se deteriorează cablul de conectare la rețea, acesta trebuie înlocuit de către serviciul pentru clienți ori de către o persoană calificată, pentru a se evita punerea în pericol.“

1.3 Indicații referitoare la aceste instrucțiuni

Figurile pot fi găsite la sfârșitul acestor instrucțiuni. Textul conține referințe la figuri.

În funcție de model, produsele pot fi diferite de reprezentarea din aceste instrucțiuni.

1.4 Notă importantă pentru Regiunea Scandinavă

Produsul nu este destinat pentru încălzire pentru Regiunea scandinavă. Este destinat utilizării pentru răcire.

2 Date despre produs

2.1 Declarație de conformitate

Acest produs corespunde în construcția și comportamentul său de funcționare cerințelor europene și naționale.

 Prin intermediul marcatului CE este declarată conformitatea produsului cu toate prescripțiile legale UE aplicabile, prevăzute la nivelul marcatului.

Textul complet al declarației de conformitate este disponibil pe Internet: www.bosch-homecomfort.ro.

2.2 Date tehnice telecomandă

Alimentarea cu tensiune	2 baterii AAA
Raza semnalului	8 m
Temperatură ambientală admisă	-5 °C ... 60 °C

Tab. 2

2.3 Utilizare cu aparat de aer condiționat tip multi-split

Unitatea interioară poate fi utilizată într-un sistem cu aparat de aer condiționat tip multi-split. În acest caz, următoarele funcții sunt dezactivate:

- Funcții de reducere a consumului de energie **Salvare și Control putere**
- Curățare automată (iClean)
- Reducerea zgomotului (Silent mode)
- Regimul manual de funcționare
- Detectarea scurgerii de agent frigorific
- Mod automat de reducere a consumului de energie când aparatul se află în modul standby (1 W standby)



CL3200iM W 20 E este disponibil doar în sistemul de tip Multi-split (CL5000M).

3 Utilizare

3.1 Privire de ansamblu asupra unității interioare

Legendă la Fig. 1:

- [1] Capac superior
- [2] Spațiu pentru filtrul de dimensiuni mici
- [3] Filtru de aer
- [4] Parte din spate a display-ului
- [5] Tastă pentru regim manual
- [6] Tablă de ghidare a aerului

Display-ul unității interioare

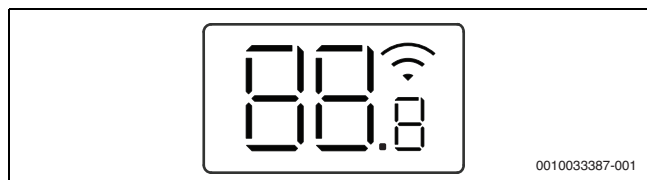

Atingeți simbolul	Explicație
Număr	Indicator de temperatură
	Conexiune WLAN ¹⁾ activ
	Este afișat în cazul majorității funcțiilor, atunci când acestea sunt activate. Afișează temporizatorul de pornire activ atunci când unitatea interioară este oprită.
OF	Este afișat în cazul majorității funcțiilor, atunci când acestea sunt dezactivate.
dF	Dezghețare automată activă
FP	Protecție împotriva înghețului activă: unitatea interioară menține temperatura încăperii la minim 8 °C.
CL	Funcția de curățare automată este activă (iClean)
Ex, Px, Fx	Coduri de eroare („x” reprezintă o cifră).

1) Posibil doar cu portal IP ca accesoriu.

Tab. 3 Simboluri afișate pe display

3.2 Prezentare generală a telecomenzii

Taste de pe telecomandă

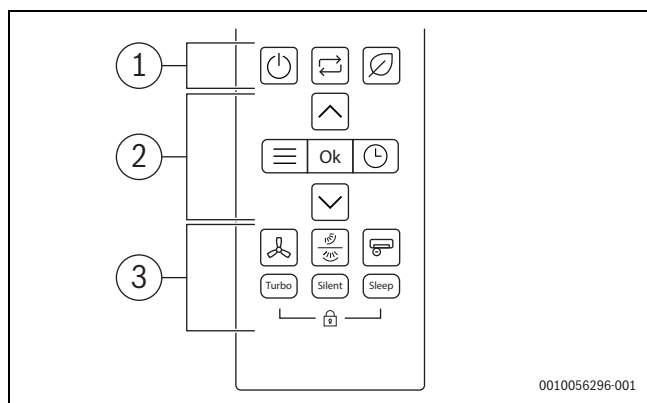

Poz.	Tastă	Funcție
1		Pornire/Oprire.
		Setați regimul de funcționare
		Salvare

Poz.	Tastă	Funcție
2		Meniu
	Ok	Confirmare alegere
		Setare temporizator
		Creștere temperatură
		Reducere temperatură
3		Turație ventilator
		Oscilare verticală/orizontală
		Super ionizator
	Turbo	Mod Turbo
	Silențios	Mod silențios
	Somn	Regim de noapte
		Blocare acces copii

Tab. 4 Taste de pe telecomandă

Afișaj telecomandă

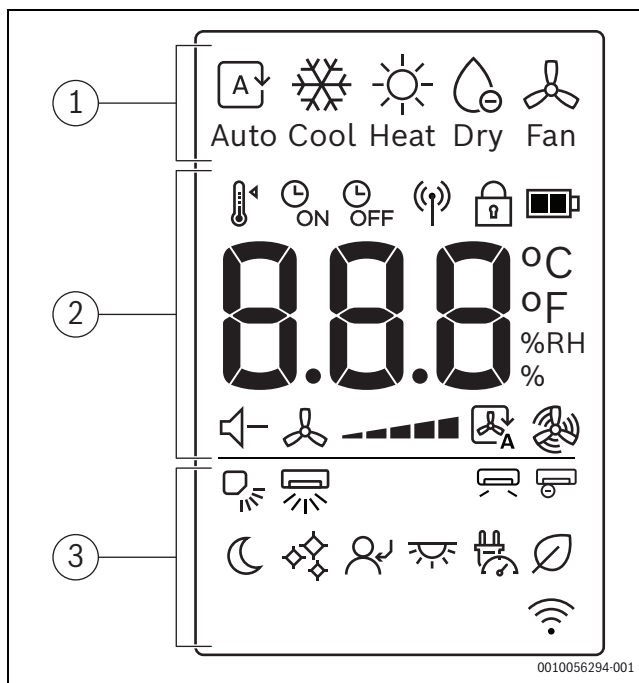

Poz.	Simbol	Explicație
1		Regim de funcționare: mod automat
		Regim de funcționare: mod de răcire
		Regim de funcționare: mod de încălzire
		Regim de funcționare: mod de uscare
		Regim de funcționare: mod de ventilator
2		Temperatura de referință
		Temporizator pornire
		Temporizator oprire
		Trimitere semnal
		Blocare acces copii
		Nivel baterie
	°C / °F / %RH	Afișaj valori: afișează temperatura setată, % de umiditate relativă și temporizatorul.
		Mod silențios
		Turație ventilator
		Mod ventilator automat
		Mod turbo ventilator

Poz.	Simbol	Explicație
3		Oscilare verticală - Automată
		Oscilare orizontală - Automată
		Abatere curent de aer
		Super ionizator
		Regim de noapte
		iClean
		Funcție de urmărire
		Afișaj LED și pornire/oprire buzzer de alarmă
		Control putere
		Salvare
		Afișaj al funcției de control fără fir

Tab. 5 Simboluri pe afișajul telecomenzii

3.3 Utilizarea telecomenzii

Raza semnalului este de 8 m. Transmiterea semnalului poate fi afectată de obiectele care se află în calea semnalului sau de utilizarea în aceeași încăpere a anumitor lămpi fluorescente.

- ▶ Îndreptați telecomanda către fereastra de recepționare a semnalului a aparatului și apăsați tasta dorită. Aparatul emite un sunet la recepționarea semnalului.

ATENȚIE

Funcționarea ireproșabilă a telecomenzii poate fi afectată permanent.

- ▶ Nu expuneți telecomanda la acțiunea directă a razelor soarelui.
- ▶ Nu lăsați telecomanda în apropierea unui sistem de încălzire.
- ▶ Protejați telecomanda de umiditate și impacturi.

3.4 Conectivitate

Pentru a vă conecta la WLAN, trebuie instalat un portal IP (accesoriu).

3.5 Setarea regimului de funcționare principal

Pornirea/oprirea unității

- ▶ Apăsați tasta pentru a porni sau opri unitatea: Unitatea pornește în regimul de funcționare setat.

Setările pot fi selectate și atunci când unitatea este oprită. Unitatea salvează setările și, de asemenea, le păstrează în cazul unei căderi de tensiune.



După oprire, unitatea rămâne în modul standby. Tehnologia inteligentă de pornire și oprire permite un mod automat de economisire a energiei atunci când unitatea se află în modul standby (1 W standby).

Regimul automat de funcționare

În regimul automat de funcționare, unitatea comută automat între modul de încălzire și cel de răcire pentru a menține temperatura dorită.

- ▶ Apăsați tasta în mod repetat până când apare pe afișaj.
- ▶ Selectați temperatura necesară cu tastele și .



Turația ventilatorului nu poate fi ajustată în regimul automat de funcționare.

Regim de răcire

- ▶ Apăsați tasta în mod repetat până când apare pe afișaj.
- ▶ Selectați temperatura necesară cu tastele și .
- ▶ Apăsați tasta până când este atinsă viteza de aer necesară.

Regim ventilator

- ▶ Apăsați tasta în mod repetat până când apare pe afișaj.
- ▶ Apăsați tasta până când este atinsă turația necesară a ventilatorului.



Temperatura nu poate fi reglată sau afișată în modul de ventilator.

Regim de uscare

- ▶ Apăsați tasta în mod repetat până când apare pe afișaj.



Turația ventilatorului nu poate fi reglată sau afișată în regimul de uscare.

Regim de încălzire

- ▶ Apăsați tasta în mod repetat până când apare pe afișaj.
- ▶ Setări temperatura dorită cu ajutorul tastelor și .
- ▶ Apăsați tasta până când este atinsă turația necesară a ventilatorului.



Dacă temperatura exterioară este foarte scăzută, capacitatea de încălzire a sistemului de aer condiționat este posibil să nu fie suficientă. Vă recomandăm să conectați surse de căldură suplimentare.

3.6 Setarea temporizatorului

Temporizatorul de pornire și oprire poate fi setat de la 0 la 24 de ore, cu intervale de 30 de minute pentru primele 10 ore și apoi cu intervale de 1 oră. Prin setarea la 0 ore, temporizatorul este oprit.

Setarea temporizatorului de pornire

- ▶ Apăsați repetat tasta până când este afișat simbolul .
- ▶ Apăsați sau pentru a seta timpul dorit. După scurt timp, setarea va fi preluată.

Setarea temporizatorului de oprire

- ▶ Apăsați repetat tasta până când este afișat simbolul .
- ▶ Apăsați sau pentru a seta timpul dorit. După scurt timp, setarea va fi preluată.

Oprirea temporizatorului

- ▶ Selectați temporizatorul corespunzător cu tasta .
- ▶ Setări 0.0 ore. După un scurt timp, temporizatorul este oprit.

Combinarea temporizatorului

Ambele temporizatoare pot fi setate în același timp. Fiecare temporizator poate fi programat astfel încât să fie activat înaintea celui alt.

- ▶ Setări temporizatorul de pornire și de oprire. Setările sunt combinate automat.

Ora actuală	ora 13:00
Setare temporizator de pornire	4,0 h
Setare temporizator de oprire	8,5 h
Timp de comutare	ora 17:00
Timp de oprire	ora 21:30

Tab. 6 Exemplu



Temporizatoarele de pornire și de oprire nu pot fi programate astfel încât aparatul să fie utilizat cu temperaturi diferite sau cu alte setări.

3.7 Funcții de utilizare principale

3.7.1 Setarea funcției de oscilare



ATENȚIE

Dacă lamelele rămân în poziția cea mai joasă în timpul modului de răcire pentru o perioadă îndelungată, se poate forma condens. Reglarea manuală a lamelelor poate cauza defectțiuni.

- ▶ Folosiți doar telecomanda pentru a regla lamelele.

Funcția de oscilare poate fi activată în poziție verticală sau orizontală (→ 2).



Mod automat de oscilare verticală (sus/jos)

- ▶ Apăsați tasta .
Telecomanda afișează simbolul .

Pentru a anula modul automat de oscilare verticală:

- ▶ Apăsați din nou tasta .

Mod automat de oscilare orizontală (stânga/dreapta)

- ▶ Apăsați tasta  timp de 2 secunde pentru a activa modul automat de oscilare orizontală.
Telecomanda afișează simbolul .

Pentru a anula modul automat de oscilare orizontală:





- ▶ Apăsați din nou tasta  timp de două secunde.



La pornirea unității, poziția lamelei își va relua automat unghiul anterior.

3.7.2 Comutarea afișajului și a buzzerului de alarmă (Mute mode)

Pentru a activa sau dezactiva afișajul de pe unitatea interioară și buzzerul de alarmă:

- ▶ Apăsați tasta  în mod repetat sau tastele ,  până când este afișată pictograma .
- ▶ Confirmați selecția cu tasta **Ok**.

Pentru a afișa temperatura curentă a camerei:

- ▶ Apăsați tasta **Silent** (Silențios) și mențineți-o apăsată timp de 5 secunde.

Pentru a afișa temperatura setată:



- ▶ Apăsați și mențineți apăsată tasta **Silent** (Silențios) timp de încă 5 secunde.

3.7.3 Funcția de reducere a consumului de energie

Următoarea funcție de reducere a consumului de energie¹⁾ poate fi selectată de la nivelul aparatului:

Salvare

Unitatea reduce automat consumul de energie, menținând în același timp temperatura dorită a camerei.

- ▶ Apăsați tasta  pentru a activa această funcție.
Telecomanda afișează simbolul .



Funcția **Salvare** poate fi selectată doar în regimurile de răcire și încălzire.

Prin apăsarea tastei  se va opri operațiunea de **Salvare**.

3.7.4 Silent mode

Această funcție²⁾ reduce zgomotele emise de unitatea interioară și de cea externă atunci când acestea sunt în funcțiune. Acest lucru este deosebit de avantajos pe timp de noapte, dacă trebuie să dați dovadă de considerație față de vecinii dumneavoastră.

- ▶ Apăsați tasta **Silent** (Silențios) pentru a activa această funcție.
Telecomanda afișează simbolul .

Părăsirea funcției:

- ▶ Apăsați din nou tasta **Silent** (Silențios).
Simbolul  de pe telecomandă dispăre.







Turația ventilatorului unității interioare va fi redusă la nivelul minim. Dacă se setează o turație mai mare a ventilatorului pentru unitatea interioară, funcția de mod silențios va fi dezactivată.

Atunci când unitatea este în regimul silențios, este posibil să nu fie posibilă atingerea puterii de răcire/încălzire necesare, deoarece compresorul din unitatea externă funcționează la o frecvență redusă.

3.7.5 Wind avoid me (Funcție de flux de aer indirect)

Această funcție³⁾ previne un flux de aer direct pe corp.

- ▶ Apăsați tasta  în mod repetat sau tastele ,  până când este afișată pictograma .
- ▶ Confirmați selecția cu tasta **Ok**.



Funcția este disponibilă doar în regimurile de răcire, de dezumidificare și de ventilator.

3.7.6 Răcire turbo/Încălzire turbo

Când este activată funcția Răcire turbo/Încălzire turbo, unitatea interioară funcționează la putere maximă timp de 30 de minute pentru a încălzi sau răci rapid încăperea.

- ▶ Răcire turbo: activați regimul de răcire și apăsați tasta **Turbo**.
- ▶ Încălzire turbo: activați regimul de încălzire și apăsați tasta **Turbo**.
Telecomanda afișează simbolul .

Părăsirea funcției:





- ▶ Apăsați din nou tasta **Turbo**.
Simbolul  de pe telecomandă dispăre.



Această funcție este disponibilă doar în regimurile de răcire și încălzire.

iClean

Unitatea are o funcție de curățare automată⁴⁾ pentru schimbătorul de căldură pentru interior. Funcția de curățare automată îndepărtează praful, mușgaiul și grăsimea care ar putea duce la apariția unor mirosuri neplăcute. Funcționează prin înghețarea automată, dezghețarea rapidă a înghețului și apoi utilizarea aerului cald pentru a usca schimbătorul, eliminând în mod eficient aceste impurități.

- ▶ Apăsați tasta  în mod repetat sau tastele ,  până când este afișată pictograma .
- ▶ Confirmați selecția cu tasta **Ok**.

1) Funcția de reducere a consumului de energie nu este disponibilă în sistemul de tip multi-split.

2) Funcția Silent mode nu este disponibilă în sistemul de tip Multi-split.

3) Funcția Wind avoid me nu este disponibilă în sistemul de tip Multi-split.

4) Funcția iClean nu este disponibilă în funcția Multi-split.



CL apare pe afișajul unității interioare atunci când curățarea automată este în desfășurare. Curățarea automată se încheie automat după 20 până la 45 de minute.

3.7.7 Protecție împotriva înghețului (8 °C Heating)

Protecția împotriva înghețului poate fi activată pentru a menține temperatura încăperii la minim 8 °C.

- ▶ În regimul de încălzire, apăsați de 2x într-o secundă tasta .
- Aparatul rămâne oprit, până când temperatura scade sub 8 °C.

Părăsirea funcției:

- ▶ Apăsați tasta , tasta  sau orice altă tastă.



Fp apare pe afișajul unității interioare atunci când funcția de protecție împotriva înghețului este activă.

3.7.8 Funcție de blocare acces copii

Tastele telecomenzii pot fi blocate cu ajutorul funcției de blocare acces copii.

Pentru a activa funcția:



- ▶ Apăsați simultan tastele **Turbo** și **Sleep** (Regim de noapte) timp de 5 secunde.
- Telecomanda afișează simbolul .

Pentru a dezactiva funcția:

- ▶ Apăsați simultan tastele **Turbo** și **Sleep** (Regim de noapte) timp de 3 secunde.
- Simbolul  de pe telecomandă dispăre.

Super ionizator (Funcție de aer proaspăt)

Atunci când este selectată această funcție, o componentă internă a unității interioare va fi alimentată cu energie, iar ionii eliberați vor fi răspândiți în încăpere pentru a contracara contaminanții din aer, cum ar fi mușgaiul, virusii și alergenii, contribuind la îmbunătățirea calității aerului din interior.

- ▶ Apăsați tasta  pentru a activa funcția.
- Telecomanda afișează simbolul .

Părăsirea funcției:





- ▶ Apăsați din nou tasta .

3.7.9 Control putere



Următoarele opțiuni de control al puterii¹⁾ sunt disponibile. Două dintre opțiunile de control al puterii pot fi selectate pentru a reduce consumul de energie al aparatului:

- **Control putere** (100%): funcționare normală (ieșiți din funcția de control al puterii)
- **Control putere** (75 %): reducerea consumului de energie cu 25 %
- **Control putere** (50%): reducerea consumului de energie cu 50%.

Pentru a selecta opțiunea de control putere dorită:

- ▶ Apăsați tasta  în mod repetat sau tastele  and  până când se afișează .





1) Funcția de control al puterii nu este disponibilă în sistemul de tip Multi-split.

- ▶ Confirmați cu tasta **Ok**.
- ▶ Apăsați tastele  și  și selectați nivelul dorit de control al puterii (100%, 75%, 50%).
- ▶ Confirmați cu tasta **Ok**.



Funcția **Control putere** poate fi selectată doar în modul de răcire.

3.8 Alte funcții

- ▶ Apăsați tasta **Set**.
- ▶ Selectați funcția cu tasta **Set** sau tastele , .
 -  = Funcția mod inactiv
 -  = Funcția de urmărire
 -  = Funcție de comandă fără fir
- ▶ Confirmați selecția cu tasta **OK**.

Oprirea funcției:

- ▶ Repetați pașii de mai sus.

3.8.1 Regim de noapte

Scopul acestei funcții este de a economisi energie în timpul perioadelor de inactivitate. După o oră, aparatul încălzește sau răcește mai puțin intens. Pentru a face acest lucru, temperatura setată se schimbă cu 1 °C. După două ore, temperatura setată se schimbă cu încă 1 °C. Apoi, aceasta rămâne la noua temperatură.

Pentru a activa funcția:

- ▶ Apăsați tasta **Sleep** (Regim de noapte).
- Telecomanda afișează simbolul .

Pentru a dezactiva funcția:





- ▶ Apăsați din nou tasta **Sleep** (Regim de noapte) sau după 8 ore de funcționare în modul **Sleep** (Regim de noapte).
- Simbolul  de pe telecomandă dispăre.



Funcția nu este disponibilă în regimurile de uscare și ventilator.

3.8.2 Funcția Follow Me (Urmărire) (Follow me)

Funcția activează telecomanda la locația curentă pentru a măsura temperatura la intervale de 3 minute. Unitatea interioară este acum controlată în funcție de aceste măsurători.





- ▶ Apăsați tasta  în mod repetat sau tastele  and  până când este afișată pictograma .
- ▶ Confirmați selecția cu tasta **Ok**.



Funcția **Follow Me** (Urmărire) este disponibilă doar în regimurile de răcire, de încălzire și automat.

Funcție de control fără fir

Scopul acestei funcții este de a stabili o conexiune prin intermediul WLAN. Dacă unitatea nu afișează funcția:

- ▶ Apăsați tasta  în mod repetat sau tastele  and  până când este afișată pictograma .
- ▶ Confirmați selecția cu tasta **Ok**.

4 Remedierea defecțiunilor

4.1 Defecțiuni cu afișaj (Self diagnosis function)

Dacă apare o defecțiune în timpul utilizării, LED-urile iluminează intermitent pentru o perioadă îndelungată sau afișajul indică un cod de defecțiune (de ex. EH 02).

Atunci când o defecțiune durează mai mult de 10 minute:

- ▶ Întrerupeți alimentarea cu energie electrică pentru un scurt timp și porniți din nou unitatea interioară.

Dacă nu puteți remedia un deranjament:

- ▶ Contactați serviciul de relații cu clienții și comunicați codul de defecțiune, precum și datele aparatului.

Atunci când apar defecțiuni în timpul utilizării, care nu pot fi remediate:

- ▶ Contactați serviciul de relații cu clienții și comunicați defecțiunea și datele aparatului.

4.2 Defecțiuni fără afișaj

Defecțiune	CAUZĂ POSIBILĂ
Puterea unității interioare este prea mică.	Temperatura este setată la o valoare prea mare sau prea mică.
	Filtrul de aer este murdar și trebuie să fie curățat.
	Influențe negative ale mediului înconjurător asupra unității interioare, de ex. obstacole în dreptul orificiilor de aer ale aparatului, uși/ferestre deschise în încăperea sau surse de căldură puternice în încăperea.
	Regimul de funcționare silențios este activ și împiedică utilizarea întregii puteri.
Unitatea interioară nu pornește.	Unitatea interioară are un mecanism de protecție împotriva suprasarcinii. Poate dura până la 3 minute înainte ca repornirea unității interioare să fie posibilă.
	Bateriile telecomenzii sunt goale.
	Temporizatorul este pornit.
Regimul de funcționare este comutat de la răcire sau încălzire la regimul de ventilație.	Unitatea interioară schimbă regimul de funcționare pentru a evita formarea de gheață.
	Temperatura setată a fost deja atinsă.
Unitatea interioară produce vapori albi.	În regiuni umede, o diferență de temperatură mare între aerul din încăperea și aerul condiționat poate provoca apariția unor vapori albi.
Unitatea interioară și unitatea externă produc vapori albi.	Atunci când regimul de încălzire este activat direct după dezghețarea automată, datorită umidității ridicate a aerului pot fi produși vapori albi.
Unitatea interioară și unitatea externă produc zgomote.	Poate fi auzit un foșnet din unitatea interioară, atunci când grilajul pentru curentul de aer și-a schimbat poziția.
	Un ușor zgomot șuierător în timpul utilizării este normal. Acesta este produs de curgerea agentului frigorific.
	Poate fi produs un scârțâit de piesele din metal și plastic ale aparatului care se extind sau se contractă la încălzire/răcire.
	Unitatea externă emite diverse alte zgomote în timpul utilizării, care sunt normale.
Unitatea interioară sau unitatea externă degajă praf.	În cazul unor perioade lungi de scoatere din funcțiune, dacă aparatul nu este acoperit, se poate acumula praf în acesta.
Miros neplăcut în timpul utilizării.	Mirosurile neplăcute din aer pot pătrunde în aparat și apoi pot fi propagate.
	Filtrul de aer poate fi mușcat și trebuie curățat.
Ventilatorul unității externe nu funcționează continuu.	Pentru o utilizare optimă, sunt necesare reglări diferite ale ventilatorului.
Aparatul funcționează neregulat sau în mod imprevizibil sau unitatea interioară nu reacționează.	Interferențe din partea turnurilor radio de telefonie mobilă sau amplificatoarelor de semnal externe pot afecta unitatea interioară. ▶ Decuplați unitatea interioară de la alimentarea cu energie electrică pentru o scurtă perioadă de timp și apoi reporniți-o.
Tabla de ghidare a aerului sau lamela pentru fanta de ventilație nu se deplasează corect.	Tabla de ghidare a aerului sau lamelele pentru fante de ventilație au fost deplasate manual sau nu sunt montate corect. ▶ Opriti unitatea interioară și verificați dacă piesele sunt montate corect. ▶ Porniți unitatea interioară.

Tab. 7

5 Întreținere



PRECAUȚIE

Pericol de electrocutare sau din cauza pieselor mobile

- ▶ Înainte de orice lucrări de întreținere, întrerupeți alimentarea cu energie electrică.
- ▶ Pașii de întreținere care nu sunt descriși aici pot fi efectuați doar de către o firmă de specialitate autorizată.

5.1 Înlocuirea bateriilor

Aveți nevoie de 2 baterii AAA. Nu este recomandată utilizarea bateriilor reincărcabile.

- ▶ Îndepărtați capacul compartimentului pentru baterii (→ Fig. 3).
- ▶ Introduceți bateriile noi și respectați polaritatea.
- ▶ Montați din nou capacul compartimentului pentru baterii.

5.2 Curățarea aparatului și telecomanda

ATENȚIE

Daune la nivelul aparatului din cauza curățării necorespunzătoare!

- ▶ Nu stropiți direct cu apă sau nu turnați apă peste aparat.
- ▶ Nu utilizați apă fierbinte, praf de curățare sau dizolvanți puternici.
- ▶ Ștergeți unitatea interioară și telecomanda cu o lavetă moale pentru a le curăța.
- ▶ Dispuneți curățarea unității exterioare numai de către o firmă de specialitate autorizată.

5.3 Curățarea filtrului de aer

ATENȚIE

Filtrul de aer se poate deforma sub acțiunea directă a razelor soarelui.

- ▶ Nu expuneți filtrul de aer la acțiunea directă a razelor soarelui.

Curățați filtrul de aer la fiecare 2 săptămâni, precum și înainte și după perioade lungi de scoatere din funcțiune.

- ▶ Opriți unitatea interioară.
- ▶ Rabatați în sus capacul superior al unității interioare.
- ▶ Apăsăți filtrul de aer în sus și îndepărtați-l (→ Fig. 4).
- ▶ Îndepărtați filtrul de aer de dimensiuni mici, dacă există (→ Fig. 1, [2]).
- ▶ Curățați filtrul de aer de dimensiuni mici cu un aspirator de mână.
- ▶ Spălați filtrul de aer de dimensiuni mari cu apă caldă și un agent de curățare delicat și lăsați-l să se usuce la umbră.
- ▶ Montați din nou filtrul de aer de dimensiuni mici și filtrul de aer de dimensiuni mari.

5.4 Scoaterea din funcțiune pe o perioadă îndelungată

Înainte de scoaterea din funcțiune pe o perioadă îndelungată:

- ▶ Curățați filtrul de aer.
- ▶ Activați curățarea automată a unității interioare cu tasta **Clean**.
- ▶ După curățarea automată, activați regimul de ventilație până când unitatea interioară este uscată.
- ▶ Opriți unitatea interioară și decuplați-o de la alimentarea cu energie electrică.
- ▶ Scoateți bateriile din telecomandă.
- ▶ Protejați aparatul împotriva depunerilor de praf.

5.5 Regim manual

ATENȚIE

Daune la nivelul aparatului din cauza utilizării necorespunzătoare

Regimul manual nu este prevăzut pentru utilizarea pe o perioadă îndelungată.

- ▶ Utilizați acest regim doar pentru teste sau în cazuri de urgență.
- ▶ Utilizați acest regim doar pentru perioade scurte de timp.
- ▶ Opriți unitatea interioară.
- ▶ Rabatați în sus capacul superior al unității interioare.
- ▶ Apăsăți tasta pentru regim de răcire manual cu un obiect subțire:
 - O singură apăsare: regimul automat de funcționare este activat forțat.
 - Două apăsări: regimul de răcire este activat forțat.
 - Trei apăsări: unitatea interioară este oprită.
- ▶ Pentru a restabili funcționarea normală, utilizați telecomanda.

6 Protecția mediului și eliminarea ca deșeu

Protecția mediului este unul dintre principiile fundamentale ale grupului Bosch.

Pentru noi, calitatea produselor, rentabilitatea și protecția mediului, ca obiective, au aceeași prioritate. Legile și prescripțiile privind protecția mediului sunt respectate în mod riguros.

Pentru a proteja mediul, utilizăm cele mai bune tehnologii și materiale ținând cont și de punctele de vedere economice.

Ambalaj

În ceea ce privește ambalajul, participăm la sistemele de valorificare specifice fiecărei țări, care garantează o reciclare optimă.

Toate ambalajele utilizate sunt nepoluante și reutilizabile.

Deșuri de echipamente

Aparatele uzate conțin materiale de valoare, ce pot fi revalorificate. Grupele constructive sunt ușor de demontat. Materialele plastice sunt marcate. În acest fel diversele grupe constructive pot fi sortate și reutilizate sau reciclate.

Deșuri de echipamente electrice și electronice



Acest simbol indică faptul că produsul nu trebuie eliminat împreună cu alte deșuri, ci trebuie dus la un centru de colectare a deșurilor în scopul tratării, colectării, reciclării și eliminării ca deșeu.

Simbolul este valabil pentru țări cu reglementări privind deșeurile electronice, de ex. "Directiva europeană 2012/19/CE privind deșeurile de echipamente electrice și electronice". Aceste prevederi definesc condițiile-cadru valabile pentru returnarea și reciclarea deșeurilor de echipamente electronice în țările individuale.

Deoarece aparatele electronice pot conține substanțe nocive, acestea trebuie reciclate în mod responsabil, pentru a minimiza posibilele daune aduse mediului și posibilele pericole pentru sănătatea oamenilor. De asemenea, reciclarea deșeurilor electronice contribuie la conservarea resurselor naturale.

Pentru mai multe informații privind eliminarea ecologică a deșeurilor de echipamente electrice și electronice, adresați-vă autorităților locale competente, firmelor de eliminare a deșeurilor sau comerciantului de la care ați achiziționat produsul.

Pentru informații suplimentare, accesați:

www.bosch-homecomfortgroup.com/en/company/legal-topics/weee/

Bateriile

Bateriile nu trebuie eliminate împreună cu gunoiul menajer. Bateriile uzate trebuie eliminate prin intermediul sistemelor de colectare locale.

Agent frigorific R32



Aparatul conține gaz fluorurat cu efect de seră R32 (Potențial de gaz cu efect de seră 675¹⁾) cu inflamabilitate redusă și toxicitate redusă (A2L sau A2).

Cantitatea conținută este specificată pe plăcuța de identificare a unității exterioare.

Agentul frigorific reprezintă un pericol pentru mediu și trebuie să fie colectat separat și eliminat ca deșeu.

7 Notificare privind protecția datelor



La **Robert Bosch S.R.L., Departamentul Termotehnică, Str. Horia Măcelariu 30-34, 013937 București, Romania**, prelucram informații privind produsele și instalațiile, date tehnice și date de conectare, date de comunicare, date privind

înregistrarea produselor și istoricul clienților pentru a asigura funcționalitatea produselor (art. 6, alin. (1), lit. b) din RGPD), în vederea îndeplinirii obligației noastre de supraveghere a produselor și din motive de siguranță a produselor și de securitate (art. 6, alin. (1), lit. f) din RGPD), pentru asigurarea și apărarea drepturilor noastre în legătură cu întrebările referitoare la garanția și înregistrarea produsului (art. 6, alin. (1), lit. f) din RGPD) și pentru a analiza distribuția produselor noastre și a furniza informații și oferte personalizate privind produsul (art. 6, alin. (1), lit. f) din RGPD). Pentru a furniza servicii, precum servicii de vânzări și marketing, management-ul contractelor, gestionarea plăților, servicii de programare, găzduirea de date și servicii call center, putem încredința și transmite datele către furnizori de servicii externi și/sau întreprinderi afiliate firmei Bosch. În anumite cazuri și numai dacă se asigură o protecție corespunzătoare a datelor, datele cu caracter personal pot fi transmise unor destinatari din afara Spațiului Economic European. Mai multe informații pot fi furnizate la cerere. Puteți contacta responsabilul nostru cu protecția datelor la adresa: Ofițer Responsabil cu Protecția Datelor, Confidențialitatea și Securitatea Informației (C/ISP), Robert Bosch GmbH, cod poștal 30 02 20, 70442 Stuttgart, GERMANIA.

Aveți dreptul de a vă opune în orice moment prelucrării datelor dumneavoastră cu caracter personal în baza art. 6, alin. (1), lit. f) din RGPD din motive legate de situația dumneavoastră particulară sau în scopuri de marketing direct. Pentru a vă exercita drepturile, vă rugăm să ne contactați la adresa **DPO@bosch.com**. Pentru mai multe informații, scanați codul QR.

1) în baza Anexei I a Ordonanței (UE) nr. 517/2014 a Parlamentului și Consiliului European din 16 aprilie 2014.

Obsah

1	Vysvetlenie symbolov a bezpečnostné pokyny	203
1.1	Vysvetlenia symbolov	203
1.2	Všeobecné bezpečnostné pokyny	203
1.3	Upozornenia k tomuto návodu	204
1.4	Dôležité upozornenie pre škandinávsky región ..	204
2	Údaje o výrobku	204
2.1	Vyhlasenie o zhode	204
2.2	Technické údaje diaľkového ovládania	204
2.3	Používanie s multi-splitovým klimatizačným zariadením	204
3	Obsluha	205
3.1	Prehľad vnútorná jednotka	205
3.2	Prehľad diaľkového ovládania	205
3.3	Použitie diaľkového ovládania	206
3.4	Konektivita	206
3.5	Nastavenie hlavného prevádzkového režimu	206
3.6	Nastavenie časovača	206
3.7	Hlavné prevádzkové funkcie	207
3.7.1	Nastavenie funkcie výkyvu	207
3.7.2	Prepínanie displeja a bzučiaka alarmu (Mute mode)	207
3.7.3	Funkcia úspory energie	207
3.7.4	Silent mode	207
3.7.5	Wind avoid me (funkcia nepriameho prúdenia vzduchu)	207
3.7.6	Turbo chladenie/Turbo vykurovanie	207
3.7.7	Protimrazová ochrana (8 °C Heating)	208
3.7.8	Funkcia detského zámku	208
3.7.9	Regulácia výkonu	208
3.8	Ďalšie funkcie	208
3.8.1	Režim spánku	208
3.8.2	Funkcia Follow Me (Nasleduj ma) (Follow me) ..	208
4	Odstránenie poruchy	209
4.1	Poruchy so zobrazením (Self diagnosis function) ..	209
4.2	Poruchy bez zobrazenia	209
5	Údržba	210
5.1	Výmena batérií	210
5.2	Čistenie zariadenia a diaľkové ovládanie	210
5.3	Čistenie vzduchového filtra	210
5.4	Dlhšie odstavenie z prevádzky	210
5.5	Manuálna prevádzka	210
6	Ochrana životného prostredia a likvidácia odpadu	211
7	Informácia o ochrane osobných údajov	211

1 Vysvetlenie symbolov a bezpečnostné pokyny

1.1 Vysvetlenia symbolov

Výstražné upozornenia

Signálne výrazy uvedené vo výstražných upozorneniach označujú druh a intenzitu následkov v prípade nedodržania opatrení na odvrátenie nebezpečenstva.

V tomto dokumente sú definované a môžu byť použité nasledovné výstražné výrazy:

 **NEBEZPEČENSTVO**
NEBEZPEČENSTVO znamená, že dôjde k ťažkým až život ohrozujúcim zraneniam.





 **VAROVANIE**
VAROVANIE znamená, že môže dôjsť k ťažkým až život ohrozujúcim zraneniam.

 **POZOR**
POZOR znamená, že môže dôjsť k ľahkým až stredne ťažkým zraneniam osôb.

UPOZORNENIE
UPOZORNENIE znamená, že môže dôjsť k vecným škodám.

Dôležité informácie

 **Dôležité informácie bez ohrozenia ľudí alebo rizika vecných škôd sú označené informačným symbolom.**

Symbol	Význam
	Varovanie pred horľavými látkami: Chladiaci prostriedok R32 v tomto produkte je plyn s nízkou horľavosťou a nízkou toxicitou (A2L alebo A2).
	Pri inštalácii a údržbe noste ochranné rukavice.
	Údržbu by mala vykonávať kvalifikovaná osoba za dodržania pokynov v návode na údržbu.
	Počas prevádzky dodržujte pokyny návodu na obsluhu.

Tab. 1

1.2 Všeobecné bezpečnostné pokyny

 **Pokyny pre cieľovú skupinu**

Tento návod na obsluhu je určený pre prevádzkovateľa klimatizačného zariadenia. Je nutné dodržiavať pokyny uvedené vo všetkých návodoch relevantných pre zariadenie. V prípade nedodržania pokynov môže dôjsť k vecným škodám a zraneniam osôb, až s následkom smrti.

- ▶ Pred začiatkom obsluhy si prečítajte návody na obsluhu všetkých častí zariadenia a majte ich odložené tak, aby boli k dispozícii.
- ▶ Dodržujte bezpečnostné a výstražné upozornenia.

⚠ Správne použitie

Vnútrotná jednotka je určená na inštaláciu v budove s prípojkou na vonkajšiu jednotku a ďalšie komponenty systému, napr. reguláciu.

Vonkajšia jednotka je určená na inštaláciu mimo budovy s prípojkou na jednu alebo viaceré vnútrotné jednotky a ďalšie komponenty systému, napr. reguláciu.

Klimatizačné zariadenie je určené len na komerčné/súkromné použitie, kde odchýlky teploty od nastavených hodnôt nevedú k zraneniu osôb alebo poškodeniu materiálov. Klimatizačné zariadenie nie je vhodné na presné nastavenie a udržiavanie požadovanej absolútnej vlhkosti vzduchu.

Akékoľvek iné použitie nezodpovedá účelu použitia. Na nesprávne používanie a škody vyplývajúce z porušenia týchto ustanovení sa nevzťahuje záruka.

Ohľadom inštalácie na špecifických miestach (podzemná garáž, technické miestnosti, balkón alebo na ľubovoľných polootvorených plochách):

- ▶ Venujte pozornosť predovšetkým požiadavkám na miesto inštalácie v technickej dokumentácii.

⚠ Všeobecné nebezpečenstvo vyplývajúce z chladiacich prostriedkov

- ▶ Toto zariadenie je naplnené chladiacim prostriedkom. Chladiaci plyn môže pri kontakte s ohňom vytvárať toxické plyny.
- ▶ Dajte špecializovanej firme s oprávnením pravidelne vykonávať revíziu a údržbu zariadenia.
- ▶ Ak vznikne podozrenie na únik chladiaceho prostriedku, miestnosť dôkladne vyvetrajte a informujte špecializovanú firmu s oprávnením.

⚠ Prestavba a opravy

Neodborne vykonané zmeny na klimatizačnom zariadení alebo iných častiach vykurovacieho zariadenia môžu spôsobiť poranenia osôb a/alebo vecné škody.

- ▶ Práce dajte vykonať iba špecializovanej firme s oprávnením.
- ▶ Nevykonávajte zmeny na vonkajšej jednotke, vnútornej jednotke alebo na iných častiach klimatizačného zariadenia.
- ▶ Pred každou údržbou klimatizačného zariadenia odpojte elektrické napájanie.

⚠ Upozornenia ohľadom zaobchádzania so zariadením

Nesprávne použitie môže poškodiť vaše zdravie.

- ▶ Nevystavujte telo na dlhší čas priamemu prúdu vzduchu.
- ▶ V prípade kojencov, detí, starších ľudí, imobilných alebo postihnutých osôb zabezpečte, aby bola priestorová teplota vhodná pre osoby nachádzajúce sa v miestnosti.
- ▶ Do zariadenia nikdy nezasúvajte predmety, mohli by ste sa zraniť.

Nesprávne zaobchádzanie so zariadením môže viesť k zníženiu výkonu až k poškodeniu zariadenia alebo poškodeniu zdravia.

- ▶ Nezatvárajte prírody a odvody vzduchu na zariadeniach.
- ▶ Počas prevádzky zatvorte dvere a okná.
- ▶ Vnútrotnú jednotku chráňte pred zatečením vody.
- ▶ Pravidelne kontrolujte opotrebovanie a pevné uloženie montážneho podstavca vonkajšej jednotky.
- ▶ Vonkajšiu jednotku nezaťažujte, napr. predmetmi alebo osobami.
- ▶ V inštaláčnej miestnosti udržiavajte minimum prachu, pár a vlhkosti.
- ▶ V blízkosti zariadení nepoužívajte žiadne ľahko zápalné plyny, napr. rozprašovače.
- ▶ Ak sa prejaví, že s klimatizačným zariadením nie je niečo v poriadku (napr. zápach po spálenine, poškodený kábel), prevádzku ihneď zastavte a odpojte elektrické napájanie.

⚠ Bezpečnosť elektrických zariadení pre použitie v domácnosti a na podobné účely

Aby sa zabránilo ohrozeniu elektrickými prístrojmi, platia podľa EN 60335-1 nasledovné pravidlá:

„Toto zariadenie môžu používať deti staršie ako 8 rokov a osoby so zníženými fyzickými, sensorickými alebo mentálnymi schopnosťami alebo osoby s nedostatočnými skúsenosťami a vedomosťami iba vtedy, ak sú pod dozorom alebo ak boli poučené o bezpečnej obsluhu zariadenia a rozumejú s tým spojeným nebezpečenstvám. Deti sa so zariadením nesmú hrať. Čistenie ani užívateľskú údržbu nesmú vykonávať deti bez dozoru.“

„V prípade, že je poškodený sieťový kábel, musí ho vymeniť výrobca alebo jeho servisný technik alebo osoba s podobnou kvalifikáciou, aby sa zabránilo ohrozeniu.“

1.3 Upozornenia k tomuto návodu

Obrázky nájdete sústredené na konci tohto návodu. Text obsahuje odkazy na obrázky.

Výrobky sa môžu v závislosti od modelu líšiť od znázornenia v tomto návode.

1.4 Dôležité upozornenie pre škandinávsky región

Výrobok nie je určený na vykurovanie pre škandinávsky región. Zamýšľaný prípad použitia je chladenie.

2 Údaje o výrobku

2.1 Vyhlásenie o zhode

Konštrukcia tohto produktu a jeho funkcia počas prevádzky zodpovedá požiadavkám EÚ a národným požiadavkám.

 Značkou CE sa vyhlasuje zhoda produktu so všetkými aplikovateľnými právnymi predpismi EÚ, ktoré predpisujú označenie touto značkou.

Úplný text vyhlásenia o zhode je k dispozícii na internete: www.bosch-homecomfort.sk.

2.2 Technické údaje diaľkového ovládania

Elektrické napájanie	2 batérie AAA
Dosah signálu	8 m
Prípustná teplota okolia	-5 °C ... 60 °C

Tab. 2

2.3 Používanie s multi-splitovým klimatizačným zariadením

Vnútrotnú jednotku možno použiť v systéme s multi-splitovým klimatizačným zariadením. V takom prípade sú deaktivované nasledujúce funkcie:

- Funkcie na úsporu energie **Save** a **Regulácia výkonu**
- Automatické čistenie (iClean)
- Redukcia hluku (Silent mode)
- Manuálny režim
- Detekcia úniku chladiaceho prostriedku
- Automatický režim úspory energie v pohotovostnej prevádzke (1 W standby)



CL3200iM W 20 E je k dispozícii len na multi-splitovom systéme (CL5000M).

3 Obsluha

3.1 Prehľad vnútorná jednotka

Legenda k obr. 1:

- [1] Vrchný kryt
- [2] Miesto na malý filter
- [3] Vzduchový filter
- [4] Zadná strana displeja
- [5] Tlačidlo na manuálnu prevádzku
- [6] Plech smerujúci prúdenie vzduchu

Displej vnútornej jednotky

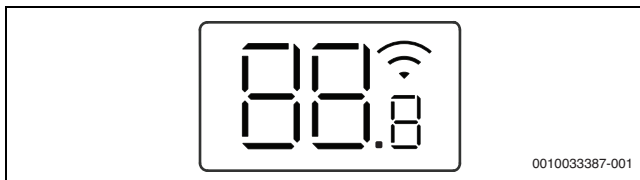

Symbol	Vysvetlenie
Číslo	Zobrazenie teploty
	Spojenie WLAN ¹⁾ aktívne
	Zobrazuje sa pri niektorých funkciách, keď sú zapnuté. Pri vypnutej vnútornej jednotke indikuje, že časovač zapnutia je aktívny.
OF	Zobrazuje sa pri niektorých funkciách, keď sú vypnuté.
dF	Automatické rozmrazovanie je aktívne
FP	Protimrazová ochrana aktívna: Vnútorná jednotka udržiava priestorovú teplotu na minimálne 8 °C.
CL	Funkcia samočistenia je aktívna (iClean)
Ex, Px, Fx	Kód poruchy („x“ predstavuje ľubovoľné číslo).

1) Možné len s IP-Gateway ako príslušenstvo.

Tab. 3 Symboly na displeji

3.2 Prehľad diaľkového ovládania

Tlačidlá na diaľkovom ovládaní

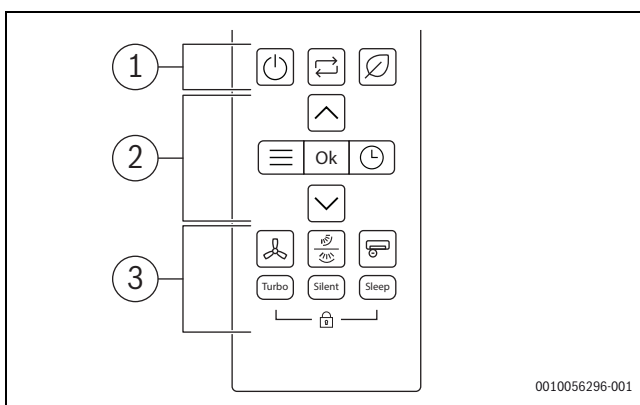

Poz.	Tlačidlá	Funkcia
1		Zapnutie/vypnutie.
		Nastavenie prevádzkového režimu
		Save
2		Ponuka
	Ok	Potvrdenie voľby
		Nastavenie časovača
		Zvýšenie teploty
		Zníženie teploty







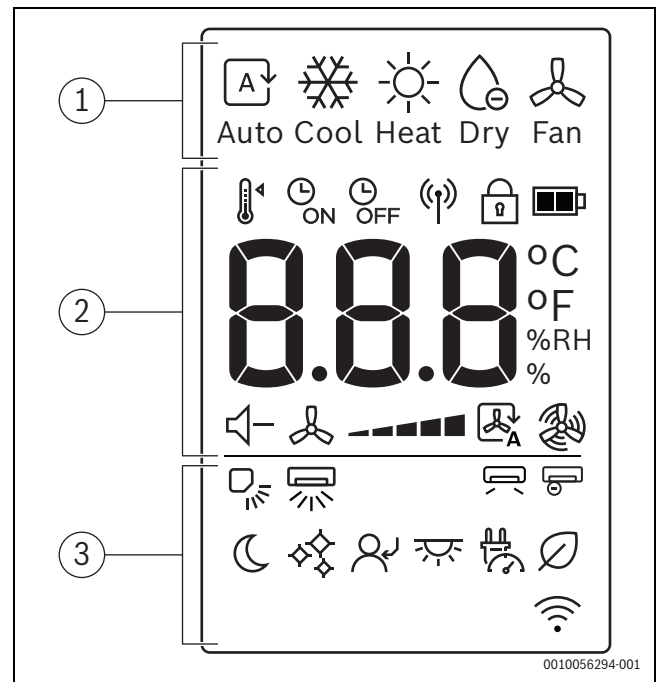



Poz.	Tlačidlá	Funkcia
3		Otáčky ventilátora
		Vertikálny/horizontálny výkyv
		Superionizátor
	Turbo	Režim Turbo
	Silent	Tichý režim
	Sleep	Režim spánku
		Detský zámok

Tab. 4 Tlačidlá na diaľkovom ovládaní

Displej diaľkového ovládania



Poz.	Symbol	Vysvetlenie
1		Prevádzkový režim: automatická prevádzka
		Prevádzkový režim: chladiaca prevádzka
		Prevádzkový režim: vykurovacia prevádzka
		Prevádzkový režim: suchá prevádzka
		Prevádzkový režim: režim ventilátora
2		Požadovaná teplota
		ZAPNUTÉ spínacie hodiny
		VYPNUTÉ spínacie hodiny
		Odosielanie signálu
		Detský zámok
		Úroveň nabitia batérie
	°C / °F / %RH	Zobrazenie hodnoty: zobrazuje požadovanú teplotu, % relatívnej vlhkosti a časovač.
		Tichý režim
		Otáčky ventilátora
		Automatický režim ventilátora
		Turbo režim ventilátora

Poz.	Symbol	Vysvetlenie
3		Vertikálny výkyv – Automatický
		Horizontálny výkyv – Automatický
		Odklonenie prúdenia vzduchu
		Superionizátor
		Režim spánku
		iClean
		Follow me (Nasleduj ma)
		LED displej a zap./vyp. bzučiaka alarmu
		Regulácia výkonu
		Save

Tab. 5 Symboly na displeji diaľkového ovládania

3.3 Použitie diaľkového ovládania

Dosah signálu je 8 m. Prenos signálu môžu ovplyvniť objekty, ktoré stoja v ceste, alebo používanie určitých žiaroviek v tej istej miestnosti.

- ▶ Diaľkové ovládanie nasmerujte na okienko príjmu signálu zariadenia a stlačte požadované tlačidlo. Zariadenie vydá zvukové znamenie, keď má príjem signálu.

UPOZORNENIE

Môže dôjsť k trvalému zhoršeniu bezchybnej funkcie diaľkového ovládania.

- ▶ Diaľkové ovládanie nevystavujte priamemu slnečnému svetu.
- ▶ Diaľkové ovládanie nenechajte položené na vykurovaní.
- ▶ Diaľkové ovládanie chráňte pred vlhkosťou a nárazmi.

3.4 Konektivita

Na pripojenie k sieti WLAN je potrebné nainštalovať bránu IP Gateway (príslušenstvo).

3.5 Nastavenie hlavného prevádzkového režimu

Zapnutie/vypnutie jednotky

- ▶ Stlačením tlačidla  jednotku zapnete alebo vypnete. Jednotka sa spustí v nastavenom prevádzkovom režime.





Nastavenia možno zvoliť aj vtedy, keď je jednotka vypnutá. Jednotka uloží nastavenia a zachová ich aj v prípade výpadku napájania.



Po vypnutí zostane jednotka v stave prevádzkovej pohotovosti. Inteligentná technológia zapnutia a vypnutia umožňuje automatický režim úspory energie v pohotovostnej prevádzke (1 W standby).

Automatická prevádzka





V režime automatickej prevádzky jednotka automaticky prepína medzi režimom vykurovania a chladenia, aby udržala požadovanú teplotu.

- ▶ Opakovane stláčajte tlačidlo , kým sa na displeji nezobrazí .
- ▶ Pomocou tlačidiel  a  zvolíte požadovanú teplotu.





V režime automatickej prevádzky nie je možné nastaviť otáčky ventilátora.

Chladiaca prevádzka

- ▶ Opakovane stláčajte tlačidlo , kým sa na displeji nezobrazí .
- ▶ Pomocou tlačidiel  a  zvolíte požadovanú teplotu.
- ▶ Stláčajte tlačidlo , kým sa nedosiahne požadovaná rýchlosť vzduchu.



Režim ventilátora

- ▶ Opakovane stláčajte tlačidlo , kým sa na displeji nezobrazí .
- ▶ Stláčajte tlačidlo , kým sa nedosiahnu požadované otáčky ventilátora.



V režime ventilátora nie je možné nastaviť ani zobrazíť teplotu.





Suchý režim

- ▶ Opakovane stláčajte tlačidlo , kým sa na displeji nezobrazí .



V suchom režime nie je možné nastaviť ani zobrazíť otáčky ventilátora.

Vykurovací prevádzka

- ▶ Opakovane stláčajte tlačidlo , kým sa na displeji nezobrazí .
- ▶ Pomocou tlačidiel  a  nastavte požadovanú teplotu.
- ▶ Stláčajte tlačidlo , kým sa nedosiahnu požadované otáčky ventilátora.







Ak je vonkajšia teplota veľmi nízka, vykurovací kapacita klimatizačného zariadenia nemusí byť dostatočná. Odporúčame pripojiť ďalšie zdroje tepla.





3.6 Nastavenie časovača

Časovač zapnutia a vypnutia je možné nastaviť od 0 do 24 hodín, na prvých 10 hodín v krokoch po 30 minút, potom v krokoch 1 hodiny. Nastavením 0 hodín sa časovač vypne.

Nastavenie časovača zapnutia

- ▶ Stláčajte tlačidlo , dovtedy, kým sa nezobrazí symbol .
- ▶ Stlačte tlačidlo  alebo  aby ste nastavili požadovaný čas. Nastavenie sa prejaví po krátkom čase.

Nastavenie časovača vypnutia

- ▶ Stláčajte tlačidlo , dovtedy, kým sa nezobrazí symbol .
- ▶ Stlačte tlačidlo  alebo  aby ste nastavili požadovaný čas. Nastavenie sa prejaví po krátkom čase.

Zrušenie časovača

- ▶ Tlačidlom  zvolíte príslušný časovač.
- ▶ Nastavte 0.0 hodín. Zrušenie časovača sa prejaví po krátkom čase.

Kombinácia časovačov

Obidva časovače je možné nastaviť súčasne. Každý časovač sa dá naprogramovať tak, že bude aktivovaný pred druhým.

- ▶ Nastavenie časovača zapnutia a časovača vypnutia. Nastavenia sa skombinujú automaticky.

Aktuálny čas	13:00 hod.
Nastavenie časovača zapnutia	4,0 h
Nastavenie časovača vypnutia	8,5 h
Doba zapnutia	17:00 hod.
Doba vypnutia	21:30 hod.

Tab. 6 Príklad



Časovač zapnutia a časovač vypnutia sa nedá naprogramovať na to, aby sa zariadenie prevádzkovalo s rôznymi teplotami alebo s inými nastaveniami.

3.7 Hlavné prevádzkové funkcie

3.7.1 Nastavenie funkcie výkyvu



UPOZORNENIE

Ak žalúzia zostane počas režimu chladiacej prevádzky dlhší čas v najnižšej polohe, môže sa vytvoriť kondenzát. Nastavenie žalúzie rukou môže spôsobiť poruchy.

- ▶ Na nastavenie žalúzie používajte iba diaľkové ovládanie.

Funkciu výkyvu možno aktivovať vo vertikálnej alebo horizontálnej polohe (→ 2).



Automatický režim vertikálneho výkyvu (hore/dole)

- ▶ Stlačte tlačidlo .
- Na diaľkovom ovládaní sa zobrazí symbol .

Zrušenie automatického režimu vertikálneho výkyvu:

- ▶ Znovu stlačte tlačidlo .

Automatický režim horizontálneho výkyvu (doľava/doprava)

- ▶ Stlačením tlačidla  na 2 sekundy aktivujete automatický režim horizontálneho výkyvu.
- Na diaľkovom ovládaní sa zobrazí symbol .

Zrušenie automatického režimu horizontálneho výkyvu:





- ▶ Znovu stlačte tlačidlo  na dve sekundy.



Pri zapnutí jednotky sa poloha žalúzie automaticky vráti do predchádzajúcej polohy.

3.7.2 Prepínanie displeja a bzučiaka alarmu (Mute mode)

Zapnutie alebo vypnutie displeja na vnútornej jednotke a výstražného bzučiaka:

- ▶ Opakovane stláčajte tlačidlo  alebo tlačidlá , , kým sa nezobrazí ikona .
- ▶ Voľbu potvrdte tlačidlom **Ok**.

Zobrazenie aktuálnej priestorovej teploty:

- ▶ Stlačte tlačidlo **Silent** a podržte ho 5 sekúnd.

Zobrazenie požadovanej teploty:



- ▶ Stlačte a podržte tlačidlo **Silent** ďalších 5 sekúnd.

3.7.3 Funkcia úspory energie

Nasledujúcu funkciu úspory energie¹⁾ je možné vybrať na zariadení:

Save

Jednotka automaticky zníži spotrebu energie a zároveň udržiava požadovanú priestorovú teplotu.

- ▶ Túto funkciu aktivujete stlačením tlačidla .
- Na diaľkovom ovládaní sa zobrazí symbol .



Funkciu **Save** možno zvoliť len v režimoch chladiacej a vykurovacej prevádzky.

Stlačením tlačidla  sa zastaví činnosť funkcie **Save**.

3.7.4 Silent mode

Táto funkcia²⁾ znižuje hluk vydávaný vnútornou a vonkajšou jednotkou počas jej prevádzky. Je to výhodné najmä v noci, ak chcete byť ohľaduplní k susedom.

- ▶ Túto funkciu aktivujete stlačením tlačidla **Silent**. Na diaľkovom ovládaní sa zobrazí symbol .

Ukončenie funkcie:

- ▶ Znovu stlačte tlačidlo **Silent**. Symbol  na diaľkovom ovládaní zmizne.







Otáčky ventilátora vnútornej jednotky sa znížia na minimálnu úroveň. Ak pre vnútornú jednotku nastavíte vyššie otáčky ventilátora, funkcia tichého režimu sa deaktivuje.

Keď je jednotka v tichom režime, nemusí sa dať dosiahnuť požadovaná kapacita chladenia/vykurovania, pretože kompresor vo vonkajšej jednotke pracuje na nízkej frekvencii.

3.7.5 Wind avoid me (funkcia nepriameho prúdenia vzduchu)

Táto funkcia³⁾ zabraňuje priamemu prúdeniu vzduchu na telo.

- ▶ Opakovane stláčajte tlačidlo  alebo tlačidlá , , kým sa nezobrazí ikona .
- ▶ Voľbu potvrdte tlačidlom **Ok**.



Funkcia je dostupná len v režime chladenia, v režime odvlhčovania a v režime ventilátora.

3.7.6 Turbo chladenie/Turbo vykurovanie

Keď je aktívna funkcia Turbo chladenie/Turbo vykurovanie, vnútorná jednotka pracuje na maximálny výkon po dobu 30 min, aby rýchlo vyhriala alebo ochladila miestnosť.

- ▶ Turbo chladenie: zapnite režim chladiacej prevádzky a stlačte tlačidlo **Turbo**.
- ▶ Turbo vykurovanie: zapnite režim vykurovacej prevádzky a stlačte tlačidlo **Turbo**. Na diaľkovom ovládaní sa zobrazí symbol .

Ukončenie funkcie:





- ▶ Znovu stlačte tlačidlo **Turbo**. Symbol  na diaľkovom ovládaní zmizne.



Táto funkcia je dostupná len v režimoch chladiacej a vykurovacej prevádzky.

iClean

Zariadenie zahŕňa samočistiacu funkciu⁴⁾ pre vnútorný výmenník tepla. Funkcia automatického čistenia odstraňuje prach, plesne a masť, ktoré by mohli viesť k nepríjemnému zápachu. Funguje tak, že automaticky aktivuje zmrazovanie, rýchlo rozmrazí námrazu a potom pomocou horúceho vzduchu vysuší výmenník, čím účinne odstráni tieto nečistoty.

- ▶ Opakovane stláčajte tlačidlo  alebo tlačidlá , , kým sa nezobrazí ikona .
- ▶ Voľbu potvrdte tlačidlom **Ok**.



V priebehu automatického čistenia sa na displeji vnútornej jednotky zobrazí **CL**. Automatické čistenie sa automaticky ukončí po 20 až 45 minútach.

1) Funkcia úspory energie nie je na multi-splitovom systéme k dispozícii.

2) Funkcia Silent mode nie je na multi-splitovom systéme k dispozícii.

3) Funkcia Wind avoid me nie je na multi-splitovom systéme k dispozícii.



4) Funkcia iClean nie je na multi-splitovej funkcii k dispozícii.

3.7.7 Protimrazová ochrana (8 °C Heating)

Ak chcete udržať priestorovú teplotu na minimálne 8 °C, môžete aktivovať protimrazovú ochranu.

- ▶ Vo vykurovacej prevádzke 2x v priebehu 1 sekundy stlačte tlačidlo . Zariadenie zostane vypnuté, kým teplota neklesne pod 8 °C.

Ukončenie funkcie:

- ▶ Stlačte tlačidlo , tlačidlo  alebo akékoľvek iné tlačidlo.



Keď je aktívna funkcia protimrazovej ochrany, na displeji vnútornej jednotky sa zobrazí nápis **Fp**.

3.7.8 Funkcia detského zámku

Tlačidlá diaľkového ovládania možno uzamknúť detským zámkom.

Aktivácia funkcie:



- ▶ Stlačte súčasne tlačidlá **Turbo** a **Sleep** na 5 sekúnd. Na diaľkovom ovládaní sa zobrazí symbol .

Deaktivácia funkcie:

- ▶ Stlačte súčasne tlačidlá **Turbo** a **Sleep** na 3 sekundy. Symbol  na diaľkovom ovládaní zmizne.

Superionizátor (Funkcia čerstvého vzduchu)

Po voľbe tejto funkcie sa zapne vnútorný komponent vnútornej jednotky a uvoľnené ióny sa rozšíria do miestnosti, aby pôsobili proti znečisťujúcim látkam vo vzduchu, ako sú plesne, vírusy a alergény, čím pomáhajú zlepšovať kvalitu vzduchu v miestnosti.

- ▶ Túto funkciu aktivujete stlačením tlačidla . Na diaľkovom ovládaní sa zobrazí symbol .

Ukončenie funkcie:







- ▶ Znovu stlačte tlačidlo .

3.7.9 Regulácia výkonu

Dostupné sú nasledujúce možnosti¹⁾ regulácie výkonu. Na zníženie spotreby energie zariadenia je možné zvoliť dve možnosti regulácie výkonu:

- **Regulácia výkonu (100 %):** normálna prevádzka (ukončenie funkcie regulácie výkonu)
- **Regulácia výkonu (75 %):** zníženie spotreby el. energie o 25 %
- **Regulácia výkonu (50 %):** zníženie spotreby el. energie o 50 %





Voľba požadovanej možnosti regulácie výkonu:

- ▶ Opakovane stláčajte tlačidlo  alebo tlačidlá  a , kým sa nezobrazí symbol .
- ▶ Potvrďte tlačidlom **Ok**.
- ▶ Stláčajte tlačidlá  a  a zvolte požadovanú úroveň regulácie výkonu (100 %, 75 %, 50 %).
- ▶ Potvrďte tlačidlom **Ok**.



Funkciu **Regulácia výkonu** možno zvoliť len v režime chladenia.

3.8 Ďalšie funkcie

- ▶ Stlačte tlačidlo **Set**.
- ▶ Funkciu zvolte tlačidlom **Set** alebo tlačidlami , .
 -  = Funkcia režim spánku
 -  = Funkcia nasleduj ma
 -  = Funkcia bezdrôtového ovládania
- ▶ Voľbu potvrďte tlačidlom **OK**.

Ukončenie funkcie:

- ▶ Zopakujte vyššie uvedené kroky.

3.8.1 Režim spánku

Účelom tejto funkcie je šetriť energiu počas nečinnosti. Po hodine zariadenie vykuruje alebo chladí menej intenzívne. Na tento účel sa požadovaná teplota zmení o 1 °C. Po dvoch hodinách sa požadovaná teplota zmení o ďalší 1 °C. Potom zostane na novej teplote.

Aktivácia funkcie:

- ▶ Stlačte tlačidlo **Sleep**. Na diaľkovom ovládaní sa zobrazí symbol .

Deaktivácia funkcie:





- ▶ Znovu stlačte tlačidlo **Sleep** alebo po 8 hodinách prevádzky v režime spánku. Symbol  na diaľkovom ovládaní zmizne.



Funkcia nie je dostupná v suchom režime a v režime ventilátora.

3.8.2 Funkcia Follow Me (Nasleduj ma) (Follow me)

Funkcia aktivuje diaľkové ovládanie na aktuálnom mieste, aby sa v 3-minútových intervaloch merala teplota. Vnútorňá jednotka sa teraz reguluje na základe týchto meraní.





- ▶ Opakovane stláčajte tlačidlo  alebo tlačidlá  a , kým sa nezobrazí ikona .
- ▶ Voľbu potvrďte tlačidlom **Ok**.



Funkcia Follow me (Nasleduj ma) je dostupná len v režime chladenia, v režime vykurovacej prevádzky a v režime automatickej prevádzky.

Funkcia bezdrôtového ovládania

Účelom tejto funkcie je nadviazať spojenie prostredníctvom WLAN. Ak jednotka nezobrazuje funkciu:

- ▶ Opakovane stláčajte tlačidlo  alebo tlačidlá  a , kým sa nezobrazí symbol .
- ▶ Voľbu potvrďte tlačidlom **Ok**.

1) Funkcia regulácie výkonu nie je na multi-splitovom systéme k dispozícii.

4 Odstránenie poruchy

4.1 Poruchy so zobrazením (Self diagnosis function)

Ak sa počas prevádzky vyskytne porucha, blikajú LED na displeji dlhší čas alebo sa na displeji zobrazí kód poruchy (napr. EH 02).

Ak sa porucha vyskytuje dlhšie ako 10 minút:

- ▶ Prerušte elektrické napájanie na krátky čas a vnútornú jednotku znova zapnite.

Ak nie je možné odstrániť poruchu:

- ▶ Zavolajte zákaznický servis a oznámte im kód poruchy, ako aj údaje o zariadení.

4.2 Poruchy bez zobrazenia

Ak sa počas prevádzky vyskytnú poruchy, ktoré sa nedajú odstrániť:

- ▶ Zavolajte zákaznický servis a oznámte kód poruchy, ako aj údaje o zariadení.

Porucha	Možná príčina
Výkon vnútornej jednotky je príliš slabý.	Teplota je nastavená na príliš vysokú alebo nízku hodnotu. Vzduchový filter je znečistený a je nutné ho vyčistiť. Nepriaznivý vplyv okolia na vnútornú jednotku, napr. pre prekážky pred vzduchovými otvormi zariadenia, pre dvere/okná v miestnosti alebo pre silné zdroje tepla v miestnosti. Je aktivovaná tichá prevádzka a bráni používaniu na plný výkon.
Vnútorná jednotka sa nezapína.	Vnútorná jednotka ma ochranný mechanizmus proti preťaženiu. Môže to trvať 3 minúty, kým bude možné znova spustiť vnútornú jednotku. Batérie diaľkového ovládania sú vybité. Je zapnutý časovač.
Prevádzkový režim sa mení z chladenia alebo vykurovania na prevádzku ventilátora.	Vnútorná jednotka mení prevádzkový režim, aby sa zabránilo tvorbe námrazy. Nastavená teplota je predbežne dosiahnutá.
Vnútorná jednotka vytvára bielu hmlu.	Vo vlhkých oblastiach môže väčší teplotný rozdiel medzi vzduchom v priestore a klimatizovaným vzduchom viesť k tvorbe bielej hmly.
Vonkajšia jednotka a vnútorná jednotka vytvárajú bielu hmlu.	Ak ide vykurovacia prevádzka bezprostredne po automatickom rozmrazení, môže vzniknúť z dôvodu vyššej vlhkosti vzduchu biela hmly.
Vonkajšia jednotka a vnútorná jednotka vydáva hluk.	Hlasný hluk vo vnútornej jednotke sa môže vyskytnúť, keď sa mreža prúdenia vzduchu vracia do svojej polohy. Tichý syčavý hluk je počas prevádzky normálny. Spôsobuje ho prúdenie chladiaceho prostriedku. Pískavý hluk sa môže vyskytnúť, pretože kovové a plastové časti zariadenia sa pri kúrení/chladení rozpínajú alebo sťahujú. Vonkajšia jednotka vydáva počas prevádzky rôzne ďalšie zvuky, ktoré sú normálne.
Vonkajšia jednotka a vnútorná jednotka vyfukujú prach.	Pri dlhších obdobiach nepoužívania sa môže v zariadeniach, ak nie sú prikryté, nahromadiť prach.
Neprijemný zápach počas prevádzky.	Do zariadení môžu zo vzduchu vniknúť nepríjemné zápachy a ďalej sa šíriť. Vzduchový filter môže byť napadnutý plesňou a je nutné ho vyčistiť.
Ventilátor vonkajšej jednotky nejde nepretržite.	Na optimálnu prevádzku sa ventilátor reguluje rozlične.
Prevádzka je nepravidelná alebo nepredvídateľná alebo vnútorná jednotka nereaguje.	Vnútornú jednotku môžu ovplyvniť interferencie stožiarov mobilných rádiokomunikácií alebo zosilňovače signálu. ▶ Vnútornú jednotku odpojte na krátko od napájania el. energiou a znova spustite.
Plech smerujúci prúdenie vzduchu alebo lamela prúdenia vzduchu sa nepohybuje správne.	Plech smerujúci prúdenie vzduchu alebo lamela prúdenia vzduchu bola nastavená rukou alebo nebola správne namontovaná. ▶ Vnútornú jednotku vypnite a skontrolujte, či sú súčiastky správne zasunuté. ▶ Zapnite vnútornú jednotku.

Tab. 7

5 Údržba



POZOR

Nebezpečenstvo zásahu elektrickým prúdom alebo pohyblivými časťami

- ▶ Pred každou údržbou prerušte elektrické napájanie.
- ▶ Kroky údržby, ktoré tu nie sú uvedené, dajte vykonať iba špecializovanej firme s oprávnením.

5.1 Výmena batérií

Potrebuje 2 batérie veľkosti AAA. Nedporúča sa používať nabíjateľné batérie.

- ▶ Vyberte kryt priečinka na batérie (→ obrázok 3).
- ▶ Vložte nové batérie a venujte pozornosť správnej polarite.
- ▶ Znova nasadzte kryt priečinka na batérie.

5.2 Čistenie zariadenia a diaľkové ovládanie

UPOZORNENIE

Poškodenie zariadenia nesprávnym čistením!

- ▶ Nestriekajte alebo nepolievajte priamo vodou.
- ▶ Nepoužívajte horúcu vodu, čistiaci prášok alebo silné rozpúšťadlá.
- ▶ Vnútornú jednotku a diaľkové ovládanie utrite pre vyčistenie mäkkou utierkou.
- ▶ Vonkajšiu jednotku dajte vyčistiť iba špecializovanej firme s oprávnením.

5.3 Čistenie vzduchového filtra

UPOZORNENIE

Vzduchový filter sa môže na priamom slnečnom svetle zdeformovať.

- ▶ Vzduchový filter nevystavujte priamemu slnečnému svetlu.

Vzduchový filter čistite každé 2 týždne, ako aj pred a po dlhšej nečinnosti.

- ▶ Vypnite vnútornú jednotku.
- ▶ Horný kryt vnútornej jednotky vyklopte hore.
- ▶ Vzduchový filter vytlačte hore a vytiahnite (→ obrázok 4).
- ▶ Malé vzduchové filtre vyberte, ak sú nainštalované (→ obrázok 1, [2]).
- ▶ Malé vzduchové filtre vyčistite ručným vysávačom.
- ▶ Veľký vzduchový filter umyte teplou vodou a neagresívnym čistiacim prostriedkom a vysušte ho v tieni.
- ▶ Malé vzduchové filtre a veľký vzduchový filter znova namontujte.

5.4 Dlhšie odstavenie z prevádzky

Pred dlhším odstavením z prevádzky:

- ▶ Vyčistite vzduchové filtre.
- ▶ Aktivujte samočistenie vnútornej jednotky tlačidlom **Clean**.
- ▶ Po samočistení zapnite prevádzku ventilátora, kým nebude vnútorná jednotka suchá.
- ▶ Vnútornú jednotku vypnite a odpojte elektrické napájanie.
- ▶ Z diaľkového ovládania vyberte batérie.
- ▶ Zariadenia chráňte pred prachom.

5.5 Manuálna prevádzka

UPOZORNENIE

Poškodenie zariadenia v dôsledku nesprávnej prevádzky

Manuálna prevádzka nie je určená na trvalé používanie.

- ▶ Používajte ju len na odskúšanie alebo v prípade núdze.
- ▶ Používajte ju len krátku dobu.
- ▶ Vypnite vnútornú jednotku.
- ▶ Horný kryt vnútornej jednotky vyklopte hore.
- ▶ Tenkým predmetom stlačte tlačidlo manuálnej chladiacej prevádzky:
 - Stlačte raz: Vynúti sa automatická prevádzka.
 - Stlačte dva razy: Vynúti sa chladiaca prevádzka.
 - Stlačte tri razy: Vnútorná jednotka sa vypne.
- ▶ Na obnovenie normálnej prevádzky použite diaľkové ovládanie.

6 Ochrana životného prostredia a likvidácia odpadu

Ochrana životného prostredia je základným princípom skupiny Bosch. Kvalita výrobkov, hospodárnosť a ochrana životného prostredia sú pre nás rovnako dôležité ciele. Prísne dodržiavame zákony a predpisy o ochrane životného prostredia.

Kvôli ochrane životného prostredia používame najlepšiu možnú techniku a materiály, pričom zohľadňujeme hospodárnosť zariadení.

Balenie

Čo sa týka balenia, v jednotlivých krajinách sa zúčastňujeme na systémoch opätovného zhodnocovania odpadov, ktoré zaisťujú optimálnu recykláciu.

Všetky použité obalové materiály sú ekologické a recyklovateľné.

Staré zariadenia

Staré zariadenia obsahujú materiály, ktoré je možné recyklovať. Konštrukčné skupiny sa ľahko oddeľujú. Plasty sú označené. Preto sa dajú rôzne konštrukčné skupiny roztriediť a recyklovať alebo zlikvidovať.

Použitie elektrické a elektronické zariadenia



Tento symbol znamená, že sa výrobok nesmie likvidovať spolu s ostatnými odpadmi, ale ho je nutné priniesť do špecializovaných zberných firiem na spracovanie, zber, recykláciu a likvidáciu.

Symbol platí pre krajiny, v ktorých platia predpisy o likvidácii elektronického šrotu, napr. „Európska smernica 2012/19/ES o odpade z elektrických a elektronických zariadení“. V týchto predpisoch sú stanovené rámcové podmienky, ktoré v jednotlivých krajinách platia pre odovzdanie a recykláciu starých elektronických prístrojov.

Keďže elektronické prístroje môžu obsahovať nebezpečné látky, je ich nutné recyklovať zodpovedným spôsobom, aby sa minimalizovali negatívne vplyvy na životné prostredie a nebezpečenstvá pre zdravie ľudí. Okrem toho recyklácia elektronického šrotu prispieva k šetreniu prírodných zdrojov.

Ohľadom ďalších informácií týkajúcich sa ekologickej likvidácie starých elektrických a elektronických prístrojov sa prosím obráťte na príslušné miestne úrady, firmu špecializujúcu sa na likvidáciu odpadu alebo na predajcu, u ktorého ste si zakúpili výrobok.

Ďalšie informácie nájdete tu:

www.bosch-homecomfortgroup.com/en/company/legal-topics/weee/

Batérie

Batérie sa nesmú likvidovať ako domový odpad. Použité batérie je nutné zlikvidovať na miestnych zberných miestach.

Chladiaci prostriedok R32



Zariadenie obsahuje fluórový skleníkový plyn R32 (potenciál globálneho otepľovania 675¹⁾) s nízkou horľavosťou a nízkou toxicitou (A2L alebo A2).

Množstvo látky je uvedené na typovom štítku vonkajšej jednotky.

Chladiace prostriedky sú nebezpečenstvom pre životné prostredie a musia sa zhromažďovať a likvidovať oddelene.

7 Informácia o ochrane osobných údajov



My, **Robert Bosch, spol. s r. o., Ambrušova 4, 821 04 Bratislava, Slovenská republika**, spracovávame informácie o produkte a inštalácii, technické údaje a údaje o pripojení, údaje o komunikácii, údaje o registrácii produktu a údaje o histórii klienta na účel zabezpečenia funkcie produktu (čl. 6 (1) veta 1 (b)

GDPR), aby sme splnili našu povinnosť monitorovať produkt a z dôvodu poskytnutia bezpečnosti a spoľahlivosti produktu (čl. 6 (1) veta 1 (f) GDPR), na ochranu našich práv v súvislosti s otázkami týkajúcimi sa záruky a registrácie produktu (čl. 6 (1) veta 1 (f) GDPR) a na analýzu distribúcie našich výrobkov a poskytovanie individualizovaných informácií a ponúk týkajúcich sa produktu (čl. 6 (1) veta 1 (f) GDPR). Za účelom poskytovania služieb, napr. predajných a marketingových služieb, manažmentu zmlúv, spracovania platieb, programovania, hostingu dát a služieb zákazníckej linky môžeme zadať a preniesť dáta externým poskytovateľom služieb a/alebo pridruženým podnikom Bosch. V niektorých prípadoch, avšak iba ak je zabezpečená primeraná ochrana údajov, môžu byť osobné údaje prenesené príjemcom nachádzajúcim sa mimo Európskeho hospodárskeho priestoru. Ďalšie informácie budú poskytnuté na požiadanie. Môžete sa skontaktovať s naším úradníkom pre ochranu údajov na nasledovnej adrese: Data Protection Officer, Information Security and Privacy (C/ISP), Robert Bosch GmbH, Postfach 30 02 20, 70442 Stuttgart, Nemecko.

Z dôvodov týkajúcich sa vašej špecifickej situácie alebo v prípadoch, keď sa spracovávajú osobné údaje na účely priameho marketingu máte právo kedykoľvek namietat spracovanie vašich osobných údajov na základe čl. 6 (1) veta 1 (f) GDPR. Na uplatnenie vašich práv sa s nami, prosím, skontaktujte na DPO@bosch.com. Pre ďalšie informácie, prosím, pozrite QR-kód.

1) na základe prílohy I Nariadenia (EÚ) č. 517/2014 Európskeho parlamentu a Rady zo 16. apríla 2014.

Vsebina

1	Razlaga simbolov in varnostna opozorila	212
1.1	Razlage simbolov	212
1.2	Splošni varnostni napotki	212
1.3	Napotki k tem navodilom	213
1.4	Pomembno obvestilo za skandinavsko regijo	213
2	Podatki o izdelku	213
2.1	Izjava o skladnosti	213
2.2	Tehnični podatki daljinskega upravljalnika	213
2.3	Uporaba z večdelno deljeno (multisplit) klimatsko napravo	213
3	Upravljanje	214
3.1	Pregled notranje enote	214
3.2	Pregled daljinskega upravljalnika	214
3.3	Uporaba daljinskega upravljalnika	215
3.4	Povezljivost	215
3.5	Nastavitev glavnega načina delovanja	215
3.6	Nastavitev časomera	215
3.7	Primarne funkcije delovanja	216
3.7.1	Nastavitev funkcije nihanja	216
3.7.2	Spreminjanje zaslona in zvočnega opozorila za alarm (Mute mode)	216
3.7.3	Funkcija varčevanja z energijo	216
3.7.4	Silent mode	216
3.7.5	Wind avoid me (funkcija posrednega toka zraka)	216
3.7.6	Turbo hlajenje/turbo ogrevanje	216
3.7.7	Protizmrzovalna zaščita (8 °C Heating)	217
3.7.8	Funkcija ključavnica za otroke	217
3.7.9	Nadzor porabe energije	217
3.8	Dodatne funkcije	217
3.8.1	Način spanje	217
3.8.2	Funkcija Sledi mi (Follow me)	217
4	Odpravljanje motenj	218
4.1	Motnje s prikazom (Self diagnosis function)	218
4.2	Motnje brez prikaza	218
5	Vzdrževanje	219
5.1	Zamenjajte baterijo	219
5.2	Čiščenje naprave in daljinskega upravljalnika	219
5.3	Čiščenje filtra za zrak	219
5.4	Daljše ustavitve obratovanja	219
5.5	Ročni način delovanja	219
6	Varovanje okolja in odstranjevanje	220
7	Opozorilo glede varstva podatkov	220

1 Razlaga simbolov in varnostna opozorila**1.1 Razlage simbolov****Varnostna opozorila**

Pri varnostnih opozorilih opozorilna beseda dodatno izraža vrsto in težo posledic nevarnosti, ki nastopi, če se ukrepi za odpravljanje nevarnosti ne upoštevajo.

Naslednje opozorilne besede so definirane in se lahko uporabljajo v tem dokumentu:

 **NEVARNO**

NEVARNO pomeni, da bodo zagotovo nastopile hujše telesne ali smrtno nevarne poškodbe.

 **POZOR**

POZOR opozarja, da grozi nevarnost težkih ali smrtno nevarnih telesnih poškodb.

 **PREVIDNO**





PREVIDNO pomeni, da lahko pride do lažjih do srednje težkih telesnih poškodb.

OPOZORILO

OPOZORILO pomeni, da lahko pride do materialne škode.

Pomembne informacije

Pomembne informacije za primere, ko ni nevarnosti telesnih poškodb ali poškodb na opremi, so v teh navodilih označene s simbolom Info.

Simbol	Pomen
	Opozorilo pred vnetljivimi snovmi: hladilo R32 v tem proizvodu je plin z nizko vnetljivostjo in nizko toksičnostjo (A2L oz. A2).
	Med montažo in vzdrževanjem nosite zaščitne rokavice.
	Vzdrževanje mora izvajati usposobljena oseba ob upoštevanju navodil v navodilih za vzdrževanje.
	Med obratovanjem upoštevajte napotke v navodilih za uporabo.

Tab. 1

1.2 Splošni varnostni napotki**⚠ Napotki za ciljno skupino**

Ta navodila za uporabo so namenjena uporabniku klimatske naprave. Upoštevati je treba vse napotke v vseh navodilih, ki zadevajo sistem. V primeru neupoštevanja navodil lahko pride do materialne škode in telesnih poškodb, tudi smrtne nevarnosti.

- ▶ Pred uporabo preberite navodila za uporabo vseh sestavnih delov naprave in jih shranite.
- ▶ Upoštevajte varnostne napotke in opozorila.

Predvidena uporaba

Notranja enota je namenjena za namestitve znotraj stavbe s priključitvijo na zunanjo enoto in druge sistemske komponente, npr. regulacije.

Zunanja enota je namenjena za namestitve zunaj stavbe s priključitvijo na eno ali več notranjih enot in druge sistemske komponente, npr. regulacije.

Klimatska naprava je predvidena samo za industrijsko/zasebno uporabo v pogojih, pri katerih temperaturna odstopanja od nastavljenih željenih vrednosti ne povzročijo telesnih poškodb ali materialne škode.

Klimatska naprava ni primerna za natančno nastavitve in ohranjanje zelene absolutne zračne vlažnosti.

Vsaka druga uporaba se šteje kot nepredvidena oz. nepravilna. Nepravilna uporaba in škoda, ki zaradi tega nastane, sta izključeni iz garancije.

Za namestitve na posebnih lokacijah (podzemna garaža, tehnični prostori, balkon ali poljubne polodprte površine):

- ▶ Najprej upoštevajte zahteve glede mesta namestitve v tehnični dokumentaciji.

Splošne nevarnosti zaradi hladilnega sredstva

- ▶ Ta naprava je polnjena s hladilnim sredstvom. Pare hladilnega sredstva lahko v stiku z ognjem tvorijo strupene pline.
- ▶ Sistem naj redno pregleda in izvede vzdrževanje pooblaščen strokovnjak.
- ▶ Če sumite na puščanje hladilnega sredstva, temeljito prezračite prostor in obvestite pooblaščen servis.

Predelava in popravila

Nestrokovne spremembe na klimatski napravi lahko privedejo do telesnih poškodb in/ali materialne škode.

- ▶ Ta dela sme izvajati samo pooblaščen strokovno osebje.
- ▶ Ne izvajajte sprememb na zunanji enoti, notranji enoti ali drugih delih klimatske naprave.
- ▶ Pred vsemi vzdrževalnimi deli odklopite klimatsko napravo z napajanja.

Napotki za ravnanje z napravo

Nepravilna uporaba klimatske naprave lahko škoduje vašemu zdravju.

- ▶ Telesa ne izpostavljajte dlje časa neposredno zračnemu toku.
- ▶ Zagotovite, da je sobna temperatura primerna za ljudi v sobi, tj. dojenčke, otroke, starejše, nepokretne ali invalide.
- ▶ Nikoli ne vstavljajte predmetov v napravo, saj se lahko poškodujete.

Nepravilno ravnanje z napravo lahko zmanjša njeno zmogljivost in celo vodi do škode na napravi ter telesnih poškodb.

- ▶ Ne blokirajte odprtih naprav za vstop in izstop zraka.
- ▶ Med obratovanjem zaprite okna in vrata.
- ▶ Notranjo enoto zaščitite pred vdorom vode.
- ▶ Redno preverjajte montažno ogrodje zunanje enote glede obrabe in pritrditve.
- ▶ Ne obremenjujte zunanje enote, npr. s predmeti ali ljudmi.
- ▶ V prostoru, kjer je nameščena notranja enota, naj bo čim manj prahu, hlapov in vlage.
- ▶ V bližini naprav ne uporabljajte lahko vnetljivih plinov, npr. iz pršilne doze.
- ▶ Če se zdi, da je s klimatsko napravo kaj narobe (npr. vonj po zgorelem, okvarjen kabel), takoj ustavite delovanje in odklopite napajanje.

Varnost električnih naprav za gospodinjsko uporabo in podobne namene

Da bi se izognili poškodbam zaradi električnih naprav, skladno s standardom EN 60335-1 veljajo naslednje zahteve:

„Otroci, stari 8 let ali več, in osebe z zmanjšanimi telesnimi, senzoričnimi ali duševnimi sposobnostmi ali s pomanjkljivimi izkušnjami ter znanjem lahko napravo uporabljajo le pod nadzorom, ali če so seznanjeni z varno uporabo naprave ter se zavedajo nevarnosti, ki jih uporaba naprave predstavlja. Otroci se z napravo ne smejo igrati. Otroci brez nadzora naprave ne smejo čistiti in opravljati vzdrževalnih del.“

„Da uporabnik ne bi ogrožal lastne varnosti, mora poškodovano priključno napeljavo zamenjati proizvajalec - njegova tehnična služba oziroma pooblaščen serviser.“

1.3 Napotki k tem navodilom

Na koncu teh navodil najdete zbirko slik. Besedilo vsebuje sklice na slike. Izdelki se lahko razlikujejo od slike v teh navodilih, odvisno od modela.

1.4 Pomembno obvestilo za skandinavsko regijo

Izdelek ni zasnovan za ogrevanje za skandinavsko regijo. Predvidena uporaba je hlajenje.

2 Podatki o izdelku

2.1 Izjava o skladnosti

Ta proizvod glede konstrukcije in načina obratovanja ustreza zahtevam zadevnih direktiv EU in nacionalnim zahtevam.

 S CE-znakom se dokazuje skladnost proizvoda z vsemi relevantnimi EU-predpisi, ki predvidevajo opremljanje s tem znakom.

Popolno besedilo Izjave o skladnosti je na voljo na spletnem naslovu: www.bosch-homecomfort.si.

2.2 Tehnični podatki daljinskega upravljalnika

Električno napajanje	2 bateriji AAA
Doseg signala	8 m
dovoljena temperatura okolice	-5 °C ... 60 °C

Tab. 2

2.3 Uporaba z večdelno deljeno (multisplit) klimatsko napravo

Notranja enota se lahko uporablja v sistemu z večdelno deljeno (multisplit) klimatsko napravo. V tem primeru so onemogočene naslednje funkcije:

- Funkciji varčevanja z energijo **Save** in **Power control**
- Samočiščenje (iClean)
- Zmanjšanje hrupa (Silent mode)
- Ročni način
- Zaznavanje uhajanja hladila
- Samodejni vklop načina za varčevanje z energijo, ko je v stanju pripravljenosti (1 W standby)



CL3200iM W 20 E je na voljo samo v večdelnem deljenem (multisplit) sistemu (CL5000M).

3 Upravljanje

3.1 Pregled notranje enote

Legenda k sl. 1:

- [1] Zgornji pokrov
- [2] Prostor za majhen filter
- [3] Zračni filter
- [4] Zadnja stran zaslona
- [5] Tipka za ročni način
- [6] Zračna loputa

Zaslon notranje enote

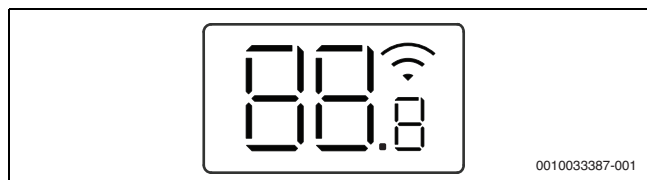

Simbol	Opis
Število	Prikaz temperature
	WLAN-povezava ¹⁾ aktivno
	Prikazano za nekatere funkcije, ko so vklopljene. Ko je notranja enota izklopljena, prikazuje, da je vklopni časomer aktiven.
OF	Prikazano za nekatere funkcije, ko so izklopljene.
dF	Samodejno odtaljevanje aktivno
ZT	Protizmrazovalna zaščita aktivna: notranja enota ohranja sobno temperaturo na najmanj 8 °C.
CL	Funkcija samočiščenja je aktivna (iClean)
Ex, Px, Fx	Koda motnje („x“ pomeni poljubno število).

1) Možno le z IP-Gateway kot dodatna oprema.

Tab. 3 Simboli na zaslonu

3.2 Pregled daljinskega upravljalnika

Tipke na daljinskem upravljalniku

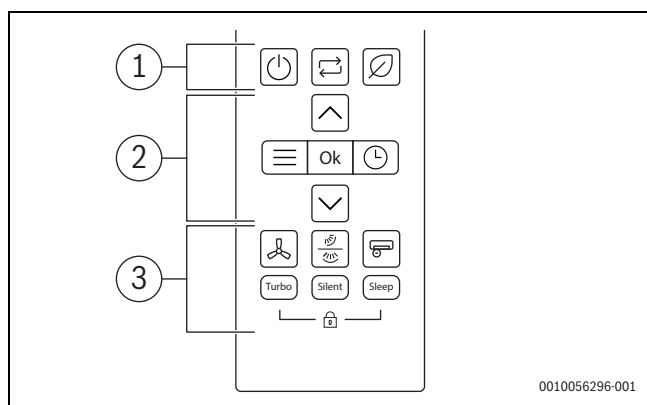

Pol.	Tipka	Funkcija
1		Vklop/izklop
		Nastavitev načina delovanja
		Varčevanje
2		Meni
	Ok	Potrditev izbire
		Nastavitev časovnika
		Zvišanje temperature
		Znižanje temperature

Pol.	Tipka	Funkcija
3		Hitrost ventilatorja
		Navpično/vodoravno nihanje
		Superionizator
	Turbo	Način turbo
	Silent	Tihi način
Sleep	Način spanje	
	Ključavnica za otroke	

Tab. 4 Tipke na daljinskem upravljalniku

Zaslon daljinskega upravljalnika

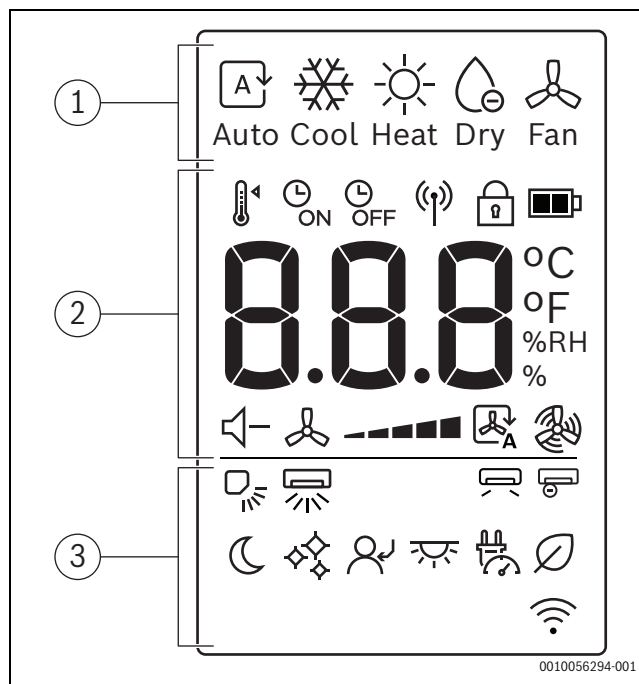

Pol.	Simbol	Razlaga
1		Način delovanja: samodejno
		Način delovanja: hlajenje
		Način delovanja: ogrevanje
		Način delovanja: razvlaževanje
		Način delovanja: ventilator
2		Nastavitev temperature
		Vklop časovnika
		Izklop časovnika
		Pošiljanje signala
		Ključavnica za otroke
		Raven napolnjenosti baterije
	°C / °F / %RH	Prikaz vrednosti: prikazuje nastavljeno temperaturo, % relativne vlažnosti zraka in časovnik.
		Tihi način
		Hitrost ventilatorja
		Samodejni način ventilatorja
		Turbo način delovanja ventilatorja

Pol.	Simbol	Razlaga	
3		Navpično nihanje – Samodejno	
		Vodoravno nihanje – Samodejno	
		Funkcija pihaj stran od mene	
		Superionizator	
		Način spanje	
		iClean	
		Funkcija Sledi mi	
		Vklop/izklop zaslona LED in zvočnega opozorila za alarm	
		Nadzor porabe energije	
		Varčevanje	
			Brezžično upravljanje

Tab. 5 Simboli na zaslonu daljinskega upravljalnika

3.3 Uporaba daljinskega upravljalnika

Doseg signala je 8 m. Predmeti, ki stojijo na poti, ali uporaba nekaterih fluorescenčnih luči v istem prostoru lahko vplivajo na prenos signala.

- ▶ Daljinski upravljalnik usmerite v okno za sprejem signala naprave in pritisnite zeleno tipko.
Naprava odda pisk, ko prejme signal.

OPOZORILO

Brezhibno delovanje daljinskega upravljalnika je lahko trajno oslABLJENO.

- ▶ Daljinskega upravljalnika ne izpostavljajte neposredni sončni svetlobi.
- ▶ Daljinskega upravljalnika ne puščajte v bližini ogreval.
- ▶ Daljinski upravljalnik zaščitite pred vlago in udarci.

3.4 Povezljivost

Za vzpostavitev povezave z omrežjem WLAN je treba namestiti IP-vmesnik (dodatna oprema).

3.5 Nastavitev glavnega načina delovanja

Vklop/izklop enote

- ▶ Pritisnite tipko za vklop ali izklop enote:
Enota se zažene v nastavljenem načinu delovanja.

Nastavitve lahko izberete, ko je enota je izklopljena. Enota shrani nastavitve in jih ohrani tudi v primeru izpada električne energije.



Enota po izklopu ostane v stanju pripravljenosti. Inteligentna tehnologija vklopa/izklopa omogoča samodejni vklop načina za varčevanje z energijo, ko je v stanju pripravljenosti (1 W standby).

Samodejni način

V samodejnem načinu enota samodejno preklaplja med načinom ogrevanje in hlajenje, da ohranja zeleno temperaturo.

- ▶ Večkrat pritisnite tipko , dokler se na zaslonu ne pojavi .
- ▶ Izberite zeleno temperaturo s tipkama in .



Hitrosti ventilatorja ni mogoče prilagoditi v samodejnem načinu delovanja.

Način hlajenje

- ▶ Večkrat pritisnite tipko , dokler se na zaslonu ne pojavi .
- ▶ Izberite zeleno temperaturo s tipkama in .
- ▶ Pritiskajte tipko , dokler ne nastavite zelene hitrosti zraka.

Način ventilator

- ▶ Večkrat pritisnite tipko , dokler se na zaslonu ne pojavi .
- ▶ Pritiskajte tipko , dokler ne nastavite zelene hitrosti ventilatorja.



V načinu ventilator ni mogoče prilagajati ali prikazati temperature.

Način razvlaževanje

- ▶ Večkrat pritisnite tipko , dokler se na zaslonu ne pojavi .



Hitrosti ventilatorja ni mogoče prilagoditi ali prikazati v načinu razvlaževanje.

Ogrevanje

- ▶ Večkrat pritisnite tipko , dokler se na zaslonu ne pojavi .
- ▶ Nastavite zeleno temperaturo s tipkama in .
- ▶ Pritiskajte tipko , dokler ne nastavite zelene hitrosti ventilatorja.



Če je zunanja temperatura zelo nizka, moč ogrevanja sistema klimatske naprave morda ne bo zadostovala. Priporočamo uporabo dodatnih virov toplote.

3.6 Nastavitev časomera

Časomere za vklop in izklop lahko nastavite od 0 do 24 ur, prvih 10 ur v korakih po 30 minut, nato v korakih po 1 uro. Časomer se prekine z nastavitvijo 0 ur.

Nastavitev časomera za vklop

- ▶ Tipko pritisnite tako dolgo, dokler se ne pojavi simbol .
- ▶ Pritisnite tipko ali , da nastavite zeleni čas.
Nastavitev se po kratkem času prevzame.

Nastavitev časomera za izklop

- ▶ Tipko pritisnite tako dolgo, dokler se ne pojavi simbol .
- ▶ Pritisnite tipko ali , da nastavite zeleni čas.
Nastavitev se po kratkem času prevzame.

Prekinitev časomera

- ▶ S tipko izberite ustrezen časomer.
- ▶ Nastavite 0.0 ur.
Časomer se po kratkem času prekine.

Kombiniranje časomerov

Oba časomera lahko nastavite hkrati. Vsak časomer je mogoče programirati tako, da se aktivira pred drugim.

- ▶ Nastavite časomer za vklop in izklop.
Nastavitve se samodejno kombinirajo.

Trenutni čas	13:00 ura
Nastavitev časomera za vklop	4,0 ure
Nastavitev časomera za izklop	8,5 ure
Čas vklopa	17:00 ura
Čas izklopa	21:30 ura

Tab. 6 Primer



Časomerov za vklop in izklop ni mogoče programirati za delovanje naprave pri različnih temperaturah ali drugih nastavitvah.

3.7 Primarne funkcije delovanja

3.7.1 Nastavitev funkcije nihanja



OPOZORILO

Če žaluzija v načinu hlajenje dlje časa ostane na najnižjem položaju, se lahko nabere kondenzat. Ročno premikanje žaluzije lahko povzroči okvare.

- ▶ Žaluzijo premikajte samo z daljinskim upravljalnikom.

Funkcijo nihanja je mogoče vklopiti v navpični ali vodoravni smeri (→ 2).

Samodejni način navpičnega nihanja (gor/dol)

- ▶ Pritisnite tipko .
Na daljinskem upravljalniku je prikazan simbol .

Za preklic samodejnega navpičnega nihanja:

- ▶ Ponovno pritisnite tipko .

Samodejni način vodoravnega nihanja (levo/desno)

- ▶ Pritisnite tipko  in jo držite 2 sekundi, da vklopite samodejni način vodoravnega nihanja.

Na daljinskem upravljalniku je prikazan simbol .

Za preklic samodejnega načina vodoravnega nihanja:



- ▶ Ponovno pritisnite tipko  in jo držite dve sekundi.



Ob vklopu enote bo položaj žaluzije samodejno ohranil svoj prejšnji kot.

3.7.2 Spreminjanje zaslona in zvočnega opozorila za alarm (Mute mode)

Za vklop ali izklop zaslona na notranji enoti in zvočnega opozorila za alarm:

- ▶ Večkrat pritisnite tipko  ali tipki , dokler se ne prikaže simbol .
- ▶ Potrdite izbiro s tipko **Ok**.

Za prikaz trenutne temperatura prostora:

- ▶ Pritisnite tipko **Silent** in jo držite 5 sekund.

Za prikaz nastavljene temperature:



- ▶ Pritisnite tipko **Silent** in jo držite nadaljnjih 5 sekund.

3.7.3 Funkcija varčevanja z energijo

Naslednja funkcija varčevanja z energijo¹⁾ se lahko izbere na napravi:

Varčevanje

Enota samodejno zmanjša porabo energije, pri tem pa ohranja želeno temperaturo prostora.

- ▶ Pritisnite tipko , da vklopite to funkcijo.
Na daljinskem upravljalniku je prikazan simbol .



Funkcijo varčevanja z energijo **Varčevanje** je mogoče izbrati samo v načinu hlajenje in ogrevanje.

S pritiskom gumba  se zaustavi način **Varčevanje**.

3.7.4 Silent mode

Ta funkcija²⁾ zmanjša hrup, ki ga med delovanjem oddajata notranja in zunanja enota. To je predvsem koristno ponoči za miren spanec sosedov.

- ▶ Pritisnite tipko **Silent**, da vključite to funkcijo.
Na daljinskem upravljalniku je prikazan simbol .

Izhod iz funkcije:

- ▶ Ponovno pritisnite tipko **Silent**.
Simbol  na daljinskem upravljalniku izgine.





Hitrost ventilatorja notranje enote bo zmanjšana na najmanjšo vrednost. Če nastavite večjo hitrost ventilatorja notranje enote, se bo funkcija tihega načina delovanja izklopila.

Če je enota v tistem načinu delovanja, morda ne bo mogoče doseči potrebne moči hlajenja/ogrevanja, saj kompresor v zunanji enoti deluje z nizko vrtilno frekvenco.

3.7.5 Wind avoid me (funkcija posrednega toka zraka)

Ta funkcija³⁾ preprečuje neposredno pihanje zraka na telo.

- ▶ Večkrat pritisnite tipko  ali tipki , dokler se ne prikaže simbol .
- ▶ Potrdite izbiro s tipko **Ok**.



Funkcija je na voljo samo v načinu hlajenje, razvlaževanje in ventilator.

3.7.6 Turbo hlajenje/turbo ogrevanje

Ko je vklopljeno turbo hlajenje/turbo ogrevanje, notranja enota deluje z največjo močjo 30 minut, da hitro ogreje ali ohladi prostor.

- ▶ Turbo hlajenje: vklopite način hlajenje in pritisnite tipko **Turbo**.
- ▶ Turbo ogrevanje: vklopite način ogrevanje in pritisnite tipko **Turbo**.
Na daljinskem upravljalniku je prikazan simbol .

Izhod iz funkcije:



- ▶ Ponovno pritisnite tipko **Turbo**.
Simbol  na daljinskem upravljalniku izgine.



Ta funkcija je na voljo samo v načinu hlajenje in ogrevanje.

iClean

Enota ima funkcijo samočiščenja⁴⁾ prenosnika toplote v notranji enoti. Funkcija samočiščenja odstrani prah, plesen in mast, ki lahko povzročajo neprijetne vonjave. Prenosnik toplote samodejno zamrzne in se hitro odtali, nato pa se osuši z vročim zrakom, s tem pa odpravi nečistoče.

- ▶ Večkrat pritisnite tipko  ali tipki , dokler se ne prikaže simbol .
- ▶ Potrdite izbiro s tipko **Ok**.



Na zaslonu notranje enote se pojavi **CL**, če je v teku postopek samočiščenja. Postopek samočiščenja se samodejno konča po 20 do 45 minutah.

1) Funkcija varčevanja z energijo ni na voljo v večdelnem deljenem (multisplit) sistemu.

2) Funkcija Silent mode ni na voljo v večdelnem deljenem (multisplit) sistemu.

3) Funkcija Wind avoid me ni na voljo v večdelnem deljenem (multisplit) sistemu.



4) Funkcija iClean ni na voljo v večdelni deljeni (multisplit) funkciji.

3.7.7 Protizmrazovalna zaščita (8 °C Heating)

Zaščito pred zmrzaljo je mogoče aktivirati, da temperatura v prostoru ostane najmanj 8 °C.

- ▶ V načinu ogrevanja 2x pritisnite tipko  v roku 1 sekunde. Naprava ostane izključena, dokler temperatura ne pade pod 8 °C.

Izhod iz funkcije:

- ▶ Pritisnite tipko , tipko  ali katero koli drugo tipko.



Na zaslonu notranje enote se pojavi **Fp**, ko je vklopljena funkcija zaščite pred zamrzitvijo.

3.7.8 Funkcija ključavnica za otroke

Tipke na daljinskem upravljalniku je mogoče zakleniti s funkcijo ključavnica za otroke.

Za vklop te funkcije:



- ▶ Istočasno pritisnite tipki **Turbo** in **Sleep** in ju držite 5 sekund. Na daljinskem upravljalniku se prikaže simbol .

Za izklop te funkcije:

- ▶ Istočasno pritisnite tipki **Turbo** in **Sleep** in ju držite 3 sekunde. Simbol  na daljinskem upravljalniku izgine.

Superionizator (Funkcija za zunanji (sveži) zrak)

Če je izbrana ta funkcija, se vklopi napajanje komponente notranje enote, ioni pa se sprostijo v prostor in očistijo nečistoče v zraku, kot npr. plesen, viruse in alergene, s tem pa se izboljša kakovost zraka v zaprtem prostoru.

- ▶ Pritisnite tipko , da vklopite to funkcijo. Na daljinskem upravljalniku je prikazan simbol .

Izhod iz funkcije:







- ▶ Ponovno pritisnite tipko .

3.7.9 Nadzor porabe energije

Na voljo so naslednje možnosti¹⁾ nadzora porabe energije. Izberete lahko dve možnosti nadzora porabe energije za zmanjšanje porabe energije:

- **Nadzor porabe energije (100 %):** normalno obratovanje (izhod iz funkcije nadzora porabe energije)
- **Nadzor porabe energije (75 %):** zmanjšanje porabe električne energije za 25 %
- **Nadzor porabe energije (50 %):** zmanjšanje porabe električne energije za 50 %





Za izbiro zelene možnosti nadzora porabe energije:

- ▶ Večkrat pritisnite tipko  ali tipki  in , dokler se ne prikaže .
- ▶ Potrdite vrednost s tipko **Ok**.
- ▶ Pritisnite  in tipki  in izberite zeleno raven nadzora porabe energije (100 %, 75 %, 50 %).
- ▶ Potrdite vrednost s tipko **Ok**.



Funkcijo nadzora porabe energije **Power control** je mogoče izbrati samo v načinu hlajenje.

3.8 Dodatne funkcije

- ▶ Pritisnite tipko **Set**.
- ▶ Funkcijo izberite s tipko **Set** ali tipkami , .
 -  = Funkcija mirovanja
 -  = Funkcija Sledi mi
 -  = Funkcija brezžičnega krmiljenja
- ▶ Izbiro potrdite s tipko **OK**.

Izhod iz funkcije:

- ▶ ponovite zgornje korake.

3.8.1 Način spanje

Namen te funkcije je varčevanje z energijo v obdobjih nedejavnosti. Po eni uri se naprava segreva ali hladi manj intenzivno. Za to se nastavljena temperatura spremeni za 1 °C. Po dveh urah se nastavljena temperatura spremeni še za 1 °C. Nato ohrani to novo temperaturo.

Za vklop te funkcije:

- ▶ Pritisnite tipko **Sleep**. Na daljinskem upravljalniku je prikazan simbol .

Za izklop te funkcije:





- ▶ Ponovno pritisnite tipko **Sleep** oziroma ta funkcija se izklopi po 8 urah delovanja v načinu spanje. Simbol  na daljinskem upravljalniku izgine.



Ta funkcija ni na voljo v načinu razvlaževanje in načinu ventilator.

3.8.2 Funkcija Sledi mi (Follow me)

Funkcija vklopi daljinski upravljalnik na trenutni lokaciji, da izmeri temperaturo v 3-minutnih presledkih. Notranja enota se zdaj krmili glede na te meritve.





- ▶ Večkrat pritisnite tipko  ali tipki  in , dokler se ne prikaže ikona .
- ▶ Potrdite izbiro s tipko **Ok**.



Funkcija Sledi mi je na voljo samo v načinu hlajenje, ogrevanje in samodejno.

Funkcija brezžičnega upravljanja

Namen te funkcije je vzpostaviti povezavo preko omrežja WLAN. Če enota ne prikazuje funkcije:

- ▶ Večkrat pritisnite tipko  ali tipki  in , dokler se ne prikaže .
- ▶ Potrdite izbiro s tipko **Ok**.

1) Funkcija nadzora porabe energije ni na voljo v večdelnem deljenem (multisplit) sistemu.

4 Odpravljanje motenj

4.1 Motnje s prikazom (Self diagnosis function)

Če se med obratovanjem pojavi motnja, LED-diode daljši čas utripajo ali zaslon prikaže kodo motnje (npr. EH 02).

Če motnja traja več kot 10 minut:

- ▶ Za kratek čas prekinite napajanje in ponovno vklopite notranjo enoto.

Če motnje ni mogoče odpraviti:

- ▶ Pokličite pooblaščen servis ter sporočite kodo motnje in podatke o napravi.

4.2 Motnje brez prikaza

Če med delovanjem pride do motenj, ki jih ni mogoče odpraviti:

- ▶ Pokličite servisno službo in sporočite motnjo in podatke o napravi.

Motnja	Možni vzrok
Moč notranje enote je prešibka.	Temperatura je previsoko ali prenizko nastavljena. Filter za zrak je umazan in ga je treba očistiti. Neugoden vpliv okolja na notranjo enoto, npr. zaradi ovir pred zračnimi odprtini naprav, zaradi odprtih vrat/oken v prostoru ali zaradi močnih virov toplote v prostoru. Tiho delovanje je aktivirano in preprečuje uporabo celotne moči.
Notranja enota se ne vklopi.	Notranja enota ima mehanizem za zaščito pred preobremenitvijo. Pred ponovnim zagonom notranje enote lahko minejo 3 minute. Baterije daljinskega upravljalnika so prazne. Časomer je vklopljen.
Način obratovanja preklopi iz hlajenja ali ogrevanja v delovanje ventilatorja.	Notranja enota spremeni način obratovanja, da prepreči nastajanje zmrzali. Nastavljena temperatura je začasno dosežena.
Notranja enota ustvarja belo meglico.	V vlažnih regijah lahko velika temperaturna razlika med zrakom v prostoru in klimatiziranim zrakom povzroči belo meglico.
Notranja in zunanja enota ustvarjata belo meglico.	Če ogrevanje teče takoj po samodejnem odtaljevanju, lahko zaradi povečane vlažnosti zraka nastane bela meglica.
Notranja in zunanja enota ustvarjata hrup.	Ko rešetka toka zraka ponastavi svoj položaj, lahko v notranji enoti nastane sikajoč hrup. Tih sikajoč hrup med obratovanjem je normalno. Povzroča ga pretok hladilnega sredstva. Ko se kovinski in plastični deli naprave med ogrevanjem/hlajenjem raztezajo ali krčijo, lahko pride do škripanja. Zunanja enota med obratovanjem oddaja druge običajne zvoke.
Notranja ali zunanja enota oddaja prah.	Med daljšimi obdobji izklopa se v napravah lahko nabira prah, če niso pokrite.
Neprijeten vonj med obratovanjem.	Neprijetni vonji iz zraka lahko prodrejo v naprave in se razširijo. Filter za zrak je lahko plesniv in ga je treba očistiti.
Ventilator zunanje enote ne deluje neprekinjeno.	Ventilator je za optimalno obratovanje različno reguliran.
Obratovanje je neredno, nepredvidljivo ali pa se notranja enota ne odziva.	Interference mobilnih radijskih stolpov ali ojačevalnikov signala drugih proizvajalcev lahko vplivajo na notranjo enoto. ▶ Notranjo enoto za kratek čas odklopite iz napajanja in znova zaženite.
Zračna loputa ali lamela zračnega toka se ne premika pravilno.	Zračna loputa ali lamela zračnega toka je bila ročno prestavljena ali nepravilno montirana. ▶ Izklopite notranjo enoto in preverite, ali so komponente pravilno zaskočene. ▶ Vključite notranjo enoto.

Tab. 7

5 Vzdrževanje



PREVIDNO

Nevarnost zaradi električnega udara ali gibljivih delov

- ▶ Pred kakršnimi koli vzdrževalnimi deli odklopite električno napajanje.
- ▶ Postopke vzdrževanja, ki tukaj niso navedeni, sme izvajati le pooblaščen specialistizirano podjetje.

5.1 Zamenjajte baterijo

Potrebujete 2 bateriji velikosti AAA. Uporaba polnilnih baterij ni priporočljiva.

- ▶ Odstranite pokrovček baterijskega predalčka (→ Sl. 3).
- ▶ Vstavite nove baterije in poskrbite za pravilno polarnost.
- ▶ Ponovno namestite pokrovček baterijskega predalčka.

5.2 Čiščenje naprave in daljinskega upravljalnika

OPOZORILO

Nevarnost škode na napravi zaradi nepravilnega čiščenja!

- ▶ Ne pršite in ne polivajte neposredno z vodo.
- ▶ Ne uporabljajte vroče vode, čistilnega praška ali močnih topil.
- ▶ Za čiščenje notranjo enoto in daljinski upravljalnik obrišite z mehko krpo.
- ▶ Zunanjo enoto sme čistiti le pooblaščen specialistizirano podjetje.

5.3 Čiščenje filtra za zrak

OPOZORILO

Filter za zrak se lahko na neposredni sončni svetlobi deformira.

- ▶ Filtra za zrak ne izpostavljajte neposredni sončni svetlobi.

Filtre za zrak očistite vsaka 2 tedna ter pred in po dolgih izklopih.

- ▶ Izklopite notranjo enoto.
- ▶ Dvignite zgornji pokrov notranje enote.
- ▶ Filter za zrak pritisnite navzgor in ga izvlecite (→ Sl. 4).
- ▶ Odstranite majhne filtre za zrak, če so na voljo (→ Sl. 1, [2]).
- ▶ Majhne filtre za zrak očistite z ročnim sesalnikom.
- ▶ Velik filter za zrak izperite s toplo vodo in blagim detergentom ter posušite v senci.
- ▶ Ponovno namestite majhne filtre za zrak in velik filter za zrak.

5.4 Daljše ustavitve obratovanja

Pred daljšimi ustavitvami obratovanja:

- ▶ Očistite filtre za zrak.
- ▶ Aktivirajte samočiščenje notranje enote s tipko **Clean**.
- ▶ Po samočiščenju vklopite delovanje ventilatorja, dokler se notranja enota ne posuši.
- ▶ Notranjo enoto izklopite in jo odklopite iz napajanja.
- ▶ Odstranite baterije iz daljinskega upravljalnika.
- ▶ Naprave zaščitite pred prahom.

5.5 Ročni način delovanja

OPOZORILO

Nevarnost škode na napravi zaradi nepravilnega obratovanja

Ročno obratovanje ni namenjeno trajni uporabi.

- ▶ Uporabljajte ga samo za testne namene ali v primeru sile.
- ▶ Uporabljajte ga le kratek čas.
- ▶ Izklopite notranjo enoto.
- ▶ Dvignite zgornji pokrov notranje enote.
- ▶ S tankim predmetom pritisnite tipko za ročno hlajenje:
 - Pritisnite enkrat: avtomatski način je prisiljen.
 - Pritisnite dvakrat: hlajenje je prisiljeno.
 - Pritisnite trikrat: notranja enota se izklopi.
- ▶ Z daljinskim upravljalnikom obnovite normalno obratovanje.

6 Varovanje okolja in odstranjevanje

Varstvo okolja je temeljno načelo delovanja skupine Bosch. Kakovost izdelkov, gospodarnost in varovanje okolja so za nas enakovredni cilji. Zakoni in predpisi za varovanje okolja so strogo upoštevani.

Za varovanje okolja ob upoštevanju gospodarskih vidikov uporabljamo najboljšo tehniko in materiale.

Embalaža

Pri embalaranju sodelujemo s podjetji za gospodarjenje z odpadki, ki zagotavljajo optimalno recikliranje.

Vsi uporabljeni embalažni materiali so ekološko sprejemljivi in jih je mogoče reciklirati.

Odslužena oprema

Odslužene naprave vsebujejo snovi, ki jih je mogoče reciklirati. Sklope je mogoče enostavno ločiti. Umetne snovi so označene. Tako je možno posamezne sklope sortirati in jih oddati v reciklažo ali med odpadke.

Odpadna električna in elektronska oprema



Ta simbol pomeni, da proizvoda ne smete odstranjevati skupaj z drugimi odpadki, pač pa ga je treba oddati na zbirnih mestih odpadkov za obdelavo, zbiranje, reciklažo in odstranjevanje.

Simbol velja za države s predpisi za elektronske odpadke, kot je npr. "Evropska direktiva 2012/19/ES o odpadni električni in elektronski opremi". Ti predpisi določajo okvirne pogoje, ki veljajo za vračilo in recikliranje odpadne elektronske opreme v posameznih državah.

Ker lahko elektronske naprave vsebujejo nevarne snovi, jih je treba odgovorno reciklirati, da se omeji morebitno okoljsko škodo in nevarnosti za zdravje ljudi. Poleg tega recikliranje odpadnih elektronskih naprav prispeva k ohranjanju naravnih virov.

Za nadaljnje informacije o okolju prijaznem odstranjevanju odpadne električne in elektronske opreme se obrnite na pristojne lokalne organe, na vaše podjetje za ravnanje z odpadki ali na prodajalca, pri katerem ste kupili proizvod.

Več informacij najdete na naslednji povezavi:

www.bosch-homecomfortgroup.com/en/company/legal-topics/weee/

Baterij

Baterij ni dovoljeno metati med gospodinjske odpadke. Izrabljene baterije je treba odstraniti v skladu z lokalnim sistemom zbiranja odpadkov.

Hladilno sredstvo R32



Naprava vsebuje fluorirani toplogredni plin R32 (potencial globalnega segrevanja 675¹⁾) z nizko vnetljivostjo in nizko toksičnostjo (A2L ali A2).

Vsebovana količina je navedena na napisni ploščici zunanje enote.

Hladilna sredstva so nevarna za okolje in jih je treba zbirati in odstranjevati ločeno.

7 Opozorilo glede varstva podatkov



Mi, **Robert Bosch d.o.o., Oddelek Toplotne Tehnike, Kidričeva cesta 81, 4220 Škofja Loka, Slovenija**

obdelujemo produktne informacije, podatke o namestitvi in tehnične podatke, podatke o povezavah in komunikaciji, podatke o registraciji izdelka ter

zgodovino strank, in sicer z namenom zagotavljanja funkcionalnosti (6. člen 1. odstavek pododstavek 1b GDPR), izpolnjevanja dolžnega nadzora in zagotavljanja varne uporabe izdelkov ter iz drugih varnostnih razlogov (6. člen 1. odstavek pododstavek 1 f GDPR), z namenom varovanja naših pravic v povezavi z garancijo in vprašanji, povezanimi z registracijo izdelkov (6. člen 1. odstavek pododstavek 1 f GDPR), z namenom analize distribucije naših izdelkov in za zagotavljanje individualiziranih informacij ter ponudb, povezanih s izdelkom (6. člen 1. odstavek pododstavek 1 f GDPR). Za zagotavljanje storitev, kot so prodajne in marketinške storitve, pogodbeni management, upravljanje izplačil, programiranje, podatkovno gostovanje telefonske storitve, imamo pravico podatke posredovati zunanjim ponudnikom storitev in/ali podjetjem, pridruženim skupini Bosch. V nekaterih primerih - vendar le, če je zagotovljena ustrezna zaščita podatkov - lahko osebne podatke prenesemo prejemnikom, ki se nahajajo izven Evropskega gospodarskega prostora. Več informacij na zahtevo. Z našo pooblaščen osebo za varstvo podatkov lahko stopite v stik prek naslova: Data Protection Officer, Information Security and Privacy (C/ISP), Robert Bosch GmbH, Postfach 30 02 20, 70442 Stuttgart, GERMANY.

Kadarkoli imate pravico ugovarjati obdelavi vaših osebnih podatkov, skladno s 6. členom 1. odstavka pododstavka 1 f GDPR, in sicer na podlagi dejstev, povezanih z vašo posebno situacijo ali za namene neposrednega trženja. Za uveljavljanje vaših pravic stopite z nami v stik prek e-naslova **DPO@bosch.com**. Za več informacij sledite QR kodi.

1) na podlagi Priloge I k Uredbi (EU) št. 517/2014 Evropskega parlamenta in Sveta z dne 16. aprila 2014.

Përmbajtja

1	Shpjegimi i simboleve dhe udhëzimet e sigurisë	221
1.1	Shpjegimi i simboleve	221
1.2	Këshilla të përgjithshme sigurie	221
1.3	Shënimet në këtë manual	222
1.4	Shënim i rëndësishëm për rajonin skandinav	222
2	Të dhëna për produktin	222
2.1	Deklarata e konformitetit	222
2.2	Të dhënat teknike të telekomandës	222
2.3	Përdorimi me kondicioner Multi-Split	222
3	Përdorimi	223
3.1	Përmbledhje e njësive së brendshme	223
3.2	Përmbledhje e telekomandës	223
3.3	Përdorimi i telekomandës	224
3.4	Lidhjet	224
3.5	Caktimi i modalitetit kryesor	224
3.6	Konfigurimi i kohëmatësit	224
3.7	Funksionet kryesore të operimit	225
3.7.1	Caktimi i funksionit të lëkundjes	225
3.7.2	Ndryshimi i ekranit dhe sinjalizuesi i alarmit (Mute mode)	225
3.7.3	Funksioni i kursimit të energjisë	225
3.7.4	Silent mode	225
3.7.5	Wind avoid me (funksioni i rrjedhës indirekte të ajrit)	225
3.7.6	Turbo cool/Turbo heat	225
3.7.7	Mbrojtja ndaj ngricës (8 °C Heating)	226
3.7.8	Funksioni i siguresë së fëmijëve	226
3.7.9	Power control	226
3.8	Funksione të tjera	226
3.8.1	Modaliteti i fjetjes	226
3.8.2	Funksioni Follow me (Follow me)	226
4	Zgjidhja e problemeve	227
4.1	Gabimet me tregues (Self diagnosis function)	227
4.2	Gabime pa tregues	227
5	Mirëmbajtja	228
5.1	Ndërrimi i baterive	228
5.2	Pastrimi i pajisjes dhe i telekomandës	228
5.3	Pastrimi i filtrave të ajrit	228
5.4	Lënia pa punë për kohë më të gjatë	228
5.5	Modaliteti manual	228
6	Mbrojtja e ambientit dhe hedhja	228

1 Shpjegimi i simboleve dhe udhëzimet e sigurisë

1.1 Shpjegimi i simboleve

Këshilla sigurie

Tek këshillat paralajmëruese, fjalët sinjalizuese karakterizojnë llojin dhe ashpërsinë e pasojave, nëse nuk respektohen masat për parandalimin e rreziqeve.

Fjalët e mëposhtme sinjalizuese janë të përcaktuara dhe mund të jenë përdorur në dokumentin që keni para:

 **RREZIK**
RREZIK do të thotë që mund të shkaktohen dëme të rënda dhe deri me rrezik për jetën.





 **PARALAJMËRIM**
PARALAJMËRIM do të thotë që mund të shkaktohen dëme të rënda deri në rrezik për jetën.

 **KUJDES**
KUJDES do të thotë që mund të shkaktohen dëme të lehta deri të mesme të rënda në persona.

KËSHILLË
KËSHILLË do të thotë që mund të shkaktohen dëme materiale.

Informacione të rëndësishme

 Informacionet e rëndësishme pa rreziqe për njerëzit ose sendet shënohen me simbolin informues Info.

Simboli	Kuptimi
	Paralajmërim për substancat e djegshme: freoni R32 në këtë produkt është një gaz me djegshmëri të ulët dhe toksicitet të ulët (A2L ose A2).
	Mbani doreza mbrojtëse gjatë punimeve të instalimit dhe të mirëmbajtjes.
	Mirëmbajtja duhet kryer nga një person i kualifikuar në përputhje me udhëzimet në manualin e mirëmbajtjes.
	Respektoni udhëzimet e manualit të përdorimit gjatë punës.

tab. 1

1.2 Këshilla të përgjithshme sigurie

 **Udhëzime për grupin e synuar**

Ky manual synohet për përdoruesit e sistemit të kondicionerit. Duhet të respektohen udhëzimet në të gjitha manualet në lidhje me impiantin. Në rast mosrespektimi mund të rezultojnë dëme materiale dhe lëndime në persona deri në rrezikim për jetën.

- ▶ Lexojini dhe ruajini manualet e përdorimit për të gjithë komponentët e sistemit përpara përdorimit.
- ▶ Respektoni këshillat e mëposhtme të sigurisë dhe të mirëmbajtjes.

⚠ Përdorimi në përputhje me qëllimin e duhur

Njësia e brendshme synohet për instalim brenda ndërtesës me lidhje drejt një njësie të jashtme dhe komponentëve të tjerë të sistemit, p.sh. rregullatorë.

Njësia e jashtme synohet për instalim jashtë ndërtesës me lidhje drejt një a më shumë njësive të brendshme dhe komponentëve të tjerë të sistemit, p.sh. rregullatorë.

Kondicioneri synohet vetëm për përdorim komercial/privat, ku devijimet e temperaturës nga vlerat e përcaktuara nuk shkaktojnë dëme për gjallesat apo materialet. Kondicioneri nuk është i përshtatshëm për rregullimin dhe ruajtjen precize të lagështirës së dëshiruar absolute.

Çdo përdorim tjetër konsiderohet në kundërshtim me përdorimin e parashikuar. Përdorimi i papërshtatshëm dhe dëmet si pasojë e këtij përdorimi nga detyrimet tona.

Për instalimin në vende të posaçme (garazhe nëntokësore, salla tenike, ballkone apo në ambiente gjysmë të hapura):

- ▶ Fillimisht keni parasysh kërkesat për vendin e instalimit të përcaktuara në dokumentacionin teknik.

⚠ Rreziqet e përgjithshme nga freoni

- ▶ Kjo pajisje është e mbushur me freon. Gazi i freonit mund të shkaktojë gaze toksike kur bie në kontakt me zjarrin.
- ▶ Kontrolloni rregullisht sistemin nga një specialist i licencuar dhe lëreni të presë.
- ▶ Nëse ka dyshim për rrjedhje freoni, ajroseni mirë ambientin dhe njoftoni specialistin e miratuar.

⚠ Restaurimi dhe riparimet

Modifikimet e papërshtatshme të sistemit të kondicionerit mund të shkaktojnë lëndime dhe/ose dëmtime të pronës.

- ▶ Kryeni punime vetëm nga një kompani të licencuar.
- ▶ Mos u bëni modifikime njësisë së jashtme, të brendshme apo pjesëve të tjera të sistemit të kondicionerit.
- ▶ Hiqeni kondicionerin nga korrenti përpara të gjitha punëve të mirëmbajtjes.

⚠ Këshilla për administrimin e sistemit

Përdorimi i gabuar i kondicionerit mund t'ju cenojë shëndetin.

- ▶ Mos e ekspozoni trupin drejtpërdrejt në rrymën e ajrit për periudha të gjata kohe.
- ▶ Për foshnjat, fëmijët, të moshuarit, personat në shtrat apo invalidë, sigurohuni që temperatura e ambientit të jetë e përshtatshme për ata që ndodhen në ambient.
- ▶ Mos fusni kurrë sende në pajisje, mund të lëndoheni.

Keqpërdorimi i pajisjes mund të sjellë rënie të rendimentit, si dhe dëmtim të pajisjes dhe lëndim.

- ▶ Mos i bllokoni hyrjet dhe daljet e ajrit të pajisjeve.
- ▶ Mbyllini dyert dhe dritaret gjatë funksionimit.
- ▶ Mbrojeni njësinë e brendshme nga hyrja e ujit.
- ▶ Kontrolloni rregullisht skeletin e montimit të njësisë së jashtme për konsumim dhe fiksimin e duhur.
- ▶ Mos ushtroni peshë mbi njësinë e jashtme, p.sh. me objekte apo persona.
- ▶ Mbajini në minimum pluhurin, avujt dhe lagështinë në ambientin e instalimit të njësisë së brendshme.
- ▶ Mos përdorni gaze që digjen lehtësisht pranë pajisjeve, si p.sh. nga kënaçet spërkatëse.
- ▶ Nëse diçka nuk ju duket në rregull me kondicionerin (p.sh. erë e djegur, kablllo me defekt), ndalojeni funksionimin dhe hiqeni menjëherë nga korrenti.

⚠ Siguria e pajisjeve elektrike për përdorimin në shtëpi dhe për qëllime të ngjashme

Për mënjanimin e rreziqeve nga pajisjet elektrike vlej në përputhje me EN 60335-1 standardet e mëposhtme:

„Kjo pajisje mund të përdoret nga fëmijë mbi 8 vjeç ose nga persona me aftësi të kufizuara fizike, ndijore ose mendore, ose me mungesë përvojë dhe dijes nëse ata mbahen nën vëzhgim ose udhëzohen në lidhje me përdorimin e sigurt të pajisjes dhe kuptojnë rreziqet që lindin nga përdorimi i saj. Fëmijët nuk lejohen të luajnë me pajisjen. Pastrimi dhe mirëmbajtja nga ana e përdoruesit nuk lejohet të kryhet nga fëmijët pa qenë nën vëzhgim.“

„Nëse dëmtohet linja e lidhjes në rrjet, ajo duhet zëvendësuar nga prodhuesi ose shërbimi i tij i klientit ose një person me kualifikim të ngjashëm, për të mënjeluar rreziqet.“

1.3 Shënime në këtë manual

Figurat mund të gjenden të përmbledhura në fund të këtij manuali. Teksti përmban referenca për tek ilustrimet.

Produktet mund të ndryshojnë në varësi të modelit të shfaqur në këtë manual.

1.4 Shënim i rëndësishëm për rajonin skandinav

Produkti nuk është projektuar për ngrohje për rajonin skandinav. Rasti i përdorimit të synuar është ftohja.

2 Të dhëna për produktin

2.1 Deklarata e konformitetit

Ndërtimi dhe funksionimi i këtij produkti është në përputhje me direktivat evropiane dhe kriteret plotësuese këmbëtare.



Me markimin CE shpjegohet konformiteti i produktit me të gjitha rregullat e zbatueshme ligjore të BE-së, të cilat parashikojnë vendosjen e këtij markimi.

Teksti i plotë i deklaratës së konformitetit është i disponueshëm në internet: www.bosch-homecomfort.gr.

2.2 Të dhënat teknike të telekomandës

Ushqimi elektrik	2 bateri AAA
Rrezja e sinjalit	8 m
temperatura e lejueshme e ambientit	-5 °C ... 60 °C

tab. 2

2.3 Përdorimi me kondicioner Multi-Split

Njësia e brendshme mund të përdoret në një sistem me kondicioner Multi-Split. Në këtë rast, funksionet e mëposhtme janë joaktive:

- Funksionet e kursimit të energjisë **Save** dhe **Power control**
- Vetëpastrimi (iClean)
- Reduktimi i zhurmës (Silent mode)
- Puna manuale
- Zbulimi i rrjedhjes së freonit
- Modaliteti automatik i kursimit të energjisë kur është në gjendje pasive (1 W standby)



CL3200iM W 20 E disponohet vetëm në sistemin Multi-Split (CL5000M).

3 Përdorimi

3.1 Përmbledhje e njësive së brendshme

Legjenda për figurën 1:

- [1] Kapaku i sipërm
- [2] Hapësira për filtrin e vogël
- [3] Filtri i ajrit
- [4] Shpina e ekranit
- [5] Butoni për modalitetin manual
- [6] Fleta e ajrit

Ekran i njësive së brendshme



Simboli	Shpjegim
Numri	Treguesi i temperaturës
	Lidhja WLAN ¹⁾ aktive
	Shfaqet në disa funksione kur aktivizohen. Tregon që është aktiv kohëmatësi i ndezjes kur njësia e brendshme është e fikur.
OF	Shfaqet në disa funksione kur janë të fikura.
dF	Shkrija automatike aktive
FP	Antifrizi aktiv: Njësia e brendshme e mban temperaturën e ambientit të paktën 8 °C.
CL	Funksioni i vetëpastrimit është aktiv (iClean)
Ex, Px, Fx	Kodi i gabimit („x“ është për çfarëdo shifre).

1) E mundshme vetëm me portëkalim IP si aksesori.

tab. 3 Simbolet në ekran

3.2 Përmbledhje e telekomandës

Tastet e telekomandës

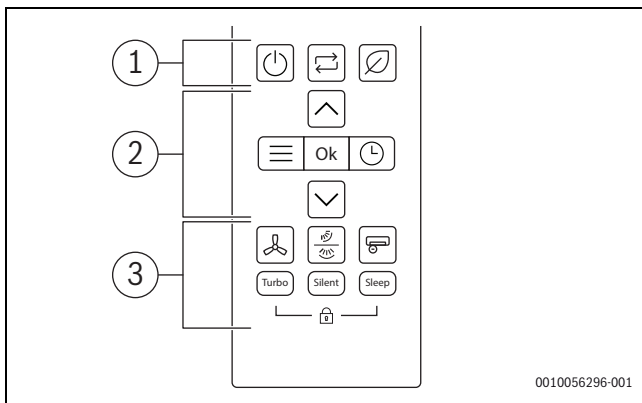

Poz.	Tasti	Funksioni
1		Aktivizo/çaktivizo.
		Caktoni modalitetin e punës
		Save
2		Menyja
	Ok	Konfirmo zgjedhjen
		Konfigurimi i kohëmatësit
		Rrit temperaturën
		Ul temperaturën

Poz.	Tasti	Funksioni
3		Shpejtësia e ventilatorit
		Lëkundje vertikale/horizontale
		Superjonizues
	Turbo	Modaliteti Turbo
	Silent	Modaliteti i heshtur
	Fjetje	Modaliteti i fjetjes
		Siguresa e fëmijëve

tab. 4 Tastet e telekomandës

Ekran i telekomandës

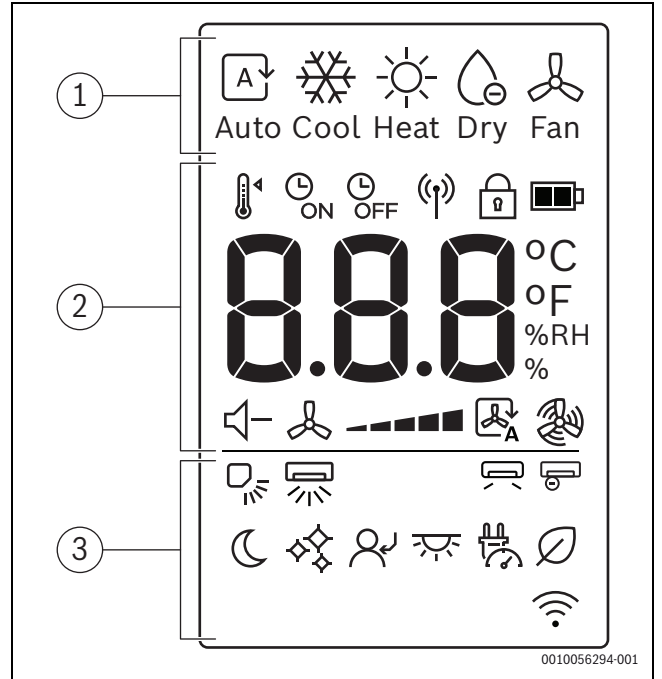

Poz.	Simboli	Shpjegimi
1		Modaliteti: modaliteti automatik
		Modaliteti: modaliteti i ftohjes
		Modaliteti: modaliteti i ngrohjes
		Modaliteti: modaliteti i tharjes
		Modaliteti: modaliteti i ventilatorit
2		Temperatura e synuar
		Kohëmatësi AKTIV
		Kohëmatësi JOAKTIV
		Dërgimi i sinjalit
		Siguresa e fëmijëve
		Niveli i baterisë
	°C / °F / %RH	Shfaqja e vlerës: tregon temperaturën e synuar, % të lagështisë relative dhe kohëmatësin.
		Modaliteti i heshtur
		Shpejtësia e ventilatorit
		Modaliteti automatik i ventilatorit
		Modaliteti turbo i ventilatorit

Poz.	Simboli	Shpjegimi
3		Lëkundja vertikale - Auto
		Lëkundja horizontale - Auto
		Wind avoid me
		Superjonizues
		Modaliteti i fjetjes
		iClean
		Follow me
		Ekrani LED dhe alarmi aktiv/joaktiv
		Power control
		Save

tab. 5 Simbolet në ekranin e telekomandës

3.3 Përdorimi i telekomandës

Rrezja e sinjalit është 8 m. Objektet që ndodhen midis apo që përdorin llamba të caktuara fluoeshente në të njëjtën hapësirë mund të ndikojnë në transmetimin e sinjalit.

- ▶ Drejtojeni telekomandën në dritaren marrëse të sinjalit të pajisjes dhe shtypni tastin e dëshiruar.
Pajisja bën një bip kur merr një sinjal.

KËSHILLË

Funksionimi i duhur i telekomandës mund të pamundësohet përfundimisht.

- ▶ Mos e ekspozoni telekomandën në dritën e drejtpërdrejtë të diellit.
- ▶ Mos e lini telekomandën pranë një ngrohësi.
- ▶ Mbrojeni telekomandën nga lagështia dhe goditjet.

3.4 Lidhjet

Për t'u lidhur në WLAN, duhet instaluar një portëkalim I IP (aksesor).

3.5 Caktimi i modalitetit kryesor

Ndezja/fikja e njësisë

- ▶ Shtypni tastin  për të ndezur ose fikur njësinë.
Njësia ndizet në modalitetin e caktuar.





Cilësimet mund të zgjidhen gjithashtu kur njësia është e fikur. Njësia ruan cilësimet dhe gjithashtu i ruan ato në rast të ndërprerjes së korrentit.



Pas fikjes, njësia mbetet në modalitetin e pasiv. Teknologjia inteligjente e ndezje-fikjes mundëson një modalitet automatik kursimi energjie kur është në modalitetin pasiv (1 W standby).

Modaliteti automatik





Në modalitetin automatik, njësia kalon automatikisht ndërmjet modalitetit të ngrohjes dhe të ftohjes për të ruajtur temperaturën e dëshiruar.

- ▶ Shtypni disa herë tastin  derisa të shfaqet në ekran .
- ▶ Zgjidhni temperaturën e kërkuar me tastet  dhe .





Shpejtësia e ventilatorit nuk mund të rregullohet në modalitetin automatik.

Modaliteti i ftohjes

- ▶ Shtypni disa herë tastin  derisa në ekran të shfaqet .
- ▶ Zgjidhni temperaturën e kërkuar me tastet  dhe .
- ▶ Shtypni tastin  derisa të arrihet shpejtësia e kërkuar e ajrit.



Modaliteti i ventilatorit

- ▶ Shtypni disa herë tastin  derisa të shfaqet në ekran .
- ▶ Shtypni tastin  derisa të arrihet shpejtësia e kërkuar e ventilatorit.



Temperatura nuk mund të rregullohet ose shfaqet në modalitetin e ventilatorit.





Modaliteti i tharjes

- ▶ Shtypni disa herë tastin  derisa në ekran të shfaqet .



Shpejtësia e ventilatorit nuk mund të rregullohet apo shfaqet në modalitetin e tharjes.

Modaliteti i ngrohjes

- ▶ Shtypni disa herë tastin  derisa në ekran të shfaqet .
- ▶ Caktimi temperaturën e kërkuar me tastet  dhe .
- ▶ Shtypni tastin  derisa të arrihet shpejtësia e kërkuar e ventilatorit.







Nëse temperatura e jashtme është shumë e ulët, kapaciteti i ngrohjes së sistemit të kondicionerit mund të mos jetë i mjaftueshëm. Ju rekomandojmë lidhjen e burimeve shtesë të ngrohjes.





3.6 Konfigurimi i kohëmatësit

Kohëmatësit e ndezjes dhe të fikjes mund të caktohen nga 0 në 24 orë, për 10 orët e para me rritje 30-minutëshe, pastaj me rritje 1-orëshe. Caktimi në 0 orë e ndalon kohëmatësin.

Caktimi i kohëmatësit të ndezjes

- ▶ Shtypni butonin  derisa të shfaqet simboli .
- ▶ Shtypni butonin  ose  për të caktuar kohën e dëshiruar.
Konfigurimi zbatohet pas një kohe të shkurtër.

Caktimi i kohëmatësit të fikjes

- ▶ Shtypni butonin  derisa të shfaqet simboli .
- ▶ Shtypni butonin  ose  për të caktuar kohën e dëshiruar.
Konfigurimi zbatohet pas një kohe të shkurtër.

Anulimi i kohëmatësit

- ▶ Përdorni butonin  për të zgjedhur kohëmatësin e duhur.
- ▶ Caktimi 0.0 orë.
Kohëmatësi ndalon pas një kohe të shkurtër.

Kombinimi i kohëmatësve

Dy kohëmatës mund të caktohen në të njëjtën kohë. Secili kohëmatës mund të programohet për t'u aktivizuar përpara tjetrit.

- ▶ Caktimi kohëmatësin e ndezjes dhe të fikjes.
Cilësimet kombinohen automatikisht.

Ora aktuale	Ora 13:00
Caktimi i kohëmatësit të ndezjes	4,0 h
Caktimi i kohëmatësit të fikjes	8,5 h
Koha e ndezjes	Ora 17:00
Koha e fikjes	Ora 21:30

tab. 6 Shembull



Kohëmatësi i ndezjes dhe i fikjes nuk mund të programohet për vënien në punë të pajisjes në temperatura të ndryshme apo cilësime të tjera.

3.7 Funkzionet kryesore të operimit

3.7.1 Caktimi i funksionit të lëkundjes

KËSHILLË

Nëse penda qëndron në pozicionin më të ulët gjatë modalitetit të ftohjes për një periudhë të gjatë, mund të formohet kondensat. Rregullimi i pendës me dorë mund të shkaktojë avari.

- ▶ Përdorni vetëm telekomandën për të rregulluar pendën.

Funksioni i lëkundjes mund të aktivizohet në pozicionin vertikal ose horizontal (→ 2).



Modaliteti automatik i lëkundjes vertikale (lart/poshtë)

- ▶ Shtypni tastin .
Telekomanda shfaq simbolin .

Për të anuluar modalitetin automatik të lëkundjes vertikale:

- ▶ Shtypni sërish tastin .

Modaliteti automatik i lëkundjes horizontale (majtas/djathtas)

- ▶ Shtypni tastin  për 2 sekonda për të aktivizuar modalitetin automatik të lëvizjes horizontale.
Telekomanda shfaq simbolin .

Për të anuluar modalitetin automatik të lëkundjes horizontale:





- ▶ Shtypni përsëri tastin  për dy sekonda.



Kur ndizni njësinë, pozicioni i pendës do të rifillojë automatikisht në këndin e vet të mëparshëm.

3.7.2 Ndryshimi i ekranit dhe sinjalizuesi i alarmit (Mute mode)

Për të ndezur ose fikur ekranin në njësinë e brendshme dhe sinjalizuesin e alarmit:

- ▶ Shtypni disa herë tastin  ose tastet ,  derisa të shfaqet ikona .

- ▶ Konfirmoni zgjedhjen me tastin **Ok**.

Për të shfaqur temperaturën aktuale të ambientit:

- ▶ Shtypni butonin **Silent** dhe mbajeni për 5 sekonda.

Për të shfaqur temperaturën e synuar:



- ▶ Shtypni e mbani butonin **Silent** për 5 sekonda të tjera.

3.7.3 Funksioni i kursimit të energjisë

Funksioni i mëposhtëm i kursimit të energjisë¹⁾ mund të zgjidhet në pajisje:

Save

Njësia redukton automatikisht konsumin e energjisë, duke ruajtur temperaturën e dëshiruar të dhomës.

- ▶ Shtypni tastin  për ta aktivizuar këtë veçori.
Telekomanda shfaq simbolin .



Funksioni **Save** mund të zgjidhet vetëm në modalitetet e ftohjes dhe të ngrohjes.

Shtypja e tastit  do të ndalojë funksionimin e **Save**.

3.7.4 Silent mode

Ky funksion²⁾ redukton zhurmat e lëshuara nga njësia e brendshme dhe e jashtme kur është në punë. Kjo është veçanërisht e dobishme gjatë natës, nëse duhet të tregoni konsideratë për fqinjët tuaj.

- ▶ Shtypni butonin **Silent** për të aktivizuar këtë funksion.
Telekomanda shfaq simbolin .

Dalja nga funksioni:

- ▶ Shtypni përsëri tastin **Silent**.
Simboli  në telekomandë zhduket.







Shpejtësia e ventilatorit të njësisë së brendshme do të reduktohet në nivelin minimal. Nëse vendosni një shpejtësi më të lartë të ventilatorit për njësinë e brendshme, funksioni i modalitetit të heshtur do të çaktivizohet.

Kur njësia është në modalitetin e heshtur, mund të mos jetë e mundur të arrihet kapaciteti i kërkuar i ftohjes/ngrohjes sepse kompresori në njësinë e jashtme funksionon me frekuencë të ulët.

3.7.5 Wind avoid me (funksioni i rrjedhës indirekte të ajrit)

Ky funksion³⁾ parandalon fryrjen e drejtpërdrejtë të ajrit në trup.

- ▶ Shtypni disa herë tastin  ose tastet ,  derisa të shfaqet ikona .
- ▶ Konfirmoni zgjedhjen me tastin **Ok**.



Funksioni ofrohet vetëm në modalitetin e ftohjes, modalitetin e heqjes së lagështirës dhe modalitetin e ventilatorit.

3.7.6 Turbo cool/Turbo heat

Kur Turbo cool/Turbo ngrohje është aktiv, njësia e brendshme funksionon me fuqinë maksimale për 30 min për të ngrohur ose ftohur dhomën shpejt.

- ▶ Turbo cool: aktivizoni modalitetin e ftohjes dhe shtypni tastin **Turbo**.
- ▶ Turbo heat: aktivizoni modalitetin e ngrohjes dhe shtypni tastin **Turbo**.
Telekomanda shfaq simbolin .

Dalja nga funksioni:

- ▶ Shtypni përsëri tastin **Turbo**.
Simboli  në telekomandë zhduket.



Ky funksion disponohet vetëm në modalitetet e ftohjes dhe të ngrohjes.





1) Funksioni i kursimit të energjisë nuk disponohet në sistemin Multi-Split.

2) Funksioni Silent mode nuk disponohet në sistemin Multi-Split.

3) Funksioni Wind avoid me nuk disponohet në sistemin Multi-Split.

iClean

Njësia ka një funksion vetëpastrimi¹⁾ për shkëmbyesin e nxehtësisë të brendshëm. Funksioni i vetëpastrimit heq pluhurin, mykun dhe yndyrën që mund të shkaktojnë erëra të pakëndshme. Funksionon duke e ngrirë automatikisht, duke shkrirë shpejt ngricën dhe më pas duke përdorur ajër të nxehtë për të tharë shkëmbyesin, duke eliminuar me efikasitet këto papastërti.

- ▶ Shtypni disa herë tastin  ose tastet ,  derisa të shfaqet ikona .
- ▶ Konfirmoni zgjedhjen me tastin **Ok**.



Në ekranin e njësies së brendshme shfaqet **CL** kur kryhet vetëpastrimi. Vetëpastrimi përfundon automatikisht pas 20–45 minutash.

3.7.7 Mbrojtja ndaj ngricës (8 °C Heating)

Mund të aktivizohet kundërngrirja për ta mbajtur temperaturën e ambientit së paku 8 °C.

- ▶ No modalitetin e ngrohjes 2x shtypni brenda 1 sekonde butonin . Pajisja qëndron fikur derisa temperatura të bjerë nën 8 °C.

Dalja nga funksioni:

- ▶ Shtypni tastin , tastin  ose ndonjë tast tjetër.



Në ekranin e njësies së brendshme shfaqet **Fp** kur funksioni i mbrojtjes nga ngrica është aktiv.

3.7.8 Funksioni i siguresë së fëmijëve

Tastet e telekomandës mund të kyçen me siguresën e fëmijëve.

Për të aktivizuar funksionin:



- ▶ Shtypni tastet **Turbo** dhe **Sleep** njëherësh për 5 sekonda. Telekomanda shfaq simbolin .

Për të çaktivizuar funksionin:

- ▶ Shtypni tastet **Turbo** dhe **Sleep** njëherësh për 3 sekonda. Simboli  në telekomandë zhduket.

Superjonizues (Funksioni i ajrit të jashtëm)

Kur zgjidhet ky funksion, një komponent i brendshëm i njësies së brendshme do të aktivizohet dhe jonet e çliuara do të shpërndahen në dhomë për të luftuar ndotësit në ajër si myku, viruset dhe alergjenët, duke ndihmuar në përmirësimin e cilësisë së ajrit të brendshëm.

- ▶ Shtypni tastin  për të aktivizuar këtë funksion. Telekomanda shfaq simbolin .

Dalja nga funksioni:







- ▶ Shtypni sërish tastin .

3.7.9 Power control

Kontrolli i mëposhtëm i fuqisë²⁾ ofrohen opsione. Dy nga opsionet e kontrollit të korrentit mund të zgjidhen për të reduktuar konsumin e energjisë së pajisjes:

- **Power control** (100%): operim normal (dilni nga funksioni Power control)
- **Power control** (75%): reduktoni konsumin e korrentit me 25%
- **Power control** (50%): reduktoni konsumin e korrentit me 50%

Për të zgjedhur opsionin e dëshiruar të kontrollit të korrentit:





- ▶ Shtypni disa herë tastin  ose tastet ,  derisa të shfaqet .
- ▶ Konfirmoni me tastin **Ok**.
- ▶ Shtypni  dhe , dhe zgjidhni nivelin e dëshiruar të kontrollit të korrentit (100%, 75%, 50%).

- ▶ Konfirmoni me tastin **Ok**.



Funksioni **Power control** mund të zgjidhet vetëm në modalitetin e ftohjes.

3.8 Funksione të tjera

- ▶ Shtypni butonin **Set**.
- ▶ Zgjidhni funksionin me butonin **Set** ose butonin , .
 -  = funksioni i modalitetit të gjumit
 -  = funksioni i ndjekjes së personit
 -  = funksioni i komandimit me valë
- ▶ Konfirmoni zgjedhjen me butonin **OK**.

Për të ndaluar funksionin:

- ▶ Përsëritni hapat nga më lart.

3.8.1 Modaliteti i fjetjes

Qëllimi i këtij funksioni është të kursejë energji gjatë kohës pa punë. Pas një ore, pajisja ngroh ose ftoh jo aq fort. Për ta bërë këtë, temperatura e synuar ndryshohet me 1 °C. Pas dy orësh, temperatura e synuar ndryshon me 1 °C tjetër. Pastaj qëndron në temperaturën e re.

Për të aktivizuar funksionin:

- ▶ Shtypni tastin **Sleep**. Telekomanda shfaq simbolin .

Për të çaktivizuar funksionin:





- ▶ Shtypni përsëri tastin **Sleep** ose pas 8 orësh funksionimi në modalitetin e fjetjes. Simboli  në telekomandë zhduket.



Funksioni nuk ofrohet në modalitetin e tharjes dhe të ventilatorit.

3.8.2 Funksioni Follow me (Follow me)

Funksioni aktivizon telekomandën në vendndodhjen aktuale për të matur temperaturën në intervale 3-minutëshe. Njësia e brendshme tani kontrollohet duke iu referuar këtyre matjeve.





- ▶ Shtypni disa herë tastin  ose tastet  dhe  derisa të shfaqet ikona .
- ▶ Konfirmoni zgjedhjen me tastin **Ok**.



Funksioni Follow Me ofrohet vetëm në modalitetin e ftohjes, modalitetin e ngrohjes dhe modalitetin automatik.

Funksioni i kontrollit me valë

Qëllimi i këtij funksioni është të krijojë një lidhje nëpërmjet WLAN. Nëse njësia nuk e shfaq funksionin:

- ▶ Shtypni disa herë tastin  ose tastet  dhe  derisa të shfaqet .

1) Funksioni iClean nuk disponohet në funksionin Multi-Split.

2) Funksioni i kontrollit të fuqisë nuk disponohet në sistemin Multi-Split.

- Konfirmoni zgjedhjen me tastin **Ok**.

4 Zgjidhja e problemeve

4.1 Gabimet me tregues (Self diagnosis function)

Nëse ndodhin gabime gjatë funksionimit, llambat pulsojnë për një periudhë të zgjatur kohe ose ekrani tregon një kod gabimit (p.sh. EH 02).

Nëse ndodh një gabim për më shumë se 10 minuta:

- Ndërprisni korrentin për pak dhe ndizeni sërish njësinë e brendshme.

Kur një defekt nuk mund të mënjanohet:

- Telefonojni shërbimit të klientit dhe jepini kodin e gabimit dhe të dhënat pajisjes.

4.2 Gabime pa tregues

Nëse ndodhin gabime gjatë funksionimit të cilat nuk mund të shmangen:

- Telefonojni shërbimit të klientit dhe raportoni gabimin dhe të dhënat e pajisjes.

Problemi	Shkaku i mundshëm
Rendimenti i njësisë së brendshme është shumë i dobët.	Temperatura e caktuar është shumë e lartë ose e ulët. Filtri i ajrit është i ndotur dhe duhet pastruar. Ndikim i pafavorshëm i ambientit mbi njësinë e brendshme, p.sh. për shkak të pengesave përpara daljeve të ajrit të pajisjeve, për shkak të dyerve/dritareve të hapura në ambient apo për shkak të burimeve të forta të nxehtësisë në ambient. Funksionimi me zhurmë të ulët është aktivizuar dhe pengon fuqinë e plotë.
Njësia e brendshme nuk ndizet.	Njësia e brendshme ka një mekanizëm mbrojtës kundër mbingarkimit. Rindezja e njësisë së brendshme mund të marrë 3 minuta. Kanë rënë bateritë e telekomandës. Është aktivizuar kohëmatësi.
Modaliteti i punës ndryshon nga ftohja apo ngrohja në modalitet ventilatori.	Njësia e brendshme ndryshon modalitetin e punës për të parandaluar formimin e brymës. Temperatura e caktuar arrihet përkohësisht.
Njësia e brendshme krijon mjegull të bardhë.	Në rajone me lagështirë, diferenca e madhe në temperaturë mes njësisë së brendshme dhe ajrit të kondicionuar mund të shkaktojë mjegull të bardhë.
Njësia e brendshme dhe njësia e jashtme krijojnë mjegull të bardhë.	Nëse modaliteti i ngrohjes punon direkt pas shkrirjes automatike, mund të krijohet mjegull e bardhë për shkak të lagështisë së shtuar.
Njësia e brendshme dhe e jashtme bëjnë zhurmë.	Një zhurmë si fishkëllimë në njësinë e brendshme mund të ndodhë kur rrjeta e ajrit rivendos pozicionin e vet. Një fishkëllimë e lehtë gjatë funksionimit është normale. Kjo shkaktohet nga rrjedhja e freonit. Një zhurmë kërcitëse mund të ndodhë kur pjesët metalike dhe plastike të pajisjes brymehen apo tkurren gjatë ngrohjes/ftohjes. Njësia e jashtme bën zhurma të ndryshme gjatë punës, që janë normale.
Njësia e brendshme ose e jashtme lëshon pluhur.	Për periudha të gjata të lëna pa punë mund të mbledhet pluhur në pajisje nëse nuk e mbulon.
Erë jo e mirë gjatë funksionimit.	Erërat e këqija nga ajri mund të penetrojnë e të përhapen nëpër pajisje. Filtri i ajrit mund të ketë marrë myk dhe duhet pastruar.
Ventilatori i njësisë së jashtme nuk punon gjithë kohës.	Për funksionim optimal, ventilatori kontrollohet me tjetër formë.
Funksionimi është i çrregullt ose i paparashikueshëm ose njësia e brendshme nuk reagon.	Interferenca nga stacionet celulare ose amplifikatorët e sinjaleve të palëve të treta mund të ndikojnë mbi njësinë e brendshme. ► Shkëputeni dhe rinisni njësinë e brendshme për një kohë të shkurtër.
Penda e ajrit ose fleta e lëvizjes së ajrit nuk lëviz siç duhet.	Penda e ajrit ose fleta e lëvizjes së ajrit është rregulluar me dorë ose nuk është montuar siç duhet. ► Fikeni njësinë e brendshme dhe kontrolloni nëse komponentët janë kyçur mirë në vend. ► Ndizni njësinë e brendshme.

tab. 7

5 Mirëmbajtja



KUJDES

Rreziku nga elektroshoku ose pjesët lëvizëse

- ▶ Hiqeni nga korrenti përpara të gjitha punimeve të mirëmbajtjes.
- ▶ Hapat e mirëmbajtjes që nuk përmenden këtu kryejini vetëm nga një kompani e specializuar e miratuar.

5.1 Ndërrimi i baterive

Ju duhen 2 bateri të madhësisë AAA. Nuk rekomandohet përdorimi i baterive të karikueshme.

- ▶ Hiqni kapakun e folesë së baterive (→ figura 3).
- ▶ Futni bateritë e reja dhe kushtojini kujdes polaritetit të saktë.
- ▶ Rivendosni kapakun e folesë së baterive.

5.2 Pastrimi i pajisjes dhe i telekomandës

KËSHILLË

Pajisja mund të dëmtohet nëse nuk pastrohet saktë!

- ▶ Mos e spërkatni e mos i hidhni ujë drejtpërdrejt.
- ▶ Mos përdorni ujë të ngrohtë, pluhur abraziv apo solucione të forta.
- ▶ Fshijeni njësinë e brendshme dhe telekomandën me një leckë të butë.
- ▶ Pastrojini njësinë e jashtme vetëm nga një kompani e specializuar e miratuar.

5.3 Pastrimi i filtrave të ajrit

KËSHILLË

Filtri i ajrit mund të deformohet nën dritën e drejtpërdrejtë të diellit.

- ▶ Mos i ekspozoni filtrat e ajrit në dritën e drejtpërdrejtë të diellit.

Pastrojini filtrat e ajrit çdo 2 javë dhe përpara e pas lënies pa punë për kohë të gjata.

- ▶ Fikni njësinë e brendshme.
- ▶ Palosni kapakun e sipërm të njësisë së brendshme për lart.
- ▶ Shtypni filtrin e ajrit për lart dhe nxirreni (→ figura 4).
- ▶ Hiqini filtrat e vegjël të ajrit, nëse ka (→ figura 1, [2]).
- ▶ Pastrojini filtrat e vegjël të ajrit me një fshesë dore me korrent.
- ▶ Lajeni filtrin e madh të ajrit me ujë të ngrohtë dhe një detergjent të butë dhe thajeni në hije.
- ▶ Rivendosini filtrat e vegjël dhe filtrin e madh të ajrit.

5.4 Lënia pa punë për kohë më të gjatë

Përpara fikjes për kohë të gjatë:

- ▶ Pastrojini filtrat e ajrit.
- ▶ Aktivizoni vetëpastrimin e njësisë së brendshme me tastin **Clean**.
- ▶ Pas vetëpastrimit aktivizoni modalitetin e ventilatorit derisa njësia e brendshme të thahet.
- ▶ Fikeni pajisjen e brendshme dhe shkëputeni nga korrenti.
- ▶ Hiqini bateritë nga telekomanda.
- ▶ Mbrojini pajisjet nga pluhuri.

5.5 Modaliteti manual

KËSHILLË

Dëmtimi i pajisjes për shkak të përdorimit të papërshtatshëm

Funksionimi manual nuk synohet për përdorim të përhershëm.

- ▶ Përdoreni vetëm për provë apo në raste emergjence.
- ▶ Përdoreni vetëm për kohë të shkurtër.

- ▶ Fikni njësinë e brendshme.
- ▶ Palosni kapakun e sipërm të njësisë së brendshme për lart.
- ▶ Shtypni butonin e modalitetit të ftohjes manuale me një send të hollë:
 - Shtypni një herë: imponohet modaliteti automatik.
 - Shtypni dy herë: imponohet modaliteti i ftohjes.
 - Shtypni tri herë: njësia e brendshme fiket.
- ▶ Për të rikthyer funksionimin normal, përdorni telekomandën.

6 Mbrojtja e ambientit dhe hedhja

Mbrojtja e ambientit është një parim i korporatës së grupit Bosch. Cilësia e produkteve, kursimi dhe mbrojtja e ambientit janë për ne objekte të të njëjtit nivel. Ligjet dhe rregulloret në lidhje me mbrojtjen e ambientit respektohet me rigorozitet.

Për mbrojtjen e ambientit, duke marrë parasysh pikëpamjet ekonomike, përdorim teknologjinë dhe materialet më të mira të mundshme.

Paketimi

Në rastin e paketimit ne përfshihemi në sistemet e riciklimit sipas specifikave të vendit përkatës, për të garantuar një riciklim optimal. Të gjitha materialet e përdorura për paketimin nuk janë të dëmshme për ambientin dhe mund të riciklohen.

Pajisja e vjetër

Pajisjet e vjetra përmbajnë materiale me vlerë që mund të riciklohen. Pjesët mund të ndahen lehtë. Plastikët janë etiketuar. Në këtë mënyrë, pjesët e ndryshme mund të klasifikohen, të riciklohen ose të hidhen.

Pajisjet e vjetra elektrike dhe elektronike



Ky simbol do të thotë që produkti nuk duhet të hidhet me mbeturina të tjera, përkundrazi duhet të dërgohet në pikat e grumbullimit të mbeturinave për trajtim, grumbullim, riciklim dhe asgjësim.

Simboli është i vlefshëm në shtetet ku zbatohen rregulloret për mbetjet e pajisjeve elektrike dhe elektronike, p.sh. "(MB) Rregulloret e mbetjeve të pajisjeve elektrike dhe elektronike 2013 (të ndryshuara)". Këto rregullore përcaktojnë kuadrin për kthimin dhe riciklimin e pajisjeve të vjetra elektronike që zbatohet në secilin shtet.

Meqenëse pajisjet elektronike mund të përmbajnë substanca të rrezikshme, ato duhet të riciklohen me përgjegjësi në mënyrë që të minimizohet çdo dëm i mundshëm në mjedis dhe shëndetin e njeriut. Për më tepër, riciklimi i mbetjeve elektronike ndihmon në ruajtjen e burimeve natyrore.

Për informacion shtesë mbi asgjësimin ekologjik të pajisjeve të vjetra elektrike dhe elektronike, ju lutemi të kontaktoni autoritetet përkatëse lokale, shërbimin tuaj të hedhjes së mbeturinave shtëpiake ose shitësin me pakicë ku keni blerë produktin.

Mund të gjeni më shumë informacion këtu:

www.bosch-homecomfortgroup.com/en/company/legal-topics/weee/

Bateritë

Bateritë nuk duhen hedhur me mbeturinat e shtëpisë. Bateritë e përdorura duhen hedhur në sistemet lokale të grumbullimit.

Freon R32



Pajisja përmban gaz të fluorinuar efektiv R32 (potenciali i efektit serrë 675¹) me djegshmëri dhe toksicitet të ulët (A2L ose A2).

Sasia e përmbajtur përcaktohet në pllakën e markës së njësisë së jashtme.

Freoni është rrezik për mjedisin dhe duhet grumbulluar e hedhur veçmas.

1) sipas shtojcë I të rregullores (BE) Nr. 517/2014 të Parlamentit Evropian dhe të Këshillit të 16 prillit 2014.

Sadržaj

1	Tumačenje simbola i sigurnosna uputstva	229
1.1	Objašnjenja simbola	229
1.2	Opšta sigurnosna uputstva	229
1.3	Napomene o ovom uputstvu	230
1.4	Važna napomena za skandinavsku regiju	230
2	Podaci o proizvodu	230
2.1	Izjava o usaglašenosti	230
2.2	Tehnički podaci daljinskog upravljanja	230
2.3	Upotreba sa multisplit klima-uređajem	230
3	Rukovanje	231
3.1	Pregled unutrašnje jedinice	231
3.2	Pregled daljinskog upravljača	231
3.3	Primena daljinskog upravljanja	232
3.4	Veza	232
3.5	Podešavanje glavnog načina rada	232
3.6	Podešavanje tajmera	232
3.7	Primarne funkcije rada	233
3.7.1	Podešavanje funkcije promene smera izduvanja	233
3.7.2	Menjanje displeja i zvona alarma (Mute mode)	233
3.7.3	Funkcija štednje energije	233
3.7.4	Silent mode	233
3.7.5	Wind avoid me (Funkcija indirektnog strujanja vazduha)	233
3.7.6	Turbo hlađenje/turbo grejanje	233
3.7.7	Zaštita od zamrzavanja (8 °C Heating)	234
3.7.8	Funkcija zaštite za decu	234
3.7.9	Regulacija snage	234
3.8	Ostale funkcije	234
3.8.1	Režim spavanja	234
3.8.2	Funkcija "Prati me" (Follow me)	234
4	Otklanjanje smetnji	235
4.1	Smetnje sa indikatorom (Self diagnosis function)	235
4.2	Smetnje bez indikatora	235
5	Održavanje	236
5.1	Zamena baterija	236
5.2	Čišćenje uređaja i daljinskog upravljanja	236
5.3	Čišćenje filtera za vazduh	236
5.4	Stavljanje van pogona na duži period	236
5.5	Ručni režim	236
6	Zaštita životne okoline i odlaganje otpada	237
7	Napomene o zaštiti podataka	237

1 Tumačenje simbola i sigurnosna uputstva

1.1 Objašnjenja simbola

Upozorenja

U uputstvima za upozorenje signalne reči označavaju vrstu i stepen posledica do kojih može da dođe ukoliko se ne poštuju mere za sprečavanje opasnosti.

Sledeće signalne reči su definisane i moguće je da su korišćene u ovom dokumentu:

 **OPASNOST**
OPASNOST znači da može doći do teških telesnih povreda i telesnih povreda opasnih po život.





 **UPOZORENJE**
UPOZORENJE znači da može da dođe do teških do smrtnih telesnih povreda.

 **OPREZ**
OPREZ znači da može da dođe do lakših do srednje teških telesnih povreda.

PAŽNJA
PAŽNJA znači da može da dođe do materijalne štete.

Važne informacije

 Važne informacije za pojave za koje ne postoje opasnosti od povreda ili materijalne štete, označene simbolom za informacije.

Simbol	Značenje
	Upozorenje na zapaljive materije: rashladno sredstvo R32 u ovom proizvodu je gas niske zapaljivosti i niske toksičnosti (A2L ili A2).
	Za vreme radova na instalaciji i održavanju nosite zaštitne rukavice.
	Održavanje treba da vrši kvalifikovano lice uz pridržavanje informacija iz uputstva za održavanje.
	Tokom rada se pridržavati informacija iz uputstva za upotrebu.

tab. 1

1.2 Opšta sigurnosna uputstva

 **Uputstva za ciljnu grupu**

Ovo uputstvo za upotrebu je namenjeno korisniku klima uređaja. Instrukcije iz svih uputstava relevantne za uređaj moraju da se poštuju. U suprotnom može doći do materijalne štete i telesnih povreda, pa čak i do opasnosti po život.

- ▶ Uputstva za upotrebu svih komponenti instalacije pročitati pre korišćenja i sačuvati.
- ▶ Obratiti pažnju na sigurnosna uputstva i upozorenja.

▲ Pravilna upotreba

Unutrašnja jedinica je namenjena za instalaciju unutar zgrade sa priključkom na spoljnu jedinicu i druge komponente sistema, npr. regulatore.

Spoljna jedinica je namenjena za instalaciju izvan zgrade sa priključkom na jednu ili više unutrašnjih jedinica i druge komponente sistema, npr. regulatore.

Klima-uređaj je namenjen za komercijalnu/privatnu upotrebu, tamo gde odstupanja temperatura od podešenih zadatih vrednosti ne dovodi do povreda ili materijalnih šteta. Klima-uređaj nije pogodan za precizno podešavanje i održavanje željene apsolutne vlažnosti vazduha.

Svaka druga upotreba smatra se nepravilnom. Nestručna upotreba i oštećenja koja proizađu iz iste, nisu obuhvaćena garancijom.

Za instalaciju na posebna mesta (podzemna garaža, tehničke prostorije, balkon ili na bilo koje poluotvorene površine):

- ▶ Obratite pažnju prvo na zahteve u pogledu mesta instalacije u tehničkoj dokumentaciji.

▲ Opšte opasnosti od rashladnog sredstva

- ▶ Ovaj uređaj je napunjen rashladnim sredstvom. Pri kontaktu sa plamenom rashladno sredstvo može da obrazuje otrovne gasove.
- ▶ Sistem treba redovno da kontroliše i održava ovlašćeno stručno lice.
- ▶ Ukoliko postoji sumnja na curenje rashladnog sredstva, temeljno proventriti prostoriju i obavestiti ovlašćeni specijalizovani servis.

▲ Prerada i popravke

Nestručne izmene na klima uređaju mogu dovesti do telesnih povreda i/ili materijalnih oštećenja.

- ▶ Radove sme da vrši samo ovlašćeni specijalizovani servis.
- ▶ Ne preduzimati izmene na spoljnoj jedinici, unutrašnjoj jedinici ili drugim delovima klima uređaja.
- ▶ Pre svih radova održavanja klima uređaja odspojiti ga od snabdevanja strujom.

▲ Napomene o rukovanju instalacijama

Pogrešna primena klima uređaja može da ugrozi vaše zdravlje.

- ▶ Ne izlagati telo na duže vreme direktnom strujanju vazduha.
- ▶ Za dojenčad, decu, starije osobe, osobe koje leže u krevetu ili osobe sa invaliditetom, osigurati da sobna temperatura odgovara osobama koje se nalaze u prostoriji.
- ▶ Nikada ne uvoditi predmete u uređaj, mogli bi da se povredite.

Pogrešno rukovanje uređajem može dovesti do smanjenja snage, ali i do telesnih povreda i oštećenja uređaja.

- ▶ Ne blokirati ulaze i izlaze za vazduh na uređaju.
- ▶ Zatvoriti vrata i prozore za vreme rada.
- ▶ Unutrašnju jedinicu zaštititi od prodora vode.
- ▶ Montažno postolje spoljne jedinice redovno proveravati na dotrajalost i dobru pričvršćenost.
- ▶ Ne izlagati spoljnu jedinicu težinama, npr. predmetima ili osobama.
- ▶ Prašinu, isparenja i vlagu u prostoriji postavljanja unutrašnje jedinice održavati na minimumu.
- ▶ Ne koristiti lako zapaljive gasove u blizini uređaja, npr. iz sprejeva.
- ▶ Ukoliko bilo šta sa klima uređajem ne izgleda kako treba (npr. miris izgorelog, neispravan kabl), odmah ga isključiti i odspojiti od snabdevanja strujom.

▲ Bezbednost električnih uređaja za kućnu upotrebu i slične namene

Da bi se izbegle opasnosti od električnih uređaja, u skladu sa važi sledeće: Da bi se izbegle opasnosti od električnih uređaja, u skladu sa EN 60335-1 važi sledeće:

„Ovaj uređaj mogu da koriste deca starija od 8 godina kao i osobe sa smanjenim fizičkim, senzoričkim ili mentalnim sposobnostima ili osobe koje nemaju dovoljno znanja i iskustva ako su pod nadzorom ili ako su podučena o bezbednoj upotrebi uređaja i opasnostima koje se pri tom mogu javiti. Deca ne smeju da se igraju sa ovim uređajem. Čišćenje i održavanje od strane korisnika ne smeju da obavljaju deca bez nadzora.“

„Ukoliko je oštećen kabl za priključivanje na električnu mrežu, neophodno je da ga zameni proizvođač ili njegova servisna služba ili slično kvalifikovano lice da bi se izbegle opasnosti.“

1.3 Napomene o ovom uputstvu

Slike možete pronaći sakupljene na kraju ovog uputstva. Tekst sadrži reference na slike.

Proizvodi mogu da odstupaju od prikaza u ovom uputstvu, što zavisi od modela.

1.4 Važna napomena za skandinavsku regiju

Proizvod nije predviđen za grejanje za skandinavsku regiju. Pravilna upotreba rezervoara je hlađenje.

2 Podaci o proizvodu

2.1 Izjava o usaglašenosti

Po svojoj konstrukciji i načinu rada ovaj proizvod odgovara evropskim i nacionalnim propisima.

 CE-oznaka potvrđuje se usaglašenost proizvoda sa svim primenljivim pravnim propisima EU koje predviđa ovo označavanje.

Kompletan tekst Izjave o usaglašenosti na raspolaganju je na internetu: www.bosch-homecomfort.rs.

2.2 Tehnički podaci daljinskog upravljanja

Izvor napajanja	2 AAA baterije
Domet signala	8 m
Dozvoljena temperatura okruženja	-5 °C ... 60 °C

tab. 2

2.3 Upotreba sa multisplit klima-uređajem

Unutrašnja jedinica se može koristiti u instalaciji sa multisplit klima-uređajem. U tom slučaju, onemogućene su sledeće funkcije:

- Funkcije štednje energije **Štednja i Regulacija snage**
- Samočišćenje (iClean)
- Smanjenje buke (Silent mode)
- Ručni režim rada
- Detekcija curenja rashladnog sredstva
- Automatski režim štednje energije kada je u režimu pripravnosti (1 W standby)



CL3200iM W 20 E dostupan je samo kod multisplit sistema (CL5000M).

3 Rukovanje

3.1 Pregled unutrašnje jedinice

Objašnjenje sl. 1:

- [1] Gornji poklopac
- [2] Mesto za mali filter
- [3] Filter za vazduh
- [4] Zadnja strana displeja
- [5] Taster za ručni režim
- [6] Usmerivač vazduha

Displej unutrašnje jedinice

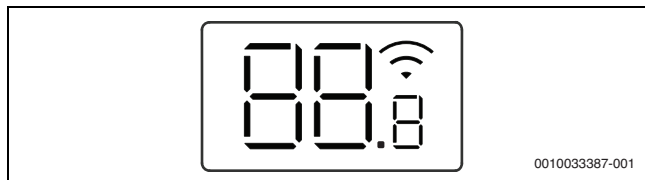

Simbol	Objašnjenje
Broj	Prikaz temperature
	WLAN veza ¹⁾ aktivno
	Prikazuje se kod nekih funkcija kada su uključene. Kada je isključena unutrašnja jedinica pokazuje da je aktiviran tajmer za uključivanje.
OF	Prikazuje se kod nekih funkcija kada su isključene.
dF	Aktivno automatsko odmrzavanje
FP	Aktivna zaštita od mraza: Unutrašnja jedinica održava sobnu temperaturu na najmanje 8 °C.
CL	Aktivna funkcija samočišćenja (iClean)
Ex, Px, Fx	Šifra smetnje („x“ stoji za proizvoljnu cifru).

1) Moguće samo sa IP-Gateway-em kao dodatnom opremom.

tab. 3 Simboli na displeju

3.2 Pregled daljinskog upravljača

Objašnjenje oznaka na daljinskom upravljaču

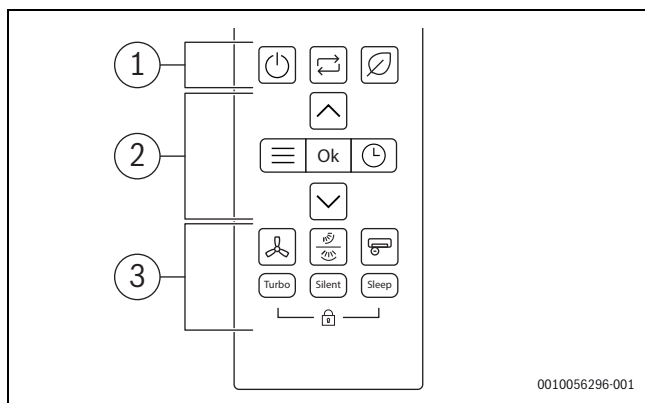

Poz.	Taster	Funkcija
1		Uključivanje/isključivanje.
		Podešavanje načina rada
		Štednja
2		Meni
	Ok	Potvrda izbora
		Podešavanje tajmera
		Povećanje temperature
		Smanjenje temperature

Poz.	Taster	Funkcija
3		Brzina ventilatora
		Promena smera izduvavanja vertikalno/horizontalno
		Super jonizator
	Turbo	Turbo režim
	Silent	Nečujan režim
	Sleep	Režim spavanja
		Zaštita za decu

tab. 4 Tasteri na daljinskom upravljaču

Displej daljinskog upravljača

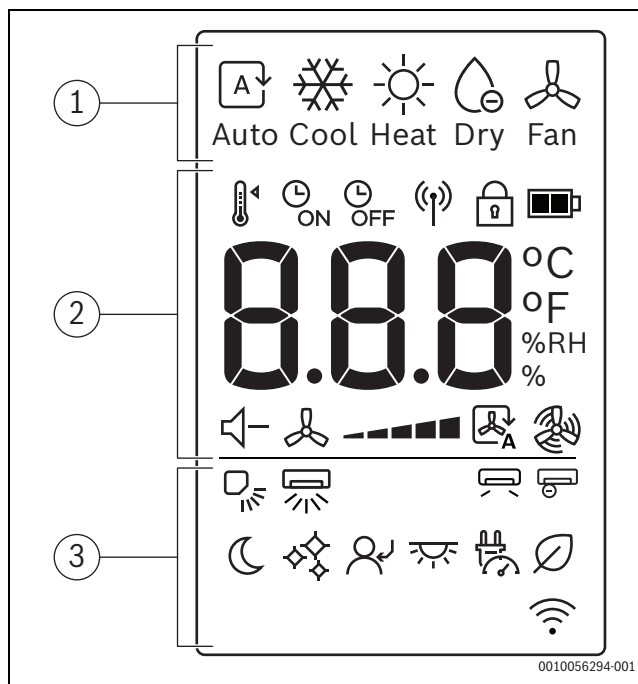

Poz.	Simbol	Objašnjenje
1		Način rada: automatski režim
		Način rada: režim hlađenja
		Način rada: režim grejanja
		Način rada: režim sušenja
		Način rada: režim ventilatora
2		Podešavanje temperature
		Tajmer je UKLJUČEN
		Tajmer je ISKLJUČEN
		Slanje signala
		Zaštita za decu
		Nivo napunjenosti baterije
	°C / °F / %RH	Prikaz vrednosti: prikazuje podešenu temperaturu, % relativne vlažnosti vazduha i tajmer.
		Nečujan režim
		Brzina ventilatora
		Automatski režim ventilatora
	Turbo režim ventilatora	

Poz.	Simbol	Objašnjenje	
3		Vertikalna promena smeru izduvavanja - automatski	
		Horizontalna promena smeru izduvavanja - automatski	
		Izduvavanje me izbegava	
		Super jonizator	
		Režim spavanja	
		iClean	
		"Prati me"	
		LED displej i uključivanje/isključivanje zvona alarma	
		Regulacija snage	
		Štednja	
			Prikaz funkcije bežične kontrole

tab. 5 Simboli na displeju daljinskog upravljača

3.3 Primena daljinskog upravljanja

Domet signala iznosi 8 m. Objekti koji stoje na putu ili primena određenih fluorescentnih svetiljki u istoj prostoriji mogu da ometaju prenos signala.

- ▶ Daljinsko upravljanje usmeriti na prozor za prijem signala na uređaju i pritisnuti željeni taster.
- Uređaj se oglašava kratkim pištanjem kada primi signal.

PAŽNJA

Neometana funkcija daljinskog upravljanja može trajno da se poremeti.

- ▶ Daljinsko upravljanje ne izlagati direktnim sunčevim zracima.
- ▶ Daljinsko upravljanje ne postavljati u blizini grejanja.
- ▶ Daljinsko upravljanje zaštititi od vlage i udaraca.

3.4 Veza

Za povezivanje na WLAN IP-mrežni prolaz (dodatna oprema) mora biti instaliran.

3.5 Podešavanje glavnog načina rada

Uključivanje/isključivanje jedinice

- ▶ Pritisnite taster  da biste uključili ili isključili jedinicu: Jedinica se pokreće u podešenom načinu rada.





Podešavanja se takođe mogu izabrati kada je jedinica isključena. Jedinica čuva podešavanja i takođe ih zadržava u slučaju nestanka struje.



Nakon isključivanja, jedinica ostaje u režimu pripravnosti. Tehnologija inteligentnog uključivanja-isključivanja omogućava automatski režim štednje energije kada je u režimu pripravnosti (1 W standby).

Automatski režim





U automatskom režimu jedinica automatski prebacuje između režima grejanja i hlađenja kako bi održala željenu temperaturu.

- ▶ Nekoliko puta pritisnite taster  dok se  ne pojavi na displeju.
- ▶ Izaberite željenu temperaturu pomoću tastera  i .





Brzina ventilatora ne može da se podešava u automatskom režimu.

Režim hlađenja

- ▶ Nekoliko puta pritisnite taster  dok se  ne pojavi na displeju.
- ▶ Izaberite željenu temperaturu pomoću tastera  i .
- ▶ Pritisnite taster  dok se ne postigne željena brzina ventilatora.



Režim ventilatora

- ▶ Nekoliko puta pritisnite taster  dok se  ne pojavi na displeju.
- ▶ Pritisnite taster  dok se ne postigne željena brzina ventilatora.



Temperatura ne može da se podešava ili prikazuje u režimu ventilatora.





Režim sušenja

- ▶ Nekoliko puta pritisnite taster  dok se  ne pojavi na displeju.



Brzina ventilatora ne može da se podešava ili prikazuje u režimu sušenja.

Režim grejanja

- ▶ Nekoliko puta pritisnite taster  dok se  ne pojavi na displeju.
- ▶ Podesite željenu temperaturu pomoću tastera  i .
- ▶ Pritisnite taster  dok se ne postigne željena brzina ventilatora.







Ako je spoljna temperatura veoma niska, snaga grejanja klima-sistema možda neće biti dovoljna. Preporučujemo priključivanje dodatnih izvora toplote.





3.6 Podešavanje tajmera

Tajmeri za uključivanje i isključivanje mogu da se podese od 0 do 24 sata, za prvih 10 sati u rasponima od 30 minuta, a zatim od po 1 sat. Podešavanjem 0 sati tajmer prekida s radom.

Podešavanje tajmera za uključivanje

- ▶ Taster  pritisnuti više puta dok se ne pojavi simbol .
- ▶ Pritisnuti taster  ili  radi podešavanja željenog vremena. Podešavanje se preuzima nakon kraćeg vremena.

Podešavanje tajmera za isključivanje

- ▶ Taster  pritisnuti više puta dok se ne pojavi simbol .
- ▶ Pritisnuti taster  ili  radi podešavanja željenog vremena. Podešavanje se preuzima nakon kraćeg vremena.

Prekid tajmera

- ▶ Pomoću tastera  izabrati odgovarajući tajmer.
- ▶ Podesiti 0.0 sati. Nakon kraćeg vremena rad tajmera se prekida.

Kombinovanje tajmera

Oba tajmera mogu da se podese istovremeno. Svaki tajmer može da se programira da ga onaj drugi aktivira.

- ▶ Podesiti tajmere za uključivanje i isključivanje. Podešavanja se automatski kombinuju.

Trenutno vreme	13:00 sati
Podešavanje tajmera za uključivanje	4,0 h
Podešavanje tajmera za isključivanje	8,5 h
Vreme uključivanja	17:00 sati
Vreme isključivanja	21:30 sati

tab. 6 Primer



Tajmeri za uključivanje i isključivanje ne mogu da se programiraju da uređaj radi sa različitim temperaturama ili drugim podešavanjima.

3.7 Primarne funkcije rada

3.7.1 Podešavanje funkcije promene smera izduvanja



PAŽNJA

Ako rešetka tokom režima hlađenja ostane u najnižem položaju u dužem vremenskom periodu, može doći do stvaranja kondenzata. Podešavanje rešetke rukom može dovesti do kvarova.

- ▶ Koristite isključivo daljinski upravljač za podešavanje rešetke.

Funkcija promene smera izduvanja može se aktivirati u vertikalnom ili horizontalnom položaju (→ 2).



Automatski režim vertikalne promene smera izduvanja (gore/dole)

- ▶ Pritisnite taster  .
Na daljinskom upravljaču se prikazuje simbol  .

Da biste otkazali automatski režim vertikalne promene smera izduvanja:

- ▶ Ponovo pritisnite taster  .

Automatski režim horizontalne promene smera izduvanja (levo/desno)

- ▶ Pritisnite taster  i držite 2 sekunde da biste aktivirali automatski režim horizontalne promene smera izduvanja.
Na daljinskom upravljaču se prikazuje simbol  .

Da biste otkazali automatski režim horizontalne promene smera izduvanja:





- ▶ Ponovo pritisnite taster  i držite dve sekunde.



Prilikom uključivanja jedinice, položaj rešetke će se automatski vratiti na prethodni ugao.

3.7.2 Menjanje displeja i zvona alarma (Mute mode)

Da biste uključili ili isključili displej na unutrašnjoj jedinici i zvono alarma:

- ▶ Nekoliko puta pritisnite taster  ili tastere  ,  dok se ne prikaže ikona  .
- ▶ Potvrdite izbor tasterom **Ok**.

Za prikaz trenutne sobne temperature:

- ▶ Pritisnite taster **Silent** i držite 5 sekundi.

Za prikaz podešene temperature:



- ▶ Pritisnite i držite taster **Silent** još 5 sekundi.

3.7.3 Funkcija štednje energije

Sledeća funkcija štednje energije¹⁾ može se izabrati na uređaju:

Štednja

Jedinica automatski smanjuje potrošnju energije dok istovremeno održava željenu sobnu temperaturu.

- ▶ Pritisnite taster  da biste aktivirali ovu funkciju.
Na daljinskom upravljaču se prikazuje simbol  .



Funkcija **Štednja** može se izabrati samo u režimima hlađenja i grejanja.

Pritiskom na taster  zaustavlja se radnja **Štednja**.

3.7.4 Silent mode

Ova funkcija²⁾ smanjuje buku koju emituju unutrašnja i spoljna jedinica dok rade. Ovo je posebno korisno noću kada je potrebno pokazati obzir prema komšijama.

- ▶ Pritisnite taster **Silent** da biste aktivirali ovu funkciju.
Na daljinskom upravljaču se prikazuje simbol  .

Napuštanje funkcije:

- ▶ Ponovo pritisnite taster **Silent**.
Simbol  na daljinskom upravljaču nestaje.







Brzina ventilatora unutrašnje jedinice će biti smanjena na minimalni nivo. Ako podesite veću brzinu ventilatora unutrašnje jedinice, deaktiviraće se funkcija nečujnog režima.

Kada je jedinica u nečujnom režimu, možda neće biti moguće postići potrebnu snagu hlađenja/grejanja jer kompresor u spoljnoj jedinici radi na niskoj frekvenciji.

3.7.5 Wind avoid me (Funkcija indirektnog strujanja vazduha)

Ova funkcija³⁾ sprečava direktno strujanje vazduha u telo.

- ▶ Nekoliko puta pritisnite taster  ili tastere  ,  dok se ne prikaže ikona  .
- ▶ Potvrdite izbor tasterom **Ok**.



Funkcija je dostupna samo u režimu hlađenja, režimu odvlaživanja i režimu ventilatora.

3.7.6 Turbo hlađenje/turbo grejanje

Kada je aktivno turbo hlađenje/turbo grejanje, unutrašnja jedinica radi maksimalnom snagom 30 minuta za brzo zagrevanje ili hlađenje prostorije.

- ▶ Turbo hlađenje: uključite režim hlađenja i pritisnite taster **Turbo**.
- ▶ Turbo grejanje: uključite režim grejanja i pritisnite taster **Turbo**.
Na daljinskom upravljaču se prikazuje simbol  .

Napuštanje funkcije:





- ▶ Ponovo pritisnite taster **Turbo**.
Simbol  na daljinskom upravljaču nestaje.



Ova funkcija je dostupna samo u režimima hlađenja i grejanja.

iClean

Jedinica ima funkciju samočišćenja⁴⁾ za izmenjivač toplote unutrašnje jedinice. Funkcija samočišćenja uklanja prašinu, buđ i masnoću koji mogu uzrokovati neprijatne mirise. Funkcioniše putem automatskog zamrzavanja, brzog otapanja mraza, a zatim korišćenjem toplog vazduha za sušenje izmenjivača efikasno eliminiše te nečistoće.

- ▶ Nekoliko puta pritisnite taster  ili tastere  ,  dok se ne prikaže ikona  .
- ▶ Potvrdite izbor tasterom **Ok**.

1) Funkcija štednje energije nije dostupna kod multisplit sistema.

2) Funkcija Silent mode nije dostupna kod multisplit sistema.

3) Funkcija Wind avoid me nije dostupna kod multisplit sistema.

4) Funkcija iClean nije dostupna kod multisplit funkcije.



CL se pojavljuje na displeju unutrašnje jedinice kada je u toku samočišćenje. Samočišćenje se automatski završava nakon 20 do 45 minuta.

3.7.7 Zaštita od zamrzavanja (8 °C Heating)

Zaštita od zamrzavanja može da se aktivira radi održavanja sobne temperature na minimalnih 8 °C.

- ▶ U režimu grejanja 2x u roku od 1 sekunde pritisnuti taster .
- Uređaj ostaje isključen dok temperatura ne spadne ispod 8 °C.

Napuštanje funkcije:

- ▶ Pritisnite taster , taster  ili bilo koji drugi taster.



Fp se pojavljuje na displeju unutrašnje jedinice kada je aktivna funkcija zaštite od zamrzavanja.

3.7.8 Funkcija zaštite za decu

Tasteri daljinskog upravljača mogu da se blokiraju pomoću zaštite za decu.

Da biste aktivirali ovu funkciju:



- ▶ Pritisnite tastere **Turbo** i **Sleep** istovremeno i držite 5 sekundi.
- Na daljinskom upravljaču se prikazuje simbol .

Da biste deaktivirali ovu funkciju:

- ▶ Pritisnite tastere **Turbo** i **Sleep** istovremeno i držite 3 sekundi.
- Simbol  na daljinskom upravljaču nestaje.

Super jonizator (funkcija osvežavanja vazduha)

Kada je ova funkcija izabrana, unutrašnja komponenta unutrašnje jedinice će biti uključena i oslobođeni joni će se širiti prostorijom za neutralisanje kontaminanata u vazduhu, kao što su buđ, virusi i alergeni, što doprinosi boljem kvalitetu vazduha u zatvorenom prostoru.

- ▶ Pritisnite taster  da biste aktivirali ovu funkciju.
- Na daljinskom upravljaču se prikazuje simbol .

Napuštanje funkcije:







- ▶ Ponovo pritisnite taster .

3.7.9 Regulacija snage

Sledeća regulacija snage¹⁾ opcije su dostupne. Za smanjenje potrošnje energije uređaja mogu se izabrati dve opcije regulacije snage:

- **Regulacija snage (100%)**: normalan rad (izlaz iz funkcije regulacije snage)
- **Regulacija snage (75%)**: smanjuje potrošnju struje za 25%
- **Regulacija snage (50%)**: smanjuje potrošnju struje za 50%





Da biste izabrali željenu opciju regulacije snage:

- ▶ Nekoliko puta pritisnite taster  ili tastere ,  dok se ne prikaže .
- ▶ Potvrdite tasterom **Ok**.
- ▶ Pritisnite tastere  i  i izaberite željeni nivo regulacije snage (100%, 75%, 50%).
- ▶ Potvrdite tasterom **Ok**.



Funkcija **Regulacija snage** može se izabrati samo u režimu hlađenja.

3.8 Ostale funkcije

- ▶ Pritisnuti taster **Set**.
- ▶ Izabrati funkciju pomoću tastera **Set** ili tastera , .
 -  = Funkcija modusa mirovanja
 -  = Funkcija Prati me
 -  = Bežična funkcija upravljanja
- ▶ Izbor potvrditi tasterom **OK**.

Isključivanje funkcije:

- ▶ Ponoviti prethodno navedene korake.

3.8.1 Režim spavanja

Svrha ove funkcije je ušteda energije tokom vremena mirovanja. Nakon sat vremena uređaj greje ili hladi manjim intenzitetom. Iz tog razloga, podešena temperatura se menja za 1 °C. Nakon dva sata, podešena temperatura se menja za još 1 °C. Zatim ostaje na toj novoj temperaturi.

Da biste aktivirali ovu funkciju:

- ▶ Pritisnite taster **Sleep**.
- Na daljinskom upravljaču se prikazuje simbol .

Da biste deaktivirali ovu funkciju:





- ▶ Ponovo pritisnite taster **Sleep** ili nakon 8 sati rada u režimu spavanja.
- Simbol  na daljinskom upravljaču nestaje.



Funkcija je dostupna samo u režimima sušenja i ventilatora.

3.8.2 Funkcija "Prati me" (Follow me)

Funkcija aktivira daljinsko upravljanje na trenutnoj lokaciji kako bi se izmerila temperatura u intervalima od 3 minuta. Unutrašnja jedinica se sada reguliše prema ovim merenjima.





- ▶ Nekoliko puta pritisnite taster  ili tastere  i  dok se ne prikaže ikona .
- ▶ Potvrdite izbor tasterom **Ok**.



Funkcija Follow Me je dostupna samo u režimu hlađenja, režimu grejanja i automatskom režimu.

Funkcija bežične kontrole

Svrha ove funkcije je uspostavljanje veze putem WLAN. Ako jedinica ne prikazuje ovu funkciju:

- ▶ Nekoliko puta pritisnite taster  ili tastere  i  dok se ne prikaže .
- ▶ Potvrdite izbor tasterom **Ok**.

1) Funkcija regulacije snage nije dostupna kod multisplit sistema.

4 Otklanjanje smetnji

4.1 Smetnje sa indikatorom (Self diagnosis function)

Ukoliko tokom rada dođe do smetnje, LED lampice trepere na duži period ili se na displeju prikazuje šifra smetnje (npr. EH 02).

Kada se neka smetnja javlja duže od 10 minuta:

- ▶ Snabdevanje naponom prekinuti na kratko vreme i ponovo uključiti unutrašnju jedinicu.

Ukoliko smetnja ne može da se otkloni:

- ▶ Pozvati servis za kupce i navesti šifru smetnje i podatke uređaja.

4.2 Smetnje bez indikatora

Ukoliko tokom rada dođe do smetnji koje se ne mogu otkloniti:

- ▶ Pozvati servis za kupce i saopštite podatke o smetnji i uređaju.

Smetnja	Mogući uzrok
Snaga unutrašnje jedinice je slaba.	Temperatura suviše visoko ili suviše nisko podešena. Filter za vazduh je prljav i mora da se očisti. Nepovoljni uticaji okruženja na unutrašnju jedinicu, npr. usled prepreka ispred otvora za vazduh na uređaju, usled otvorenih vrata/prozora u prostoriji ili usled jakih izvora toplote u prostoriji. Aktiviran je rad sa manje buke i sprečava korišćenje pune snage.
Unutrašnja jedinica se ne uključuje.	Unutrašnja jedinica poseduje zaštitni mehanizam od preopterećenja. Može potrajati 3 minuta dok novo uključivanje unutrašnje jedinice ne postane moguće. Baterije daljinskog upravljanja su prazne. Uključen je tajmer.
Način rada se menja sa hlađenja ili grejanja na režim ventilatora.	Unutrašnja jedinica menja način rada kako bi se sprečilo obrazovanje mraza. Podešena temperatura je privremeno dostignuta.
Unutrašnja jedinica obrazuje belu maglu.	U vlažnim regijama, velika temperaturna razlika između sobne temperature i klimatizovanog vazduha može da prouzrokuje belu maglu.
Unutrašnja jedinica i spoljna jedinica obrazuju belu maglu.	Kada se nakon automatskog otapanja direktno uključuje režim grejanja, usled povećane vlažnosti vazduha može da nastane bela magla.
Unutrašnja jedinica i spoljna jedinica su bučne.	Zvuk šuštanja u unutrašnjoj jedinici može da se javi kada rešetka za vazduh pomeri svoju poziciju unazad. Tihi zvuk šuštanja za vreme rada je normalan. Prouzrokuje ga protok rashladnog sredstva. Zvuk škripanja može da se javi jer se metalni i plastični delovi uređaja rastežu i skupljaju tokom grejanja/hlađenja. Spoljna jedinica tokom rada pravi i druge razne zvuke koji su normalni.
Unutrašnja jedinica ili spoljna jedinica izbacuje prašinu.	U slučaju dužih intervala stavljanja van pogona može da se nakupi prašina u uređajima kada nisu pokriveni.
Neprijatan miris za vreme rada.	Neprijatni mirisi iz vazduha mogu da prodru u uređaje i da se u njima obrađuju. Filter za vazduh je možda plesniv i mora da se očisti.
Ventilator spoljne jedinice ne radi stalno.	Za optimalan rad se ventilator različito reguliše.
Rad je neredovan ili nepredvidiv ili unutrašnja jedinica ne reaguje.	Interference tornjeva mobilne telefonije ili eksterni pojačivači signala mogu da ometaju unutrašnju jedinicu. ▶ Unutrašnju jedinicu na kratko vreme odspojiti od snabdevanja strujom i ponovo uključiti.
Lim za vazduh ili lamela se ne pokreće ispravno.	Lim ili lamela za vazduh je pomerana rukom ili nije ispravno montirana. ▶ Isključiti unutrašnju jedinicu i proveriti da li su komponente ispravno uskočile. ▶ Isključiti unutrašnju jedinicu.

tab. 7

5 Održavanje



OPREZ

Opasnost od strujnog udara ili delova u pokretu

- ▶ Pre svih radova održavanja prekinuti dovod struje.
- ▶ Radove održavanja koji nisu ovde navedeni mora da izvrši ovlašćeni specijalizovani servis.

5.1 Zamena baterija

Potrebne su vam 2 baterije veličine AAA. Primena punjivih baterija se ne preporučuje.

- ▶ Skinuti poklopac prostora za baterije (→ sl. 3).
- ▶ Staviti nove baterije i voditi računa o polaritetu.
- ▶ Ponovo staviti poklopac prostora za baterije.

5.2 Čišćenje uređaja i daljinskog upravljanja

PAŽNJA

Oštećenja uređaja usled nestručnog čišćenja!

- ▶ Ne prskati direktno vodom ili polivati.
- ▶ Ne koristiti vrelu vodu, abrazivni prašak ili jake rastvarače.
- ▶ Unutrašnju jedinicu i daljinsko upravljanje očistiti mekom krpom.
- ▶ Spoljnu jedinicu sme da čisti samo ovlašćeni specijalizovani servis.

5.3 Čišćenje filtera za vazduh

PAŽNJA

Filter za vazduh može da se deformiše kada se direktno izloži sunčevim zracima.

- ▶ Filter za vazduh ne izlagati direktnim sunčevim zracima.

Filter za vazduh očistiti na svake 2 nedelje, kao i pre i posle dužeg stavljanja van pogona.

- ▶ Isključiti unutrašnju jedinicu. Isključiti unutrašnju jedinicu.
- ▶ Gornji poklopac unutrašnje jedinice preklopiti nagore.
- ▶ Filter za vazduh pritisnuti nagore i izvući (→ sl. 4).
- ▶ Izvaditi mali filter za vazduh, ako ga ima (→ sl. 1, [2]).
- ▶ Mali filter za vazduh očistiti ručnim usisivačem.
- ▶ Veliki filter za vazduh isprati toplom vodom i blagim sredstvom za čišćenje i ostaviti da se suši na senovitom mestu.
- ▶ Ponovo staviti mali i veliki filter za vazduh.

5.4 Stavljanje van pogona na duži period

Pre stavljanja van pogona na duži period:

- ▶ Očistiti filter za vazduh.
- ▶ Aktivirati samočišćenje unutrašnje jedinice uz pomoć tastera **Clean**.
- ▶ Nakon samočišćenja uključiti režim ventilatora dok se unutrašnja jedinica ne osuši.
- ▶ Isključiti unutrašnju jedinicu i odspojiti od snabdevanja strujom.
- ▶ Izvaditi baterije iz daljinskog upravljanja.
- ▶ Uređaje zaštititi od prašine.

5.5 Ručni režim

PAŽNJA

Oštećenja uređaja usled nepravilnog rada

Manuelni režim nije predviđen za trajno korišćenje.

- ▶ Koristiti samo za testiranje ili u slučaju nužde.
- ▶ Koristiti samo kratko vreme.
- ▶ Isključiti unutrašnju jedinicu. Isključiti unutrašnju jedinicu.
- ▶ Gornji poklopac unutrašnje jedinice preklopiti nagore.
- ▶ Tankim predmetom pritisnuti taster za manuelni režim hlađenja:
 - Pritisak jedan put: automatski režim se uključuje prisilno.
 - Pritisak dva puta: režim hlađenja se uključuje prisilno.
 - Pritisak tri puta: unutrašnja jedinica se isključuje.
- ▶ Za uspostavljanje normalnog režima rada koristiti daljinsko upravljanje.

6 Zaštita životne okoline i odlaganje otpada

Zaštita životne okoline predstavlja princip poslovanja grupe Bosch. Kvalitet proizvoda, ekonomičnost i zaštita životne okoline su za nas ciljevi istog prioriteta. Zakoni i propisi o zaštiti životne okoline se strogo poštuju.

Da bismo zaštitili životnu okolinu, koristimo najbolju moguću tehniku i materijale s aspekta ekonomičnosti.

Pakovanje

Kod pakovanja smo vodili računa o specifičnim sistemima razdvajanja otpada u zemljama upotrebe proizvoda radi obezbeđivanja optimalne reciklaže.

Svi korišćeni materijali za pakovanje su ekološki prihvatljivi i mogu da se recikliraju.

Dotrajali uređaj

Dotrajali uređaji sadrže dragocene materijale koji se mogu reciklirati. Moduli se lako razdvajaju. Plastični materijali su označeni. Na taj način se mogu sortirati različiti sklopovi i ponovo iskoristiti ili odložiti u otpad.

Dotrajali električni i elektronski uređaji



Ovaj simbol znači da proizvod ne sme da se baca zajedno sa ostalim smećem, već mora da se odnese na za to predviđeno mesto za tretman, prikupljanje, reciklažu i bacanje.

Simbol važi za zemlje sa propisima o elektronskom otpadu, npr. "Evropska direktiva 2012/19/EZ o električnim i elektronskim dotrajalim uređajima". Ovi propisi postavljaju okvirne uslove koji važe za vraćanje i reciklažu elektronskih dotrajalih uređaja u pojedinačnim zemljama.

S obzirom da elektronski uređaji mogu da sadrže opasne materije, moraju odgovorno da se recikliraju kako bi se minimizovala ekološka šteta i opasnosti po ljudsko zdravlje. Osim toga, reciklaža elektronskog otpada doprinosi zaštiti prirodnih resursa.

Za dodatne informacije o ekološkom bacanju električnih i elektronskih dotrajalih uređaja molimo da se obratite nadležnim službama na mestu instalacije, komunalnom preduzeću čije usluge koristite ili trgovcu od kog ste kupili proizvod.

Dodatne informacije možete da pronaete ovde:

www.bosch-homecomfortgroup.com/en/company/legal-topics/weee/

Baterije

Baterije ne smeju da se bacaju u kućno smeće. Stare baterije moraju da se odlažu u lokalne sisteme za sakupljanje.

Rashladno sredstvo R32



Uređaj sadrži visoko zapaljiv fluorisani staklenički gas R32 (potencijal globalnog zagrevanja 675¹⁾) niske zapaljivosti i niske toksičnosti (A2L ili A2).

Sadržana količina je navedena na tipskoj pločici spoljne jedinice.

Rashladna sredstva predstavljaju opasnost za životnu sredinu i moraju odvojeno da se skupljaju i bacaju.

7 Napomene o zaštiti podataka



Mi, **Robert Bosch d.o.o., Omladinskih brigada 90E, 11070 Novi Beograd, Srbija**, obrađujemo informacije o proizvodu i instalaciji, tehničke podatke i podatke o povezivanju, podatke o komunikaciji, podatke o registraciji proizvoda i podatke o istoriji korisnika da bi se obezbedila funkcionalnost

proizvoda (član 6 stav 1 tačka 1 slovo b Opšte uredbe o zaštiti podataka), da bismo ispunili našu obavezu praćenja proizvoda i iz bezbednosnih razloga (član 6 stav 1 tačka 1 slovo f Opšte uredbe o zaštiti podataka), da bismo zaštitili svoja prava u vezi sa garancijom i pitanjima registracije proizvoda (član 6 stav 1 tačka 1 slovo f Opšte uredbe o zaštiti podataka), da bismo analizirali distribuciju naših proizvoda i da bismo pružili pojedinačne informacije i ponude u vezi sa proizvodima (član 6 stav 1 tačka 1 slovo f Opšte uredbe o zaštiti podataka). Možemo angažovati eksterne dobavljače usluga i/ili kompanije povezane sa Bosch i prenositi im podatke za pružanje usluga, kao što su usluge prodaje i marketinga, upravljanje ugovorima, obrada plaćanja, programiranje, hosting podataka i usluge dežurnog telefona. U određenim slučajevima, ali samo ako je zagarantovana adekvatna zaštita podataka, lični podaci se mogu preneti primaocima van Evropskog ekonomskog prostora. Dodatne informacije se daju na zahtev. Možete kontaktirati našeg službenika za zaštitu podataka na sledećoj adresi: Datenschutzbeauftragter, Information Security and Privacy (C/ISP), Robert Bosch GmbH, Postfach 30 02 20, 70442 Stuttgart, DEUTSCHLAND.

Imate pravo da uložite prigovor na obradu vaših ličnih podataka na osnovu člana 6 stav 1 tačka 1 slovo f Opšte uredbe o zaštiti podataka u bilo kom trenutku iz razloga koji proizilaze iz vaše posebne situacije ili u svrhe direktnog oglašavanja. Da biste ostvarili svoja prava, kontaktirajte nas na **DPO@bosch.com**. Za više informacija, pratite QR kod.

1) na osnovu aneksa I uredbe (EU) br. 517/2014 Evropskog parlamenta i Saveta od 16. aprila 2014.

Innehållsförteckning

1	Symbolförklaring och säkerhetsanvisningar	238
1.1	Symbolförklaring	238
1.2	Allmänna säkerhetsanvisningar	238
1.3	Anvisningar till den här anvisningen	239
1.4	Viktigt meddelande för den skandinaviska regionen	239
2	Produktdata	239
2.1	Konformitetsförklaring	239
2.2	Tekniska data fjärrkontroll	239
2.3	Användning med multi-split-luftkonditioneringsenhet	239
3	Användning	240
3.1	Översikt inneenhet	240
3.2	Fläkthastigheter	240
3.3	Användning av fjärrkontrollen	241
3.4	Connectivity	241
3.5	Inställning av huvuddriftsätt	241
3.6	Ställa in timer	241
3.7	Primära driftfunktioner	242
3.7.1	Ställa in rotationsfunktionen	242
3.7.2	Ändra över display och larmsummer (Mute mode)	242
3.7.3	Energibesparingsfunktion	242
3.7.4	Silent mode	242
3.7.5	Wind avoid me (Indirekt luftflödesfunktion)	242
3.7.6	Turbokylning/turbouppvärmning	242
3.7.7	Frostskydd (8 °C Heating)	243
3.7.8	Barnspärrfunktion	243
3.7.9	Effektreglering	243
3.8	Övriga funktioner:	243
3.8.1	Nattdrift	243
3.8.2	Följ mig-funktionen (Follow me)	243
4	Åtgärdande av fel	244
4.1	Fel med indikering (Self diagnosis function)	244
4.2	Fel utan indikering	244
5	Underhåll	245
5.1	Byta batteri	245
5.2	Rengöring av apparaten och fjärrkontrollen	245
5.3	Rengör luftfilter	245
5.4	Längre driftstopp	245
5.5	Manuell drift	245
6	Miljöskydd och avfallshantering	246
7	Dataskyddsanvisning	246

1 Symbolförklaring och säkerhetsanvisningar

1.1 Symbolförklaring

Varningar

I varningar markerar signalord vilka slags följder det kan få och hur allvarliga följderna kan bli om säkerhetsåtgärderna inte följs.

Följande signalord är definierade och kan förekomma i det här dokumentet:



FARA

FARA betyder att svåra eller livshotande personskador kommer att uppstå.



VARNING

VARNING betyder att svåra till livshotande personskador kan komma att uppstå.



SE UPP

SE UPP betyder att lätta till medelsvåra personskador kan uppstå.





ANVISNING

ANVISNING betyder att saksador kan uppstå.

Viktig information



Viktig information som inte anger fara för människor eller material betecknas med informationssymbolen här intill.

Symbol	Betydelse
	Varning för antändliga ämnen: Köldmediet R32 i den här produkten är en gas med låg brännbarhet och låg giftighet (A2L eller A2).
	Bär skyddshandskar under installations- och underhållsarbeten.
	Underhållet ska utföras av en kvalificerad person med hänsyn tagen till anvisningarna i underhållsmanualen.
	Följ anvisningarna i bruksanvisningen under driften.

Tab. 1

1.2 Allmänna säkerhetsanvisningar

⚠ Anvisningar för målgruppen

Den här bruksanvisningen är avsedd för användaren av kylanläggningen. Anvisningarna i anvisningar som är relevanta för anläggningen måste följas. Om anvisningarna inte följs kan detta leda till saksador, personskador och i värsta fall livsfara.

- ▶ Bruksanvisningarna ska läsas före användning av alla anläggningens beståndsdelar och sparas.
- ▶ Följ säkerhets- och varningsanvisningar.

⚠ Användningsområde

Inneenheten är avsedd för installation inuti byggnaden med anslutning till en uteenhet och ytterligare systemkomponenter, t.ex. regleringar.

Uteenheten är avsedd för installation utanför byggnaden med anslutning till en eller flera inneenheter och ytterligare systemkomponenter, t.ex. regleringar.

Luftkonditioneringen är endast avsedd för kommersiellt/privat bruk, där temperaturavvikelser från inställda börvärden inte leder till skador på liv och egendom. Luftkonditioneringen är inte lämpad för att ställa in och hålla önskad absolut luftfuktighet.

Annan användning är inte tillåten. Vi ansvarar inte för skador som beror på felaktig användning.

För installation på särskilda platser (djupgarage, tekniska rum, balkong eller andra halvöppna ytor):

- ▶ Observera först kraven på installationsplatsen i den tekniska dokumentationen.

⚠ Allmänna faror på grund av köldmediet (OM)

- ▶ Denna apparat är fylld med köldmedium. Gasformigt köldmedium kan bilda giftiga gaser vid kontakt med eld.
- ▶ Se till att anläggningen regelbundet inspekteras och underhålls av en behörig installatör.
- ▶ Vid misstanke om att köldmedium tränger ut ska rummet ventileras grundligt och en behörig installatör kontaktas.

⚠ Ombyggnad och reparationer

Felaktiga förändringar på kylanläggningen kan orsaka personskador och/eller sakskador.

- ▶ Låt endast behöriga installatörer utföra arbete på apparaten.
- ▶ Modifiera inte uteenheten, inneenheten eller andra delar av kylanläggningen på något sätt.
- ▶ Frånskilj kylanläggningen från kraftmatningen före alla servicearbeten.

⚠ Anvisningar för handhavande av anläggningen

Felaktig användning av kylanläggningen kan försämra din hälsa.

- ▶ Utsätt inte kroppen direkt för luftflödet under någon längre tid.
- ▶ Se till att rumstemperaturen är lämplig för de personer som befinner sig i rummet, t.ex. spädbarn, barn, äldre människor, sängliggande personer eller personer med funktionshinder.
- ▶ För aldrig in föremål i apparaten eftersom du kan skada dig.

Ett felaktigt handhavande av apparaten kan leda till minskad effekt eller till skador på apparaten eller till personskador.

- ▶ Blockera inte apparatens luftintag och luftutsläpp.
- ▶ Stäng dörrar och fönster under driften.
- ▶ Skydda inneenheten mot vatteninfiltration.
- ▶ Kontrollera uteenhetens monteringsställ regelbundet med avseende på slitage och fast säte.
- ▶ Lägg inte någon vikt på uteenheten, t.ex. föremål eller personer.
- ▶ Håll damm, ångor och fuktighet i uppställningsrummet för inneenheten på en så låg nivå som möjligt.
- ▶ Använd inga lättantändliga gaser i närheten av apparaten, t.ex. från från sprutmestycken.
- ▶ Om det verkar finnas något problem med värmepumpen (t.ex. bränd lukt, defekt kabel) ska driften stoppas omedelbart och strömförsörjningen frånskiljas.

⚠ Säkerhet för elektriska hushållsapparater och liknande bruksföremål

För att undvika att elektriska apparater orsakar faror gäller följande anvisningar enligt EN 60335-1:

”Den här apparaten kan användas av barn fr.o.m. 8 år och av personer med begränsad fysisk, sensorisk eller mental förmåga eller brister i erfarenhet och kunskaper under uppsikt av en annan person eller instruerats om hur apparaten används på ett säkert sätt och förstår de därav resulterande farorna. Barn får inte leka med apparaten. Rengöring och underhåll genom användaren får inte utföras av barn utan uppsikt.”

”Om nätanslutningsledningen skadas måste den bytas ut av tillverkaren eller dennes kundtjänst eller en annan behörig person för att undvika fara.”

1.3 Anvisningar till den här anvisningen

Bilder finns samlade i slutet av den här anvisningen. Texten innehåller hänvisningar till bilderna.

Produkterna kan avvika från illustrationerna i den här anvisningen beroende på modell.

1.4 Viktigt meddelande för den skandinaviska regionen

Produkten är inte avsedd för uppvärmning i Skandinavien. Avsedd användning är kylning.

2 Produktdata

2.1 Konformitetsförklaring

Denna produkt uppfyller i konstruktion och driftbeteende de europeiska och nationella kraven.



CE-märkningen intygar att produkten motsvarar all tillämplig EU-lagstiftning som märkningen föreskriver.

Konformitetsförklaringen i sin helhet finns tillgänglig på nätet: www.bosch-homecomfort.se.

2.2 Tekniska data fjärrkontroll

Spänningsförsörjning	2 AAA-batterier
Signalräckvidd	8 m
Tillåten omgivningstemperatur	-5 °C till 60 °C

Tab. 2

2.3 Användning med multi-split-luftkonditioneringsenhet

Inneenheten kan användas i ett system med multi-split-luftkonditioneringsenhet. I detta fall deaktiveras följande funktioner:

- Energisparande funktionerna **Spara** och **Effektreglering**
- Självrengöring (iClean)
- Bullerreducering (Silent mode)
- Manuell drift
- Detektion av köldmedieläckor
- Automatisk ekonomidrift i standby-drift (1 W standby)



CL3200iM W 20 E är endast tillgänglig i multi-split-system (CL5000M).

3 Användning

3.1 Översikt ineenhet

Teckenförklaring till bild 1:

- [1] Takplåt
- [2] Plats för litet filter
- [3] Luftfilter
- [4] Baksidan av displayen
- [5] Knapp för manuell drift
- [6] Luftledarplåt

Inneenhetens display

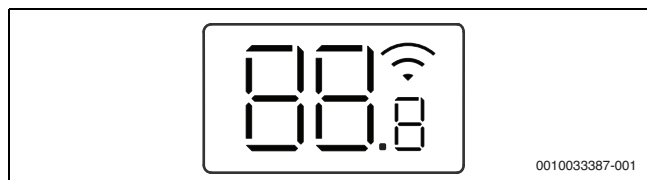

Symbol	Förklaring
Tal	Temperaturvisning
	WLAN-förbindelse ¹⁾ aktiv
	Visar för vissa funktioner när de tillkopplas. Visar att starttimmern är aktiv vid frånkopplad ineenhet.
OF	Visas för vissa funktioner när de frånkopplas.
dF	Automatisk avfrostning aktiv
Baspunkt	Frostskydd aktiv: Inneenheten håller rumstemperaturen på minst 8 °C.
CL	Självrengöringsfunktionen är aktiv (iClean)
Ex, Px, Fx	Felkoden ("x" står för en valfri siffra).

1) Endast möjligt med IP-gateway som tillbehör.

Tab. 3 Symboler på displayen

3.2 Fläkthastigheter

Knappar på rumskontroll

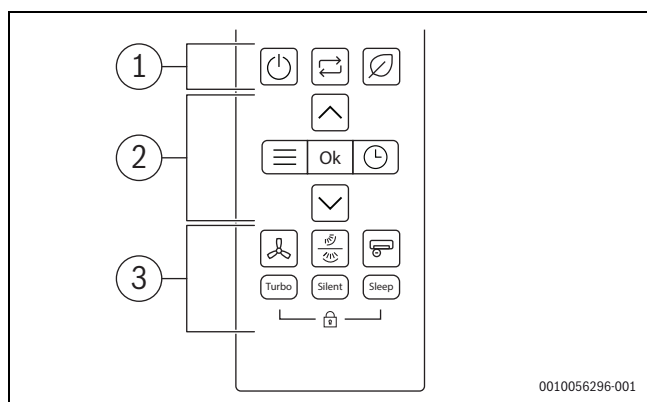

Pos.	Knapp	Funktion
1		Slå på/av
		Inställning av driftsätt
		Spara-drift
2		Meny
	Ok	Bekräfta val
		Ställa in timer
		Höja temperaturen
		Sänk temperaturen







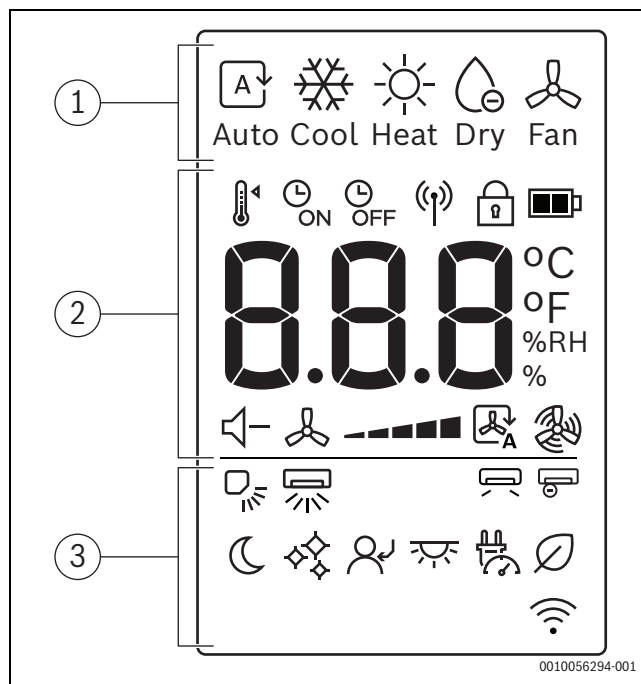



Pos.	Knapp	Funktion
3		Fläkthastighet
		Svänga vertikalt/horisontalt
		Superjoniserare
	Turbo	Turbodrift
	Tyst	Tyst läge
	Natt	Nattdrift
		Barnspärr

Tab. 4 Knappar på rumskontroll

Display på rumskontroll



Pos.	Symbol	Förklaring
1		Driftsätt: automatisk drift
		Driftsätt: kyl drift
		Driftsätt: värmedrift
		Driftsätt: torr drift
		Driftsätt: fläktdrift
2		Börtemperatur
		Timer PÅ
		Timer AV
		Signalsändande
		Barnspärr
		Batterinivå
	°C / °F / %RH	Värdedisplay: visar börtemperatur, % av reaktiv luftfuktighet och timer.
		Tyst läge
		Fläkthastighet
		Automatisk fläktdrift
		Automatisk fläktdrift

Pos.	Symbol	Förklaring
3		Vertikal rotation - Auto
		Horisontal rotation - Auto
		Vind undvik mig
		Superjoniserare
		Nattdrift
		iClean
		Följ mig
		LED-display och larmsummer på/av
		Effektreglering
		Spara-drift
		Display med rumsregulatorfunktioner

Tab. 5 Symboler i displayen på rumskontrollen

3.3 Användning av fjärrkontrollen

Signalräckvidden är 8 m. Objekt som står i vägen eller användning av vissa lysrör i samma rum kan påverka överföringen av signalen.

- ▶ Rikta fjärrkontrollen mot apparatens signalmottagningsfönster och tryck på önskad knapp.
Apparaten ger ifrån sig en pipeton när den tar emot en signal.

ANVISNING

Fjärrkontrollens felfria funktion kan försämrans permanent.

- ▶ Utsätt inte fjärrkontrollen för direkt solljus.
- ▶ Låt inte fjärrkontrollen ligga i närheten av en husvärme.
- ▶ Skydda fjärrkontrollen mot fuktighet och stötar.

3.4 Connectivity

För att ansluta till WLAN måste en IP-Gateway (tillbehör) vara installerad.

3.5 Inställning av huvuddriftsätt

Sätta på/stäng av enheten

- ▶ Tryck på knappen  för att sätta på eller stänga av enheten: Enheten startar i inställt driftsätt.





Inställningar kan även väljas när enheten är avstängd. Enheten sparar inställningarna och behåller de även vid ett strömavbrott.



Efter avstängning förblir enheten i standbyläge. Intelligent av-på-teknologi aktiverar en automatisk ekonomidrift i standby-drift (1 W standby).

Automatisk drift





I automatisk drift växlar enheten automatiskt mellan värme- och kyl drift för att bibehålla önskad temperatur.

- ▶ Tryck upprepade gånger på knappen  tills  visas på displayen.
- ▶ Välj nödvändig temperatur med knapparna  och .





Fläkthastighet kan inte justeras i automatisk drift.

Kyl drift

- ▶ Tryck upprepade gånger på knappen  tills  visas på display.
- ▶ Välj nödvändig temperatur med knapparna  och .
- ▶ Tryck på knappen  tills nödvändig lufthastighet uppnås.

Fläktdrift

- ▶ Tryck upprepade gånger på knappen  tills  visas på displayen.
- ▶ Tryck på knappen  tills nödvändig fläkthastighet uppnås.



Temperaturen kan inte justeras eller visas i fläktdrift.





Torr drift

- ▶ Tryck upprepade gånger på knappen  tills  visas på displayen.



Fläkthastighet kan inte justeras eller visas i torr drift.

Värmedrift

- ▶ Tryck upprepade gånger på knappen  tills  visas på displayen.
- ▶ Ställ in nödvändig temperatur med knapparna  och .
- ▶ Tryck på knappen  tills nödvändig fläkthastighet uppnås.







Om utetemperaturen är mycket låg kanske värmeeffekten av luftkonditioneringssystemet inte är tillräckligt. Vi rekommenderar att ansluta ytterligare värmekällor.





3.6 Ställa in timer

Start- och avstängningstimer kan ställas in från 0 till 24 timmar, för de första 10 timmarna i steg om 30 minuter, sedan i steg om 1 timme. Om man ställer in 0 timmar bryts timern.

Ställa in starttimer

- ▶ Tryck på knappen  tills symbolen  visas.
- ▶ Tryck på knappen  eller  för att ställa in önskad tid. Efter en kort stund verkställs inställningen.

Ställa in avstängningstimer

- ▶ Tryck på knappen  tills symbolen  visas.
- ▶ Tryck på knappen  eller  för att ställa in önskad tid. Efter en kort stund verkställs inställningen.

Avbryta timer

- ▶ Välj motsvarande timer med knappen .
- ▶ Ställ in 0,0 timmar.
Efter en kort stund bryts timern.

Kombinera timer

Bägge timer kan ställas in samtidigt. Varje timer kan programmeras så att den aktiveras före den andra.

- ▶ Ställa in start- och avstängningstimer.
Inställningarna kombineras automatiskt.

Aktuell tid	13:00
Inställning av starttimer	4,0 h
Inställning av avstängningstimer	8,5 h
Starttid	17:00
Avstängningstid	21:30

Tab. 6 Exempel



Start- och avstängnings-timerna kan inte programmeras för att driva apparaten med olika temperaturer eller andra inställningar.

3.7 Primära driftfunktioner

3.7.1 Ställa in rotationsfunktionen

ANVISNING

Om louvren förblir i sin lägsta position under kyl drift under en längre tid kan condensat formas. Att orsaka louvren per hand kan orsaka fel.

- ▶ Använd endast rumskontrollen för att justera louvren.

Rotationsfunktionen kan aktiveras i vertikal eller horisontal position (→ 2).



Automatisk vertikal rotationsdrift (upp/ner)

- ▶ Tryck på knappen .
- Rumskontrollens display visar symbolen .

För att avbryta automatisk vertikal rotationsdrift:

- ▶ Tryck knappen .

Automatisk horisontal rotationsdrift (vänster/höger)

- ▶ Tryck på knappen  i 2 sekunder för att aktivera automatisk horisontal rotationsdrift.
- Rumskontrollens display visar symbolen .

För att avbryta automatisk horisontal rotationsdrift:





- ▶ Tryck på knappen  igen i två sekunder.



När enheten stängs av återgår louvrens position automatiskt till sin tidigare vinkel.

3.7.2 Ändra över display och larmsummer (Mute mode)

Slå på eller av displayen på ineenheten och larmsummern:

- ▶ Tryck upprepade gånger på knappen  eller ,  knapparna tills ikonen  visas.
- ▶ Bekräfta valet med knappen **Ok**.

För att visa aktuell rumstemperatur:

- ▶ Tryck på knappen **Tyst** och håll den i 5 sekunder.

För att visa inställd temperatur:



- ▶ Tryck och håll knappen **Tyst** i cirka 5 sekunder till.

3.7.3 Energibesparingsfunktion

Följande energibesparingsfunktion¹⁾ kan väljas vid apparaten:

Spara

Enheten reducerar automatiskt energiförbrukningen med den bibehåller önskad rumstemperatur.

- ▶ Tryck på knappen  för att aktivera denna funktion.
- Rumskontrollen visar symbolen .



Funktionen **Spara** kan endast väljas i kyl- och värmedrift.

Tryck på knappen  stoppar **Spara**-operationen.

3.7.4 Silent mode

Denna funktion²⁾ reducerar buller från inne- och uteheten när den är i drift. Detta är speciellt fördelaktigt på natten om du måste ta hänsyn till dina grannar.

- ▶ Tryck på knappen **Tyst** för att aktivera denna funktion.
- Rumskontrollen visar symbolen .

Avsluta funktionen:

- ▶ Tryck på knappen **Tyst** igen.
- Symbolen  på rumskontrollen försvinner.







Fläkten på ineenheten kommer att reduceras till dess minimumnivå. Om en högre fläkthastighet ställs in för ineenheten kommer tystgående drift deaktiveras.

Om enheten är i tystgående drift kanske det inte är möjligt att uppnå nödvändig kyl-/värmeeffekt eftersom kompressorn i uteheten arbetar med låg frekvens.

3.7.5 Wind avoid me (Indirekt luftflödesfunktion)

Denna funktion³⁾ förhindrar ett direkt luftflöde till kroppen.

- ▶ Tryck upprepade gånger på knappen  eller ,  knapparna tills ikonen  visas.
- ▶ Bekräfta valet med knappen **Ok**.



Funktionen är endast tillgänglig i kyl drift, avfuktning drift och fläktdrift.

3.7.6 Turbokylning/turbouppvärmning

När turbokylning/turbouppvärmning är aktiv arbetar ineenheten med maximal effekt i 30 min. för att värma eller kyla rummet snabbt.

- ▶ Turbokylning: stäng av kyl drift och tryck på knappen **Turbo**.
- ▶ Turbouppvärmning: sätt på värmedrift och tryck på knappen **Turbo**.
- Rumskontrollens display visar symbolen .

Avsluta funktionen:





- ▶ Tryck på knappen **Turbo** igen.
- Symbolen  på rumskontrollen försvinner.



Den här funktionen är endast tillgänglig i kyl- och värmedrift.

iClean

Enheten har en självrengörande funktion⁴⁾ för ineenhetens värmväxlare. Den självrengörande funktionen tar bort damm, mögel och smuts som kan leda till otrevlig lukt. Den arbetar genom att automatiskt frysa, snabbt tina frosten och sedan använda het luft för att torka växlaren vilket effektivt eliminerar orenheter.

- ▶ Tryck upprepade gånger på knappen  eller ,  knapparna tills ikonen  visas.
- ▶ Bekräfta valet med knappen **Ok**.



CL visas på ineenhetens display när självrengöring pågår. Självrengöring avslutas automatiskt efter 20 till 45 minuter.

1) Energibesparingsfunktionen är inte tillgänglig i multi-split-systemet.

2) Silent mode-funktionen är inte tillgänglig i multi-split-systemet.

3) Wind avoid me-funktionen är inte tillgänglig i multi-split-systemet.

4) iClean-funktionen är inte tillgänglig i multi-split-funktionen.

3.7.7 Frostskydd (8 °C Heating)

Frostskyddet kan aktiveras genom att hålla rumstemperaturen till ett minimum på 8 °C.

- ▶ Tryck på knappen  2 x inom 1 sekund i värmedrift. Enheten förblir av tills temperaturen faller under 8 °C.

Avsluta funktionen:

- ▶ Tryck på knappen , knappen  eller valfri annan knapp.



Fp visas på displayen av inneenheten när frostskyddsfunktionen är aktiv.

3.7.8 Barnspärrfunktion

Knapparna på rumskontrollen kan låsas med barnspärr.

Aktivera funktionen:



- ▶ Tryck samtidigt på knapparna **Turbo** och **Sleep** i 5 sekunder. Rumskontrollens display visar symbolen .

Deaktivera funktionen:

- ▶ Tryck samtidigt på knapparna **Turbo** och **Sleep** i 3 sekunder. Symbolen  på rumskontrollen försvinner.

Super ionizer (Friskluftfunktion)

När denna funktion väljs kommer en intern komponent av inneenheten få energi och frisläppta joner kommer att spridas in i rummet för att motverka luftburna kontaminanter som virus och allergener, vilket hjälper till att förbättra luftkvaliteten inomhus.

- ▶ Tryck på knappen  för att aktivera denna funktion. Rumskontrollens display visar symbolen .

Avsluta funktionen:







- ▶ Tryck knappen  igen.

3.7.9 Effektreglering

Följande effektreglering¹⁾ alternativ finns tillgängliga. Två av effektregleringsalternativen kan väljas för att reducera enhetens energiförbrukning:

- **Effektreglering (100 %)**: normal drift (avsluta funktionen effektreglering)
- **Effektreglering (75 %)**: reducera elförbrukning med 25 %
- **Effektreglering (50 %)**: reducera elförbrukning med 50 %





För att välja önskat effektregleringsalternativ:

- ▶ Tryck upprepade gånger på knappen  eller knapparna ,  tills  visas.
- ▶ Bekräfta med knappen **Ok**.
- ▶ Tryck på knapparna  och knapparna  och väljs önskad effektregleringsnivå (100 %, 75 %, 50 %).
- ▶ Bekräfta med knappen **Ok**.



Funktionen **Effektreglering** kan endast väljas i kyl drift.

3.8 Övriga funktioner:

- ▶ Tryck på knappen **Set**.
- ▶ Välj funktion med knappen **Set** eller knapparna , .
 -  = Viloläge-funktion
 -  = Följ mig-funktion
 -  = Trådlös styrningsfunktion
- ▶ Bekräfta valet med knappen **OK**.

Avbryta funktionen:

- ▶ Upprepa stegen uppfifrån.

3.8.1 Nattdrift

Syftet med denna funktion är att spara energi under tomgång. Efter en timme värms eller kyls enheten mindre intensivt. För att göra detta ändras börtemperaturen med 1 °C. Efter två timmar ändras börtemperaturen med ytterligare 1 °C. Sedan förblir den vid den nya temperaturen.

Aktivera funktionen:

- ▶ Tryck på knappen **Natt**. Rumskontrollen visar symbolen .

Deaktivera funktionen:





- ▶ Tryck på knappen **Natt** igen efter 8 timmars drift i Nattdrift. Symbolen  på rumskontrollen försvinner.



Funktionen är inte tillgänglig i torr och fläktdrift.

3.8.2 Följ mig-funktionen (Follow me)

Funktionen aktiverar rumskontrollen vid aktuell plats för att mäta temperaturen i 3-minutersintervaller. Inneenheten kontrolleras nu med referens till dessa mätningar.





- ▶ Tryck upprepade gånger på knappen  eller knapparna  och  tills ikonen  visas.
- ▶ Bekräfta valet med knappen **Ok**.



Följ mig-funktionen är endast tillgänglig i kyl drift, värmedrift och automatisk drift.

Rumskontrollfunktion

Syftet med denna funktion är att etablera en anslutning via WLAN. Om enheten inte visar funktionen:

- ▶ Tryck upprepade gånger på knappen  eller knapparna  och  tills  visas.
- ▶ Bekräfta valet med knappen **Ok**.

1) Effektregleringsfunktionen är inte tillgänglig i multi-split-systemet.

4 Åtgärdande av fel

4.1 Fel med indikering (Self diagnosis function)

Om ett fel inträffar under drift blinkar lysdioderna under en längre period eller så visar displayen en fel-kod (t.ex. EH 02).

Om ett fel pågår under längre tid än 10 minuter:

- ▶ Bryt spänningsförsörjningen under en kort tid och starta ineenheten.

Om det inte går att åtgärda ett fel:

- ▶ Kontakta kundtjänsten och uppge felkoden samt information om apparaten.

4.2 Fel utan indikering

Om fel uppstår under drift som inte går att åtgärda:

- ▶ Kontakta kundtjänst och meddela felet samt apparatinformation.

Fel	Möjlig orsak
Inneenhetens effekt är för svag.	Temperaturen är för högt eller för lågt inställd. Luftfiltret är smutsigt och måste rengöras. Ogynnsamma omgivningsförhållanden på inneenheten, t.ex. på grund av föremål framför luftöppningarna på apparaterna, öppna fönster/dörrar i rummet eller för starka värmekällor i rummet. Tyst drift aktiveras och förhindrar användning på full effekt.
Inneenheten startar inte.	Inneenheten har en skyddsmekanism mot överbelastning. Det kan ta tre minuter innan det går att starta om inneenheten. Fjärrkontrollens batterier är slut. Timern har startat.
Driftsättet växlar från kyla eller värme till fläkt-drift.	Inneenheten ändrar driftsätt för att förhindra frostbildning. Den inställda temperaturen har uppnåtts.
Inneenheten gör att vit dimma bildas.	I fuktiga områden kan en stor temperaturskillnad mellan rumsluft och konditionerad luft orsaka vit dimma.
Inneenheten och uteenheten gör att vit dimma bildas.	Om värmedriften körs direkt efter den automatiska avfrostningen kan den ökade luftfuktigheten ge upphov till vit dimma.
Inneenheten och uteenheten för oväsen.	Det kan höras ett susande ljud i inneenheten när luftflödesgallret återställer sin position. Ett tyst susande under drift är normalt. Ljudet kommer från köldmediet. Ett vislande ljud kan höras eftersom metall- och plastdelarna i apparaten expanderar eller dras ihop under uppvärmning/kylning. Uteenheten gör diverse andra ljud under drift som är normala.
Inneenheten eller uteenheten pressar ut damm.	Vid längre perioder utan drift kan damm samlas i apparaterna, om de inte har täckts över.
Otrevlig lukt under drift.	Det kan komma in otrevliga lukter från luften i apparaterna som sedan sprids vidare. Luftfiltret kan vara angripet av mögel och måste rengöras.
Uteenhetens fläkt körs inte konstant.	För en optimal drift regleras fläkten olika.
Driften är oregelbunden eller förutsägbar eller inneenheten reagerar inte.	Störningar från mobilmaster eller externa signalförstärkare kan påverka inneenheten. ▶ Koppla bort inneenheten från strömförsörjningen en liten stund och starta om den.
Luftledarplåten eller luftflödeslamellen rör sig inte korrekt.	Luftledarplåten eller luftflödeslamellen har justerats för hand eller monterats felaktigt. ▶ Stäng av inneenheten och kontrollera att alla komponenter sitter fast som de ska. ▶ Starta inneenheten.

Tab. 7

5 Underhåll



SE UPP

Fara för strömstöt eller rörliga delar

- ▶ Bryt strömförsörjningen före allt underhåll.
- ▶ Underhållssteg som inte anges här får endast utföras av en behörig installatör.

5.1 Byta batteri

Du behöver 2 batterier av typen AAA. Användning av laddbara batterier rekommenderas inte.

- ▶ Ta bort batterifackets lock (→ bild 3).
- ▶ Sätt in nya batterier och se till att polerna hamnar rätt.
- ▶ Sätt tillbaka batterifackets lock.

5.2 Rengöring av apparaten och fjärrkontrollen

ANVISNING

Apparatskador på grund av felaktig rengöring!

- ▶ Spruta eller skölj inte av direkt med vatten.
- ▶ Använd inte hett vatten, skurpulver eller starkt lösningsmedel.
- ▶ Torka av inneenheten och fjärrkontrollen med en mjuk trasa för rengöring.
- ▶ Uteenheten får endast rengöras av en behörig installatör.

5.3 Rengör luftfilter

ANVISNING

Luftfiltret kan deformeras vid direkt solljus.

- ▶ Utsätt inte luftfiltret för direkt solljus.

Rengör luftfiltret varannan vecka samt före och efter längre driftstopp.

- ▶ Stäng av inneenheten.
- ▶ Fäll upp takplåten på inneenheten.
- ▶ Tryck upp luftfiltret och dra ut det (→ bild 4).
- ▶ Ta ut de små luftfiltren, om de finns (→ bild 1, [2]).
- ▶ Rengör de små luftfiltren med en handdammsugare.
- ▶ Tvätta det stora luftfiltret med varmt vatten och mildt rengöringsmedel och låt det torka i skuggan.
- ▶ Sätt tillbaka de små luftfiltren och det stora luftfiltret.

5.4 Längre driftstopp

Före längre driftstopp:

- ▶ Rengör luftfiltret.
- ▶ Aktivera självrengöring av inneenheten med knappen **Clean**.
- ▶ Efter självrengöringen aktiverar du fläkt drift tills inneenheten är torr.
- ▶ Stäng av inneenheten och koppla bort den från strömförsörjningen.
- ▶ Ta ut batterierna ur fjärrkontrollen.
- ▶ Skydda apparaterna mot damm.

5.5 Manuell drift

ANVISNING

Apparatskador på grund av felaktig drift

Manuell drift är inte avsedd att användas permanent.

- ▶ Får endast användas i testsyfte eller i nödfall.
- ▶ Får endast användas en kort stund.
- ▶ Stäng av inneenheten.
- ▶ Fäll upp takplåten på inneenheten.
- ▶ Tryck med ett smalt föremål på knappen för manuell kyl drift.
 - En tryckning: Automatisk drift framtvingas.
 - Två tryckningar: Kyl drift framtvingas.
 - Tre tryckningar: Inneenheten stängs av.
- ▶ Använd fjärrkontrollen för att återställa normal drift.

6 Miljöskydd och avfallshantering

Miljöskydd är en grundläggande företagsstrategi hos Bosch-gruppen. Kvaliteteten på våra produkter, deras ekonomi och miljösäkerhet har lika stor betydelse för oss, och all miljöskyddslagstiftning och förordningar följs strikt.

Vi använder bästa möjliga teknologi och material för att skydda miljön och tar hänsyn till ekonomiska faktorer.

Förpackning

När det gäller förpackning är vi delaktiga i de landsspecifika sorteringsystem som garanterar optimal återvinning.

Alla förpackningsmaterial som används är miljövänliga och kan återvinnas.

Uttjänt utrustning

Uttjänt utrustning innehåller material som kan återanvändas.

Det är lätt att separera komponentgrupperna. Alla plaster har markerats.

På så sätt kan de olika komponentgrupperna sorteras och lämnas till återvinning eller avfallshantering.

Avfall som utgörs av eller innehåller elektrisk och elektronisk utrustning



Denna symbol betyder att produkten inte får avfallshandteras med annat avfall utan måste föras till avfallsinsamlingsställen för behandling, insamling, återvinning och avfallshantering.

Symbolen gäller för länder med föreskrifter om elektronikavfall, t.ex. "EU-direktiv 2012/19/EG om avfall som utgörs av eller innehåller elektrisk och elektronisk utrustning (WEEE)". Dessa föreskrifter fastställer ramvillkoren som gäller för retur och återvinning av uttjänt elektronikutrustning i de enskilda länderna.

Eftersom elektriska apparater kan innehålla farliga ämnen måste de återvinnas medvetet för att minimera möjliga miljöskador och risker för människans hälsa. Därutöver bidrar återvinning av elektroniskskrot till att spara på naturresurserna.

För ytterligare information om en miljövänlig avfallshantering av avfall som utgörs av eller innehåller elektrisk och elektronisk utrustning, vänd dig till ansvariga myndigheter på plats, ditt avfallshandlingsföretag eller till den återförsäljare du har köpt produkten av.

Ytterligare information hittar du här:

www.bosch-homecomfortgroup.com/en/company/legal-topics/weee/

Batterier

Batterier får inte kastas i hushållsavfall. Förbrukade batterier måste lämnas på kommunala insamlingsplatser.

Köldmedium R32



Apparaten innehåller fluorerade växthusgaser R32 (växthuspotential 675¹) med låg brännbarhet och låg giftighet (A2L eller A2).

Den mängd som ingår finns angiven på uteenhetens typskylt.

Köldmedier är en fara för miljön och måste samlas upp och avfallshandteras separat.

7 Dataskyddsanvisning



Vi, **Bosch Thermoteknik AB, Hjälmarydsvägen 8, 573 38 Tranås, Sverige**, behandlar produktinformation och monteringsanvisningar, tekniska data och anslutningsdata, kommunikationsdata, produktregistrering och historisk kunddata för att tillhandahålla produktfunktionalitet (art. 6 (1) paragraf 1 (b) GDPR), för att uppfylla

vår plikt angående produktövervakning och för produktsäkerhet och säkerhetsskäl (art. 6 (1) paragraf 1 (f) GDPR) för att säkerställa våra rättigheter i anslutning till garanti- och produktregistreringsfrågor (art. 6 (1) paragraf 1 (f) GDPR) och analysera distributionen av våra produkter och för att tillhandahålla individanpassad information och erbjudanden relaterade till produkten (art. 6 (1) paragraf 1 (f) GDPR). För att tillhandahålla tjänster som sälj- och marknadsföringstjänster, kontrakthantering, hantering av betalningar, programmering, allmän datahantering samt hotline/support-tjänster kan vi hantera och överföra data till externa tjänsteleverantörer och/eller Bosch-anknutna företag. I vissa fall, men bara om tillräckligt dataskydd kan garanteras, kan persondata överföras till mottagare belägna utanför det Europeiska ekonomiska samarbetsområdet. Mer information kan erhållas på begäran. Du kan kontakta vår dataskyddsanvariga här: Data Protection Officer, Information Security and Privacy (C/ISP), Robert Bosch GmbH, Postfach 30 02 20, 70442 Stuttgart, TYSKLAND.

Du har rätt att invända mot hanteringen av dina personuppgifter baserat på art. 6 (1) paragraf 1 (f) GDPR på grunder som är relaterade till din specifika situation eller för direkta marknadsföringsändamål när som helst. För att utnyttja dina rättigheter kan du kontakta oss på **privacy.tse@bosch.com**. För mer information kan du använda QR-koden.

1) enligt bilaga I i Europaparlamentets och rådets förordning (EU) nr 517/2014 av den 16 april 2014.

İçindekiler

1 Sembol Açıklamaları ve Emniyetle İlgili Bilgiler	247
1.1 Sembol açıklamaları	247
1.2 Emniyetle İlgili Genel Bilgiler	247
1.3 Bu kılavuz ile ilgili uyarılar	248
1.4 İskandinavya Bölgesi için önemli not	248
2 Ürün ile İlgili Bilgiler	248
2.1 Uygunluk Beyanı	248
2.2 Uzaktan kumanda ile ilgili teknik veriler	248
2.3 Multi-Split tip klima cihazıyla kullanım	248
3 Kullanım	249
3.1 İç üniteye genel bakış	249
3.2 Uzaktan kumandaya genel bakış	249
3.3 Uzaktan kumandanın kullanılması	250
3.4 Bağlanabilirlik	250
3.5 Ana çalışma modunu ayarlama	250
3.6 Program saati ayarı	250
3.7 Birincil işletim fonksiyonları	251
3.7.1 Salınım fonksiyonunu ayarlama	251
3.7.2 Ekranı ve sesli alarmı - değiştirme (Mute mode) ..	251
3.7.3 Enerji tasarrufu fonksiyonu	251
3.7.4 Silent mode	251
3.7.5 Wind avoid me (Doğrudan üfleme engellemenin fonksiyonu)	251
3.7.6 Turbo soğutma/Turbo ısıtma	251
3.7.7 Donma koruması (8 °C Heating)	252
3.7.8 Çocuk kilidi fonksiyonu	252
3.7.9 Kapasite kontrolü	252
3.8 Diğer fonksiyonlar	252
3.8.1 Uyku modu	252
3.8.2 Beni takip et fonksiyonu (Follow me)	252
4 Arıza giderme	253
4.1 Göstergesi olan arızalar (Self diagnosis function) ..	253
4.2 Göstergesi olmayan arızalar	253
5 Bakım	254
5.1 Pillerin değiştirilmesi	254
5.2 Cihazın ve uzaktan kumandanın temizlenmesi ..	254
5.3 Hava filtresinin temizlenmesi	254
5.4 Uzun süre devre dışı bırakma	254
5.5 Manuel işletim	254
6 Çevre koruması ve imha	254

1 Sembol Açıklamaları ve Emniyetle İlgili Bilgiler

1.1 Sembol açıklamaları

Uyarılar

Uyarı bilgilerindeki uyarı sözcükleri, hasarların önlenmesine yönelik tedbirlere uyulmaması halinde ortaya çıkabilecek tehlikelerin türlerini ve ağırlıklarını belirtmektedir.

Altta, bu dokümanda kullanılan uyarı sözcükleri ve bunların tanımları yer almaktadır:



TEHLİKE: Ağır veya ölümcül yaralanmaların meydana geleceğini gösterir.



İKAZ: Ağır veya ölümcül yaralanmaların meydana gelebileceğini gösterir.



DİKKAT: Hafif ve orta ağırlıkta yaralanmalar meydana gelebileceğini gösterir.





UYARI

UYARI: Hasarların oluşabileceğini gösterir.

Önemli bilgiler



İnsan için tehlikenin veya maddi hasar tehlikesinin söz konusu olmadığı önemli bilgiler, gösterilen sembol ile belirtilmektedir.

Sembol	Anlamı
	Yanıcı maddeler ikazı: Bu üründeki R32 soğutucu akışkan, düşük yanıcı ve az zehirli bir gazdır (A2L veya A2).
	Kurulum ve bakım çalışmaları sırasında koruyucu eldivenler kullanın.
	Bakım çalışmaları, kalifiye bir kişi tarafından ve bakım kılavuzundaki talimatlar dikkate alınarak gerçekleştirilmelidir.
	İşletim sırasında kullanma kılavuzundaki talimatları dikkate alın.

Tab. 1

1.2 Emniyetle İlgili Genel Bilgiler

⚠️ Hedef Grubu İçin Bilgiler

Bu kullanma kılavuzu, klima sisteminin sahibi ve işletmecisi için hazırlanmıştır. Sistem ile ilgili tüm kılavuzlardaki talimatlara uyulmalıdır. Talimatların dikkate alınmaması, maddi hasarlara, yaralanmalara ve ölüm tehlikesine yol açabilir.

- ▶ Tüm sistem bileşenlerinin kullanma kılavuzlarını kullanım öncesi okuyun ve daha sonra başvurmak üzere saklayın.
- ▶ Emniyetle ilgili bilgileri ve uyarı bilgilerini dikkate alın.

⚠ Talimatlara uygun kullanım

İç ünite, bir dış üniteye ve kumanda panelleri gibi sistem bileşenlerine bağlantısı bulunan bina içindeki yerlere monte edilmesi için tasarlanmıştır.

Dış ünite, bir veya daha fazla iç üniteye ve kumanda panelleri gibi sistem bileşenlerine bağlantısı bulunan bina dışındaki yerlere monte edilmesi için tasarlanmıştır.

Klima sistemi, sadece ayarlanmış nominal değerlerden olan sıcaklık farklılıkları canlılarda veya malzemelerde hasarlara ve zararlara yol açmayacak ticari/özel kullanım için tasarlanmıştır. Klima sistemi, istenen mutlak hava nem oranının tam doğru ayarlanması ve sabit tutulması için uygundur.

Farklı amaçlı her türlü kullanım, talimatlara aykırı kullanım olarak kabul edilir. Usulüne uygun olmayan kullanım nedeniyle meydana gelen hasarlar için üretici firma herhangi bir sorumluluk üstlenmez.

Özel yerlere (kapalı otopark, teknik odalar, balkon veya yarı açık yerler) monte edilmesi ile ilgili hususlar:

- ▶ Öncelikle teknik dokümantasyonda belirtilen montaj yeri ile ilgili gereklilikleri dikkate alın.

⚠ Soğutucu akışkana bağlı genel tehlikeler

- ▶ Bu cihaza soğutucu akışkan doldurulmuştur. Soğutucu akışkan gazı alev ile temas ettiğinde zehirli gazlar oluşturabilir.
- ▶ Tesiatın, düzenli zaman aralıklarında yetkili servis tarafından kontrol edilmesini ve bakımının yapılmasını sağlayın.
- ▶ Soğutucu akışkanın dışarı sızdığından şüphelenildiği takdirde odayı iyice havalandırın ve yetkili servise haber verin.

⚠ Dönüşüm ve onarımlar

Klima sisteminde usulüne uygun olmayan değişikliklerin yapılması, insanların yaralanmasına ve/veya maddi hasarlara neden olabilir.

- ▶ Gerekli çalışmaların, sadece yetkili bir servis tarafından yapılmasını sağlayın.
- ▶ Dış ünite, iç ünite veya klima sisteminin diğer parçalarında herhangi bir değişiklik yapmayın.
- ▶ Tüm bakım çalışmalarından önce klima sisteminin elektrik beslemesinden ayırın.

⚠ Sistemin kullanımı ile ilgili uyarılar

Klima sistemi yanlış kullanıldığı takdirde sağlığını olumsuz etkileyebilir.

- ▶ Vücudunuzu uzun süre doğrudan hava akımına maruz bırakmayın.
- ▶ Bebekler, çocuklar, yaşlılar, yatalak veya engelli kişiler söz konusu olduğunda, oda sıcaklığının odada bulunan kişiler için uygun olduğundan emin olun.
- ▶ Cihazın içine kesinlikle hiçbir cisim sokmayın, aksi takdirde yaralanabilirsiniz.

Cihaz yanlış kullanıldığı takdirde performans kaybı, cihazda hasar ve sağlık sorunları meydana gelebilir.

- ▶ Cihazın hava girişlerini ve hava çıkışlarını bloke etmeyin.
- ▶ Cihaz çalışırken kapıları ve pencereleri kapatın.
- ▶ İç üniteyi suya karşı koruyun.
- ▶ Dış ünitenin montaj çerçevesinde aşınma bulunmadığını ve yerinde sıkı şekilde oturduğunu düzenli olarak kontrol edin.
- ▶ Dış ünite üzerine cisimler veya insanlar vs. ile ağırlık uygulamayın.
- ▶ İç ünitenin yerleştirildiği odada tozu, buharı ve nemi minimum düzeyde tutun.
- ▶ Cihazların yakınında, sprey şişeler vs. gibi kolay tutuşabilen gazlar kullanmayın.
- ▶ Klima cihazında aroza belirtileri olduğunda (örneğin yanık kokusu, hasarlı kablo) cihazı hemen durdurun ve elektrik beslemesini kesin.

⚠ Evlerde kullanım ve benzeri amaçlar için imal edilen elektrikli cihazların emniyeti

Elektrikli cihazların yol açtığı tehlikelerin önlenmesi amacıyla, EN 60335-1 standardına uygun olarak aşağıda belirtilen hükümler geçerlidir:

“Bu cihaz, gözetim altında tutuldukları veya cihazın güvenli kullanımı konusunda bilgilendirildikleri ve kullanımdan kaynaklanabilecek tehlikelerin bilincinde oldukları sürece 8. yaşını aşmış çocuklar ve kısıtlı fiziksel, duyuusal veya mental yeteneklere sahip veya eksik deneyime ve bilgiye sahip kişiler tarafından kullanılabilir. Çocuklar cihaz ile oynamamalıdır. Temizlik ve kullanıcı tarafından yapılması gereken bakım çalışmalarının, gözetim altında tutulmayan çocuklar tarafından yapılması yasaktır.”

“Şebeke bağlantı kablosu hasar gördüğünde, muhtemel tehlikelerin önlenmesi için bu kablo, üretici, üreticinin müşteri hizmetleri veya eşdeğer niteliklere sahip kişiler tarafından değiştirilmelidir.”

1.3 Bu kılavuz ile ilgili uyarılar

Şekiller, toplu şekilde bu kılavuzun sonunda yer almaktadır. Metin, şekillere referanslar içermektedir.

Ürünler, modele bağlı olarak bu kılavuzdaki şekillerden farklı olabilir.

1.4 İskandinavya Bölgesi için önemli not

Ürün İskandinavya Bölgesi için tasarlanmamıştır. Kullanım amacı soğutmaktır.

2 Ürün İle İlgili Bilgiler

2.1 Uygunluk Beyanı

Bu ürün, yapısı ve çalışma şekli bakımından Avrupa Birliği yönetmeliklerince ve ulusal yönetmeliklerce öngörülen gerekliliklere uygundur.



CE işareti ile ürünün, ürünün CE ile işaretlenmesini gerektiren ve uygulanması gereken yasal Avrupa Birliği yönetmeliklerine uygunluğu beyan edilir.

Uygunluk Beyanı'nın eksiksiz metnine İnternet üzerinden ulaşabilirsiniz: www.bosch-homecomfort.com/tr.

2.2 Uzaktan kumanda ile ilgili teknik veriler

Gerilim beslemesi	2 adet AAA pil
Sinyal kapsama alanı	8 m
İzin verilen ortam sıcaklığı	-5 °C ... 60 °C

Tab. 2

2.3 Multi-Split tip klima cihazıyla kullanım

Multi-Split tip klima cihazı bulunan sistemde iç ünite kullanılabilir. Bu durumda aşağıdaki fonksiyonlar devre dışı bırakılır:

- Enerji tasarrufu fonksiyonları **Tasarruf** ve **Kapasite kontrolü**
- Kendi kendini temizleme (iClean)
- Sessiz mod (Silent mode)
- Manuel işletim
- Soğutucu akışkan kaçak tespiti
- Bekleme modundayken otomatik enerji tasarrufu modu (1 W standby)



CL3200iM W 20 E sadece Multi Split sistemi (CL5000M) ile sunulmaktadır.

3 Kullanım



3.1 İç üniteye genel bakış

Şekil 1 ile ilgili açıklamalar:

- [1] Üst kapak
- [2] Küçük filtre yeri
- [3] Hava filtresi
- [4] Ekranın arka tarafı
- [5] "Manuel işletim" tuşu
- [6] Hava yönlendiricisi

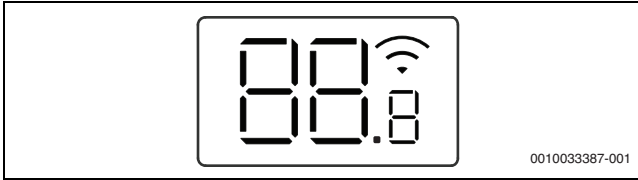
İç ünitenin ekranı



Sembol	Açıklama
Sayı	Sıcaklık göstergesi
	WLAN bağlantısı ¹⁾ etkin
	Bazı fonksiyonlar etkinleştirildiğinde gösterilir. İç ünite kapalıyken açma program saatinin etkin olduğunu gösterir.
OF	Bazı fonksiyonlar kapatıldığında gösterilir.
dF	Otomatik buz çözme etkin
FP	Donma koruması etkin: İç ünite, oda sıcaklığını en az 8 °C değerinde tutar.
CL	Otomatik temizleme fonksiyonu etkin (iClean)
Ex, Px, Fx	Arıza kodu ("x" yerine belirli bir rakam bulunur).





1) Sadece aksesuar olarak IP ağ geçidi ile mümkündür.

Tab. 3 Ekrandaki semboller

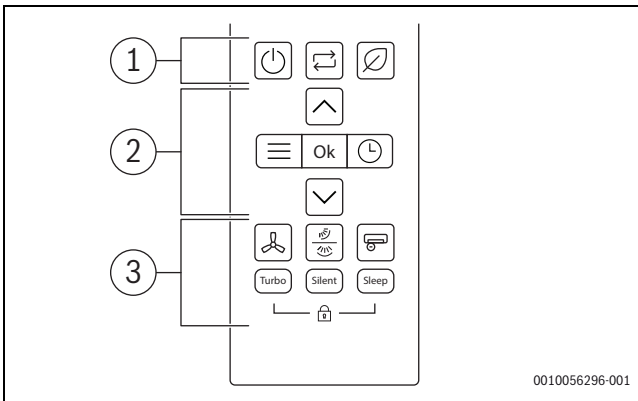
3.2 Uzaktan kumandaya genel bakış

Uzaktan kumandadaki tuşlar











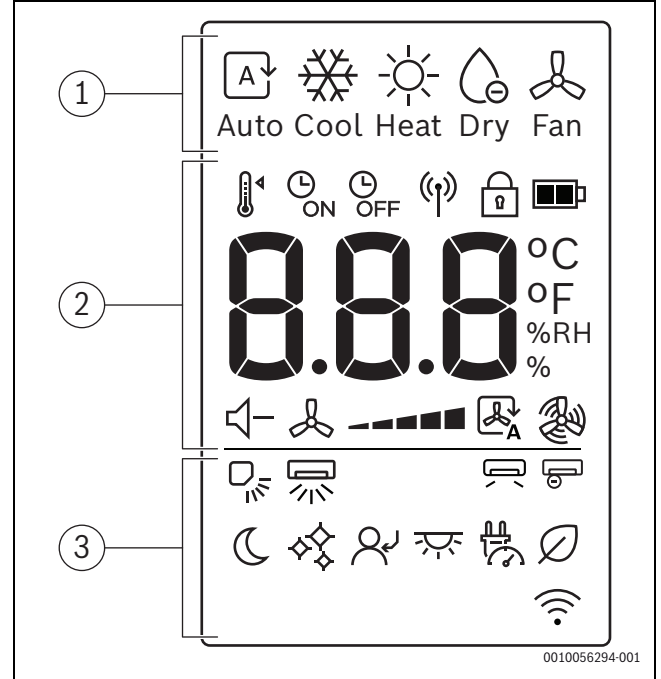







Poz.	Tuş	(ZAMANLAYICI KAPALI) fonksiyonu
1		Açma/kapatma.
		Çalışma modunu ayarlama
		Tasarruf
2		Menü
	Ok	Seçimi onayla
		Program saati ayarı
		Sıcaklığı arttır
		Sıcaklığı düşür











Poz.	Tuş	(ZAMANLAYICI KAPALI) fonksiyonu
3		Fan hızı
		Dikey/yatay salınım
		Süper iyonizer
	Turbo	Turbo modu
	Sessiz	Sessiz mod
	Uyku	Uyku modu
		Çocuk kilidi

Tab. 4 Uzaktan kumandadaki tuşlar

Uzaktan kumanda ekranı



Poz.	Sembol	Açıklama
1		Çalışma modu: otomatik çalışma modu
		Çalışma modu: soğutma modu
		Çalışma modu: ısıtma modu
		Çalışma modu: nem alma modu
		Çalışma modu: fan modu
2		Ayar sıcaklığı
		Program saati AÇIK
		Program saati KAPALI
		Sinyal gönderme
		Çocuk kilidi
		Pil seviyesi
	°C / °F / %RH	Değer göstergesi: Ayar sıcaklığını, havanın bağıl nem yüzdesini ve program saatini gösterir.
		Sessiz mod
		Fan hızı
		- otomatik fan modu
		- turbo fan modu

Poz.	Sembol	Açıklama
3		Dikey salınım - Otomatik
		Yatay salınım - Otomatik
		- doğrudan üfleme engelle
		Süper iyonizer
		Uyku modu
		iClean
		Beni Takip Et
		LED ekran ve sesli alarm - açma/kapatma
		Kapasite kontrolü
		Tasarruf

Tab. 5 Uzaktan kumanda ekranındaki semboller

3.3 Uzaktan kumandanın kullanılması

Sinyal kapsama alanı 8 metredir. Cihaz ile kumanda arasında bulunan nesnelere veya bazı floresan lambaların aynı odada kullanılması, sinyal iletimini olumsuz etkileyebilir.

- ▶ Uzaktan kumandayı cihazın sinyal alma ünitesine tutun ve tercih ettiğiniz tuşa basın.
Cihaz bir sinyal aldığı anda bip sesi duyulur.

UYARI

Uzaktan kumandanın sorunsuz çalışması, bazı durumlardan olumsuz etkilenebilir.

- ▶ Uzaktan kumandayı doğrudan güneş ışığına maruz bırakmayın.
- ▶ Uzaktan kumandayı bir ısıtıcının yakınında bırakmayın.
- ▶ Uzaktan kumandayı neme ve darbelere karşı koruyun.

3.4 Bağlanabilirlik

WLAN'a bağlanmak için IP-Ağ Geçidi (aksesuar) takılmalıdır.

3.5 Ana çalışma modunu ayarlama

Üniteyi açma/kapatma

- ▶ Üniteyi açmak veya kapatmak için  tuşuna basın:
Ünite ayarlanan çalışma modunda başlar.





Ayarlar, ünite kapalı olduğunda da seçilebilir. Ünite ayarları kaydeder ve elektrik kesintisi durumunda da saklar.

i

Kapatıldıktan sonra ünite bekleme modunda kalır. Akıllı açma/kapatma teknolojisi bekleme modundayken otomatik enerji tasarrufu sağlar (1 W standby).

Otomatik çalışma modu





Otomatik çalışma modunda ünite, istenen sıcaklığı korumak için ısıtma ve soğutma modu arasında otomatik olarak geçiş yapar.

- ▶ Ekranda  görüntülenene kadar  tuşuna art arda basın.
- ▶  ve  tuşlarıyla gerekli sıcaklığı seçin.



i

Fan hızı otomatik çalışma modunda ayarlanamaz.

Soğutma modu

- ▶ Ekranda  görüntülenene kadar  tuşuna art arda basın.
- ▶  ve  tuşlarıyla gerekli sıcaklığı seçin.
- ▶ Gerekli hava hızına ulaşılan kadar  tuşuna basın.



Fan modu

- ▶ Ekranda  görüntülenene kadar  tuşuna art arda basın.
- ▶ Gerekli fan hızına ulaşılan kadar  tuşuna basın.

i

Sıcaklık fan modunda ayarlanamaz veya gösterilemez.





Nem alma modu

- ▶ Ekranda  görüntülenene kadar  tuşuna art arda basın.

i

Fan hızı Nem alma modunda ayarlanamaz veya görüntülenemez.

Isıtma modu

- ▶ Ekranda  görüntülenene kadar  tuşuna art arda basın.
- ▶  ve  tuşlarıyla gerekli sıcaklığı ayarlayın.
- ▶ Gerekli fan hızına ulaşılan kadar  tuşuna basın.





i

Dış hava sıcaklığı çok düşükse klima sisteminin ısıtma kapasitesi yeterli olmayabilir. Ek ısı kaynakları bağlanmasını öneririz.





3.6 Program saati ayarı

Açma ve kapatma program saatleri, 0 ile 24 saat arasında ayarlanabilir ve ilk 10 saat için 30 dakikalık, ardından 1 saatlik aralıklarla ayar yapılabilir. 0 saat ayarlandığında program saati iptal edilir.

Açma program saatinin ayarlanması

- ▶  sembolü gösterilinceye kadar  tuşuna basın.
- ▶ İstenen zamanı ayarlamak için  veya  tuşuna basın.
Kısa süre sonra yapılan ayar kaydedilir.

Kapatma program saatinin ayarlanması

- ▶  sembolü gösterilinceye kadar  tuşuna basın.
- ▶ İstenen zamanı ayarlamak için  veya  tuşuna basın.
Kısa süre sonra yapılan ayar kaydedilir.

Program saatinin iptal edilmesi

- ▶  tuşu ile program saatini seçin.
- ▶ 0.0 saati ayarlayın.
Kısa süre sonra program saati iptal edilir.

Program saati kombinasyonu

Her iki program saati de aynı anda ayarlanabilir. Her program saati, diğerinden önce etkinleştirilecek şekilde ayarlanabilir.

- ▶ Açma ve kapatma program saatini ayarlayın.
Ayarlar otomatik olarak kombine edilir.

Güncel saat	13:00 saat
Açma program saati ayarı	4,0 saat
Kapatma program saati ayarı	8,5 saat
Açılma zamanı	17:00 saat
Kapanma zamanı	21:30 saat

Tab. 6 Örnek

i

Açma ve kapatma program saati, cihazı farklı sıcaklıklarda ve farklı ayarlarda çalıştırmak için programlanamaz.

3.7 Birincil işletim fonksiyonları

3.7.1 Salınım fonksiyonunu ayarlama

UYARI

- Kanatçıklar soğutma modu sırasında uzun süre en düşük konumda kalırsa yoğunlaşma suyu oluşabilir. - Kanatçıkların elle ayarlanması arızalara yol açabilir.

- ▶ - Kanatçıkları ayarlamak için yalnızca uzaktan kumandayı kullanın.

Salınım fonksiyonu dikey veya yatay konumda etkinleştirilebilir (→ 2).



Otomatik dikey salınım modu (yukarı/aşağı)

- ▶  tuşuna basın.
Uzaktan kumanda ekranında  sembolü görüntülenir.

Otomatik dikey Salınım modunu iptal etmek için:

- ▶  tuşuna tekrar basın.

Otomatik yatay salınım modu (sol/sağ)

- ▶ Otomatik yatay salınım modunu etkinleştirmek için  tuşunu 2 saniye basılı tutun.
Uzaktan kumanda ekranında  sembolü görüntülenir.

Otomatik yatay salınım modunu iptal etmek için:



- ▶  tuşunu tekrar iki saniye basılı tutun.



Üniteyi açarken - kanatçık konumu otomatik olarak eski açısına döner.

3.7.2 Ekranı ve sesli alarmı - değiştirme (Mute mode)

İç üniteadaki ekranı ve sesli alarmı - açmak veya kapatmak için:

- ▶  simgesi görüntülenene kadar  tuşuna art arda veya  tuşlarına basın.
- ▶ **Ok** tuşuyla seçimi onaylayın.

Mevcut oda sıcaklığını görüntülemek için:

- ▶ **Sessiz** tuşunu 5 saniye basılı tutun.

Ayar sıcaklığını görüntülemek için:



- ▶ **Sessiz** tuşunu 5 saniye daha basılı tutun.

3.7.3 Enerji tasarrufu fonksiyonu

Aşağıdaki enerji tasarrufu fonksiyonu¹⁾ cihazdan seçilebilir:

Tasarruf

Ünite istenen oda sıcaklığını korurken enerji tüketimini otomatik olarak düşürür.

- ▶ Bu özelliği etkinleştirmek için  tuşuna basın.
Uzaktan kumanda ekranında  sembolü görüntülenir.



Tasarruf fonksiyonu yalnızca soğutma ve ısıtma modlarında seçilebilir.

 düğmesine basılınca **Tasarruf** fonksiyonu durur.

3.7.4 Silent mode

Bu fonksiyon²⁾ iç ve dış ünitenin çalışırken yaydığı gürültüyü azaltır. Bu fonksiyon komşularınızı düşünüyorsanız özellikle geceleri faydalıdır.

- ▶ Bu fonksiyonu etkinleştirmek için **Sessiz** tuşuna basın.
Uzaktan kumanda ekranında  sembolü görüntülenir.

Fonksiyondan çıkma:



- ▶ **Sessiz** tuşuna tekrar basın.
Uzaktan kumandadaki  sembolü kaybolur.



İç ünitenin fan hızı minimum seviyesine düşürülür. İç ünite için daha yüksek bir fan hızı ayarlanırsa sessiz mod fonksiyonu devre dışı bırakılır. Ünite sessiz moddayken dış üniteadaki kompresör düşük frekansta çalıştığı için gerekli soğutma/ısıtma kapasitesine ulaşamayabilir.

3.7.5 Wind avoid me (Doğrudan üfleme engelleme fonksiyonu)

Bu fonksiyon³⁾ vücuda doğrudan hava akışını önler.

- ▶  simgesi görüntülenene kadar  tuşuna art arda veya  tuşlarına basın.
- ▶ **Ok** tuşuyla seçimi onaylayın.



Bu fonksiyon yalnızca soğutma modu, nem alma modu ve fan modunda kullanılabilir.

3.7.6 Turbo soğutma/Turbo ısıtma

Turbo soğutma/Turbo ısıtma etkinken iç ünite, odayı hızlıca ısıtmak veya soğutmak için 30 dakika en yüksek kapasitede çalışır.

- ▶ Turbo soğutma: Soğutma modunu açın ve **Turbo** tuşuna basın.
- ▶ Turbo ısıtma: Isıtma modunu açın ve **Turbo** tuşuna basın.
Uzaktan kumanda ekranında  sembolü görüntülenir.

Fonksiyondan çıkma:



- ▶ **Turbo** tuşuna tekrar basın.
Uzaktan kumandadaki  sembolü kaybolur.



Bu fonksiyon, yalnızca soğutma ve ısıtma modlarında kullanılabilir.

iClean

Ünite kendi kendini temizleme fonksiyonu vardır⁴⁾ ve iç ünitenin ısı eşanjörünü temizler. Kendi kendini temizleme fonksiyonu istenmeyen kokulara yol açabilecek toz, küf ve gresi giderir. Otomatik olarak dondurup bunu hızlıca çözerek ve ardından eşanjörü kurutmak için sıcak hava kullanarak çalışır ve bu kirleri etkili bir şekilde ortadan kaldırır.

- ▶  simgesi görüntülenene kadar  tuşuna art arda veya  tuşlarına basın.
- ▶ **Ok** tuşuyla seçimi onaylayın.



Kendi kendini temizleme devam ederken ekranda **CL** görüntülenir. Kendi kendini temizleme 20 ila 45 dakika sonra otomatik olarak biter.

1) Enerji tasarrufu fonksiyonu Multi Split sistemi ile sunulmaz.

2) Silent mode fonksiyonu Multi Split sistemi ile sunulmaz.

3) Wind avoid me fonksiyonu Multi Split sistemi ile sunulmaz.



4) iClean fonksiyonu Multi Split sistemi ile sunulmaz.

3.7.7 Donma koruması (8 °C Heating)

Oda sıcaklığını en az 8 °C değerinde tutmak için donma koruması etkinleştirilebilir.

- ▶ Isıtma modunda, 1 saniye içinde 2x  tuşuna basın. Sıcaklık 8 °C altına düşene kadar cihaz kapalı kalır.

Fonksiyondan çıkma:

- ▶  tuşuna,  tuşuna veya başka bir tuşa basın.



Donma koruması özelliği etkinken iç ünitenin ekranında **Fp** görüntülenir.

3.7.8 Çocuk kilidi fonksiyonu

Uzaktan kumandanın tuşları çocuk kilidi ile kilitlenebilir.

Fonksiyonu etkinleştirmek için:



- ▶ **Turbo** ve **Uyku** tuşlarını aynı anda 5 saniye basılı tutun. Uzaktan kumanda ekranında  sembolü görüntülenir.

Fonksiyonu devre dışı bırakmak için:

- ▶ **Turbo** ve **Uyku** tuşlarını aynı anda 3 saniye basılı tutun. Uzaktan kumandadaki  sembolü kaybolur.

Süper iyonizer (Temiz hava fonksiyonu)

Bu fonksiyon seçildiğinde iç ünitenin bir iç bileşenine enerji verilir, salınan iyonlar odaya yayılır ve havadaki küf, virüs ve alerjenler gibi zararlı maddeleri gidererek iç hava kalitesini iyileştirmeye yardımcı olur.

- ▶ Bu fonksiyonu etkinleştirmek için  tuşuna basın. Uzaktan kumanda ekranında  sembolü görüntülenir.

Fonksiyondan çıkma:







- ▶  tuşuna tekrar basın.

3.7.9 Kapasite kontrolü

Aşağıdaki kapasite kontrolü¹⁾ seçenekleri mevcuttur. Cihazın enerji tüketimini azaltmak için kapasite kontrolü seçeneklerinden ikisi seçilebilir:

- **Kapasite kontrolü** (%100): normal çalışma (Kapasite kontrolü fonksiyonundan çık)
- **Kapasite kontrolü** (%75): enerji tüketimini %25 azalt
- **Kapasite kontrolü** (%50): enerji tüketimini %50 azalt





İstenen kapasite kontrolü seçeneğini seçmek için:

- ▶  görüntülenene kadar  tuşuna art arda veya ,  tuşlarına basın.
- ▶ **Ok** tuşuyla onaylayın.
- ▶  ve  tuşlarına basın ve istenen kapasite kontrolü seviyesini (%100, %75, %50) seçin.
- ▶ **Ok** tuşuyla onaylayın.



Kapasite kontrolü fonksiyonu yalnızca soğutma modunda seçilebilir.

3.8 Diğer fonksiyonlar

- ▶ **Set** tuşuna basın.
- ▶ Fonksiyonu **Set** veya ,  tuşları ile seçin.
 -  = Uyku modu fonksiyonu
 -  = Beni takip et fonksiyonu
 -  = Kablosuz kontrol fonksiyonu
- ▶ Seçimi **OK** tuşu ile onaylayın.

Fonksiyonun sonlandırılması:

- ▶ Yukarıdaki adımları tekrarlayın.

3.8.1 Uyku modu

Bu fonksiyonun amacı boşta kalan sürelerde enerjiden tasarruf etmektir. Bir saat sonra cihaz ısıtma ve soğutma yoğunluğunu azaltır. Bunun için ayar sıcaklığı 1 °C değiştirilir. İki saat sonra ayar sıcaklığı 1 °C daha değiştirilir. Sonra yeni sıcaklıkta kalır.

Fonksiyonu etkinleştirmek için:

- ▶ **Uyku** tuşuna basın. Uzaktan kumanda ekranında  sembolü görüntülenir.

Fonksiyonu devre dışı bırakmak için:





- ▶ Uyku tuşuna tekrar basın veya Uyku modunda 8 saat çalıştırın. Uzaktan kumandadaki  sembolü kaybolur.



Bu fonksiyon nem alma ve fan modlarında kullanılamaz.

3.8.2 Beni takip et fonksiyonu (Follow me)

Bu fonksiyon, sıcaklığı 3 dakikalık aralıklarla ölçmek için uzaktan kumandayı mevcut konumda etkinleştirir. İç ünite artık bu ölçümler referans alınarak kumanda edilir.





- ▶  simgesi görüntülenene kadar  tuşuna art arda veya  ve  tuşlarına basın.
- ▶ **Ok** tuşuyla seçimi onaylayın.



Beni Takip Et fonksiyonu yalnızca soğutma modu, ısıtma modu ve otomatik modda kullanılabilir.

Kablosuz kontrol fonksiyonu

Bu fonksiyonun amacı WLAN yoluyla bağlantı kurmaktır. Ünite fonksiyon görüntülenmiyorsa:

- ▶  görüntülenene kadar  tuşuna art arda veya  ve  tuşlarına basın.
- ▶ **Ok** tuşuyla seçimi onaylayın.

1) Kapasite kontrolü fonksiyonu Multi Split sistemi ile sunulmaz.

4 Arıza giderme

4.1 Göstergesi olan arızalar (Self diagnosis function)

Çalışma sırasında arıza meydana geldiğinde, LED'ler uzun süre yanıp söner veya ekranda bir arıza kodu gösterilir (örn. EH 02).

10 dakikadan uzun süre arıza meydana geldiğinde:

- ▶ Elektrik beslemesini kısa süreliğine kesin ve iç üniteyi tekrar devreye alın.

Bir arıza giderilemediğinde:

- ▶ Müşteri hizmetlerini arayın, arıza kodunu ve cihaz bilgilerini belirtin.

4.2 Göstergesi olmayan arızalar

Çalışma sırasında, giderilmesi mümkün olmayan arızalar meydana geldiğinde:

- ▶ Müşteri hizmetlerini arayın, arızayı ve cihaz bilgilerini belirtin.

Arıza	Muhtemel nedeni
İç ünite kapasitesi çok düşük.	Sıcaklık çok yüksek veya çok düşük ayarlanmış. Hava filtresi kirlenmiştir ve temizlenmesi gerekmektedir. Cihazların hava delikleri önündeki engeller, odadaki açık kapılar/pencereler veya odadaki güçlü ısı kaynakları nedeniyle iç ünitenin ortam koşulları uygun değildir. Sessiz çalışma etkinleştirilmiştir ve tam kapasite kullanımı engellemektedir.
İç ünite devreye girmiyor.	İç ünite, aşırı yüke karşı koruma mekanizması bulunmaktadır. İç ünitenin yeniden başlatılması için 3 dakika geçmesi gerekebilir. Uzaktan kumandanın pilleri boştur. Program saati açıktır.
Çalışma modu soğutma veya ısıtma modundan fan moduna geçiyor.	Don oluşmasını önlemek için, iç ünite çalışma modunu değiştirir. Ayarlanan sıcaklığa geçici olarak erişilir.
İç ünite beyaz sis oluşuyor.	Nemli bölgelerde, iç ortam havası ile iklimlendirme yapılan hava arasında büyük sıcaklık farkları mevcut olduğunda beyaz bir sis oluşabilir.
İç ünite ve dış ünite beyaz sis oluşur.	Otomatik buz çözme sonrasında doğrudan ısıtma modu çalıştırıldığında, yüksek hava nemi nedeniyle beyaz sis oluşabilir.
İç ünite ve dış ünite gürültü oluşur.	Hava akış ızgarası kendi pozisyonuna geri döndüğünde, iç ünite gürültü oluşabilir. Çalışma sırasında hafif uğultulu bir ses çıkması normaldir. Bu sese, soğutucu akışkanın akışı neden olmaktadır. Cihazın metal ve plastik parçaları ısıtma/soğutma sırasında genişlediği veya büzüldüğü için gıcırtili bir ses meydana gelebilir. Dış ünite. çalışma sırasında başka normal sesler çıkarabilir.
İç ünite veya dış ünite toz çıkarıyor.	Cihaz uzun süre devre dışı bırakıldığında, cihazların üzeri örtülmediği takdirde toz birikebilir.
Çalışma sırasında kötü koku geliyor.	Havadaki kötü kokular cihazlara girerek ortama yayılabilir. Hava filtresi küflenmiş olabilir ve temizlenmesi gerekmektedir.
Dış ünitenin fanı sürekli çalışmıyor.	İdeal düzeyde işletim için fan farklı şekilde kontrol edilir.
Çalışma düzensiz, öngörülemez halde veya iç ünite tepki vermiyor.	Baz istasyonlarına veya harici sinyal güçlendiricilerine bağlı enterferanslar, iç üniteyi olumsuz etkileyebilir. ▶ İç üniteyi elektrik beslemesinden kısa süre ayırın ve yeniden başlatın.
Hava yönlendiricisi veya hava akım kanadı doğru hareket etmiyor.	Hava yönlendiricisi veya hava akım kanadını elle ayarlanmıştır veya doğru monte edilmemiştir. ▶ İç üniteyi kapatın ve yapı elemanlarının yerine doğru oturduğunu kontrol edin. ▶ İç üniteyi devreye alın.

Tab. 7

5 Bakım



DİKKAT

Elektrik çarpması veya hareketli parçalar nedeniyle tehlike

- ▶ Tüm bakım çalışmalarından önce akım beslemesini kesin.
- ▶ Burada yer almayan bakım çalışmalarının, sadece yetkili servis tarafından gerçekleştirilmesini sağlayın.

5.1 Pillerin değiştirilmesi

2 adet AAA tipi pil gereklidir. Şarj edilebilir pillerin kullanılması önerilmez.

- ▶ Pil bölmesi kapağını çıkarın (→ Şekil 3).
- ▶ Yeni pilleri takın ve kutupların doğru olmasına dikkat edin.
- ▶ Pil bölmesi kapağını tekrar takın.

5.2 Cihazın ve uzaktan kumandanın temizlenmesi

UYARI

Usulüne uygun olmayan temizlik nedeniyle cihaz zarar görebilir!

- ▶ Cihaza su püskürtmeyin veya dökmeyin.
- ▶ Sıcak su, aşındırıcı toz veya güçlü çözücü maddeler kullanmayın.
- ▶ İç üniteyi ve uzaktan kumandayı temizlemek için yumuşak bir bezle silin.
- ▶ Dış ünitenin temizliği sadece yetkili servis tarafından yapılmalıdır.

5.3 Hava filtresinin temizlenmesi

UYARI

Hava filtresi doğrudan güneş ışığına maruz kaldığında deforme olabilir.

- ▶ Hava filtresini doğrudan güneş ışığına maruz bırakmayın.

Hava filtresini her 2 haftada bir ve cihaz uzun süre devre dışı bırakıldığında temizleyin.

- ▶ İç üniteyi kapatın.
- ▶ İç ünitenin üst kapağını yukarıya doğru açın.
- ▶ Hava filtresini yukarı doğru bastırın ve çekerek çıkarın (→ Şekil 4).
- ▶ Varsa küçük hava filtreslerini çıkarın (→ Şekil 1, [2]).
- ▶ Küçük hava filtreslerini bir el süpürgesi ile temizleyin.
- ▶ Büyük hava filtresini sıcak su ve hafif bir temizlik maddesi ile yıkayın ve gölgede kurumaya bırakın.
- ▶ Küçük hava filtreslerini ve büyük hava filtreslerini tekrar takın.

5.4 Uzun süre devre dışı bırakma

Uzun süre devre dışı bırakmadan önce:

- ▶ Hava filtresini temizleyin.
- ▶ İç üniteye otomatik temizliği **Clean** tuşu ile etkinleştirin.
- ▶ Otomatik temizlik sonrasında, iç ünite kuruyana kadar fan modunu etkinleştirin.
- ▶ İç üniteyi kapatın ve akım beslemesinden ayırın.
- ▶ Pilleri uzaktan kumandadan çıkarın.
- ▶ Cihazları toza karşı koruyun.

5.5 Manuel işletim

UYARI

Usulüne aykırı işletim nedeniyle cihaz zarar görebilir

Manuel işletim, sürekli kullanım için öngörülmemiştir.

- ▶ Sadece test amacıyla veya acil durumda kullanılmalıdır.
- ▶ Sadece kısa süreliğine kullanılmalıdır.

- ▶ İç üniteyi kapatın.

- ▶ İç ünitenin üst kapağını yukarıya doğru açın.
- ▶ İnce bir cisim ile manuel soğutma modu tuşuna basın:
 - Bir kez basıldığında otomatik çalışma moduna geçmeye zorlanır.
 - İki kez basıldığında soğutma moduna geçmeye zorlanır.
 - Üç kez basıldığında iç ünite kapatılır.
- ▶ Normal işleme geri dönmek için uzaktan kumandayı kullanın.

6 Çevre koruması ve imha

Çevre koruması, Bosch Grubu'nun temel bir şirket prensibidir. Ürünlerin kalitesi, ekonomiklik ve çevre koruması, bizler için aynı önem seviyesindedir. Çevre korumasına ilişkin yasalara ve talimatlara çok sıkı bir şekilde uyulmaktadır.

Çevrenin korunması için bizler, mümkün olan en iyi teknolojiyi ve malzemeyi kullanmaya özen gösteririz.

Ambalaj

Ürünlerin ambalajında, optimum bir geri kazanıma (Recycling) imkan sağlayan, ülkeye özel geri kazandırma sistemleri kullanılmaktadır. Kullandığımız tüm paketleme malzemeleri çevreye zarar vermeyen, geri dönüşümlü malzemelerdir.

Eski cihaz

Eski cihazlar, tekrar kullanılabilir malzemeler içermektedir. Bileşenleri kolayca birbirinden ayrılabilir. Plastikler işaretlenmiştir. Böylelikle farklı grupları ayrıştırılabilir ve geri dönüştürme veya imha için yönlendirilebilir.

Eski Elektrikli ve Elektronik Cihazlar



Bu sembol, ürünün diğer evsel atıklar ile imha edilemeyeceği, aksine işlenmesi, toplanması, geri dönüştürülmesi ve imha edilmesi için atık toplama yerlerine götürülmesi gerektiği anlamına gelmektedir.

Sembol, örneğin 2012/19/AB sayılı Atık Elektrikli ve Elektronik Eşya Direktifi yönetmeliği gibi elektronik hurda yönetmeliğine sahip ülkelerde geçerlidir. Bu yönetmelikler, atık elektrikli ve elektronik eşyaların iade edilmesi ve geri dönüştürülmesi ile ilgili yönetmeliklerin geçerli olduğu ülkelerde çerçeve koşullarını belirler.

Elektrikli ve elektronik cihazlar tehlikeli maddeler içerebileceğinden dolayı, olası çevre zararlarının ve insan sağlığı risklerinin en aza indirgenmesi için bunlar sorumluluk bilinci ile geri dönüştürülmelidir. Ayrıca elektronik hurdaların geri dönüştürülmesi, doğal kaynakların korunmasına da katkı sağlar.

Atık elektrikli ve elektronik cihazların çevreye uygun bir şekilde imha edilmesi ile ilgili daha fazla bilgi edinmek amacıyla, bulunduğunuz yerdeki yetkili kuruma, atık imha kuruluşuna veya ürünü satın aldığınız yetkili satıcıya başvurun.

Bu konuya ilişkin daha fazla bilgi için bkz:

www.bosch-homecomfortgroup.com/en/company/legal-topics/weee/

Piller

Piller evsel atık çöpüne atılmamalıdır. Kullanılmış piller, yerel toplama sistemlerinde imha edilmelidir.

Soğutucu akışkan R32



Cihazda, az yanıcı ve az zehirli florlu sera gazı bulunmaktadır R32 (küresel ısınma potansiyeli 675¹) düşük yanıcı ve az zehirli bir gazdır (A2L veya A2).

İçerikteki miktar, dış ünitenin tip levhasında yer almaktadır.

Soğutucu akışkanlar çevre için risk teşkil etmektedir ve ayrı şekilde toplanıp imha edilmelidir.

1) Avrupa Parlamentosu ve Konseyinin 16 Nisan 2014 tarihli ve (AB) 517/2014 sayılı yönetmeliği Ek I esas alınmaktadır

Garanti Belgesi

Bu garanti belgesi, 6502 sayılı Tüketicinin Korunması Hakkında Kanun ve bu Kanuna dayanılarak yürürlüğe konulan Garanti Belgesi Uygulama Esaslarına Dair Yönetmelik uyarınca düzenlenmiştir.

Bu garanti belgesinin geçerli olabilmesi için aşağıdaki alanların satıcı firma ve devreye almayı gerçekleştiren servis yetkilisi tarafından doldurularak imzalanmış ve kaşelenmiş olması gerekmektedir.

İmalatçı veya İthalatçı Firmanın

Ünvanı : Bosch Termoteknik Isıtma ve Klima Sanayi Ticaret Anonim Şirketi
Merkez Adresi : Organize Sanayi Bölgesi - 45030 Manisa
İrtibat Adresi : Aydınevler Mahallesi İnönü Caddesi No:20
Küçükyalı Ofis Park A Blok 34854 Maltepe/İstanbul
Telefonu : (0216) 432 08 00
Telefaksı : (0216) 432 09 86
Müşteri İletişim Merkezi : 444 474
Web Sitesi : <http://www.bosch-thermotechnology.com/tr>

Malın

Cinsi : _____
Markası : _____
Modeli : _____
Bandrol ve Seri No : _____
Teslim Tarihi ve Yeri : _____
Garanti Süresi : 2 Yıl
Azami Tamir Süresi : 20 İş Günü
Fatura Tarihi ve Sayısı : _____

Yetkili İmzası ve Kaşesi

BOSCH TERMOTEKNİK
ISITMA VE KLİMA
GARANTİ GARET ANONİM ŞİRKETİ

Satıcı Firmanın

Ünvanı : _____
Merkez Adresi : _____
Telefonu : _____
Telefaksı : _____

Yetkili İmzası ve Kaşesi

Yetkili Servis Firmasının

Ünvanı : _____
Merkez Adresi : _____
Telefonu : _____
Telefaksı : _____

Yetkili İmzası ve Kaşesi



BOSCH
Yaşam için teknoloji

Garanti Şartları:

1. Garanti süresi malın teslim tarihinden başlar ve 1. sayfada belirtilen süre kadardır.
2. Malın bütün parçaları dahil olmak üzere tamamı firmamızın garanti kapsamındadır.
3. Malın kullanım özellikleri; kullanım kılavuzu'nda açıkça belirtilmiştir. Malın kullanma kılavuzunda yer alan hususlara aykırı kullanılmasından kaynaklanan arızalar garanti kapsamı dışındadır.
4. Arızalarda kullanım hatasının bulunup bulunmadığının, yetkili servis istasyonları, yetkili servis istasyonunun mevcut olmaması halinde sırasıyla; malın satıcısı, ithalatçısı veya üreticisinden birisi tarafından mala ilişkin azami tamir süresi içerisinde düzenlenen raporla belirlenmesi ve bu raporun bir nüshasının tüketiciye verilmesi zorunludur.
5. Tüketiciler şikayet ve itirazları konusundaki başvurularını tüketici mahkemelerine ve tüketici hakem heyetlerine yapabilirler.
6. Malın, garanti süresi içerisinde gerek malzeme ve işçilik gerekse montaj hatalarından dolayı arızalanması halinde işçilik masrafı, değiştirilen parça bedeli ya da başka herhangi bir ad altında hiçbir ücret talep etmeksizin tamiri yapılacaktır.
7. Malın garanti süresi içerisinde arızalanması durumunda, tamirde geçen süre garanti süresine eklenir. Malın tamir süresi en fazla 20 iş günüdür. Bu süre, mala ilişkin arızanın servis istasyonuna, servis istasyonunun olmaması durumunda, malın satıcısı, bayii acentesi, temsilciliği, ithalatçısı veya imalatçısı-üreticiden birisine bildirim tarihinden başlar.
8. Malın ayıplı olduğunun anlaşılması durumunda tüketici;
 - a) Satılanı geri vermeye hazır olduğunu bildirerek sözleşmeden dönme,
 - b) Satılanı alıkoymuş ayıp oranında satış bedelinden indirim isteme,
 - c) Aşırı bir masraf gerektirmediği takdirde, bütün masrafları satıcıya ait olmak üzere satılanın ücretsiz onarılmasını isteme,
 - d) İmkân varsa, satılanın ayıpsız bir misli ile değiştirilmesini isteme, seçimlik haklarından birini kullanabilir.
9. Tüketicinin, ücretsiz onarım hakkını kullanması halinde malın;
 - a) Garanti süresi içinde tekrar arızalanması,
 - b) Tamiri için gereken azami sürenin aşılması,
 - c) Tamirinin mümkün olmadığı, yetkili servis istasyonu, satıcı, üretici veya ithalatçı tarafından bir raporla belirlenmesi durumlarında; tüketici malın bedel iadesini, ayıp oranında bedel indirimini veya imkan varsa malın ayıpsız misli ile değiştirilmesini satıcıdan talep edebilir.
10. Malın ayıplı olması durumunda; tüketicinin sözleşmeden dönme veya ayıp oranında bedelden indirim hakkını seçtiği durumlarda, satıcı, malın bedelinin tümünü veya bedelden yapılan indirim tutarını derhal tüketiciye iade etmek zorundadır.
11. Tüketicinin, malın ayıpsız misli ile değiştirilmesi hakkını seçmesi durumunda satıcı, üretici veya ithalatçının, malın ayıpsız misli ile değiştirilmesi talebinin kendilerine bildirilmesinden itibaren azami otuz iş günü içerisinde, bu talebi yerine getirmesi zorunludur.
12. Garanti uygulaması sırasında değiştirilen malın garanti süresi, satın alınan malın kalan garanti süresi ile sınırlıdır.
13. Garanti kapsamı içindeki malın arızasının 10 (on) iş günü içerisinde giderilememesi halinde; malın tamiri tamamlanıncaya kadar tüketiciye, benzer özelliklere sahip başka bir mal verilir.

Garanti İle İlgili Müşterinin Dikkat Etmesi Gereken Konular:

Lütfen aşağıda belirtilen önlemleri alınız:

1. Cihazınızı montaj ve kullanma kılavuzuna göre monte edip kullanınız.
2. Arıza söz konusu olduğunda yetkili servisimizi arayınız.
3. Garanti belgesi ile beraber cihazınızın ilk çalıştırıldığı zaman servis tarafından verilen teknik servis belgesini ve cihazın faturasının bir kopyasını saklayınız.

Garanti Kapsamı Dışındaki Haller:

1. Tüketicie tesliminden sonra nakliyeden doğan hasarlar, harici darbeler (çarpma, kırma, çizme ve kimyasal etkenlerden oluşan hasar ve arızalar)
2. Satış sonrası müşteriler tarafından yapılan yanlış depolama ve ortam koşulları
3. Yüksek ya da alçak gerilimden kaynaklanan veya elektrik tesisatından dolayı meydana gelen hasarlar (cihazın enerji beslemesi için cihazın montaj kılavuzuna bakınız)
4. Yetkili servis firması dışındakilerin yapmış olduğu servis, bakım ve onarımlar.
5. Yanlış kapasite ve model seçimi, hatalı montaj.
6. Elektrik tesisatında sigorta kullanılmaması, cihazlarda öngörülen koruma röleleri ve termik kullanılmaması ya da eksik veya yanlış bağlantı yapılması, topraklama olmamasından kaynaklanan problemler.
7. Cihaz dışı etkenlerden kaynaklanan problemler. (Doğal afetler, yangın, su baskını vb. felaketler)
8. Cihaz kullanırken ortam koşullarının uygun olmamasından doğan problemler. (toz, su, pislik, nem)
9. Türkçe kullanma kılavuzunda belirtilen montaj, devreye alma ve çalıştırma şartlarının yerine getirilmemesi.

Bosch Termoteknik Isıtma ve Klima Sanayi Ticaret Anonim Şirketi

Merkez: Organize Sanayi Bölgesi -
45030 Manisa
İrtibat Adresi: Aydınevler Mahallesi İnönü
Caddesi No:20
Küçükyalı Ofis Park A Blok
34854 Maltepe/İstanbul

Tel: (0216) 432 0 800
Faks: (0216) 432 0 986
Isı Sistemleri Servis Destek Merkezi:
444 2 474
www.bosch-homecomfort.com/tr

Üretici Firma:
Bosch Thermotechnik GmbH
Junkersstrasse 20-24
73249 Wernau, Germany
www.bosch-homecomfortgroup.com

Çin'de üretilmiştir.
Kullanım Ömrü 2 Yıldır

Şikayet ve itirazlarınız konusundaki
başvuru-larınızı tüketici mahkemelerine ve
tüketici hakem heyetlerine yapabilirsiniz.

Malın ayıplı olması durumunda;

- Satılanı geri vermeye hazır olduğunu bildirerek sözleşmeden dönme,
- Satılanı alıkoyma ayıp oranında satış bedelinden indirim isteme,
- Aşırı bir masraf gerektirmediği takdirde, bütün masrafları satıcıya ait olmak üzere satılanın ücretsiz onarılmasını isteme,
- İmkân varsa, satılanın ayıpsız bir misli ile değiştirilmesini isteme, haklarından birisi kullanılabilir.

Зміст

1	Умовні позначення та вказівки щодо техніки безпеки	258
1.1	Умовні позначення	258
1.2	Загальні вказівки щодо техніки безпеки	258
1.3	Вказівки до цієї інструкції	259
1.4	Важливі вказівки для Скандинавії	259
2	Дані про виріб	259
2.1	Сертифікат відповідності	259
2.2	Технічні характеристики пульта дистанційного керування	259
2.3	Використання з мультиспліт-кондиціонером	259
3	Експлуатація	260
3.1	Огляд внутрішнього блока	260
3.2	Огляд пульта дистанційного керування	260
3.3	Використання пульта дистанційного керування	261
3.4	Можливість підключення до мережі	261
3.5	Налаштування основного режиму роботи	261
3.6	Налаштування таймера	261
3.7	Первинні робочі функції	262
3.7.1	Налаштування функції коливання	262
3.7.2	Ввімкнення/вимкнення дисплея та зумера сигналізації (Mute mode)	262
3.7.3	Функція заощадження енергії	262
3.7.4	Silent mode	262
3.7.5	Wind avoid me (Функція непрямого потоку повітря)	262
3.7.6	Режим "Турбо" охолодження/опалення	263
3.7.7	Захист від замерзання (8 °C Heating)	263
3.7.8	Функції захисту від дітей	263
3.7.9	Контроль потужності	263
3.8	Інші функції	263
3.8.1	Нічний режим роботи	263
3.8.2	Функція "Слідуй за мною" (Follow me)	264
4	Усунення несправностей	265
4.1	Індикація несправностей (Self diagnosis function)	265
4.2	Несправності без індикації	265
5	Техобслуговування	266
5.1	Заміна елементів живлення	266
5.2	Чищення приладу та пульта дистанційного керування	266
5.3	Чищення повітряного фільтра	266
5.4	Виведення системи з експлуатації протягом тривалого часу	266
5.5	Ручний режим	266
6	Захист довкілля та утилізація	267

1 Умовні позначення та вказівки щодо техніки безпеки

1.1 Умовні позначення

Вказівки з техніки безпеки

У вказівках із техніки безпеки зазначені сигнальні символи, тип і важкість наслідків в разі недотримання правил техніки безпеки.

Наведені нижче сигнальні слова мають такі значення і можуть використовуватися в цьому документі:



НЕБЕЗПЕКА

НЕБЕЗПЕКА означає тяжкі людські травми та небезпеку для життя.



ПОПЕРЕДЖЕННЯ

ПОПЕРЕДЖЕННЯ означає можливість виникнення тяжких людських травм і небезпеки для життя.



ОБЕРЕЖНО

ОБЕРЕЖНО означає ймовірність виникнення людських травм легкого та середнього ступеню.





УВАГА

УВАГА означає ймовірність пошкоджень обладнання.

Важлива інформація



Важлива інформація без небезпеки для людей чи пошкодження обладнання позначена таким інформативним символом.

Символ	Значення
	Попередження щодо займистих речовин: холодоагент R32 у цьому виробі – це низькогорючий слабо токсичний газ (A2L або A2).
	Одягайте захисні рукавиці під час монтажу та виконання робіт із технічного обслуговування.
	Технічне обслуговування повинно проводитися кваліфікованою особою з дотриманням інструкцій, наведених у відповідному посібнику.
	Під час роботи дотримуйтеся вказівок інструкції з експлуатації.

Таб. 1

1.2 Загальні вказівки щодо техніки безпеки

⚠ Вказівки для цільової групи

Ця інструкція з експлуатації призначена для користувача системи кондиціонування повітря. Обов'язково дотримуйтеся вказівок в усіх інструкціях до системи. Недотримання цих приписів може призвести до пошкодження майна та тілесних ушкоджень, які становлять небезпеку для життя.

- ▶ Перед початком роботи слід прочитати інструкції з експлуатації усіх складових системи та зберегти їх.
- ▶ Необхідно дотримуватися вказівок із техніки безпеки та попереджень.

▲ Використання за призначенням

Внутрішній блок встановлюється всередині будівлі та підключається до зовнішнього блоку й інших компонентів системи, наприклад, систем керування.

Зовнішній блок встановлюється за межами будівлі та підключається до одного або кількох внутрішніх блоків й інших компонентів системи, наприклад, систем керування.

Система кондиціонування повітря призначена для використання тільки у комерційному / приватному приміщенні, де відхилення температури від встановлених значень не шкодять живим організмам і матеріалам. Система кондиціонування повітря не підходить для точного налаштування та утримання абсолютної вологості повітря.

Будь-яке інше використання не є використанням за призначенням. Гарантійні зобов'язання не поширюються на пошкодження, які виникли в результаті використання не за призначенням.

Монтаж у місцях, що мають особливості (підземний паркінг, технічні приміщення, балкон або будь-які напіввідкриті майданчики):

- ▶ Насамперед дотримуйтеся вимог щодо місця монтажу, наведених у технічній документації.

▲ Загальна небезпека через холодоагент

- ▶ Цей прилад заповнений холодоагентом. Газоподібний холодоагент в результаті контакту з полум'ям може утворювати отруйні гази.
- ▶ Фахівці спеціалізованої компанії повинні регулярно проводити технічний огляд системи та забезпечувати технічне обслуговування.
- ▶ В разі виникнення підозри щодо витоків холодоагенту ретельно провітріть кімнату та повідомте фахівців спеціалізованої компанії.

▲ Технічне обслуговування

Здійснені некваліфікованим персоналом зміни в системі кондиціонування та її компонентах можуть призвести до травмування людей і/або пошкодження обладнання.

- ▶ Роботи дозволяється виконувати тільки фахівцям спеціалізованого підприємства.
- ▶ Нічого не змінюйте у зовнішньому та внутрішньому блоках або інших компонентах системи кондиціонування повітря.
- ▶ Перш ніж проводити будь-які роботи з технічного обслуговування відключіть систему кондиціонування повітря від електропостачання.

▲ Вказівки щодо експлуатації системи

Неправильна експлуатація системи кондиціонування повітря може бути шкідливим для здоров'я.

- ▶ Не піддавайте організм безпосередньому впливу потоку повітря протягом тривалого часу.
- ▶ Забезпечте, щоб кімнатна температура була підходящою для осіб, що знаходяться у приміщенні, зокрема для немовлят, дітей, людей похилого віку, прикутих до ліжка або з обмеженими можливостями.
- ▶ Не вставляйте предмети в прилад, це може призвести до травмування.

Неналежна експлуатація приладу може призвести до зменшення потужності або до його пошкодження чи тілесних ушкоджень.

- ▶ Не перекривайте отвори приладу для впуску і випуску повітря.
- ▶ Закривайте вікна та двері під час експлуатації.
- ▶ Забезпечте захист внутрішнього блока від потрапляння води.
- ▶ Виконуйте регулярну перевірку монтажних стійок зовнішнього блока на предмет зносу та надійності кріплення.
- ▶ Не наступайте та не кладіть на зовнішній блок жодних предметів.
- ▶ Мінімізуйте рівень пилу, пари та вологості у місці встановлення внутрішнього блока.

- ▶ Не використовуйте легкозаймисті гази біля приладів, наприклад із аерозольних балончиків.
- ▶ Якщо щось турбує у роботі кондиціонера (наприклад, запах гару, пошкоджені кабелі), негайно припиніть експлуатацію та відключіть від електропостачання.

▲ Техніка безпеки при використанні електричних приладів в домашніх умовах та для інших цілей

Для запобігання нещасних випадків і пошкоджень приладу обов'язково дотримуйтеся цих вказівок EN 60335-1:

«Цей пристрій можуть використовувати діти старші 8 років, особи з обмеженими фізичними або розумовими здібностями чи особи без достатнього досвіду і знань, якщо вони використовують пристрій під наглядом або були проінструктовані щодо експлуатації пристрою в безпечний спосіб і усвідомлюють, яку небезпеку він може становити. Діти не повинні гратися із пристроєм. Чищення та обслуговування пристрою повинні виконуватися кваліфікованим персоналом.»

«Якщо кабель мережевого живлення цього пристрою пошкоджений, він підлягає заміні виробником, сервісною службою або іншим компетентним фахівцем, щоб уникнути небезпеки.»

1.3 Вказівки до цієї інструкції

Усі рисунки див. наприкінці цієї інструкції. Текст містить посилання на рисунки.

Зовнішній вигляд окремих моделей виробів може відрізнятися від зображення, наведеного у цій інструкції.

1.4 Важливі вказівки для Скандинавії

Виріб не призначено для використання як системи опалення у скандинавських країнах. Використання за призначенням — як система охолодження.

2 Дані про виріб

2.1 Сертифікат відповідності



Конструкція та робочі характеристики цього виробу відповідають українському законодавству. Відповідність підтверджена відповідним маркуванням.

2.2 Технічні характеристики пульта дистанційного керування

Електроживлення	2 батарейки AAA
Межі досягнення сигналу	8 м
Допустима температура зовнішнього повітря	-5 °C ... 60 °C

Таб. 2

2.3 Використання з мультиспліт-кондиціонером

Внутрішній блок можна використовувати в системі з мультиспліт-кондиціонером. У цьому разі наведені нижче функції будуть вимкнені:

- Енергоощадні функції **Енергоощадний режим** та **Контроль потужності**
- Самоочищення (iClean)
- Зниження шуму (Silent mode)
- Експлуатація вручну
- Виявлення витоків холодоагенту
- Автоматичний режим заощадження енергії в режимі очікування (1 W standby)



CL3200iM W 20 E постачається виключно як компонент мультиспліт-системи (CL5000M).

3 Експлуатація

3.1 Огляд внутрішнього блока

Пояснення до рис. 1:

- [1] Лицьова панель
- [2] Місце для додаткових фільтрів
- [3] Повітряний фільтр
- [4] Задня сторона дисплея
- [5] Кнопка ручного режиму
- [6] Повітрянапрямна панель

Дисплей внутрішнього блока

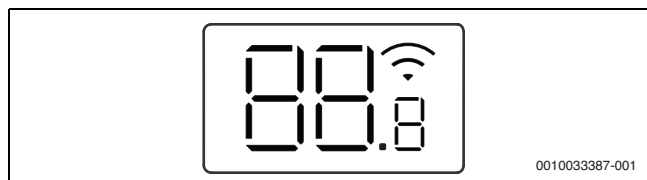

Символ	Пояснення
Число	Налаштовуваний параметр температури
	Підключення WLAN ¹⁾ активовано
	Відображається для певних функцій під час їх ввімкнення. Відображається, коли таймер ввімкнення активовано, але внутрішній блок вимкнений.
OF	Відображається для певних функцій під час їх вимкнення.
dF	Автоматичне відтавання активовано
BP	Захист від замерзання активовано: внутрішній блок утримує кімнатну температуру на позначці не нижче 8 °C.
CL	Функція самоочищення активна (iClean)
Ex, Pх, Fx	Код несправності («х» – це будь-яка цифра).

1) Можливо лише за допомогою IP-шлюзу, що входить до додаткових комплектуючих.

Таб. 3 Символи на дисплеї

3.2 Огляд пульта дистанційного керування

Кнопки на пульті дистанційного керування

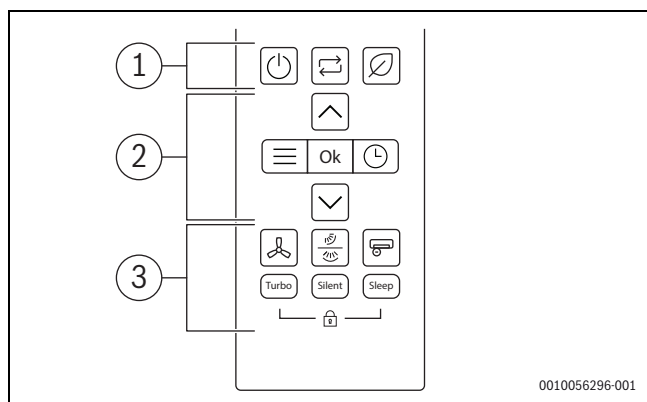

Поз.	Кнопка	Функція
1		Перемикач увімк./вимк.
		Встановлення режиму роботи
		Енергоощадний режим
2		Меню
		Підтвердження вибору
		Налаштування таймера
		Збільшення температури
		Зменшення температури







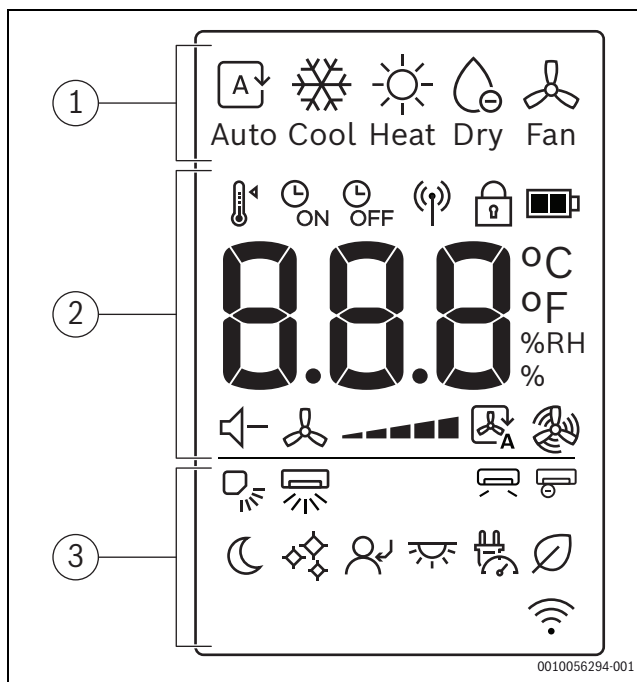



Поз.	Кнопка	Функція
3		Частота обертання вентилятора
		Коливання у горизонтальній/вертикальній лощинах
		Першокласний іонізатор
	Turbo	Режим "Турбо"
	Silent	Тихий режим
	Режим сну	Нічний режим роботи
	Захист від дітей	

Таб. 4 Кнопки на пульті дистанційного керування

Дисплей пульта дистанційного керування



Поз.	Символ	Пояснення
1		Режим роботи: автоматичний режим
		Режим роботи: охолодження
		Режим роботи: опалення
		Режим роботи: режим експлуатації без утворення конденсату
		Режим роботи: вентилятор
2		Задана температура
		Увімкнення за таймером
		Вимкнення за таймером
		Надсилання сигналу
		Захист від дітей
		Рівень заряду елемента живлення
	°C / °F / %RH	Надисплеї відображається: задана температура, % відносної вологості повітря, таймер.
		Тихий режим
		Частота обертання вентилятора
		Автоматичний режим вентилятора
		Режим "Турбо" вентилятора

Поз.	Символ	Пояснення
3		Коливання у вертикальній площині — автоматичний режим
		Коливання у горизонтальній площині — автоматичний режим
		Потік повітря спрямовується не на мене
		Першокласний іонізатор
		Нічний режим роботи
		iClean
		Слідуй за мною
		Увімкнення/вимкнення LED-дисплея та зумера сигналу тривоги
		Контроль потужності
		Енергоощадний режим
		Відображення функції бездротового регулятора

Таб. 5 Символи на дисплеї пульта дистанційного керування

3.3 Використання пульта дистанційного керування

Межі досягнення сигналу становлять 8 м. Об'єкти, що знаходяться на шляху, або використання певних люмінесцентних ламп у тій самій кімнаті можуть впливати на передачу сигналу.

- ▶ Спрямуйте пульт дистанційного керування на віконце отримання сигналу приладу та натисніть потрібну кнопку. Прилад видасть звук "піп" після отримання сигналу.

УВАГА

Функціонування пульта дистанційного керування може бути некоректним під впливом таких обставин.

- ▶ Не піддавайте пульт дистанційного керування впливу прямих сонячних променів.
- ▶ Не кладіть пульт дистанційного керування біля системи опалення.
- ▶ Забезпечте захист пульта дистанційного керування від вологи та ударів.

3.4 Можливість підключення до мережі

Для підключення до WLAN необхідно встановити IP-шлюз (додаткове обладнання).

3.5 Налаштування основного режиму роботи

Увімкнення/вимкнення блока

- ▶ Для увімкнення/вимкнення блока натиснути кнопку : Блок почне працювати у налаштованому режимі роботи.





Налаштування можна вибрати також за вимкненого блока. Налаштування зберігаються у блоці, крім того налаштування зберігаються також у разі відключення електропостачання.



Після вимкнення блок залишається в режимі очікування. Завдяки інтелектуальній технології увімкнення/вимкнення в режимі очікування активується автоматичний режим заощадження енергії (1 W standby).

Автоматичний режим





В автоматичному режимі блок автоматично перемикається між режимами опалення та охолодження для підтримання потрібної температури.

- ▶ Кілька разів натиснути кнопку  доки на дисплеї не з'явиться .
- ▶ Вибрати потрібну температуру кнопками  та .





В автоматичному режимі неможливо регулювати частоту обертання вентилятора.

Режим охолодження

- ▶ Кілька разів натиснути кнопку  доки на дисплеї не з'явиться .
- ▶ Вибрати потрібну температуру кнопками  та .
- ▶ Натискати кнопку  доки не буде встановлено потрібну швидкість повітря.



Режим вентилятора

- ▶ Кілька разів натиснути кнопку  доки на дисплеї не з'явиться .
- ▶ Натискати кнопку  доки не буде встановлено потрібну частоту обертання вентилятора.



В режимі вентилятора неможливо налаштувати або відобразити температуру.





Режим осушення

- ▶ Кілька разів натиснути кнопку  доки на дисплеї не з'явиться .



Частоту обертання вентилятора в режимі експлуатації без утворення конденсату неможливо відрегулювати або відобразити.

Режим нагрівання

- ▶ Кілька разів натиснути кнопку  доки на дисплеї не з'явиться .
- ▶ Налаштувати потрібну температуру за допомогою кнопок  та .
- ▶ Натискати кнопку  доки не буде встановлено потрібну частоту обертання вентилятора.







У разі занадто низької температури зовнішнього повітря теплопродуктивність системи кондиціонування повітря може бути недостатня. Рекомендовано під'єднати додаткове джерело тепла.





3.6 Налаштування таймера

Таймери увімкнення та вимкнення можна налаштувати на час від 0 до 24 годин, для перших 10 годин із кроком 30 хвилин, а потім із кроком 1 годину. В разі налаштування 0 годин таймер скасовується.

Налаштування таймера увімкнення

- ▶ Натискайте кнопку , доки не з'явиться символ .
- ▶ Натисніть кнопку  або , щоб встановити потрібний час. Через невеликий проміжок часу налаштування будуть активними.

Налаштування таймера вимкнення

- ▶ Натискайте кнопку , доки не з'явиться символ .
- ▶ Натисніть кнопку  або , щоб встановити потрібний час. Через невеликий проміжок часу налаштування будуть активними.

Скасування таймера

- ▶ Оберіть за допомогою кнопки  відповідний таймер.
- ▶ Встановіть 0.0 годин. Через короткий час таймер буде скасовано.

Комбінування таймерів

Обидва таймери можливо налаштувати одночасно. Кожен з таймерів можна запрограмувати таким чином, щоб він активувався перед іншим.

- ▶ Налаштуйте таймери ввімкнення та вимкнення. Налаштування комбінуються автоматично.

Поточний час	13:00 год
Налаштування таймера ввімкнення	4,0 години
Налаштування таймера вимкнення	8,5 години
Час ввімкнення	17:00 год
Час вимкнення	21:30 год

Таб. 6 Приклад



Неможливо запрограмувати таймери ввімкнення та вимкнення на експлуатацію приладу з різними температурами або іншими налаштуваннями.

3.7 Первинні робочі функції

3.7.1 Налаштування функції коливання



УВАГА

Якщо протягом тривалого часу жалюзі знаходяться у найнижчому положенні в режимі охолодження, може утворитися конденсат. Регулювання поворотних жалюзі рукою може спричинити пошкодження.

- ▶ Для регулювання поворотних жалюзі використовувати виключно пульт дистанційного керування.

Функцію коливання можна активувати у вертикальній або горизонтальній площині (→ 2).



Автоматичний режим коливання у вертикальній площині (вгору/вниз)

- ▶ Натиснути кнопку . На дисплеї пульта дистанційного керування буде відображатися символ .

Для скасування автоматичного режиму коливання у вертикальній площині:

- ▶ Знову натиснути кнопку .

Автоматичний режим коливання у горизонтальній площині (вліво/вправо)

- ▶ Для активації автоматичного режиму коливання у горизонтальній площині натиснути й утримувати 2 секунди кнопку . На дисплеї пульта дистанційного керування буде відображатися символ .

Для скасування автоматичного режиму коливання у горизонтальну площині:





- ▶ Знову натиснутий утримувати дві секунди кнопку .



Під час ввімкнення блока попередній кут поворотних жалюзі буде автоматично відновлено.

3.7.2 Ввімкнення/вимкнення дисплея та зумера сигналізації (Mute mode)

Для ввімкнення/вимкнення дисплея внутрішнього блока та зумера сигналізації:

- ▶ Кілька разів натиснути кнопку  або кнопки ,  до появи на дисплеї піктограми .

- ▶ Для підтвердження вибору натиснути кнопку **Ok**.

Для відображення поточної кімнатної температури:

- ▶ Натиснути й утримувати протягом 5 секунд кнопку **Silent**.

Для відображення заданої температури:



- ▶ Натиснути й утримувати ще протягом 5 секунд кнопку **Silent**.

3.7.3 Функція заощадження енергії

Наведену нижче функцію заощадження енергії¹⁾ можна вибрати на приладі:

Енергоощадний режим

Блок автоматично зменшує споживання енергії, підтримуючи потрібну кімнатну температуру.

- ▶ Для активації цієї функції натиснути кнопку . На дисплеї пульта дистанційного керування буде відобразитися символ .



Енергоощадний режим можна вибрати тільки в режимах охолодження або опалення.

Якщо натиснути кнопку , **Енергоощадний режим** буде вимкнено.

3.7.4 Silent mode

Ця функція²⁾ знижує шум, що створюють внутрішній та зовнішній блоки під час роботи. Це особливо корисно вночі, якщо вам потрібно проявити турботу про своїх сусідів.

- ▶ Для активації цієї функції натиснути кнопку тихого режиму **Silent**. На дисплеї пульта дистанційного керування буде відобразитися символ .

Вимкнення функції:

- ▶ Натиснути кнопку **Silent** ще раз. Символ  на пульті дистанційного керування згасне.







Частоту обертання вентилятора внутрішнього блока буде зменшено до мінімального рівня. У разі встановлення більшої швидкості обертання вентилятора внутрішнього блока функцію мал шумного режиму буде вимкнено.

Коли блок працює в мал шумному режимі, може бути неможливо досягти потрібної потужності охолодження/теплопродуктивності, оскільки компресор зовнішнього блока працює з низькою частотою.

3.7.5 Wind avoid me (Функція непрямого потоку повітря)

Ця функція³⁾ запобігає спрямуванню потоку повітря безпосередньо на тіло людини.

- ▶ Кілька разів натиснути кнопку  або кнопки ,  до появи на дисплеї піктограми .
- ▶ Для підтвердження вибору натиснути кнопку **Ok**.



Ця функція доступна тільки в режимах охолодження, осушення та в режимі вентилятора.

- 1) Функція заощадження енергії недоступна у мультиспліт-системі.
- 2) Функція Silent mode недоступна у мультиспліт-системі.
- 3) Функція Wind avoid me недоступна у мультиспліт-системі.

3.7.6 Режим "Турбо" охолодження/опалення

У разі активації режиму "Турбо" охолодження/опалення внутрішній блок протягом 30 хв працює з максимальною потужністю для швидкого нагрівання/охолодження приміщення.

- ▶ Охолодження в режимі "Турбо": ввімкнути режим охолодження і натиснути кнопку **Turbo**.
- ▶ Нагрівання в режимі "Турбо": ввімкнути режим опалення і натиснути кнопку **Turbo**.
На дисплеї пульта дистанційного керування буде відобразитися символ .

Вимкнення функції:





- ▶ Натиснути кнопку **Turbo** ще раз.
Символ  на пульті дистанційного керування згасне.



Ця функція доступна тільки в режимах охолодження або опалення.

iClean

Блок оснащено функцією самоочищення¹⁾ теплообмінника внутрішнього блока. Функція самоочищення призначена для видалення пилу, бруду та мастила, що можуть спричинити утворення неприємного запаху. Принципи дії: спочатку активується автоматичне заморожування, потім відбувається швидке розморожування, після чого теплообмінник висушується за допомогою гарячого повітря, внаслідок чого ці забруднення ефективно видаляються.

- ▶ Кілька разів натиснути кнопку  або кнопки ,  до появи на дисплеї піктограми .
- ▶ Для підтвердження вибору натиснути кнопку **Ok**.



Коли функція самоочищення активна, на дисплеї внутрішнього блока відображається **CL**. Самоочищення завершується автоматично через 20–45 хвилин.

3.7.7 Захист від замерзання (8 °C Heating)

Захист від замерзання можна активувати для утримання кімнатної температури на позначці від 8 °C.

- ▶ У режимі опалення 2x натисніть протягом 1 секунди кнопку .
Прилад не працюватиме, доки температура не опуститься нижче 8 °C.

Вимкнення функції:

- ▶ Натиснути кнопку ,  або будь-яку іншу кнопку.



Коли функція захисту від замерзання активна, на дисплеї внутрішнього блока відображається **Fp**.

3.7.8 Функцій захисту від дітей

За допомогою функції захисту від дітей можна заблокувати кнопки пульта дистанційного керування.

Для активації функції:



- ▶ Одночасно натиснути й утримувати протягом 5 секунд кнопки **Turbo** та **Sleep**.
На дисплеї пульта дистанційного керування буде відобразитися символ .

Для деактивації функції:

- ▶ Одночасно натиснути й утримувати протягом 3 секунд кнопки **Turbo** та **Sleep**.
Символ  на пульті дистанційного керування згасне.

Першокласний іонізатор (Функція свіжого повітря)

У разі вибору цієї функції на внутрішні компоненти внутрішнього блока буде подано енергію і вивільнені іони будуть розповсюджені в приміщенні для знешкодження забруднювачів повітря, таких як пліснява, віруси та алергени, щоб покращити якість повітря в приміщенні.

- ▶ Для активації цієї функції натиснути кнопку .
На дисплеї пульта дистанційного керування буде відобразитися символ .

Вимкнення функції:







- ▶ Знову натиснути кнопку .

3.7.9 Контроль потужності

Доступні опції контролю потужності²⁾ наведено нижче. Для зменшення споживання енергії приладом можна вибрати дві опції контролю потужності:

- **Контроль потужності (100 %)**: звичайна експлуатація (скасування функції контролю потужності)
- **Контроль потужності (75 %)**: зменшення споживання електроенергії на 25 %
- **Контроль потужності (50 %)**: зменшення споживання електроенергії на 50 %





Для вибору потрібної опції контролю потужності:

- ▶ Кілька разів натиснути кнопку  або кнопки ,  до появи на дисплеї піктограми .
- ▶ Підтвердити, натиснувши кнопку **Ok**.
- ▶ За допомогою кнопок  та  вибрати потрібний рівень контролю потужності (100 %, 75 %, 50 %).
- ▶ Підтвердити, натиснувши кнопку **Ok**.



Функцію **контролю потужності** можна вибрати тільки в режимі охолодження.

3.8 Інші функції

- ▶ Натисніть кнопку **Set**.
- ▶ Оберіть функцію за допомогою кнопки **Set** або кнопок , .
 -  = функція режиму очікування
 -  = функція "слідуй за мною"
 -  = функція бездротового керування
- ▶ Для підтвердження вибору натисніть кнопку **OK**.

Завершення функції:

- ▶ Повторіть вищезазначені кроки.

3.8.1 Нічний режим роботи

Ця функція призначена для заощадження енергії під час перерви в роботі. Через годину пристрій нагріває або охолоджує менш інтенсивно. Для цього задана температура змінюється на 1 °C. Через дві години задана температура змінюється ще на 1 °C. Потім підтримується нове значення температури.

Для активації функції:

- ▶ Натиснути кнопку нічного режиму **Sleep**.
На дисплеї пульта дистанційного керування буде відобразитися символ .

1) Функція iClean недоступна у мультиспліт-системах.

2) Функція контролю потужності недоступна у мультиспліт-системі.

Для деактивації функції:





- ▶ Натиснути кнопку нічного режиму Sleep ще раз або через 8 годин експлуатації перейти в нічний режим роботи.
Символ  на пульті дистанційного керування згасне.



Ця функція не доступна в режимі експлуатації без утворення конденсату або в режимі вентилятора.

3.8.2 Функція "Слідуй за мною" (Follow me)

Функція активує пульт дистанційного керування в поточному місці для вимірювання температури з інтервалом 3 хвилини. Керування внутрішнім блоком наразі здійснюється згідно з цими вимірюваннями.





- ▶ Кілька разів натиснути кнопку  або кнопки  та  до появи на дисплеї піктограми .
- ▶ Для підтвердження вибору натиснути кнопку **Ok**.



Функція "Слідуй за мною" доступна виключно в режимах охолодження, опалення та в автоматичному режимі.

Функція бездротового регулятора

Ця функція призначена для встановлення з'єднання за допомогою WLAN. Якщо на блоці не відображається функція:

- ▶ Кілька разів натиснути кнопку  або кнопки  та  до появи на дисплеї піктограми .
- ▶ Для підтвердження вибору натиснути кнопку **Ok**.

4 Усунення несправностей

4.1 Індикація несправностей (Self diagnosis function)

Якщо під час експлуатації виникає несправність, світлодіоди блиматимуть протягом тривалого часу або на дисплеї відобразиться код несправності (наприклад, EH 02).

Якщо несправність триває протягом більш ніж 10 хвилин:

- ▶ Припиніть електроживлення на деякий час та знову увімкніть внутрішній блок.

Якщо несправність не усувається:

- ▶ Зателефонуйте до служби з обслуговування клієнтів та повідомте код несправності, а також дані приладу.

4.2 Несправності без індикації

Якщо під час експлуатації виникають несправності, які не вдається усунути:

- ▶ Зателефонуйте до служби з обслуговування клієнтів та повідомте про несправність, а також дані приладу.

Несправність	Можлива причина
Низька потужність внутрішнього блока.	Встановлена температура висока або низька.
	Повітряний фільтр забруднено та його необхідно очистити.
	Несприятливі зовнішні умови для внутрішнього блока, наприклад, через перешкоди перед отворами приладу для повітря, через відкриті двері/вікна або через сильні джерела тепла у кімнаті.
	Активовано режим зниження рівня шуму, який перешкоджає роботі на повній потужності.
Внутрішній блок не вмикається.	Внутрішній блок має механізм захисту від перенавантаження. Перезапуск внутрішнього блока може тривати до 3 хвилин.
	Елементи живлення пульта дистанційного керування розряджені.
	Ввімкнено таймер.
Режим роботи перемикається з охолодження чи опалення у режим "Тільки вентилятор".	Внутрішній блок змінює режим роботи для запобігання замерзанню.
	Встановленої температури тимчасово досягнуто.
Внутрішній блок виробляє білий туман.	У регіонах з підвищеною вологістю через велику різницю температур між повітрям в приміщенні та повітрям, що видає система кондиціонування, може утворитися білий туман.
Внутрішній та зовнішній блоки виробляють білий туман.	Якщо після автоматичного відтавання безпосередньо запускається режим опалення, через підвищену вологість повітря може утворитися білий туман.
Внутрішній та зовнішній блоки утворюють шум.	Шум у внутрішньому блоці може виникати, якщо решітка жалюзі для повітряного потоку повертається у вихідне положення.
	Тихий свист під час експлуатації є нормою. Він спричинений потоком холодоагенту.
	Писк може виникати, оскільки металеві та пластикові деталі приладу розширюються або стискаються під час нагрівання/охолодження.
	Зовнішній блок під час експлуатації видає й інші звуки, що є нормою.
Внутрішній або зовнішній блоки видують пил.	В разі виведення системи з експлуатації протягом тривалого часу у ненакритих приладах може накопичуватися пил.
Поганий запах під час експлуатації.	Погані запахи можуть проникати у прилади з повітря та розповсюджуватися далі.
	Повітряний фільтр може бути вкритий пліснявою та його необхідно очистити.
Вентилятор зовнішнього блока не працює протягом тривалого часу.	Задля забезпечення оптимальної експлуатації регулювання вентилятора відбувається по-різному.
Неналежна або непередбачувана експлуатація або внутрішній блок не відповідає.	Перешкоди від вишок мобільного зв'язку або зовнішніх підсилювачів сигналів можуть впливати на внутрішній блок. ▶ Відключіть внутрішній блок на короткий час від електропостачання та увімкніть знову.
Напрямний повітряний кожух або жалюзі для спрямування потоку повітря рухаються неправильно.	Напрямний повітряний кожух або жалюзі було відрегульовано вручну або встановлено неправильно. ▶ Вимкніть внутрішній блок та перевірте правильність фіксації компонентів. ▶ Увімкніть внутрішній блок.

Таб. 7

5 Техобслуговування



ОБЕРЕЖНО

Небезпека ураження струмом або через рухомі деталі

- ▶ Перш ніж виконувати будь-які роботи з технічного обслуговування припиніть електропостачання.
- ▶ Кроки з технічного обслуговування, наведені в цій інструкції, можуть виконувати лише фахівці спеціалізованої компанії.

5.1 Заміна елементів живлення

Необхідно 2 елементи живлення AAA. Не рекомендується використовувати елементи живлення, які можна перезаряджати.

- ▶ Зніміть кришку відсіку для елементів живлення (→ Рис. 3).
- ▶ Встановіть нові елементи живлення. Дотримуйтеся правильної полярності.
- ▶ Встановіть кришку відсіку для елементів живлення.

5.2 Чищення приладу та пульта дистанційного керування

УВАГА

Пошкодження приладу через неправильне чищення!

- ▶ Не піддавайте безпосередньому оприскуванням або поливанню водою.
- ▶ Не використовуйте гарячу воду, абразивні миючі засоби або сильні розчинники.
- ▶ Для очищення витріть внутрішній блок та пульт дистанційного керування м'якою тканиною.
- ▶ Зовнішній блок можуть очищувати лише фахівці спеціалізованої компанії.

5.3 Чищення повітряного фільтра

УВАГА

Повітряний фільтр може деформуватися під впливом прямих сонячних променів.

- ▶ Не піддавайте повітряний фільтр впливу прямих сонячних променів.

Проводьте чищення повітряних фільтрів раз на 2 тижні, а також перед виведенням з експлуатації на тривалий час і після нього.

- ▶ Вимкніть внутрішній блок.
- ▶ Відкиньте вгору верхній корпус внутрішнього блока.
- ▶ Натисніть вгору на повітряний фільтр та витягніть його (→ Рис. 4).
- ▶ За наявності зніміть додаткові фільтри (→ Рис. 1, [2]).
- ▶ Виконайте чищення додаткових фільтрів за допомогою ручного пилососа.
- ▶ Промийте великий повітряний фільтр теплою водою з використанням м'якого засобу для чищення та висушіть у тіні.
- ▶ Встановіть додаткові та основний повітряні фільтри.

5.4 Виведення системи з експлуатації протягом тривалого часу

Перш ніж вивести прилад з експлуатації на тривалий час:

- ▶ Виконайте чищення повітряного фільтра.
- ▶ Активуйте самоочищення внутрішнього блока за допомогою кнопки **Clean**.
- ▶ Після самоочищення увімкніть прилад у режимі "Тільки вентилятор", доки внутрішній блок просушиться.
- ▶ Вимкніть внутрішній блок та від'єднайте його від електропостачання.
- ▶ Дістаньте елементи живлення з пульта дистанційного керування.
- ▶ Забезпечте захист приладів від пилу.

5.5 Ручний режим

УВАГА

Пошкодження приладу внаслідок неправильної експлуатації

Ручний режим не передбачено для постійного використання.

- ▶ Використовуйте його лише з метою тестування або у аварійному випадку.
- ▶ Використовуйте лише протягом короткого часу.
- ▶ Вимкніть внутрішній блок.
- ▶ Відкиньте вгору верхній корпус внутрішнього блока.
- ▶ Тонким предметом натисніть кнопку ручного режиму охолодження:
 - Натисніть один раз: ввімкнеться вимушений автоматичний режим.
 - Натисніть двічі: ввімкнеться вимушений режим охолодження.
 - Натисніть тричі: внутрішній блок вимкнеться.
- ▶ Для відновлення нормальної експлуатації використовуйте пульт дистанційного керування.

6 Захист довкілля та утилізація

Захист довкілля є основоположним принципом діяльності групи Bosch.

Якість продукції, економічність і екологічність є для нас пріоритетними цілями. Необхідно суворо дотримуватися законів і приписів щодо захисту навколишнього середовища.

Для захисту навколишнього середовища ми використовуємо найкращі з точки зору економічних аспектів матеріали та технології.

Упаковка

Що стосується упаковки, ми беремо участь у програмах оптимальної утилізації відходів.

Усі пакувальні матеріали, які використовуються, екологічно безпечні та придатні для подальшого використання.

Обладнання, що відслужило свій термін

Обладнання, що відслужило свої терміни містять цінні матеріали, які можна використати повторно.

Конструктивні вузли легко демонтуються. На пластик нанесено маркування. Таким чином можна сортувати конструктивні вузли та передавати їх на повторне використання чи утилізацію.

Електричні та електронні старі прилади



Цей символ означає, що виріб забороняється утилізувати разом із іншими відходами. Його необхідно передати для обробки, збирання, переробки та утилізації до пункту прийому сміття.



Цей символ є чинним для країн, у яких передбачено положення про переробку електронних відходів, наприклад "Директива 2012/19/ЄС про відходи електричного та електронного обладнання". Ці положення передбачають рамкові умови, що діють для здачі та утилізації старих електронних приладів у окремих країнах.

Оскільки електронні прилади можуть містити небезпечні речовини, їх необхідно утилізувати з усією відповідальністю, щоб звести до мінімуму можливу шкоду довкіллю та небезпеку для здоров'я людей. Крім того, утилізація електронного обладнання сприяє збереженню природних ресурсів.

Більш детальну інформацію щодо безпечної для довкілля утилізації старих електронних та електричних приладів можна отримати у компетентних установах за місцезнаходженням, у підприємстві з утилізації відходів або у дилера, у якого було куплено виріб.

Додаткову інформацію наведено на:

www.bosch-homecomfortgroup.com/en/company/legal-topics/weee/

Акумулятори

Акумулятори забороняється утилізувати разом з побутовим сміттям. Вживані акумулятори необхідно утилізувати в місцевих смітєвих установах.

Холодоагент R32



Прилад містить фтористий парниковий низькогорючий слабо токсичний газ R32 (потенціал глобального потепління 675¹) (A2L або A2).

Кількість, що міститься, зазначено на фірмовій табличці зовнішнього блока.

Холодоагент є небезпечним для довкілля та повинен збиратися та утилізуватися окремо.

1) потенціал глобального потепління (GWP), згідно з Додатком І до Регламенту (ЄС) № 517/2014 Європейського Парламенту і Ради від 16 квітня 2014 р.

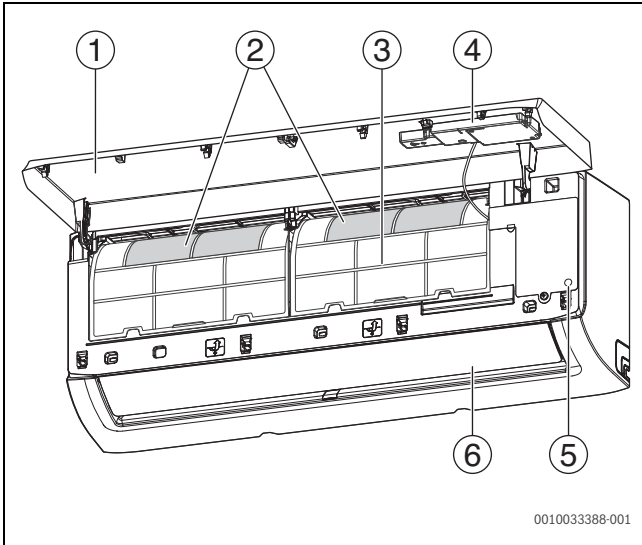

1

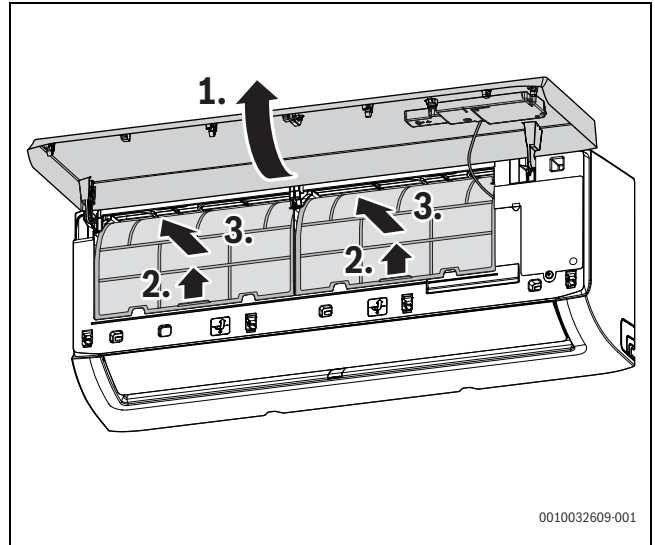

4

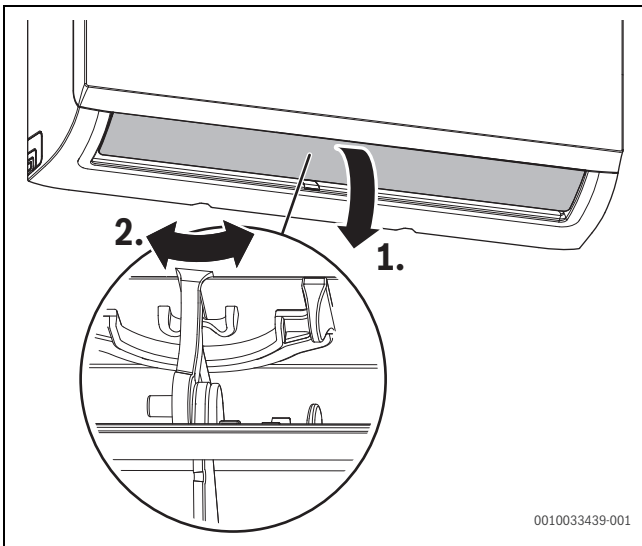

2

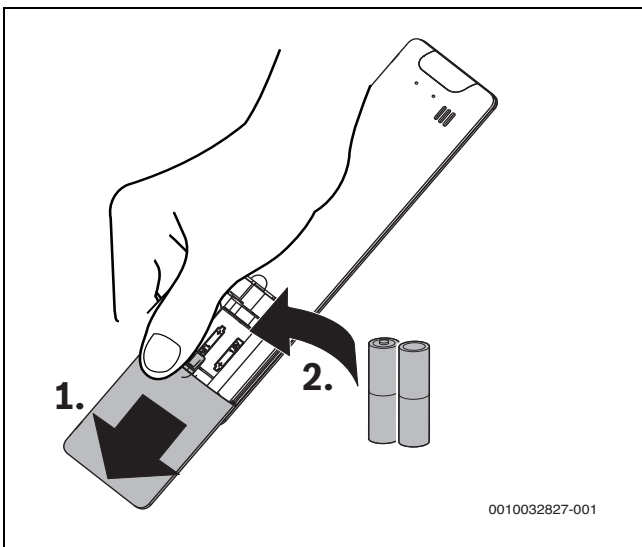

3







Bosch Thermotechnik GmbH
Junkersstrasse 20-24
73249 Wernau, Germany

www.bosch-homecomfortgroup.com

