



A	Q-T0X-WVHXC		重要度	[B]
B	<h3>技术要求</h3> <ol style="list-style-type: none"> 1. 颜色要求：封面：黑白印刷； 内页：黑白印刷； 封面：留空，批量时要求统一，不能有明显色差； 2. 版面内容：按电子版排版印刷； 图案与文字应印刷清晰、规范，不能有印刷缺陷； 3. 页面印刷：双面印刷； 4. 成型方式：胶装； 5. 成品尺寸：A5 (140X210)， 尺寸公差按GB/T 1804-c； 6. 批量生产前须送样确认。 			
C				
D				
借(通)用件登记				
出图审查	标志	处数	更改文件号	签名
日期	设计	廖晓艳	标准化	刘金利
	审核	刘亚丽	批准	李梅方
	工艺		日期	2019-02-15
重量	比例	封面：105g双铜 内页：70g双胶	广东奥马电器股份有限公司	
共 1 张		第 1 张		说明书
视角符号		 	CKHAR-X01-D	
1	2	3	4	

Haier

HTTZ-506W
HTTZ-506S
HFRZ-506WM
HFRZ-506SM
HTTZ-508W
HTTZ-607W



Under Counter Freezer



USER'S INSTRUCTIONS

Thank you for buying this under counter freezer. To ensure that you get the best results from your new freezer, please take time to read through these simple instructions in this booklet. Please ensure that the packaging material is disposed of in accordance with the current environmental requirements. If the appliance is visibly damaged, do not connect it to the power supply, contact the store from where you purchased the appliance.

ELECTRICAL CONNECTION (UK ONLY)

For your safety please read the following information.

Warning: This appliance must be earthed.

The appliance must be connected to a 220 - 240 volts 50 cycle AC supply by means of a three pin socket, suitably earthed and should be protected by a 13 amp fuse in the plug.

The appliance is supplied with a standard 13 amp 3-pin plug fitted with a 13-amp fuse.

Should the fuse require replacement, it must be replaced with a fuse rated at 13 amp and approved to BS1362.

If the mains plug is unsuitable for the socket outlet in your home or is removed for any other reason, then the cut off plug should be disposed of safely, do not insert the cut off plug into a mains outlet to prevent the hazard of electric shock. Remove the fuse before disposal.

There is a danger of electric shock if the cut off plug is inserted into any 13-amp socket outlet.

How to wire a 13 amp plug:



Important

The wires in the mains lead on this appliance are colored in accordance with the following code:

Green and Yellow - Earth

Blue – Neutral

Brown – Live

As the colours may not correspond with the markings identifying the terminals in your plug proceed as follows.

The green and yellow wire must be connected to the terminal in the plug which is marked with the letter E or with the earth symbol \perp or colored green and yellow.

The blue wire must be connected to the terminal marked N.

The brown wire must be connected to the terminal marked L.

You must make sure the mains cord is firmly secured under the cord clamp.

Warnings:

Keep ventilation openings, in the appliance enclosure or in the built in structure, clear of obstructions.

Do not use mechanical devices or other means to accelerate the defrost process, other than those recommended by the manufacturer.

Do not damage the refrigerant circuit.

Do not use electrical devices inside the food storage compartments of the appliance, unless they are of the type recommended by the manufacturer.

THANK YOU FOR PURCHASING THIS HAIER PRODUCT

This booklet contains the information you will require to install and operate your new appliance.

It is important and worthwhile spending time to fully read this booklet so you will understand how to operate the appliance safely and efficiently.

Please keep this booklet in a safe place so that you can refer to it when required.

Safety information

This information is provided in the interest of your safety. Please read the following carefully before carrying out the installation or use of the appliance.

If you are discarding an old freezer or refrigerator with a lock / catch fitted to the door, ensure that it is left in a safe condition to prevent the entrapment of young children when playing.

As old refrigeration equipment may contain CFC's which will damage the ozone layer, when disposing of any refrigeration equipment please contact your local waste disposal department for advice on the correct method of disposal

This appliance must only be used for its intended purpose i.e. the freezing and storage of domestic edible foodstuffs and should not be used for any other purpose

If the mains cable becomes damaged, it must be replaced by the manufacturer, its service agent or a similarly qualified person to avoid a hazard.

Installation

Position the appliance and allow to stand for two to three hours before it is turned on for the first time to allow the system to settle. Do not position next to any heat source e.g. cooker, boiler or in direct sunlight etc.

A clearance of 10 cm must be left between the sides of the appliance and any adjacent cabinets or walls to allow for adequate air circulation. The appliance is not designed for recessed installation ("building in").

Install on a good firm level surface, and any unevenness of the floor should be corrected prior to installation, slight unevenness can be overcome by adjusting the front feet.

NOTE: If the appliance is positioned on a carpet, soft floor covering you should re-adjust the front feet once the appliance has had time to settle.

IMPORTANT SAFETY INFORMATION

This appliance must be used on the electric voltage shown on the rating plate on the base of this appliance, failure to use the correct voltage will render the guarantee VOID.

This appliance is intended for domestic use only, any other use may invalidate the warranty and might be dangerous.

This appliance is intended for indoor use only, do not use outdoors.

Accessible surfaces may get hot during operation, use handles and knobs at all times.

To protect against electric shock do not immerse cord, plugs, or appliance in water or other liquid.

Do not attempt to dislodge food when product is in operation.

Unplug from outlet when not in use and before cleaning. Remove food before cleaning the appliance.

If the mains lead becomes damaged, it must be replaced by the manufacturer, its service agent or similarly qualified person with a lead of the same type and rating to avoid a hazard.

Do not operate the appliance with a damaged cord or plug or after the appliance malfunctions or has been damaged in any way. Consult the retail store where you bought the appliance for advice.

The cooling circuit must not be damaged in any way.

Do not insert over sized food as this could cause a hazard.

Do not let cord hang over edge of the surface, or touch hot surfaces.

Do not place appliance on or near hot surfaces, or in direct sunlight.

Extreme caution must be used when moving an appliance.

Always attach a plug to appliance, then plug cord in the wall outlet. To disconnect, turn the switch OFF, then remove the plug from wall outlet.

A short power-supply cord is provided to reduce the risk of a tripping hazard.

Description of the Appliance

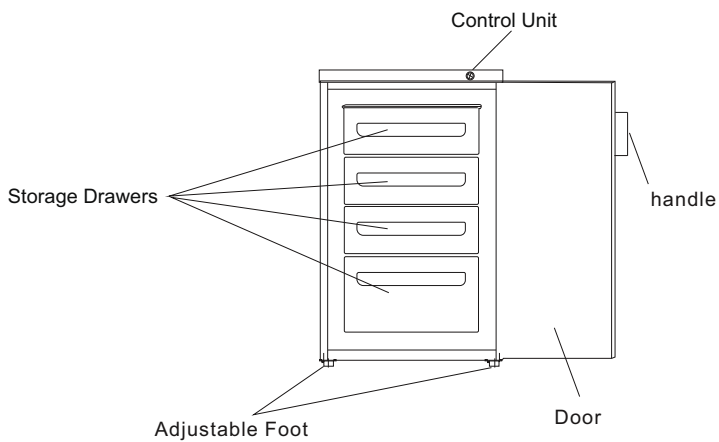

Control Unit

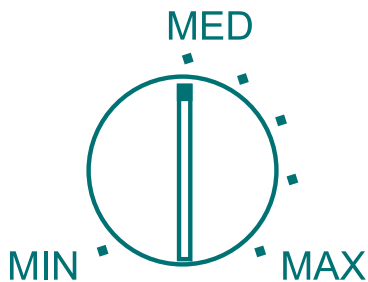

USING THE APPLIANCE

 *This appliance is designed for domestic use only, specifically for the storage of edible foodstuffs.*

This appliance is designed to operate in ambient temperatures (surrounding air temperature) between 16°C and 32 °C

If these temperatures are exceeded i.e., colder or warmer, the appliance will not operate correctly. Should the ambient temperatures be exceeded for long periods, the temperature in the freezer will rise above -18 C and food spoilage may occur.

Before Use

Remove all securing tapes.

Wash the inside of the appliance with lukewarm water with a little bicarbonate of soda added (5ml to 0.5 litre of water). Do not use soap or detergent as the smell may linger. Dry the appliance thoroughly.

Thermostat Control

The thermostat control situated in the control panel regulates the temperature of the freezer compartment.

Position "Min" - Cold

Position "Max" - Coldest

the compressor will work continuously.

The temperature will be affected by:

- Room temperature
- How often the door is opened
- How much food is stored
- Position of the appliance

To determine the correct temperature control setting, all these factors have to be considered and some experimentation may be necessary

 *Do not allow children to tamper with the controls or play with the product.*

 *Do not use detergents, a abrasive powders, highly perfumed cleaning products, wax polishes or products containing alcohol.*

To Start the Appliance

1. Allow the appliance to stand for 2 hours after installation.
2. Plug in the appliance and switch on at the mains supply.
3. Turn the thermostat control to the required setting. The MED setting is usually suitable for normal operation (see thermostat control).
4. Leave the appliance for approximately 4 hours for the correct temperature to be reached before placing food inside.

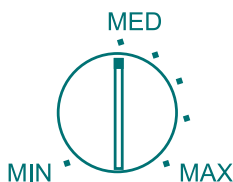

INSTALLATION

SITTING OF THE APPLIANCE

Do not keep your appliance in a room where the temperature is likely to fall below 16°C (61°F) at night, especially in winter, as it is designed to operate in ambient temperatures between +16 and +32°C (61 and 90°F). At lower temperatures the appliance may not operate, resulting in a reduction in the storage life of the food.

Do not place the appliance near cookers or radiators or in direct sunlight, as this will cause extra strain on the appliance's functions. If installed next to a source of heat or fridge, maintain the following minimum clearances.

Choose a well-ventilated location with no less than 10cm clearance around the freezer. Place the freezer in a location with a firm base. In order to prevent vibration and excessive noise. Level the freezer by adjusting the two front feet.

DO NOT PLACE THIS PRODUCT IN AN EXCESSIVELY COLD OR HUMID AREA SUCH AS A GARAGE OR CELLAR ETC.

WAIT 2 TO 3 HOURS BEFORE PLUGGING IN AND SWITCHING ON THIS PRODUCT. THE COOLANT FLUID NEEDS TIME TO SETTLE.

DO NOT STORE FOOD IN THE FREEZER UNTIL IT HAS BEEN RUNNING FOR AT LEAST 2 HOURS.

UNDER NO CIRCUMSTANCES MUST THE COOLANT CIRCUIT BE DAMAGED.

THIS PRODUCT IS INTENDED FOR DOMESTIC USE ONLY, ANY OTHER USE MAY INVALIDATE THE WARRANTY AND MIGHT BE DANGEROUS

If you are discarding an old appliance with a lock or catch fitted to the door, ensure that it is left with the door catch disabled **to avoid child entrapment when playing.**

We suggest you contact your local authority for information on the correct and safe method of disposal.

Dispose of all packaging in an environmentally friendly way.

Your freezer is suitable for the long-term storage of commercially frozen foods and can be used to freeze and store fresh food.

If there is a power failure, do not open the door. Frozen food should not be affected if the failure lasts for less than 12 hrs. If the failure is longer, then the food should be checked and either eaten immediately or cooked and then re-frozen.

NOISES INSIDE THE FREEZER

If you have not owned a freezer before, you may notice that it makes some rather unusual noises. Most of these are perfectly normal, but you should be aware of them!

GURGLING, WHOOSHING

These noises are caused by circulation of refrigerant in the cooling system. It has become more pronounced since the introduction of CFC free gases. This is not a fault and will not affect the performance of your freezer.

HUMMING, PURRING OR PULSATING

This is the compressor motor working, as it pumps the refrigerant around the system.

SHOPPING FOR FROZEN FOODS

Your Freezer is 4 star.

When you are buying frozen food, look at the Storage Guidelines on the packaging. You will be able to store each item of frozen food for the period shown against the 4 star rating. This is usually the period stated as 'Best Before', on the front of the packaging.

CHECK THE FREEZER TEMPERATURE

Check the temperature of the frozen food cabinet in the shop where you buy your frozen foods. It should show a temperature lower than -18°C.

CHOOSE PACKS CAREFULLY

Take a quick look at the frozen food package and make sure it is in perfect condition.

PURCHASE FROZEN FOOD LAST

Always buy frozen products last on your visit to the supermarket.

KEEP FROZEN FOODS TOGETHER

When you are going around the supermarket and when you are travelling home, if you keep all the frozen foods together they will help to keep each other cold.

STORE FOOD STRAIGHT AWAY

Don't buy frozen food unless you can freeze it straight away. Special insulated bags can be bought from most supermarkets and hardware shops. These keep frozen food cold for longer.

FREEZING FRESH FOOD

Prepare the food to be frozen in small portions for ease of freezing and eventual thawing. Wrap the food in purpose-made polythene or aluminium foil, if possible airtight. Make a note of the date of freezing on the wrap and place it in the freezer drawer. The thermostat setting does not need to be altered when freezing food.

TO THAW FROZEN FOODS

1. Cover food loosely.
2. Thaw at room temperature. Don't forget that thawing in a warm area encourages the growth of bacteria.
3. Always make sure there are no ice crystals in the food before cooking, particularly with meat. These crystals indicate that the food is not fully thawed. They result in lower temperatures when cooking. Lower cooking temperatures may not destroy bacteria.
4. Cook food as soon as possible after thawing.
5. Drain off and throw away any liquid lost during thawing.

THAWING FROZEN VEGETABLES

For some foods, thawing before cooking is unnecessary. Vegetables and pasta can be added directly to boiling water or steam cooked. Frozen sauces and soups can be put into a saucepan and heated gently until thawed.

OVEN THAWING FROZEN FOODS

Many microwaves and ovens have thaw settings. To avoid bacterial build up, only use these if you intend to cook the food immediately afterwards.

SAFETY TIPS

Never re-freeze anything that has thawed out unless you cook it again, to kill off harmful bacteria. Never re-freeze thawed shellfish.

FREEZING FRESH FOOD (TIPS)

Use quality food and handle it as little as possible. Freeze food in small quantities, it freezes faster, takes less time to thaw and enables you to eat it in the quantity you need. First, estimate the amount of food you will be freezing. Use the Thermostat Control Dial to make your freezer colder (about -30° C), it will therefore freeze quicker and keep in the goodness. However you should use it sparingly to conserve energy.

PROLONGED OFF PERIODS

If the refrigerator is not in use for a long period of time, proceed as follows:
Disconnect the refrigerator from the main supply by removing the plug from the socket.
Clean and dry the inside as instructed under the heading of cleaning the appliance.
Leave the door open to prevent any unpleasant smells from building up while the appliance is not in use.

If there is a power failure for a short time keep the door closed check the contents of the refrigerator every so often.

POWER FAILURE

If there is a power failure for a short time less than 12 hours keep the door closed. Frozen food should not be affected if the failure lasts for **less** than 12 hours.

Extra protection can be given by covering the appliance with two or three thick blankets.

If a long power failure is anticipated, try to get the foodstuff into another appliance or cold store, if possible.

If the power cut is longer than 12 hrs then check the content of the freezer.

If the food has defrosted, cook and refreeze the food or it should be eaten immediately. Never refreeze food that has been defrosted.

CLEANING AND MAINTENANCE

Before any cleaning or maintenance is carried out you must disconnect the appliance from the mains supply by removing the plug, never remove the plug by pulling on the mains cord. Remove the plug by pulling on the plug itself.

It is recommended that when cleaning the appliance, both the inside and outside, can be cleaned using warm water and a little bicarbonate of soda. Use 1 teaspoon to 1.2 liters of water

Do not use detergents, abrasive powders, highly perfumed cleaning products, wax polishes or cleaning products containing bleach or alcohol.

External Cleaning, wash the outer cabinet with warm soapy water.

Do NOT use abrasive products. There are sharp edges on the underside of the product so care should be taken when cleaning.

Once or twice a year dust the compressor at the back of the appliance, with a brush or Vacuum cleaner, as an accumulation of dust will affect the performance of the appliance and Cause excessive electricity consumption.

Warning:

The refrigerating system must not be damaged at any time.

DEFROSTING THE FREEZER

The freezer will need defrosting periodically (when the frost is more than 3mm thick). Turn the temperature control to "MIN" and unplug from the mains socket.

Hold the plug itself. Do not remove the plug by pulling on the mains cord.

Remove all the frozen food and wrap in thick blankets to retain the cold or move it to another freezer.

Leave the freezer door open with a suitable container under the front to catch the water as the frost melts.

When the freezer is fully defrosted, clean the inside (see the section on cleaning and maintenance). Then close the door and connect to the mains, now set the temperature control to your required setting (usually the "MED" setting).

Leave the freezer running for approximately 2 hours before re-introducing the frozen food.

DO'S AND DON'TS

- Do-** Clean and defrost your appliance regularly (See “Defrosting”)
- Do-** Leave lettuce, cabbage, parsley and cauliflower on the stem.
- Do-** Wrap raw meat and poultry loosely in polythene or aluminium foil. This prevents drying.
- Do-** Wrap fish and offal in polythene bags.
- Do-** Check contents of the compartments every so often.
- Do-** Store commercially prepared food in accordance with the instructions given on the packets.
- Do-** Always choose high quality fresh food and be sure it is thoroughly clean before freezing it.
- Do-** Wrap all food in aluminium foil or food quality polythene bags and make sure any air is excluded.
- Don't-** Cover the shelves with any protective materials which may obstruct air circulation.
- Don't-** Store poisonous or any dangerous substances in your freezer. It has been designed for the freezing of edible foodstuffs only.
- Don't-** Consume food which has been frozen for an excessive length of time.
- Don't-** Leave the door open for long periods, as this will make the appliance more costly to run and cause excessive ice formation.
- Don't-** Use sharp edged objects such as knives or forks to remove the ice.
- Don't-** Use hairdryers, or electrical appliances for defrosting only use item recommended by the manufacturer.
- Don't-** Put hot food into the appliance. Let it cool down first.
- Don't-** Put liquid-filled bottles or sealed cans containing carbonated liquids into the freezer as they may burst.
- Don't-** Give children ice-cream and water ices direct from the freezer The low temperature may cause ‘freezer burns’ on the lips.
- Don't-** Try to keep frozen food which has thawed; it should be eaten within 24 hours or cooked and re-frozen.

Troubleshooting

Before calling for service please check the following points.

The freezer is not working

Check the plug is inserted correctly into the wall socket.

Check there is power to the wall socket by plugging in another appliance, if the other appliance works check the fuse in the freezer plug.

The freezer is noisy when running

Check the freezer is level and it is not in contact with another appliance or kitchen furniture.

The freezer does not cool sufficiently

If the door has been opened too often, or it has been left open for a while it will take time for the freezer to reach its set temperature.

Check the airflow over the rear of the freezer has not been reduced due to insufficient clearance.

The following characteristics should not be looked upon as a problem

A gentle trickling sound caused by coolant flowing through the pipe.

Compressor operating at high temperatures.

Prolonged idle periods

If you are going to leave the freezer idle for any period of time, proceed as follows: Disconnect the freezer from the mains supply by removing the plug from the wall socket. Clean and dry the inside as instructed under the heading of cleaning the freezer.

Leave the door open to prevent any unpleasant smells from building up while the freezer is not in use.

Maintenance

Moving your Freezer

Hold the freezer around its sides or base when moving it. Under no circumstance should it be lifted with the edges of the top surface.

Location

Do not locate your Freezer near a heat source, EG cooker, boiler or radiator. Also avoid direct sunlight in lean-to's or sun lounges.

Leveling the Freezer

Make sure the Freezer is level. Use the rotating leveling feet at the front. If the Freezer is not level, the doors and magnetic seal alignments will be affected.

Servicing

Repairs and maintenance of the appliance, should only be performed by a qualified service agent.

Freezer

HTTZ-506W/S

Haier

Product:

- Total net volume : 77 L
- Energy class : A+
- Energy consumption : 169kWh/year
- Climate class : N
- Thermostat adjust : manual
- Defrosting: manual
- Freezing capacity / 24 hours : 4 kg / 24 h
- Max storage time by power failure Freezer: 12 h
- Drawer : 4 transparent
- Reversible door
- 2 Front adjustable feet
- Colour: white
- Refrigerant : R-600A
- Max noise level: 45dB
- Length of cable/incl. plug: 1 metre

Dimensions :

- Product HxWxD (cm): 85 x 55 x 58
- Carton HxWxD (cm): 88 .5 x 57 x 60
- Weight net / gross : 34 / 37 kg

Power:

- Voltage / frequency : 220-240V~/50Hz

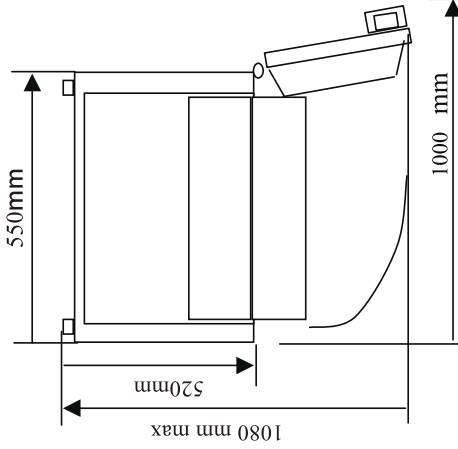

IMPORTANT DISPOSAL INSTRUCTIONS

Directive 2012/19/EU



As a responsible retailer we care about the environment.

As such we urge you to follow the correct disposal procedure for your product, batteries and packaging materials. This will help conserve natural resources and ensure that it is recycled in a manner that protects health and the environment.

You must dispose of this product and its packaging according to local laws and regulations. Because this product contains electronic components and sometimes batteries, the product and its accessories must be disposed of separately from household waste when the product reaches its end of life.

Contact your local authority to learn about disposal and recycling.

The product should be taken to your local collection point for recycling. Some collection points accept products free of charge.

We apologise for any inconvenience caused by minor inconsistencies in these instructions, which may occur as a result of product improvement and development.

Haier

HTTZ-506W
HTTZ-506S
HFRZ-506WM
HFRZ-506SM
HTTZ-508W
HTTZ-607W



Congélateur sous plan



MODE D'EMPLOI

Merci d'avoir acheté ce congélateur sous plan. Pour une utilisation optimale de votre nouveau congélateur, prenez quelques instants pour lire les instructions simples de ce manuel.

Vérifiez que l'emballage peut se jeter conformément aux exigences environnementales actuelles.

Si l'appareil présente un dommage visible, ne le branchez pas et contactez le magasin où vous l'avez acheté.

BRANCHEMENT ÉLECTRIQUE Royaume-Uni uniquement

Pour votre sécurité, veuillez lire les informations suivantes

Attention Cet appareil doit être mis à la terre.

Cet appareil fonctionne à l'aide d'une prise à 3 broches de 13 ampères. La tension nominale est de 230 volts et doit être protégée par un fusible de 13 ampères intégré dans la prise.

L'appareil est livré avec une prise standard à 3 broches de 13 ampères dotée d'un fusible de 13 ampères.

Si nécessaire, remplacez le fusible par un autre fusible de 13 ampères approuvé par la norme BS1362.

Si la prise principale n'est pas adaptée à la prise murale de votre domicile ou si elle est retirée pour toute autre raison, suivez les instructions sur le branchement d'une prise à 3 broches de 13 ampères ci-dessous.

Branchement d'une prise de 13 ampères.

Important. Les fils du câble principal de cet appareil présentent des couleurs qui correspondent au code suivant :

Vert et jaune - Terre Bleu -

Neutre Marron - Phase

Étant donné que les couleurs risquent de ne pas correspondre au marquage d'identification des bornes de votre prise, procédez comme suit : le fil **Vert et Jaune** doit être branché sur la borne de la prise présentant la lettre **E** ou le symbole de terre Δ ou de couleur **verte et jaune**.

Le fil **Bleu** doit être branché sur la borne présentant la lettre **N** ou de couleur noire.

Le fil **Marron** doit être branché sur la borne présentant la lettre **L** ou de couleur rouge. Vérifiez que le câble principal est maintenu en toute sécurité par le serre-câble.



MERCI D'AVOIR ACHETÉ CE PRODUIT HAIER

Ce manuel contient les informations nécessaires à l'installation et au fonctionnement de votre nouvel appareil.

Il est important et utile de prendre quelques instants pour lire entièrement ce manuel afin de comprendre le fonctionnement sûr et efficace de l'appareil. Gardez ce manuel en lieu sûr pour pouvoir vous y reporter si nécessaire.

Informations sur la sécurité

Ces informations sont fournies dans l'intérêt de votre sécurité. Veuillez lire attentivement ce qui suit avant de procéder à l'installation ou à l'utilisation de l'appareil.

Si vous vous débarrassez d'un ancien congélateur ou réfrigérateur doté d'un verrou / fermeture fixé sur la porte, vérifiez qu'il soit laissé en toute sécurité afin d'éviter que les enfants s'y prennent au piège en jouant.

Étant donné que les anciens appareils de réfrigération peuvent contenir du CFC nocif pour la couche d'ozone, avant de traiter tout appareil de réfrigération, contactez votre service local de ramassage des ordures pour vous renseigner sur le bon traitement de l'appareil.

Cet appareil sert uniquement à la congélation et au stockage de nourriture comestible domestique et ne doit pas être utilisé à d'autres fins.

Si le câble principal est endommagé, faites-le remplacer par le fabricant, son agent de maintenance ou une personne qualifiée afin d'éviter tout danger.

Installation

Placez l'appareil et laissez-le en position verticale pendant deux à trois heures avant de l'allumer pour la première fois afin que le système se stabilise. Ne placez pas l'appareil à proximité d'une source de chaleur comme une cuisinière, une chaudière ou en contact direct avec la lumière du soleil, etc.

Laissez un espacement de 10 cm des deux côtés de l'appareil et de tout autre meuble ou mur adjacent afin de permettre une bonne circulation de l'air. L'appareil n'est pas conçu pour une installation encastrée.

Installez l'appareil sur une surface stable et plane. Toute inégalité du sol doit être corrigée avant l'installation ; les légères inégalités peuvent être gommées en réglant les pieds avant.

REMARQUE : si l'appareil est placé sur de la moquette, un tapis ou un revêtement de sol souple, réglez de nouveau les pieds avant une fois que l'appareil ait eu le temps de s'installer.

INFORMATIONS IMPORTANTES SUR LA SÉCURITÉ

Cet appareil doit être utilisé avec la tension électrique indiquée sur sa plaque signalétique ; toute utilisation avec une autre tension ANNULERA la garantie.

Cet appareil est conçu pour une utilisation domestique uniquement, toute autre utilisation risque d'annuler la garantie et d'être dangereuse.

Cet appareil doit être utilisé à l'intérieur uniquement et non en extérieur.

Les surfaces accessibles risquent de chauffer durant le fonctionnement, utilisez toujours les poignées et les boutons.

Pour éviter toute électrocution, n'immergez ni le câble, ni les prises ni l'appareil dans de l'eau ou tout autre liquide.

Néanmoins, ne tentez pas de déplacer la nourriture lorsque l'appareil fonctionne.

Débranchez l'appareil de la prise lorsque vous ne l'utilisez pas et avant de le nettoyer. Retirez la nourriture avant de nettoyer l'appareil.

Si le câble principal est endommagé, faites-le remplacer par le fabricant, son agent de maintenance ou une personne qualifiée afin d'éviter tout danger.

Néanmoins, ne faites pas fonctionner l'appareil si le câble ou la prise est endommagé(e), si l'appareil présente des dysfonctionnements ou s'il a été endommagé. Contactez le magasin où vous l'avez acheté pour obtenir un conseil.

Le circuit de refroidissement de l'appareil ne doit pas être endommagé.

Néanmoins, ne rangez pas de la nourriture de trop grande dimension car cela risque d'entraîner un danger.

Néanmoins, ne laissez pas le câble pendre par-dessus le bord de la surface ni toucher les surfaces chaudes.

Néanmoins, ne placez pas l'appareil sur ou à proximité de surfaces chaudes ou en contact direct avec la lumière du soleil.

Soyez extrêmement vigilant(e) lorsque vous déplacez l'appareil.

Commencez toujours par brancher le câble sur l'appareil puis le câble sur la prise murale. Pour débrancher l'appareil, mettez l'interrupteur sur ARRÊT puis retirez la fiche de la prise murale.

Un petit câble d'alimentation est fourni afin de réduire le risque de trébuchement.

Description de l'appareil

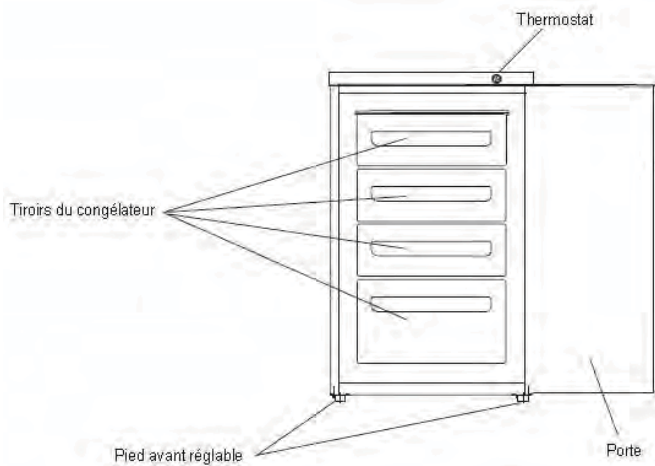

Unité de commande

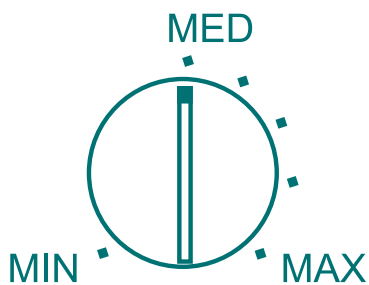

UTILISATION DE L'APPAREIL

ACet appareil est conçu pour une utilisation domestique uniquement et plus précisément pour le stockage de nourriture comestible. Cet appareil est conçu pour fonctionner à des températures ambiantes (température de l'air environnant) entre 16 et 32°C

Si ces températures sont dépassées, plus froides ou plus chaudes, l'appareil risque de ne pas fonctionner correctement. Si les températures ambiantes sont dépassées pendant de longues périodes, la température dans le congélateur augmente au-delà de -18°C entraînant une détérioration de la nourriture.

Avant l'utilisation

Retirez toutes les bandes adhésives de sécurité.

Lavez l'intérieur de l'appareil avec de l'eau tiède et un peu de bicarbonate de soude (5 ml pour 0,5 litre d'eau). N'utilisez ni savon ni de détergent car l'odeur peut persister. Essayez bien l'appareil.

Commande du thermostat

La commande du thermostat située sur le panneau de commande règle la température du compartiment du congélateur. Position « Min » – froid Position « Max » – froid maximum le compresseur tournera en continu. La température est influée par :

- la température ambiante
- le nombre de fois que la porte est ouverte
- la quantité de nourriture stockée
- la position de l'appareil

Pour déterminer le bon réglage de température, tous ces facteurs doivent être pris en compte et de l'expérience peut se révéler nécessaire.

^ Ne laissez pas les enfants toucher au thermostat ou jouer avec le produit.

A Ne pas utiliser de détergents, de poudres abrasives, de produits nettoyants très parfumés, de cires ou de produits contenant de l'alcool.

Démarrage de l'appareil

1. Laissez l'appareil pendant 2 heures après l'installation.
2. Branchez l'appareil sur l'alimentation principale et allumez-le.
3. Tournez la commande du thermostat sur le réglage souhaité. Le réglage MED est généralement adapté à un fonctionnement normal (voir commande du thermostat).
4. Laissez l'appareil pendant environ 4 heures afin qu'il atteigne la bonne température avant d'y ranger de la nourriture.

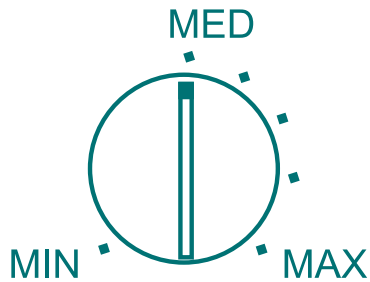

INSTALLATION

EMPLACEMENT DE L'APPAREIL

Ne laissez pas votre appareil dans une pièce où la température est susceptible de descendre en dessous de 16°C la nuit, en particulier en hiver, étant donné qu'il est conçu pour fonctionner à des températures ambiantes de +16 à +32°C. À des températures inférieures, l'appareil risque de ne pas fonctionner, écourtant ainsi la durée de vie du stockage des aliments.

Ne placez pas l'appareil à proximité de cuisinières ou de radiateurs ou en contact direct avec la lumière du soleil car cela entraîne un effort supplémentaire pour les fonctions de l'appareil. Si ce dernier est installé à proximité d'une source de chaleur ou d'un réfrigérateur, gardez les espacements minimums suivants.

Choisissez un emplacement bien aéré avec un espacement de 10 cm minimum autour du congélateur. Placez ce dernier dans un endroit stable afin d'éviter toute vibration et bruit excessif. Nivelez le congélateur en réglant les deux pieds avant.

NE PLACEZ PAS CET APPAREIL DANS UN LIEU EXCESSIVEMENT FROID OU HUMIDE COMME UN GARAGE OU UNE CAVE, ETC.

ATTENDEZ 2 À 3 HEURES AVANT DE BRANCHER ET D'ALLUMER L'APPAREIL. LE FLUIDE FRIGORIGÈNE PREND UN CERTAIN TEMPS POUR SE DÉPOSER.

NE STOCKEZ PAS DE NOURRITURE DANS LE CONGÉLATEUR TANT QU'IL N'A PAS FONCTIONNÉ PENDANT AU MOINS 2 HEURES.

N'ENDOMMAGEZ EN AUCUN CAS LE CIRCUIT DE REFROIDISSEMENT.

CE PRODUIT EST CONÇU POUR UNE UTILISATION DOMESTIQUE UNIQUEMENT. TOUTE AUTRE UTILISATION RISQUE D'ANNULER LA GARANTIE ET D'ÊTRE DANGEREUSE.

Si vous vous débarrassez d'un ancien appareil doté d'un verrou / fermeture fixé sur la porte, vérifiez qu'il soit retiré afin d'éviter que les enfants s'y prennent au piège en jouant.

Nous vous recommandons de contacter votre autorité locale pour obtenir des informations sur la bonne méthode de mise au rebut.

Par souci pour l'environnement, triez vos emballages.

Votre congélateur est adapté à un stockage à long terme de nourriture congelée du commerce et peut être utilisé pour congeler et stocker des produits alimentaires frais.

En cas de coupure de courant, n'ouvrez pas la porte. La nourriture congelée ne risque rien si la coupure ne dépasse pas 12 heures. Auquel cas, vérifiez la nourriture et mangez-la immédiatement ou cuisinez-la puis recongelez-la.

BRUITS DANS LE CONGÉLATEUR

Si n'aviez pas de congélateur auparavant, vous risquez de remarquer qu'il émet des bruits particuliers. La plupart d'entre eux sont parfaitement normaux, mais soyez tout de même attentif(ve) !

GARGOUILLIS, CRISSEMENT

Ces bruits sont provoqués par la circulation du fluide frigorigène dans le système de refroidissement. Ces bruits sont plus prononcés depuis l'introduction de gaz sans CFC. Il ne s'agit pas d'un défaut et ces bruits n'affecteront pas la performance de votre congélateur.

BOURDONNEMENT, RONRONNEMENT OU VIBRATION

Il s'agit du fonctionnement du compresseur lorsqu'il pompe le fluide frigorigène dans tout le système.

ACHAT DE NOURRITURE CONGELÉE

Votre congélateur est un 4 étoiles.

Lorsque vous achetez de la nourriture congelée, regardez les indications de stockage sur l'emballage. Vous pouvez stocker chaque aliment congelé pendant la période de temps indiquée à côté des 4 étoiles. Il s'agit en général de la période avec la mention 'À consommer avant', sur le devant de l'emballage.

VÉRIFIEZ LA TEMPÉRATURE DU CONGÉLATEUR

Vérifiez la température du congélateur du magasin où vous achetez vos produits congelés. Il doit afficher une température inférieure à -18°C.

CHOISISSEZ ATTENTIVEMENT LES EMBALLAGES

Inspectez rapidement l'emballage du produit congelé et vérifiez qu'il est en parfaite condition.

ACHETEZ VOS PRODUITS CONGELÉS EN DERNIER

Achetez toujours vos produits congelés en dernier lorsque vous allez au supermarché.

METTEZ TOUS LES PRODUITS CONGELÉS ENSEMBLE

Lorsque vous parcourez les rayons du supermarché et lorsque vous rentrez chez vous, maintenez tous les produits congelés ensemble, vous les aiderez à rester au froid.

RANGEZ VOS DENRÉES IMMÉDIATEMENT

N'achetez pas de produits congelés à moins que vous ne puissiez les congeler immédiatement. Vous pouvez acheter des sacs isothermes spéciaux dans la plupart des supermarchés et épiceries. Ces sacs permettent de garder les produits congelés plus longtemps au froid.

CONGÉLATION DES PRODUITS FRAIS

Préparez les aliments à congeler en petites portions afin de faciliter la congélation et l'éventuelle décongélation. Enveloppez les aliments dans un film alimentaire ou du papier d'aluminium, si possible sans air. Écrivez la date de congélation sur l'enveloppe et placez-la dans le tiroir du congélateur. Il est inutile de modifier le réglage du thermostat lorsque vous congélez des aliments.

DÉCONGÉLATION DES ALIMENTS

1. Couvrez la nourriture sans la serrer.
2. Décongelez à température ambiante. N'oubliez pas que la décongélation dans un milieu chaud favorise la prolifération des bactéries.
3. Vérifiez toujours qu'il n'y a pas de cristaux de glace dans la nourriture avant de la cuisiner, en particulier pour la viande. Ces cristaux indiquent que la nourriture n'est pas complètement décongelée. Ceux-ci baissent les températures lors de la cuisson. À des températures de cuisson plus basses, les bactéries risquent de ne pas être détruites.
4. Cuisinez les aliments dès que possible après leur décongélation.
5. Videz et jetez tout liquide perdu durant la décongélation.

DÉCONGÉLATION DES LÉGUMES

Pour certains aliments, il n'est pas nécessaire de les décongeler avant de les cuire. Les légumes et les pâtes peuvent être ajoutés directement à l'eau bouillante ou à la cuisson à la vapeur. Les sauces et soupes congelées peuvent être mises dans une casserole et chauffées doucement jusqu'à décongélation.

DÉCONGÉLATION DES ALIMENTS AU FOUR

De nombreux micro-ondes et fours présentent un réglage pour la décongélation. Afin d'éviter l'accumulation des bactéries, utilisez-les uniquement si vous devez cuisiner les aliments immédiatement après.

CONSEILS DE SÉCURITÉ

Ne recongelez jamais des aliments qui ont été décongelés à moins de les cuisiner pour tuer les bactéries dangereuses. Ne recongelez jamais les fruits de mer congelés.

CONGÉLATION DES PRODUITS FRAIS (CONSEILS)

Utilisez de la nourriture de qualité et gérez-la en petites quantités si possible. Congelez la nourriture en petites quantités pour permettre une congélation et décongélation plus rapides et de manger en quantités nécessaires. Tout d'abord, estimez la quantité de nourriture que vous allez congeler. Utilisez le cadre de la commande du thermostat pour refroidir davantage votre congélateur (environ -30° C), il congèlera plus rapidement tout en gardant sa qualité. Toutefois, vous pouvez l'utiliser avec modération pour consommer moins d'énergie.

PÉRIODES D'ARRÊT PROLONGÉES

Si le congélateur est inutilisé pendant une longue période de temps, procédez comme suit :

Débranchez le congélateur de l'alimentation principale en retirant la fiche de la prise murale.

Nettoyez et essuyez l'intérieur comme indiqué dans le paragraphe sur le nettoyage de l'appareil.

Laissez la porte ouverte afin d'éviter que des mauvaises odeurs ne s'accumulent dans le congélateur non utilisé.

En cas de courte coupure de courant, laissez la porte fermée et vérifiez le contenu du congélateur de temps à autre.

COUPURE DE COURANT

En cas de coupure d'électricité inférieure à 12 heures, laissez la porte fermée. La nourriture congelée ne risque rien si la coupure ne dépasse pas 12 heures.

Vous pouvez ajouter une protection en couvrant l'appareil de deux ou trois couvertures épaisses.

Si une longue coupure de courant est anticipée, tentez de transférer la nourriture vers un autre appareil ou un entrepôt frigorifique si possible.

Si la coupure de courant est supérieure à 12 heures, vérifiez le contenu du congélateur.

Si la nourriture s'est décongelée, cuisinez-la et recongelez-la ou mangez-la immédiatement. Ne recongelez jamais des aliments qui ont été décongelés.

NETTOYAGE ET ENTRETIEN

Avant de procéder au nettoyage et à l'entretien, débranchez l'appareil en retirant la prise, ne retirez jamais la prise en tirant sur le câble mais en tirant sur la prise elle-même.

Nous vous recommandons de nettoyer l'intérieur et l'extérieur de l'appareil avec de l'eau tiède et un peu de bicarbonate de soude. Utilisez 1 cuillère à café pour 1,2 litre d'eau. N'utilisez ni détergents, ni poudres abrasives ni produits de nettoyage très parfumés ni cires ni produits contenant de la javel ou de l'alcool.

Pour le nettoyage externe, lavez la surface avec de l'eau tiède et savonneuse.

N'utilisez PAS de produits abrasifs. Lorsque vous procédez au nettoyage, faites attention aux bords tranchants en dessous de l'appareil.

Une ou deux fois par an, enlevez la poussière du compresseur situé derrière le congélateur à l'aide d'une brosse ou d'un aspirateur ; l'accumulation de poussière risque de réduire la performance du congélateur et d'augmenter la consommation électrique.

Attention :

Le système de réfrigération ne doit jamais être endommagé.

DÉGIVRAGE DU CONGÉLATEUR

Le congélateur doit être dégivré périodiquement (lorsque l'épaisseur du givre est supérieure à 3 mm).

Placez la commande de la température sur « MIN » et débranchez l'appareil de la prise principale.

Tirez sur la prise. Ne retirez pas la prise en tirant sur le câble électrique.

Retirez la nourriture congelée et enveloppez-la dans des couvertures épaisses pour maintenir le froid ou rangez-la dans un autre congélateur.

Laissez la porte du congélateur ouverte avec une bassine adaptée que vous placerez devant et qui recueillera l'eau du dégivrage.

Lorsque le congélateur est entièrement dégivré, nettoyez l'intérieur (voir la section sur le nettoyage et l'entretien). Ensuite, fermez la porte, branchez l'appareil et réglez la température souhaitée (en général sur « MED »).

Laissez le congélateur fonctionner pendant environ 2 heures avant de réintroduire la nourriture congelée.

À faire et à ne pas faire

Faire- Nettoyez et dégivrez régulièrement votre appareil (voir « Dégivrage »)

Faire- Laissez la salade, le chou, le persil et le chou-fleur avec leur queue.

Faire- Enveloppez la viande et la volaille crues dans un film alimentaire ou du papier aluminium. Vous éviterez qu'elles ne se dessèchent. **Faire-** Enveloppez le poisson et les abats dans des sacs de congélation. **Faire-** Vérifiez de temps à autre le contenu des compartiments. **Faire-** Stockez les plats préparés en

commerce conformément aux instructions données sur l'emballage. **Faire-**

Choisissez toujours de la nourriture fraîche de qualité supérieure et vérifiez qu'elle est bien nettoyée avant de la congeler. **Faire-** Enveloppez toute nourriture dans du papier aluminium ou des sacs de congélation et vérifiez qu'il n'y a plus d'air. **Ne pas faire-** Ne couvrez pas les clayettes avec un matériau de protection qui

boucherait la circulation de l'air. **Ne pas faire-** Ne stockez pas des poisons ou des substances dangereuses dans votre congélateur. Ce dernier a été conçu pour la congélation de nourriture comestible uniquement. **Ne pas faire-** Ne consommez pas de la nourriture qui a été congelée pendant une longue période de temps. **Ne pas faire-** Ne laissez pas la porte ouverte trop longtemps, l'appareil vous coûtera plus cher pour fonctionner et un excès de glace risque de se former. **Ne pas faire-**

N'utilisez pas d'objets à bord tranchant comme les couteaux ou les fourchettes pour retirer la glace. **Ne pas faire-** N'utilisez pas de sèche-cheveux ou d'appareils électriques pour dégivrer ; utilisez uniquement l'article recommandé par le fabricant. **Ne pas faire-** Ne placez pas de la nourriture chaude dans le congélateur.

Laissez-la refroidir avant. **Ne pas faire-** Ne mettez pas des bouteilles pleines ou des canettes fermées contenant un liquide gazéifié dans le congélateur car elles risquent d'exploser. **Ne pas faire-** Ne donnez ni glace ni glace à l'eau provenant directement du congélateur aux enfants. La basse température risque de

« brûler » leurs lèvres. **Ne pas faire-** Ne tentez pas de recongeler de la nourriture décongelée ; elle doit être mangée dans les 24 heures ou cuisinée puis recongelée.

Dépannage

Avant d'appeler une assistance, vérifiez les points suivants.

Le congélateur ne fonctionne pas

Vérifiez que la fiche est bien insérée dans la prise murale.

Vérifiez que la prise murale est alimentée en branchant un autre appareil ; si l'autre appareil fonctionne, vérifiez le fusible dans la prise du congélateur.

Le congélateur fait du bruit lorsqu'il fonctionne

Vérifiez que le congélateur est stable et n'est pas en contact avec un autre appareil ou meuble de cuisine.

Le congélateur ne refroidit pas assez

Si la porte a été ouverte trop souvent ou si elle a été laissée ouverte pendant un moment, le congélateur mettra un certain temps avant d'atteindre de nouveau la température réglée.

Vérifiez que le débit d'air situé à l'arrière du congélateur n'a pas été réduit suite à un espacement trop insuffisant.

Les caractéristiques suivantes ne doivent pas être considérées comme un problème

Un léger bruit d'écoulement provoqué par le flux du fluide frigorigène dans le tuyau. Le compresseur fonctionne à des températures élevées.

Périodes d'arrêt prolongées

Si vous souhaitez arrêter votre congélateur pendant une certaine période de temps, procédez comme suit :

Débranchez le congélateur de l'alimentation principale en retirant la fiche de la prise murale. Nettoyez et essuyez l'intérieur comme indiqué dans le paragraphe intitulé nettoyage du congélateur.

Laissez la porte ouverte pour éviter que des mauvaises odeurs ne s'accumulent dans le congélateur non utilisé.

Entretien

Déplacer le congélateur

Maintenez votre congélateur par les côtés ou la base lorsque vous le déplacez.

L'appareil ne doit en aucun cas être soulevé par les bords de la surface supérieure.

Emplacement

Ne placez pas votre congélateur à proximité d'une source de chaleur comme une cuisinière, une chaudière ou un radiateur. Évitez également tout contact direct avec la lumière du soleil dans les salons ensoleillés.

Nivellement du congélateur

Vérifiez que le congélateur est stable. Utilisez les pieds de nivellement rotatifs situés à l'avant. Si le congélateur n'est pas stable, l'alignement de la porte et du joint magnétique en sera affecté.

Maintenance

Les réparations et la maintenance de l'appareil doivent être réalisées uniquement par un agent de maintenance qualifié.

Congelateur

HTTZ-506W/S

Produit :

- Volume net total : 77 L
- Classe énergétique : A+
- Consommation d'énergie : 169 kWh/an
- Classe climatique : N
- Réglage du thermostat : manuel
- Dégivrage : manuel
- Capacité de congélation / 24 heures : 4 kg / 24 h
- Temps max. de stockage en cas de panne du congélateur : 12 h
- Tiroir : 4 transparents
- Porte réversible
- 2 pieds avant réglables
- Coloris : blanc
- Fluide frigorigène : R-600A
- Niveau sonore max. : 45 dB
- Longueur du câble/prise comprise : 1 mètre

Dimensions :

- Produit HxLxP (cm) : 85 x 55 x 58
- Carton HxLxP (cm) : 88,5 x 57 x 60
- Poids net / brut : 34 /37 kg

Puissance :

- Tension / fréquence : 220-240 V~/50 Hz

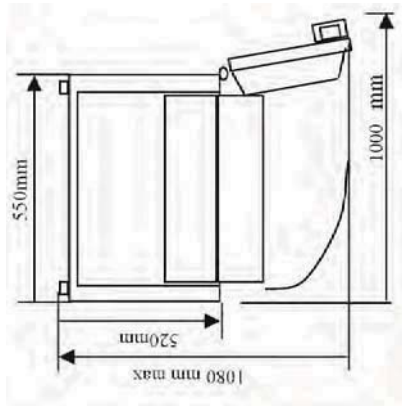

INSTRUCTIONS IMPORTANTES SUR LES DÉCHETS

Directive 2012/19/EU



En tant que détaillant responsable, nous nous soucions de l'environnement.

Ainsi nous vous recommandons vivement de suivre la bonne procédure de traitement de votre produit, batteries et matériel d'emballage. Vous contribuerez à la conservation des ressources naturelles et à leur recyclage afin de protéger votre santé et l'environnement.

Traitez ce produit ainsi que son emballage conformément aux lois locales. Étant donné que ce produit contient des composants électroniques et parfois des batteries, celui-ci ainsi que ses accessoires, en fin de vie, doivent être traités séparément des déchets ménagers.

Contactez votre autorité locale afin de vous renseigner sur les déchets et le recyclage.

Le produit doit être remis à un point de collecte local pour son recyclage. Certains points de collecte acceptent les produits gratuitement.

Nous nous excusons pour toute désagrément provoqué par de petites incohérences constatées dans ces instructions pouvant se produire suite à l'amélioration ou au développement du produit.

Haier

HTTZ-506W
HTTZ-506S
HFRZ-506WM
HFRZ-506SM
HTTZ-508W
HTTZ-607W



Unterstellgefriergerät



BENUTZUNGSHINWEISE



Danke, dass Sie sich für den Kauf dieses Unterstellgefriergerätes entschieden haben. Um bei der Verwendung Ihres Gefriergerätes optimale Ergebnisse zu erhalten, lesen Sie die einfachen Anweisungen in dieser Broschüre bitte sorgfältig. Entsorgen Sie das Verpackungsmaterial bitte nach den aktuell geltenden Umweltrichtlinien.

Sollte das Gerät sichtbar beschädigt sein, schließen Sie es bitte nicht an die Stromversorgung an. Kontaktieren Sie das Geschäft, in dem Sie das Gerät erworben haben.

ELEKTRISCHE ANSCHLÜSSE NUR UK

Lesen Sie die folgenden Informationen bitte zu Ihrer Sicherheit

Achtung: dieses Gerät muss geerdet sein.

Das Gerät wird mit einem 3-poligen 13 Amp-Stecker betrieben. Der Spannungsbereich beträgt 230 Volt und sollte durch eine 13 Amp-Sicherung geschützt sein.

Das Gerät ist mit einem handelsüblichen 3-poligen 13 Amp-Stecker und einer 13 Amp-Sicherung ausgestattet.

Die Sicherung darf bei Bedarf nur durch eine als 13 Amp eingestufte und nach BS1362 zugelassene Sicherung ersetzt werden.

Wenn der mitgelieferte Stromstecker nicht für die Steckdosen Ihres Hauses geeignet ist oder aus irgendeinem Grund ersetzt werden muss, folgen Sie bitte den Anweisungen unten zur Verkabelung eines 3-poligen 13 Amp-Steckers.

Verkabelung eines 13 Amp-Steckers.

Wichtig: Die Stromkabel, die von diesem Gerät ausgehen, sind nach dem folgenden Muster farbig gekennzeichnet:

Grün und Gelb –geerdet

Blau – neutral

Braun - spannungsführend

Da diese Farben nicht unbedingt mit den Anschlussmarkierungen in Ihrer Steckdose übereinstimmen müssen, gehen Sie wie folgt vor: Die **grünen und gelben** Kabel müssen mit dem Anschluss der Steckdose verbunden werden, der mit dem Buchstaben **E** gekennzeichnet ist oder

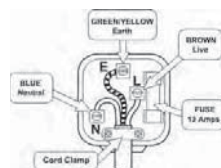

der das Erdungssymbol  trägt oder **grün und gelb** markiert ist.

Das **blaue** Kabel muss mit dem Anschluss verbunden werden, der den Buchstaben **N** trägt oder schwarz markiert ist.

Das **braune** Kabel muss mit dem Anschluss verbunden werden, der den Buchstaben **L** trägt oder rot markiert ist.

Achten Sie darauf, dass das Stromkabel sicher unter der Kabelklemme durchgeführt wird.

DANKE, DASS SIE SICH FÜR DEN KAUF DIESES HAIER PRODUKTES ENTSCHEIDEN HABEN

Diese Broschüre enthält Informationen, die Sie zur Installation und für den Betrieb Ihres neuen Gerätes benötigen.

Die Informationen sind wichtig, daher sollten Sie sich Zeit nehmen, um die Broschüre zu lesen und um den sicheren und effektiven Betrieb dieses Gerätes zu verstehen. Bitte bewahren Sie dieses Heft sicher auf, so dass Sie bei Bedarf Informationen nachschlagen können.

Sicherheitshinweise

Diese Informationen dienen Ihrer Sicherheit. Lesen Sie diese bitte sorgfältig, ehe Sie mit der Installation oder der Verwendung des Gerätes beginnen.

Wenn Sie einen alten Kühl- oder Gefrierschrank mit einem Schloss / Schnappverschluss an der Tür entsorgen, achten Sie bitte darauf, dass er in einem gesicherten Zustand hinterlassen wird, damit kleine Kinder sich beim Spielen nicht einsperren können.

Da alte Kühlgeräte FCKW enthalten können, das die Ozonschicht schädigt, sollten Sie für Informationen zur ordnungsgemäßen Entsorgung Ihre örtliche Abfallentsorgungsstelle kontaktieren.

Dieses Gerät darf nur zu seinem vorgesehenen Zweck, d.h. dem Gefrieren und Aufbewahren von essbaren Nahrungsmitteln für den Hausgebrauch verwendet werden. Es sollte zu keinem anderen Zweck verwendet werden.

Sobald die Stromkabel beschädigt sind, müssen sie vom Hersteller, dem Kundendienst oder einer ähnlich qualifizierten Person ersetzt werden, um einen Stromschlag zu vermeiden.

Installation

Positionieren Sie das Gerät und lassen Sie es zwei oder drei Stunden stehen, ehe Sie es das erste Mal einschalten, damit sich das Kühlmittelsystem beruhigen kann. Stellen Sie das Gerät nicht neben eine Heizquelle wie einen Herd, Boiler oder in direktes Sonnenlicht.

Es muss ein Abstand von 10 cm zwischen den Seiten des Gerätes und angrenzenden Schränken oder Wänden eingehalten werden, um eine ausreichende Luftzirkulation zu gewährleisten. Das Gerät ist nicht für eine versenkte Installation („Einbau“) konzipiert.

Stellen Sie das Gerät auf eine sichere, ebene Oberfläche; jede Unebenheit des Bodens muss vor der Installation ausgeglichen werden, leichte Unebenheiten können auch durch Justierung der vorderen Füße beseitigt werden.

ACHTUNG: Wenn das Gerät auf einem Teppich oder weichen Bodenbelag steht, sollten Sie die vorderen Füße nachjustieren, nachdem das Gerät Zeit hatte, sich zu setzen.

WICHTIGE SICHERHEITSINFORMATIONEN

Das Gerät darf nur in dem Spannungsbereich verwendet werden, der auf dem Typenschild am Boden des Gerätes angegeben ist. Wird das Gerät nicht im vorgeschriebenen Spannungsbereich verwendet, ERLISCHT Ihr Garantieanspruch.

Das Gerät ist nur für den Privatgebrauch entwickelt; jede andere Verwendung kann die Gewährleistung ungültig machen und gefährlich sein.

Nicht zur Benutzung im Freien bestimmt.

Die zugänglichen Oberflächen können während des Betriebes heiß werden, verwenden Sie stets die Griffe und Knöpfe.

Tauchen Sie die Kabel, Stecker oder das Gerät nicht in Wasser oder andere Flüssigkeiten, um sich vor einem Stromschlag zu schützen.

Versuchen Sie nicht, Nahrungsmittel zu entfernen, wenn das Gerät in Betrieb ist.

Ziehen Sie den Netzstecker, wenn das Gerät nicht verwendet wird oder Sie es reinigen möchten. Entfernen Sie Nahrungsmittel, ehe Sie das Gerät reinigen.

Wenn die Anschlusskabel beschädigt sind, müssen sie durch den Hersteller, seinen Kundendienst oder eine ähnlich qualifizierte Person durch Kabel desselben Typs ersetzt werden, um einen Stromschlag zu vermeiden.

Verwenden Sie das Gerät nicht mit einem beschädigten Kabel oder Stecker oder nachdem das Gerät eine Fehlfunktion hatte oder auf andere Art beschädigt wurde. Suchen Sie in diesem Fall bitte das Geschäft auf, in dem Sie das Gerät gekauft haben.

Der Kühlkreislauf darf auf keinen Fall beschädigt werden.

Geben Sie aus Sicherheitsgründen keine überdimensionierten Nahrungsmittel hinein.

Lassen Sie das Netzkabel nicht über die Kante von Oberflächen hängen oder heiße Oberflächen berühren.

Stellen Sie das Gerät nicht in die Nähe heißer Oberflächen oder in direktes Sonnenlicht.

Lassen Sie beim Bewegen des Gerätes besondere Vorsicht walten.

Stecken Sie immer zunächst den Stecker in das Gerät und dann den Stecker in die Wandsteckdose. Zum Abschalten drehen Sie den Schalter AUS und ziehen dann den Stecker aus der Wandsteckdose.

Es wird ein kurzes Stromkabel mitgeliefert, um die Gefahr des Stolperns zu verringern.

Gerätebeschreibung

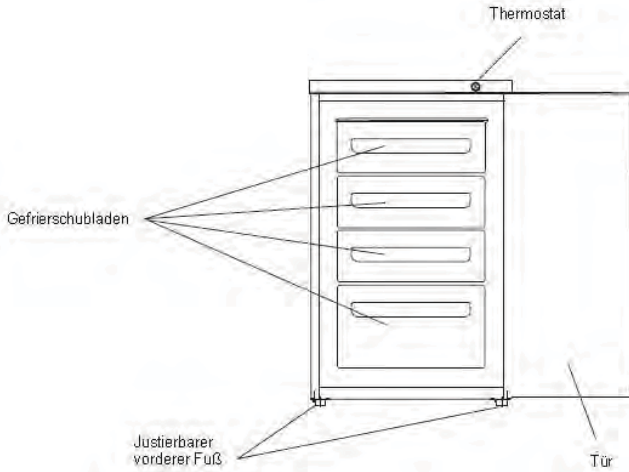

Temperaturregler

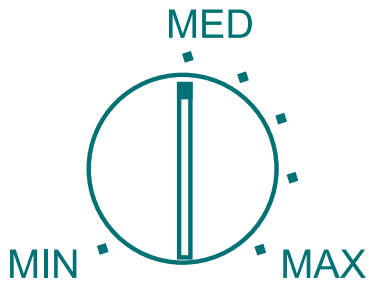

VERWENDUNG DES GERÄTES

Dieses Gerät ist nur für den Privatgebrauch und speziell für die Verwahrung von essbaren Nahrungsmitteln gedacht. Dieses Gerät ist für die Verwendung in einer Umgebungstemperatur zwischen 16°C und 32°C gedacht.

Wenn diese Temperaturen über- oder unterschritten werden, d.h. es ist kälter oder wärmer, arbeitet das Gerät nicht ordnungsgemäß. Sollte die Umgebungstemperatur für längere Zeit über- oder unterschritten werden, steigt die Temperatur im Gefrierschrank auf über -18°C und die Nahrungsmittel können verderben.

Vor der Verwendung

Entfernen Sie alle Sicherheitsbänder.

Waschen Sie das Innere des Gerätes mit lauwarmem Wasser mit etwas Backpulver oder Natron (5mlauf 0,5 Liter Wasser).

Verwenden Sie keine Seife oder Spülmittel, denn der Geruch kann bleiben. Trocknen Sie das Gerät sorgfältig.

Thermostatregler

Der Thermostatregler an der vorderen Bedienfläche reguliert die Temperatur des Gefrierfaches.

Position "Min" - Kalt Position "Max" - kälteste Temperatur

Der Kompressor arbeitet durchgehend. Die Temperatur wird beeinflusst durch:

- Die Raumtemperatur
- Die Häufigkeit des Türöffnens
- Die Menge der eingefrorenen Lebensmittel

Lebensmittel

- Den Standort des Gerätes

Um die genaue Temperaturregelung zu bestimmen, müssen alle diese Faktoren berücksichtigt werden. Außerdem ist einige Erfahrung notwendig.

Achten Sie darauf, dass Kinder nicht die Temperaturregelung verstellen oder mit dem Produkt spielen.

Verwenden Sie keine Reinigungsmittel, kein Scheuermittel, keine stark parfümierten Reinigungsprodukte, keine Bohnermittel oder Produkte, die Alkohol enthalten. I

Inbetriebnahme des Gerätes

1. Lassen Sie das Gerät für 2 Stunden nach dem Aufstellen stehen.
2. Schließen Sie das Gerät an den Strom an und schalten Sie den Netzstrom ein.
3. Drehen Sie das Thermostat auf die gewünschte Einstellung. Die Einstellung MED ist geeignet für den normalen Betrieb (siehe Thermostatregler).
4. Warten Sie etwa 4 Stunden, bis die korrekte Temperatur erreicht ist, ehe Sie Lebensmittel in das Gerät geben.

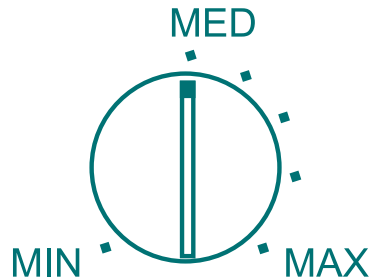

INSTALLATION

STANDORT DES GERÄTES

Stellen Sie das Gerät nicht in einen Raum, in dem die Temperatur nachts unter 16°C (61°F) fällt, besonders im Winter, denn das Gerät ist für eine Verwendung in einer Umgebungstemperatur zwischen 16°C und 32°C gedacht. Unter niedrigeren Temperaturen kann das Gerät nicht ordnungsgemäß arbeiten, was zu einer kürzeren Haltbarkeit der Lebensmittel führt.

Stellen Sie das Gerät nicht neben einen Herd, eine Heizung oder in direktes Sonnenlicht, denn das bedeutet eine besondere Beanspruchung der Gerätefunktionen. Bei der Aufstellung neben einer Hitze- oder Kältequelle halten Sie bitte die folgenden Mindestabstände ein.

Wählen Sie einen gut belüfteten Ort mit mindestens 10cm Abstand rund um den Gefrierschrank. Stellen Sie den Gefrierschrank auf einen soliden Untergrund, um Vibration und Geräuschestehung zu vermeiden. Richten Sie den Gefrierschrank mithilfe der beiden Vorderfüße aus.

STELLEN SIE DAS GERÄT NICHT AN EINEM BESONDERS KALTEN ODER FEUCHTEN ORT AUF, WIE EINER GARAGE ODER EINEM KELLER ETC.

WARTEN SIE 2 BIS 3 STUNDEN, EHE SIE DAS GERÄT AN DIE STROMVERSORGUNG ANSCHLIESSEN UND EINSCHALTEN. DAS KÜHLMITTEL MUSS SICH BERUHIKEN.

VERWAHREN SIE KEINE LEBENSMITTEL IM GEFRIERSCHRANK AUF, EHE ER NICHT MINDESTENS 2 STUNDEN GELAUFEN IST.

DER KÜHLKREISLAUF DARF AUF KEINEN FALL BESCHÄDIGT WERDEN.

DAS GERÄT IST NUR FÜR DEN PRIVATGEBRAUCH ENTWICKELT; JEDE ANDERE VERWENDUNG KANN DIE GEWÄHRLEISTUNG UNGÜLTIG MACHEN UND GEFÄHRLICH SEIN.

Wenn Sie ein altes Gerät mit einem Schloss / Schnappverschluss an der Tür entsorgen, achten Sie bitte darauf, dass der Türverschluss deaktiviert ist, damit kleine Kinder sich beim Spielen nicht einsperren können.

Wir empfehlen, dass Sie für Informationen zur ordnungsgemäßen Entsorgung Ihre örtliche Abfallentsorgungsstelle kontaktieren

Entsorgen Sie alle Verpackungen auf umweltfreundliche Art.

Ihr Gefriergerät ist für die langfristige Aufbewahrung industriell eingefrorener Lebensmittel geeignet und kann außerdem frische Lebensmittel einfrieren und aufbewahren.

Öffnen Sie bei einem Stromausfall nicht die Tür. Das Gefriergut sollte nicht beeinträchtigt werden, wenn der Stromausfall weniger als 12 Stunden andauert. Wenn der Stromausfall länger andauert, sollten die Lebensmittel überprüft und entweder direkt verzehrt oder gekocht und wieder eingefroren werden.

GERÄUSCHE IM INNEREN DES GEFRIERSCHRANKES

Wenn Sie bisher noch nicht im Besitz eines Gefrierschranks waren, können Ihnen einige der Geräusche ungewöhnlich vorkommen.

noises. Die meisten sind völlig normal, aber Sie sollten darauf achten!

GLUCKERN UND RAUSCHEN

Diese Geräusche werden durch die Zirkulation von Kühlmitteln im Kühlsystem verursacht. Seit Einführung der FCKW-freien Gase sind diese noch ausgeprägter. Das ist kein Fehler und beeinträchtigt die Leistung Ihres Gefrierschranks nicht.

BRUMMEN, SUMMEN ODER PULSIEREN

Das ist der arbeitende Kompressormotor, der das Kühlmittel durch das System pumpt.

EINKAUFEN VON GEFRIERGUT

Ihr Gefrierschrank ist ein 4-Sterne Modell.

Wenn Sie Gefriergut kaufen, sollten Sie auf die Aufbewahrungshinweise auf der Verpackung achten. Sie können jeden Artikel oder jedes Gefriergut für die Dauer aufbewahren, die unter der 4-Sterne

Bewertung angegeben ist. Üblicherweise wird diese Dauer auf der Verpackung unter „Mindestens haltbar bis“ angegeben.

ÜBERPRÜFEN SIE DIE GEFRIERTRUHEN-TEMPERATUR

Überprüfen Sie die Temperatur in der Gefriertruhe des Geschäftes, in dem Sie Ihr Gefriergut kaufen. Sie sollte bei weniger als -18°C liegen.

WÄHLEN SIE DIE VERPACKUNG SORGFÄLTIG AUS

Kontrollieren Sie auch die Verpackung des Gefriergutes und überprüfen Sie, ob diese in perfektem Zustand ist.

KAUFEN SIE GEFRIERGUT ALS LETZTES

Kaufen Sie gefrorene Produkte immer als Letztes im Supermarkt.

LEGEN SIE GEFRIERGUT ZUSAMMEN

Wenn Sie beim Herumgehen im Supermarkt oder auf der Heimfahrt die Gefrierprodukte zusammenlegen, kühlen diese sich auch gegenseitig.

LAGERN SIE NAHRUNGSMITTEL DIREKT EIN

Kaufen Sie keine Gefrierprodukte, wenn Sie diese nicht sofort einfrieren können. Besonders isolierte Taschen sind in den

meisten Supermärkten und Haushaltswarengeschäften zu kaufen. Sie halten Gefriergut länger kalt.

EINFRIEREN VON FRISCHEN NAHRUNGSMITTELN

Teilen Sie die einzufrierenden Nahrungsmittel in kleine Portionen, um sie leichter einfrieren und bei Bedarf auftauen zu können. Wickeln Sie die Nahrungsmittel in dazu vorgesehene Plastik- oder Alufolie, möglichst luftdicht. Notieren Sie das Datum, an dem Sie die Nahrungsmittel einfrieren, und legen Sie diese in die Gefrierschublade. Die Thermostateinstellung muss nicht verändert werden, wenn Sie Lebensmittel einfrieren.

AUFTAUEN VON GEFRIERGUT

1. Bedecken Sie die Nahrungsmittel locker.
2. Tauen Sie diese bei Zimmertemperatur auf. Denken Sie daran, dass das Auftauen in warmer Umgebung das Wachstum von Bakterien begünstigt.
3. Achten Sie darauf, dass sich keine Eiskristalle im Lebensmittel befinden, wenn Sie es zubereiten, besonders bei Fleisch. Diese Kristalle zeigen an, dass das Essen noch nicht vollständig aufgetaut ist. Die Kristalle führen zu einer niedrigeren Temperatur bei der Zubereitung. Niedrigere Zubereitungstemperaturen können Bakterien nicht zerstören.
4. Bereiten Sie Lebensmittel nach dem Auftauen so schnell wie möglich zu.
5. Lassen Sie alle Flüssigkeiten, die beim Auftauen entstehen, ablaufen und gießen Sie diese weg.

AUFTAUEN VON GEFRORENEM GEMÜSE

Bei einigen Lebensmitteln ist das Auftauen vor der Zubereitung nicht nötig. Gemüse und Nudeln können direkt in kochendes Wasser oder in Wasserdampf gegeben werden. Gefrorene Saucen oder Suppen können direkt in einen kleinen Topf gegeben und bei milder Hitze aufgetaut werden.

AUFTAUEN VON GEFRIERGUT IM OFEN

Viele Mikrowellengeräte und Öfen haben eine Auftaufunktion. Um die Bildung von Bakterien zu verhindern, sollten Sie diese nur verwenden, wenn Sie das Essen sofort danach zubereiten möchten.

SICHERHEITSHINWEISE

Frieren Sie nichts Aufgetautes erneut ein, es sei denn, Sie kochen es erneut, um schädliche Bakterien abzutöten. Frieren Sie aufgetaute Meeresfrüchte niemals ein zweites Mal ein.

EINFRIEREN VON FRISCHEN NAHRUNGSMITTELN (TIPPS)

Verwenden Sie qualitativ hochwertige Nahrungsmittel und berühren Sie diese so wenig wie möglich. Frieren Sie Nahrungsmittel in kleinen Portionen ein. Das Einfrieren geht schneller, sie tauen schneller auf und Sie können immer die gewünschte Menge essen. Schätzen Sie zunächst die Nahrungsmittelmenge, die Sie einfrieren möchten. Verwenden Sie Ihre Thermostatregelung, um Ihren Gefrierschrank kälter einzustellen (über -30°C). Er friert dann schneller ein und bewahrt die Qualität. Sie sollten diese Regelung aber nur selten benutzen, um Energie zu sparen.

LÄNGERE NICHTBENUTZUNG

Wenn der Kühlschrank für längere Zeit nicht verwendet wird, sollten Sie wie folgt vorgehen:

Entfernen Sie den Kühlschrank vom Strom, indem Sie den Stecker aus der Steckdose ziehen.

Reinigen und trocknen Sie das Innere wie im Kapitel Reinigung des Gerätes erläutert.

Lassen Sie die Tür offen, um zu vermeiden, dass sich unangenehme Gerüche bilden, während das Gerät nicht benutzt wird.

Bei einem kürzeren Stromausfall lassen Sie die Tür verschlossen und überprüfen Sie hin und wieder den Inhalt des Kühlschranks.

STROMAUSFALL

Bei einem Stromausfall von weniger als 12 Stunden lassen Sie die Tür verschlossen. Das Gefriergut sollte nicht beeinträchtigt werden, wenn der Stromausfall weniger als 12 Stunden andauert.

Sie können das Gefriergut zusätzlich schützen, indem Sie das Gerät mit zwei oder drei dicken Decken behängen.

Wenn ein länger andauernder Stromausfall vorhersehbar ist, versuchen Sie, das Gefriergut in ein anderes Gerät oder ein Kühlhaus zu bekommen.

Wenn mehr als 12 Stunden kein Strom zur Verfügung steht, überprüfen Sie den Inhalt des Gefrierschranks.

Wenn die Lebensmittel aufgetaut sind, sollten Sie diese zubereiten und dann entweder sofort verzehren oder wieder einfrieren.

Frieren Sie Lebensmittel, die einmal angetaut sind, nicht wieder ein.

REINIGUNG UND WARTUNG

Ziehen Sie vor einer Reinigung oder Wartung des Gerätes den Stecker aus der Steckdose. Entfernen Sie den Stecker nie, indem Sie am Stromkabel ziehen. Ziehen Sie immer am Stecker selbst.

Wir empfehlen Ihnen, das Gerät sowohl innen als auch außen mit warmem Wasser und etwas Backpulver oder Natron zu reinigen. Verwenden Sie 1 Teelöffel auf 1,2 Liter Wasser.

Verwenden Sie keine Reinigungsmittel, Scheuerpulver, stark parfümierte Produkte, Glanzpolitur oder Reinigungsmittel, die Bleiche oder Alkohol enthalten.

Waschen Sie zur äußeren Reinigung den Außenschrank mit warmer Seifenlauge ab. Verwenden Sie KEINE Scheuermittel. Unterhalb des Gerätes befinden sich scharfe Kanten, seien Sie also vorsichtig bei der Reinigung.

Stauben Sie ein oder zweimal im Jahr den Kompressor auf der Rückseite des Gerätes mit einer Bürste oder einem Staubsauger ab, denn Staubansammlungen beeinträchtigen die Leistung des Gerätes und verursachen einen deutlich höheren Stromverbrauch.

Achtung:

Das Kühlsystem darf auf keinen Fall beschädigt werden.

ABTAUEN DES GEFRIERSCHRANKES

Der Gefrierschrank muss regelmäßig abgetaut werden (sobald die Eisschicht dicker als 3mm ist).

Drehen Sie den Temperaturregler auf „MIN“ und nehmen Sie das Gerät vom Strom.

Ziehen Sie am Stecker selbst, auf keinen Fall am Stromkabel.

Entfernen Sie alle gefrorenen Lebensmittel und wickeln Sie diese in dicke Decken, um die Kälte zu erhalten, oder legen Sie sie in einen anderen Gefrierschrank.

Lassen Sie die Gefrierschranktür offen stehen und stellen Sie einen geeigneten Behälter unter die Vorderseite, um das Wasser aufzufangen, sobald das Eis schmilzt.

Wenn der Gefrierschrank vollständig abgetaut ist, reinigen Sie das Innere (siehe Kapitel Reinigung und Wartung).

Schließen Sie dann die Tür, stecken Sie den Stecker wieder in die Steckdose und drehen Sie den Temperaturregler auf die gewünschte Einstellung (normalerweise "MED").

Lassen Sie den Gefrierschrank etwa 2 Stunden laufen, ehe Sie ihn wieder mit den gefrorenen Lebensmitteln befüllen.

EINIGE TIPPS

Reinigen und Entfrosteten Sie Ihre Gerät regelmäßig (Siehe „Abtauen“)
Frieren Sie Salat, Kohl, Petersilie und Blumenkohl mit Stiel oder Stängel ein.
Wickeln Sie rohes Fleisch und Pute locker in Plastik – oder Alufolie. Das verhindert das Austrocknen.

Wickeln Sie Fisch und Innereien in Plastiktüten. Überprüfen Sie den Inhalt der Gefrierfächer von Zeit zu Zeit. Verwahren Sie industriell hergestellte Lebensmittel nach den Anweisungen auf der Verpackung.

Wählen Sie hochwertige, frische Lebensmittel und reinigen Sie diese vor dem Einfrieren sorgfältig.

Wickeln Sie die Lebensmittel in Alufolie oder für Lebensmittel geeignete Plastikbeutel. Achten Sie darauf, dass keine Luft mehr enthalten ist.

Bedecken Sie die Fächer nicht mit Materialien, die eine Luftzirkulation verhindern.

Verwahren Sie keine giftigen oder gefährlichen Substanzen in Ihrem Gefrierschrank. Er wurde nur dazu entwickelt, um essbare Nahrungsmittel einzufrieren. Verzehren Sie keine Lebensmittel, die für sehr lange Zeit eingefroren waren. Lassen Sie die Türen nicht längere Zeit offen, dies erzeugt höhere Betriebskosten und verursacht eine erhöhte Eisbildung. Verwenden Sie keine scharfkantigen Gegenstände wie Messer oder Gabeln, um Eis zu entfernen. Verwenden Sie keine Haartrockner oder Elektrogeräte, um das Gerät zu entfrosteten.

Verwenden Sie nur Artikel, die vom Hersteller zu diesem Zweck empfohlen werden. Geben Sie keine heißen Nahrungsmittel in das Gerät. Lassen Sie diese erst abkühlen. Legen Sie keine mit Flüssigkeit gefüllten Flaschen oder versiegelte Dosen mit kohlenstoffhaltigen Flüssigkeiten in den Gefrierschrank, denn sie können platzen. Geben Sie Kindern kein Eis oder Wassereis direkt aus dem Gefrierschrank. Die niedrige Temperatur kann zu Kälteverbrennungen der Lippen führen. Verwahren Sie kein Gefriergut auf, das bereits aufgetaut ist. Es sollte innerhalb von 24 Stunden verzehrt oder gekocht und wieder eingefroren werden.

Fehlersuche

Ehe Sie den Kundendienst anrufen, sollten Sie die folgenden Punkte überprüfen.

Der Gefrierschrank arbeitet nicht

Kontrollieren Sie, ob das Stromkabel in die Steckdose eingesteckt ist.

Kontrollieren Sie, ob Spannung auf der Steckdose ist, indem Sie ein anderes Gerät anschließen.

Wenn das andere Gerät funktioniert, überprüfen Sie die Sicherung des Gefrierschrank-Steckers.

Der Gefrierschrank macht laute Geräusche im Betrieb

Kontrollieren Sie, ob der Kühlschrank eben steht und nicht mit anderen Geräten oder Küchenmöbeln in Berührung kommt.

Der Gefrierschrank kühlt nicht ausreichend

Wenn die Tür zu häufig geöffnet wird oder für längere Zeit offen stand, dauert es einige Zeit, bis der Gefrierschrank seine eingestellte Temperatur erreicht hat.

Kontrollieren Sie, ob die Luftzirkulation über der Arbeitsplatte nicht durch zu wenig Abstand eingeschränkt wird.

Die folgenden Merkmale sind kein Fehler des Gerätes

Ein leichtes Tropfgeräusch, das durch das Kühlmittel verursacht wird, das durch die Schläuche fließt.

Das Geräusch des Kompressors bei hohen Temperaturen.

Längere Stillstandzeiten

Wenn Sie den Gefrierschrank für eine längere Zeit leer stehen lassen möchten, gehen Sie wie folgt vor:

Entfernen Sie den Kühlschrank vom Strom, indem Sie den Stecker aus der Steckdose ziehen.

Reinigen und trocknen Sie das Innere wie im Abschnitt Reinigung des Gerätes erläutert. Lassen Sie die Tür offen, um zu vermeiden, dass sich unangenehme Gerüche bilden, während das Gerät nicht benutzt wird.

Wartung

Bewegen Ihres Gefrierschranks

Halten Sie den Gefrierschrank an den Seiten oder am Sockel fest, wenn Sie ihn bewegen. Unter keinen Umständen sollten Sie ihn an den Kanten der Oberfläche hochheben.

Platzwahl

Stellen Sie Ihren Gefrierschrank nicht in die Nähe einer Hitzequelle, z.B. eines Herdes, Boilers oder einer Heizung. Vermeiden Sie ebenfalls das direkte Sonnenlicht in Wintergärten und Gewächshäusern.

Ausrichten des Gefrierschranks

Kontrollieren Sie, dass der Gefrierschrank eben steht. Verwenden Sie den drehbaren Ausgleichfuß an der Vorderseite. Wenn der Gefrierschrank nicht ausgerichtet ist, wirkt sich das auf die Türen und die magnetische Dichtungsausrichtung aus.

Kundendienst

Reparaturen und Wartung des Gerätes sollten nur von qualifizierten Kundendienstmitarbeitern durchgeführt werden.

HTTZ-506W/S

Produkt:

- Gesamtnettovolumen: 77 L
- Energieklasse: A+
- Energieverbrauch: 169 kWh/Jahr
- Klimaklasse: N
- Thermostateinstellung: manuell
- Abtauen: manuell
- Gefrierkapazität / 24 Stunden: 4 kg / 24 Std.
- Maximale Aufbewahrungszeit bei Stromausfall: 12 Std.
- Schubladen: 4 transparente
- Umkehrbare Tür
- 2 justierbare Vorderfüße
- Farbe: weiß
- Kühlmittel: R-600A
- Maximaler Geräuschpegel: 45dB
- Kabellänge/inkl. Stecker: 1 Meter

Maße:

- Produkt HxBxT (cm): 85 x 55 x 58
- Karton HxBxT (cm): 88.5 x 57 x 60
- Gewicht Netto/ Brutto : 34 / 37 kg

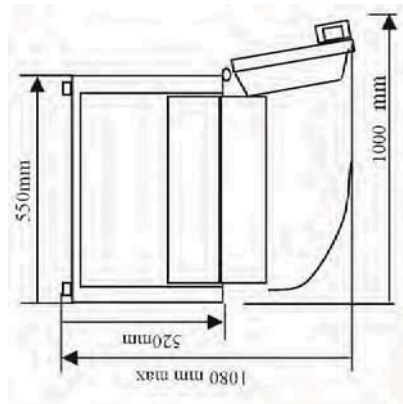

Strom:

- Spannung / Frequenz: 220-240V~/50Hz

WICHTIGE ENTSORGUNGSHINWEISE

Richtlinie 2012/19/EU



Als verantwortungsbewusster Wiederverkäufer sorgen wir uns um die Umwelt.

Als solcher bitten wir Sie dringend, die korrekten Entsorgungsrichtlinien für Ihr Produkt und das Verpackungsmaterial einzuhalten. Das hilft dabei, die natürlichen Ressourcen zu bewahren und so zu recyceln, dass Gesundheit

und Umwelt geschützt werden.

Sie müssen dieses Produkt und seine Verpackung gemäß örtlicher Gesetze und Richtlinien entsorgen. Da dieses Produkt elektronische Komponenten und mitunter Batterien enthält, darf das Produkt und sein Zubehör nicht mit dem Hausmüll entsorgt werden, sobald es nicht mehr zu

Kontaktieren Sie Ihre örtliche Entsorgungsstelle, um mehr über Abfallentsorgung und Recycling zu erfahren.

Das Produkt sollte zu einer örtlichen Sammelstelle für Recycling gebracht werden. Einige Sammelstellen akzeptieren diese Produkte kostenfrei.

Wir entschuldigen uns für eventuelle Unannehmlichkeiten durch kleinere Abweichungen in dieser Anleitung, die aufgrund von Produktverbesserungen und –weiterentwicklungen entstehen können.

Haier

HTTZ-506W
HTTZ-506S
HFRZ-506WM
HFRZ-506SM
HTTZ-508W
HTTZ-607W



Congelatore sottobanco



ISTRUZIONI D'USO

Grazie per aver acquistato questo congelatore da sottobanco. Per ottenere prestazioni ottimali, si consiglia di leggere le semplici istruzioni riportate nel presente opuscolo. Accertarsi che il materiale di imballaggio venga smaltito in conformità con le normative ambientali in vigore.

In caso di danni visibili all'apparecchio, non collegarlo all'alimentazione e contattare il rivenditore da cui è stato acquistato.

COLLEGAMENTO ELETTRICO Solo Regno Unito

Per la propria sicurezza, leggere le seguenti informazioni

Avvertenza: questo apparecchio deve essere dotato di messa a terra.

L'apparecchio si collega all'alimentazione di rete tramite una spina a 3 poli da 13 amp. La tensione nominale deve essere di 230 volt e l'apparecchio va protetto tramite un fusibile da 13 amp situato nella presa.

L'apparecchio viene fornito con una presa standard a 3 poli da 13 amp, dotata di un fusibile da 13 amp. Qualora sia necessario sostituire il fusibile, utilizzare un fusibile da 13 amp, conforme a BS1362.

Se la spina di rete fornita non è adatta alla presa di corrente presente in casa o viene rimossa per qualsiasi motivo, collegare una spina a 3 poli da 13 amp seguendo le istruzioni riportate di seguito.

Collegamento di una spina da 13 amp.

Importante. I fili del cavo di rete di questo apparecchio sono colorati in base al seguente codice:

Verde e giallo - terra

Blu - neutro Marrone – fase

Dal momento che i colori potrebbero non corrispondere ai contrassegni che identificano i terminali della spina, procedere come segue: il filo **verde e giallo** deve essere collegato al terminale della spina contrassegnato dalla lettera

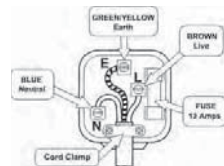

E o dal simbolo di terra Δ o di colore **verde e giallo**.

Il filo **blu** deve essere collegato al terminale contrassegnato con la lettera **N** o di colore nero.

Il filo **marrone** deve essere collegato al terminale contrassegnato con la lettera **L** o di colore rosso.

Accertarsi che il cavo di rete sia ben fissato nell'apposito morsetto.

GRAZIE PER AVER ACQUISTATO QUESTO PRODOTTO HAIER

Questo opuscolo contiene le informazioni necessarie per installare e mettere in funzione l'apparecchio.

È consigliabile dedicare qualche minuto alla lettura di questo utile documento, al fine di comprendere come utilizzare l'apparecchio in maniera sicura ed efficiente. Conservare questo opuscolo in un luogo sicuro per poterlo consultare in caso di necessità.

Informazioni di sicurezza

Queste informazioni sono fornite nell'interesse dell'utente per garantirne la sicurezza. Prima di procedere all'installazione e all'uso dell'apparecchio, leggere attentamente quanto riportato di seguito.

In caso di sostituzione di un vecchio congelatore o frigorifero con sportello dotato di lucchetto o di fermo, accertarsi che questo venga lasciato in condizioni sicure per evitare che bambini possano entrarvi per gioco e rimanervi intrappolati.

Dal momento che i vecchi apparecchi di refrigerazione possono contenere CFC dannosi per lo strato di ozono, per lo smaltimento è opportuno rivolgersi all'ente locale preposto allo smaltimento dei rifiuti per ottenere indicazioni sulle procedure corrette da adottare.

Questo apparecchio deve essere utilizzato solo per gli scopi previsti, ovvero il congelamento e la conservazione di generi alimentari per uso domestico, e non può essere adoperato per fini diversi

Per evitare pericoli, in caso di danni al cavo di alimentazione rivolgersi al produttore,

a un suo addetto all'assistenza o a una persona ugualmente qualificata per sostituirlo.

Installazione

Collocare l'apparecchio in posizione e attendere due o tre ore prima di accenderlo per la prima volta per consentire al sistema di assestarsi. Non collocarlo in prossimità di fonti di calore, quali fornelli o caldaie, e verificare che non sia esposto alla luce solare diretta.

Per garantire un'adeguata ventilazione, lasciare uno spazio di almeno 10 cm tra le superfici laterali dell'apparecchio ed eventuali mobili o pareti adiacenti. L'apparecchio non è progettato per essere installato a incasso.

Sistemare l'apparecchio su una superficie piana e stabile, livellando eventuali irregolarità prima dell'installazione. Piccole dislivelli possono essere compensati regolando i piedi anteriori.

NOTA: in caso di collocazione su un tappeto o su un rivestimento morbido del pavimento, regolare nuovamente l'altezza dei piedi anteriori dopo aver atteso l'assestamento dell'apparecchio.

IMPORTANTI INFORMAZIONI DI SICUREZZA

Questo apparecchio deve essere utilizzato alla tensione indicata sulla targhetta delle specifiche situata alla base dello stesso; la mancata osservanza di questa disposizione renderà NULLA la garanzia.

Questo apparecchio è stato progettato esclusivamente per uso domestico, qualsiasi altro uso può invalidare la garanzia e risultare pericoloso.

Questo apparecchio è destinato unicamente all'uso in casa, non utilizzarlo all'aperto.

Durante il funzionamento dell'apparecchio, le superfici accessibili possono raggiungere temperature elevate; utilizzare sempre maniglie e pomelli.

Per evitare il pericolo di scosse elettriche non immergere cavi, spine o l'apparecchio stesso in acqua o altri liquidi.

Non tentare di rimuovere cibo incastrato mentre il prodotto è in funzione.

Scollegare il congelatore dall'alimentazione quando non è in uso e prima di effettuarne la pulizia. Rimuovere il cibo prima di pulire l'apparecchio.

Per evitare pericoli, in caso di danni al cavo di alimentazione di rete rivolgersi al produttore, a un suo addetto all'assistenza o a una persona ugualmente qualificata per sostituirlo con un cavo che presenti le stesse caratteristiche.

In caso di danni al cavo o alla spina o se si verificano problemi di funzionamento o danni di qualsiasi tipo, non utilizzare l'apparecchio. Rivolgersi al rivenditore da cui l'apparecchio è stato acquistato per richiedere assistenza.

Il circuito di raffreddamento non deve essere danneggiato in alcun modo.

Per evitare pericoli, non inserire alimenti di dimensioni eccessive.

Non lasciare che il cavo rimanga sospeso al bordo della superficie o a contatto con superfici calde.

Non collocare l'apparecchio a contatto o in prossimità di superfici calde o esposto alla luce solare diretta.

Prestare estrema attenzione durante lo spostamento dell'apparecchio.

Collegare sempre prima la spina all'apparecchio, quindi collegare il cavo alla presa a muro. Per scollegare l'apparecchio, portare l'interruttore in posizione OFF, quindi disinserire la spina dalla presa a muro.

Il cavo di alimentazione fornito è di lunghezza ridotta per evitare il rischio di inciampare.

Descrizione dell'apparecchio

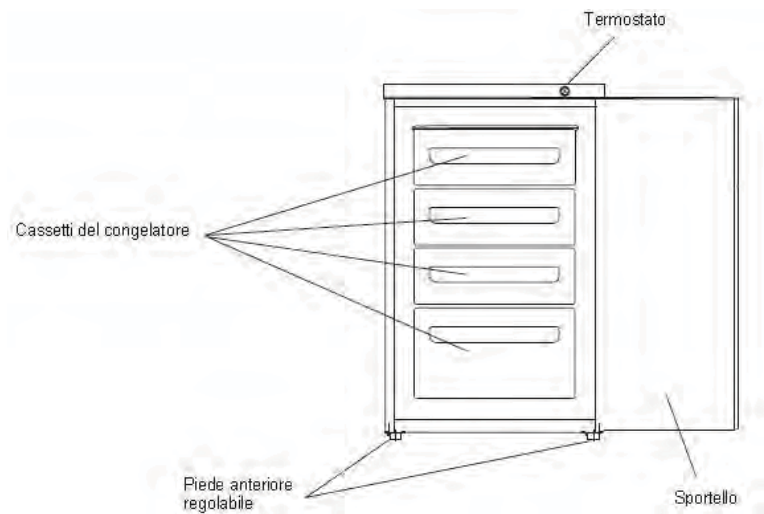

Unità di controllo

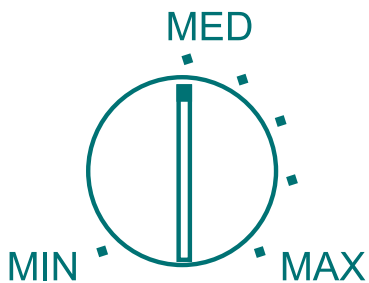

USO DELL'APPARECCHIO

A Questo apparecchio è destinato soltanto alla conservazione di generi alimentari per uso domestico. L'apparecchio è stato progettato per funzionare a una temperatura ambiente (temperatura dell'aria circostante) compresa tra 16° e 32° C.

In caso di mancato rispetto di questi limiti di temperatura (temperature più calde o più fredde), l'apparecchio non funzionerà in modo corretto. Se la temperatura ambiente supera quella indicata per periodi prolungati, la temperatura del congelatore potrebbe aumentare al di sopra di -18°C, provocando il deterioramento degli alimenti.

Prima dell'uso

Rimuovere i nastri adesivi di sicurezza.

Lavare le superfici interne dell'apparecchio con

acqua tiepida addizionata con una piccola quantità di bicarbonato di sodio (5 ml per 0,5 litri d'acqua). Non utilizzare saponi o detersivi, per evitare che ne rimanga l'odore. Asciugare bene l'apparecchio.

Regolazione del termostato

Il comando per la regolazione del termostato situato nel pannello di controllo consente di impostare la temperatura del compartimento congelatore.

Posizione "Min": freddo Posizione "Max": freddo massimo

Il compressore rimarrà sempre in funzione. La temperatura è influenzata da:

- Temperatura della stanza
- Frequenza di apertura dello sportello
- Quantità di alimenti conservati
- Posizione dell'apparecchio

Per determinare l'impostazione corretta per la regolazione del termostato, occorre prendere in considerazione tutti questi fattori e possono rendersi necessarie alcune prove

Non consentire a bambini di manomettere i comandi di regolazione o di giocare col prodotto.

Non utilizzare detersivi, polveri abrasive, prodotti detergenti molto profumati, cere lucidanti o prodotti a base di alcol. Per mettere in funzione l'apparecchio

1. Lasciare assestare l'apparecchio per due ore dopo averlo sistemato in posizione.
2. Collegare l'apparecchio all'alimentazione di rete e accenderlo.
3. Regolare il termostato sul livello di potenza desiderato. Il livello MED è adatto alle condizioni normali di utilizzo (vedere regolazione del termostato).
4. Prima di introdurre alimenti nell'apparecchio, attendere circa 4 ore affinché venga raggiunta la temperatura desiderata.

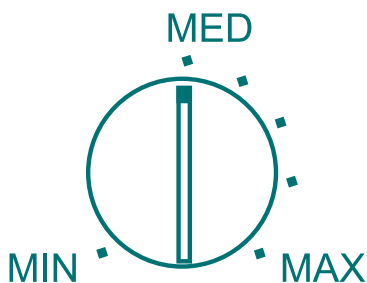

INSTALLAZIONE

SISTEMAZIONE DELL'APPARECCHIO

Non collocare l'apparecchio in un locale in cui di notte la temperatura possa scendere al di sotto di 16°C (61°F), specialmente in inverno, poiché è stato progettato per funzionare a temperature ambienti comprese tra +16 e +32°C (61 e 90°F). A temperature inferiori l'apparecchio potrebbe non funzionare, con una conseguente riduzione della durata di conservazione degli alimenti.

Non collocare l'apparecchio in prossimità di fornelli o radiatori o esposto alla luce solare diretta, altrimenti i dispositivi di funzionamento del prodotto potrebbero essere sollecitati in maniera eccessiva. Se l'apparecchio viene installato in prossimità di una fonte di calore o di un frigorifero, rispettare le seguenti distanze minime.

Scegliere un locale ben ventilato e accertarsi che vi sia uno spazio libero di almeno 10 cm intorno al congelatore. Collocare il congelatore in una posizione che garantisca un appoggio stabile al fine di evitare vibrazioni e rumore eccessivo. Regolare l'assetto orizzontale del congelatore agendo sui due piedi anteriori.

NON COLLOCARE QUESTO PRODOTTO IN UN LOCALE ECCESSIVAMENTE FREDDO O UMIDO, COME UN GARAGE O UNA CANTINA ECC.

ATTENDERE 2 O 3 ORE PRIMA DI COLLEGARE ALL'ALIMENTAZIONE E ACCENDERE L'APPARECCHIO, IN MODO DA CONSENTIRE L'ASSESTAMENTO DEL LIQUIDO REFRIGERANTE.

ATTENDERE ALMENO 2 ORE DOPO LA MESSA IN FUNZIONE PRIMA DI CONSERVARE ALIMENTI NEL CONGELATORE.

IL CIRCUITO DEL REFRIGERANTE NON DEVE ESSERE DANNEGGIATO IN ALCUNA CIRCOSTANZA.

QUESTO PRODOTTO È DESTINATO UNICAMENTE AD USO DOMESTICO, QUALSIASI USO DIVERSO PUÒ INVALIDARE LA GARANZIA E RISULTARE PERICOLOSO

In caso di sostituzione di un vecchio apparecchio con sportello dotato di lucchetto o di fermo, accertarsi che il meccanismo di chiusura sia reso inutilizzabile per evitare che bambini possano entrare per gioco nel congelatore e rimanervi intrappolati.

Per informazioni sulle procedure di smaltimento corrette si consiglia di rivolgersi all'ente locale preposto.

Smaltire tutto il materiale di imballaggio in maniera ecocompatibile.

Il congelatore è adatto per la conservazione a lungo termine di alimenti congelati confezionati e può essere utilizzato per congelare e conservare cibi freschi.

In caso di interruzione di corrente, non aprire lo sportello. Se l'interruzione dura meno di 12 ore, gli alimenti congelati non dovrebbero subire conseguenze. Se l'interruzione è più lunga, controllarne le condizioni e consumarli al momento o cuocerli e ricongelarli.

RUMORI ALL'INTERNO DEL CONGELATORE

Chi non ha mai posseduto un congelatore noterà che l'apparecchio emette rumori alquanto particolari. La maggior parte di tali rumori sono assolutamente normali, ma conviene comunque conoscerli.

GORGOGLI, SIBILI

Questi rumori sono provocati dalla circolazione di refrigerante all'interno del sistema di raffreddamento. Tali rumori sono diventati più evidenti dopo l'introduzione dei gas privi di CFC. Non rappresentano un problema e non incideranno sulle prestazioni del congelatore.

BRUSII, RONZII O VIBRAZIONI

Questi rumori sono provocati dal motore del compressore, che pompa il refrigerante nel sistema.

ACQUISTO DI ALIMENTI CONGELATI

Questo congelatore è a 4 stelle.

Durante l'acquisto di alimenti congelati, leggere le indicazioni di conservazione riportate

sulla confezione. Sarà possibile conservare i diversi alimenti congelati per il periodo indicato in corrispondenza delle 4 stelle della classificazione. Di norma tale periodo coincide con quello riportato sulla confezione con l'indicazione "Consumare preferibilmente entro".

CONTROLLARE LA TEMPERATURA DEL CONGELATORE

Controllare la temperatura del contenitore per alimenti congelati nel punto vendita in cui

si effettuano gli acquisti. Deve indicare una temperatura inferiore a -18°C.

SCEGLIERE ATTENTAMENTE LE CONFEZIONI

Esaminare rapidamente le confezioni degli alimenti congelati per accertarsi che siano in perfette condizioni.

ACQUISTARE GLI ALIMENTI CONGELATI PER ULTIMI

Quando si fa la spesa al supermercato, acquistare sempre per ultimi gli alimenti congelati.

MANTENERE INSIEME GLI ALIMENTI CONGELATI

Durante la spesa al supermercato e il ritorno a casa, sistemare gli alimenti congelati tutti insieme per facilitare il mantenimento della bassa temperatura.

CONSERVARE SUBITO GLI ALIMENTI NEL CONGELATORE

Non acquistare alimenti congelati se non si ha la possibilità di riporli immediatamente nel congelatore. La maggior parte dei supermercati e dei negozi di articoli per la casa vendono speciali sacchetti isolanti, che consentono di mantenere più a lungo congelati gli alimenti.

CONGELAMENTO DI ALIMENTI FRESCHI

Preparare gli alimenti da congelare in piccole porzioni per facilitare il congelamento e l'eventuale scongelamento. Avvolgere gli alimenti in apposite pellicole di alluminio o politene, se possibile in maniera ermetica. Annotare sull'involucro la data di congelamento e collocare l'alimento in un cassetto del congelatore. Per il congelamento degli alimenti non è necessario modificare la regolazione impostata sul termostato.

PER SCONGELARE GLI ALIMENTI

1. Coprire l'alimento.
2. Scongelare a temperatura ambiente. Non dimenticare che lo scongelamento in un ambiente caldo favorisce la crescita di batteri.
3. Prima di cuocere gli alimenti, accertarsi che non vi siano cristalli di ghiaccio, specialmente se si tratta di carne. Tali cristalli indicano che l'alimento non è completamente scongelato e provocano un abbassamento della temperatura durante la cottura. Basse temperature di cottura potrebbero non consentire la distruzione dei batteri.
4. Cuocere gli alimenti non appena possibile dopo lo scongelamento.
5. Far defluire ed eliminare eventuale liquido perso durante lo scongelamento.

SCONGELAMENTO DI VEGETALI

Alcuni tipi di alimenti non richiedono lo scongelamento prima della cottura. I vegetali e la pasta possono essere aggiunti direttamente all'acqua bollente o cotti a vapore. I sughi e le zuppe congelate possono essere posti in pentola e riscaldati a fuoco lento fino allo scongelamento.

SCONGELAMENTO DI ALIMENTI NEL FORNO

Molti forni tradizionali o a microonde presentano funzioni di scongelamento. Per evitare l'accumulo di batteri, usare questi apparecchi soltanto se si prevede di cuocere subito gli alimenti.

CONSIGLI DI SICUREZZA

Non ricongelare alimenti scongelati, a meno che non vengano sottoposti a nuova cottura per eliminare batteri nocivi. Non ricongelare molluschi scongelati.

CONGELAMENTO DI ALIMENTI FRESCHI (SUGGERIMENTI)

Utilizzare alimenti di qualità e maneggiarli il meno possibile. Congelare gli alimenti in piccole quantità, in modo da ridurre i tempi di congelamento e scongelamento e da poterli consumare nelle quantità opportune. Effettuare innanzitutto una stima della quantità di cibo da congelare. Quindi, impostare la manopola di regolazione del termostato in modo da rendere il congelatore più freddo (circa -30°C), velocizzando così il congelamento e preservando le proprietà degli alimenti. In ogni caso, utilizzare questa funzione senza eccessi per evitare sprechi di energia.

PERIODI PROLUNGATI DI INATTIVITÀ

Se il congelatore non viene utilizzato per un periodo di tempo prolungato, procedere come segue:

Scollegarlo dall'alimentazione di rete rimuovendo la spina dalla presa.

Pulire e asciugare le superfici interne secondo le indicazioni fornite nella sezione sulla pulizia dell'apparecchio.

Lasciare aperto lo sportello per evitare la formazione di cattivi odori

In caso di breve interruzione di corrente, mantenere lo sportello chiuso e controllare di tanto in tanto il contenuto del congelatore.

INTERRUZIONE DI CORRENTE

In caso di interruzione di corrente di durata inferiore a 12 ore, mantenere lo sportello chiuso. Gli alimenti congelati non dovrebbero subire conseguenze se l'interruzione dura meno di 12 ore.

Come protezione supplementare, è possibile coprire l'apparecchio con due o tre coperte pesanti.

In caso di interruzione di corrente programmata per un tempo prolungato, tentare di spostare gli alimenti in un altro congelatore o in una cella frigorifera, se possibile.

Se l'interruzione dura oltre 12 ore, controllare le condizioni del contenuto del congelatore.

Se il cibo si è scongelato, cuocerlo e ricongelarlo oppure consumarlo al momento. Non ricongelare alimenti scongelati.

PULIZIA E MANUTENZIONE

Prima di eseguire interventi di manutenzione o di pulire il congelatore, scollegarlo dall'alimentazione di rete staccando la spina. Per staccare la spina non tirare il cavo di alimentazione, bensì estrarre la spina stessa dalla presa.

Per la pulizia dell'apparecchio, si consiglia di utilizzare acqua calda e una piccola quantità di bicarbonato di sodio sia per le superfici interne che per quelle esterne. Utilizzare 1 cucchiaino da tè per 1,2 litri d'acqua.

Non utilizzare detersivi, polveri abrasive, prodotti detergenti molto profumati, cere lucidanti o prodotti a base di candeggina o alcol.

Per la pulizia esterna, lavare le superfici esterne dell'apparecchio con acqua calda e sapone.

NON utilizzare prodotti abrasivi. La parte inferiore del congelatore presenta bordi affilati, pertanto è necessario prestare attenzione durante la pulizia.

Una o due volte all'anno, rimuovere con una spazzola o con un aspirapolvere la polvere presente sul compressore presente sul retro dell'apparecchio.

Un accumulo di polvere potrebbe compromettere le prestazioni del congelatore e provocare un aumento del consumo di elettricità.

Avvertenza:

Il sistema di refrigerazione non deve essere danneggiato in alcuna circostanza.

SBRINAMENTO DEL CONGELATORE

È necessario sbrinare periodicamente il congelatore (quando il ghiaccio supera 3 mm di spessore).

Ruotare il dispositivo per la regolazione della temperatura su "MIN" e scollegare l'apparecchio dalla presa di alimentazione.

Per estrarre la spina tirare la spina stessa, non tirare il cavo di alimentazione.

Rimuovere tutti gli alimenti congelati e avvolgerli in coperte pesanti per mantenere il freddo oppure spostarli in un altro congelatore.

Lasciare aperto lo sportello del congelatore e collocare un contenitore adatto sotto la parte anteriore dell'apparecchio per raccogliere l'acqua prodotta dallo scioglimento del ghiaccio.

Quando il congelatore è completamente sbrinato, pulirne le superfici interne (vedere la sezione relativa a pulizia e manutenzione). Quindi, chiudere lo sportello, collegare l'apparecchio all'alimentazione di rete e regolare la temperatura sull'impostazione desiderata (generalmente sul livello "MED").

Lasciare il congelatore in funzione per circa 2 ore prima di reintrodurre gli alimenti congelati.

Cosa fare e cosa non fare

Si – Pulire e sbrinare periodicamente l'apparecchio (Vedere "Sbrinamento")

Si – Lasciare lattuga, cavolo, prezzemolo e cavolfiore col gambo.

Si – Avvolgere carne e pollame crudi in una pellicola di politene o alluminio. Ciò consente di evitare che si seccino.

Si – Avvolgere pesce e frattaglie in sacchetti di politene.

Si – Di tanto in tanto controllare il contenuto dei compartimenti.

Si – Conservare gli alimenti confezionati in base alle istruzioni indicate sulle confezioni.

Si – Scegliere sempre alimenti freschi di alta qualità e accertarsi che siano ben puliti prima di congelarli.

Si – Avvolgere tutti gli alimenti in pellicola di alluminio o sacchetti di politene per uso alimentare, verificando di aver eliminato l'aria.

No – Coprire i ripiani con materiale protettivo che possa impedire la circolazione dell'aria.

No – Conservare sostanze velenose o pericolose nel congelatore. L'apparecchio è stato progettato unicamente per il congelamento di generi alimentari.

No – Consumare alimenti rimasti congelati per un periodo di tempo eccessivo.

No – Lasciare lo sportello aperto per lunghi periodi. Ciò aumenterebbe il consumo energetico dell'apparecchio e provocherebbe la formazione di ghiaccio eccessivo.

No – Utilizzare oggetti appuntiti, come coltelli o forchette, per rimuovere il ghiaccio.

No – Utilizzare asciugacapelli o apparecchi elettrici per lo sbrinamento, utilizzare unicamente dispositivi consigliati dal fabbricante.

No – Introdurre alimenti caldi nell'apparecchio. Attendere prima che si raffreddino.

No – Collocare bottiglie piene di liquido o lattine sigillate contenenti bibite gasate nel congelatore: potrebbero rompersi.

No – Dare ai bambini gelati o ghiaccioli appena tirati fuori dal congelatore. La bassa temperatura potrebbe provocare "bruciature da freddo" sulle labbra.

No – Tentare di mantenere congelati alimenti che si sono scongelati; tali alimenti vanno consumati entro 24 ore o cotti e ricongelati.

Risoluzione dei problemi

Prima di rivolgersi all'assistenza, controllare quanto indicato di seguito.

Il congelatore non funziona

Verificare che la spina sia correttamente inserita nella presa a muro. Collegare un altro apparecchio alla presa a muro per controllare che vi sia corrente, se questo funziona, verificare l'integrità del fusibile situato nella spina del congelatore.

Il congelatore è rumoroso

Verificare che il congelatore sia in piano e che non sia a contatto con altri apparecchi o mobili della cucina.

Il congelatore non raffredda a sufficienza

Se lo sportello è stato aperto troppo spesso o è stato lasciato aperto per un po', ci vorrà del tempo affinché il congelatore raggiunga la temperatura impostata. Verificare che la circolazione dell'aria nella parte posteriore del congelatore non si sia ridotta a causa di spazio insufficiente.

In caso di problemi, controllare se si verifica quanto segue:

Un leggero rumore di gocciolamento provocato dal flusso del refrigerante nel tubo. Il compressore sta funzionando a temperature elevate.

Prolungati periodi di inattività

Se il congelatore deve essere lasciato inattivo per un certo periodo di tempo, procedere come segue:

Scollegarlo dall'alimentazione di rete rimuovendo la spina dalla presa a muro. Pulire e asciugare le superfici interne secondo le indicazioni fornite nella sezione sulla pulizia dell'apparecchio.

Lasciare aperto lo sportello per evitare la formazione di cattivi odori.

Manutenzione

Spostamento del congelatore

Per spostare il congelatore, mantenerlo dalle superfici laterali o dalla base. Non sollevare l'apparecchio afferrandolo dai bordi della superficie superiore.

Posizione

Non collocare il congelatore in prossimità di una fonte di calore, come un fornello, una caldaia o un radiatore. Evitare anche l'esposizione alla luce solare diretta in un garage o in una veranda.

Assetto del congelatore

Accertarsi che il congelatore sia in piano. Utilizzare gli appositi piedi girevoli situati nella parte anteriore. Un assetto non orizzontale del congelatore inciderà sull'allineamento dello sportello e dei dispositivi magnetici di tenuta.

Assistenza

Gli interventi di manutenzione e di riparazione sull'apparecchio devono essere eseguiti esclusivamente da addetti all'assistenza qualificati.

Congelatore

HTTZ-506W/S

Prodotto:

Volume totale netto: 77 l
Classe energetica: A +
Consumo di energia: 169 kWh/anno
Classe climatica: N
Regolazione del termostato: manuale
Sbrinatorio: manuale
Capacità di congelamento / 24 ore: 4 kg / 24 h
Tempo massimo di conservazione in caso di interruzione di corrente: 12 h
Cassetti: 4, trasparenti
Porta invertibile
2 piedi regolabili anteriori
Colore: bianco
Refrigerante: R -600A
Emissioni acustiche massime: 4 5dB
Lunghezza del cavo/spina incl.: 1 metri

Dimensioni:

Prodotto HxLxP (cm): 85 x 55 x 58
Imballaggio HxLxP (cm): 88.5 x 57 x 60
Peso netto / lordo: 34 / 37 kg

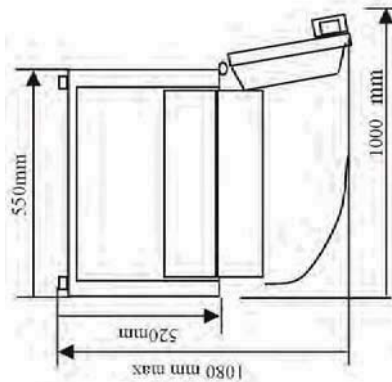

Alimentazione:

Tensione / frequenza: 220 -240V~/50Hz

ISTRUZIONI IMPORTANTI PER LO SMALTIMENTO



ai sensi dell'art.26 del Decreto Legislativo 14 marzo 2014,n.49"Attuazione della direttiva 2012/19/UE sui rifiuti di apparecchiature elettriche ed elettroniche(RAEE)"

il simbolo del cassonetto barrato sull'apparecchiatura o sulla sua confezione indica che il prodotto alla fine della propria vita utile deve essere raccolto separatamente dagli altri rifiuti. L'utente dovrà, pertanto, conferire l'apparecchiatura giunta a fine vita agli idonei centri comunali di raccolta differenziata dei rifiuti elettrotecnici ed elettronici.

In alternativa alla gestione autonoma è possibile consegnare l'apparecchiatura che si desidera smaltire al rivenditore al momento dell'acquisto di una nuova apparecchiatura di tipo equivalente. Presso i rivenditori di prodotti elettronici con superficie di vendita di almeno 400m² è inoltre possibile consegnare gratuitamente, senza obbligo di acquisto, i prodotti elettronici da smaltire con dimensioni inferiori a 25 cm.

L'adeguata raccolta differenziata per l'avvio successivo dell'apparecchiatura dismessa al riciclaggio, al trattamento e allo smaltimento ambientalmente compatibile contribuisce ad evitare possibili effetti negativi sull'ambiente e sulla salute e favorisce il reimpiego e/o riciclo dei materiali di cui è composta l'apparecchiatura.

Haier

HTTZ-506W
HTTZ-506S
HFRZ-506WM
HFRZ-506SM
HTTZ-508W
HTTZ-607W



Congelador Instalado Debajo Del Mostrador



INSTRUCCIONES PARA EL USUARIO

Gracias por haber comprado este congelador para instalar debajo del mostrador. Para asegurarse de que consigue los mejores resultados de su nuevo congelador, le rogamos que se tome el tiempo de leer las instrucciones simples de este folleto.

Por favor, asegúrese de que la eliminación del material de embalaje se hace de acuerdo con las actuales exigencias medioambientales.

Si el electrodoméstico está visiblemente dañado, no lo conecte a la corriente eléctrica, póngase en contacto con la tienda donde haya comprado el aparato.

CONEXIÓN ELÉCTRICA Sólo para el Reino Unido

Para su seguridad, le rogamos que lea la siguiente información

Advertencia: Este aparato tiene que estar conectado a tierra.

Este aparato funciona con un enchufe de 3 clavijas para 13 amperios. La tensión nominal es de 230 voltios y debería estar protegida por un fusible de 13 amperios en la clavija.

El aparato se entrega con un enchufe estándar de 3 clavijas para 13 amperios 3 adecuado para un fusible de 13 amperios.

Si fuera necesario sustituir el fusible, éste debería ser reemplazado por un fusible de 13 amperios y homologado por BS1362. Si el enchufe de alimentación de red que es adecuado resulta inapropiado para la toma de luz de su casa o se ha retirado por cualquier otra razón, por favor siga las instrucciones que damos a continuación sobre cómo conectar un enchufe de 3 clavijas para 13 amperios.

Cómo conectar un enchufe de 13 amperios.

Importante. Los cables de la red de distribución eléctrica de este aparato están coloreados de acuerdo al siguiente código:

Verde y Amarillo – Tierra

Azul – Neutro

Marrón – Activo

Cuando los colores no se correspondan con las marcas que identifican los terminales de su clavija proceda como sigue: el cable **Verde y Amarillo** se tiene que conectar al terminal de la clavija que está marcado con la letra **E** o con el símbolo de tierra Δ o coloreado de **verde y amarillo**.

El cable **Azul** tiene que estar conectado al terminal marcado con una **N** o coloreado en negro.

El cable **Marrón** tiene que estar conectado al terminal marcado con una **L** o coloreado en rojo.

Asegúrese de que el cable de la red de alimentación está bien sujeto por la abrazadera del cable.

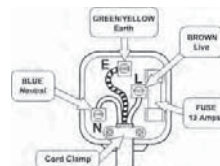

GRACIAS POR HABER COMPRADO ESTE PRODUCTO HAIER

Este folleto contiene la información que necesitará para instalar y poner en funcionamiento su nuevo aparato.

Es importante y le resultará beneficioso emplear un tiempo para leer este folleto entero, para que pueda entender cómo poner en funcionamiento el aparato de una manera segura y eficiente.

Por favor guarde este folleto en un lugar seguro para que pueda consultarlo cuando sea necesario.

Información de seguridad

Esta información se le facilita en interés de su seguridad. Por favor, lea atentamente lo que sigue antes de llevar a cabo la instalación o usar el aparato.

Si se va a deshacer de un congelador o un frigorífico viejo con una cerradura / fiador situado en la puerta, asegúrese de que lo deja en condiciones seguras para evitar que ningún niño pequeño se quede atrapado mientras juega.

Al ser un aparato de refrigeración viejo, puede contener CFC (clorofluorocarbón) que dañará la capa de ozono. Cuando quiera deshacerse de cualquier aparato de refrigeración, le rogamos que se ponga en contacto con el departamento local de eliminación de desechos para que le informen sobre cuál es la forma correcta de desprenderse de él.

Este aparato sólo se puede usar con el fin previsto, es decir, congelar y conservar alimentos domésticos y no se debería de utilizar con otro propósito. Si el cable de alimentación resulta dañado, deberá ser reemplazado por el fabricante, su agente de servicio u otra persona igualmente cualificada para evitar que haya ningún problema.

Instalación

Coloque el aparato en su sitio y espere dos o tres horas antes de ponerlo en funcionamiento por primera vez para dejar que el sistema repose. No lo coloque cerca de ninguna fuente de calor, como por ejemplo, hornillas, calderas o bajo la luz directa del sol, etc.

Debe haber un espacio de 10 cms entre los costados del aparato y cualquier armario adyacente o pared para permitir que la circulación de aire sea la adecuada. Este aparato no ha sido diseñado para instalaciones empotradas ("encajado").

Instalarlo en una buena superficie con un nivel firme. Cualquier desnivelación del suelo se debe corregir antes de la instalación, las desnivelaciones leves se pueden solucionar ajustando las patas delanteras.

NOTA: Si el aparato está colocado en una alfombra, en caso de cubierta para suelos de tipo blando debería volver a ajustar las patas delanteras una vez que el aparato haya tenido tiempo de reposar.

IMPORTANTE INFORMACIÓN DE SEGURIDAD

Este aparato se tiene que usar con el voltaje eléctrico que se muestra en la placa de datos de servicio que hay en la base de dicho aparato. Si no se usa el voltaje correcto la garantía quedará anulada.

Este aparato está previsto sólo para uso doméstico, cualquier otro uso podría invalidar la garantía y resultar peligroso.

Este aparato está previsto para usarlo en interiores y nunca en exteriores.

Algunas superficies accesibles pueden calentarse durante el funcionamiento, use siempre las asas y los tiradores.

Para evitar las descargas eléctricas, no introduzca la abrazadera, los cables o el aparato en agua u otro líquido.

No trate de sacar los alimentos mientras el producto esté funcionando.

Desenchúfelo de la corriente mientras no lo esté usando y antes de limpiarlo. Saque los alimentos antes de limpiar el aparato.

Si el cable de alimentación resulta dañado, debe ser reemplazado por el fabricante, su agente de servicio o una persona igualmente calificada, por un cable del mismo tipo y la misma potencia para evitar problemas.

No ponga en funcionamiento el aparato con un cable o una clavija estropeados o después de que el aparato presente anomalías o haya sido dañado de algún modo. Pida asistencia en el establecimiento donde ha comprado el aparato.

El circuito de refrigeración no puede resultar dañado de ningún modo.

No introduzca alimentos de tamaño demasiado grande ya que podría ser peligroso.

No deje que el cable cuelgue en el borde de la superficie, o entre en contacto con superficies calientes.

No ponga el aparato encima ni cerca de superficies calientes, o directamente bajo la luz del sol.

Hay que usar precauciones extremas al mover un aparato.

Conecte siempre una clavija al aparato, después inserte el cable en el tomacorriente de la pared. Para desconectarlo, ponga el interruptor en OFF (apagado), después saque el cable del tomacorriente de la pared.

Se incluye un cable de alimentación para reducir el riesgo de un peligro de tropiezo.

Descripción del Aparato

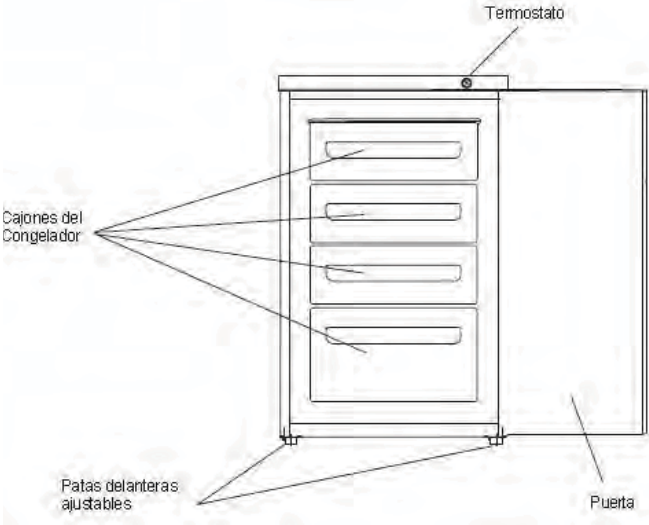

Unidad de Control

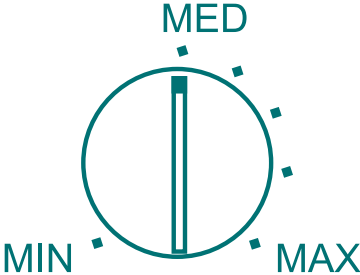

USO DEL APARATO

A Este aparato está diseñado solo para uso doméstico, concretamente para la conservación de alimentos. Este aparato está diseñado para funcionar a temperatura ambiente (temperatura del aire) entre 16t y 32 "C

Si estas temperaturas son excesivas, es decir, son más frías o más calientes, el aparato no funcionará correctamente. Si estas temperaturas se superan durante largos periodos de tiempo, la temperatura del congelador subirá por encima de -18 C y los alimentos se podrán estropear.

Antes de Usarlo

Quite todas las cintas de sujeción.

Lave el interior del aparato con agua tibia añadiéndole un poco de bicarbonato de soda (5ml para 0.5 litro de agua). No use jabón ni detergente porque el olor se puede quedar adherido. Seque cuidadosamente el aparato.

Control del Termostato

El control del termostato situado en el panel de control regula la temperatura del compartimento del congelador.

Posición "Min" –Frío

Posición "Max" – Lo más frío

El compresor funcionará de modo continuo. La temperatura se verá afectada por:

- La temperatura de la estancia
- La frecuencia con que se abra la puerta
- La cantidad de alimentos que haya dentro
- La posición del aparato

Para determinar el correcto ajuste del control de la temperatura, hay que tener en cuenta todos estos factores y puede que sea necesario experimentar un poco.

No permita que los niños manipulen los *controles* o *jueguen con el producto*.

No usar detergentes, polvos abrasivos, productos de limpieza muy perfumados, ceras abrillantadoras o productos que contengan alcohol.

Para Poner en Marcha el Aparato

1. Dejar el aparato en reposo durante 2 horas después de la instalación.
2. Conecte el aparato y enchúfelo a la red de suministro eléctrico.
3. Gire el control del termostato en el valor deseado. El ajuste MED es normalmente adecuado para un funcionamiento normal (ver el control del termostato).
4. Deje el aparato en reposo durante unas 4 horas para que alcance la temperatura correcta antes de meter los alimentos dentro.

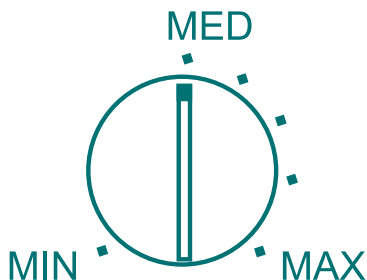

INSTALACIÓN

UBICACIÓN DEL APARATO

No deje su aparato en una habitación donde la temperatura pueda bajar a menos de 16°C (61°F) por la noche, especialmente en invierno, ya que está diseñado para funcionar a temperatura ambiente entre +16 y +32°C (61 y 90°F). Con temperaturas más bajas puede que el aparato no funcione, teniendo como resultado una reducción del tiempo que los alimentos pueden permanecer dentro sin estropearse.

No coloque el aparato cerca de hornillas o radiadores o bajo la luz directa del sol, ya que esto supondrá una tensión extra en las funciones del aparato. Si lo instala cerca de una fuente de calor o de frío, mantenga las siguientes distancias mínimas.

Elija un emplazamiento bien ventilado con al menos 10 cm de distancia alrededor del congelador. Coloque el congelador en un lugar que tenga una base firme. Para prevenir la vibración y el ruido excesivo, nivele el congelador ajustando las dos patas delanteras.

NO COLOQUE ESTE PRODUCTO EN ZONAS EXCESIVAMENTE FRÍAS O HÚMEDAS COMO GARAJES, BODEGAS, ETC.

ESPERAR 2 O 3 HORAS ANTES DE ENCHUFAR Y PONER EN FUNCIONAMIENTO ESTE PRODUCTO. EL LÍQUIDO REFRIGERANTE NECESITA TIEMPO PARA REPOSAR.

NO GUARDE ALIMENTOS EN EL CONGELADOR HASTA QUE ÉSTE NO LLEVE AL MENOS DOS HORAS FUNCIONANDO.

EL CIRCUITO DE REFRIGERACIÓN NO PUEDE RESULTAR DAÑADO BAJO NINGUNA CIRCUNSTANCIA.

ESTE PRODUCTO SÓLO ESTÁ PREPARADO PARA USO DOMÉSTICO, CUALQUIER OTRO USO PODRÍA ANULAR LA GARANTÍA Y RESULTAR PELIGROSO

Si se va a deshacer de un aparato viejo con una cerradura o fiador situado en la puerta, asegúrese de que lo deja con el fiador de la puerta deshabilitado para evitar que ningún niño se quede atrapado mientras juega.

Le sugerimos que se ponga en contacto con las autoridades locales para obtener información acerca del método correcto y seguro de desprenderse del aparato.

Deshágase de todo el embalaje de una manera que no perjudique al medio ambiente.

Su frigorífico es apto para el almacenamiento a largo plazo de alimentos comercialmente congelados y se puede usar para congelar y conservar alimentos frescos.

Si hay un apagón, no abra la puerta. Los alimentos congelados no tienen por qué verse afectados si el apagón dura menos de 12 horas. Si el apagón dura más, debería examinar los alimentos y consumirlos inmediatamente o cocinarlos y volver a congelarlos.

RUIDOS DENTRO DEL FRIGORÍFICO

Si nunca antes ha tenido un congelador, puede notar que éste hace unos ruidos bastante raros. La mayoría de ellos son perfectamente normales, ¡pero no debería dejar de controlarlos!

BORBOTE, CRUJIDOS

Estos ruidos son causados por la circulación del refrigerante en el sistema de enfriamiento. Se han hecho más pronunciados desde la introducción de gases libres CFC (clorofluoruros). Esto no es ningún defecto y no afectará al rendimiento de su frigorífico.

ZUMBIDO, RONRONEO O VIBRACIÓN

Se trata del motor del compresor que está funcionando, mientras reparte el refrigerante por todo el sistema.

COMPRAR ALIMENTOS CONGELADOS

Su congelador es de 4 estrellas.

Cuando compre alimentos congelados, fíjese en las Recomendaciones de Conservación del envase. Podrá conservar todos los productos de comida congelada durante el periodo mostrado en la clasificación de 4 estrellas. Éste es normalmente el periodo señalado como 'Preferentemente Antes de', en la parte delantera del envase.

COMPROBAR LA TEMPERATURA DEL CONGELADOR

Comprobar la temperatura del estante donde se encuentran los alimentos congelados del comercio donde compra los alimentos congelados. Éste debería mostrar una temperatura inferior a -18°C.

ESCOJA LOS ENVASES CON CUIDADO

Échele un vistazo rápido al envase de los alimentos congelados y asegúrese de que se encuentre en perfectas condiciones.

COMPRA LOS ALIMENTOS CONGELADOS AL FINAL

Compre siempre los productos congelados al final de su visita al supermercado.

PONGA JUNTOS TODOS LOS ALIMENTOS CONGELADOS

Mientras esté en el supermercado y cuando vaya de camino a casa, si pone todos los productos congelados juntos se mantendrán fríos los unos a los otros.

GUARDE LA COMIDA ENSEGUIDA

No compre alimentos congelados si no puede congelarlos enseguida. Puede comprar bolsas térmicas especiales en la mayoría de los supermercados y ferreterías. Éstas mantienen la comida congelada durante más tiempo.

CONGELAR COMIDA FRESCA

Prepare la comida que va a congelar en pequeñas porciones para facilitar la congelación y la eventual descongelación. Envuelva la comida en papel de polietileno o aluminio especial para ello, si es posible herméticamente. Anote la fecha de congelación en el envoltorio y métalo en el cajón del congelador. La regulación del termostato no necesita verse alterada cuando se congelen alimentos.

PARA DESCONGELAR ALIMENTOS CONGELADOS

1. Cubra los alimentos de manera holgada.
2. Descongele a temperatura ambiente. No olvide que descongelar en una zona caliente aumenta el crecimiento de bacterias.
3. Asegúrese siempre de que no haya cristales de hielo en los alimentos antes de cocinar, especialmente en la carne. Estos cristales indican que los alimentos no están totalmente descongelados. Éstos hacen que las temperaturas desciendan mientras está cocinando. Las temperaturas más bajas al cocinar puede que no destruyan las bacterias.
4. Cocine los alimentos lo antes posible después de descongelarlos.
5. Escúrralos y tire cualquier líquido que se pierda durante la descongelación.

DESCONGELAR VERDURAS CONGELADAS

Algunos alimentos no necesitan ser descongelados antes de cocinarlos. Las verduras y la pasta se pueden añadir directamente al agua hirviendo o cuando se cocina al vapor. Las salsas y las sopas congeladas se pueden poner en un cazo y calentarlas a fuego lento hasta que se descongelen.

DESCONGELAR EN EL HORNO ALIMENTOS CONGELADOS

Muchos microondas y hornos tienen esta opción. Para evitar que se desarrollen las bacterias, úselos sólo si tiene la intención de cocinar los alimentos inmediatamente después.

CONSEJOS DE SEGURIDAD

No volver a congelar nada que se haya descongelado, a no ser que lo cocine antes para matar las bacterias nocivas. No volver a congelar nunca marisco descongelado.

CONGELAR COMIDA FRESCA (CONSEJOS)

Use alimentos de calidad y manipúlelos lo menos posible. Congele los alimentos en pequeñas cantidades, se congelan antes, tardan menos en descongelarse y le permiten comerse la cantidad que necesita. Primero, calcule la cantidad de comida que va a congelar. Use el Botón de Control del Termostato para hacer que su congelador enfríe más (alrededor de -30°C), de este modo enfriará más rápidamente y mantendrá la calidad. No obstante, lo debería usar con moderación para no consumir mucha energía.

PERIODOS SIN USO PROLONGADOS

Si el refrigerador no se va a usar durante un largo periodo de tiempo, proceda como sigue:

Desconecte el refrigerador de la corriente eléctrica quitando el enchufe de la red. Limpie y seque el interior como se indica en el apartado de la limpieza del aparato.

Deje la puerta abierta para evitar que aparezcan olores desagradables mientras el aparato no se use.

Si hay un apagón durante un tiempo breve, mantenga la puerta cerrada comprobando el contenido del refrigerador de vez en cuando.

APAGÓN

Si hay un apagón durante un tiempo breve inferior a 12 horas, mantenga la puerta cerrada. Los alimentos congelados no deberían verse afectados si el apagón dura menos de 12 horas. Se puede proporcionar una protección extra cubriendo el aparato con dos o tres mantas tupidas.

Si está previsto un apagón largo, trate de meter los alimentos en otro aparato o emplazamiento frío, si es posible.

Si el corte de luz dura más de 12 horas, compruebe el contenido del congelador.

Si los alimentos se han descongelado, cocínelos y vuelva a congelarlos o cómaselos inmediatamente. No vuelva a congelar nunca alimentos que se hayan descongelado.

LIMPIEZA Y MANTENIMIENTO

Antes de llevar a cabo ninguna limpieza o mantenimiento debe desconectar el aparato de la red eléctrica quitando el enchufe, sin quitarlo nunca tirando del cable de red. Quite el enchufe tirando del propio enchufe.

Se recomienda al limpiar el aparato, tanto por dentro como por fuera, hacerlo con agua caliente y un poco de bicarbonato de soda. Use 1 cucharita de café para 1.2 litros de agua.

No use detergentes, polvos abrasivos, productos de limpieza muy perfumados, ceras abrillantadoras o productos de limpieza que contengan lejía o alcohol.

Limpieza externa, lavar la parte externa con agua caliente y jabón.

NO use productos abrasivos. Hay filos cortantes en la parte inferior del producto, así que debería tener cuidado cuando lo limpie.

Una o dos veces al año, quítele el polvo al compresor de la parte trasera del aparato, con un cepillo o una aspiradora, porque una acumulación de polvo afectará al rendimiento del aparato y causará un consumo de electricidad excesivo.

Advertencia:

El sistema de refrigeración no puede resultar dañado en ningún momento.

DESCONGELAR EL CONGELADOR

El congelador necesita descongelarse periódicamente (cuando la capa de hielo tenga más de 3mm).

Ponga el control de la temperatura en "MIN" y desenchúfelo de la red eléctrica.

Tire del propio enchufe. No saque el enchufe tirando del cable de red.

Saque todos los alimentos congelados y envuélvalos con mantas tupidas para retener el frío o métalos en otro congelador.

Deje abierta la puerta del congelador con un recipiente adecuado debajo para recoger el agua cuando se derrita el hielo.

Cuando el congelador esté totalmente descongelado, limpie el interior (ver el apartado de limpieza y mantenimiento). Después cierre la puerta y conecte a la red eléctrica, luego coloque el control de las temperaturas en el ajuste que usted quiera (normalmente en el ajuste "MED").

Deje que el congelador esté funcionando durante unas 2 horas antes de volver a meter los alimentos congelados.

Lo que hay que hacer y lo que no

Sí- Limpiar y descongelar su aparato regularmente (Ver "Descongelar")

Sí- Dejar lechuga, col, perejil y coliflor en la base.

Sí- Envolver la carne cruda y la de ave sin apretar en una hoja de polietileno o aluminio. Esto impide que se reseque.

Sí- Meter el pescado y las vísceras en bolsas de polietileno.

Sí- Comprobar el contenido de los compartimentos de vez en cuando.

Sí- Conservar la comida preparada comercialmente según las instrucciones incluidas en los envases.

Sí- Elegir siempre alimentos frescos de buena calidad y asegurarse de que estén totalmente limpios antes de congelarlos.

Sí- Envolver los alimentos en papel o bolsas de polietileno para conservar la calidad de los alimentos y asegurarse de que se salga todo el aire.

No- Cubrir las baldas con material de protección que pueda obstruir la circulación del aire.

No- Guardar en su congelador ninguna sustancia venenosa o peligrosa. Éste ha sido diseñado sólo para congelar alimentos.

No- Consumir alimentos que hayan estado congelados durante demasiado tiempo.

No- Dejar la puerta abierta durante mucho rato, porque esto hará que el funcionamiento del aparato resulte más costoso y cause una formación de hielo excesiva.

No- Usar objetos con filos cortantes como cuchillos o tenedores para quitar el hielo.

No- Usar secadores, o aparatos eléctricos para descongelar. Usar sólo los objetos recomendados por el fabricante.

No- Poner alimentos calientes en el aparato. Dejarlos que se enfríen antes.

No- Meter botellas llenas de líquido o latas cerradas que contengan líquidos con gas en el congelador, ya que pueden explotar.

No- Darles a los niños helados ni sorbetes recién sacados del congelador. Las bajas temperaturas pueden causar quemaduras en los labios por las bajas temperaturas.

No- Volver a congelar alimentos que ya hayan sido descongelados; éstos deberían consumirse en las 24 horas siguientes o cocinados y vueltos a congelar.

Solución de problemas

Antes de llamar al servicio, por favor compruebe los siguientes puntos.

El congelador no funciona

Compruebe que el enchufe esté insertado correctamente en la toma de la pared. Compruebe que haya corriente en el enchufe de la pared enchufando otro aparato. Si el otro aparato funciona verifique el fusible del enchufe del congelador.

El congelador hace ruido mientras está funcionando

Verifique que el congelador esté nivelado y que no esté en contacto con ningún otro aparato o mueble de la cocina.

El congelador no enfría lo suficiente

Si la puerta se ha abierto demasiado a menudo, o se ha dejado abierta durante un rato, el congelador tardará un rato en alcanzar la temperatura ajustada. Verifique que el flujo de aire en la parte trasera del congelador no se haya reducido debido a que no haya la distancia suficiente.

Las siguientes características no se deben considerar como un problema

El sonido suave de un chorro causado por el líquido refrigerante al caer por el tubo. Que el compresor funcione a altas temperaturas.

Periodos de inactividad prolongados

Si va a dejar el congelador inactivo durante algún tiempo, proceda como sigue: Desconecte el congelador de la corriente eléctrica quitando el cable del enchufe de la pared. Limpie y seque el interior como se indica en el apartado de limpieza del congelador.

Deje la puerta abierta para evitar que aparezcan olores desagradables mientras que el congelador no esté funcionando.

Mantenimiento

Mover el Congelador

Sujete el congelador por los costados mientras lo esté moviendo. Bajo ninguna circunstancia debería levantarlo por los filos de la superficie superior.

Ubicación

No ubique su congelador cerca de una fuente de calor, como por ejemplo, hornillas, calderas o radiadores. Evitar también la luz directa del sol en cobertizos y solares.

Nivelar el Congelador

Asegúrese de que el Congelador esté nivelado. Use las patas niveladoras de la parte delantera. Si el Congelador no está nivelado, las puertas y los ajustes del cierre magnético se verán afectados.

Servicio

Las reparaciones y el mantenimiento del aparato, sólo las puede llevar a cabo un agente de servicio.

Congelador

HTTZ-506W/S

Producto:

- Volumen total neto: 77 L
- Clase de energía: A+
- Consumo de energía: 169 kWh/año
- Clase de clima: N
- Ajuste del termostato: manual
- Descongelación: manual
- Capacidad de congelación / 24 horas: 4 kg / 24 h
- Tiempo máximo de mantenimiento de la congelación tras un apagón: 12 h
- Cajones: 4 transparentes
- Puerta reversible
- 2 Patas delanteras ajustables
- Color: blanco
- Refrigerante: R-600A
- Nivel de ruidos máximo: 45dB
- Longitud del cable/ incluido enchufe: 1 metro

Dimensiones:

- Producto HxWxD (cm): 85 x 55 x 58
- Recipiente HxWxD (cm): 88.5 x 57 x 60
- Peso neto / bruto: 34 / 37 kg

Energía:

- Voltaje / frecuencia: 220-240V~/50Hz

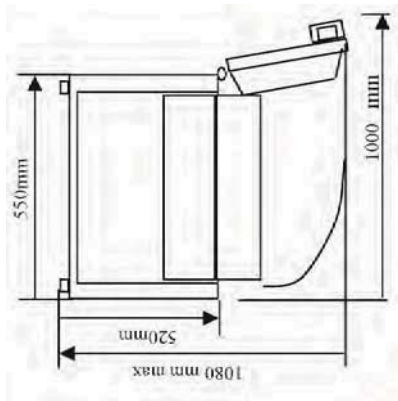

INSTRUCCIONES IMPORTANTES PARA LA ELIMINACIÓN DE DESECHOS

Directiva 2012/19/EU



Como comerciantes responsables nos preocupamos por el medio ambiente.

Como tal, le animamos a que siga el proceso correcto de eliminación de desechos para sus productos, baterías y materiales de embalaje. Esto ayudará a conservar los recursos naturales y a estar seguros de que sea reciclado de una manera que proteja la salud y el medio ambiente.

Debe eliminar este producto y su embalaje según las leyes y regulaciones locales. Puesto que este producto contiene componentes electrónicos y, en ocasiones, baterías, el producto y sus accesorios se deben eliminar separadamente de los residuos domésticos cuando el producto llegue al final de su vida.

Póngase en contacto con las autoridades locales para informarse sobre la eliminación de residuos y el reciclaje.

El producto se debería llevar al punto de recogida para su reciclaje. Algunos puntos de recogida aceptan productos de manera gratuita.

Si ha encontrado algún inconveniente en estas instrucciones le rogamos que nos disculpe, lo cual puede haber ocurrido como resultado de la mejora y el desarrollo del producto.

Haier

HTTZ-506W
HTTZ-506S
HFRZ-506WM
HFRZ-506SM
HTTZ-508W
HTTZ-607W



Arca congeladora



MANUAL DE INSTRUÇÕES

Obrigado por ter adquirido esta arca congeladora encastrável. Para obter os melhores resultados, por favor leia as instruções deste manual.

Certifique-se que ao mandar para o lixo os materiais de embalagem está a seguir os requisitos ambientais.

Se a arca estiver visivelmente danificada, não a ligue à corrente eléctrica, contacte a loja onde a adquiriu.

LIGAÇÃO ELÉCTRICA Apenas para o Reino Unido

Para sua segurança, leia a informação que se segue.

Atenção

Este electrodoméstico deve estar ligado a uma tomada com terra.

Este electrodoméstico funciona com uma ficha de 3 pinos com 13 amperes. A tensão é de 230 volts e deve estar protegida por um fusível de 13 amperes na ficha.

Este electrodoméstico é fornecido com uma ficha standard de 13 amperes e 3 pinos com um fusível de 13 amperes. Se for necessário, o fusível deve ser substituído por um de 13 amperes e aprovado pela norma BS1362.

Se a ficha fornecida não for adequada à tomada de sua casa ou se tiver sido retirada, siga as instruções seguintes sobre como ligar uma ficha de 13 amperes e 3 pinos.

Como ligar uma ficha de 13 amperes

Atenção

Os fios da ficha da arca têm cores diferentes, que correspondem ao seguinte código:

Verde e Amarelo –

Terra Azul - Neutro

Castanho - Positivo

Se as cores não corresponderem às marcas que identificam os terminais da sua ficha, siga estas instruções: o fido **Verde e Amarelo** deve ser ligado ao terminal da ficha marcado com a letra **E** ou com o símbolo de terra Δ ou de cor **verde e amarela**.

O fio **Azul** deve ser ligado ao terminal marcado com a letra **N** ou de cor preta.

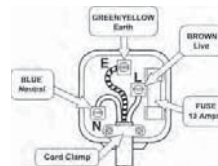

O fio **Castanho** deve ser ligado ao terminal marcado com a letra **L** ou de cor vermelha. Certifique-se que o fio de corrente fica bem preso debaixo da peça de fixação.

ORIGADO POR TER ADQUIRIDO ESTE PRODUTO HAIER

Este manual contém toda a informação necessária para instalar e usar o seu novo electrodoméstico.

É importante que leia este manual, para que perceba como usar este electrodoméstico de forma segura e eficiente. Mantenha o manual num local seguro, para que possa consultá-lo sempre que necessário.

Informação de segurança

Esta informação visa salvaguardar a sua segurança. Leia-a com atenção antes de instalar ou usar a arca congeladora.

Se vai mandar fora um congelador ou um frigorífico velho com um fecho na porta, certifique-se que o deixa em condições seguras para impedir que crianças fiquem presas.

Os frigoríficos antigos podem conter gases CFC que afectam a camada de ozono, por isso, quando mandar fora um frigorífico que já não usa, contacte o serviço de reciclagem da sua área de residência para obter conselhos sobre o método correcto de reciclagem.

Este electrodoméstico deve ser usado apenas para o fim indicado, isto é, refrigerar e armazenar alimentos e não deve ser usado para qualquer outro fim.

Se o cabo de alimentação se danificar deve ser substituído pelo fabricante, um agente ou representante ou por um profissional qualificado, a fim de evitar perigo.

Instalação

Coloque a arca no local pretendido e espere duas ou três horas até a ligar pela primeira vez, para que o sistema estabilizar. Não a coloque perto de uma fonte de calor, por exemplo, um fogão, uma caldeira nem sob luz solar directa.

Deve deixar um espaço de 10 cm entre cada lado da arca e os móveis ou paredes adjacentes, de modo a circular ar.

Instale a arca numa superfície lisa e firme; qualquer desnivelamento do chão deve ser corrigido antes da instalação, por exemplo, ajustando os pés frontais.

NOTA: Se colocar a arca sobre uma tapete, deve reajustar os pés frontais depois de passado o tempo de estabilização.

INFORMAÇÃO DE SEGURANÇA IMPORTANTE

Este electrodoméstico deve ser usado com a tensão eléctrica indicada na placa que está na base, caso contrário, perderá a garantia.

Este electrodoméstico destina-se apenas a uma utilização doméstica, qualquer outra poderá invalidar a garantia e tornar-se perigosa.

Este electrodoméstico deve ser usado apenas em ambiente interior, não ao ar livre.

As superfícies acessíveis poderão ficar quentes durante a utilização – use sempre as pegas e fechos.

Para se proteger de choques eléctricos, não mergulhe a ficha, o cabo nem a própria arca em água ou qualquer outro líquido.

Não tente retirar alimentos quando a arca estiver em funcionamento.

Desligue a arca da tomada quando não estiver em utilização e antes de a limpar. Retire toda a comida antes de a limpar.

Se o cabo de alimentação se danificar deve ser substituído pelo fabricante, um agente ou representante ou por um profissional qualificado, a fim de evitar perigo.

Não use a arca com o cabo de alimentação ou a ficha danificada, nem depois de a arca avariar ou ficar danificada de qualquer forma.

Consulte a loja onde adquiriu a arca para obter conselhos.

O circuito de arrefecimento não deve ser danificado de nenhuma forma.

Não coloque alimentos de tamanho superior ao da arca dentro desta.

O cabo de alimentação não deve ficar pendurado na borda da arca nem tocar em superfícies quentes.

Não coloque a arca em cima nem perto de superfícies quentes ou sob luz solar directa.

Ao deslocar a arca, faça-o com extremo cuidado.

Ligue sempre uma ficha à arca e depois à tomada eléctrica. Para desligar, coloque o interruptor em OFF e remova a ficha da tomada.

Com a arca é fornecido um cabo de alimentação curto para reduzir o risco de tropeçar.

Descrição da Arca

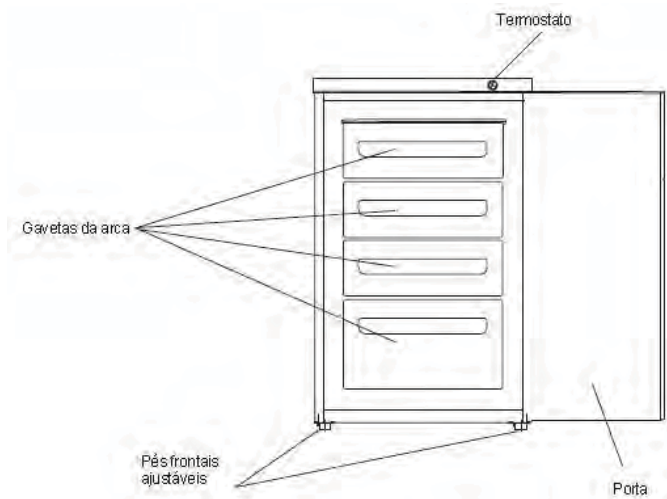

Unidade de Controlo

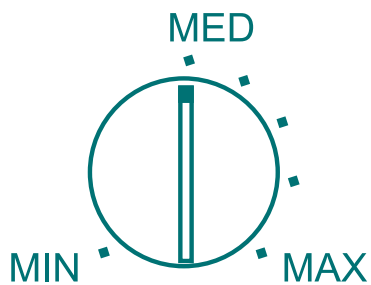

USAR A ARCA

Esta arca destina-se apenas a uma utilização doméstica, nomeadamente o armazenamento de alimentos.

Esta arca foi concebida para funcionar em temperaturas ambiente entre 16° C e 32° C. Se estiver exposta a temperaturas inferiores ou superiores, não funcionará correctamente. Se a temperatura ambiente for superior a 32° C durante longos períodos, a temperatura da arca ultrapassará os -18° C e os alimentos poderão danificar-se.

Antes de usar

Retire todos os selos de segurança.

Lave o interior da arca com água morna com um pouco de bicarbonato de sódio (5 ml para 0,5 l de água). Não use sabão nem detergente – podem deixar cheiro. Seque bem a arca.

Controlo do Termostato

O controlo do termostato situado no painel de controlo regula a temperatura do compartimento da arca.

Posição "Min" – Frio

Posição "Max" – Frio no máximo. O compressor trabalhará continuamente.

A temperatura será afectada:

- Pela temperatura ambiente.
- Pelo número de vezes que a porta é aberta.
- Pela quantidade de alimentos armazenados.
- Posição da arca.

Para determinar a temperatura certa, deve levar em conta todos estes factores e poderá ser necessário fazer algumas tentativas.

Não deixe as crianças mudar os controlos nem brincar com a arca.

Não use detergentes, pós abrasivos, produtos de limpeza perfumados, cera de polimento ou produtos que contenham álcool.

Instalar a arca

1. Deixe a arca repousar durante duas horas antes de a ligar.
2. Ligue a arca a uma tomada eléctrica.
3. Rode o controlo do termostato até à posição desejada. A posição MED é a adequada a uma utilização normal.
4. Espere cerca de quarto horas até a arca atingir a temperatura correcta antes de colocar alimentos lá dentro.

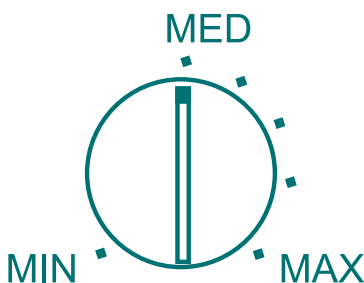

INSTALAÇÃO

POSICIONAR A ARCA

Não coloque a arca numa divisão da casa em que as temperaturas possam descer abaixo de 16° C durante a noite, sobretudo no Inverno, uma vez que a arca foi concebida para funcionar em temperaturas ambiente entre 16° C e 32° C. Com temperaturas mais baixas pode não funcionar, o que resultará numa diminuição no tempo de armazenamento dos alimentos.

Não posicione a arca perto de fogões ou radiadores nem sob luz solar directa, o que poderá forçar o seu funcionamento. Se a instalar perto de uma fonte de calor ou de um frigorífico, mantenha as distâncias mínimas abaixo indicadas.

Escolha um local bem ventilado e mantenha no mínimo 10 cm de espaço vazio à volta da arca. Instale-a sobre um chão firme, para impedir vibrações e ruído excessivo. Nivele a arca ajustando os dois pés frontais.

NÃO INSTALE ESTE ELECTRODOMÉSTICO NUMA ZONA EXCESSIVAMENTE FRIA OU HÚMIDA COMO UMA GARAGEM OU UMA CAVE.

ESPERE ENTRE DUAS A TRÊS HORAS ANTES DE LIGAR A ARCA, UMA VEZ QUE O LÍQUIDO REFRIGERADOR PRECISA DE ESTABILIZAR.

SÓ GUARDE ALIMENTOS NA ARCA DEPOIS DE ELA ESTAR A TRABALHAR NO MÍNIMO HÁ DUAS HORAS.

O CIRCUITO DE ARREFECIMENTO NÃO DEVE SER DANIFICADO.

ESTA ARCA DESTINA-SE EXCLUSIVAMENTE A USO DOMÉSTICO, QUALQUER OUTRO PODERÁ ANULAR A GARANTIA E SER ATÉ PERIGOSO.

Se vai mandar fora um electrodoméstico antigo que tenha fecho na porta, desmonte o fecho para evitar que crianças fiquem presas lá dentro.

Sugerimos que contacte as autoridades locais para obter informação sobre a forma correcta e segura de reciclagem.

Esta arca é adequada ao armazenamento prolongado de alimentos congelados e pode ser usada também para congelar alimentos frescos.

Se houver uma falha de electricidade, não abra a porta. Se durar menos de 12 horas, os alimentos congelados não deverão ser afectados; se durar mais, deve verificar o estado dos alimentos, ingeri-los imediatamente ou cozinhá-los e depois voltar a congelá-los.

RUÍDOS NO INTERIOR DA ARCA

Irá notar alguns ruídos invulgares produzidos pela arca. A maior parte é perfeitamente normal, mas deve ter cuidado!

GORGORLEJO, ASSOPIO

Estes ruídos são produzidos pela circulação do líquido refrigerador no sistema de arrefecimento têm-se tornado mais pronunciados desde a introdução dos gases CFC. Não se trata de uma avaria e não afecta o funcionamento da arca.

MURMÚRIO OU VIBRAÇÃO

É o motor de compressão a trabalhar, que bombeia o líquido refrigerador pelo sistema.

COMPRAR ALIMENTOS CONGELADOS

A sua arca tem quatro estrelas.

Ao comprar alimentos congelados, consulte o guia de congelação na embalagem. Poderá guardar cada item e comida congelada durante o período indicado para a classificação de quatro estrelas, que normalmente corresponde à data de validade.

VERIFIQUE A TEMPERATURA DA ARCA

Verifique a temperatura da arca na loja onde compra os alimentos congelados. Deverá ser mais baixa que -18°C .

ESCOLHA AS EMBALAGENS COM CUIDADO

Certifique-se que estão em perfeitas condições.

DEIXE OS CONGELADOS PARA O FIM DAS COMPRAS

Termine as suas compras de supermercado com os congelados.

MANTENHA OS CONGELADOS JUNTOS

Na viagem entre o supermercado e a sua casa, se mantiver os alimentos congelados juntos, ajudará a mantê-los frios.

GUARDE A COMIDA IMEDIATAMENTE

Só compre congelados se os puder guardar logo de seguida. Na maior parte dos supermercados pode comprar sacos térmicos que mantêm os congelados frios durante mais tempo.

CONGELAR ALIMENTOS FRESCOS

Prepare os alimentos a congelar em pequenas porções, para que congelem e depois descongelem mais facilmente. Embrulhe a comida em folha de alumínio ou película aderente e, se possível, retire o ar. Tome nota da data de congelação na embalagem e coloque-a numa gaveta da arca. Quando congela alimentos não precisa de mudar a posição do termostato.

DESCONGELAR ALIMENTOS

1. Tape os alimentos.
2. Descongele à temperatura ambiente. Lembre-se que descongelar numa zona quente encoraja o crescimento de bactérias.
3. Certifique-se que não há cristais de gelo nos alimentos antes de os cozinhar, sobretudo na carne. Estes cristais indicam que os alimentos não estão totalmente descongelados e baixam a temperatura ao serem cozinhados, que podem não destruir as bactérias.
4. Depois de descongelados, cozinhe os alimentos o mais rapidamente possível.
5. Retire qualquer líquido formado durante a descongelação.

DESCONGELAR VEGETAIS

Alguns alimentos não precisam de ser descongelados, como os vegetais e a massa, que podem ser colocados em água a ferver ou cozinhados ao vapor. Molhos e sopas congelados podem ser aquecidos numa caçarola em lume brando até estarem descongelados.

DESCONGELAR NO FORNO

Muitos microondas e fornos têm funções de descongelação. Para evitar a formação de bactérias, use-os apenas se pretende cozinhar os alimentos logo de seguida.

DICAS DE SEGURANÇA

Não volte a congelar alimentos descongelados a não ser que os tenha cozinhado, para eliminar bactérias. Nunca recongele marisco.

CONGELAR ALIMENTOS FRESCOS (DICAS)

Use comida de qualidade e mexa-lhe o mínimo possível. Guarde os alimentos em pequenas quantidades, para uma congelação mais rápida, e para que demorem menos tempo a descongelar. Comece por estimar a quantidade de alimentos que vai congelar. Use o controlo do termostato para a arca produzir mais frio (cerca de -30°C).

LONGOS PERÍODOS DE INACTIVIDADE

Se não usar a arca durante um longo período de tempo, siga estes procedimentos:

Desligue a arca da corrente retirando a ficha da tomada eléctrica.

Limpe e seque o interior, como indicado na secção de limpeza da arca.

Deixe a porta aberta para impedir a formação de odores desagradáveis enquanto a arca não estiver a funcionar.

Se houver uma falha de electricidade durante um curto período de tempo, mantenha a porta fechada e verifique o conteúdo da arca regularmente.

FALHA DE ELECTRICIDADE

Se faltar a electricidade durante um período de tempo inferior a 12 horas, mantenha a porta da arca fechada e os alimentos congelados não deverão ser afectados. Pode reforçar a protecção colocando dois ou três cobertores sobre a arca.

Se estiver prevista uma longa falha de electricidade, tente mudar os alimentos para outra arca ou para uma zona fria, se possível.

Se a falha de electricidade for superior a 12 horas, verifique o conteúdo da arca. Se os alimentos descongelaram, cozinhe-os e volte a congelá-los ou consuma-os imediatamente. Nunca volte a congelar alimentos descongelados.

LIMPEZA E MANUTENÇÃO

Antes de efectuar qualquer limpeza ou manutenção deve desligar a arca a corrente removendo a ficha da tomada. Não puxe pelo cabo, mas sim pela própria ficha.

Pode limpar o interior e o exterior da arca com água morna e um pouco de bicarbonato de sódio. Use uma colher de chá para 1,2 litros de água.

Não use detergentes, pós abrasivos, produtos de limpeza perfumados, cera de polimento ou produtos de limpeza que contenham lixívia ou álcool.

Lave a parte exterior da arca com água morna com sabão. Na parte inferior da arca há cantos afiados – tenha atenção ao limpar.

Uma ou duas vezes por ano limpe o pó do compressor na parte de trás com um pincel ou um aspirador, pois a acumulação de pó pode afectar o funcionamento da arca e provocar um consumo excessivo de electricidade.

Atenção:

O sistema de refrigeração não deve ser danificado.

DESCONGELAR A ARCA

A arca precisa de ser descongelada periodicamente (quando a camada de gelo atinge 3 mm de espessura). Coloque o controlo da temperatura na posição "MIN" e desligue a arca da corrente. Retire todos os alimentos congelados da arca e embrulhe-os em cobertores, para reterem o frio ou coloque-os noutra arca.

Deixe a porta aberta e coloque um recipiente adequado debaixo da frente para apanhar a água do gelo derretido. Depois de a arca descongelar totalmente, limpem o interior. Feche a porta, ligue a arca à corrente e coloque o controlo da temperatura na posição "MED".

Deixe a arca a trabalhar durante duas horas antes de voltar a lá colocar alimentos.

Recomendações

- Limpe e descongele a arca regularmente.
 - Congele alface, couves, salsa e couve-flor com os caules.
 - Embrulhe a carne crua em película aderente ou folha de alumínio para impedir que seque.
 - Embrulhe o peixe em sacos de plástico.
 - Verifique o conteúdo das gavetas periodicamente.
 - Congele alimentos pré-cozinhados seguindo as instruções das embalagens.
 - Escolha sempre alimentos frescos de alta qualidade e certifique-se que estão bem limpos antes de os congelar.
 - Embrulhe os alimentos em folha de alumínio ou sem sacos de plástico e retire o ar.
-
- Não tape as gavetas com materiais que possam obstruir o ar.
 - Não guarde substâncias venenosas ou perigosas na arca. Esta foi concebida para congelar apenas alimentos.
 - Não consuma alimentos congelados há muito tempo.
 - Não deixe a porta aberta durante muito tempo, pois dificulta o funcionamento da arca e causa uma formação excessiva de gelo.
 - Não use objectos afiados como facas ou garfos para remover o gelo.
 - Não use secadores de cabelo ou outros electrodomésticos para descongelar a arca e use apenas acessórios recomendados pelo fabricante.
 - Não coloque alimentos quentes dentro da arca – deixe arrefecer primeiro.
 - Não coloque na arca garrafas ou latas que contenham líquidos com gás, pois podem rebentar.
 - Não dê às crianças gelados ou cubos de gelo saídos directamente da arca, pois as baixas temperaturas podem causar queimaduras de frio nos lábios.
 - Não guarde na arca alimentos descongelados; estes devem ser consumidos dentro de 24 horas ou cozinhados e recongelados.

Resolução de problemas

Antes de contactar a assistência técnica, verifique os pontos seguintes.

A arca não está a funcionar

Verifique se a ficha está bem encaixada na tomada.

Verifique se a tomada tem corrente ligando outro electrodoméstico; se este funcionar, verifique o fusível da ficha.

A arca faz um ruído

Verifique se a arca está nivelada e se não está em contacto com outro electrodoméstico ou móvel.

A arca não produz frio suficiente

Se abrir a porta muitas vezes ou se a deixar aberta durante algum tempo, a arca demora algum tempo a atingir a temperatura adequada.

Verifique se a circulação de ar na parte de trás não foi reduzida devido a falta de espaço à sua volta.

As seguintes características não devem ser consideradas um problema

Um leve som de pingos causado pelo líquido refrigerador a passar nos tubos.

O compressor a funcionar a altas temperaturas.

Longos períodos de inactividade

Se pretende deixar a arca sem funcionar durante algum tempo, siga estas indicações:

Desligue a arca da corrente retirando a ficha da tomada. Limpe e deixe secar o interior, como indicado na secção de limpeza.

Deixe a porta aberta para impedir a formação de odores desagradáveis.

Manutenção

Mudar a arca de local

Pegue na arca pelos lados ou pela base. Nunca deve ser elevada pelos rebordos da parte de cima.

Localização

Não coloque a arca perto de uma fonte de calor, um fogão, caldeira ou de um radiador. Evite também a exposição directa à luz do sol.

Nivelar a arca

Certifique-se que a arca está nivelada. Use o pé rotativo de nivelamento na parte da frente. Se não, os alinhamentos das portas e do selo magnético serão afectados.

Assistência técnica

As reparações e a manutenção da arca devem ser efectuadas apenas por um agente qualificado.

HTTZ-506W/S

Produto:

- Capacidade: 77 L
- Classe de energia: A+
- Consumo de energia: 169 kWh/ano
- Classe de clima: N
- Ajuste do termostato: manual
- Congelamento: manual
- Capacidade de congelação/24 horas: 4 Kg
- Tempo máximo de congelação em caso de falha de electricidade: 12 h
- Gavetas: 4 transparentes
- Porta reversível
- 2 pés frontais ajustáveis
- Cor: branca
- Líquido refrigerador: R-600A
- Nível máximo de ruído: 45 dB
- Comprimento do cabo com ficha: 1 metros

Dimensões:

- Produto A x L x P (cm): 85 x 55 x 58
- Caixa A x L x P (cm): 88,5 x 57 x 60
- Peso líquido/total: 34 / 37 Kg

Alimentação:

- Tensão/ frequência: 220-240V~/50Hz

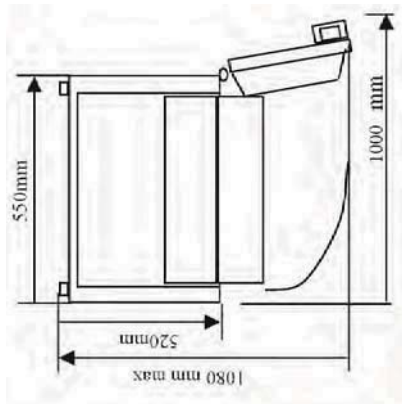

INSTRUÇÕES DE RECICLAGEM



Como revendedor responsável, preocupamo-nos com o ambiente.

Recomendamos vivamente que siga os procedimentos correctos de reciclagem quando quiser deitar fora o seu electrodoméstico, baterias e materiais de embalagem.

Estará a ajudar a preservar os recursos naturais e a garantir que o electrodoméstico é reciclado de forma a proteger o seu bem-estar e o ambiente.

Ao deitar fora o seu electrodoméstico, siga as leis e regulamentações da sua área de residência. Este produto contém componentes electrónicos e por vezes baterias, por isso, juntamente com os acessórios, deve ser separado do lixo doméstico quando chegar ao fim da sua vida.

Contacte as autoridades locais para se informar sobre métodos de reciclagem.

Este electrodoméstico deve ser depositado no local de recolha para reciclagem.

Haier

HTTZ-506W
HTTZ-506S
HFRZ-506WM
HFRZ-506SM
HTTZ-508W
HTTZ-607W



Diepvries



GEBRUIKSHANDLEIDING

Wij danken u voor uw aankoop van deze diepvries. Om er zeker van te zijn dat u het beste rendement uit uw diepvries haalt, verzoeken wij u deze eenvoudige instructies door te nemen.

Gelieve de verpakking op te ruimen conform de milieubepalingen van kracht. Indien het toestel duidelijk is beschadigd, sluit het niet aan op de stroomverbinding en neem contact op met de winkel waar het toestel werd aangekocht.

AANSLUITING ELEKTRICITEIT Enkel UK

Houd om veiligheidsredenen onderstaande informatie in acht.

Waarschuwing: dit toestel moet worden geaard.

Dit toestel werkt met een 13 ampère stekker met 3 pinnen. Het voltage is 230 volt, het toestel wordt beschermd door een 13 ampère zekering in de stekker.

Het toestel is voorzien van een standaard 13 ampère stekker met 3 pinnen voorzien van een 13 ampère zekering.

Indien de zekering moet worden vervangen, dient de nieuwe zekering van 13 ampère te zijn en goedgekeurd volgens BS1362.

Indien de stekker niet past voor uw stopcontact thuis of om een andere reden werd verwijderd, volg onderstaande instructies op omtrent het bedraden van een 13 ampère stekker met 3 pinnen.

Hoe een 13 ampère stekker bedraden.

Belangrijk. De draden in het snoer van dit toestel zijn gekleurd volgens de code:

Groen en geel: aarding

Blauw, bruin: onder spanning

Indien de kleuren niet overeenstemmen met de markeringen in uw stekker: verbind de **gele en groene draad** met de letter **E** of met het aardingssymbool **^** of het kleur **geel en groen**.

De **blauwe draad** moet worden verbonden met **N** of het kleur **zwart**.

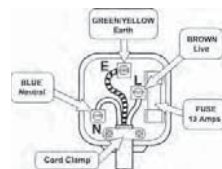

De **bruine draad** moet worden verbonden met **L** of het kleur **rood**.

Controleer of het snoer goed vastzit onder de klem

DANK VOOR DE AANKOOP VAN DIT HAIER-PRODUCT

Deze gids bevat informatie die noodzakelijk is om het nieuwe toestel te installeren en in werking te stellen.

Het is belangrijk dat u deze gids aandachtig leest, de gids legt uit hoe het toestel veilig en efficiënt te gebruiken.

Bewaar deze gids op een veilige plaats als verdere referentie.

Veiligheidsinformatie

Deze informatie is bestemd voor uw veiligheid. Lees de informatie aandachtig vooraleer u het toestel installeert of gebruikt.

Indien u een oude diepvries of koelkast verwijderd met een vergrendeling/haak aan de deur, controleer of deze op een veilige manier werd geblokkeerd en voorkom dat spelende kinderen vast komen te zitten.

Een oude koelkast kan CFC's bevatten die de ozonlaag kunnen aantasten. Contacteer uw lokaal afvalcentrum voor inlichtingen over hoe u uw koelkast op een correcte manier kwijt kunt.

Het toestel mag enkel worden gebruikt voor het invriezen en bewaren van consumeerbaar voedsel en mag niet dienen voor andere doeleinden.

Indien het snoer is beschadigd, laat het vervangen door de fabrikant of een

Vakkundig persoon om gevaar te vermijden.

Installatie

Installeer het toestel en wacht twee tot drie uur alvorens het voor de eerste maal in te schakelen. Plaats het toestel niet naast een warmtebron zoals een fornuis, boiler of in het directe zonlicht.

Houd een ruimte van 10 cm vrij tussen de randen van het toestel en de omliggende kasten of muren voor een correcte luchtcirculatie. Dit toestel werd niet ontworpen als inbouwdiepvries.

Installeer het toestel waterpas op een stevige oppervlakte, een oneffen vloer moet worden vereffend vooraleer het toestel wordt geïnstalleerd. Een kleine oneffenheid kan worden bijgewerkt door de voetjes vooraan bij te stellen.

OPMERKING: Wanneer het toestel op een tapijt of een zachte vloer wordt geplaatst, dienen de voetjes vooraan te worden bijgesteld ééns het toestel werd geïnstalleerd.

BELANGRIJKE VEILIGHEIDSINFORMATIE

Dit toestel dient te worden gebruikt volgens het voltage vermeld onderaan op het plaatje van dit toestel, een verkeerde voltage zal de garantie vernietigen.

Dit toestel is enkel bestemd voor huishoudelijk gebruik, andere doeleinden maken de garantie ongeldig en kunnen gevaarlijk zijn.

Dit toestel is enkel bestemd voor gebruik binnenshuis, niet buitenshuis.

Bepaalde oppervlaktes kunnen tijdens de werking heet worden, gebruik steeds de handgreep en de knop.

Om elektrische schokken te voorkomen, dompel het snoer, de stekker of het toestel niet in water of een andere vloeistof.

Haal de stekker uit het stopcontact wanneer het toestel niet wordt gebruikt of alvorens het toestel schoon te maken. Verwijder het voedsel alvorens het toestel schoon te maken.

Indien het snoer is beschadigd, dient het te worden vervangen door de fabrikant, de technische dienst of een vakkundig persoon om gevaar te voorkomen.

Gebruik het toestel niet met een beschadigd snoer of stekker, wanneer het toestel niet goed werkt of wanneer het is beschadigd. Raadpleeg de winkel waar het toestel werd aangekocht.

Het koelcircuit mag in geen geval worden beschadigd.

Plaats niet teveel voedsel in de diepvries, dit kan leiden tot gevaar.

Laat het snoer niet hangen over een rand of in aanraking komen met warme oppervlaktes.

Plaats het toestel niet op of naast warme oppervlakte, of in rechtstreeks zonlicht.

Wees extra voorzichtig bij het verplaatsen van het toestel.

Verbind de stekker steeds aan het toestel en plaats deze nadien in het stopcontact. Om de verbinding met de stroom te verbreken, draai de knop op OFF en haal de stekker uit het stopcontact.

Er is een kort snoer voorzien om een verbreking van de stroomtoevoer te vermijden.

Beschrijving van het toestel

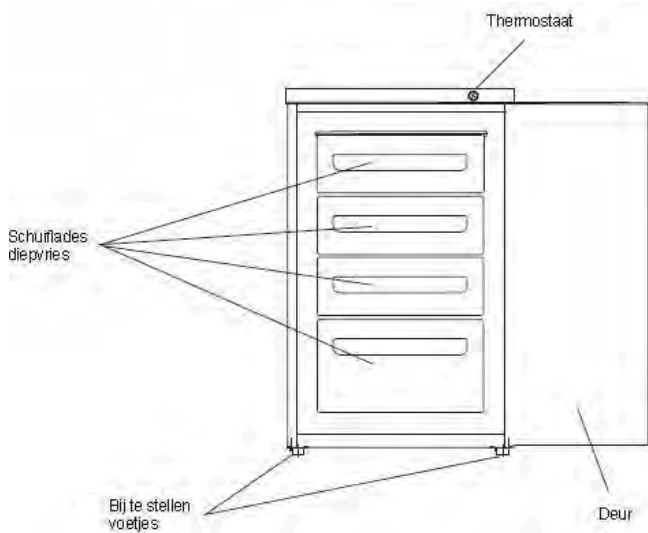

Controleknop

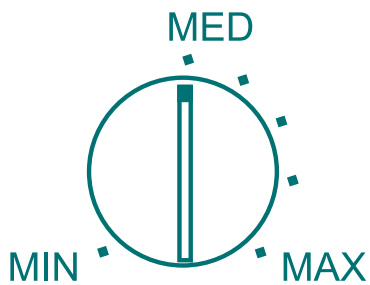

HET TOESTEL GEBRUIKEN

ADit toestel is enkel bestemd voor huishoudelijk gebruik, meer bepaald voor het bewaren van consumeerbaar voedsel. Dit toestel werd ontworpen om te gebruiken bij een omgevingstemperatuur tussen 16 en 32 °C.

Wanneer deze temperaturen worden overschreden (warmer of kouder) zal het toestel niet correct functioneren. Wanneer de omgevingstemperatuur te lang wordt overschreden, zal de temperatuur in de diepvries stijgen boven de -18°C en kan het voedsel bederven.

Alvorens te gebruiken

Verwijder alle veiligheidstape.

Was de binnenkant van het toestel met lauw water en wat zuiveringszout (5ml bij 0,5 liter water). Gebruik geen zeep of detergent want de geur kan hinderen. Droog het toestel goed af.

Thermostaatknop

De thermostaatknop op het controlepaneel regelt de temperatuur in het vriescompartiment. Positie 'Min': minst koud, Position 'Max': meest koud.

De compressor werkt continu. De temperatuur kan worden beïnvloed door:

- De kamertemperatuur
- Hoe vaak de deur wordt geopend
- De hoeveelheid bewaard voedsel
- Plaats van het toestel

Om de juiste temperatuurinstelling te bepalen dient rekening te worden gehouden met al deze factoren en kan wat ervaring helpen.

Laat kinderen niet spelen met de knop of met het product.

Gebruik geen detergent, schuurmiddelen, sterk geparfumeerde reinigingsmiddelen, was of producten die alcohol bevatten. Het toestel gebruiken

1. Wacht na de installatie van het toestel 2 uur.
2. Stop de stekker van het toestel in het stopcontact.
3. Stel de thermostaatknop in, 'MED' is aanbevolen bij normaal gebruik (zie thermostaatknop).
4. Wacht ongeveer 4 uur tot het toestel de gewenste temperatuur heeft bereikt alvorens het voedsel in de diepvries te bewaren.

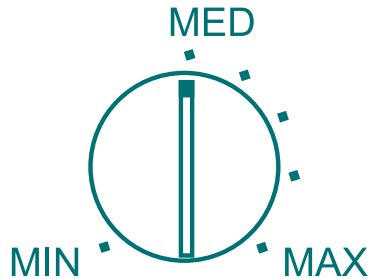

INSTALLATIE

PLAATS VAN HET TOESTEL

Plaats het toestel niet in een kamer waar de temperatuur 's nachts, in het bijzonder in de winterperiode, onder de 16 °C (61 °F) kan dalen gezien het toestel werd ontworpen voor een omgevingstemperatuur tussen +16 en +32 °C (61 en 90 °F). Bij een lagere temperatuur kan de werking van het toestel falen, waardoor het voedsel minder lang kan worden bewaard.

Plaats het toestel niet naast een fornuis, een radiator of in het directe zonlicht, dit kan de werking van het toestel storen. Houd volgende voorschriften in acht wanneer het toestel naast een warmte- of koudebron wordt geplaatst.

Kies een goed geventileerde ruimte met minstens 10 cm vrije ruimte rondom de diepvries. Plaats de diepvries op een stevige oppervlakte. Om vibraties en buitensporig geluid te voorkomen, stel de diepvries waterpas door de twee voetjes bij te stellen.

PLAATS DIT PRODUCT NIET IN EEN TE KOUDE OF VOCHTIGE KAMER ZOALS EEN GARAGE OF KELDER.

WACHT TWEE TOT DRIE UUR ALVORENS DIT TOESTEL TE VERBINDEN MET DE STROOMAANSLUITING EN HET TOESTEL IN TE SCHAKELN. DE KOELVLOEISTOF DIEN IMMERS TERUG OP DE JUISTE PLAATS TE KOMEN. WACHT TOT DE DIEPVRIES MINSTENS TWEE UUR IS INGESCHAKELD ALVORENS HET VOEDSEL TE BEWAREN.

HET KOELSTEEEM MAG IN GEEN GEVAL WORDEN BESCHADIGD.

DIT PRODUCT IS ENKEL BESTEMD VOOR HUISHOUDELIJK GEBRUIK, ANDER GEBRUIK KAN GEVAARLIJK ZIJN EN MAAKT DE GARANTIE ONGELDIG.

Indien u een oud toestel met een grendel of haak aan de deur verwijdert, controleer of de deurvergrendeling is geblokkeerd en voorkom dat spelende kinderen vast komen te zitten.

Raadpleeg de lokale bevoegdheden voor inlichtingen omtrent een juiste en veilige opruiming.

Ruim de verpakking op op een milieuvriendelijke wijze.

Deze diepvries is bestemd voor een langdurige bewaring van bevroren voedsel en kan worden gebruikt om vers voedsel in te vriezen en te bewaren.

Indien er een probleem is met de stroomtoevoer, open de deur niet. Dit heeft geen invloed op het bevroren voedsel indien het probleem minder dan 12 uur aanhoudt. Duurt het probleem langer, kijk dan het voedsel na en consumeer het onmiddellijk of kook het en vries opnieuw in.

GELUIDEN IN DE DIEPVRIES

Indien u vroeger geen diepvries had, kunt u nogal vreemde geluiden opmerken. Deze geluiden zijn doorgaans volkomen normaal.

MOLENGELUID

Deze geluiden worden veroorzaakt door de circulatie van het koelmiddel in het koelsysteem. Sedert de invoering van CFC-vrije gassen is dit geluid duidelijker hoorbaar. Dit is echter geen fout en heeft geen invloed op de prestaties van de diepvries.

SNORREND, PULSEREND GELUID

Dit is de motorcompressor die het koelmiddel door het systeem pompt.

BEVROREN VOEDSEL KOPEN

Deze diepvries heeft 4 sterren.

Let bij de aankoop van bevroren voedsel op de bewaarinstructies op de verpakking. De duur dat het bevroren voedsel kan worden bewaard staat vermeld naast de 4 sterren. Dit is doorgaans de datum vermeld bij 'Ten minste houdbaar tot' vooraan op de verpakking.

CONTROLEER DE TEMPERATUUR VAN DE DIEPVRIES

Controleer de temperatuur van de diepvries in uw winkel. De temperatuur moet lager zijn dan -18°C.

LET OP DE VERPAKKING

Controleer of de verpakking van het bevroren voedsel in goede staat is.

KOOP BEVROREN VOEDSEL LAATST

Koop bevroren voedsel altijd aan het einde van uw bezoek aan de supermarkt.

Houd tijdens uw aankoop of op de terugweg naar huis het bevroren voedsel samen zodat het langer koud blijft.

BEWAAR BEVROREN VOEDSEL ONMIDDELIJK

Koop enkel bevroren voedsel wanneer het onmiddellijk kan worden bewaard. In de meeste supermarkten zijn speciale isoleertassen te verkrijgen. Deze tassen houden het voedsel langer koud.

VERS VOEDSEL INVRIEZEN

Bewaar het voedsel in kleine porties zodat het gemakkelijk bevriest en ontdoet. Wikkel het voedsel, indien mogelijk vacuüm, in polyethyleen- of aluminiumfolie. Noteer de datum waarop het voedsel werd ingevroren op de folie en bewaar het in de diepvries. De thermostaat hoeft niet gewijzigd te worden bij het invriezen van voedsel.

BEVROREN VOEDSEL ONTDOOIEN

1. Maak het deksel los.
2. Ontdooi op kamertemperatuur. Ontdooien via verhitting kan bacteriën opwekken.
3. Controleer of er geen ijskristallen meer aanwezig zijn alvorens het voedsel te koken, wees vooral voorzichtig met vlees. Ijskristallen wijzen erop dat het voedsel niet volledig is ontdooid wat leidt tot een lagere kooktemperatuur. Bij een te lage kooktemperatuur worden niet alle bacteriën gedood.
4. Kook het voedsel zo snel mogelijk nadat het werd ontdooid.
5. Laat het voedsel uitlekken en gooi het vrijgekomen vocht weg.

BEVROREN GROENTE ONTDOOIEN

Bepaald voedsel hoeft niet ontdooid te worden alvorens het te koken. Groente en pasta kunnen onmiddellijk aan het kokende water worden toegevoegd of worden gestoomd. Bevroren saus en soep kan worden verwarmd in een pan op een zacht vuurtje tot het is ontdooid.

VOEDSEL ONTDOOIEN IN DE OVEN

De meeste microgolfovens en ovens kunnen worden ingesteld op ontdooien. Gebruik deze toepassing enkel wanneer u het voedsel onmiddellijk daarna wenst te koken, zo voorkomt u dat bacteriën zich kunnen ontwikkelen.

VEILIGHEIDSTIPS

Vries ontdooid voedsel nooit opnieuw in tenzij u het opnieuw kookt om schadelijke bacteriën te doden. Vries ontdooid schaaldieren nooit opnieuw in.

VERS VOEDSEL INVRIEZEN (TIPS)

Gebruik kwaliteitsvol voedsel en houd het zo intact mogelijk. Vries het voedsel in kleine hoeveelheden in, zo bevriest het sneller, heeft het minder tijd nodig om te ontdooien en kunt u de gewenste hoeveelheid consumeren. Ga na hoeveel voedsel u wenst in te vriezen. Verlaag de temperatuur (ongeveer -30° C) van de diepvries via de thermostaatknop, zo bevriest het voedsel sneller en wordt de versheid beter bewaard. Wees echter spaarzaam met het energieverbruik en gebruik deze toepassing niet te vaak.

NIET GEBRUIKEN GEDURENDE LANGE PERIODE

Wanneer de diepvries gedurende een lange periode niet wordt gebruikt, handel als volgt:

Haal de stekker van de diepvries uit het stopcontact. Maak de binnenkant schoon en droog af zoals vermeld in het hoofdstuk Schoonmaak.

Laat de deur open om onaangename geurtjes te vermijden die kunnen ontstaan wanneer het toestel niet wordt gebruikt.

Indien er een probleem is met de stroomtoevoer voor korte duur, houd de deur dicht en controleer de inhoud van de diepvries geregeld.

PROBLEEM MET DE STROOMTOEVOER

Indien er een probleem is met de stroomtoevoer gedurende minder dan 12 uur, houd de deur van de diepvries dicht. Wanneer het probleem minder dan 12 uur duurt, zou dit geen invloed mogen hebben op het bevroren voedsel.

Het voedsel in de diepvries kan worden beschermd door de diepvries te bedekken met twee of drie dikke dekens.

Indien het om een langdurig probleem gaat, bewaar het voedsel indien mogelijk in een andere diepvries of in een koelkast.

Indien het probleem van de stroomtoevoer langer dan 12 uur aanhoudt, kijk dan de inhoud van de diepvries na.

Indien het voedsel is ontdooid, kook het en vries het opnieuw in, zoniet dient het onmiddellijk te worden geconsumeerd. Vries ontdooid voedsel nooit opnieuw in.

SCHOONMAAK EN ONDERHOUD

Alvorens de diepvries schoon te maken of aan het onderhoud te werken, verbreek het contact met de stroomaansluiting door de stekker uit het stopcontact te halen. Trek niet aan het snoer maar wel aan de stekker zelf.

Het is aanbevolen de binnen- en buitenkant van het toestel schoon te maken met warm zeepwater en wat zuiveringszout. Gebruik 1 koffielepel voor 1/2 liter water. Gebruik geen detergent, schuurmiddelen, sterk geparfumeerde schoonmaakproducten, was of schoonmaakproducten met bleekmiddel of alcohol.

Was de buitenkant met warm zeepwater.

Gebruik GEEN schuurmiddelen. Let tijdens het schoonmaken op voor de scherpe randen onderaan het toestel.

Haal één tot twee maal per jaar het stof van de compressor achteraan het toestel met een borstel of vacuümreiniger. Een opstapeling van stof kan de prestaties van het toestel schaden en een overdreven energieverbruik veroorzaken.

Waarschuwing:

Het koelsysteem mag in geen geval beschadigd zijn.

DE DIEPVRIES ONTDOOIEN

De diepvries moet geregeld worden ontdooid (wanneer het ijs meer dan 3 mm dik is).

Draai de temperatuurknop naar MIN en haal de stekker uit het stopcontact. Trek aan de stekker zelf, niet aan het snoer.

Haal het bevroren voedsel uit de diepvries en wikkel het in dikke dekens om de koude temperatuur te behouden of bewaar het in een andere diepvries.

Laat de deur van de diepvries open en plaats een voldoende groot recipiënt onder de diepvries om het water op te vangen.

Maak de diepvries vanbinnen schoon wanneer deze volledig is ontdooid (zie hoofdstuk schoonmaak en onderhoud). Sluit de deur, stop de stekker in het stopcontact en stel de gewenste temperatuur in (gewoonlijk "MED").

Wacht ongeveer twee uur nadat de diepvries is ingeschakeld om het bevroren voedsel opnieuw in de diepvries te bewaren.

Wel en Niet

Wel- Geregeld de diepvries schoonmaken en ontdooien (Zie “Ontdooien”)

Wel- Laat sla, kool, peterselie en bloemkool op de steel.

Wel- Wikkel rauw vlees en pluimvee in polyethyleen- of aluminiumfolie. Dit voorkomt uitdroging.

Wel- Wikkel vis en orgaanvlees in polyethyleen zakjes.

Wel- Kijk de inhoud van de compartimenten geregeld na.

Wel- Bewaar bereid voedsel uit de winkel volgens de instructies op de verpakking.

Wel- Kies steeds kwaliteitsvol vers voedsel en wees zeker dat het proper is alvorens het in te vriezen.

Wel- Wikkel het voedsel in aluminiumfolie of polyethyleen diepvrieszakjes en ga na of er geen lucht meer aanwezig is.

Niet- Bedek de lades met beschermend materiaal. Dit belemmert de luchtcirculatie.

Niet- Bewaar giftige of gevaarlijke stoffen in de diepvries. Het toestel is louter ontworpen voor het invriezen van consumptiegericht voedsel.

Niet- Consumeer voedsel dat gedurende een te lange periode werd ingevroren.

Niet- Laat de deur lange periodes open, de diepvries moet extra inspanning leveren en dit leidt tot overdreven ijsformatie.

Niet- Gebruik scherpe voorwerpen zoals messen of vorken om het ijs te verwijderen.

Niet- Gebruik haardrogers of elektrische toestellen om te ontdooien. Volg enkel de aanwijzingen van de fabrikant op.

Niet- Bewaar warm voedsel in de diepvries. Laat het eerst afkoelen.

Niet- Bewaar flessen met vloeistof of blikjes met prikdrank in de diepvries, deze kunnen barsten.

Niet- Geef kinderen ijsjes of waterijsjes die rechtstreeks uit de diepvries komen. Het ijs kan aan de lippen kleven door de lage temperatuur.

Niet- Probeer ontdooid voedsel te bewaren; het moet binnen 24 uur worden geconsumeerd of laten koken en opnieuw invriezen.

Probemen verhelpen

Controleer onderstaande punten alvorens de technische dienst te bellen.

De diepvries werkt niet

Controleer of de stekker goed is aangesloten op het stopcontact.
Controleer of er stroom is door een ander toestel aan te sluiten op het stopcontact, indien het andere toestel werkt, controleer de zekering van de stekker.

De diepvries maakt lawaai wanneer deze in werking is

Controleer of de diepvries waterpas staat en niet in contact komt met een ander toestel of een keukenmeubel.

De diepvries koelt niet voldoende af

Wanneer de deur te vaak werd geopend of gedurende lange tijd open stond, duurt het enige tijd alvorens de diepvries de ingestelde temperatuur bereikt.
Controleer of de luchtcirculatie achteraan de diepvries niet wordt belemmerd door onvoldoende vrije ruimte.

Volgende eigenschappen kunnen niet worden beschouwd als een probleem

Druppelgeluid veroorzaakt door het koelmiddel dat door de leiding stroomt.
Compressor in werking bij hoge temperaturen

Uitschakelen voor lange periode

Wanneer de diepvries gedurende een lange tijd niet wordt gebruikt, handel als volgt: Haal de stekker van de diepvries uit het stopcontact.
Maak de binnenkant schoon en droog af zoals vermeld in het hoofdstuk Schoonmaak.
Laat de deur open om onaangename geurtjes te voorkomen die kunnen ontstaan wanneer de diepvries niet wordt gebruikt.

Onderhoud

De diepvries verplaatsen
Houd de diepvries bij het verplaatsen vast aan de zijdes of onderaan. Hef de diepvries in geen geval op aan de randen van het bovenoppervlak.

Locatie

Plaats de diepvries niet bij een warmtebron, fornuis, boiler of radiator. Vermijd eveneens rechtstreeks zonlicht.

De diepvries waterpas plaatsen

Controleer of de diepvries waterpas staat. Gebruik het draivoetje vooraan. Indien de diepvries niet waterpas staat, zullen de deuren en de magnetische afdichting schade ondervinden..

Service

Herstel en onderhoud van het toestel dient te gebeuren door een bekwaam vakman.

Diepvries

HTTZ-506W/S

Product:

- Totaal netto olume: 77L
- Energieklasse: A+
- Energieverbruik: 169kWh/jaar
- Klimaatklasse: N
- Thermostaat instellen: manueel
- Ontdooien: manueel
- Vriescapaciteit / 24 uur: 4 kg / 24 u
- Max. bewaartijd bij probleem stroomtoevoer: 12 u
- Schuiflades: 4 transparant
- Omkeerbare deur
- 2 afstelbare voetjes vooraan Kleur: wit
- Koelmiddel: R-600A
- Max geluid: 45dB
- Lengte snoer / stekker inbegr.: 1 meter

Afmetingen:

- Product hxbxl (cm): 85 x 55 x 58
- Carton hxbxl (cm): 88.5 x 57 x 60
- Gewicht netto / bruto: 34 / 37 kg

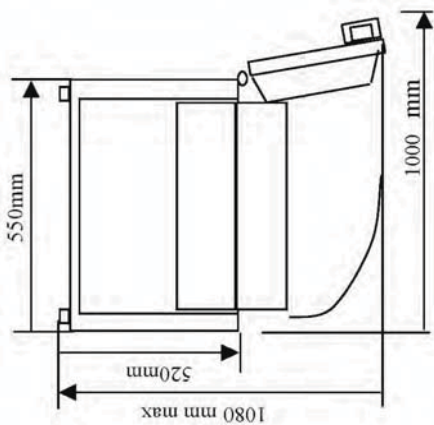

Voeding:

- Voltage / frequentie : 220-240V~/50Hz

BELANGRIJKE INSTRUCTIES VOOR DE OPRUIMING

Richtlinie 2012/19/EU



Als verantwoordelijke verdeler zijn we milieubewust.

Wij verzoeken u uw product, batterijen en het verpakkingsmateriaal op een correcte wijze op te ruimen. Op die manier draagt u bij tot het behoud van de natuurlijke rijkdommen en een milieuvriendelijke recyclage.

 U dient dit product en de verpakking op te ruimen conform de lokale wetgeving en normen. Dit product bevat elektronische onderdelen en in sommige gevallen batterijen en moet gescheiden worden gehouden van het huishoudafval wanneer het product wordt afgedankt. Contacteer de lokale bevoegdheden voor meer informatie omtrent afval en recyclage. Dit product moet naar het lokale recyclagepunt worden gebracht, op bepaalde plaatsen worden geen kosten aangerekend.

Onze producten worden continu bijgewerkt waardoor kleine afwijkingen in deze gebruiksaanwijzing kunnen optreden.

Haier

HTTZ-506W
HTTZ-506S
HFRZ-506WM
HFRZ-506SM
HTTZ-508W
HTTZ-607W



Skříňová mraznička



NÁVOD K OBSLUZE

Děkujeme Vám, že jste si zakoupili tuto skříňovou mrazničku. Abyste při používání Vaší nové mrazničky dosáhli nejlepších výsledků, přečtěte si prosím jednoduché pokyny v této brožuře.

Prosím zajistěte, aby byly obalové materiály zlikvidovány podle platných požadavků na ochranu životního prostředí.

Pokud je spotřebič viditelně poškozen, nezapojujte jej do sítě a kontaktujte prodejní místo, ve kterém jste spotřebič zakoupili.

PŘIPOJENÍ K ELEKTRICKÉ SÍTI Pouze Velká Británie

Pro Vaši bezpečnost si prosím přečtěte následující informace.

Varování: Tento spotřebič musí být uzemněn.

Tento spotřebič operates from a 13 amp 3 pin zástrčka. Stanovené napětí je 230 voltů a mělo by být chráněno pojistkou 13 amp v zásuvce.

Tento spotřebič je dodáván se standardní 13 amp 3 kolíkovou zástrčkou vybavenou 13 amp pojistkou.

Pokud by bylo nutné vyměnit pojistku, musí být vyměněna za pojistku ohodnocenou 13 amp a schválenou podle BS1362.

Pokud dodaná síťová zástrčka neodpovídá zásuvce ve Vaší domácnosti nebo je z jakéhohli jiného důvodu odstraněna, prosíme řiďte se níže uvedenými pokyny o připojení 13 amp 3 kolíkové zástrčky.

Jak připojit 13 amp zástrčku

Důležité. Rozvodové kabely tohoto spotřebiče jsou zbarveny podle následujícího určení:

Zelenožlutá - uzemnění

Modrá – nulový vodič

Hnědá – vodič pod napětím

Pokud barvy neodpovídají označení koncovek Vaší zástrčky, postupujte následovně: **zelenožlutý** kabel musí být připojen do koncovky zásuvky, která je označena symbolem **E** nebo

symbolem uzemnění **^** nebo má **zelenou a žlutou** barvu.

Modrý kabel musí být připojen do koncovky označené **N** nebo do koncovky černé barvy.

Hnědý kabel musí být připojen do koncovky označené **L** nebo do koncovky červené barvy.

Ujistěte se, že síťový kabel veden bezpečně pod kabelovou svorkou.

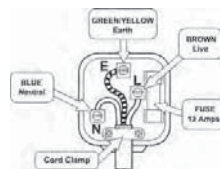

DĚKUJEME VÁM, ŽE JSTE SI ZAKOUPILI TENTO VÝROBEK HAIER

Tato brožura obsahuje informace, které budete potřebovat pro instalaci a provoz Vašeho nového spotřebiče.

Je důležité a užitečné si přečíst celou tuto příručku, abyste rozuměli, jak spotřebič používat bezpečně a efektivně.

Prosím ponechte si tuto brožuru na bezpečném místě, abyste se k ní mohli v případě potřeby vrátit.

Bezpečnostní informace/pokyny

Tyto informace jsou poskytovány v zájmu Vaší bezpečnosti. Prosíme, přečtěte si je pozorně před instalací nebo používáním spotřebiče.

Dříve než se zbavíte staré mrazničky nebo ledničky se zámek/úchytem připevněným ke dveřím, ujistěte se, že je uložen na bezpečném místě mimo dosah hrajících si dětí.

Jelikož staré chladicí zařízení může obsahovat chlorofluorouhlovodíky, které škodí ozónové vrstvě, pro likvidaci jakéhokoli chladicího zařízení prosím kontaktujte Vaše místní oddělení pro odkládání odpadů, aby Vám poradili se správným způsobem likvidace.

Tento spotřebič smí být používán pouze ke stanovenému účelu, tj. ke zmrazování a uchování potravin v domácnosti, a neměl by být používán k žádnému jinému účelu.

Dojde-li k poškození hlavního kabelu, musí být z bezpečnostních důvodů vyměněn výrobcem, jeho servisním pracovníkem nebo podobně kvalifikovanou osobou.

Instalace

Umístěte spotřebič a nechte ho stát dvě až tři hodiny před prvním zapnutím, aby se systém mohl "usadit". Neumístujte spotřebič vedle žádného zdroje tepla, např. sporáku, bojleru nebo na přímé sluneční světlo atd.

Mezi stranami spotřebiče a jakýmkoli vedle postaveným nábytkem nebo stěnou musí být ponechán prostor 10 cm, aby byla umožněna dostatečná cirkulace vzduchu. Tento spotřebič není určen k zabudování ("vestavění").

Instalujte na dostatečně pevný rovný povrch. Jakákoli nerovnost podlahy by měla být před instalací odstraněna, malé nerovnosti mohou být vykompenzovány upravením předních stavěcích nožiček.

POZNÁMKA: Pokud je spotřebič umístěn na koberec nebo na měkkou podlahovou krytinu, měli byste upravit přední stavěcí nožičky poté, co se spotřebič "usadil".

DŮLEŽITÉ BEZPEČNOSTNÍ INFORMACE

Tento spotřebič musí být používán pro elektrické napětí uvedené na typovém štítku spotřebiče, nedodržení používání správného napětí vede k ZÁNIKU záruky.

Tento spotřebič je určen pouze pro použití v domácnostech, jakékoli jiné použití může vést k zániku záruky a mohlo by být nebezpečné.

Tento spotřebič je určen pouze pro použití v budovách, nepoužívejte ho venku. Přístupové plochy mohou během provozu být horké, používejte vždy držadla a knoflíky.

Aby nedošlo k zasažení elektrickým proudem, nenamáčejte kabely, zástrčky nebo spotřebič do vody nebo jiné tekutiny.

Nesazte se při provozu spotřebiče vyndavat potraviny silou.

Vypojte spotřebič ze zásuvky, když není používán a před čištěním. Před čištěním vyjměte potraviny.

Dojde-li k poškození hlavního rozvodu, musí být vyměněn výrobcem, jeho pracovníkem servisu nebo podobně kvalifikovanou osobou, a to za rozvod stejného typu a označení, aby nedošlo k žádným rizikům.

Nepoužívejte spotřebič s poškozeným kabelem nebo zástrčkou nebo poté, co u spotřebiče došlo k poruše nebo byl jakkoli poškozen. Požádejte o radu prodejnu, ve které jste si spotřebič zakoupili.

Chladicí okruh nesmí být nijak poškozen.

Nevkládejte příliš velké potraviny, neboť by to mohlo být nebezpečné.

Nenechávejte kabel viset přes okraj povrchu nebo se dotýkat horkých povrchů.

Neumisťujte spotřebič na horký povrch, do blízkosti horkého povrchu a na přímé sluneční světlo.

Spotřebič může být přemísťován jen velmi opatrně.

Vždy připevněte zástrčku ke spotřebiči a poté zastrčte kabel do zásuvky ve zdi. Při odpojení vypněte vypínač (OFF), potom vytáhněte zástrčku ze zásuvky ve zdi.

Pro snížení rizika přerušeni proudu je dodáván krátký napájecí kabel.

Popis spotřebiče

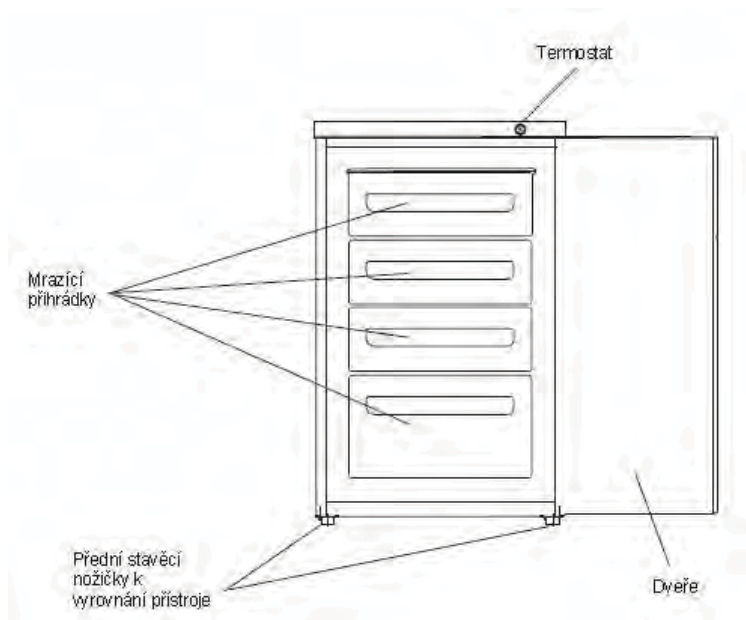

Ovládací Jednotka

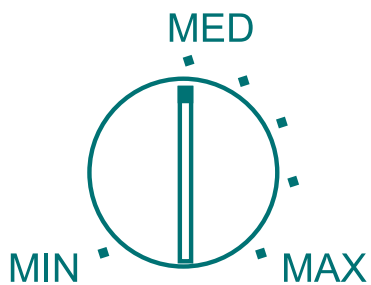

POUŽÍVÁNÍ SPOTŘEBIČE

A Tento spotřebič je určen pouze pro použití v domácnosti, konkrétně pro uchovávání potravin. Tento spotřebič je určen k provozu při okolní teplotě vzduchu mezi 16 a 32 °C.

Dojde-li k překročení těchto teplot, tj. k nižším nebo vyšším teplotám, spotřebič nebude správně fungovat. Pokud bude okolní teplota vzduchu překročena delší dobu, teplota v mrazničce se zvýší nad -18 °C a potraviny se mohou zkazit.

Před použitím

Odstraňte všechny bezpečnostní pásy. Umyjte vnitřek spotřebiče vlažnou vodou s malým přídavkem sody bicarbona (5ml na 0.5 litru vody). Nepoužívejte mýdlo nebo čisticí prostředky, neboť jejich pach by mohl ulpět. Důkladně spotřebič vysušte.

Ovládání termostatu

noflík termostatu je umístěn na ovládacím panelu a slouží k regulaci teploty přihrádek mrazničky.

Nastavení "Min" – Chladné, nastavení "Max" – Nejchladnější.

Kompresor pracuje průběžně.

Teplotu ovlivňuje:

- Pokojová teplota
- Jak často jsou dveře otvírány
- Kolik potravin je uchováváno
- Umístění spotřebiče

Pro stanovení správné teploty nastavení musí být vzaty v úvahu všechny tyto faktory. Může být nutné provést určité pokusy.

^ Nenechte děti hrát si se spotřebičem.

A Nepoužívejte čisticí prostředky, abrazivní pudry, velmi parfémované čisticí produkty, vosková leštidla nebo přípravky obsahující alkohol.

Uvedení spotřebiče do provozu

1. Nechte spotřebič 2 hodiny po instalaci stát.
2. Zapojte spotřebič do zásuvky a zapněte (ON) síťový přívod.
3. Otočte přepínač termostatu na požadované nastavení. Většinou je pro běžný provoz vhodné nastavení MED (viz ovládání termostatu).
4. Nechte spotřebič běžet cca 4 hodiny, aby dosáhl správné teploty pro uchovávání potravin.

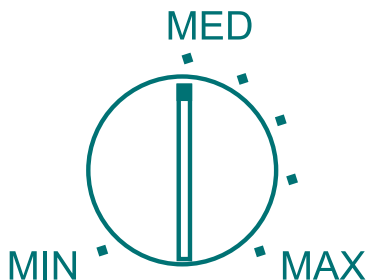

INSTALACE

UMÍSTĚNÍ SPOTŘEBIČE

Nenechávejte spotřebič v místnosti, ve které může v noci teplota klesnout pod 16°C (61°F), zejména v zimě, neboť spotřebič je určen k provozu při okolní teplotě mezi +16 a +32°C (61 a 90°F). Při nižších teplotách spotřebič nemusí fungovat, což vede ke zkrácení doby použitelnosti potravin.

Neumisťujte spotřebič v blízkosti sporáků nebo radiátorů nebo na přímé sluneční světlo, neboť to způsobuje extra zatížení funkcí spotřebiče. Pokud je instalován vedle zdroje tepla nebo vedle chladničky, dodržujte následující minimální volný okolní prostor.

Vyberte dobře větrané místo s minimálně 10 cm prostoru kolem mrazničky. Umístěte mrazničku na pevnou plochu, abyste zabránili vibracím a nadměrnému hluku. Vyrovnajte mrazničku pomocí dvou předních nožiček.

NEUMISŤUJTE TENTO SPOTŘEBIČ NA VELMI STUDENÉ NEBO VLHKÉ MÍSTO, JAKO JE NAPŘ. GARÁŽ NEBO SKLEP.

POČKEJTE 2 AŽ 3 HODINY PŘED ZAPOJENÍM A ZAPNUTÍM SPOTŘEBIČE. CHLADÍCÍ KAPALINA SE MUSÍ USADIT.

NEDÁVEJTE DO MRAZNIČKY POTRAVINY DŘÍVE, NEŽ PO UKONČENÍ BĚHU NAPRÁZDNO V DÉLCE MINIMÁLNĚ 2 HODIN.

ZA ŽÁDNÝCH OKOLNOSTÍ NESMÍ BÝT POŠKOZEN CHLADÍCÍ OKRUH.

TENTO SPOTŘEBIČ JE URČEN POUZE K POUŽITÍ V DOMÁCNOSTECH, JAKÉKOLI JINÉ POUŽITÍ MŮŽE VÉST K ZÁNIKU ZÁRUKY A MOHLO BY BÝT NEBEZPEČNÉ.

Pokud vyřazujete starý spotřebič se zámkem nebo úchytém připevněným k jeho dveřím, zajistěte, aby byl uchován tak, aby se v mrazničce nemohly uzavřít hrající si děti.

Doporučujeme Vám kontaktovat místní úřady, aby Vám poradily se správným a bezpečným způsobem odložení a likvidace.

Vyhodte všechny obaly ekologickým způsobem.

Vaše mraznička je vhodná pro dlouhodobé uchování průmyslově zmrazených potravin a může být používána pro mrazení a uchování čerstvých potravin.

Dojde-li k výpadku napájení, neotevírejte dveře. Zmrazené potraviny by neměly být zkažené, pokud je výpadek kratší než 12 hodin. Pokud je výpadek delší, potraviny by měly být zkontrolovány a buď okamžitě spotřebovány, nebo uvařeny a poté znovu zmrazeny.

HLUK UVNITŘ MRAZNIČKY

Pokud jste ještě nevlastnili mrazák, můžete si všimnout, že vydává nějaký poměrně nezvyklý hluk. Většinou se jedná o běžný jev, ale měli byste o tom vědět!

BUBLÁNÍ, ZURČENÍ

Tyto zvuky způsobuje cirkulace chladiva v chladicím systému. Po zavedení plynů bez chlorofluorouhlovodíků jsou zvuky výraznější. Nepředstavují závadu a neovlivňují výkon Vaší mrazničky.

HUČENÍ, VRNĚNÍ NEBO VIBRACE

Jedná se o provoz motoru kompresoru, který pumpuje čerpá chladivo v systému.

NÁKUP MRAŽENÝCH POTRAVIN

Vaše mraznička má 4 hvězdičky.

Při nákupu mražených potravin se podívejte na pokyny skladování na obalu. Můžete skladovat každou jednotlivou mraženou potravinu po dobu uvedenou u 4 hvězdičkového ocenění. Toto je obvykle doba uvedená jako 'Spotřebujte do' na přední straně obalu.

ZKONTROLUJTE TEPLOTU V MRAŽÁKU

Zkontrolujte teplotu mrazicího boxu potravin v obchodě, kde kupujete mražené potraviny. Teplota by měla být nižší než -18°C.

PEČLIVĚ VYBÍREJTE BALENÍ

Zběžně se podívejte na balení zmrazené potraviny a ujistěte se, že je v nepoškozeném stavu.

MRAŽENÉ POTRAVINY KUPUJTE JAKO POSLEDNÍ

Mražené potraviny vždy kupujte na konci Vaší návštěvy v supermarketu.

UCHOVÁVEJTE MRAŽENÉ POTRAVINY SPOLEČNĚ

Při nákupu v supermarketu a po cestě domů uchovávejte mražené potraviny společně, chladí se vzájemně.

IHNED POTRAVINY USKLADNĚTE

Mražené potraviny kupujte pouze tehdy, jestliže je můžete ihned opět zmrazit. Ve většině supermarketů a železářství je možné zakoupit speciální izolační tašky. Tyto tašky udrží mražené potraviny déle studené.

ZMRAZOVÁNÍ ČERSTVÝCH POTRAVIN

Připravujte potraviny ke zmrazení v malých porcích, zjednoduší to mrazení a případné rozmrazování. Zabalte potravinu do polyetylenové nebo hliníkové fólie, vyrobené

k tomuto účelu a pokud možno vzduchotěsné. Poznamenejte si na obal datum zmrazení a umístěte potravinu do přihrádky mrazničky. Při zmrazování potravin není nutné měnit nastavení termostatu.

JAK ROZMRAZIT MRAŽENÉ POTRAVINY

1. Potraviny volně přikryjte.
2. Rozmrazujte při pokojové teplotě. Nezapomeňte, že rozmrazování v teple podporuje růst bakterií.
3. Vždy se ujistěte, že na potravinách nejsou před tepelnou úpravou krystalky ledu, a to zejména u masa. Tyto krystalky znamenají, že potravina není úplně rozmrazená, a vedou k nižším teplotám při tepelné úpravě. Nižší teplota tepelné úpravy nemusí zničit bakterie.
4. Potraviny tepelně zpracujte co nejdříve po rozmrazení.
5. Slijte a vylijte veškeré tekutiny vzniklé při rozmrazování.

ROZMRAZOVÁNÍ MRAŽENÉ ZELENINY

Některé potraviny není nutné před tepelnou úpravou rozmrazovat. Zelenina a těstoviny mohou být přímo vloženy do vařící vody nebo na paňák. Mražené omáčky a polévky lze vložit do pánve a pomalu zahřívat, dokud se nerozmrazí.

ROZMRAZOVÁNÍ POTRAVIN V TROUBĚ

Mnoho mikrovlnných a obyčejných trub má nastavení pro rozmrazování. Abyste zabránili růstu bakterií, používejte je pouze tehdy, když chcete potraviny ihned po rozmrazení tepelně zpracovat.

TIPY PRO BEZPEČNOST

Nikdy znovu nezmrazujte už jednou rozmrazené potraviny, pokud danou potravinu znovu neuvaříte, abyste zničili škodlivé bakterie. Nikdy znovu nezmrazujte rozmrazené koryše.

ZMRAZOVÁNÍ ČERSTVÝCH POTRAVIN (TIPY)

Používejte kvalitní potraviny a zpracovávejte je co nejméně. Zmrazujte potraviny v malých množstvích, neboť se tak zmrazí rychleji, rychleji se rozmrazí a umožní Vám spotřebovat množství, které potřebujete. Nejdříve odhadněte množství potravin určených ke zmrazení. Nastavte kontrolku termostatu na chladnější teplotu (okolo -30° C), takto dojde k rychlejšímu zmrazení a uchování v dobrém stavu. Nicméně toto byste měli používat jen zřídka, aby nedocházelo k plýtvání energie.

DELŠÍ DOBA VYPNUTÍ

Pokud nebudete mrazničku používat delší dobu, postupujte následovně: Odpojte mrazničku z hlavního přívodu vytažením zástrčky ze zásuvky. Vyčistěte a otřete vnitřek tak, jak je uvedeno v pokynech pod nadpisem Čištění spotřebiče. Nechte dveře otevřené, abyste zabránili vzniku nepříjemných pachů. Pokud došlo ke krátkodobému výpadku napájení, nechte dveře zavřené a občas zkontrolujte obsah mrazničky.

VÝPADEK NAPÁJENÍ

Pokud došlo k výpadku napájení kratšímu než 12 hodin, nechte dveře zavřené. Mražené potraviny by neměly být poškozeny, pokud byl výpadek kratší než 12 hodin.

Další ochrany můžete docílit přikrytím spotřebiče dvěma nebo třemi silnými pokrývkami.

Pokud se předpokládá delší výpadek napájení, snažte se přemístit potraviny do jiného spotřebiče nebo na chladné místo, je-li to možné.

Pokud byl výpadek napájení delší než 12 hodin, zkontrolujte obsah mrazničky. Pokud se potraviny rozmrazily, uvařte je a ihned znovu zmrazte nebo zkonzumujte. Nikdy znovu nezmrazujte rozmražené potraviny.

ČIŠTĚNÍ A ÚDRŽBA

Před provedením jakéhokoli čištění nebo údržby musíte odpojit spotřebič ze sítě vytažením zástrčky. Nikdy nevyndavejte zástrčku taháním za síťový kabel, nýbrž tahem za samotnou zástrčku.

Pro čištění vnitřku i vnějšího pláště spotřebiče se doporučuje použít teplé vody a trochy sody bicarbona. Použijte 1 čajovou lžičku na 1,2 litru vody.

Nepoužívejte saponáty, abrazivní pudry, velmi parfémované čisticí produkty, vosková leštidla nebo čisticí produkty, které obsahují bělidla nebo alkohol.

Vnější plášť mrazničky umyjte teplou mýdlovou vodou.

NEPOUŽÍVEJTE abrazivní produkty. Na spodní straně výrobku jsou ostré hrany, měl by tedy být čištěn opatrně.

Jednou nebo dvakrát ročně vyčistěte kompresor na zadní části spotřebiče, a to buď kartáčem nebo vysavačem, jelikož hromadění prachu ovlivňuje výkon spotřebiče a vede k nadměrné spotřebě elektřiny.

Výstraha:

Chladicí systém nesmí být nikdy poškozen.

ODMRAZOVÁNÍ MRAZNIČKY

Mrazničku je třeba odmrazovat pravidelně (když je námraza větší než 3 mm). Otočte přepínač teploty na "MIN" a vytáhněte zástrčku ze sítě zásuvky. Držte pouze zástrčku. Nevytahujte zástrčku taháním za síťový kabel.

Vyjměte veškeré zmrazené potraviny a zabalte je do tlusté vrstvy pokrývek, aby si udržely chlad, nebo je přemístěte do jiné mrazničky.

Nechte dveře mrazničky otevřené, před ní umístěte vhodnou nádobu, která zachytí vodu z tající námrazy.

Jakmile je mraznička zcela odmrazena, vyčistěte vnitřek (viz oddíl o čištění a údržbě). Potom zavřete dveře, zapojte mrazničku do sítě a nastavte přepínač teploty

na požadované nastavení (obvykle nastavení "MED").

Nechte mrazničku běžet naprázdno přibližně 2 hodiny předtím, než do ní znovu vložíte mražené potraviny.

Co dělat a co ne

Ano- Čistěte a odmrazujte spotřebič pravidelně (Viz “Odmrazování”)

Ano- Nechte hlávkový salát, zelí, petržel a květák vcelku (na srdíčku, stvolu, řapíku).

Ano- Zabalte syrové maso a drůbež volně do polyetylenové nebo hliníkové fólie, zabráníte tak jejich vysušení.

Ano- Zabalte ryby a vnitřnosti do polyetylenových sáčků.

Ano- Občas zkontrolujte obsah přihrádek.

Ano- Skladujte průmyslově připravené potraviny podle pokynů uvedených na obalech

Ano- Vždy volte vysoce kvalitní čerstvé potraviny a ujistěte se, že jsou před zmrazením naprosto čisté.

Ano- Zabalte veškeré potraviny do hliníkových fólií nebo do kvalitních polyetylenových sáčků na potraviny a ujistěte se, že jsou vzduchotěsné.

Ne – Nepokryvejte police v mrazničce žádným ochranným materiálem, který by mohl zabránit proudění vzduchu.

Ne- Neskladujte ve Vaší mrazničce jedovaté nebo jinak nebezpečné látky. Mraznička je určena pouze pro mražení potravin.

Ne- Nekonzumujte potraviny, které byly zmrazeny příliš dlouho.

Ne- Nenechávejte dveře dlouho otevřené, neboť to vede k nákladnému provozu spotřebiče a způsobuje nadměrnou tvorbu ledu.

Ne- Nepoužívejte pro odstraňování ledu ostré předměty, jako jsou nože nebo vidličky.

Ne- Nepoužívejte fény na vlasy nebo elektrické spotřebiče pro odmrazení, použijte pouze předměty doporučené výrobcem.

Ne- Nedávejte do spotřebiče horké potraviny. Nechte je nejdříve vychladnout.

Ne- Nedávejte do mrazáku lahve s tekutinami nebo plechovky s perlivými nápoji, mohly by se roztrhnout.

Ne- Nepodávejte dětem zmrzlinu a ledové kostky přímo z mrazáku. Nízká teplota může způsobit ‘mrazové popáleniny’ rtů.

Ne- Nezkoušejte uchovávat rozmrazené potraviny; měly by být spotřebovány do 24 hodin nebo uvařeny a znovu zmrazeny.

Odstraňování problémů

Před přivoláním servisu prosíme zkontrolujte následující body.

Mraznička nefunguje

Zkontrolujte, zda je zástrčka správně připojena do zásuvky ve zdi. Zkontrolujte příkon do zásuvky ve zdi připojením jiného spotřebiče. Pokud druhý spotřebič funguje, zkontrolujte pojistku v zástrčce mrazničky.

Provoz mrazničky je hlučný

Zkontrolujte uzemnění mrazničky. Zkontrolujte, zda se mraznička nedotýká jiného spotřebiče nebo kuchyňského nábytku.

Mraznička dostatečně nemrazí

Pokud byly dveře příliš často otvírány nebo byly ponechány otevřené, bude trvat určitou dobu, než mraznička dosáhne nastavené teploty.

Zkontrolujte, zda proudění vzduchu na zadní straně mrazničky nebylo sníženo z důvodu nedostatečného volného prostoru.

Následující charakteristiky by neměly být považovány za problém

Mírný zvuk kapání způsobený pohybem chladiva v rouře.

Provoz kompresoru při vysokých teplotách.

Delší doba nepoužívání mrazničky

Pokud nebudete nějakou dobu mrazničku používat, postupujte následovně:

Odpojte mrazničku ze síťového rozvodu vytažením zástrčky z zásuvky.

Vyčistěte a osušte vnitřek tak, jak je uvedeno pod nadpisem Čištění mrazničky.

Nechte dveře otevřené, abyste zabránili vzniku nepříjemných pachů v nepoužívané mrazničce.

Údržba

Přemístění Vaší mrazničky

Při přemísťování mrazničky ji držte na stranách nebo zespodu. Za žádných okolností nesmí být zvedána za okraje horního krytu.

Umístění

Neumísťujte Vaši mrazničku poblíž zdroje tepla, sporáku, boileru nebo radiátoru. Také se vyvarujte přímých slunečních paprsků v přístavcích nebo na zasklených verandách.

Uzemnění mrazničky

Zajistěte, aby byla mraznička uzemněna. Použijte přední rotační vyrovnávací nožičky. Pokud není mraznička uzemněna, ovlivní to vyrovnání dveří a magnetického těsnění.

Opravy a údržba

Opravy a údržbu spotřebiče by měl provádět pouze kvalifikovaný pracovník servisu.

Mraznička

HTTZ-506W/S

Výrobek:

- Celkový čistý objem : 77 l
- Energetická třída : A+
- Spotřeba energie : 169 kWh/year
- Klimatická třída : N
- Nastavení termostatu : manuální
- Odmrazování: manuální
- Zmrzovací výkon / 24 hodin : 4 kg / 24 h
- Maximální doba skladování při výpadku napájení mrazničky: 12 h
- Přehrádky : 4 průhledné
- Oboustranné dveře
- 2 přední nastavitelné nožičky
- Barva: bílá
- Chladiovo : R-600A
- Maximální úroveň hluku: 45dB
- Delka kabelu/vč. zástrčky: 1 metry

Rozměry:

- Výrobek VxŠxH (cm): 85 x 55 x 58
- Karton VxŠxH (cm): 88.5 x 57 x 60
- Váha čistá / hrubá : 34 / 37 kg

Výkon:

- Napětí / kmitočet : 220-240V~/50Hz

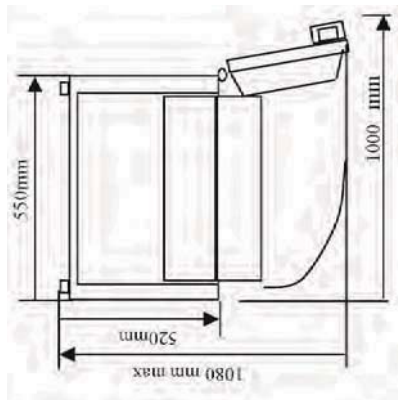

DŮLEŽITÉ POKYNY PRO LIKVIDACI



Jako zodpovědní obchodníci dbáme na životní prostředí.

Proto Vás žádáme, abyste se řídili správným postupem pro likvidaci Vašeho výrobku, baterií a obalových materiálů. Pomůže to k uchování přírodních zdrojů a zajištění recyklace způsobem, který chrání zdraví a životní prostředí.

Musíte odložit tento výrobek a jeho obal podle místních zákonů a nařízení. Jelikož tento výrobek obsahuje elektronické součástky a někdy baterie, výrobek a jeho příslušenství musí být po skončení doby životnosti odložen odděleně

od běžného domácího odpadu.

Kontaktujte Vaše místní úřady, abyste se dozvěděli, jak ho správně likvidovat a recyklovat.

Tento výrobek by měl být odvezen do Vašeho místního sběrného bodu k recyklaci. Některá sběrná místa přijímají spotřebiče zdarma.

Haier

HTTZ-506W
HTTZ-506S
HFRZ-506WM
HFRZ-506SM
HTTZ-508W
HTTZ-607W



Congelator



INSTRUCTIUNI DE UTILIZARE

Va multumim ca ati ales produsul nostru. Pentru a va asigura ca obtineti rezultate optime, va rugam sa va faceti putin timp pentru a parcurge informatiile importante continute in acest manual.

Va rugam asigurati-va ca aruncati in mod responsabil materialele de ambalaj, in conformitate cu reglementarile de mediu in vigoare.

Daca aparatul este vizibil deteriorat, nu il conectati la priza, si adresati-va imediat magazinului de achizitionare.

CONECTAREA ELECTRICA

Pentru siguranta dvs, cititi urmatoarele informatii.

Avertizare: Acest aparat trebuie conectat la o priza cu impantare.

Aparatul trebuie conectat la o priza de 220 - 240V AC, prevazuta cu impantare si protejata de o siguranta de 13 Amp in stecher.

Aparatul este dotat cu un stecher standard de 13 Amp cu 3 pini, prevazut cu o siguranta de 13 Amp.

Daca siguranta necesita inlocuire, trebuie inlocuita cu una de 13 Amp si aprobata BS1362. Daca stecherul nu este adecvat pentru priza din locuinta dvs sau este indepartat din orice alt motiv, trebuie aruncat in mod responsabil si in conditii de siguranta; nu introduceti stecherul taiat intr-o priza, pentru a evita pericolul de electrocutare. Scoateti siguranta din stecher inainte de a-l arunca.

Exista pericolul de electrocutare daca stecherul taiat este introdus intr-o priza de 13 Amp. Cum sa racordati un stecher de 13 Amp:

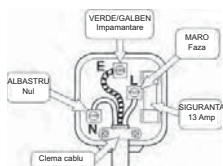

Important

Firele din cablul de alimentare al acestui aparat au culori diferite, conform urmatorului cod:

Verde si galben - impantare

Albastru - nul

Maro - faza

Daca culorile nu corespund cu cele din terminalele stecherului, procedati astfel:

Firul verde si galben trebuie conectate la terminalul din stecher marcat cu litera E sau cu simbolul de impantare, ori colorat verde sau galben.

Firul albastru trebuie conectat la terminalul marcat cu N.

Firul maro trebuie conectat la terminalul marcat cu L.

Asigurati-va ca cablul de alimentare este bine fixat sub clema de fixare.

Avertizari:

Nu obstructionati zonele de aerisire incorporate in aparat.

Nu folositi dispozitive mecanice sau de alt tip pentru a accelera procesul de dezghetare, altele decat cele recomandate de producator.

Nu deteriorati circuitul refrigerant.

Nu folositi dispozitive electrice in compartimentele de depozitare a alimentelor, decat daca sunt de tipul recomandat de producator.

VA MULTUMIM CA ATI ALES PRODUSUL NOSTRU!

Acest manual contine informatiile necesare instalarii si utilizarii aparatului.

Este foarte important sa cititi in intregime informatiile din acest manual, pentru a intelege cum sa il utilizati in mod eficient si in conditii de siguranta.

Va rugam sa pastrati acest manual pentru consultari ulterioare.

Informatii pentru siguranta dvs

Aceste informatii va sunt oferite pentru siguranta dvs. Va rugam sa cititi cu atentie urmatoarele, inainte de a instala sau utiliza aparatul.

Daca urmeaza sa aruncati un frigider sau congelator vechi si/sau nefunctional, asigurati-va ca ii demontati usa, pentru a preveni inchiderea accidentala a copiii in interiorul aparatului.

Sistemele de refrigerare vechi pot contine substante daunatoare stratului de ozon; cand aruncati un astfel de aparat vechi, va rugam adresati-va unu icentru de colectare a deeurilor de acest tip.

Acest aparatul trebuie utilizat doar in scopul pentru care a fost creat, adica depozitarea si pastrarea alimentelor. Nu il folositi in alte scopuri!

Daca cablul de alimentare se deterioreaza, treuie inlocuit de catre producator, un agent de service autorizat sau de o persoana cu calificar similara, pentru evitarea unui accident.

Instalare

Pozitionati aparatul si lasati-l in pozitie verticala minim 3 ore inainte de prima pornire, pentru a permite sistemului sa se aseze. Nu asezati aparatul lanfga o sursa de caldura (de ex: cuptor, aragaz, calorifer, lumina directa a soarelui etc).

Lasati un spatiu de minim 10 cm intre fiecare latura a aparatului si peretii sau obiectele din jur, pentru a permite o buna circulatie a aerului. Acest aparat nu este creat pentru a fi incorporat in mobila de bucatarie.

Instalati aparatul pe o suprafata nivelata si stabila. Orice denivelare a solului trebuie corectata inainte de instalarea aparatului. Micile neregularitati de nivel pot fi corectate prin reglarea picioarelor aparatului.

NOTA: Daca aparatul este instalat pe un covor (moale), trebuie sa reglati din nou picioarele aparatului dupa un timp.

INFORMATII IMPORTANTE PENTRU SIGURANTA DVS

Acest aparat trebuie folosit la voltajul electric indicat pe eticheta tehnica; nerespectarea voltajului va anula garantia si poate defecta aparatul.

Acest aparat este exclusiv pentru uz casnic; in caz contrar, garantia devine nula si va expuneti unor posibile pericole in timpul utilizarii.

Acest aparat este creat numai pentru a fi utilizat in interior. Nu il folositi in exteriorul locuintei!

In timpul operarii, suprafetele accesibile s-ar putea incalzi puternic; folsoiti mereu manererele si butoanele.

Pentru a preveni riscul de electrocutare, nu introduceti cablul de alimentare, stecherul sau aparatul in apa sau alte lichide.

Avertizare: Nu obstructionati sub nici o forma zonele de ventilatie incorporate in aparat.

Deconectati aparatul de la priza cand nu il folositi, precum si inainte de orice activitate de curatare si intretinere. Scoateti alimentele din aparat inainte de a-l curata.

Daca cablul de alimentare se defecteaza, trebuie inlocuit de catre producator, un agent de service autorizat sau o persoana cu calificare similara, pentru evitarea riscului de accidente.

Nu utilizati aparatul daca are cablul de alimentare sau stecherul deteriorat, sau dupa ce aparatul a fost lovit sau deteriorat in vreun fel. Cereti sfatul magazinului de achizitionare.

Circuitul de racire nu trebuie deteriorat in nici un fel.

Nu introduceti alimente supradimensionate: pericol de accidente.

Nu lasati cablul sa atarne la intamplare sau sa atinga suprafete fierbinti.

Nu asezati aparatul langa surse de caldura sau in lumina directa a soarelui.

Fiti extrem de atenti si prudenti cand mutati aparatul, deoarece este greu.

Pentru deconectarea aparatului de la priza, scoateti stecherul din priza.

Aparatul este prevazut cu un cablu de alimentare scurt, pentru a reduce riscul ca cineva sa se impiedice de el

Descrierea componentelor

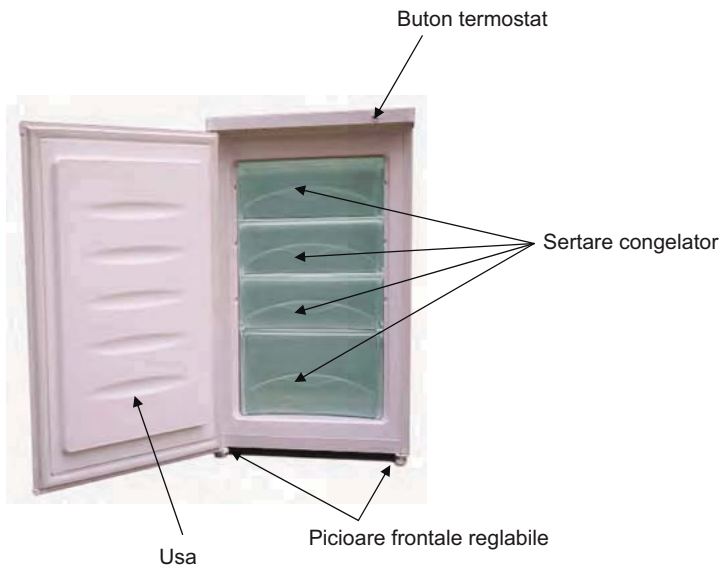

Buton termostat (reglare temperatura)

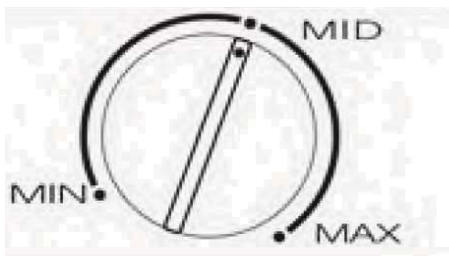

UTILIZAREA APARATULUI



Acest aparat a fost creat exclusiv pentru uz casnic, pentru pastrarea alimentelor comestibile.



Nu folositi detergenti, prafuri abrazive, produse foarte parfumate, ceara de lustruit sau produse care contin alcool.

Acest aparat este creat sa functioneze in conditii de temperatura ambientala (temperatura camerei) cuprinsa intre 16 si 32 gr C.

Daca acest interval de temperatura se depaseste (in plus sau in minus), aparatul nu va functiona corect. Daca temperatura ambientala depaseste nivelul adecvat timp indelungat, temperatura din interiorul congelatorului va creste peste valoarea de -18 gr C, putand atrage dupa sine deteriorarea alimentelor.

Inainte de utilizare

Indepartati toate benzile de fixare.

Spalati interiorul aparatului cu apa calduta si putin bicarbonat de sodiu (5 ml la 0,5 litri apa). Nu folositi sapun sau detergenti, deoarece mirosul acestora poate ramane in aparat. Stergeti bine pentru a usca.

Setarea butonului termostat

Buton termostat, situat in panoul de control, regleaza temperatura compartimentului congelator.

Pozitia "Min" = temperatura cea mai ridicata

Pozitia "Max" = temperatura cea mai redusa

Compresorul va functiona continuu.

Temperatura interioara este influentata de:

- * Temperatura camerei
- * Frecventa cu care deschideti usa aparatului
- * Cantitatea de alimente depozitata
- * Pozitia aparatului

Pentru a hotari pozitia la care setati butonul termostat, trebuie luati in considerare toti acesti factori; e posibil sa fie nevoie de cateva incercari pana aflati setarea optima.



Nu lasati copiii sa se joace sau sa strice butoanele aparatului sau aparatul propriu-zis.

Pentru a porni aparatul:

1. Lasati aparatul minim 2 ore dupa instalare, inainte de a-l porni.
2. Conectati aparatul la priza.
3. Rotiti butonul termostat la pozitia dorita. De obicei nivelul MED este adecvat pentru utilizarea normala (vezi desenul de mai jos).
4. Lasati aparatul sa functioneze fara alimente inaptrou cca 4 ore, pentru atingerea temperaturii setate.

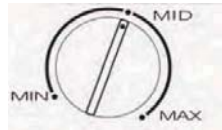

INSTALARE

AMPLASAREA APARATULUI

Nu amplasati aparatul intr-o camera unde e posibil ca temperatura sa scada sub +16 gr C in timpul noptii, in special iarna, deoarece aparatul este creat pentru a functiona intr-un interval de temperatura ambientala cuprins intre +16 si +32 gr C. La temperaturi ambientale mai mici de acest interval, e posibil ca aparatul sa nu functioneze corect, ceea ce poate duce la reducerea duratei de valabilitate a alimentelor depozitate in interior.

Nu amplasati aparatul langa aragaz sau calorifer, ori in lumina directa a soarelui: consumul energetic va fi mult mai mare. Daca totusi exista o sursa de caldura prin preajma, lasati suficient loc intre aceasta si aparat.

Alegeti o locatie bine ventilata si spatiu de cel putin 10 cm intre fiecare latura a aparatului si obiectele din jur. Asezati aparatul pe o suprafata solida. Pentru a preveni vibratiile si zgomotul excesiv. Nivelati aparatul cu ajutorul celor doua picioare frontale reglabile.

NU AMPLASATI APARATUL INTR-O ZONA EXCESIV DE RECE SAU EXCESIV DE UMEDA, PRECUM UN GARAJ, O PIVNITA ETC.

ASEPTATI 3 ORE INAINTE DE A CONECTA APARATUL LA PRIZA. FREONUL ARE NEVOIE DE TIMP ENTRU A SE ASEZA.

NU INTRODUCETI ALIMENTE IN CONGELATOR DECAT DUPA CE L-ATI LASAT SA FUNCTIONEZE GOL TIMP DE 2 ORE.

SUB NICI O FORMA NU TREBUIE SA DETERIORATI CIRCUITUL FREONULUI.

APARATUL ESTE CREAT EXCLUSIV PENTRU UZ CASNIC; ORICE ALT SCOP IN CARE FOLOSITI APARATUL POATE ANULA GARANTIA SI POATE PROVOCA PERICOL DE ACCIDENTE.

Daca urmeaza sa aruncati un congelator vechi, dezambalati balamaua usii si usa, pentru a evita inchiderea accidentala inautru a copiilor sau animalelor.

Va recomandam sa va adresati autoritatilor locale pentru informatii despre centrele de colectare a aparatelor de acest tip.

Aruncati materialele de ambalaj in mod responsabil, cu respectarea normelor de mediu.

Congelatorul dvs este adecvat pentru depozitarea pe termen lung a alimentelor cumparate congelate din comert si poate fi utilizat si pentru congelarea alimentelor proaspete.

Daca survine o pana de curent, nu deschideti usa congelatorului. Daca aparatul nu primeste curent mai putin de 12 ore, alimentele nu vor fi afectate; daca pana de curent este mai lunga de 12 ore, verificati alimentele si fie le consumati imediat, fie le gatiti si apoi le congelati.

ZGOMOTE IN INTERIORUL CONGELATORULUI

Daca acesta este primul congelator pe care il detineti, veti sesiza niste zgomote putin ciudate din interiorula cestuia. Multe dintre acestea sunt normale in timpul functionarii aparatului, dar continuati sa fiti atenti la ele, pentru a observa daca apare vreun zgomot iesit din comun.

ZGOMOT ASEMĂNĂTOR CURGERII APEI

Acest zgomot este provocat de freonul care circula prin sistemul refrigerator. Este mai pronunțat de la introducerea tipurilor de freon moderne, fără CFC. Acest zgomot nu indică o problemă și nu va afecta buna funcționare a aparatului.

ZGOMOTE DE TIP HAMAIT, MARAIT SAU PULSARE

Acesta este zgomotul emis în timpul funcționării compresorului, care pompează freonul prin sistem.

CÂND CUMPARĂTI ALIMENTE CONGELATE

Acest congelator este de tip 4 stele.

Când cumpărați alimente congelate, citiți instrucțiunile de depozitare de pe ambalaj. Veți putea păstra orice articol alimentar pentru perioada aferentă aparatelor de 4 stele. De obicei această este perioada indicată drept "A se consuma de preferință înainte de", pe ambalaj.

VERIFICAȚI TEMPERATURA DE CONGELARE

Verificați temperatura de congelare a alimentelor când le cumpărați gata congelate. Trebuie să fie o temperatură mai mică de -18 °C.

ALEGEȚI CU ATENȚIE PACHETELE CU ALIMENTE

Asigurați-vă că ambalajul alimentelor congelate cumpărate este în perfectă stare.

CUMPARĂTI LA URMA ALIMENTELE CONGELATE

Când va aflați la magazin, cumpărați alimentele congelate la sfârșitul vizitei dvs în acestă.

TINEȚI ALIMENTELE CONGELATE ÎMPREUNĂ

Când mergeți la magazin și apoi va întoarceți acasă, dacă țineți toate alimentele congelate la un loc, își vor menține temperatura redusă.

INTRODUCETI ALIMENTELE IN CONGELATOR IMEDIAT DUPA ACHIZITIONARE

Nu cumpărați alimente congelate decât dacă le puteți introduce în congelator imediat. Puteți cumpăra de la magazin sacose speciale, prevăzute cu izolație termică, ce vor menține mai mult timp temperatura redusă pentru alimente.

CONGELAREA ALIMENTELOR PROASPETE

Alimentele ce urmează a fi congelate trebuie împărțite în porții mici, pentru o congelare și apoi decongelare ușoare. Înveliți alimentele în pungi de polietilenă sau folie de aluminiu, închise etanș dacă e posibil. Scrieți pe pachete data congelării și introduceți-le în sertarul congelatorului. Nu e nevoie să modificați setarea termostatului.

PENTRU A DECONGELA ALIMENTELE CONGELATE

1. Acoperiti alimentele.
2. Decongelati alimentele la temperatura camerei. Nu uitati ca decongelarea la temperaturi ridicate favorizeaza dezvoltarea bacteriilor.
3. Asigurati-va ca nu au mai ramas cristale de gheata in alimente inainte de a le gati, mai ales daca e vorba de carne. Prezenta acestor cristale indica faptul ca alimentele nu sunt complet decongelate, ceea ce inseamna ca vor reduce temperatura din oala, in timpul prepararii. Temperaturile mai scazute in timpul prepararii ar putea sa nu distruga bacteriile.
4. Gatiti alimentele cat mai repede posibil dupa ce s-au decongelat.
5. Scurgeti bine si aruncati orice lichide rezultate in urma decongelarii.

DECONGELAREA LEGUMELOR CONGELATE

Pentru unele alimente nu este necesar sa le decongelati inainte de a le gati. Legumele si pastele pot fi adaugate direct in apa aflata in fierbere sau preparate cu ajutorul aburilor. Sosurile si supele congelate pot fi puse intr-o tigaie si incalzite cu grija pana se decongeleaza.

DECONGELAREA IN CUPTOR A ALIMENTELOR CONGELATE

Multe modele de cuptoare si cuptoare cu microunde au setari speciale pentru decongelare. Pentru a evita acumularea de bacterii, folsoiti aceasta metoda numai pentru alimentele pe care re urmeaza sa le gatiti imediat dupa decongelare.

SUGESTII

Niciodata sa nu recongelati vreun aliment pe care l-ati decongelat decat daca intai il gatiti, pentru a distruge bacteriile daunatoare. Nu recongelati niciodata scoici, dupa ce le decongelati.

SUGESTII PRIVIND CONGELAREA ALIMENTELOR PROASPETE

Folositi alimente de calitate si umblati cu ele cat mai putin posibil. Congelati alimentele in portii mici, pentru a se congela mai repede si a se decongela ulterior mai usor, putand astfel sa le consumati in cantitatile dorite. Mai intai, evaluati cantitatea de alimente pe care urmeaza sa le congelati. Reglati butonul termostat pentru a reduce temperatura din congelator (cca -30 gr C), in acest fel alimentele se vor congela mai repede si mai eficient. Totusi folositi setarea maxima doar din cand in cand, pentru a nu mari semnificativ consumul energetic.

DACA URMEA SA NU FOLOSITI O VREME CONGELATORUL

Daca urmeaza sa nu mai folositi congelatorul o vreme mai indelungata, procedati astfel: Deconectati aparatul de la priza, scotand stecherul din aceasta. Curatati si uscati interiorul, conform instructiunilor de curatare si intretinere. Lasati usa aparatului deschisa, pentru a nu se forma mirosuri neplacute. Daca survine o pana de curent pe un interval scurt de timp, tineti usa congelatorului inchisa dar verificati din cand in cand starea alimentelor.

DACA SURVINE O PANA DE CURENT

Daca survine o pana de curent care tine mai putin de 12 ore, tineti usa aparatului inchisa.

Alimentele nu ar trebui sa se decongeleze daca pana de curent dureaza maxim 12 ore.

Puteti proteja aparatul suplimentar invelindu-l cu doua-trei paturi groase.

Daca se anticipeaza o perioada mai lunga de absenta a energiei electrice, incercati sa introduceti alimentele intr-un alt congelator sau un loc rece, daca e posibil.

Daca intreruperea alimentarii electrice dureaza mai mult de 12 ore, verificati alimentele din interior.

Daca s-au decongelat, gatiti-le si recongelati-le dupa aceea sau consumati-le imediat. Nu recongelati niciodata alimente dupa ce s-au decongelat, decat daca le gatiti.

CURATARE SI INTRETINERE

Inainte de orice actiune de curatare sau intretinere, deconectati aparatul de la priza scotand stecherul din aceasta; nu trageti niciodata de cablul de alimentare!

Va recomandam ca atunci cand curatati aparatul in exterior si interior, sa folositi apa calda cu putin bicarbonat de sodiu (1 lingurita la 1,2 litri apa).

Nu folositi detergenti, prafuri abrazive, produse foarte parfumate, ceara de lustruit sau produse de curatare care contin inalbitor sau alcool.

Pentru curatarea externa: stergeti aparatul cu apa calda si sapun.

NU folositi produse abrazive!

Unele margini ale aparatului sunt ascutite, aveti grija cand il curatati!

O data sau de doua ori pe an curatati condensatorul (aflat in spatele aparatului), cu o perie sau cu aspiratorul, pentru a indeparta depunerile de praf care vor afecta performantele aparatului si vor creste consumul energetic.

Avertizare:

Nu deteriorati nici un moment sistemul de refrigerare.

DECONGELAREA APARATULUI

Aparatul are nevoie sa fie dezghetat periodic (cand stratul de gheata e mai gros de 3 mm).

Rotiti butonul termostat la "MIN" si deconectati aparatul de la priza, tragand de stecher, niciodata de cablu.

Scoateti toate alimentele congelate din interior si inveliti-le in paturi groase pentru a retine temperatura scazuta sau mutati-le intr-un alt congelator.

Lasati usa aparatului deschisa si puneti in fata, jos, un recipient adecvat, pentru colectarea apei provenita din topirea ghetii.

Cand aparatul s-a dezghetat complet, curatati interiorul (vezi "Curatare si intretinere"). Apoi inchideti usa aparatului si reconectati-l la priza. Setati temperatura la nivelul pe care il folositi de obicei (in mod normal, pozitia "MED").

Lasati aparatul sa functioneze 2 ore si abia dupa aceea introduceti alimentele la loc.

Recomandari si interdictii

Recomandari:

- Curatati si dezghetati in mod regulat aparatul (Vezi "Dezghetarea aparatului")
- Pastrati intregi salatele, varza, patrunjelul si conopida.
- Infasurati carnea cruda si carnea de pasare in pungi de polietilena sau folie de aluminiu, pentru a evita deshidratarea acesteia.
- Infasurati pestele si maruntaiele in pungi de polietilena.
- Verificati din cand in cand alimentele din compartimentul cu temperatura scazuta.
- Depozitati semipreparatele din comert in conformitate cu instructiunile de pe ambalajele acestora.
- Alegeti mereu alimente proaspete si de calitate si asigurati-va ca sunt curate inainte de a le introduce in aparat.
- Infasurati toate alimentele in folie de aluminiu sau pungi de polietilena de buna calitate si asigurati-va ca ati evacuat aerul.

Interdictii:

- NU acoperiti rafturile cu materiale de protectie care ar putea obstructiona circulatia aerului.
- NU depozitati substante otravitoare sau periculoase in frigider! Aparatul a fost creat exclusiv pentru depozitarea alimentelor comestibile.
- NU consumati alimente care au fost congelate pe perioade excesiv de lungi.
- NU lasati usa aparatului deschisa mult timp, deoarece veti creste consumul energetic si veti contribui la acumularea depunerilor de gheata in aparat.
- NU folositi obiecte ascutite precum cutite sau furculite pentru a indeparta stratul de gheata.
- NU folositi uscator de par sau aparate electrice pentru dezghetarea aparatului, ci doar metodele recomandate de producator.
- NU introduceti alimente fierbinti in aparat; lasati-le sa se raceasca intai.
- NU puneti in congelator sticle cu lichide sau cutii cu bauturi carbogazoase: pericol de explozie.
- NU dati copiilor inghetata sau cuburi de gheata imediat dupa ce le scoateti din congelator: pericol de degeraturi la limba si buze.
- NU pastrati alimente congelate care s-au decongelat ci consumati-le in 24 de ore sau gatiti-le si apoi recongelati-le.

Possible problems

Inainte de a va adresa unui centru d eservice, va rugam verificati urmatoarele.

Aparatul nu functioneaza

Verificati daca stecherul este bine introdus in priza.

Verificati daca functioneaza priza, conectand un alt aparat la ea.

Aparatul functioneaza cu mult zgomot

Verificati daca aparatul est ebine nivelat sau daca se afla inc ontact cu alt aparat sau mobila de bucatarie.

Aparatul nu raceste suficient

Daca ati deschis usa aparatului prea des sau ati lasat-o deschisa prea mult timp, dureaza pana cand aparatul ajunge din nou la temperatura setata.

Verificati daca aerul circula corect in jurul aparatului sau este redusa din cauza faptului ca aparatul este prea aproape de obiectele / peretii din jur.

Urmatoarele situatii nu reprezinta probleme:

- Un sunet ca un galgait usor, datorat circulatiei agentului refrigerant prin conducta.
- Compresorul se incalzeste in timpul functionarii.

Daca urmeaza sa nu folositi aparatul un interval mai lung

Daca urmeaza sa nu folositi aparatul o vreme indelungata, procedati astfel:

Deconectati aparatul de la priza scotand stecherul din aceasta.

Curatati interiorul aparatului conform instructiunilor de la capitolul "Curatare si intretinere".

Lasati usa aparatului deschisa pentru a permite circularea aerului si a preveni formarea mirosurilor neplacute.

Amplasare

Nu pozitionati aparatul langa surse de caldura (precum boiler, aragaz, calorifer etc) sau in lumina directa a soarelui.

Nivelare

Asigurati-va ca aparatul este bine nivelat. FOlositi picioarele frontale reglabile pentru a nivela bine aparatul. In caz contrar, vor fi afectate usile si aliniamentele magnetice de etansare.

Service

Reparatiile si operatiunile de intretinere trebuie efectuate numai de catre un agent de service calificat.

PROTEJATI MEDIUL INCONJURATOR!



Acest simbol indica faptul ca, pe teritoriul UE, acest produs nu trebuie aruncat impreuna cu gunoiul menajer. Pentru a preveni posibile daune la adresa mediului sau a sanatatii oamenilor, reciclati in mod corespunzator acest produs pentru a promova reutilizarea resurselor materiale.

Transportati aparatele electrocasnice vechi la cel mai apropiat centru de colectare a deseurilor de acest tip sau adresati-va magazinului de unde l-ati achizitionat.

Ne cerem scuze pentru orice inconvenient provocat de mici diferente survenite in acest manual, datorate imbunatatirii si dezvoltarii continue a aparatelor noastre.

Haier

HTTZ-506W
HTTZ-506S
HFRZ-506WM
HFRZ-506SM
HTTZ-508W
HTTZ-607W



Zamrażarka podblatowa



INSTRUKCJA UŻYTKOWNIKA

Dziękujemy za zakup zamrażarki podblatowej marki Haier. Aby zapewnić jak najlepsze wykorzystanie chłodziarki, prosimy poświęcić trochę czasu na przeczytanie tego podręcznika z prostymi instrukcjami. Prosimy się upewnić, że materiał opakowaniowy został usunięty zgodnie z obowiązującymi wymaganiami dotyczącymi ochrony środowiska naturalnego.

Jeśli urządzenie jest w widoczny sposób uszkodzone, nie należy podłączać go do gniazdka zasilania i skontaktować się ze sklepem, w którym urządzenie zostało kupione.

PODŁĄCZENIE DO SIECI ELEKTRYCZNEJ (TYLKO WIELKA BRYTANIA)

Dla własnego bezpieczeństwa prosimy przeczytać następujące informacje.

Uwaga: Niniejsze urządzenie musi zostać uziemione.

Urządzenie musi być podłączone do źródła zasilania prądem zmiennym 220 - 240 voltów 50 Hz za pomocą wtyczki z trzema bolcami, odpowiednio uziemionego i zabezpieczonego 13-ampierowym bezpiecznikiem we wtyczce.

Urządzenie jest dostarczane ze standardową 13-ampierową wtyczką z trzema bolcami i 13-ampierowym bezpiecznikiem.

Jeżeli bezpiecznik wymaga wymiany, musi być wymieniony na bezpiecznik 13-ampierowy wg. BS1362.

Jeżeli wtyczka sieciowa nie pasuje do gniazdka instalacji domowej lub z jakiegoś powodu jest usunięta wówczas

wtyczkę zabezpieczoną bezpiecznikiem należy dla bezpieczeństwa usunąć, nie należy jej wkładać do gniazdka

sieciowego, by uniknąć zagrożenia porażenia prądem elektrycznym. Przed usunięciem wtyczki należy wyjąć bezpiecznik

Jeżeli wtyczka zabezpieczona bezpiecznikiem zostanie włożona do gniazdka 13-ampierowego, istnieje

niebezpieczeństwo porażenia prądem elektrycznym.

Okablowanie wtyczki 13-ampierowej:

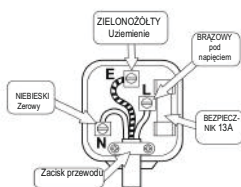

Ważne

Przewody doprowadzające do sieci zasilającej w tym urządzeniu mają kolory zgodnie z poniższym kodem:

zielonożółty – uziemienie

niebieski – zerowy

brązowy – pod napięciem

Ponieważ kolory mogą nie odpowiadać oznaczeniom określającym zaciski w Państwie wtyczce, prosimy postępować w następujący sposób.

Przewód zielonożółty musi być podłączony do zacisku we wtyczce, który jest oznaczony literą E lub symbolem uziemienia bądź kolorem zielonym i żółtym.



Przewód niebieski musi być podłączony do zacisku oznaczonego literą N.

Przewód brązowy musi być podłączony do zacisku oznaczonego literą L.

Należy się upewnić, czy przewód zasilający jest pewnie zabezpieczony zaciskiem.

Ostrzeżenia:

Nie wolno zasłaniać otworów wentylacyjnych w obudowie urządzenia lub zabudowie.

Nie wolno używać urządzeń mechanicznych lub innych środków do przyspieszenia procesu odszraniania, innych niż te, zalecane przez producenta.

Nie wolno dopuścić do uszkodzenia układu chłodniczego.

Wewnątrz komór do przechowywania żywności nie wolno używać urządzeń elektrycznych, chyba że należą one do zalecanych przez producenta.

DZIĘKUJEMY ZA ZAKUP TEGO PRODUKTU FIRMY HAIER

Podręcznik ten zawiera informacje potrzebne do zainstalowania i obsługi urządzenia.

Ważne jest, by poświęcić trochę czasu na przeczytanie całego podręcznika, aby zrozumieć, jak obsługiwać urządzenie bezpiecznie i skutecznie.

Prosimy przechowywać podręcznik w bezpiecznym miejscu, by móc z niego korzystać w razie potrzeby.

Informacje dotyczące bezpieczeństwa

Informacje te podane są w trosce o Państwa bezpieczeństwo. Prosimy uważnie je przeczytać przed zainstalowaniem i rozpoczęciem korzystania z urządzenia.

Przy pozbywaniu się starej zamrażarki lub chłodziarki z zamkiem / zatraskiem zamocowanym przy drzwiach, należy się upewnić, że jest na tyle bezpieczny, by uniemożliwić zamknięcie się w urządzeniu dziecka, gdyby się w nim bawiło.

Ponieważ stary sprzęt chłodniczy może zawierać chlorofluorowęglowodory (CFC), które uszkadzają warstwę ozonową, przy pozbywaniu się dowolnego sprzętu chłodniczego zalecamy skontaktowanie się wydziałem gospodarowania odpadami w celu uzyskania porady dotyczące ich bezpiecznego składowania.

Urządzenie to musi być wykorzystywane jedynie do celu, do którego zostało przeznaczone, tj. zamrażanie i przechowywanie domowych jadalnych produktów żywnościowych i nie można go używać do żadnego innego celu.

Jeżeli kabel zasilający ulegnie uszkodzeniu, musi być wymieniony przez producenta, jego agenta serwisowego lub podobnie wykwalifikowaną osobę, co pozwoli uniknąć zagrożenia.

Instalacja

Urządzenie należy ustawić i odczekać dwie lub trzy godziny przed włączeniem go po raz pierwszy do sieci, by układ się ustabilizował. Urządzenia nie należy ustawiać blisko źródeł ciepła np. kucharek, kotłów lub w miejscu bezpośrednio nasłonecznionym itp.

Z obu stron urządzenia należy pozostawić odległość 10 cm od szafek lub ścian, by umożliwić właściwy przepływ powietrza. Urządzenie nie jest przeznaczone do zabudowy

Należy je ustawić na mocnej i równej powierzchni, a wszelkie nierówności podłogi przed zainstalowaniem urządzenia należy usunąć, niewielkie nierówności można skompensować regulując przednie stopki.

Uwaga: jeżeli urządzenie jest ustawione na wykładzinie dywanowej, stopki należy ponownie wyregulować po jakimś czasie, gdy urządzenie ostatecznie ustali swoje położenie.

WAŻNA INFORMACJA NA TEMAT BEZPIECZEŃSTWA

Urządzenie to musi być podłączone do instalacji elektrycznej o napięciu podanym na tabliczce znamionowej znajdującej się pod spodem urządzenia, nie zastosowanie się do tego wymogu prawidłowego napięcia spowoduje UTRATĘ gwarancji.

Urządzenie to jest przeznaczone wyłącznie do użytku domowego, wszelkie inne jego wykorzystywanie może prowadzić do utraty gwarancji oraz może być niebezpieczne.

Urządzenie to jest przeznaczone do użytku w pomieszczeniu, nie wolno go używać na wolnym powietrzu.

Podczas pracy, dostępne powierzchnie mogą się nagrzać, dlatego zawsze należy korzystać z uchwytów lub gałek.

Aby nie dopuścić do porażenia prądem elektrycznym, nie wolno zanurzać przewodu zasilającego, wtyczek ani urządzenia w wodzie lub innym płynie.

Nie należy usuwać żywności, gdy zamrażarka działa.

Należy wyjąć wtyczkę z gniazdka, jeżeli urządzenie nie będzie używane lub przed jego myciem. Przed rozpoczęciem mycia urządzenia należy wyjąć z niego żywność.

Jeżeli kabel zasilający ulegnie uszkodzeniu, musi być wymieniony przez producenta, jego agenta serwisowego lub podobnie wykwalifikowaną osobę na kabel tego samego typu i wartości znamionowej, by uniknąć zagrożenia.

Nie wolno obsługiwać urządzenia, gdy uszkodzony jest kabel zasilający lub wtyczka, jak również po nieprawidłowym jego funkcjonowaniu, czy też innym uszkodzeniu. Należy wówczas zasięgnąć porady sprzedawcy, u którego kupiło się urządzenie.

Nie wolno dopuścić do uszkodzenia układu chłodniczego.

Nie wolno wkładać zbyt dużej ilości żywności, gdyż może to stanowić zagrożenie.

Nie wolno dopuścić, by przewód zasilający zwisał nad gorącymi powierzchniami lub ich dotykał.

Urządzenia nie wolno ustawiać na gorących powierzchniach ani blisko nich, jak również w miejscu bezpośrednio nasłonecznionym.

Przy przesuwaniu urządzenia należy zachować szczególną ostrożność.

Zależy zawsze najpierw przyłączyć wtyczkę do urządzenia, a następnie do gniazdka sieciowego w ścianie. Aby odłączyć urządzenie należy najpierw wyłączyć je wyłącznikiem, a następnie wyjąć wtyczkę z gniazdka.

Do urządzenia dołączony jest krótki przewód zasilający, by uniknąć potknięcia się o niego.

Opis urządzenia

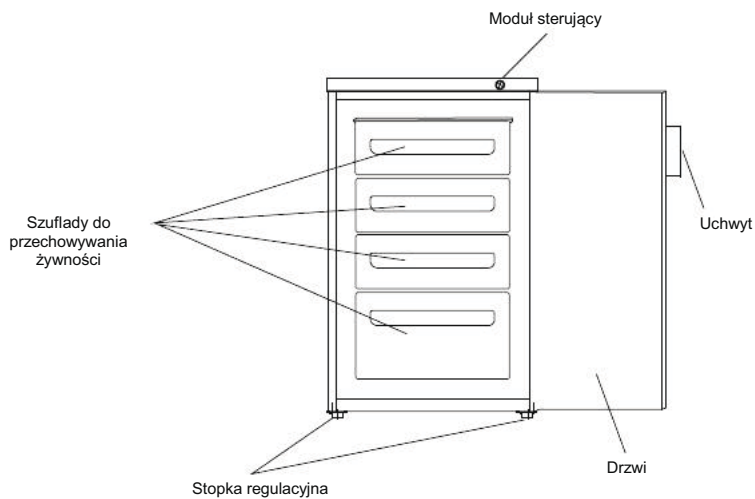

Moduł sterujący

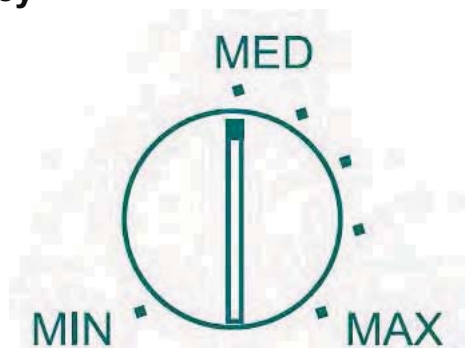

KORZYSTANIE Z URZĄDZENIA



Urządzenie to przeznaczone jest jedynie do użytku domowego, szczególnie do przechowywania jadalnych produktów żywnościowych.

Urządzenie przeznaczone jest do pracy w temperaturze otoczenia między 16°C a 32°C.

Jeżeli temperatury te zostaną przekroczone, np. temperatura otoczenia będzie niższa lub wyższa, urządzenie nie będzie pracować poprawnie. Jeżeli temperatura otoczenia będzie przekroczona przez dłuższy czas, wówczas temperatura zamrażarki wzrośnie powyżej -18 C, co może spowodować psucie się żywności.

Przed rozpoczęciem użytkowania
Należy zdjąć wszystkie taśmy zabezpieczające. Umyć wszystkie części wewnętrzne letnią wodą z dodatkiem niewielkiej ilości kwaśnego węgla sodowego (5ml na 0,5 litra wody). Nie należy używać mydła ani środków myjących, gdyż mogą pozostawiać zapach. Dokładnie wytrzeć urządzenie.

Sterowanie termostatem

Termostat znajdujący się na panelu sterowania reguluje temperaturę komory zamrażarki.

Pozycja „Min” – zimno

Pozycja „Max” – najzimniej

Sprężarka będzie pracowała w sposób nieprzerwany.

Na temperaturę będą miały wpływ:

- temperatura pomieszczenia
- częstotliwość otwierania drzwi
- ilość przechowywanej żywności
- pozycja urządzenia

Aby określić prawidłowe ustawienie temperatury, należy wziąć pod uwagę wszystkie te czynniki a także wykonać kilka prób



Nie wolno pozwolić dzieciom dotykać elementów sterowania, ani bawić się urządzeniem.



Nie należy używać detergentów, ściernych proszków, środków czyszczących o silnym zapachu, past woskowych ani produktów, w skład których wchodzi alkohol.

Uruchamianie urządzenia

1. Po zainstalowaniu urządzenie należy pozostawić na 2 godziny.
2. Podłączyć urządzenie do sieci i włączyć zasilanie sieciowe.
3. Ustawić termostat w żądanym położeniu. Dla normalnej pracy urządzenia wystarczy na ogół położenie MED (patrz Sterowanie termostatem).
4. Przed włożeniem żywności należy pozostawić urządzenie na około 4 godziny, aż do osiągnięcia prawidłowej temperatury.

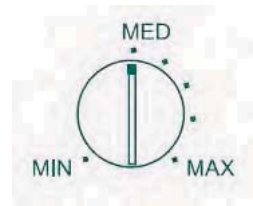

INSTALACJA

USTAWIANIE URZĄDZENIA

Urządzenia nie należy ustawiać w pomieszczeniu, w którym istnieje prawdopodobieństwo, że temperatura spadnie w nocy poniżej 16°C, zwłaszcza w zimie, ponieważ zostało tak zaprojektowane, by pracowało w temperaturze otoczenia między +16 i +32°C. Przy niższych temperaturach urządzenie może nie pracować, co spowoduje skrócenie okresu przydatności do spożycia przechowywanej żywności.

Urządzenia nie należy ustawiać blisko kuchенок czy grzejników, ani w miejscu bezpośrednio nasłonecznionym, gdyż może to powodować dodatkowe obciążenie jego funkcji. Jeśli urządzenie zostanie ustawione w pobliżu źródła ciepła, należy zachować następujące odległości minimalne.

Wybrać dobrze wentylowane miejsce pozostawiawszy co najmniej 10 cm odstępu wokół zamrażarki.

Ustawić zamrażarkę w miejscu o mocnym podłożu. Aby uniknąć drgań i nadmiernego hałasu, zamrażarkę należy wypoziomować za pomocą dwóch przednich stopek.

PRODUKTU TEGO NIE WOLNO USTAWIAĆ W NADMIERNIE ZIMNYCH I WILGOTNYCH MIEJSCACH TAKICH, JAK GARAŻE, PIWNICE ITP.

PRZED PODŁĄCZENIEM URZĄDZENIA DO SIECI I WŁĄCZENIEM GO WYŁĄCZNIKIEM, NALEŻY POCZEKAĆ 2 DO 3 GODZIN. PŁYN CHŁODNICZY MUSI SIĘ USTABILIZOWAĆ.

NIE NALEŻY WKŁADAĆ DO ZAMRAŻARKI ŻYWNOSCI PRZED UPŁYWEM CO NAJMNIEJ 2 GODZIN.

POD ŻADNYM POZOREM NIE WOLNO USZKODZIĆ OBIEGU PŁYNU CHŁODNICZEGO.

URZĄDZENIE TO JEST PRZEZNACZONE WYŁĄCZNIE DO UŻYTKU DOMOWEGO, WSZELKIE INNE JEGO WYKORZYSTYWANIE MOŻE PROWADZIĆ DO UTRATY GWARANCJI ORAZ MOŻE BYĆ NIEBEZPIECZNE.

Przy pozbywaniu się starego urządzenia chłodziarki z zamkiem lub zatraskiem zamocowanym przy drzwiach, należy się upewnić, że jest rozmontowany, by uniemożliwić zamknięcie się w urządzeniu dziecka, gdyby się w nim bawiło.

Radzimy skontaktować się z lokalnymi władzami w celu uzyskania informacji na temat prawidłowego sposobu pozbycia się urządzenia.

Wszystkie materiały opakowaniowe należy wyrzucać zgodnie z przepisami dotyczącymi ochrony środowiska.

Zamrażarka przeznaczona jest do długotrwałego przechowywania gotowych mrożonek, jak również do zamrażania i przechowywania świeżej żywności.

W przypadku braku zasilania nie należy otwierać drzwi zamrażarki. dwunastogodzinny brak prądu nie powinien mieć negatywnego wpływu na przechowywaną żywność. Jeżeli przerwa w zasilaniu jest dłuższa, żywność należy sprawdzić i natychmiast ją spożyć lub ugotować, a następnie ponownie zamrozić.

ODGŁOSY DOCHODZĄCE Z ZAMRAŻARKI

Jeżeli nie posiadali Państwo wcześniej zamrażarki, odgłosy, jakie wydaje urządzenie, mogą się wydawać dziwne. Większość z nich jest wynikiem normalnej pracy, należy jednak na nie zwrócić uwagę!

BULGOTANIE, ŚWISTANIE

Odgłosy te spowodowane są przepływem czynnika chłodniczego w układzie chłodzenia. Są bardziej słyszalne z uwagi na wprowadzenie chlorofluorowęglowodorów. Nie jest to usterka i nie ma wpływu na działanie zamrażarki

BRZĘCZENIE, WARKOT LUB UDERZENIA

Powodowane są pracą silnika sprężarki, gdy pompuje czynnik chłodniczy wewnątrz układu.

ZAKUP MROŻONEK

Zamrażarka ta ma cztery gwiazdki.

Przy zakupie mrożonki w sklepie należy przeczytać wskazówki dotyczące przechowywania znajdujące się na opakowaniu. W tej zamrażarce można je przechowywać przez okres wskazany na opakowaniu dla urządzeń z czterema gwiazdkami, zgodnie z terminem przydatności do spożycia podawanym na opakowaniach.

SPRAWDZAJ TEMPERATURĘ ZAMRAŻARKI

Kupując mrożonki w sklepie należy sprawdzić temperaturę komory zamrażarki, w której się one znajdują. Powinna być poniżej -18°C.

STARANNE WYBIERAJ OPAKOWANIA

Należy obejrzeć opakowania zamrożonych produktów i upewnić się, że są w doskonałym stanie.

KUPOJ MROŻONKI POD KONIEC ZAKUPÓW

Podczas wizyty w supermarkecie mrożonki należy kupować zawsze w ostatniej kolejności.

TRZYMAJ MROŻONKI RAZEM

Podczas zakupów w supermarkecie lub powrotu do domu, mrożonki należy ułożyć w jednym miejscu, by przekazywały sobie nawzajem zimno.

CHOWAJ MROŻONKI OD RAZU DO ZAMRAŻARKI

Nie należy kupować mrożonej żywności, jeżeli nie można jej od razu schować do zamrażarki. W większości supermarketów i w wielu sklepach można kupić specjalne torby termoizolacyjne. Można w nich trochę dłużej przechowywać mrożoną żywność

ZAMRAŻANIE ŚWIEŻEJ ŻYWNOSCI

Żywność do zamrożenia należy przygotować w małych porcjach, aby ułatwić zamrażanie i ewentualne rozmrażanie. Żywność należy opakować w specjalnie do tego celu służące torby foliowe lub z folii aluminiowej, w miarę możliwości hermetyczne. Na opakowaniu należy zanotować datę zamrożenia i umieścić je w szufladzie zamrażarki. Podczas zamrażania żywności nie ma potrzeby zmieniać ustawienia termostatu.

ROZMRAŻANIE MROŻONEK

1. Należy przykryć lekko żywność.
2. Rozmrażać w temperaturze pokojowej. Należy pamiętać, że rozmrażanie w ciepłym pomieszczeniu powoduje mnożenie się bakterii.
3. Przed rozpoczęciem gotowania należy zawsze sprawdzić, czy w żywności, zwłaszcza mięsie, nie ma kryształków lodu. Oznaczają one, że żywność nie jest całkowicie rozmrożona. Obniżają one temperaturę podczas gotowania. Niższa temperatura gotowania może nie zniszczyć bakterii.
4. Po rozmrożeniu żywność należy jak najszybciej ugotować.
5. Wszelką wodę powstałą podczas rozmrażania należy wylać.

ROZMRAŻANIE MROZONYCH WARZYW

Nie jest konieczne rozmrażanie niektórych produktów przed gotowaniem. Warzywa i makarony można od razu wrzucić do gotującej wody lub gotować na parze. Zamrożone sosy i zupy można przełożyć do rondla i delikatnie podgrzewać aż do rozmrożenia.

ROZMRAŻANIE MROŻONEK W PIEKARNIKU

Wiele kuchenek mikrofalowych i piekarników ma funkcję rozmrażania. Aby uniknąć rozmnożenia się bakterii na nich należy ich używać do tego celu jedynie wówczas, gdy produkt będzie natychmiast po rozmrożeniu gotowany.

WSKAZÓWKI ODNOŚNIE BEZPIECZEŃSTWA

Nie wolno ponownie zamrażać rozmrożonej żywności, chyba że zostanie ona ugotowana w celu zabicia szkodliwych bakterii. Nie wolno ponownie zamrażać owoców morza.

ZAMRAŻANIE ŚWIEŻEJ ŻYWNOŚCI (WSKAZÓWKI)

Należy zamrażać tylko żywność dobrej jakości i trzymać ją jak najkrócej. Powinno się ją zamrażać w małych porcjach, ponieważ z ten sposób szybciej się zamrozi, mniej czasu zabiera rozmrażanie, a także można ją spożyć w ilościach dokładnie potrzebnych.

Najpierw powinno się oszacować ilość żywności, którą chce się zamrozić. Pokrętem termostatu należy ustawić temperaturę na niższą (około -30° C), dzięki czemu żywność szybciej się zamrozi i zachowa w lepszym stanie. Funkcji tej należy jednak używać ekonomicznie, by oszczędzać energię.

DŁUŻSZE OKRESY WYŁĄCZENIA

Jeżeli z urządzenia nie będzie się korzystało przez dłuższy czas, należy wykonać następujące czynności:

Wyłączyć urządzenie poprzez wyjęcie wtyczki przewodu zasilającego z gniazdko.

Umyć i wysuszyć wnętrze urządzenia zgodnie z instrukcjami podanymi w dziale dotyczącym czyszczenia.

Pozostawić otwarte drzwi, by zapobiec przed powstaniem we wnętrzu nieprzyjemnego zapachu, gdy urządzenie nie jest używane.

Jeżeli jest krótkotrwała przerwa w zasilaniu, nie należy otwierać drzwi.

BRAK ZASILANIA

Jeżeli jest krótkotrwała przerwa w zasilaniu, nie dłuższa niż 12 godzin, nie należy otwierać drzwi. Przerwa w zasilaniu, która trwa nie dłużej niż 12 godzin nie powinna mieć negatywnego wpływu na zamrożoną żywność.

Można ją dodatkowo zabezpieczyć przykrywając urządzenie dwoma lub trzema grubymi kocami.

Jeżeli przewiduje się dłuższy brak zasilania, należy się postarać przełożyć żywność do innej zamrażarki lub chłodni, o ile to możliwe.

Jeżeli przerwa w zasilaniu trwała dłużej niż 12 godzin należy sprawdzić zawartość zamrażarki.

Jeżeli żywność uległa rozmrożeniu, należy ją ugotować i ponownie zamrozić lub natychmiast spożyć. Nie wolno ponownie zamrażać żywności, która rozmarzła.

CZYSZCZENIE I KONSERWACJA

Przed rozpoczęciem czyszczenia lub prac konserwacyjnych, należy odłączyć urządzenie od zasilania poprzez wyjęcie wtyczki z gniazdka. Nie wolno wyjmować wtyczki ciągnąc za przewód zasilający. Wtyczkę należy wyjąć ciągnąc za samą wtyczkę.

Podczas czyszczenia urządzenia zaleca się umyć je wewnątrz i od zewnątrz używając do tego celu ciepłej wody z niewielką ilością kwaśnego węgla sodowego, w proporcji - 1 łyżeczka do herbaty na 1,2 litra wody

Nie należy używać detergentów, ściernych proszków, środków czyszczących o silnym zapachu, past woskowych ani produktów, w skład których wchodzi wybielacz lub alkohol.

Czyszczenie urządzenia z zewnątrz: obudowę należy umyć ciepłą wodą z mydłem.

NIE wolno używać ściernych produktów. Pod spodem produktu są ostre krawędzie, dlatego podczas mycia należy zachować ostrożność.

Raz lub dwa razy w roku należy oczyścić z kurzu szczotką lub odkurzaczem sprężarkę znajdującą się z tyłu urządzenia, ponieważ może mieć on wpływ na działanie urządzenia i powodować nadmierne zużycie energii elektrycznej.

Uwaga:

Nigdy nie wolno dopuścić do uszkodzenia układu chłodniczego.

ODSZRANIANIE ZAMRAŻARKI

Zamrażarka wymaga okresowego odszronienia (kiedy grubość warstwy szronu przekracza 3 mm).

Należy ustawić temperaturę na „MIN” i wyjąć wtyczkę z gniazdka sieciowego.

Należy chwytać za wtyczkę. Nie wolno ciągnąć za przewód zasilający.

Wyjąć zamrożoną żywność i zawinąć ją w grube koce, zatrzymujące niską temperaturę lub przełożyć do innej zamrażarki.

Pozostawić drzwi zamrażarki otwarte podstawiwszy z przodu odpowiedni pojemnik, do którego będzie ściekała woda.

Po całkowitym odszronieniu zamrażarki, należy umyć jej wnętrze (patrz dział dotyczący czyszczenia i konserwacji). Następnie należy zamknąć drzwi i podłączyć urządzenie do zasilania, ustawić wymaganą temperaturę (zwykle jest to ustawienie „MED”).

Należy poczekać, by zamrażarka popracowała przez około 2 godziny, zanim będzie można włożyć żywność.

Czynności wymagane i zabronione

Co należy robić

- Regularnie czyścić i odszraniać urządzenie (Patrz „Odszranianie”)
- Układać sałatę, kapustę, natkę pietruszki i kalafiora na łydydze.
- Zawijać luźno surowe mięso i drób w folię do żywności lub folię aluminiową. Zapobiega to wysuszeniu.
- Wkładać ryby i podroby w torebki foliowe.
- Sprawdzać w miarę często zawartość komór.
- Przechowywać żywność zamrożoną przemysłowo zgodnie z instrukcjami podanymi na opakowaniu.
- Wybierać żywność świeżą, dobrej jakości i zawsze ją dokładnie umyć przed zamrożeniem.
- Zawinąć żywność w folię aluminiową lub włożyć do foliowej torby do żywności upewniwszy się, że nie ma w niej powietrza.

Czego nie należy robić:

- Przykrywać półek materiałem ochronnym, który utrudniałby przepływ powietrza.
- Przechowywać w zamrażarce substancji trujących lub niebezpiecznych. Jest ona przeznaczona wyłącznie do przechowywania jadalnych produktów żywnościowych.
- Spożywać żywności, która była zbyt długo zamrożona.
- Zostawiać na długo otwartych drzwi, gdyż powoduje to nadmierne zużycie energii i szybkie osadzanie się szronu.
- Używać ostrych przedmiotów, takich jak noże lub widelce do usuwania szronu.
- Używać suszarek do włosów lub innych urządzeń elektrycznych do odszraniania. Można używać tylko przedmiotów zaleconych przez producenta.
- Wkładać do zamrażarki gorącej żywności. Powinna ona najpierw ostygnąć.
- Wkładać butelek z płynami lub zamkniętych puszek zawierających gazowane płyny, gdyż mogą wybuchnąć.
- Dawać dzieciom lodów i kostek lodu bezpośrednio z zamrażarki. Niska temperatura może powodować odmrożenia warg.
- Przechowywać rozmrożonej żywności; Należy ją spożyć w ciągu 24 godzin lub ugotować i ponownie zamrozić.

Rozwiązywanie problemów

Przed wezwaniem serwisu prosimy sprawdzić następujące punkty.

Zamrażarka nie działa

Sprawdzić, czy wtyczka jest prawidłowo włożona do gniazdka.

Sprawdzić, czy w gniazdku jest napięcie poprzez podłączenie do niego innego urządzenia. Jeżeli inne urządzenie działa, należy sprawdzić bezpiecznik we wtyczce zamrażarki.

Zamrażarka hałasuje podczas pracy

Sprawdzić, czy zamrażarka jest wypoziomowana oraz czy nie dotyka do innego urządzenia lub mebli kuchennych.

Zamrażarka nie chłodzi dostatecznie dobrze

Jeżeli drzwi zamrażarki są za często otwierane lub pozostają za długo otwarte musi minąć trochę czasu zanim zamrażarka osiągnie ustaloną temperaturę.

Sprawdzić, czy nie został ograniczony przepływ powietrza z tyłu zamrażarki z uwagi na pozostawioną zbyt małą odległość od ściany.

Następujące zachowanie nie oznacza problemu

Delikatny dźwięk sączenia się płynu powodowany przepływem przez rurki płynu chłodniczego.

Wysoka temperatura pracy sprężarki.

Nie używanie zamrażarki przez dłuższy okres

Jeżeli nie chce się korzystać z zamrażarki przez dłuższy czas, należy wykonać poniższe czynności:

Wyłaczyć zamrażarkę poprzez wyjęcie wtyczki przewodu zasilającego z gniazdka. Umyć i wysuszyć wewnątrz zgodnie z instrukcjami podanymi w dziale dotyczącym czyszczenia zamrażarki.

Pozostawić otwarte drzwi, by zapobiec przed powstaniem we wnętrzu nieprzyjemnego zapachu, gdy zamrażarka nie jest używana.

Konserwacja

Przesuwanie zamrażarki

Podczas przesuwania zamrażarki należy ją uchwycić za boki lub za podstawę. Pod żadnym pozorem nie wolno jej podnosić chwytając za krawędzie górnej powierzchni.

Usytuowanie

Nie należy ustawiać zamrażarki blisko źródeł ciepła, np. kuchenek, kotłów lub grzejników. Należy również unikać bezpośrednich promieni słonecznych.

Poziomowanie zamrażarki

Należy się upewnić, czy zamrażarka jest wypoziomowana. Do tego celu należy wykorzystać obracające się stopki z przodu zamrażarki. Brak wypoziomowania zamrażarki będzie mieć negatywny wpływ na ustawienie drzwi i uszczelek magnetycznych.

Obsługa

Napraw i konserwacji urządzenia powinien dokonywać jedynie wykwalifikowany agent serwisu.

WAŻNE INSTRUKCJE DOTYCZĄCE USUWANIA

Dyrektywa 2012/19/EU



Będąc odpowiedzialnym sprzedawcą dbamy o środowisko.

W związku z tym namawiamy Państwa do prawidłowego postępowania w przypadku pozbywania się produktu i materiałów opakowaniowych. Pomoże to chronić zasoby naturalne i zagwarantuje, że produkt został przetworzony w sposób bezpieczny dla zdrowia ludzkiego i środowiska.

Produktu tego i jego opakowania należy się pozbyć zgodnie z prawem krajowym i krajowymi przepisami. Ponieważ produkt ten zawiera podzespoły elektroniczne, a czasami baterie, po upływie jego okresu przydatności, nie należy się go pozbywać, jak również jego akcesoriów, razem z odpadami z

gospodarstwa domowego.

W celu uzyskania informacji na temat pozbywania się i recyklingu produktu, należy skontaktować się z lokalnymi władzami.

Produkt należy oddać do lokalnego punktu zbiórki odpadów do recyklingu. Niektóre punkty zbiórki przyjmują produkty za darmo.

Przepraszamy za wszelkie niedogodności związane z drobnymi nieścisłościami w tych instrukcjach, które mogą wynikać z ciągłego rozwoju i udoskonalania produktów.

Haier

HTTZ-506W
HTTZ-506S
HFRZ-506WM
HFRZ-506SM
HTTZ-508W
HTTZ-607W



Fagyasztószekrény



Használati útmutató

Köszönjük, hogy ezt a fagyasztószekrényt választotta. A fagyasztó optimális használatának az érdekében kérjük, hogy figyelmesen olvassa el ezt a Használati útmutatót.

A készülék csomagoló anyagairól szakszerűen és az érvényes környezetvédelmi szabályok szerint kell gondoskodni.

Ha a készüléken szemmel is látható sérülést észlel, akkor nem szabad a fagyasztókészüléket az elektromos hálózatra csatlakoztatni, hanem forduljon ahhoz az üzlethez, ahol a készüléket megvásárolta.

ELEKTROMOS CSATLAKOZTATÁSOK (CSAK UK)

Kérjük, hogy figyelmesen olvassa el az Ön biztonságát szolgáló biztonsági előírásokat.

Figyelem: Ezt a készüléket földelni kell.

A készüléket 220-240 V-os, 50 Hz-es váltóáramú elektromos hálózatra kell csatlakoztatni, amit egy 13 A-es biztosítékkal rendelkező csatlakozó dugó véd.

A készülék gyárilag egy 3 pólusú 13 A-es dugóval és egy 13 A-es biztosítékkal van kialakítva.

A biztosítékokat csak a BS1362 szabvány szerinti 13 A-es besorolású biztosítékkal szabad pótolni.

Amennyiben a felállítás helyén nincs alkalmas fali konnektor a készülék csatlakoztatásához, vagy az valamilyen ok miatt eltávolításra került, akkor a következőkben ismertetett útmutatások alapján át kell vezetéknezi egy 3 pólusú 13 A-es csatlakozó dugót, hogy az áramütés elkerülhető legyen.

Egy 13 A-es dugó átvezetékése

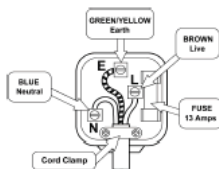

Fontos: A készülék hálózati vezetéke az alábbi színekkel van jelölve:

Zöld és sárga – földelés

Kék – semleges

Barna – feszültség alatti

Mivel ezek a színek nem feltétlenül egyeznek meg az Ön által használt dugó csatlakozójának a jelzéseivel, ezért a következők szerint kell eljárni: A zöld és a sárga vezetéket azzal a csatlakozójazzal kell összekötni, ami egy „E” betűvel, vagy a földelési szimbólummal \perp , vagy zöld és sárga megjelöléssel van bejelölve.

A kék vezetéket az „N” betűvel jelölt csatlakozóval kell összekötni.

A barna vezetéket az „L” betűvel jelölt csatlakozóval kell összekötni.

Ügyeljen arra, hogy a hálózati vezeték a kábelszorító alatt legyen átvezetve.

Figyelmeztetések:

Hagyja szabadon a szellőzőnyílásokat, a készülék környezetét, vagy a beépített bútor nyílásait, hogy akadálytalanul keringjen a levegő a készülék körül.

Ne használjon mechanikus eszközt, vagy mást a leolvasztási folyamat meggyorsításához, csak amit a gyártó ajánl.

Ne sértse meg a hűtőkört.

Ne használjon elektromos készüléket a fagyasztó belsejében, kivéve, ha annak gyártója ajánlja.

KÖSZÖNJÜK, HOGY EZT A HAIER TERMÉKET VÁSÁROLTA MEG.

Ez a füzet tartalmazza azokat az információkat, amelyek az új készülék beüzemeléséhez és használatához szükségesek.

Ezek az információk nagyon fontosak, ezért feltétlenül szakítson arra időt, hogy figyelmesen olvassa ezt a Használati útmutatót.

Kérjük, hogy ezt a Használati útmutatót jól őrizze meg, hogy szükség esetén ismét fellapozhassa, ha pontos információra lesz szüksége.

Biztonsági útmutatások

Ezek az információk az Ön biztonságát szolgálják. Ezért arra kérjük, hogy a készülék beüzemelése, vagy használatba vétele előtt figyelmesen olvassa el ezeket az információkat.

Ha egy régi hűtő- vagy fagyasztószerkeznýt szeretne leselejtezni, akkor ügyeljen arra, hogy az ajtózárral rendelkező régi készülékről le kell szerelni a zárszerkezetet, hogy a játsszó gyerekek ne zárhassák be magukat a készülékbe.

A régi hűtőkészülékek FCKW anyagot tartalmazhatnak, amelyek károsítják a levegő ózonrétegét. Ezért a régi készülék leselejtezéséről szakszerűen kell gondoskodni. Forduljon a területileg illetékes Környezetvédelmi Hatósághoz, vagy ahhoz az üzlethez, ahol az új készüléket vásárolta.

Ezt a készüléket csak a háztartásokban használatos élelmiszerek tárolására és fagyasztására szabad használni. A készülék más célra nem használható.

Ha megsérül a hálózati vezeték, akkor a vezetéket (beleértve a csatlakozó dugót is) egy eredeti gyári újra kell kicseréltetni a kijelölt szervizzel, vagy egy arra feljogosított elektromos szakemberrel, hogy bármilyen veszélyes helyzet elkerülhető legyen.

Elhelyezés

A házhoz szállítás után és az első bekapcsolás előtt két, vagy három órán át hagyja állni a készüléket, hogy a hűtőrendszer megfelelően stabilizálódhasson. Ne helyezze a készüléket hőforrások (pl. sütő, tűzhely, vízmelegítő, stb.) közelébe és ne tegye közvetlen napsütésnek kitett helyre sem.

A felállításnál a készülék oldalai és a szomszédos bútorzat, vagy a falak között legalább 10 cm szabad helyet kell biztosítani, hogy megfelelő legyen a levegő keringtetése. Ezt a készüléket nem beépíthető kialakításúra tervezték, ezért nem szabad például bútorban elhelyezni.

A készüléket egy sík és biztonságos szilárd felületre kell felállítani. A talaj egyenetlenségeit még a felállítás előtt meg kell szüntetni. A kisebb egyenetlenségek kiegyenlítése az elülső menetes lábak pontos beszabályozásával végezhető el.

FIGYELEM: Ha a készüléket egy szőnyegre, vagy puha padlózatra szeretné felállítani, akkor az elülső lábakkal emelje meg a készüléket, hogy legyen helye besüllyedni a puha részekbe.

FONTOS BIZTONSÁGI INFORMÁCIÓK

A készüléket csak az adattáblán megadott elektromos hálózatra szabad csatlakoztatni. Ha a készüléket nem az adattáblában előírt hálózati feszültségre csatlakoztatja, akkor károk keletkezhetnek a készülékben és megszünik a készülékre vonatkozó jótállás is.

A készüléket csak háztartási használatra szabad alkalmazni, minden más célra való felhasználás tilos. Ellenkező esetben érvénytelenné válik a készülékre vonatkozó jótállás és veszélyes is lehet a más célra történő felhasználás.

Ez a készülék beltéri használatra készült, ezért tilos a szabadban használni.

Az elérhető külső felületek (hátsó részek) erősen felmelegsznek az üzemelés alatt, ezért csak a fogantyúkat és a gombokat használja.

Tilos a hálózati kábelt, a csatlakozó dugót, vagy a készüléket vízbe, vagy más folyadékba mártani, mert áramütésveszély áll fenn.

Ha a készüléket nem használja, vagy ki szeretné tisztítani, akkor pakolja ki az élelmiszereket és húzza ki a csatlakozó dugót a fali konnektorból.

Ha megsérül a hálózati vezeték, akkor a vezetéket (beleértve a csatlakozó dugót is) egy eredeti gyári újra kell a kijelölt szervizzel, vagy egy arra feljogosított elektromos szakemberrel kicseréltetni, hogy bármilyen veszélyes helyzet elkerülhető legyen.

Soha ne használja a készüléket, ha megsérül a hálózati vezeték, vagy a csatlakozó dugó, illetve ha a készülék hibát jelez, vagy ha bármilyen károsodást észlel. Forduljon a jótállási jegyben kijelölt szervizhez, vagy ahhoz a bolthoz, ahol a készüléket vásárolta.

A hűtőkört nem érheti semmiféle sérülés.

Biztonsági okokból ne terhelje túl élelmiszerekkel a készüléket.

Ne akassza rá a hálózati vezetéket a készülék felső részeinek a szélére, illetve akadályozza meg, hogy a hálózati vezeték hozzáérhessen a forró felületekhez.

Ne helyezze a készüléket hőforrások közelébe és ne tegye közvetlen napsütésnek kitett helyre sem.

A készülék mozgatását különös elővigyázatossággal kell végezni.

A kikapcsoláshoz forgassa el a kapcsolót KI-állásba, majd húzza ki a csatlakozó dugót a fali konnektorból.

A készüléket rövid hálózati vezetékkel szállítják, hogy elkerüljék a véletlenszerű baleseteket (belebotlás).

A készülék bemutatása

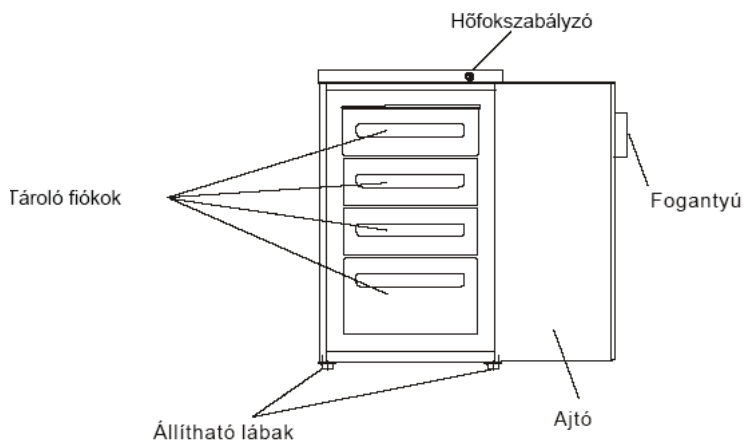

Hőfokszabályzó

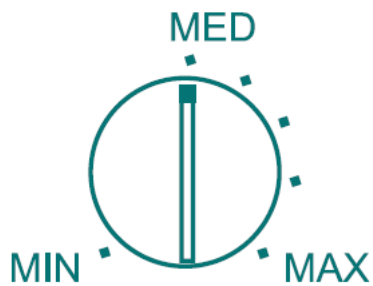

A KÉSZÜLÉK HASZNÁLATA

 A készülék kizárólag háztartási használatra készült és élelmiszerek tárolására alkalmas.

Ezt a készüléket 16°C és 32°C közötti környezeti hőmérséklettartományon belüli üzemeltetésre tervezték.

Ha a környezeti hőmérséklet hidegebb, vagy melegebb, mint a fentiekben megadott, akkor a készülék nem fog megfelelően működni. Ha a környezeti hőmérséklet huzamosabb ideig túllépi a megengedett értéket, akkor a fagyasztótéri hőmérséklet megemelkedése miatt megromolhatnak az élelmiszerek.

A használatba vétel előtt

Távolítson el minden csomagoló anyagot és langyos vízzel tisztítsa ki a készülék belső részeit. A mosogatóvízhez (0,5 liter) adjon egy teáskanál szódobikarbónát is. Soha ne használjon másfajta tisztítószereket, pl. szappant, vagy mosószeret, mert ezek szagosodást okozhatnak. A tisztítás után alaposan szárítsa meg a készüléket és a tartozékokat is.

Hőfokszabályzó

A fagyasztótér hőmérsékletének a szabályozására egy hőfokszabályzó szolgál, ami a kezelőpanelon található.

A „Min” pozíció – hideg

A „Max” pozíció – a lehidegebb

A „Max” pozícióban a kompresszor folyamatosan üzemel.

A fagyasztótéri hőmérsékletet befolyásolja:

- A környezeti hőmérséklet.
- Az ajtónyitogatás gyakorisága és az ajtó nyitva tartásának az ideje.
- A készülékbe behelyezett élelmiszerek mennyisége.
- A készülék felállítási helye.

A hőfokszabályzó helyes beállításához a fenti tényezők figyelembe vételére és némi kísérletezésre lehet szükség.

 Ne engedje, hogy a gyerekek módosítsák a hőfokszabályzó beállítását, vagy játsszanak a készülékkel.

 Ne használjon a tisztításhoz súrolóport, erősen illatosított tisztítószereket, polírozószeret, vagy alkohol tartalmú termékeket.

A készülék bekapcsolása

1. Az elhelyezés után hagyja 2 órát állni a készüléket.
2. Dugja be a csatlakozó dugót a konnektorba.
3. Forgassa el a hőfokszabályzót a kívánt beállításba. Normál működésnél a MED közepes beállítás rendszerint megfelelő (lásd a hőfokszabályzóra vonatkozó részt).
4. Az élelmiszer bepakolása előtt hagyja kb. 4 órát üzemelni a készüléket, hogy a fagyasztótéri hőmérséklet elérje a beállított értéket.



ELHELYEZÉS

A KÉSZÜLÉK ELHELYEZÉSE

Ne helyezze el a készüléket olyan helyiségben, ahol éjszaka, különösen télen a hőmérséklet 16°C alá eshet, mivel ezt a fagyasztót 16°C és 32°C közötti környezeti hőmérséklettartományon belüli üzemeltetésre tervezték. Ennél hidegebb hőmérsékleten előfordulhat, hogy nem működik megfelelően a készülék és a benne lévő élelmiszerek eltarthatósági ideje lecsökken.

Ne helyezze a készüléket tűzhely, radiátor közelébe, vagy közvetlenül napsugárzásnak kitett helyre, mivel ezek erős hőterhelést jelentenek a készülék funkcióira. Hőforrás, vagy hűtőszekrény közelében történő elhelyezéskor mindig tartsa be a minimális szabad távolságokat a hőforrásoktól.

Olyan jól szellőző helyet válasszon a készülék számára, ahol legalább 10 cm szabad hely van a készülék körül. A készüléket egy sík talajra helyezze, hogy elkerülje a vibrációt és a különleges zajokat. A két elülső menetes láb segítségével állítsa a teljesen vízszintes helyzetbe a fagyasztót.

NE HELYEZZE A KÉSZÜLÉKET KÜLÖNÖSEN HIDEG, VAGY NEDVES HELYISÉGBE, MINT PÉLDÁUL GARÁZSBA, VAGY PINCÉBE, STB.

MIELŐTT BEDUGJA A CSATLAKOZÓ DUGÓT A KONNEKTORBA, VÁRJON 2-3 ÓRÁT, HOGY A HŰTŐRENDSZER KIEGYENLÍTŐDJÖN.

EZ ALATT A 2-3 ÓRA ALATT NE TÁROLJON ÉLELMISZERT A FAGYASZTÓBAN.

SEMMLYEN KÖRÜLMÉNYEK KÖZÖTT SE SÉRTSE MEG A HŰTŐKÖRT.

EZ A KÉSZÜLÉK KIZÁRÓLAG HÁZTARTÁSI HASZNÁLATRA KÉSZÜLT. MINDEN MÁS CÉLÚ HASZNÁLAT A JÓTÁLLÁS ELVESZTÉSÉT VONJA MAGA UTÁN ÉS VESZÉLYES HELYZETET EREDMÉNYEZHET.

Mielőtt kicselejtezi a régi készüléket, kapcsolja ki és válassza le az elektromos hálózatról, majd távolítsa el róla a csatlakozó dugót és vezetéket. Gondoskodjon arról, hogy a játszó gyerekek ne zárhassák magukra a kicselejtezésre váró készüléket. A legjobb, ha eltávolítja az ajtót.

Ha részletesebb tájékoztatásra van szüksége a termék újrahasznosítására vonatkozóan, akkor kérjük, hogy lépjen kapcsolatba a helyi önkormányzattal, a háztartási hulladékok kezelését végző szolgálattal, vagy azzal a bolttal, ahol a terméket vásárolta.

Az összes csomagolóanyag kicselejtezéséről is környezetbarát módon gondoskodjon és adj le őket a megfelelő gyűjtőhelyen.

Az Ön fagyasztója a kereskedelembe vásárolt élelmiszerek hosszú idejű tárolására és friss élelmiszerek lefagyasztására alkalmas.

Áramszünet esetén ne nyissa ki az ajtót. A 12 óránál rövidebb áramszünet nincs hatással a fagyasztóban tárolt élelmiszerekre. Ha az áramszünet ennél hosszabb, akkor ellenőrizni kell az élelmiszerek minőségét és vagy azonnal el kell őket fogyasztani, vagy meg kell főzni őket. A megfőzött ételek ismét lefagyaszthatók.

ZAJOK A FAGYASZTÓ BELSEJÉBEN

Ha korábban nem volt fagyasztókészüléke, akkor előfordulhat, hogy néhány szokatlan zajjal találkozik. Ezek többsége tökéletesen normális, de legjobb megismerni őket.

BUGYOGÓ, CSOBOGÓ HANG

Ezeket a zajokat a hűtőközeg hűtőrendszerben történő áramlása okozza. Ez hangsúlyosabban jelentkezik a CFC-mentes gázok alkalmazása óta. Ez nem hiba és nincs hatással a fagyasztó teljesítményére.

ZÜMMÖGŐ, DOROMBOLÓ, LÜKTETŐ HANG

Ezt a kompresszor működése okozza, amikor a hűtőközeget pumpálja a rendszerben.

FAGYASZTOTT ÉLELMISZEREK VÁSÁRLÁSA

Az Ön fagyasztója négycsillagos minősítésű.

Amikor fagyasztott élelmiszereket vásárol, akkor mindig nézze meg a tárolási utasításokat a csomagoláson. Az Ön készüléke alkalmas arra, hogy ezeket a fagyasztott ételeket a 4 csillagos jelzésű készülékben a jelzett időtartamig tárolja. Ez a jelzett időpont a csomagoláson feltüntetett minőség-megőrzési idő.

ELLENŐRIZZE A FAGYASZTÓ HŐMÉRSÉKLETÉT

Az üzletben mindig ellenőrizze a fagyasztott árukat tároló hűtőkészülék hőmérsékletét. Ezekben kell lenni egy hőmérőnek, ami nem mutathat -18°C -nál melegebb értéket.

ÜGYELJEN A FAGYASZTOTT ÉTELEK CSOMAGOLÁSÁRA

Vessen egy gyors pillantást a fagyasztott étel csomagolására és legyen biztos abban, hogy az jó állapotban van. Ha a csomagolásban jégdarabok láthatók, akkor korábban tárolási hőfokprobléma volt. Az ilyen élelmiszert ne vegye meg.

UTOLJÁRA VEGYE MEG A FAGYASZTOTT ÉLELMISZERT

Vásárlásnál mindig a fagyasztott élelmiszereket rakja be utoljára a kosarába, hogy minél rövidebb idő teljen el a hazaszállításáig.

TARTSA EGYÜTT A FAGYASZTOTT ÉLELMISZEREKET

Az üzletben való vásárláskor, majd a hazafelé vezető úton úgy védheti meg a legkönnyebben a fagyasztott élelmiszereket, ha úgy pakolja be őket, hogy egymással érintkezve tárolják a hideget.

RÖGTÖN TÁROLJA EL A FAGYASZTOTT ÉTELEKET

Akkor vásároljon csak fagyasztott élelmiszereket, ha rögtön haza is tudja vinni őket és rögtön be tudja pakolni a fagyasztóba. Az üzlet és az Ön otthona közötti szállításhoz speciális hőszigetelő táskák használata javasolt. Ezekben hosszabb ideig megőrzik a fagyasztott élelmiszerek a hideget.

FRISS ÉLELMISZEREK FAGYASZTÁSA

A fagyasztandó ételt készítsse elő kisebb adagokra, hogy könnyebben átfagyjanak és felhasználáskor gyorsabban felolvadjanak. Az élelmiszereket csomagolja be műanyag zacskóba, alumínium fóliába, vagy légmentesen záródó tároló dobozokban tegye be őket a fagyasztórekeszbe. A bepakolás előtt írja rá a csomagra a fagyasztási dátumot és utána tegye be a fagyasztó fiókba. Kis mennyiségű friss élelmiszer bepakolásakor nem szükséges változtatni a hőfokszabályzó beállításán.

A FAGYASZTOTT ÉLELMISZEREK FELOLVASZTÁSA

1. Lazítsa meg az étel csomagolását.
2. A felolvasztást szobahőmérsékleten végezze. Ne felejtse el, hogy a meleg helyen történő felolvasztás kedvez a baktériumok elszaporodásának.
3. Ügyeljen arra, hogy ne legyenek a főzés előtt jégkristályok az élelmiszeren, különösen a húson. Ezek a jégkristályok azt jelzik, hogy az élelmiszer nem fagyott át teljesen, ami alacsonyabb hőfokot eredményezhet a főzéskor. Lehet, hogy az alacsony főzési hőmérséklet nem pusztítja el a baktériumokat.
4. A felolvasztott ételt amilyen gyorsan csak lehetséges, főzze meg.
5. A felolvasztáskor keletkező folyadékot dobja ki.

FAGYASZTOTT ZÖLDSÉGEK FELOLVASZTÁSA

Néhány élelmiszert szükségtelen felolvasztani a főzés előtt. A zöldségek és tészta azonnal betehetők a főzővízbe. A fagyasztott szósok és levesek is rögtön a lábosba tehetők és lassú tűzön felolvaszthatók.

FELOLVASZTOTT FAGYASZTOTT ÉTELEK SÜTÉSE

Számos mikrohullámú sütő és más sütő rendelkezik felolvasztó üzemmóddal. A bakteriális fertőzés elkerülése érdekében ezt a felolvasztási módot használja, ha az ételt a felolvasztás után azonnal meg akarja főzni.

BIZTONSÁGI JAVASLATOK

Soha ne fagyasszon le felolvadt ételeket, kivéve, ha újra megfőzte, hogy elpusztítsa az ártalmas baktériumokat. Soha ne fagyasszon le újra felolvasztott kagylót és rákféléket.

FRISS ÉLELMISZERFAGYASZTÁSI JAVASLATOK

Mindig minőségi és egészséges élelmiszereket fagyasszon le. A fagyasztandó élelmiszereket ossza kisebb adagokra, mert így gyorsabban átfagyjanak, kevesebb idő lesz szükséges a felolvasztásukhoz és mindig akkora mennyiség áll a rendelkezésére, amit egyszerre el tud fogyasztani.

Először becsülje meg a fagyasztandó élelmiszerek mennyiségét. A hőfokszabályzó gombbal állítson be egy hidegebb beállítást (kb. -30°C), hogy gyorsabb és jobb minőségű legyen az átfagyás. Csak addig válasszon hidegebb beállítást, ameddig szükséges, hogy takarékoskodjon az energiával.

ÜZEMEN KÍVÜL HELYZÉS

Ha a fagyasztót huzamosabb ideig nem használja, akkor végezze el a következőket:

Válassza le a készüléket az elektromos hálózatról a csatlakozó dugó konnektorból történő kihúzásával.

Tisztítsa meg és szárítsa ki a készülék belsejét a tisztításra vonatkozó fejezetben leírtak szerint.

Résnyire hagyja nyitva az ajtót, hogy elkerülje a használaton kívüli állapotban a kellemetlen szagosodást.

Ha rövidebb ideig tartó áramszünet van, akkor mindig tartsa zárva az ajtót.

ÁRAMSZÜNET

Amennyiben az áramszünet várható ideje kevesebb lesz, mint 12 óra, akkor tartsa zárva a fagyasztószekrény ajtaját. Ha az áramszünet 12 óránál kevesebb ideig tartott, akkor ez nem befolyásolja a lefagyasztott élelmiszerek minőségét.

Ha több mint 12 órán át nincs áramszolgáltatás, akkor vizsgálja át a fagyasztótér tartalmát. Ha az élelmiszerek felolvadtak, akkor azonnal el kell őket fogyasztani, vagy meg kell őket főzni. A megfőzött élelmiszereket aztán ismét le lehet fogyasztani.

Az egyszer már felolvadt élelmiszereket viszont nem szabad ismétellen lefagyasztani.

Tisztítás és ápolás

A készülék tisztítása és karbantartása előtt mindig húzza ki a csatlakozó dugót a fali konnektorból. A hálózati vezetékét mindig a dugónál megfogva kell kihúzni a fali konnektorból és sohasem a vezetékét megrántva.

Langyos vízzel tisztítsa ki a készülék belső részeit és a külső oldalait is. A mosogatóvízhez (1,2 liter) adjon egy teáskanál nátront (szódabikarbóna) is.

Ne használjon a tisztításhoz súrolóport, erősen illatosított tisztítószereket, polírozószert, fehérítőt, illetve alkohol tartalmú termékeket.

A készülék külsejének a tisztításához meleg, szappanos vizet használjon.

Ne használjon súrolószert. A készülék tisztításakor legyen óvatos, mert a készülék alsó részei élesek.

Évente egy-két alkalommal a készülék hátoldalán lévő kompresszort és kondenzátort is meg kell tisztítani egy kefével, vagy porszívóval, hogy a rárakódott por ne legyen negatív hatással a készülék teljesítményére és ne növelje az energiafogyasztását.

Figyelmeztetés:

A hűtőrendszert nem érheti semmilyen sérülés!

A FAGYASZTÓTÉR LEOLVASZTÁSA

A fagyasztót rendszeresen le kell olvasztani (amikor a jégréteg vastagsága több mint 3 mm).

Forgassa el a hőfokszabályzót a „MIN” pozícióba és húzza ki a csatlakozó dugót a konnektorból.

A készülék elektromos hálózatról történő leválasztásakor mindig a dugót fogja meg és sohasem a vezetéknel megfogva végezze a leválasztást.

Pakolja ki a lefagyasztott élelmiszereket, csomagolja be őket újságpapírba és tegye egy őket hűvös helyre, vagy egy másik fagyasztóba, ha lehetséges.

Hagyja nyitva az ajtót és ne felejtse el megfelelő méretű edényt elhelyezni a fagyasztótér elülső oldalához, hogy az olvadékvizet felfoghassa.

A leolvasztás befejezése után langyos vízzel tisztítsa meg a belső részeket és alaposan szárítsa meg a készüléket a „Tisztítás és ápolás” című fejezetben leírtak szerint. Majd zárja be az ajtót és állítsa a hőfokszabályzót a kívánt beállításba (rendszerint a „MED” pozícióba).

Kb. 2-3 órán keresztül hagyja ezen az értéken üzemelni a készüléket, majd pakolja vissza a fagyasztott élelmiszereket.

HELYES ÉS HELYTELEN

Helyes, ha	rendszeresen leolvasztja le és megtisztítja a készüléket (lásd „A fagyasztótér leolvasztása” című fejezetet).
Helyes, ha	a fejesszalátát, a káposztát, a petrezselymet és a karfiolt a torzsáján, illetve a szárán hagyja.
Helyes, ha	a feldolgozatlan húst és baromfit polietilén-, vagy alumínium fóliába lazán becsomagolja, hogy elkerülje a kiszáradásukat.
Helyes, ha	a belsőség nélküli halat polietilén zacskóba csomagolja.
Helyes, ha	rendszeresen ellenőrizzze a fagyasztó tartalmát.
Helyes, ha	a kereskedelemben vásárolt fagyasztott élelmiszereket csak a csomagolásukon feltüntetett ideig tárolja.
Helyes, ha	minden élelmiszert polietilén-, vagy alumínium fóliába csomagol be és jól kiszorítja belőlük a levegőt.
Helytelen, ha	a polcokat valamilyen anyaggal letakarja, mert ezzel gátolja a levegő keringését a készülékben.
Helytelen, ha	mérgező, vagy bármilyen más veszélyes anyagot tárol a készülékben. Ezt a készüléket kizárólag élelmiszerek tárolására és fagyasztására tervezték.
Helytelen, ha	elfogyasztja azokat az élelmiszereket, amelyek különösen hosszú ideig voltak tárolva a készülékben.
Helytelen, ha	hosszú ideig hagyja nyitva az ajtót, mert a készülék akkor költségesebben üzemel és fokozódik a belső tér jegesedése.
Helytelen, ha	éles eszközt, pl. kést, vagy villát használ a jégréteg eltávolításához.
Helytelen, ha	hajszárítót, vagy más elektromos készüléket használ a leolvasztás meggyorsításához. Mindig csak a gyártó ajánlása szerint járjon el.
Helytelen, ha	forró ételt, vagy italt tesz be a fagyasztóba. Hagyja őket szobahőmérsékletűre kihűlni.
Helytelen, ha	folyadékkal töltött üveget, vagy zárt konzervet, illetve szénsavas italt tesz be a fagyasztóba, mert ezek szétrobbanhatnak.
Helytelen, ha	engedi, hogy a gyerekek azonnal elfogyasszák a fagyasztóból kivett jégkockát és fagylalot. Az alacsony hőmérséklet az ajkak fagyási sérülését okozhatja.
Helytelen, ha	tárolni próbálja a felolvadt ételeket. Azokat 24 órán belül el kell fogyasztani, vagy meg kell őket főzni és a főzés után ismét lefagyaszthatók.

Hibaelhárítás

Kérjük, hogy mielőtt hívja a szervizt, ellenőrizze a következőket:

A fagyasztó nem dolgozik:

Ellenőrizze, hogy a csatlakozó dugó be van-e dugva a fali konnektorba.
Egy másik elektromos készüléknek a fali konnektorba való csatlakoztatásával ellenőrizze az áramellátást.
Ha a másik készülék működik, akkor ellenőrizze, hogy nincs-e kiegészítő csatlakozó dugó elektromos biztosítéka.

A fagyasztó hangos zajokat ad az üzemelés közben:

Ellenőrizze, hogy megfelelően stabilan áll-e a készülék a padlózaton és nem érintkezik-e egy másik készülékkel, vagy a konyhai bútorzattal.

A fagyasztó hűtése nem megfelelő:

Ha gyakran nyitogatja az ajtót, vagy hosszabb ideig nyitva hagyja, akkor időre van szükség ahhoz, hogy a készülék elérje a beállított hűtési hőmérsékletet.
Ellenőrizze, hogy megfelelő-e a készülék körül a levegő cirkulációja és megfelelő oldaltávolságra van-e a falaktól, vagy a bútoroktól.

A következők nem jelentenek problémát:

Egy enyhe csordogáló hangot a hűtőközegnek a csövekben történő áramlása okoz.
A kompresszor magas hőmérsékleten üzemel.

Ha a készüléket hosszabb ideig nem használja

Ha a hűtőkészüléket hosszabb ideig nem kívánja használni, akkor az alábbiak szerint járjon el: Válassza le a készüléket az elektromos hálózatról a csatlakozó dugónak a fali konnektorból való kihúzásával. Tisztítsa meg a készüléket a „Tisztítás és ápolás” c. részben leírtak szerint.
A megfelelő szellőzés érdekében kissé hagyja résnyire nyitva az ajtót, hogy a kellemetlen szagosodást elkerülje.

Egyéb tudnivalók

A fagyasztó mozgatása

A készülék mozgatásakor, vagy az oldalait, vagy az alját fogja meg. Semmilyen körülmények között se emelje meg a felső felület széleinel.

Elhelyezés

Ne helyezze a fagyasztót hőforrás, pl. tűzhely, bojler, vagy radiátor közelébe. Kerülje el, hogy a fagyasztót közvetlen napsugárzás érje.

Vízszintbe állítás

Ügyeljen arra, hogy a fagyasztószelektény megfelelően vízszintbe legyen állítva. Ehhez használja az első menetes lábakat. Ha a fagyasztó nem áll vízszintben, akkor az hatással van az ajtóra és a tömítésre is.

Szerviz

A meghibásodott készülék javítását, beleértve a csatlakozó vezeték cseréjét is, csak a kijelölt szerviz, vagy arra feljogosított személy végezheti el.

VEVŐTÁJÉKOZTATÓ ADATLAP

az 1/1998. (I. 12.) IKIM rendelet alapján

Gyártó védjegye	Haier	
A hűtőkészülék azonosító jele	HTTZ-506W/S	
A hűtőkészülék kategóriája	Fagyasztószekrény	
Energiahatékonysági osztály ... az A++-tól (hatékonyabb) a G-ig (kevésbé hatékony) terjedő skálán	A+	
Villamosenergia-fogyasztás kWh/év, 24 órás szabványos vizsgálati eredmények alapján. A mindenkor energiafogyasztás a hűtőkészülék használatától és elhelyezésétől függ	169	
A fagyasztott élelmiszer tárolására szolgáló tér (-18 °C) nettó térfogata (liter)	77	
Fagyasztott élelmiszer tárolására szolgáló tér csillagszám jele	négycsillagos ★ ★ ★ ★	
Áramkimaradási biztonság (h)	12	
Fagyasztási teljesítmény (kg/24h)	4	
Klímaosztály	N	
Zajkibocsátás (dB/A)	45	
Fiókok száma	4	
Ajtónyitási irány	Megfordítható	
Állítható láb elől	2 db	
Szín	Fehér	
Hűtőközeg	R600a	
Kábelhossz / dugóval szerelve	1 m	
Méretek:		
Készülék: (mag. x széles. x mélység) cm	85 x 55 x 58	
Karton: (mag. x széles. x mélység) cm	88,5 x 57 x 60	
Tömeg: nettó / bruttó kg	34 / 37	
Feszültség / frekvencia:	220-240 V / 50 Hz	

CE Ez a készülék megfelel:

a 79/1997. (XII.31.) IKIM és
a 62/2006. (VII.30.) GKM rendelet előírásainak.

FONTOS KÖRNYEZETVÉDELMI TUDNIVALÓK



Felelős kereskedőként gondoskodunk a környezetvédelemről

A terméken, vagy a csomagoláson található  szimbólum azt jelzi, hogy a termék nem kezelhető háztartási hulladékként. Ehelyett a terméket el kell szállítani az elektromos és elektronikai készülékek újrahasznosítására szakosodott megfelelő begyűjtő helyre.

Azzal, hogy gondoskodik ezen termék és a csomagoló anyagok helyes hulladékba helyezéséről, segít megelőzni azokat a környezetre és az emberi egészségre gyakorolt potenciális kedvezőtlen következményeket, amelyeket ellenkező esetben a termék nem megfelelő hulladékkezelése okozhatna. Mivel ez a termék elektromos alkatrészeket is tartalmaz, azt külön kell kezelni a háztartási hulladéktól.

Ha részletesebb tájékoztatásra van szüksége a termék újrahasznosítására vonatkozóan, akkor kérjük, hogy lépjen kapcsolatba a helyi önkormányzattal, a háztartási hulladékok kezelését végző szolgálattal, vagy azzal a bolttal, ahol a terméket vásárolta.

Amennyiben új készüléket vásárol egy boltban, a régit köteles a kereskedő térítésmentesen visszavenni és ilyenkor az ő kötelessége a megfelelő begyűjtő helyre történő szállítás.

Elnézést kérünk minden olyan csekély kellemetlenségért a Használati útmutatóval kapcsolatban, amit a készülék tökéletesítése és fejlesztése okozhat.

Haier

HTTZ-506W
HTTZ-506S
HFRZ-506WM
HFRZ-506SM
HTTZ-508W
HTTZ-607W



Mraznička



Návod k použití

Vážený zákazníku

Děkujeme, že jste si vybral tento produkt, navržený a vyrobený tak, aby splňoval požadavky moderního způsobu života. Tento spotřebič Vám zajistí spoustu let bezproblémového provozu a maximální funkčnost k Vaší úplné spokojenosti. Tento návod k obsluze je určen pro několik různých spotřebičů. Proto se mezi jednotlivými modely mohou vyskytnout menší rozdíly.

Obsah

Bezpečnostní upozornění.....	3
Popis zařízení.....	6
Ovladač.....	6
Použití spotřebiče.....	7
Uvedení spotřebiče do provozu.....	8
Instalace.....	8
Nakupování mražených potravin.....	9
Mražení čerstvých potravin.....	9
Rozmrazování mražených potravin.....	10
Čištění a údržba.....	11
Odmrazování mrazničky.....	11
Tipy a triky na použití.....	11
Předcházení drobným poruchám.....	12
Technické specifikace.....	13

Před uvedením spotřebiče do provozu si prosím přečtete tento návod k použití. Uschovejte tento návod k dalšímu použití. Zkontrolujte, zda spotřebič obsahuje všechna příslušenství uvedená v tomto návodu.

Bezpečnostní upozornění

Symbols



Obecné rady pro optimální provoz spotřebiče



Obecné nebezpečí



Horké povrchy

Než uvedete spotřebič do provozu

- Pročtete si pozorně návod k použití a k montáži před instalací, zapnutím a používáním přístroje! Tento návod obsahuje důležité informace týkající se instalace, použití a údržby spotřebiče. Návod si uschovejte i pro pozdější nahlédnutí, případně pro další majitele spotřebiče v případě dalšího prodeje výrobku.



Pokud je spotřebič přepravován v horizontální poloze, olej z kompresoru může zatéct do chladicího okruhu. Proto ponechte spotřebič po dobu 12 hodin před zapnutím ve vertikální poloze, aby olej natekl zpět do kompresoru.



Po vybalení spotřebič pečlivě prohlédněte, zda není nikterak poškozen. Přesvědčte se také, že kabel není poškozen. Zjistíte-li nějaké závady, vypněte spotřebič a kontaktujte prodejce nebo v případě poškozeného přívodního kabelu servisní centrum. Pokud je přístroj a všechny jeho součásti v pořádku, nainstalujte podle pokynů v příslušné kapitole.

- Při instalaci spotřebiče na místo, popř. při posouvání spotřebiče, by mohlo dojít k jeho promáčknutí nebo poškození přívodního kabelu. Zkontrolujte, zda přívodní kabel nikde nepřekáží.
- Před připojením spotřebiče ke zdroji elektrické energie se ujistěte, že kapacita systému odpovídá údajům uvedených na výkonnostním štítku spotřebiče.
- Jakékoliv úpravy domácí elektroinstalace nezbytné pro připojení spotřebiče mohou být provedeny pouze odborným pracovníkem.



Přesouváte-li spotřebič z jeho obvyklé pozice, je nutné si uvědomit, že i když jste odpojili přívodní kabel, součásti na zadní straně spotřebiče mohou být ještě po určitou dobu velmi horké.





Tento spotřebič není určen pro vestavby. Nezakrývejte nebo nezastavujte otvory přívodu a odvodu vzduchu. Nedostatečné odvětrání způsobí špatnou funkci a poškození spotřebiče.

Provoz přístroje

- Používejte spotřebič pouze k účelům, ke kterým je určen.
- Tento spotřebič je určen výhradně pro domácí použití, pro uchovávání nebo zmrazování potravin a k přípravě ledu.
- Teplota uvnitř mrazničky může mírně stoupat nebo klesat, tato zařízení nejsou proto vhodná k uchovávání výrobků (např. léků), které vyžadují stabilní teplotu.

 Nepoužívejte uvnitř spotřebiče žádné další elektrospotřebiče (např. topná tělesa, elektrické zmrzlinové stroje atd.) Hrozí nebezpečí výbuchu!

 Neukládejte do mrazničky potraviny s hořlavými hnacími plyny (např. spreje) a žádné výbušné, kontaminující nebo těkavé látky. Hrozí nebezpečí výbuchu!

 Neskladujte v mrazícím prostoru tekutiny v lahvích a plechovkách (zejména nápoje s obsahem oxidu uhličitého). Láhve a plechovky mohou prasknout!

- Vysokoprocenní alkohol ukládejte jen s pevným uzávěrem a ve svislé poloze.
- Nepoužívejte podstavec, zásuvky, dvířka spotřebiče atd. jako stupátko nebo jako opěrku. Hrozí nebezpečí zranění osob nebo poškození spotřebiče.
- Dbejte na to, aby se plastové součásti spotřebiče a těsnění dveří neznečistilo olejem nebo tukem. Plastové součásti a těsnění se pak stávají porézními.
- Nekonzumujte zmrazené potraviny ihned po vyjmutí z mrazícího prostoru. Hrozí nebezpečí omrzlin!

 Vyhněte se delšímu kontaktu rukou se zmrazenými potravinami, ledem nebo odpařovacími trubkami. Hrozí nebezpečí omrzlin a přimrznutí!

 Nedoporučujeme vkládat horké tekutiny nebo jídla dovnitř mrazničky a plnit nádoby až po okraj.

 Nepokládejte na mrazničku křehké, těžké nebo nestabilní předměty.

Děti v domácnosti

- Nikdy nenechávejte obaly a jejich součásti dětem. Hrozí nebezpečí otravy nebo udušení skládacími kartony a fóliemi!
- Tento spotřebič není žádnou hračkou pro děti!
- U spotřebičů se zámkem na dveřích: nenechávejte klíče v dosahu dětí!
- Pokud již mrazničku nebudete používat, demontujte dvířka, těsnění, police a uložte je na bezpečné místo. Předejdete tak nebezpečí uvíznutí dítěte uvnitř mrazničky.

Údržba a čištění

 Dříve než začnete s pravidelnou nebo mimořádnou údržbou, odpojte přívodní kabel spotřebiče nebo vypínejte jištění. Netahejte nikdy za síťový přívodní kabel, ale vždy přímo za vidlici.

 Nepoužívejte mechanická ani jiná zařízení, mimo zařízení doporučených výrobcem, k tomu, abyste urychlili proces rozmrazování.

- Neodmrazujte nebo nečistěte spotřebič pomocí parního čistícího přístroje! Pára může vniknout do elektrických součástí spotřebiče, kde by mohlo dojít ke zkratu. Hrozí nebezpečí zásahu elektrickým proudem!
- Zmrzlou vrstvu ledu a přimrzlé potraviny neodstraňujte nožem nebo ostrým předmětem. Můžete tím poškodit trubky na chladicím médiu. Při úniku chladicího média může dojít k poranění očí, nebo se může vznítit.

Všeobecné pokyny

- Zařízení není určeno pro použití osobami (včetně dětí) se sníženými fyzickými, smyslovými nebo psychickými schopnostmi, nedostatkem zkušeností a znalostí, pokud nejsou pod dozorem nebo nebyly poučeny o použití zařízení osobou odpovědnou za jejich bezpečnost. Děti by měly být pod dozorem, aby si se zařízením nehrály.
- Tento spotřebič je otestován v souladu se směrnicemi platnými v Evropské Unii.
- Těsnost chladicího okruhu je přezkoušena.
- Tento výrobek odpovídá příslušným bezpečnostním ustanovením pro elektrické spotřebiče platným v Evropské Unii.

Technická bezpečnost



Spotřebič obsahuje chladicí plyn, ISOBUTHAN (R600a). Spotřebič přepravujte či přesouvejte jen s maximální opatrností, vyhněte se nadměrným nárazům a otřesům, aby nedošlo k poškození spotřebiče. Pokud dojde k poškození chladicího okruhu a možnému úniku chladicího plynu, vzniká riziko výbuchu, který může být vyvolán jiskrou nebo plameny. Pokud spotřebič vykazuje známky poškození, nesmí být uveden do provozu. V takovém případě kontaktujte servisní centrum, vyvětrejte místnost, kde je zařízení umístěno a zamezte šíření plamenů nebo jiným zásahům do zařízení.



Čím více je ve spotřebiči chladicího média, tím větší musí být místnost, kde spotřebič stojí. V malých místnostech se může při poškození chladicího potrubí vytvořit vznětlivá směs plynu a vzduchu.

Bezpečnostní pokyny pro plyn R600a

Opatření v případě nenadálého úniku

Pokud lze větrat, nechte materiál odpařit.

Vlastnosti plynu

Plyn je vysoce hořlavý, je nutno zcela vyloučit kontakt s otevřeným ohněm a horkými povrchy. Protože je plyn R600a těžší než vzduch, může docházet k jeho vysoké koncentraci u země, kde je větrání slabé.

První pomoc

Vdechnutí

Odvedte zasaženou osobu ze zamořeného prostoru na teplé, dobře větrané místo. Dlouhodobý pobyt v zamořeném území může způsobit dušení, případně ztrátu vědomí. Pokud je to nutné, zaveďte umělé dýchání a v mimořádně vážné situaci, pod odborným lékařským dohledem, podejte kyslík.

Kontakt s pokožkou

Při nahodilém kontaktu s pokožkou nedojde k ohrožení zdraví, raději důkladně omyjte postižené místo. Tekutý postřík nebo rozprášená tekutina mohou způsobit omrzliny, omyjte postižené místo velkým množstvím vody a přivolejte ošetřujícího lékaře.

Kontakt s očima

Pokud jsou zasaženy oči, vymyjte je velkým množstvím vody, snažte se přitom mít oči otevřené, a co nejdříve zavolejte specializovaného lékaře. Pokud dojde ke styku s plynem nebo vdechnutí plynu R600a, kontaktujte svého lékaře.

Popis zařízení

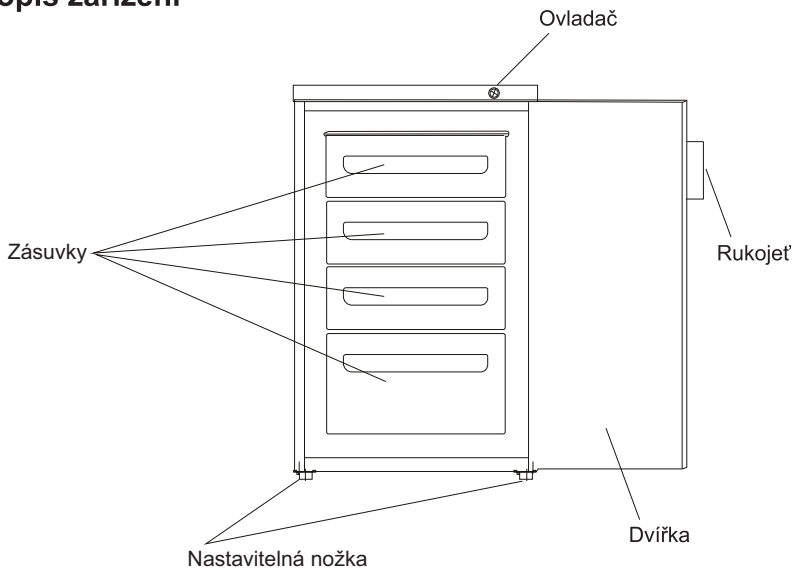

Ovladač

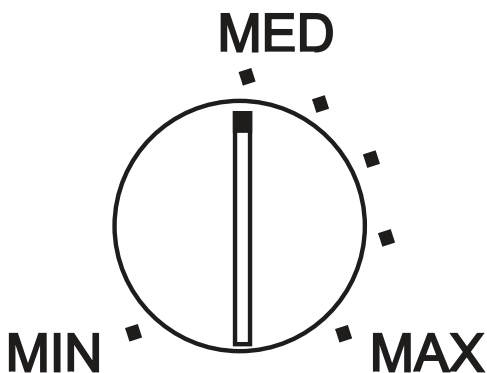

Použití spotřebiče



Tento spotřebič je určen pouze pro domácí použití, zejména pro skladování potravin.

Tento spotřebič je určen k provozu při mírných teplotách v rozmezí 16 °C až 32 °C.

V případě překročení těchto teplot, tj. při vyšších nebo nižších, nebude spotřebič fungovat správně. Při dlouhodobém překročení teploty, kdy teplota v mrazničce stoupne nad -18°, může dojít ke znehodnocení uložených potravin.

Před uvedením do provozu

Odstraňte všechny bezpečnostní pásky.

Spotřebič uvnitř umyjte vlažnou vodou s jedlou sodou (5 ml na 0,5 l vody). Nepoužívejte mýdlo ani čisticí prostředky, protože by se vám nemuselo podařit odstranit jejich pach. Spotřebič zcela vysušte.

Vyrovnaní mrazničky

Zajistěte, aby byla mraznička vyrovnaná. Použijte vyvažovací nožky vpředu. Pokud mraznička není vyrovnaná, ovlivní to dvířka a zarovnání magnetických zámků.

Ovládání termostatem

Termostat umístěný na ovládacím panelu reguluje teplotu mrazničky.

Poloha „Min“ - chladná

Poloha „Max“ - nejchladnější

Kompresor poběží nepřetržitě.

Teplotu ovlivňuje:

- pokojová teplota;
- četnost otevírání dvířek;
- množství uskladněných potravin;
- umístění spotřebiče.

Abyste zvolili správnou teplotu mrazničky, zvažte všechny tyto faktory.



Zajistěte, aby si děti nehrály s přístrojem.



Nepoužívejte čisticí prostředky, drsné čisticí prášky, vysoce parfémované čisticí prostředky, vosky ani prostředky obsahující alkohol.

Uvedení spotřebiče do provozu

1. Nechte spotřebič po jeho instalaci asi 2 hodiny stát.
2. Spotřebič zapojte do zásuvky a zapněte zdroj energie.
3. Otočte termostat na vámi požadované nastavení. Pro běžný provoz je obvykle vhodné nastavení MEDIUM (Střední nastavení) (MED viz termostat).
4. Nechte spotřebič asi 4 hodiny zapnutý, aby dosáhl vámi nastavené teploty, než do něj uložíte potraviny.

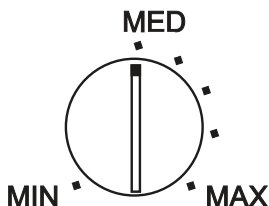

Instalace

Nastavení spotřebiče

Spotřebič nenechávejte v místnosti, ve které teplota v noci klesá pod 16 °C, zejména v zimě, protože je určen k použití při pokojových teplotách v rozmezí +16 °C až +32 °C. Při nižších teplotách spotřebič nemusí fungovat, čímž se zkrátí životnost uložených potravin.

Spotřebič nestavte blízko sporáků nebo radiátorů nebo na přímé slunce, zbytečně byste tak zatížili jeho funkce. V případě jeho umístění vedle zdroje tepla nebo chladničky proveďte alespoň následující opatření.

Zvolte dobře větrané místo a kolem spotřebiče nechte min. 10 cm volného prostoru. Spotřebič postavte na pevný povrch. Abyste tak předešli vibracím a nadměrnému hluku. Vyrovnajte mrazničku pomocí předních nožek.

TENTO SPOTŘEBIČ NESTAVTE DO NADMĚRNĚ CHLADNÝCH NEBO VLHKÝCH MÍSTNOSTÍ, NAPŘ. GARÁŽE NEBO SKLEPA APOD.

PŘED JEHO ZAPOJENÍM DO ZÁSUVKY A UVEDENÍM DO PROVOZU VYČEKTE 2 AŽ 3 HODINY. CHLADIVO SE NEJDŘÍV MUSÍ USTÁLIT.

DO MRAZNIČKY NEUKLÁDEJTE ŽÁDNÉ POTRAVINY DŘÍVE NEŽ 2 HODINY PO JEJÍM UVEDENÍ DO PROVOZU.

ZA ŽÁDNÝCH OKOLNOSTÍ NESMÍ BÝT POŠKOZEN CHLADICÍ OBVOD.

TENTO SPOTŘEBIČ JE URČEN POUZE PRO DOMÁCÍ POUŽITÍ, JAKÉKOLIV JINÉ POUŽITÍ BUDE MÍT ZA NÁSLEDEK NEPLATNOST ZÁRUKY A MŮŽE BÝT NEBEZPEČNÉ.

V případě likvidace staré mrazničky se zámkem/západkou na dvířkách tento zámek demontujte, aby se uvnitř během hry omylem nezavřely děti.

Doporučujeme kontaktovat váš místní úřad, kde vám sdělí správný a bezpečný způsob likvidace.

Veškeré obaly zlikvidujte šetrně k životnímu prostředí.

Vaše mraznička je vhodná k dlouhodobému skladování komerčně mražených potravin a lze ji použít také k mražení a skladování čerstvých potravin.

V případě výpadku elektrické energie neotevírejte dvířka. Pokud dojde k přerušení dodávky elektrické energie na méně než 12 hodin, potraviny by to nemělo nijak ovlivnit. V případě dlouhodobějšího výpadku byste měli potraviny zkontrolovat a buď okamžitě spotřebovat nebo zpracovat a opět zmrazit.

Hluk uvnitř kompresoru

Mraznička může vydávat nezvyklé zvuky, které se tvoří uvnitř kompresoru. Jedná se o normální jev, kdy kompresor pracuje. Pokud však jsou zvuky neobvyklé, přestaňte spotřebič používat a kontaktujte autorizovaný servis.

Bublání, proudění

Tyto zvuky jsou vydávány cirkulací chladiva v chladicím systému. Nejde o závadu a nijak to neovlivní chod vaší mrazničky.

Bzučení, vrčení nebo pulzování

Toto je zvuk chodu kompresoru, který zajišťuje proudění chladiva v systému.

Nakupování mražených potravin

Vaše mraznička je 4hvězdičková.

Při nákupu mražených potravin si zkontrolujte pokyny pro skladování uvedené na jejich obalech. Mražené potraviny budete moci skladovat po dobu uvedenou pro 4hvězdičkové spotřebiče. To je obvykle datum uvedený jako „Spotřebujte do“ na přední části obalu.

- Pečlivě vybírejte obal

Zkontrolujte obal mražených potravin a ujistěte se, že je v dobrém stavu.

Mražení čerstvých potravin

Potraviny, které chcete zmrazit, rozdělte do menších porcí, snáze je zmrazíte a následně i rozmrazíte. Potraviny zabalte do potravinové polyetylenové nebo hliníkové fólie, pokud možno vzduchotěsné. Poznamenejte si na obal datum mražení a uložte do zásuvky mrazničky. Při zmrazení potravin není třeba měnit nastavení termostatu.

Varování:

Rozmražené potraviny nikdy opakovaně nezmrazujte, pokud jste je předtím tepelně neupravili a tak nezničili škodlivé bakterie. Nikdy opakovaně nezmrazujte mořské plody.

Tipy:

- Používejte pouze kvalitní potraviny a manipulujte s nimi co nejméně. Potraviny zmrazte v malých porcích, zmraznou rychleji, rozmrazte je rychleji a umožňují vám zpracovat pouze požadované množství.
- Nejdřív odhadněte množství potravin, které chcete zmrazit. Pomocí termostatu nastavte nižší teplotu mrazničky (asi -30 °C), potraviny se tak zmrazí rychleji a zachovají své nutriční hodnoty. Používejte tuto možnost ale šetrně, abyste šetřili energii.

Rozmrazování zmrazených potravin

- Při pokojové teplotě
1. Potraviny volně přiklopte.
 2. Rozmrazujte při pokojové teplotě. Nezapomeňte, že teplo podporuje množení bakterií.
 3. Před vařením vždy zkontrolujte, že v potravinách nejsou žádné krystalky ledu, zejména u masa. Tyto krystalky znamenají, že potraviny nejsou zcela rozmrazené. Během vaření budou mít tedy nižší teplotu. Nižší teplota během vaření nemusí zničit přítomné bakterie.
 4. Po rozmrazení potraviny co nejrychleji zpracujte.

Rozmrazování mražené zeleniny

U některých potravin není rozmrazení před jejich zpracováním nutné. Zeleninu a těstoviny lze vložit přímo do vroucí vody nebo páry. Mražené omáčky a polévky můžete vložit přímo do pánve a rozmrazovat je postupným ohříváním.

Rozmrazování mražených potravin v troubě

Mikrovlnné trouby a některé běžné trouby mají funkci rozmrazování. Aby nedošlo k množení bakterií, použijte tuto možnost pouze pro potraviny, které následně ihned zpracujete.

Dlouhodobé vyřazení z provozu

Pokud mrazničku nebudete delší dobu používat, proveďte následující:

- odpojte spotřebič od zdroje energie jeho vytažením ze zásuvky;
- vnitřek vyčistěte a vysušte, jak je uvedeno v části ohledně čištění spotřebiče;
- nechte dvířka otevřená, aby se uvnitř netvořil nepříjemný zápach;
- v případě krátkodobého výpadku elektrického proudu nechte dvířka zavřená, příležitostně zkontrolujte obsah spotřebiče.

Výpadek proudu

- Pokud jde o přerušení dodávky elektrického proudu na dobu kratší než 12 hodin, nechte dvířka zavřená. Zmražené potraviny by v takovém případě neměly být nijak ovlivněny.
- Můžete učinit dodatečná opatření a zakrýt spotřebič dvěma nebo třemi silnými přikrývkami.
- V případě dlouhodobějšího přerušení dodávky elektrického proudu se pokuste přemístit potraviny do jiného spotřebiče nebo do chladu, pokud je to možné.
- V případě výpadku delším než 12 hodin zkontrolujte obsah mrazničky.
- Pokud se potraviny nerozmrazily, tepelně je zpracujte a opět zmrazte nebo je okamžitě spotřebujte. Rozmrazené potraviny nikdy opakovaně nemrazte.

Čištění a údržba

Před čištěním nebo údržbou musíte spotřebič odpojit od zdroje energie vytáhnutím zástrčky ze zásuvky, nikdy neodpojujte taháním za napájecí kabel. Zástrčku vytáhněte ze zásuvky uchopením za zástrčku.

- Doporučujeme čistit vnitřek i vnější plášť spotřebiče teplou vodou s trochou jedlé sody. Použijte 1 lžičku na 1,2 litru vody.
- Nepoužívejte čisticí prostředky, drsné čisticí prášky, vysoce parfémované čisticí prostředky, vosky ani čisticí výrobky obsahující bělidla nebo alkohol.
- Vnější plášť spotřebiče umyjte teplou mýdlovou vodou.
- **NEPOUŽÍVEJTE** žádné abrazivní čističe. Na spodní straně spotřebiče jsou ostré hrany, proto dávejte při čištění pozor.
- Jednou nebo dvakrát ročně odstraňte prach ze zadní části spotřebiče kartáčem nebo vysavačem, protože hromadění prachu ovlivňuje chod spotřebiče a způsobuje nadměrnou spotřebu energie.

Varování:

Nesmíte žádným způsobem poškodit chladicí obvod.

Odmrazování mrazničky

- Mrazničku je nutné pravidelně odmrazovat (pokud je led silnější než 3 mm).
- Termostat nastavte na „MIN“ a odpojte ji od zdroje energie.
- Uchopte přímo zástrčku. Zástrčku neodpojujte ze zásuvky taháním za kabel.
- Vyjměte všechny zmrazené potraviny a zabalte je do silných příkrývek, abyste je uchovali v chladu nebo je uložíte do jiné mrazničky.
- Nechte otevřená dvířka mrazničky a pod přední lištu vložte vhodnou nádobu, která zachytí tající vodu.
- Po úplném odmrazení mrazničky ji uvnitř vyčistěte (viz kapitola o čištění a údržbě). Potom dvířka zavřete a připojte spotřebič ke zdroji energie, nastavte termostat na vámi požadovanou teplotu (obvykle „MED“).
- Nechte mrazničku přibližně 2 hodiny v chodu, než do ní uložíte mražené potraviny zpět.

Tipy a triky na použití

- Pravidelně spotřebič čistěte a odmrazujte (viz “Odmrazování”).
- U salátu, zelí, petrželky a květáku neodstraňujte kořenovou část.
- Syrové maso a drůbež volně zabalte do potravinové polyetylenové nebo hliníkové fólie. Předjedete tak jejich vysoušení.
- Ryby a drůbky zabalte do polyetylenových sáčků.
- Občas zkontrolujte obsah mrazničky.
- Skladujte komerčně připravené potraviny podle pokynů uvedených na jejich obalech.
- Vždy si vybírejte vysoce kvalitní čerstvé potraviny a před jejich zmrazením zkontrolujte, zda jsou čisté.
- Všechny potraviny zabalte do hliníkové fólie nebo potravinových polyetylenových sáčků a ujistěte se, že obal neobsahuje vzduch.
- Nezakrývejte police žádnými ochrannými materiály, které by mohly bránit v cirkulaci vzduchu.

- Neskladujte v mrazničce žádné jedovaté ani jinak nebezpečné směsi. Je určena pouze pro mražení požitelných potravin.
- Nekonzumujte potraviny zmrazené příliš dlouho.
- Nenechávejte dvířka otevřená příliš dlouho, protože by provoz spotřebiče byl ekonomicky náročnější a tvořila by se v něm nadměrná námraza.
- Nepoužívejte k odstraňování ledu žádné ostré předměty, jako jsou nože nebo vidličky.
- Nepoužívejte pro odmrazování vysoušeče vlasů ani jiná elektrická zařízení, pokud nejsou výslovně doporučená výrobcem.
- Neukládejte do spotřebiče horké pokrmy. Nechte je nejdříve vychladnout.
- Neukládejte do mrazničky nápoje v lahvích nebo plechovky obsahující sycené nápoje, protože by mohly prasknout.
- Nepodávejte dětem zmrzlinu a led přímo z mrazničky. Nízká teplota by mohla způsobit omrzliny rtů.
- Neskladujte rozmražené potraviny. Ty byste měli spotřebovat do 24 hodin nebo tepelně upravit a teprve potom opět zmrazit.

Předcházení drobným poruchám

Než zavoláte do servisu, přečtěte si následující tabulku možných problémů a řešení. Můžete tak ušetřit váš čas i peníze. Tabulka obsahuje běžné problémy, kromě problémů způsobených defekty ve zpracování nebo materiálu mrazničky. Pokud problém přetrvává, vypněte přístroj a nepoužívejte ho. Kontaktujte nejbližší autorizovaný servis. V žádném případě se nepokoušejte přístroj opravovat sami. V přístroji nejsou žádné díly, které by mohl uživatel opravit sám.

Problém	Řešení
Mraznička nefunguje.	Zkontrolujte, zda je zástrčka řádně zasunutá do zásuvky. Zkontrolujte, zda zástrčka funguje tím, že do ní zapojíte jiné zařízení. Pokud toto zařízení funguje, zkontrolujte pojistku v zástrčce mrazničky.
Mraznička je za chodu velmi hlučná.	Zkontrolujte, zda je mraznička vyrovnaná a není v kontaktu s jiným zařízením nebo kuchyňským nábytkem.
Mraznička dostatečně nechladí.	Pokud byla mraznička otevřena příliš často nebo byla ponechána chvíli otevřená, bude trvat delší dobu, než mraznička dosáhne nastavené teploty. Zkontrolujte, zda nebyl omezen pohyb vzduchu za mrazničkou v důsledku nedostatečné mezery.

Následující vlastnosti by neměly být posuzovány jako problém:

Jemný hluk způsobovaný chladivem protékajícím trubkami.
Provoz kompresoru při vysoké teplotě.

Servis

Opravy a údržba spotřebiče by měly být prováděny kvalifikovaným servisním technikem.

Technické specifikace

Model HFZ-136A

Celkový objem netto	77 l
Energetická třída	A+
Spotřeba energie	169 kWh/rok
Klimatická třída	N
Nastavování termostatu.....	Ruční
Odmrazování	Ruční
Mrazicí kapacita/24 hod.....	4 kg
Max. délka skladování při výpadku energie	12 hod
Vybavení.....	4 průhledné zásuvky
Otočná dvířka	
2 přední nastavitelné nožky	
Barva	bílá
Chladivo.....	R-600A
Max. hlučnost	45 dB
Délka kabelu/vč. zástrčky	1 m
Rozměry (v × š × h) (cm).....	85 × 55 × 58
Hmotnost netto/brutto	34/37 kg
Napětí/frekvence	220 – 240 V ~ 50 Hz

Model HFN 136

Celkový objem netto	77 l
Energetická třída	A
Spotřeba energie	201 kWh/rok
Klimatická třída	N
Nastavování termostatu.....	Ruční
Odmrazování	Ruční
Mrazicí kapacita/24 hod.....	4 kg
Max. délka skladování při výpadku energie	12 hod
Vybavení.....	4 průhledné zásuvky
Otočná dvířka	
2 přední nastavitelné nožky	
Barva	bílá
Chladivo.....	R-600A
Max. hlučnost	42 dB
Délka kabelu/vč. zástrčky	1 m
Rozměry (v × š × h) (cm).....	85 × 55 × 58
Hmotnost netto/brutto	34/37 kg
Napětí/frekvence	220 – 240 V ~ 50 Hz

POKYNY A INFORMACE O NAKLÁDÁNÍ S POUŽITÝM OBALEM

Použitý obalový materiál odložte na místo určené obcí k ukládání odpadu.



LIKVIDACE POUŽITÝCH ELEKTRICKÝCH A ELEKTRONICKÝCH ZAŘÍZENÍ

Tento symbol na produktech anebo v průvodních dokumentech znamená, že použité elektrické a elektronické výrobky nesmí být přidány do běžného komunálního odpadu. Ke správné likvidaci, obnově a recyklaci předejte tyto výrobky na určená sběrná místa. Alternativně v některých zemích Evropské unie nebo jiných evropských zemích můžete vrátit své výrobky místnímu prodejci při koupi ekvivalentního nového produktu. Správnou likvidací tohoto produktu pomůžete zachovat cenné přírodní zdroje a napomáháte prevenci potenciálních negativních dopadů na životní prostředí a lidské zdraví, což by mohly být důsledky nesprávné likvidace odpadů. Další podrobnosti si vyžádejte od místního úřadu nebo nejbližšího sběrného místa. Při nesprávné likvidaci tohoto druhu odpadu mohou být v souladu s národními předpisy uděleny pokuty.

Pro podnikové subjekty v zemích Evropské unie

Chcete-li likvidovat elektrická a elektronická zařízení, vyžádejte si potřebné informace od svého prodejce nebo dodavatele.

Likvidace v ostatních zemích mimo Evropskou unii

Tento symbol je platný v Evropské unii. Chcete-li tento výrobek zlikvidovat, vyžádejte si potřebné informace o správném způsobu likvidace od místních úřadů nebo od svého prodejce.



Tento výrobek splňuje veškeré základní požadavky směrnic EU, které se na něj vztahují.

Změny v textu, designu a technických specifikacích se mohou měnit bez předchozího upozornění a vyhrazujeme si právo na jejich změnu.

Haier

HTTZ-506W
HTTZ-506S
HFRZ-506WM
HFRZ-506SM
HTTZ-508W
HTTZ-607W



ФРИЗЕР ЗА ПОСТАВЯНЕ ПОД ПЛОТ



ИНСТРУКЦИИ ЗА ПОТРЕБИТЕЛЯ

Благодарим Ви, че закупили този фризер за поставяне под плот. За да гарантирате, че получавате най-добрите резултати от Вашия нов фризер, моля, отделете време да прочетете тези прости инструкции в тази книжка.

Моля, уверете се, че опаковъчният материал е изхвърлен в съответствие с текущите изисквания за опазване на околната среда.

Ако уредът е видимо повреден, не го свързвайте към електрозахранването, а се свържете с магазина, откъдето сте го закупили.

СВЪРЗВАНЕ КЪМ ЕЛЕКТРИЧЕСКАТА МРЕЖА (САМО ЗА ВЕЛИКОБРИТАНИЯ)

За Ваша безопасност, моля, прочетете следната информация.

Предупреждение: Този уред трябва да бъде заземен.

Уредът трябва да бъде свързан към 220 - 240 волта променливотоково захранване с 50 цикъла с помощта на контакт с три пина, подходящо заземен и трябва да бъде защитен от предпазител на 13 ампера в щепсела.

Уредът е снабден със стандартен 3-пинов щепсел на 13 ампера, оборудван с предпазител на 13 ампера.

Ако предпазителят има нужда от смяна, трябва да бъде подменен с предпазител на 13 ампера и одобрен от BS1362.

Ако захранващият щепсел не е подходящ за контакта на Вашия дом или е отстранен поради някаква причина, тогава отрязаният щепсел трябва да бъде изхвърлен по безопасен начин, не поставяйте отрязания щепсел в захранващ контакт, за да предотвратите опасност от токов удар. Отстранете предпазителя преди изхвърляне.

Съществува опасност от токов удар, ако отрязаният щепсел се постави в контакт на 13 ампера. Как се свързва щепсел на 13 ампера:

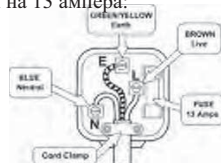

Важно

Проводниците в захранващия кабел на уреда са оцветени в съответствие със следните кодове:

Зелено и жълто - земя

Синьо – нула

Кафяво – под напрежение

Тъй като цветовете може да не съответстват на маркировките, идентифициращи клемите във Вашия щепсел, процедурата е както следва.

Зеленият и жълтият проводник трябва да бъдат свързани към клемата в щепсела, която е маркирана с буквата Е или със символа за заземяване \perp , или оцветена в зелено и жълто. Синият проводник трябва да бъде свързан към клемата, маркирана с N.

Кафявият проводник трябва да бъде свързан към клемата, маркирана с L.

Трябва да се уверите, че захранващия кабел е здраво закрепен под кабелната скоба.

Предупреждения:

Не поставяйте пречки пред вентилационните отвори в корпуса на уреда или във вградената конструкция.

Не използвайте механични устройства или други средства за ускоряване на процеса на размразяване, освен тези, които са препоръчани от производителя.

Не повреждайте хладилната верига.

Не използвайте електрически уреди в отделенията за съхранение на храна на уреда, освен ако не са от тип, препоръчан от производителя.

БЛАГОДАРИМ ВИ, ЧЕ ЗАКУПИХТЕ ТОЗИ ПРОДУКТ НА HAIER

Тази книжка съдържа информацията, която Ви е необходима, за да монтирате и работите с Вашия нов уред.

Важно е и си струва да отделите време да прочетете внимателно това ръководство, за да разберете как да работите с уреда безопасно и ефективно. Моля, пазете тази книжка на безопасно място, за да можете да направите справка с нея, когато е необходимо.

Информация за безопасност

Тази информация се предоставя в интерес на вашата безопасност. Моля, прочетете внимателно следното, преди да монтирате или използвате уреда.

Ако хвърляте стар фризер или хладилник с монтирана ключалка/захващащо устройство на вратата, уверете се, че е поставена в безопасно положение, за да предотвратите заклещване на малки деца, докато си играят.

Тъй като старият хладилник може да съдържа хлорофлуоровъглерод, който може да увреди озоновия слой, когато изхвърляте старото хладилно оборудване, моля, свържете се с Вашия местен отдел за изхвърляне на отпадъци за съвет относно правилния метод на изхвърляне.

Този уред трябва да се използва само според предназначението си, т.е. за замразяване и съхранение на домашни хранителни продукти и не трябва да се използва за други цели.

Ако захранващият кабел се повреди, той трябва да бъде заменен от производителя, неговия сервизен агент или подобно квалифицирано лице, за да се избегне опасност.

Монтаж

Позиционирайте уреда и го оставете изправен в продължение на два до три часа, преди да го включите за първи път, за да позволите на системата да влезе в работен режим. Не поставяйте уреда до източник на топлина, например готварска печка, бойлер или на пряка слънчева светлина.

Трябва да оставите разстояние от 10 см между страните на уреда и всички съседни шкафове или стени, за да позволите адекватна циркулация на въздуха. Уредът не е предназначен за вграден монтаж (“вграждане”).

Инсталирайте на подходяща, твърда, равна повърхност, като всички неравности по пода трябва да бъдат коригирани преди инсталирането, малките неравности могат да бъдат преодоленни чрез регулиране на предните крачета.

ЗАБЕЛЕЖКА: Ако поставяте уреда върху килим, меко подово покритие, трябва да регулирате наново предните крачета, след като е изминало времето за влизане в работен режим на уреда.

ВАЖНА ИНФОРМАЦИЯ ОТНОСНО БЕЗОПАСНОСТТА

Уредът трябва да бъде използван с електрическото напрежение, показано на плочката с номинални характеристики в основата му. Всяко използване на неправилно напрежение ще направи гаранцията НЕВАЛИДНА.

Уредът е предназначен само за домашно ползване, всяка друга употреба може да направи гаранцията невалидна и може да бъде опасна.

Уредът е предназначен само за ползване на закрито, не го използвайте на открито.

Достъпните повърхности могат да се нагорещят по време на работа, използвайте ръкохватките и копчетата през цялото време.

С цел защита от токов удар, не потапяйте шнура, щепселите или уреда във вода или друга течност.

Не се опитвайте да премествате храна, когато продуктът работи.

Изключете от контакта, когато няма да го използвате и преди почистване. Извадете храната, преди да почистите уреда.

Ако захранващият кабел се повреди, той трябва да бъде заменен от производителя, неговия сервизен агент или подобно квалифицирано лице, с кабел от същия вид и със същите номинални характеристики, за да се избегне опасност.

Не работете с уреда при повреден кабел или щепсел или след неизправности на уреда или някаква негова повреда. Потърсете съвет в магазина за търговия на дребно, откъдето сте закупили уреда.

Охладителната верига не трябва да бъде повреждана по никакъв начин.

Не поставяйте вътре храна с твърде големи размери, тъй като това би довело до опасност.

Не оставяйте кабела да виси по края на работната повърхност или да докосва горещи повърхности.

Не поставяйте уреда върху или близо до горещи повърхности или на пряка слънчева светлина.

Премествайте уреда с изключително внимание.

Винаги монтирайте щепсел към уреда, след това включете кабела в контакта. За изключване преместете ключа на OFF, след това извадете щепсела от контакта.

Предвиден е къс захранващ кабел с цел намаляване на риска от опасност от спъване.

Описание на уреда

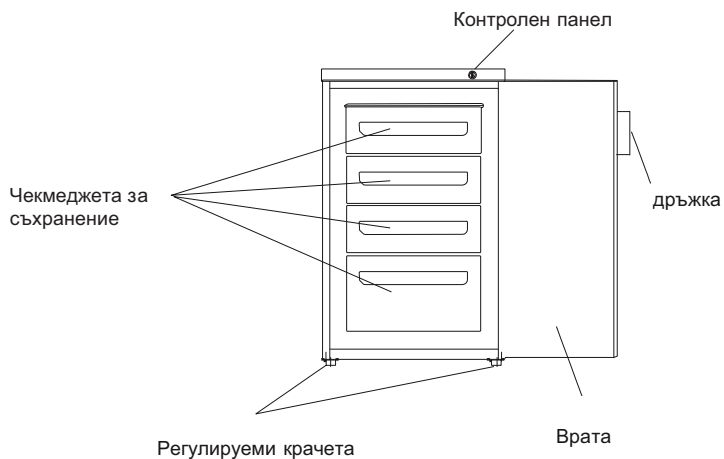

Контролен панел

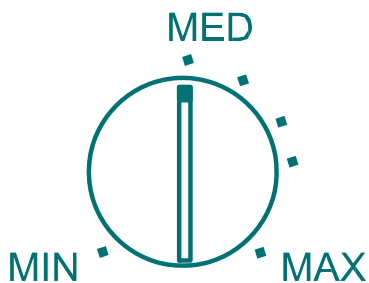

ИЗПОЛЗВАНЕ НА УРЕДА



Този уред е предназначен само за домашна употреба, по-конкретно за съхранение на хранителни продукти.

Уредът е проектиран да работи при околни температури (температура на заобикалящия въздух) от 16° до 32°C

Ако тези температури бъдат превишени т.е. по-студено или по-топло, уредът няма да работи правилно. Ако околните температури бъдат превишени за дълги периоди, температурата във фризера ще се покачи над -18 С и храната може да се развали.

Преди употреба

Свалете всички обезопасителни ленти.

Измийте отвътре уреда с хладка вода с малко сода бикарбонат (5 мл на 0,5 литра вода). Не използвайте сапун или миещ препарат, тъй като миризмата може да остане. Подсушете уреда старателно.

Управление на термостата

Термостатът, разположен в контролния панел, регулира температурата на отделението на фризера.

Позиция "Min" - Студено

Позиция "Max" - Най-студено
компресорът ще работи непрекъснато.
Температурата ще бъде повлияна от:

- Стайна температура
- Колко често се отваря вратата
- Колко храна се съхранява
- Позициониране на уреда

За определяне на правилната настройка за контрол на температурата, всички тези фактори трябва да бъдат взети под внимание и може да са необходими и някакви проби



Не позволявайте на децата да пипат бутоните или да си играят с продукта.



Не използвайте миещи препарати, абразивни прахове, силно парфюмирани почистващи продукти, полиращи восъчни пасты или продукти, съдържащи спирт.

Стартиране на уреда

1. Оставете уреда да стои изправен в продължение на 2 часа след инсталирането.
2. Включете уреда в контакта и включете копчето за мрежовото захранване.
3. Завъртете термостата на исканата настройка. Настройката MED обикновено е подходяща за нормална работа (вж. управление на термостата).
4. Оставете уреда за около 4 часа с цел достигане на правилната температура, преди да поставите вътре храна.

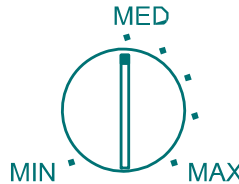

МОНТАЖ

РАЗПОЛАГАНЕ НА УРЕДА

Не дръжте Вашия уред в помещение, където има вероятност температурата да падне под 16°C (61°F) през нощта, особено през зимата, тъй като той е проектиран да работи при околните температури от +16 до +32°C (61 до 90°F). При по-ниски температури уредът може да не работи, от което произтича намаляване на срока на съхранение на храната.

Не поставяйте уреда в близост до готварски печки или радиатори или на пряка слънчева светлина, тъй като с това се предизвиква допълнително напрежение върху функциите на уреда. При инсталиране в близост до източник на топлина или хладилник спазвайте следните минимални отстояния.

Изберете добре вентилирано място с не по-малко от 10 см свободно пространство около фризера. Поставете фризера на място с твърда основа. За предотвратяване на вибрации и излишен шум нивелирайте фризера, като регулирате двете предни крачета.

НЕ ПОСТАВЯЙТЕ ТОЗИ ПРОДУКТ НА ИЗКЛЮЧИТЕЛНО СТУДЕНО ИЛИ ВЛАЖНО МЯСТО, КАТО ГАРАЖ ИЛИ ИЗБА И Т.Н.

ИЗЧАКАЙТЕ 2 ДО 3 ЧАСА, ПРЕДИ ДА ВКЛЮЧИТЕ В КОНТАКТА И ОТ КОПЧЕТО ТОЗИ ПРОДУКТ. НА ОХЛАЖДАЩАТА ТЕЧНОСТ Ъ ТРЯБВА ВРЕМЕ ДА СЕ СТАБИЛИЗИРА.

НЕ СЪХРАНЯВАЙТЕ ХРАНА ВЪВ ФРИЗЕРА, АКО ТОЙ НЕ Е РАБОТИЛ МИНИМУМ 2 ЧАСА.

ОХЛАДИТЕЛНИЯТ КРЪГ НЕ ТРЯБВА ДА СЕ ПОВРЕЖДА ПРИ НИКАКВИ ОБСТОЯТЕЛСТВА.

ТОЗИ ПРОДУКТ Е ПРЕДНАЗНАЧЕН САМО ЗА ДОМАШНА УПОТРЕБА И ВСЯКА ДРУГА УПОТРЕБА МОЖЕ ДА НАПРАВИ ГАРАНЦИЯТА НЕВАЛИДНА И МОЖЕ ДА БЪДЕ ОПАСНА

Ако хвърляте стар уред с монтирана ключалка или захващащо устройство на вратата, уверете се, че то е поставено в деактивирана позиция, за да предотвратите заклещване на малки деца, докато си играят.

Предлагаме Ви да се свържете с местните власти за информация относно правилния и безопасен начин за унищожаване.

Изхвърляйте всички опаковъчни материали природосъобразно.

Вашият фризер е подходящ за дългосрочно съхранение на търговски замразени храни и може да се използва за замразяване и съхраняване на прясна храна.

При прекъсване на храненето не отваряйте вратата. Замразената храна няма да бъде засегната, ако прекъсването трае по-малко от 12 часа. Ако трае повече, тогава храната трябва да се провери и да бъде консумирана веднага или съгответна и след това замразена отново.

ШУМОВЕ ВЪВ ФРИЗЕРА

Ако не сте имали фризер преди, може да забележите, че той издава някакви доста необичайни шумове. Повечето от тях са абсолютно нормални, но трябва да ги имате предвид!

КЪРКОРЕНЕ, СВИСТЕНЕ

Тези шумове са предизвикани от циркулация на охладителя в охлаждащата система. Те станаха по-ясно изразени след въвеждането на газове без фреон (CFC). Това не е повреда и няма да засегне работата на Вашия фризер.

БРЪМЧЕНЕ, МЪРКАНЕ ИЛИ ПУЛСИРАНЕ

Това идва от работата на мотора на компресора, тъй като той изпомпва охладителя из цялата система.

ПАЗАРУВАНЕ ЗА ЗАМРАЗЕНИ ХРАНИ

Вашият фризер е с 4 звезди.

Когато си купувате замразени храни, погледнете "Указанията за съхранение" на опаковката. Ще можете да съхранявате всеки артикул от замразените храни за периода, показан срещу категорията с 4 звезди. Обикновено, това е периодът, обявен като "Срок на годност" отпред на опаковката.

ПРОВЕРЕТЕ ТЕМПЕРАТУРАТА НА ФРИЗЕРА

Проверявайте температурата на витрината със замразени храни в магазина, откъдето си ги купувате. Трябва да показва температура под -18°C.

ИЗБИРАЙТЕ ВНИМАТЕЛНО ОПАКОВКИТЕ

Огледайте набързо опаковката на замразената храна и се уверете, че е в отлично състояние.

КУПУВАЙТЕ ЗАМРАЗЕНИТЕ ХРАНИ НАЙ-НАКРАЯ

Винаги купувайте замразените продукти в края на посещениято Ви в супермаркета.

ДРЪЖТЕ ЗАМРАЗЕНИТЕ ХРАНИ ЗАЕДНО

Докато обикаляте супермаркета и когато пътувате за вкъщи, ако държите всички замразени храни заедно, те ще останат по-дълго студени.

СЪХРАНЯВАЙТЕ ХРАНАТА ВЕДНАГА

Не купувайте замразени храни, освен ако не можете веднага да ги замразите. От повечето супермаркети и магазини за техника могат да се купят специални изолирани чанти. Те запазват замразената храна студена за по-дълго.

ЗАМРАЗЯВАНЕ НА ПРЯСНА ХРАНА

Подгответе храната, която ще бъде замразявана, на малки порции за по-лесно замразяване и евентуално размразяване. Обвийте храната в специално за целта полиетиленово или алуминиево фолио, по възможност херметично. Отбележете датата на замразяване на опаковката и я поставете в чекмеджето на фризера. При замразяване на храна не е необходимо да се променя настройката на термостата.

РАЗМРАЗЯВАНЕ НА ЗАМРАЗЕНИ ХРАНИ

1. Разопаковайте внимателно храната.
2. Размразявайте на стайна температура. Не забравяйте, че размразяването на топло място подпомага растежа на бактерии.
3. Винаги проверявайте дали няма ледени кристали в храната преди готвене, особено при месото. Тези кристали означават, че храната не е изцяло размразена. Те водят до по-ниски температури при готвенето. По-ниските температури при готвене може да не унищожат бактериите.
4. Гответе храната възможно най-скоро след размразяването.
5. Отцедете и изхвърлете всяка течност, изтекла по време на размразяването.

РАЗМРАЗЯВАНЕ НА ЗАМРАЗЕНИ ЗЕЛЕНЧУЦИ

При някои храни не е необходимо размразяване преди готвене. Зеленчуците и пастата могат да се добавят директно в кипяща вода или да се готвят на пара. Замразените сосове и супи могат да се поставят в тенджерата и да се затоплят внимателно, докато се размразят.

РАЗМРАЗЯВАНЕ НА ЗАМРАЗЕНИ ХРАНИ ВЪВ ФУРНА

Много микровълнови печки и фурни имат настройки за размразяване. За да избегнете бактериален растеж, използвайте ги само, ако възнамерявате да готвите храната веднага след това.

СЪВЕТИ ЗА БЕЗОПАСНОСТ

Никога не замразявайте повторно нещо, което се е размразило, освен ако не го стотвите отново, за да убиете вредните бактерии. Никога не замразявайте повторно размразени животни с черупка.

ЗАМРАЗЯВАНЕ НА ПРЯСНА ХРАНА (СЪВЕТИ)

Използвайте качествена храна с възможно най-малко обработване. Замразявайте храната в малки количества, тя замръзва по-бързо, отнема по-малко време за размразяване и можете да я консумирате в необходимото за Вас количество. Първо, преценете количеството храна, която ще замразявате. Използвайте копчето на термостата, за да настроите фризера на по-студено (около -30°C) - така ще замразява по-бързо и ще поддържа годността. Все пак, използвайте го щадящо, за да спестите енергия.

ПРОДЪЛЖИТЕЛНИ ПЕРИОДИ НА НЕИЗПОЛЗВАНЕ

Ако хладилникът няма да се ползва за дълъг период от време, спазете следната процедура:

Изключете хладилника от мрежовото захранване, като издърпате щепсела от контакта. Почистете и подсушете уреда от вътре според указанията в раздела за почистването му. Оставете вратата отворена, за да предотвратите наслагването на неприятни миризми, докато уредът не се използва.

При прекъсване на захранването за кратко време дръжте вратата затворена и проверявайте съдържанието на хладилника от време на време.

ПРЕКЪСВАНЕ НА ЗАХРАНВАНЕТО

При прекъсване на храненето за кратък период под 12 часа дръжте вратата затворена. Замразената храна не трябва да бъде засегната, ако прекъсването трае по-малко от 12 часа.

Допълнителна защита може да се предостави чрез покриване на уреда с две или три дебели одеяла.

Ако се очаква дълго прекъсване на храненето, опитайте да преместите хранителните продукти в друг уред или на студено съхранение, ако е възможно.

Ако прекъсването на храненето трае по-дълго от 12 часа, проверете съдържанието на фризера. Ако храната се е размразила, согответе и замразете отново храната или тя трябва да бъде консумирана незабавно. Никога не замразявайте повторно размразена храна.

ПОЧИСТВАНЕ И ПОДДРЪЖКА

Преди каквото и да било почистване или поддръжка трябва да изключите уреда от мрежовото храненето, като извадите щепсела - никога не го изваждайте чрез дърпане на хранения кабел. Извадете щепсела, като дърпате самия щепсел.

Препоръчва се при почистване на уреда, както отвън, така и отвътре, да се използва топла вода с малко сода бикарбонат. Използвайте 1 чаена лъжичка на 1,2 литра вода. Не използвайте миешки препарати, абразивни прахове, силно парфюмирани почистващи продукти, полиращи восъчни паста или продукти, съдържащи белина или спирт.

Външно почистване, измийте шкафа отвън с топла сапунена вода.

НЕ използвайте абразивни продукти. Има остри ръбове отдолу на продукта, затова внимавайте при почистването.

Веднъж или два пъти годишно премахвайте праха от компресора отзад на уреда с четка или прахосмукачка, тъй като натрупването на прах ще засегне работата на уреда и ще доведе до прекомерна консумация на електричество.

Предупреждение:

Охладителната система не трябва да бъде повредена по никакъв начин.

РАЗМРАЗЯВАНЕ НА ФРИЗЕРА

Фризерът ще се нуждае от периодично размразяване (когато дебелината на натрупания скреж стане повече от 3 мм).

Завъртете термостата на "MIN" и изключете от контакта. Дръжте самия щепсел. Не изваждайте щепсела, като дърпате хранения кабел.

Извадете цялата замразена храна и обвийте с дебели одеяла, за да запазите студена или я преместете в друг фризер.

Оставете вратата на фризера отворена с подходящ съд отдолу, за да събира водата от разледяването му.

Когато фризерът е изцяло размразен, почистете го отвътре (вижте раздела за почистване и поддръжка). След това затворете вратата и го свържете към мрежата, и сега настройте термостата на желаната от Вас настройка (обикновено "MED").

Оставете фризера да работи за около 2 часа, преди да слагате отново в него замразената храна.

Нещата, които трябва и не трябва да правите

Трябва- да почиствате размразявате уреда редовно (вж. "Размразяване")

Трябва- да оставяте маруля, зеле, магданоз и карфиол със стеблата.

Трябва- да обвивате суровото месо и птичи продукти свободно с полиетиленово или алуминиево фолио. Така се предотвратява изсъхването.

Трябва- да обвивате риба и субпродукти в полиетиленови торби.

Трябва- да проверявате съдържанието на чекмеджетата отвреме навреме.

Трябва- да съхранявате полуфабрикатите в съответствие с инструкциите, посочени на опаковките им.

Трябва- винаги да избирате висококачествена прясна храна и да се уверите, че е старателно почистена, преди да я замразите.

Трябва- да обвивате всички храни с алуминиево фолио или в торби за съхранение на храна и да се уверите, че няма останал въздух.

Не трябва- да покривате лавиците със защитни материали, които могат да попречат на циркулацията на въздуха.

Не трябва- да съхранявате отровни или опасни субстанции във фризера. Той е предназначен само за замразяване на хранителни продукти.

Не трябва- да консумирате храна, която е била замразена за много дълъг период от време.

Не трябва- да оставяте вратата отворена за дълги периоди, тъй като така уредът ще работи с по-голяма консумация и ще предизвика натрупване на излишен лед.

Не трябва- да използвате предмети с остри ръбове, като ножове или вилници, за премахване на леда.

Не трябва- да използвате сешоари или електроуреди за размразяване, използвайте само изделията, препоръчани от производителя.

Не трябва- да поставяте гореща храна в уреда. Оставете я първо да се охлади.

Не трябва- да поставяте бутилки, пълни с течност, или запечатани метални кутийки с газирани течности във фризера, тъй като те могат да гръмнат.

Не трябва- да давате на децата сладолед и ледени кубчета директно от фризера. Ниската температура може да причини "изгаряния от измръзване" по устните.

Не трябва- да се опитвате да съхранявате замразена храна, която се е размразила - тя трябва да се консумира в рамките на 24 часа или да бъде сготвена и замразена отново.

Откриване и отстраняване на неизправности

Преди да повикате сервиз, моля, проверете следните неща.

Фризерът не работи

Проверете дали щепселът е поставен правилно в контакта.

Проверете дали има захранване в контакта, като включите друг уред. Ако другият уред работи, проверете предпазителя в щепсела на фризера.

Фризерът работи шумно

Проверете дали фризерът е нивелиран и дали не контактува с друг уред или кухненски мебели.

Фризерът не охлажда достатъчно

Ако вратата е оставяна отворена твърде често, или ако е била оставена отворена за известно време, на фризера ще му отнеме известно време да достигне зададената си температура.

Проверете дали въздушния поток зад фризера не е намален поради недостатъчно свободно разстояние.

Следните характеристики не трябва да бъдат разглеждани като проблем

Слаб звук на прокапване, причинен от това, че охлаждащата течност тече по тръбата. Компресорът работи при високи температури.

Продължителни периоди на неизползване

Ако смятате да не използвате фризера за даден период от време, направете следното: Изключете фризера от мрежовото захранване, като издърпате щепсела от контакта. Почистете и подсушете уреда от вътре според указанията в раздела за почистване на фризера.

Оставете вратата отворена, за да предотвратите наслагването на неприятни миризми, докато фризерът не се използва.

Поддръжка

Преместване на фризера

Хванете фризера от страни или за основата му, когато го премествате. При никакви обстоятелства не го повдигайте за краищата за горната му повърхност.

Местоположение

Не поставяйте фризера си до източник на топлина, напр. готварска печка, бойлер или радиатор. Освен това, избягвайте пряка слънчева светлина под навеси или в остъклени тераси.

Нивелиране на фризера

Уверете се, че фризерът е нивелиран. Използвайте въртящите се предни крачета за нивелиране. Ако фризерът не е нивелиран, това ще засегне вратите и подравняването на магнитните уплътнения.

Сервиз

Ремонтите и техническото обслужване на уреда трябва да се извършват само от квалифициран сервизен техник.

Фризер

HTTZ-506W/S

Продукт:

- Общ нетен обем: 77 L
- Енергиен клас: A+
- Консумация на енергия: 169 kWh годишно
- Климатичен клас: N
- Регулиране на термостата: ръчно
- Размразяване: ръчно
- Капацитет на замразяване / 24 часа: 4 кг / 24 ч
- Макс. време на съхранение при прекъсване на захранването Фризер: 12 ч
- Чекмедже: 4 прозрачни
- Врата с възможност за обръщане на посоката
- 2 Регулируеми предни крачета
- Цвят: бял
- Охладител: R-600A
- Макс. ниво на шум: 45dB
- Дължина на кабела, вкл. щепсела: 1 метър

Размери:

- Продукт ВхШхД (см): 85 x 55 x 58
- Опаковка ВхШхД (см): 88.5 x 57 x 60
- Тегло нето / бруто: 34 / 37 кг

Захранване:

- Напрежение / честота: 220-240V~/50Hz

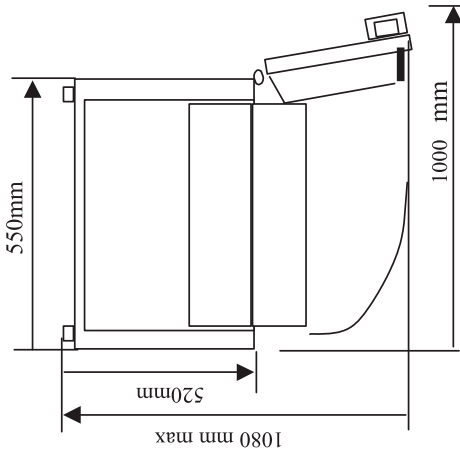

ВАЖНИ ИНСТРУКЦИИ ЗА УНИЩОЖАВАНЕТО



Като отговорен търговец на дребно, ние се грижим за околната среда.

Поради това, ние Ви насърчаваме да спазвате правилната процедура за унищожаване за Вашия продукт, батериите и опаковъчните материали. Така ще спомогнете за опазване на природните ресурси и ще обезпечите, че той е рециклиран по начин, който опазва здравето и околната среда.

Вие трябва да унищожите този продукт и неговата опаковка съгласно местните закони и регламенти. Тъй като този продукт съдържа електронни компоненти и понякога батерии, продуктът и неговите принадлежности трябва да се извърлят отделно от битовите отпадъци, когато продуктът достигне края на работния си ресурс.

Свържете се с местните власти, за да научите процедурите за унищожаване и рециклиране.

Продуктът трябва да бъде занесен във Вашия местен пункт за събиране за рециклиране. В някои от пунктовете за събиране приемат продуктите безплатно.

Извиняваме се за всяко неудобство, причинено от незначителни разминавания в тези инструкции, които биха могли да възникнат в резултат на усъвършенстване и развитие на продукта.

Haier

HTTZ-506W
HTTZ-506S
HFRZ-506WM
HFRZ-506SM
HTTZ-508W
HTTZ-607W



Mraznička



Návod na
obsahu

Vážení zákazník

Ďakujeme, že ste si vybrali tento produkt, navrhnutý a vyrobený tak, aby spĺňal požiadavky moderného spôsobu života. Tento spotrebič Vám zaistí mnoho rokov bezproblémovej prevádzky a maximálnu funkčnosť pre vašu spokojnosť. Tento návod na obsluhu je určený pre niekoľko rôznych spotrebičov. Preto sa medzi jednotlivými modelmi môžu vyskytnúť menšie rozdiely.

Bezpečnostné upozornenia

Symboly	3
Kým uvediete spotrebič do prevádzky	3
Deti v domácnosti	4
Údržba a čistenie	4
Všeobecné pokyny	5
Technická bezpečnosť	5
Bezpečnostné pokyny pre plyn R600a	5
Prvá pomoc	5

Popis spotrebiča

Ovládač

Použití spotrebiče	7
Uvedenie spotrebiča do prevádzky	8

Inštalácia

Nakupovanie mrazených potravín	9
Mrazenie čerstvých potravín	9
Rozmrazovanie zmrazených potravín	10
Čistenie a údržba	11
Odmrazovanie mrazničky	11
Tipy a triky na použitie	11
Odstránenie možných problémov	12

Technické údaje

Pred uvedením spotrebiča do prevádzky si prosím prečítajte tento návod na obsluhu. Uschovajte tento návod pre ďalšie použitie. Skontrolujte, či spotrebič obsahuje všetko príslušenstvo uvedené v tomto návode.

Bezpečnostné upozornenia

Symbole



Všeobecné rady pre optimálnu prevádzku spotrebiča



Všeobecné nebezpečenstvo



Horúce povrchy

Kým uvediete spotrebič do prevádzky

- Prečítajte si pozorne návod na obsluhu a na montáž pred inštaláciou, zapnutím a používaním spotrebiča! Tento návod obsahuje dôležité informácie týkajúce sa inštalácie, použitia a údržby spotrebiča. Návod si uschovajte aj pre použitie v budúcnosti, prípadne pre ďalších majiteľov spotrebiča v prípade ďalšieho predaja výrobku.



Ak je spotrebič prepravovaný v horizontálnej polohe, olej z kompresora môže zatiecť do chladiaceho okruhu. Preto nechajte spotrebič počas 12 hodín pred zapnutím vo vertikálnej polohe, aby olej natiekol späť do kompresora.



Po vybalení spotrebič dôkladne prezrite, či nie je nijakým spôsobom poškodený. Presvedčite sa taktiež, že kábel nie je poškodený. Ak zistíte nejaké poruchy, vypnite spotrebič a kontaktujte predajcu alebo v prípade poškodeného napájacieho kábla servisné centrum. Ak je spotrebič a všetky jeho súčasti v poriadku, nainštalujte podľa pokynov v príslušnej kapitole.

- Pri inštalácii spotrebiča na miesto, prípadne pri posúvaní spotrebiča by mohlo dôjsť k jeho pretlačeniu alebo poškodeniu napájacieho kábla. Skontrolujte, či napájací kábel nikde neprekáža.
- Pred pripojením spotrebiča k zdroju elektrickej energie sa uistite, že kapacita systému zodpovedá údajom uvedených na výrobnom štítku spotrebiča.
- Akékoľvek úpravy domácej elektroinštalácie nevyhnutné pre pripojenie spotrebiča môžu byť vykonané len odborným pracovníkom.



Ak presúvate spotrebič z jeho obvyklej pozície, je nutné si uvedomiť, že aj keď ste odpojili napájací kábel, súčasti na zadnej strane spotrebiča môžu byť ešte určitý čas veľmi horúce.



Tento spotrebič nie je určený pre zabudovanie. Nezakrývajte ani neblokujte otvory prívodu a odvodu vzduchu. Nedostatočné odvetranie spôsobí nesprávnu funkciu a poškodenie spotrebiča.

Prevádzka spotrebiča

- Používajte spotrebič len na účely, na ktoré je určený.
- Tento spotrebič je určený výhradne pre domáce použitie, pre uchovanie alebo zmrazovanie potravín a na prípravu ľadu.
- Teplota v mrazničke môže mierne stúpať alebo klesať, tieto zariadenia nie sú preto vhodné pre uchovávanie výrobkov (napr. liekov), ktoré vyžadujú stabilnú teplotu.

 Nepoužívajte vo vnútri spotrebiča žiadne ďalšie elektrospotrebiče (napr. vykurovacie telesá, elektrické zmrazlinové strojíčky atď.) Hrozí nebezpečenstvo výbuchu!

 Neukladajte do mrazničky potraviny s horľavými hncacími plynmi (napr. spreje) a žiadne výbušné, kontaminujúce alebo prchavé látky. Hrozí nebezpečenstvo výbuchu!

 Neskladujte v mraziacom priestore tekutiny vo fľašiach a plechovkách (hlavne nápoje s obsahom oxidu uhličitého). Fľaše a plechovky môžu prasknúť!

- Vysokopercentný alkohol ukladajte len s pevným uzáverom a vo zvislej polohe.
- Nepoužívajte podstavec, zásuvky, dvierka spotrebiča atď. ako schodík alebo opierku. Hrozí nebezpečenstvo zranenia osôb alebo poškodenie spotrebiča.
- Dbajte na to, aby sa plastové súčasti spotrebiča a tesnenie dvierok neznečistilo olejom alebo tukom. Plastové súčasti a tesnenie sa potom stávajú porézne.
- Nekonzumujte zmrazené potraviny ihneď po vybratí z mraziaceho priestoru. Hrozí nebezpečenstvo omrzlín!

 Vyhnite sa dlhšiemu kontaktu rúk so zmrazenými potravinami, ľadom alebo odparovacími rúrkami. Hrozí nebezpečenstvo omrzlín a prímrznutia!

 Neodporúčame vkladať horúce tekutiny alebo jedlá do mrazničky a plniť nádoby až po okraj.

 Nedávajte na mrazničku krehké, ťažké alebo nestabilné predmety.

Deti v domácnosti

- Nikdy nenechávajte obaly a ich súčasti deťom. Hrozí nebezpečenstvo otravy alebo udusenia skladanými kartónmi a fóliami!
- Tento spotrebič nie je žiadna hračka pre deti!
- Pri spotrebičoch so zámkom na dvierkach: nenechávajte kľúče v dosahu detí!
- Ak už mrazničku nebudete používať, demontujte dvierka, tesnenia, police a uložte ich na bezpečné miesto. Zabráňte tak nebezpečenstvu uviaznutia dieťaťa v mrazničke.

Údržba a čistenie

 Skôr ako začnete s pravidelnou alebo mimoriadnou údržbou, odpojte napájací kábel spotrebiča alebo vypínajte ističe. Neťahajte nikdy za napájací kábel ale vždy priamo za zástrčku.

 Nepoužívajte mechanické ani iné zariadenia, okrem zariadení odporúčaných výrobcom na to, aby ste urýchlili proces rozmrazovania.

- Neodmrazujte ani nečistíte spotrebič pomocou parného čistiaceho prístroja! Para môže vniknúť do elektrických súčastí spotrebiča, kde by mohlo dôjsť k skratu. Hrozí nebezpečenstvo zasiahnutia elektrickým prúdom!
- Zmrznutú vrstvu ľadu a prímrznuté potraviny neodstraňujte nožom ani ostrými predmetmi. Môžete poškodiť rúrky na chladiace médium. Pri úniku chladiaceho média môže dôjsť k poraneniu očí alebo sa môže vznietiť.

Všeobecné pokyny

- Spotrebič nie je určený pre použitie osobami (vrátane detí) so zníženými fyzickými, zmyslovými alebo psychickými schopnosťami, nedostatkom skúseností a znalostí, ak nie sú pod dozorom alebo neboli poučené o použití zariadenia osobou zodpovednou za ich bezpečnosť. Deti by mali byť pod dozorom, aby sa so zariadením nehrali.
- Tento spotrebič je otestovaný v súlade so smernicami platnými v Európskej únii.
- Tesnosť chladiaceho okruhu je preskúšaná.
- Tento výrobok zodpovedá príslušným bezpečnostným ustanoveniam pre elektrické spotrebiče platným v Európskej únii.

Technická bezpečnosť



Spotrebič obsahuje chladiaci plyn, ISOBUTHAN (R600a). Spotrebič prepravujte či presúvajte len s maximálnou opatnosťou, vyhnite sa nadmerným nárazom a otrasom, aby nedošlo k poškodeniu spotrebiča. Ak dôjde k poškodeniu chladiaceho okruhu a možnému úniku chladiaceho plynu, vzniká riziko výbuchu, ktorý môže byť vyvolaný iskrou alebo plameňmi. Ak spotrebič vykazuje známky poškodenia, nesmie byť uvedený do prevádzky. V takom prípade kontaktujte servisné centrum, vyvetrajte miestnosť, kde je zariadenie umiestnené a zabráňte šíreniu plameňov alebo iným zásahom do zariadenia.



Čím viac je v spotrebiči chladiaceho média, tým väčšia musí byť miestnosť, kde spotrebič stojí. V malých miestnostiach sa môže pri poškodení chladiaceho potrubia vytvoriť horľavá zmes plynu a vzduchu.

Bezpečnostné pokyny pre plyn R600a

Opatrenia v prípade nečakaného úniku

Ak je možné vetrať, nechajte materiál odpariť.

Vlastnosti plynu

Plyn je vysoko horľavý, je nutné úplne vylúčiť kontakt s otvoreným ohňom a horúcimi povrchmi. Pretože je plyn R600a ťažší ako vzduch, môže dochádzať k jeho vysokej koncentrácii pri zemi, kde je vetranie slabé.

Prvá pomoc

Vdýchnutie

Vyvedte zasiahnutú osobu zo zamoreného priestoru na teplé, dobre vetrané miesto. Dlhodobý pobyt v zamorenom území môže spôsobiť dusenie, prípadne stratu vedomia. Ak je to nutné, zavedte umelé dýchanie a v mimoriadne vážnej situácii, pod odborným lekárskej dozorom, podajte kyslík.

Kontakt s pokožkou

Pri náhodnom kontakte s pokožkou nedôjde k ohrozeniu zdravia, radšej dôkladne umyte postihnuté miesto. Tekutý postrek alebo rozprášená tekutina môžu spôsobiť omrzliny, umyte postihnuté miesto veľkým množstvom vody a privolajte ošetrojúceho lekára.

Kontakt s očami

Ak sú zasiahnuté oči, umyte ich veľkým množstvom vody, snažte sa pritom mať oči otvorené a čo najskôr zavolajte špecializovaného doktora. Ak dôjde k styku s plynom alebo vdýchnutiu plynu R600a, kontaktujte svojho doktora.

Popis spotrebiča

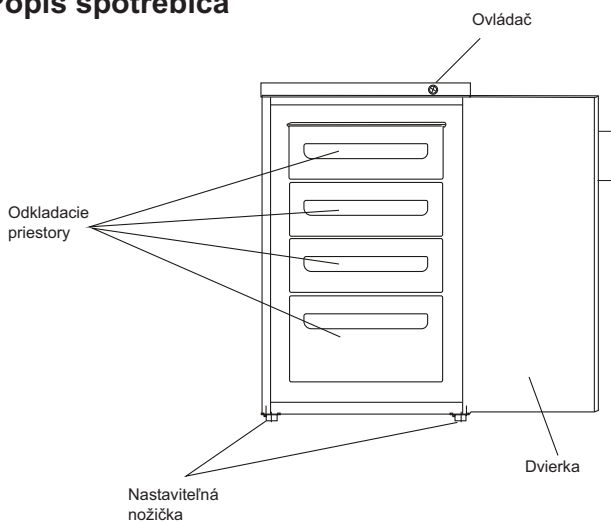

Ovládač

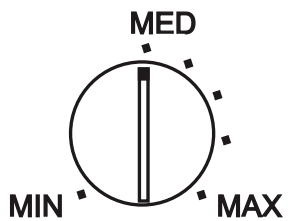

Použití spotřebiče



Tento spotřebič je určený len pre domáce použitie, hlavne pre skladovanie potravín.

Tento spotřebič je určený na prevádzku pri miernych teplotách v rozsahu 16 °C až 32 °C.

V prípade prekročenia týchto teplôt, tj. pri vyšších alebo nižších, nebude spotřebič fungovať správne. Pri dlhodobom prekročení teploty, keď teplota v mrazničke stúpne nad -18°, môže dôjsť k znehodnoteniu uložených potravín.

Pred uvedením do prevádzky

Odstráňte všetky bezpečnostné pásky.

Spotřebič vo vnútri umyte vlažnou vodou s jedlou sódou (5 ml na 0,5 l vody). Nepoužívajte mydlo ani čistiace prostriedky, pretože by sa vám nemuselo podariť odstrániť ich pach.

Spotřebič úplne vysušte.

Vyrovnanie mrazničky

Zaistíte, aby bola mraznička vyrovnaná. Použite vyvažovací nožičky vpredu. Ak mraznička nie je vyrovnaná, ovplyvní to dvierka a zarovnanie magnetických zámok.

Ovládanie termostatu

Termostat umiestnený na ovládacom paneli reguluje teplotu mrazničky.

Poloha „Min“ - chladná

Poloha „Max“ - najchladnejšia

Kompresor funguje nepretržite.

Teplotu ovplyvňuje:

- izbová teplota;
- počet otvárania dvierok;
- množstvo uskladnených potravín;
- umiestnenie spotřebiča.

Aby ste zvolili správnu teplotu mrazničky, zvážte všetky tieto faktory.



Zaistíte, aby sa deti nehrali so spotřebičom.



Nepoužívajte čistiace prostriedky, drsné čistiace prášky, vysoko parfémované čistiace prostriedky, vosky ani prostriedky obsahujúce alkohol.

Uvedenie spotrebiča do prevádzky

1. Nechajte spotrebič po jeho inštalácii pribl. 2 hodiny stáť.
2. Spotrebič zapojte do zásuvky a zapnite zdroj energie.
3. Otočte termostat na vami požadované nastavenie. Pre bežnú prevádzku je obvykle vhodné nastavenie MEDIUM (Stredné nastavenie) (MED viď termostat).
4. Nechajte spotrebič približne 4 hodiny zapnutý, aby dosiahol vami nastavenú teplotu, kým doň uložíte potraviny.

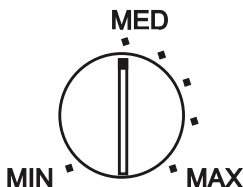

Inštalácia

Nastavenie spotrebiča

Spotrebič nenechávajte v miestnosti, v ktorej teplota v noci klesá pod 16 °C, hlavne v zime, pretože je určený na použitie pri izbových teplotách v rozsahu +16 °C až +32 °C.

Pri nižších teplotách spotrebič nemusí fungovať, čím sa skráti životnosť uložených potravín.

Spotrebič nedávajte do blízkosti sporákov alebo radiátorov alebo na priame slnko, zbytočne by ste zatažili jeho funkcie. V prípade jeho umiestnenia vedľa zdroja tepla alebo chladničky vykonajte nasledujúce opatrenia.

Zvoľte dobre vetrané miesto a okolo spotrebiča nechajte min. 10 cm voľného priestoru.

Spotrebič postavte na pevný povrch. Aby ste tak zabránili vibráciám a nadmernému hluku.

Vyrovnejte mrazičku pomocou predných nožičiek.

TENTO SPOTREBIČ NEDÁVAJTE DO NADMERNE CHLADNÝCH ALEBO VLHKÝCH MIESTNOSTÍ, NAPR. GARÁŽE ALEBO PIVNICA ATĎ.

PRED JEHO ZAPOJENÍM DO ZÁSUVKY A UVEDENÍM DO PREVÁDZKY POČKAJTE 2 AŽ 3 HODINY. CHLADIVO SA NAJSKÓR MUSÍ USTÁLÍŤ.

DO MRAZIČKY NEUKLADAJTE ŽIADNE POTRAVINY SKÓR AKO 2 HODINY PO JEJ UVEDENÍ DO PREVÁDZKY.

ZA ŽIADNYCH OKOLNOSTÍ NESMIE BYŤ POŠKODENÝ CHLADIACI OBVOD.

TENTO SPOTREBIČ JE URČENÝ LEN PRE DOMÁCE POUŽITIE, AKÉKOL'VEK INÉ POUŽITIE BUDE MAŤ ZA NÁSLEDOK NEPLATNOSŤ ZÁRUKY A MÔŽE BYŤ NEBEZPEČNÉ.

V prípade likvidácie starej mrazničky so zámkou/západkou na dvierkach túto zámku demontujte, aby sa vo vnútri počas hry omylom nezatvorili deti.

Odporúčame kontaktovať váš miestny úrad, kde vám podajú správny a bezpečný spôsob likvidácie.

Všetky obaly zlikvidujte šetrne k životnému prostrediu.

Vaša mraznička je vhodná na dlhodobé skladovanie komerčne mrazených potravín a je možné ju použiť taktiež na mrazenie a skladovanie čerstvých potravín.

V prípade výpadku elektrickej energie neotvárajte dvierka. Ak dôjde k prerušeniu dodávky elektrickej energie na menej ako 12 hodín, potraviny by to nemalo nijak ovplyvniť.

V prípade dlhodobšieho výpadku by ste mali potraviny skontrolovať a buď okamžite spotrebovať alebo spracovať a opäť zmraziť.

Hluk vo vnútri kompresora

Mraznička môže vydávať neobyčajné zvuky, ktoré sa tvoria vo vnútri kompresora. Ide o normálny jav, keď kompresor pracuje. Ak sú však zvuky neobvyklé, prestaňte spotrebič používať a kontaktujte autorizovaný servis.

Bublanie, prúdenie

Tieto zvuky sú vydávané cirkuláciou chladiva v chladiacom systéme. Nejde o poruchu a nijakým spôsobom to neovplyvní chod vašej mrazničky.

Bzučanie, vrčanie alebo pulzovanie

Toto je zvuk chodu kompresora, ktorý zaisťuje prúdenie chladiva v systéme.

Nakupovanie mrazených potravín

Vaša mraznička je 4-hviezdičková.

Pri nákupe mrazených potravín si skontrolujte pokyny pre skladovanie uvedené na ich obaloch.

Mrazené potraviny budete môcť skladovať počas doby uvedenej pre 4-hviezdičkové spotrebiče. To je obvyčajne dátum uvedený jako „Spotrebujte do“ na prednej časti obalu.

- Pozorne vyberajte obal
Skontrolujte obal mrazených potravín a uistite sa, že je v dobrom stave.

Mrazenie čerstvých potravín

Potraviny, ktoré chcete zmraziť, rozdeľte na menšie porcie, jednoduchšie ich zmrazíte a následne aj rozmrazíte. Potraviny zabaľte do potravinovej polyetylénovej alebo hliníkovej fólie, ak je to možné, vzduchotesnej. Poznačte si na obal dátum zmrazenia a uložte do zásuvky mrazničky. Pri zmrazení potravín nie je potrebné meniť nastavenie termostatu.

Rozmrazené potraviny nikdy opakovane nezmrazujte, ak ste ich predtým tepelne neupravili a tak nezničili škodlivé baktérie. Nikdy opakovane nezmrazujte morské plody.

- Používajte len kvalitné potraviny a manipulujte s nimi čo najmenej. Potraviny zmrazte v malých porciách, zmraznú rýchlejšie, rozmrazíte ich rýchlejšie a umožňujú vám spracovať len požadované množstvo.
- Najskôr odhadnite množstvo potravín, ktoré chcete zmraziť. Pomocou termostatu nastavte nižšiu teplotu mrazničky (približne -30 °C), potraviny sa tak zmrazia rýchlejšie a zachovávajú si svoje nutričné hodnoty. Používajte túto možnosť ale šetrne, aby ste šetrili energiu.

Rozmrazovanie zmrazených potravín

- Pri izbovej teplote
 1. Potraviny voľne priklopte.
 2. Rozmrazujte pri izbovej teplote. Nezabudnite, že teplo podporuje množenie baktérií.
 3. Pred varením vždy skontrolujte, že v potravinách nie sú žiadne kryštáliky ľadu, hlavne pri mäse. Tieto kryštáliky znamenajú, že potraviny nie sú úplne rozmrazené. Počas varenia budú mať teda nižšiu teplotu. Nižšia teplota počas varenia nemusí zničiť prítomné baktérie.
 4. Po rozmrazení potraviny čo najrýchlejšie spracujte.

• Rozmrazovanie mrazenej zeleniny

Pri niektorých potravinách nie je rozmrazenie pred ich spracovaním nutné. Zeleninu a cestoviny môžete vložiť priamo do vriacej vody alebo pary. Mrazené omáčky a polievky môžete vložiť priamo do panvice a rozmrazovať ich postupným ohrievaním.

• Rozmrazovanie mrazených potravín v rúre

Mikrovlnné rúry a niektoré bežné rúry majú funkciu rozmrazovania. Aby nedošlo k množeniu baktérií, použite túto možnosť len pre potraviny, ktoré následne ihneď spracujete.

Dlhodobé vyradenie z prevádzky

Ak mrazničku nebudete dlhší čas používať, vykonajte nasledujúce:

- odpojte spotrebič od zdroja energie jeho odpojením od zásuvky;
- vnútro očistite a vysušte, ako je uvedené v časti ohľadom čistenia spotrebiča;
- nechajte dvierka otvorené, aby sa vo vnútri netvoril nepríjemný zápach;
- v prípade krátkodobého výpadku elektrického prúdu nechajte dvierka zatvorené, príležitostne skontrolujte obsah spotrebiča.

Výpadok prúdu

- Ak ide o prerušenie dodávky elektrického prúdu na čas kratší ako 12 hodín, nechajte dvierka zatvorené. Zmrazené potraviny by v takom prípade nemali byť nijak ovplyvnené.
- Môžete urobiť dodatočné opatrenia a zakryť spotrebič dvoma alebo tromi hrubými prikrývkami.
- V prípade dlhodobiejšieho prerušenia dodávky elektrického prúdu sa pokúste premiestniť potraviny do iného spotrebiča alebo do chladu, ak je to možné.
- V prípade výpadku dlhšieho ako 12 hodín, skontrolujte obsah mrazničky.
- Ak sa potraviny nerozmrazili, tepelne ich spracujte a opäť zmrazte alebo ich okamžite spotrebujte. Rozmrazené potraviny nikdy opakovane nemrazte.

Čistenie a údržba

Pred čistením alebo údržbou musíte spotrebič odpojiť od zdroja energie vťahnutím zástrčky zo zásuvky, nikdy neodpájajte ťahaním za napájací kábel. Zástrčku vyťahnite zo zásuvky uchopením za zástrčku.

- Odporúčame čistiť vnútro aj vonkajší plášť spotrebiča teplou vodou s trochou jedlej sódy. Použite 1 lyžičku na 1,2 litra vody.
- Nepoužívajte čistiace prostriedky, drsné čistiace prášky, vysoko parfémované čistiace prostriedky, vosky ani čistiace výrobky obsahujúce bieliadlá alebo alkohol.
- Vonkajší plášť spotrebiča umyte teplou mydlovou vodou.
- NEPOUŽÍVAJTE žiadne drsné čističe. Na spodnej strane spotrebiča sú ostré hrany, preto dávajte pri čistení pozor.
- Raz alebo dvakrát ročne odstraňte prach zo zadnej časti spotrebiča kefou alebo vysávačom, pretože hromadenie prachu ovplyvňuje chod spotrebiča a spôsobuje nadmernú spotrebu energie.

Nesmiete žiadnym spôsobom poškodiť chladiaci obvod.

Odmrazovanie mrazničky

- Mrazničku je nutné pravidelne odmrazovať (ak je ľad hrubší ako 3 mm).
- Termostat nastavte na „MIN“ a odpojte ju od zdroja energie.
- Uchopte priamo zástrčku. Zástrčku neodpájajte od zásuvky ťahaním za kábel.
- Vyberte všetky zmrazené potraviny a zabaľte ich do hrubých prikrývkov, aby ste ich uchovali v chlade alebo ich uložte do inej mrazničky.
- Nechajte otvorené dverka mrazničky a pod prednú lištu vložte vhodnú nádobu, ktorá zachytí roztápanú vodu.
- Po úplnom odmrazení mrazničky ju vo vnútri vyčistíte (viď kapitola o čistení a údržbe). Potom dverka zatvorte a pripojte spotrebič k zdroju energie, nastavte termostat na vami požadovanú teplotu (obvykle „MED“).
- Nechajte mrazničku približne 2 hodiny v prevádzke, kým do nej uložíte mrazené potraviny späť.

Tipy a triky na použitie

- Pravidelne spotrebič čistite a odmrazujte (viď „Odmrazovanie“).
- Pri šaláte, kapuste, petržlene a karfirole neodstraňujte koreňovú časť.
- Surové mäso a hydinu voľne zabaľte do potravinovej polyetylénovej alebo hliníkovej fólie. Zabráňte tak ich vysušaniu.
- Ryby a drobký zabaľte do polyetylénových sáčkov.
- Príležitostne ssonrolujte obsah mrazničky.
- Skladujte komerčne pripravené potraviny podľa pokynov uvedených na ich obaloch.
- Vždy si vyberajte vysoko kvalitné čerstvé potraviny a pred ich zmrazením skontrolujte, či sú čisté.
- Bšetky potraviny zabaľte do hliníkovej fólie alebo potravinových polyetylénových sáčkov a uistite sa, že obal neobsahuje vzduch.
- Nezakrývajte police žiadnymi ochrannými materiálmi, ktoré by mohli brániť v cirkulácii vzduchu.
- Neskladujte v mrazničke žiadne jedovaté ani inak nebezpečné zmesi. Je určená len pre mrazenie požívateľných potravín.
- Nekonzumujte potraviny zmrazené veľmi dlho.
- Nenechávajte dverka otvorené veľmi dlho, pretože by prevádzka spotrebiča bola ekonomicky náročnejšia a tvorila by sa v ňom nadmerná námraza.
- Nepoužívajte na odstraňovanie ľadu žiadne ostré predmety, ako sú nože alebo vidličky.
- Nepoužívajte pre odmrazovanie fény ani iné elektrické zariadenia, ak nie sú výslovne odporúčané výrobcom.

- Neukladajte do spotrebiča horúce pokrmy. Nechajte ich najskôr vychladnúť.
- Neukladajte do mrazničky nápoje vo fľašiach alebo plechovky obsahujúce sytené nápoje, pretože by mohli prasknúť.
- Nepodávajte deťom zmrzlinu a ľad priamo z mrazničky. Nízka teplota by mohla spôsobiť omrzlinu pier.
- Neskladujte rozmrazené potraviny. Tie by ste mali spotrebovať do 24 hodín alebo tepelne upraviť a až potom opäť zmraziť.

Odstránenie možných problémov

Kým zavoláte do servisu, prečítajte si nasledujúcu tabuľku možných problémov a riešení. Môžete tak ušetriť váš čas aj peniaze. Tabuľka obsahuje bežné problémy, okrem problémov spôsobených chybami v spracovaní alebo materiálu mrazničky. Ak problém trvá, vypnite spotrebič a nepoužívajte ho. Kontaktujte najbližší autorizovaný servis. V žiadnom prípade sa nepokúšajte spotrebič opravovať sami. V spotrebiči nie sú žiadne diely, ktoré by mohol používateľ opraviť sám.

Problém	Riešenie
Mraznička nefunguje.	Skontrolujte, či je zástrčka riadne zasunutá do zásuvky. Skontrolujte, či zástrčka funguje tým, že do nej zapojíte iný spotrebič. Ak tento spotrebič funguje, skontrolujte poistku v zástrčke mrazničky.
Mraznička je počas prevádzky veľmi hlučná.	Skontrolujte, či je mraznička vyrovnaná a nie je v kontakte s iným zariadením alebo kuchynským nábytkom.
Mraznička dostatočne nechladí.	Ak bola mraznička otváraná veľmi často alebo bola ponechaná chvíľu otvorená, bude trvať dlhší čas, kým mraznička dosiahne nastavenú teplotu. Skontrolujte, či nebol obmedzený pohyb vzduchu za mrazničkou v dôsledku nedostatočnej medzery.

Nasledujúce vlastnosti by nemali byť posudzované ako problém:

Jemný hluk spôsobovaný chladivom pretekajúcim rúrkami.
Prevádzka kompresora pri vysokej teplote.

S

opravy a údržba spotrebiča by mali byť vykonávané kvalifikovaným servisným technikom.

Technické údaje

Model HFZ-136AA

Celkový objem netto	77 l
Energetická trieda	A+
Spotreba energie	169 kWh/rok
Klimatická trieda	N
Nastavovanie termostatu	Ručné
Odmrazovanie	Ručné
Mrziaca kapacita/24 hod	4 kg
Max. čas skladovania pri výpadku energie	12 hod
Vybavenie	4 priehľadné šuplíky
Otočné dvierka	
2 predné nastaviteľné nožičky	
Farba	biela
Chladivo	R-600A
Max. hlučnosť	45 dB
Dĺžka kábla/vr. zástrčky	1 m
Rozmery (v × š × h) (cm)	85 × 55 × 58
Hmotnosť netto/brutto	34/37 kg
Napätie/frekvencia	220 – 240 V ~ 50 Hz

Model HFN 136

Celkový objem netto	77 l
Energetická trieda	A
Spotreba energie	201 kWh/rok
Klimatická trieda	N
Nastavovanie termostatu	Ručné
Odmrazovanie	Ruční
Mrziaca kapacita/24 hod.	4 kg
Max. čas skladovania pri výpadku energie	12 hod
Vybavenie	4 priehľadné šuplíky
Otočné dvierka	
2 predné nastaviteľné nožičky	
Farba	biela
Chladivo	R-600A
Max. hlučnosť	42 dB
Dĺžka kábla/vr. zástrčky	1 m
Rozmery (v × š × h) (cm)	85 × 55 × 58
Hmotnosť netto/brutto	34/37 kg
Napätie/frekvencia	220 – 240 V ~ 50 Hz

POKYNY A INFORMÁCIE O ZAOBCHÁDZANÍ S POUŽITÝM OBALOM

Použitý obalový materiál odložte na miesto určené obcou na ukladanie odpadu.

LIKVIDÁCIA POUŽITÝCH ELEKTRICKÝCH A ELEKTRONICKÝCH ZARIADENÍ



Tento symbol na produktoch alebo v sprievodnej dokumentácii znamená, že použité elektrické a elektronické výrobky nesmú byť likvidované spoločne s bežným komunálnym odpadom. Na správnu likvidáciu, obnovu a recykláciu odovzdajte tieto výrobky na určené zberné miesta. Prípadne v niektorých krajinách Európskej únie alebo iných európskych krajinách môžete vrátiť svoje výrobky miestnemu predajcovi pri kúpe ekvivalentného nového produktu. Správnou likvidáciou tohto spotrebiča pomôžete zachovať cenné prírodné zdroje a napomáhate prevencii potencionálnych negatívnych dopadov na životné prostredie a ľudské zdravie, čo by mohli byť dôsledky nesprávnej likvidácie odpadov. Ďalšie podrobnosti si vyžiadajte od miestneho úradu alebo najbližšieho zberného miesta. Pri nesprávnej likvidácii tohto druhu odpadu môžu byť v súlade s národnými predpismi udelené pokuty.

Pre právnické osoby v krajinách Európskej únie

Ak chcete likvidovať elektrické a elektronické zariadenia, vyžiadajte si potrebné informácie od svojho predajcu alebo dodávateľa.

Likvidácia v ostatných krajinách mimo Európsku úniu

Tento symbol je platný v Európskej únii. Ak chcete tento výrobok zlikvidovať, vyžiadajte si potrebné informácie o správnom spôsobe likvidácie od miestnych úradov alebo od svojho predajcu.



Tento výrobok spĺňa všetky základné požiadavky smerníc EU, ktoré sa naň vzťahujú.

Zmeny v texte, dizajne a technických údajoch sa môžu meniť bez predchádzajúceho upozornenia a vyhradzuje si právo na ich zmenu.

Haier

HTTZ-506W
HTTZ-506S
HFRZ-506WM
HFRZ-506SM
HTTZ-508W
HTTZ-607W



Mraznička

Návod k použití



Vážený zákazníku

Děkujeme, že jste si vybral tento produkt, navržený a vyrobený tak, aby splňoval požadavky moderního způsobu života. Tento spotřebič Vám zajistí spoustu let bezproblémového provozu a maximální funkčnost k Vaší úplné spokojenosti. Tento návod k obsluze je určen pro několik různých spotřebičů. Proto se mezi jednotlivými modely mohou vyskytnout menší rozdíly.

Obsah

Bezpečnostní upozornění.....	3
Popis zařízení.....	6
Ovladač.....	6
Použití spotřebiče.....	7
Uvedení spotřebiče do provozu.....	8
Instalace.....	8
Nakupování mražených potravin.....	9
Mražení čerstvých potravin.....	9
Rozmrazování mražených potravin.....	10
Čištění a údržba.....	11
Odmrazování mrazničky.....	11
Tipy a triky na použití.....	11
Předcházení drobným poruchám.....	12
Technické specifikace.....	13

Před uvedením spotřebiče do provozu si prosím přečtěte tento návod k použití. Uschovejte tento návod k dalšímu použití. Zkontrolujte, zda spotřebič obsahuje všechna příslušenství uvedená v tomto návodu.

Bezpečnostní upozornění

Symbols



Obecné rady pro optimální provoz spotřebiče



Obecné nebezpečí



Horké povrchy

Než uvedete spotřebič do provozu

- Pročtete si pozorně návod k použití a k montáži před instalací, zapnutím a používáním přístroje! Tento návod obsahuje důležité informace týkající se instalace, použití a údržby spotřebiče. Návod si uschovejte i pro pozdější nahlédnutí, případně pro další majitele spotřebiče v případě dalšího prodeje výrobku.



Pokud je spotřebič přepravován v horizontální poloze, olej z kompresoru může zatéct do chladicího okruhu. Proto ponechte spotřebič po dobu 12 hodin před zapnutím ve vertikální poloze, aby olej natekl zpět do kompresoru.



Po vybalení spotřebič pečlivě prohlédněte, zda není nikterak poškozen. Přesvědčte se také, že kabel není poškozen. Zjistíte-li nějaké závady, vypněte spotřebič a kontaktujte prodejce nebo v případě poškozeného přívodního kabelu servisní centrum. Pokud je přístroj a všechny jeho součásti v pořádku, nainstalujte podle pokynů v příslušné kapitole.

- Při instalaci spotřebiče na místo, popř. při posouvání spotřebiče, by mohlo dojít k jeho promáčknutí nebo poškození přívodního kabelu. Zkontrolujte, zda přívodní kabel nikde nepřekáží.
- Před připojením spotřebiče ke zdroji elektrické energie se ujistěte, že kapacita systému odpovídá údajům uvedených na výkonostním štítku spotřebiče.
- Jakékoliv úpravy domácí elektroinstalace nezbytné pro připojení spotřebiče mohou být provedeny pouze odborným pracovníkem.



Přesouváte-li spotřebič z jeho obvyklé pozice, je nutné si uvědomit, že i když jste odpojili přívodní kabel, součásti na zadní straně spotřebiče mohou být ještě po určitou dobu velmi horké.





Tento spotřebič není určen pro vestavby. Nezakrývejte nebo nezastavujte otvory přívodu a odvodu vzduchu. Nedostatečné odvětrání způsobí špatnou funkci a poškození spotřebiče.

Provoz přístroje

- Používejte spotřebič pouze k účelům, ke kterým je určen.
- Tento spotřebič je určen výhradně pro domácí použití, pro uchovávání nebo zmrazování potravin a k přípravě ledu.
- Teplota uvnitř mrazničky může mírně stoupat nebo klesat, tato zařízení nejsou proto vhodná k uchovávání výrobků (např. léků), které vyžadují stabilní teplotu.

 Nepoužívejte uvnitř spotřebiče žádné další elektrospotřebiče (např. topná tělesa, elektrické zmrzlinové stroje atd.) Hrozí nebezpečí výbuchu!

 Neukládejte do mrazničky potraviny s hořlavými hnacími plyny (např. spreje) a žádné výbušné, kontaminující nebo těkavé látky. Hrozí nebezpečí výbuchu!

 Neskladujte v mrazícím prostoru tekutiny v lahvích a plechovkách (zejména nápoje s obsahem oxidu uhličitého). Láhve a plechovky mohou prasknout!

- Vysokoprocenní alkohol ukládejte jen s pevným uzávěrem a ve svislé poloze.
- Nepoužívejte podstavec, zásuvky, dvířka spotřebiče atd. jako stupátko nebo jako opěrku. Hrozí nebezpečí zranění osob nebo poškození spotřebiče.
- Dbejte na to, aby se plastové součásti spotřebiče a těsnění dveří neznečistilo olejem nebo tukem. Plastové součásti a těsnění se pak stávají porézními.
- Nekonzumujte zmrazené potraviny ihned po vyjmutí z mrazicího prostoru. Hrozí nebezpečí omrzlin!

 Vyhněte se delšímu kontaktu rukou se zmrazenými potravinami, ledem nebo odpařovacími trubkami. Hrozí nebezpečí omrzlin a přimrznutí!

 Nedoporučujeme vkládat horké tekutiny nebo jídla dovnitř mrazničky a plnit nádoby až po okraj.

 Nepokládejte na mrazničku křehké, těžké nebo nestabilní předměty.

Děti v domácnosti

- Nikdy nenechávejte obaly a jejich součásti dětem. Hrozí nebezpečí otravy nebo udušení skládacími kartony a fóliemi!
- Tento spotřebič není žádnou hračkou pro děti!
- U spotřebičů se zámkem na dveřích: nenechávejte klíče v dosahu dětí!
- Pokud již mrazničku nebudete používat, demontujte dvířka, těsnění, police a uložte je na bezpečné místo. Předejdete tak nebezpečí uvíznutí dítěte uvnitř mrazničky.

Údržba a čištění

 Dříve než začnete s pravidelnou nebo mimořádnou údržbou, odpojte přívodní kabel spotřebiče nebo vypínejte jištění. Netahejte nikdy za síťový přívodní kabel, ale vždy přímo za vidlici.

 Nepoužívejte mechanická ani jiná zařízení, mimo zařízení doporučených výrobcem, k tomu, abyste urychlili proces rozmrazování.

- Neodmrazujte nebo nečistěte spotřebič pomocí parního čistícího přístroje! Pára může vniknout do elektrických součástí spotřebiče, kde by mohlo dojít ke zkratu. Hrozí nebezpečí zásahu elektrickým proudem!
- Zmrzlou vrstvu ledu a přimrzlé potraviny neodstraňujte nožem nebo ostrým předmětem. Můžete tím poškodit trubky na chladicím médiu. Při úniku chladicího média může dojít k poranění očí, nebo se může vznítit.

Všeobecné pokyny

- Zařízení není určeno pro použití osobami (včetně dětí) se sníženými fyzickými, smyslovými nebo psychickými schopnostmi, nedostatkem zkušeností a znalostí, pokud nejsou pod dozorem nebo nebyly poučeny o použití zařízení osobou odpovědnou za jejich bezpečnost. Děti by měly být pod dozorem, aby si se zařízením nehrály.
- Tento spotřebič je otestován v souladu se směrnicemi platnými v Evropské Unii.
- Těsnost chladicího okruhu je přezkoušena.
- Tento výrobek odpovídá příslušným bezpečnostním ustanovením pro elektrické spotřebiče platným v Evropské Unii.

Technická bezpečnost



Spotřebič obsahuje chladicí plyn, ISOBUTHAN (R600a). Spotřebič přepravujte či přesouvejte jen s maximální opatrností, vyhněte se nadměrným nárazům a otřesům, aby nedošlo k poškození spotřebiče. Pokud dojde k poškození chladicího okruhu a možnému úniku chladicího plynu, vzniká riziko výbuchu, který může být vyvolán jiskrou nebo plameny. Pokud spotřebič vykazuje známky poškození, nesmí být uveden do provozu. V takovém případě kontaktujte servisní centrum, vyvětrejte místnost, kde je zařízení umístěno a zamezte šíření plamenů nebo jiným zásahům do zařízení.



Čím více je ve spotřebiči chladicího média, tím větší musí být místnost, kde spotřebič stojí. V malých místnostech se může při poškození chladicího potrubí vytvořit vznětlivá směs plynu a vzduchu.

Bezpečnostní pokyny pro plyn R600a

Opatření v případě nenadálého úniku

Pokud lze větrat, nechte materiál odpařit.

Vlastnosti plynu

Plyn je vysoce hořlavý, je nutno zcela vyloučit kontakt s otevřeným ohněm a horkými povrchy. Protože je plyn R600a těžší než vzduch, může docházet k jeho vysoké koncentraci u země, kde je větrání slabé.

První pomoc

Vdechnutí

Odvedte zasaženou osobu ze zamořeného prostoru na teplé, dobře větrané místo. Dlouhodobý pobyt v zamořeném území může způsobit dušení, případně ztrátu vědomí. Pokud je to nutné, zaveďte umělé dýchání a v mimořádně vážné situaci, pod odborným lékařským dohledem, podejte kyslík.

Kontakt s pokožkou

Při nahodilém kontaktu s pokožkou nedojde k ohrožení zdraví, raději důkladně omyjte postižené místo. Tekutý postřik nebo rozprášená tekutina mohou způsobit omrzliny, omyjte postižené místo velkým množstvím vody a přivolejte ošetřujícího lékaře.

Kontakt s očima

Pokud jsou zasaženy oči, vymyjte je velkým množstvím vody, snažte se přitom mít oči otevřené, a co nejdříve zavolejte specializovaného lékaře. Pokud dojde ke styku s plynem nebo vdechnutí plynu R600a, kontaktujte svého lékaře.

Popis zařízení

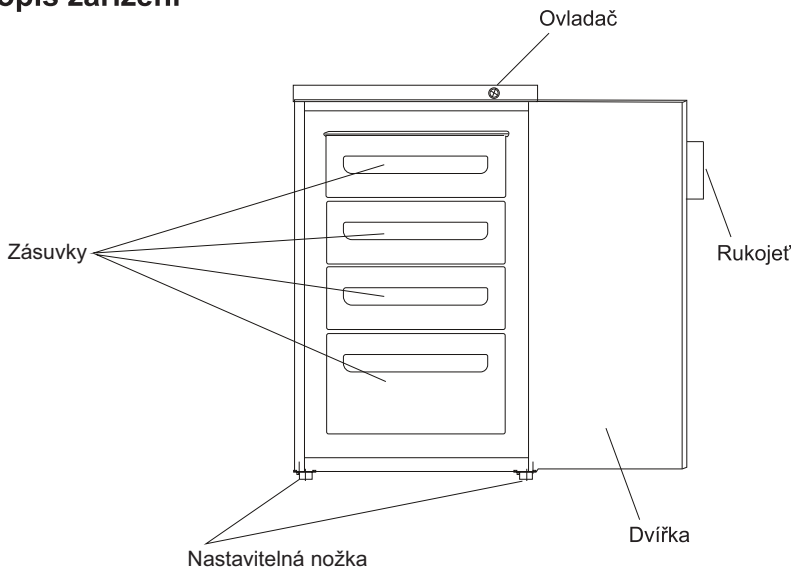

Ovladač

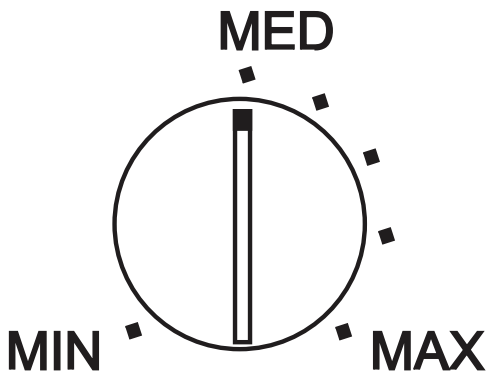

Použití spotřebiče



Tento spotřebič je určen pouze pro domácí použití, zejména pro skladování potravin.

Tento spotřebič je určen k provozu při mírných teplotách v rozmezí 16 °C až 32 °C.

V případě překročení těchto teplot, tj. při vyšších nebo nižších, nebude spotřebič fungovat správně. Při dlouhodobém překročení teploty, kdy teplota v mrazničce stoupne nad -18°, může dojít ke znehodnocení uložených potravin.

Před uvedením do provozu

Odstraňte všechny bezpečnostní pásky.

Spotřebič uvnitř umyjte vlažnou vodou s jedlou sodou (5 ml na 0,5 l vody). Nepoužívejte mýdlo ani čisticí prostředky, protože by se vám nemuselo podařit odstranit jejich pach. Spotřebič zcela vysušte.

Vyrovnaní mrazničky

Zajistěte, aby byla mraznička vyrovnaná. Použijte vyvažovací nožky vpředu. Pokud mraznička není vyrovnaná, ovlivní to dvířka a zarovnání magnetických zámků.

Ovládání termostatem

Termostat umístěný na ovládacím panelu reguluje teplotu mrazničky.

Poloha „Min“ - chladná

Poloha „Max“ - nejchladnější

Kompresor poběží nepřetržitě.

Teplotu ovlivňuje:

- pokojová teplota;
- četnost otevírání dvířek;
- množství uskladněných potravin;
- umístění spotřebiče.

Abyste zvolili správnou teplotu mrazničky, zvažte všechny tyto faktory.



Zajistěte, aby si děti nehrály s přístrojem.



Nepoužívejte čisticí prostředky, drsné čisticí prášky, vysoce parfémované čisticí prostředky, vosky ani prostředky obsahující alkohol.

Uvedení spotřebiče do provozu

1. Nechte spotřebič po jeho instalaci asi 2 hodiny stát.
2. Spotřebič zapojte do zásuvky a zapněte zdroj energie.
3. Otočte termostat na vámi požadované nastavení. Pro běžný provoz je obvykle vhodné nastavení MEDIUM (Střední nastavení) (MED viz termostat).
4. Nechte spotřebič asi 4 hodiny zapnutý, aby dosáhl vámi nastavené teploty, než do něj uložíte potraviny.

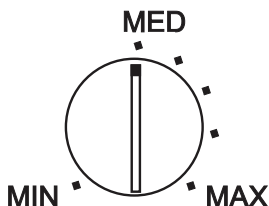

Instalace

Nastavení spotřebiče

Spotřebič nenechávejte v místnosti, ve které teplota v noci klesá pod 16 °C, zejména v zimě, protože je určen k použití při pokojových teplotách v rozmezí +16 °C až +32 °C. Při nižších teplotách spotřebič nemusí fungovat, čímž se zkrátí životnost uložených potravin.

Spotřebič nestavte blízko sporáků nebo radiátorů nebo na přímé slunce, zbytečně byste tak zatížili jeho funkce. V případě jeho umístění vedle zdroje tepla nebo chladničky proveďte alespoň následující opatření.

Zvolte dobře větrané místo a kolem spotřebiče nechte min. 10 cm volného prostoru. Spotřebič postavte na pevný povrch. Abyste tak předešli vibracím a nadměrnému hluku. Vyrovnajte mrazničku pomocí předních nožek.

TENTO SPOTŘEBIČ NESTAVTE DO NADMĚRNĚ CHLADNÝCH NEBO VLHKÝCH MÍSTNOSTÍ, NAPŘ. GARÁŽE NEBO SKLEPA APOD.

PŘED JEHO ZAPOJENÍM DO ZÁSUVKY A UVEDENÍM DO PROVOZU VYČEKTE 2 AŽ 3 HODINY. CHLADIVO SE NEJDŘÍV MUSÍ USTÁLIT.

DO MRAZNIČKY NEUKLÁDEJTE ŽÁDNÉ POTRAVINY DŘÍVE NEŽ 2 HODINY PO JEJÍM UVEDENÍ DO PROVOZU.

ZA ŽÁDNÝCH OKOLNOSTÍ NESMÍ BÝT POŠKOZEN CHLADICÍ OBVOD.

TENTO SPOTŘEBIČ JE URČEN POUZE PRO DOMÁCÍ POUŽITÍ, JAKÉKOLIV JINÉ POUŽITÍ BUDE MÍT ZA NÁSLEDEK NEPLATNOST ZÁRUKY A MŮŽE BÝT NEBEZPEČNÉ.

V případě likvidace staré mrazničky se zámkem/západkou na dvířkách tento zámek demontujte, aby se uvnitř během hry omylem nezavřely děti.

Doporučujeme kontaktovat váš místní úřad, kde vám sdělí správný a bezpečný způsob likvidace.

Veškeré obaly zlikvidujte šetrně k životnímu prostředí.

Vaše mraznička je vhodná k dlouhodobému skladování komerčně mražených potravin a lze ji použít také k mražení a skladování čerstvých potravin.

V případě výpadku elektrické energie neotevírejte dvířka. Pokud dojde k přerušení dodávky elektrické energie na méně než 12 hodin, potraviny by to nemělo nijak ovlivnit. V případě dlouhodobějšího výpadku byste měli potraviny zkontrolovat a buď okamžitě spotřebovat nebo zpracovat a opět zmrazit.

Hluk uvnitř kompresoru

Mraznička může vydávat nezvyklé zvuky, které se tvoří uvnitř kompresoru. Jedná se o normální jev, kdy kompresor pracuje. Pokud však jsou zvuky neobvyklé, přestaňte spotřebič používat a kontaktujte autorizovaný servis.

Bublání, proudění

Tyto zvuky jsou vydávány cirkulací chladiva v chladicím systému. Nejde o závadu a nijak to neovlivní chod vaší mrazničky.

Bzučení, vrčení nebo pulzování

Toto je zvuk chodu kompresoru, který zajišťuje proudění chladiva v systému.

Nakupování mražených potravin

Vaše mraznička je 4hvězdičková.

Při nákupu mražených potravin si zkontrolujte pokyny pro skladování uvedené na jejich obalech. Mražené potraviny budete moci skladovat po dobu uvedenou pro 4hvězdičkové spotřebiče. To je obvykle datum uvedený jako „Spotřebujte do“ na přední části obalu.

- Pečlivě vybírejte obal

Zkontrolujte obal mražených potravin a ujistěte se, že je v dobrém stavu.

Mražení čerstvých potravin

Potraviny, které chcete zmrazit, rozdělte do menších porcí, snáze je zmrazíte a následně i rozmrazíte. Potraviny zabalte do potravinové polyetylenové nebo hliníkové fólie, pokud možno vzduchotěsné. Poznamenejte si na obal datum zmrazení a uložte do zásuvky mrazničky. Při zmrazení potravin není třeba měnit nastavení termostatu.

Varování:

Rozmražené potraviny nikdy opakovaně nezmrazujte, pokud jste je předtím tepelně neupravili a tak nezničili škodlivé bakterie. Nikdy opakovaně nezmrazujte mořské plody.

Tipy:

- Používejte pouze kvalitní potraviny a manipulujte s nimi co nejméně. Potraviny zmrazte v malých porcích, zmrznou rychleji, rozmrazíte je rychleji a umožňují vám zpracovat pouze požadované množství.
- Nejdříve odhadněte množství potravin, které chcete zmrazit. Pomocí termostatu nastavte nižší teplotu mrazničky (asi -30 °C), potraviny se tak zmrazí rychleji a zachovají své nutriční hodnoty. Používejte tuto možnost ale šetrně, abyste šetřili energii.

Rozmrazování zmrazených potravin

- Při pokojové teplotě
1. Potraviny volně přiklopte.
 2. Rozmrazujte při pokojové teplotě. Nezapomeňte, že teplo podporuje množení bakterií.
 3. Před vařením vždy zkontrolujte, že v potravinách nejsou žádné krystalky ledu, zejména u masa. Tyto krystalky znamenají, že potraviny nejsou zcela rozmrazené. Během vaření budou mít tedy nižší teplotu. Nižší teplota během vaření nemusí zničit přítomné bakterie.
 4. Po rozmrazení potraviny co nejrychleji zpracujte.

• Rozmrazování mražené zeleniny

U některých potravin není rozmrazení před jejich zpracováním nutné. Zeleninu a těstoviny lze vložit přímo do vroucí vody nebo páry. Mražené omáčky a polévky můžete vložit přímo do pánve a rozmrazovat je postupným ohříváním.

• Rozmrazování mražených potravin v troubě

Mikrovlnné trouby a některé běžné trouby mají funkci rozmrazování. Aby nedošlo k množení bakterií, použijte tuto možnost pouze pro potraviny, které následně ihned zpracujete.

Dlouhodobé vyřazení z provozu

Pokud mrazničku nebudete delší dobu používat, proveďte následující:

- odpojte spotřebič od zdroje energie jeho vytažením ze zásuvky;
- vnitřek vyčistěte a vysušte, jak je uvedeno v části ohledně čištění spotřebiče;
- nechte dvířka otevřená, aby se uvnitř netvořil nepříjemný zápach;
- v případě krátkodobého výpadku elektrického proudu nechte dvířka zavřená, příležitostně zkontrolujte obsah spotřebiče.

Výpadek proudu

- Pokud jde o přerušení dodávky elektrického proudu na dobu kratší než 12 hodin, nechte dvířka zavřená. Zmražené potraviny by v takovém případě neměly být nijak ovlivněny.
- Můžete učinit dodatečná opatření a zakrýt spotřebič dvěma nebo třemi silnými přikrývkami.
- V případě dlouhodobějšího přerušení dodávky elektrického proudu se pokuste přemístit potraviny do jiného spotřebiče nebo do chladu, pokud je to možné.
- V případě výpadku delším než 12 hodin zkontrolujte obsah mrazničky.
- Pokud se potraviny nerozmrazily, tepelně je zpracujte a opět zmrazte nebo je okamžitě spotřebujte. Rozmrazené potraviny nikdy opakovaně nemrazte.

Čištění a údržba

Před čištěním nebo údržbou musíte spotřebič odpojit od zdroje energie vytáhnutím zástrčky ze zásuvky, nikdy neodpojujte taháním za napájecí kabel. Zástrčku vytáhněte ze zásuvky uchopením za zástrčku.

- Doporučujeme čistit vnitřek i vnější plášť spotřebiče teplou vodou s trochou jedlé sody. Použijte 1 lžičku na 1,2 litru vody.
- Nepoužívejte čisticí prostředky, drsné čisticí prášky, vysoce parfémované čisticí prostředky, vosky ani čisticí výrobky obsahující bělidla nebo alkohol.
- Vnější plášť spotřebiče umyjte teplou mýdlovou vodou.
- **NEPOUŽÍVEJTE** žádné abrazivní čističe. Na spodní straně spotřebiče jsou ostré hrany, proto dávejte při čištění pozor.
- Jednou nebo dvakrát ročně odstraňte prach ze zadní části spotřebiče kartáčem nebo vysavačem, protože hromadění prachu ovlivňuje chod spotřebiče a způsobuje nadměrnou spotřebu energie.

Varování:

Nesmíte žádným způsobem poškodit chladicí obvod.

Odmrazování mrazničky

- Mrazničku je nutné pravidelně odmrazovat (pokud je led silnější než 3 mm).
- Termostat nastavte na „MIN“ a odpojte ji od zdroje energie.
- Uchopte přímo zástrčku. Zástrčku neodpojujte ze zásuvky taháním za kabel.
- Vyjměte všechny zmrazené potraviny a zabalte je do silných příkrývek, abyste je uchovali v chladu nebo je uložte do jiné mrazničky.
- Nechte otevřená dvířka mrazničky a pod přední lištu vložte vhodnou nádobu, která zachytí tající vodu.
- Po úplném odmrazení mrazničky ji uvnitř vyčistěte (viz kapitola o čištění a údržbě). Potom dvířka zavřete a připojte spotřebič ke zdroji energie, nastavte termostat na vámi požadovanou teplotu (obvykle „MED“).
- Nechte mrazničku přibližně 2 hodiny v chodu, než do ní uložíte mražené potraviny zpět.

Tipy a triky na použití

- Pravidelně spotřebič čistěte a odmrazujte (viz "Odmrazování").
- U salátu, zelí, petrželky a květáku neodstraňujte kořenovou část.
- Syrové maso a drůbež volně zabalte do potravinové polyetylenové nebo hliníkové fólie. Předjedete tak jejich vysoušení.
- Ryby a drůbky zabalte do polyetylenových sáčků.
- Občas zkontrolujte obsah mrazničky.
- Skladujte komerčně připravené potraviny podle pokynů uvedených na jejich obalech.
- Vždy si vybírejte vysoce kvalitní čerstvé potraviny a před jejich zmrazením zkontrolujte, zda jsou čisté.
- Všechny potraviny zabalte do hliníkové fólie nebo potravinových polyetylenových sáčků a ujistěte se, že obal neobsahuje vzduch.
- Nezakrývejte police žádnými ochrannými materiály, které by mohly bránit v cirkulaci vzduchu.

- Neskladujte v mrazničce žádné jedovaté ani jinak nebezpečné směsi. Je určena pouze pro mražení požitelných potravin.
- Nekonzumujte potraviny zmrazené příliš dlouho.
- Nenechávejte dvířka otevřená příliš dlouho, protože by provoz spotřebiče byl ekonomicky náročnější a tvořila by se v něm nadměrná námraza.
- Nepoužívejte k odstraňování ledu žádné ostré předměty, jako jsou nože nebo vidličky.
- Nepoužívejte pro odmrazování vysoušeče vlasů ani jiná elektrická zařízení, pokud nejsou výslovně doporučená výrobcem.
- Neukládejte do spotřebiče horké pokrmy. Nechte je nejdříve vychladnout.
- Neukládejte do mrazničky nápoje v lahvích nebo plechovky obsahující sycené nápoje, protože by mohly prasknout.
- Nepodávejte dětem zmrzlinu a led přímo z mrazničky. Nízká teplota by mohla způsobit omrzliny rtů.
- Neskladujte rozmražené potraviny. Ty byste měli spotřebovat do 24 hodin nebo tepelně upravit a teprve potom opět zmrazit.

Předcházení drobným poruchám

Než zavoláte do servisu, přečtěte si následující tabulku možných problémů a řešení. Můžete tak ušetřit váš čas i peníze. Tabulka obsahuje běžné problémy, kromě problémů způsobených defekty ve zpracování nebo materiálu mrazničky. Pokud problém přetrvává, vypněte přístroj a nepoužívejte ho. Kontaktujte nejbližší autorizovaný servis. V žádném případě se nepokoušejte přístroj opravovat sami. V přístroji nejsou žádné díly, které by mohl uživatel opravit sám.

Problém	Řešení
Mraznička nefunguje.	Zkontrolujte, zda je zástrčka řádně zasunutá do zásuvky. Zkontrolujte, zda zástrčka funguje tím, že do ní zapojíte jiné zařízení. Pokud toto zařízení funguje, zkontrolujte pojistku v zástrčce mrazničky.
Mraznička je za chodu velmi hlučná.	Zkontrolujte, zda je mraznička vyrovnaná a není v kontaktu s jiným zařízením nebo kuchyňským nábytkem.
Mraznička dostatečně nechladí.	Pokud byla mraznička otevřena příliš často nebo byla ponechána chvíli otevřená, bude trvat delší dobu, než mraznička dosáhne nastavené teploty. Zkontrolujte, zda nebyl omezen pohyb vzduchu za mrazničkou v důsledku nedostatečné mezery.

Následující vlastnosti by neměly být posuzovány jako problém:

Jemný hluk způsobovaný chladivem protékajícím trubkami.
Provoz kompresoru při vysoké teplotě.

Servis

Opravy a údržba spotřebiče by měly být prováděny kvalifikovaným servisním technikem.

Technické specifikace

Model HFZ-136S/U

Celkový objem netto	77 l
Energetická třída	A
Spotřeba energie	169 kWh/rok
Klimatická třída	N
Nastavování termostatu	Ruční
Odmrazování	Ruční
Mrazicí kapacita/24 hod.....	4 kg
Max. délka skladování při výpadku energie	12 hod
Vybavení.....	4 průhledné zásuvky
Otočná dvířka	
2 přední nastavitelné nožky	
Barva	bílá
Chladivo.....	R-600A
Max. hlučnost	45 dB
Délka kabelu/vč. zástrčky	1 m
Rozměry (v × š × h) (cm).....	85 × 55 × 58
Hmotnost netto/brutto	34/37 kg
Napětí/frekvence	220 – 240 V ~ 50 Hz

Model HFN 136

Celkový objem netto	85 l
Energetická třída	A
Spotřeba energie	169 kWh/rok
Klimatická třída	N
Nastavování termostatu	Ruční
Odmrazování	Ruční
Mrazicí kapacita/24 hod.....	4 kg
Max. délka skladování při výpadku energie	12 hod
Vybavení.....	4 průhledné zásuvky
Otočná dvířka	
2 přední nastavitelné nožky	
Barva	bílá
Chladivo.....	R-600A
Max. hlučnost	42 dB
Délka kabelu/vč. zástrčky	1 m
Rozměry (v × š × h) (cm).....	85 × 55 × 58
Hmotnost netto/brutto	34/37 kg
Napětí/frekvence	220 – 240 V ~ 50 Hz

POKYNY A INFORMACE O NAKLÁDÁNÍ S POUŽITÝM OBALEM

Použitý obalový materiál odložte na místo určené obcí k ukládání odpadu.



LIKVIDACE POUŽITÝCH ELEKTRICKÝCH A ELEKTRONICKÝCH ZAŘÍZENÍ

Tento symbol na produktech anebo v průvodních dokumentech znamená, že použité elektrické a elektronické výrobky nesmí být přidány do běžného komunálního odpadu. Ke správné likvidaci, obnově a recyklaci předejte tyto výrobky na určená sběrná místa. Alternativně v některých zemích Evropské unie nebo jiných evropských zemích můžete vrátit své výrobky místnímu prodejci při koupi ekvivalentního nového produktu. Správnou likvidací tohoto produktu pomůžete zachovat cenné přírodní zdroje a napomáháte prevenci potenciálních negativních dopadů na životní prostředí a lidské zdraví, což by mohly být důsledky nesprávné likvidace odpadů. Další podrobnosti si vyžádejte od místního úřadu nebo nejbližšího sběrného místa. Při nesprávné likvidaci tohoto druhu odpadu mohou být v souladu s národními předpisy uděleny pokuty.

Pro podnikové subjekty v zemích Evropské unie

Chcete-li likvidovat elektrická a elektronická zařízení, vyžádejte si potřebné informace od svého prodejce nebo dodavatele.

Likvidace v ostatních zemích mimo Evropskou unii

Tento symbol je platný v Evropské unii. Chcete-li tento výrobek zlikvidovat, vyžádejte si potřebné informace o správném způsobu likvidace od místních úřadů nebo od svého prodejce.



Tento výrobek splňuje veškeré základní požadavky směrnic EU, které se na něj vztahují.

Změny v textu, designu a technických specifikacích se mohou měnit bez předchozího upozornění a vyhrazujeme si právo na jejich změnu.

Haier

HTTZ-506W
HTTZ-506S
HFRZ-506WM
HFRZ-506SM
HTTZ-508W
HTTZ-607W



Mraznička

Návod na použitie



Vážený zákazník

Ďakujeme, že ste si vybrali tento produkt, ktorý bol navrhnutý a vyrobený tak, aby spĺňal požiadavky moderného spôsobu života. Tento spotrebič vám zaistí bezproblémovú prevádzku a maximálnu funkčnosť k vašej úplnej spokojnosti po mnoho rokov. Tento návod na obsluhu je určený pre niekoľko rôznych spotrebičov. Preto sa medzi jednotlivými modelmi môžu vyskytnúť menšie rozdiely.

Obsah

Bezpečnostné upozornenie	3
Popis zariadenia	6
Ovládač	6
Použitie spotrebiča	7
Uvedenie spotrebiča do prevádzky	8
Inštalácia	8
Nakupovanie mrazených potravín	9
Mrazenie čerstvých potravín.....	9
Rozmrazovanie mrazených potravín	10
Čistenie a údržba.....	11
Odmrazovanie mrazničky	11
Tipy a triky na použitie	11
Predchádzanie drobným poruchám.....	12
Technické špecifikácie	13

Pred uvedením spotrebiča do prevádzky si, prosím, prečítajte tento návod na použitie. Uschovajte tento návod na ďalšie použitie. Skontrolujte, či spotrebič obsahuje všetky príslušenstvá uvedené v tomto návode.

Bezpečnostné upozornenia

Symboly



Všeobecné rady pre optimálnu prevádzku spotrebiča



Všeobecné nebezpečenstvo



Horúce povrchy

Skôr ako uvediete spotrebič do prevádzky

- Prečítajte si pozorne návod na použitie a na montáž pred inštaláciou, zapnutím a používaním prístroja! Tento návod obsahuje dôležité informácie týkajúce sa inštalácie, použitia a údržby spotrebiča. Návod si uschovajte aj na neskoršie nahliadnutie, prípadne pre ďalších majiteľov spotrebiča v prípade ďalšieho predaja výrobku.



Ak je spotrebič prepravovaný v horizontálnej polohe, olej z kompresora môže zatiect' do chladiaceho okruhu. Preto ponechajte spotrebič počas 12 hodín pred zapnutím vo vertikálnej polohe, aby olej natiekol späť do kompresora.



Po vybalení spotrebič starostlivo prezrite, či nie je nejako poškodený. Presvedčte sa taktiež, že kábel nie je poškodený. Ak zistíte nejaké poruchy, vypnite spotrebič a kontaktujte predajcu alebo v prípade poškodeného prívodného kábla servisné centrum. Ak je prístroj a všetky jeho súčasti v poriadku, nainštalujte podľa pokynov v príslušnej kapitole.

- Pri inštalácii spotrebiča na miesto, príp. pri posúvaní spotrebiča, by mohlo dôjsť k jeho zatlačeniu alebo poškodeniu prívodného kábla. Skontrolujte, či prívodný kábel nikde neprekáža.
- Pred pripojením spotrebiča k zdroju elektrickej energie sa uistite, že kapacita systému zodpovedá údajom uvedeným na výkonnostnom štítku spotrebiča.
- Akékoľvek úpravy domovej elektroinštalácie nutné na pripojenie spotrebiča môže vykonať iba odborný pracovník.



Ak presúvate spotrebič z jeho obvyklej pozície, je nutné si uvedomiť, že aj keď ste odpojili prívodný kábel, súčasti na zadnej strane spotrebiča môžu byť ešte určitý čas veľmi horúce.





Tento spotrebič nie je určený na zabudovanie. Nezakrývajte alebo nezaložte otvory prívodu a odvodu vzduchu. Nedostatočné odvetranie spôsobí zlú funkciu a poškodenie spotrebiča.

Prevádzka prístroja

- Používajte spotrebič iba na účely, na ktoré je určený.
- Tento spotrebič je určený výhradne na domáce použitie, na uchovávanie alebo zmrazovanie potravín a na prípravu ľadu.
- Teplota vnútri mrazničky môže mierne stúpať alebo klesať, tieto zariadenia nie sú preto vhodné na uchovávanie výrobkov (napr. liekov), ktoré vyžadujú stabilnú teplotu.

 Nepoužívajte vnútri spotrebiča žiadne ďalšie elektrospotrebiče (napr. vyhrievacie telesá, elektrické zmrazlinové strojičky atď.). Hrozí nebezpečenstvo výbuchu!

 Neukladajte do mrazničky potraviny s horľavými hnacími plynmi (napr. spreje) a žiadne výbušné, kontaminujúce alebo prchavé látky. Hrozí nebezpečenstvo výbuchu!

 Neskladujte v mraziacom priestore tekutiny vo fľašiach a plechovkách (najmä nápoje s obsahom oxidu uhličitého). Fľaše a plechovky môžu prasknúť!

- Vysoko percentný alkohol ukladajte len s pevným uzáverom a vo zvislej polohe.
- Nepoužívajte podstavec, zásuvky, dvierka spotrebiča atď. ako stúpadlo alebo ako opierku. Hrozí nebezpečenstvo zranenia osôb alebo poškodenie spotrebiča.
- Dbajte na to, aby sa plastové súčasti spotrebiča a tesnenie dverí neznečistili olejom alebo tukom. Plastové súčasti a tesnenie sa potom stávajú poréznymi.
- Nekonzumujte zmrazené potraviny ihneď po vybratí z mraziaceho priestoru. Hrozí nebezpečenstvo omrzlín!

 Vyhnite sa dlhšiemu kontaktu rúk so zmrazenými potravinami, ľadom alebo odparovacími rúrkami. Hrozí nebezpečenstvo omrzlín a primrznutia!

 Neodporúčame vkladať horúce tekutiny alebo jedlá dovnútra mrazničky a plniť nádoby až po okraj.

 Nekladte na mrazničku krehké, ťažké alebo nestabilné predmety.

Deti v domácnosti

- Nikdy nenechávajte obaly a ich súčasti deťom. Hrozí nebezpečenstvo otravy alebo udusenía skladacími kartónmi a fóliami!
- Tento spotrebič nie je žiadna hračka pre deti!
- Pri spotrebičoch so zámkou na dverách: nenechávajte kľúče v dosahu detí!
- Ak už mrazničku nebudete používať, demontujte dvierka, tesnenie, police a uložte ich na bezpečné miesto. Predídete tak nebezpečenstvu uviaznutia dieťaťa vnútri mrazničky.

Údržba a čistenie

 Skôr než začnete s pravidelnou alebo mimoriadnou údržbou, odpojte privodný kábel spotrebiča alebo vypínajte istenie. Neťahajte nikdy za sieťový privodný kábel, ale vždy priamo za vidlicu.

 Nepoužívajte mechanické ani iné zariadenia, okrem zariadení odporúčaných výrobcom, na to, aby ste urýchlili proces rozmrazovania.

- Neodmrazujte alebo nečistite spotrebič pomocou parného čistiaceho prístroja! Para môže vniknúť do elektrických súčastí spotrebiča, kde by mohlo dôjsť ku skratu. Hrozí nebezpečenstvo zásahu elektrickým prúdom!
- Zmrznutú vrstvu ľadu a primrznuté potraviny neodstraňujte nožom alebo ostrým predmetom. Môžete tým poškodiť rúrky na chladiace médium. Pri úniku chladiaceho média môže dôjsť k poraneniu očí alebo sa môže vznietiť.

Všeobecné pokyny

- Zariadenie nie je určené na použitie osobami (vrátane detí) so zníženými fyzickými, zmyslovými alebo psychickými schopnosťami, nedostatkom skúseností a znalostí, pokiaľ nie sú pod dozorom alebo neboli poučené o použití zariadenia osobou zodpovednou za ich bezpečnosť. Deti by mali byť pod dozorom, aby sa so zariadením nehrali.
- Tento spotrebič je otestovaný v súlade so smernicami platnými v Európskej únii.
- Tesnosť chladiaceho okruhu je preskúšaná.
- Tento výrobok zodpovedá príslušným bezpečnostným ustanoveniam pre elektrické spotrebiče platným v Európskej únii.

Technická bezpečnosť



Spotrebič obsahuje chladiaci plyn ISOBUTHAN (R600a). Spotrebič prepravujte či presúvajte len s maximálnou opatnosťou, vyhnite sa nadmerným nárazom a otrasom, aby nedošlo k poškodeniu spotrebiča. Ak dôjde k poškodeniu chladiaceho okruhu a možnému úniku chladiaceho plynu, vzniká riziko výbuchu, ktorý môže byť vyvolaný iskrou alebo plameňmi. Ak spotrebič vykazuje známky poškodenia, nesmie byť uvedený do prevádzky. V takom prípade kontaktujte servisné centrum, vyvetrajte miestnosť, kde je zariadenie umiestnené a zamedzte šíreniu plameňov alebo iným zásahom do zariadenia.



Čím je v spotrebiči viac chladiaceho média, tým väčšia musí byť miestnosť, kde spotrebič stojí. V malých miestnostiach sa môže pri poškodení chladiaceho potrubia vytvoriť zápalná zmes plynu a vzduchu.

Bezpečnostné pokyny pre plyn R600a

Opatrenia v prípade náhleho úniku

Ak je možné vetrať, nechajte materiál odpariť.

Vlastnosti plynu

Plyn je vysoko horľavý, je nutné úplne vylúčiť kontakt s otvoreným ohňom a horúcimi povrchmi. Pretože je plyn R600a ťažší než vzduch, môže dochádzať k jeho vysokej koncentrácii pri zemi, kde je vetranie slabé.

Prvá pomoc

Vdýchnutie

Odveďte zasiahnutú osobu zo zamoreného priestoru na teplé, dobre vetrané miesto. Dlhodobý pobyt v zamorenom území môže spôsobiť dusenie, prípadne stratu vedomia. Ak je to nutné, zaveďte umelé dýchanie a v mimoriadne vážnej situácii, pod odborným lekárskej dohľadom, podajte kyslík.

Kontakt s pokožkou

Pri náhodnom kontakte s pokožkou nedôjde k ohrozeniu zdravia, radšej dôkladne umyte postihnuté miesto. Tekutý postrek alebo rozprášená tekutina môžu spôsobiť omrzliny, umyte postihnuté miesto veľkým množstvom vody a privolajte ošetrojúceho lekára.

Kontakt s očami

Ak sú zasiahnuté oči, vymyte ich veľkým množstvom vody, snažte sa pri tom mať oči otvorené, a čo najskôr zavolajte špecializovaného lekára. Ak dôjde k styku s plynom alebo vdýchnutiu plynu R600a, kontaktujte svojho lekára.

Popis zariadenia

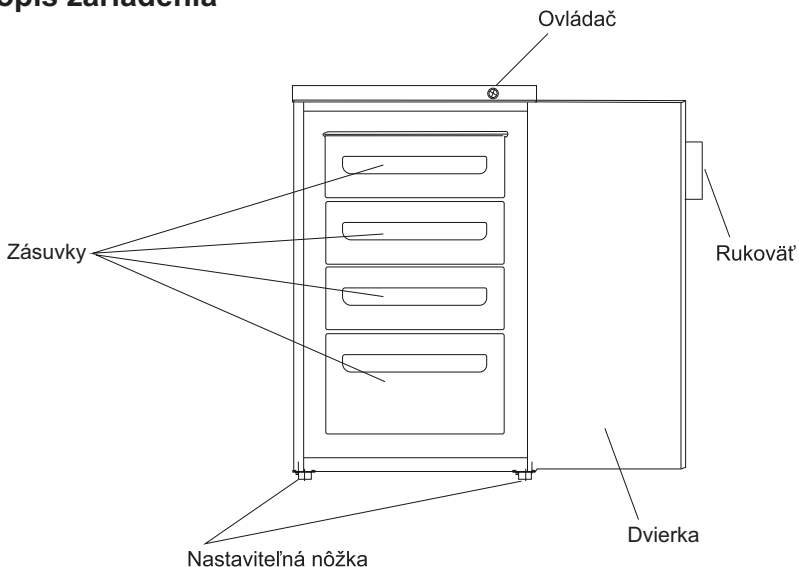

Ovládač

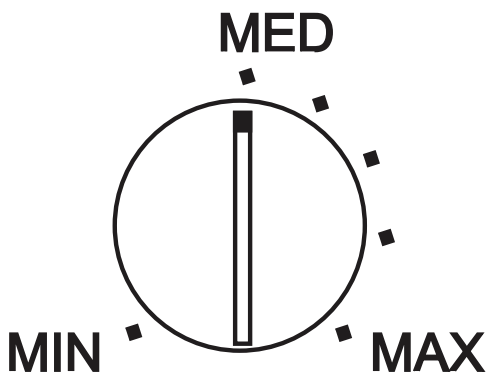

Použitie spotrebiča



Tento spotrebič je určený iba na domáce použitie, najmä na skladovanie potravín.

Tento spotrebič je určený na prevádzku pri miernych teplotách v rozmedzí 16 °C až 32 °C.

V prípade prekročenia týchto teplôt, t. j. pri vyšších alebo nižších, nebude spotrebič fungovať správne. Pri dlhodobom prekročení teploty, keď teplota v mrazničke stúpne nad -18°, môže dôjsť k znehodnoteniu uložených potravín.

Pred uvedením do prevádzky

Odstráňte všetky bezpečnostné pásky.

Spotrebič vnútri umyte vlažnou vodou s jedlou sódom (5 ml na 0,5 l vody). Nepoužívajte mydlo ani čistiace prostriedky, pretože by sa vám nemuselo podariť odstrániť ich pach. Spotrebič celkom vysušte.

Vyrovnanie mrazničky

Zaistite, aby bola mraznička vyrovnaná. Použite nastaviteľné nôžky vpredú. Ak mraznička nie je vyrovnaná, ovplyvní to dvierka a zarovnanie magnetických zámok.

Ovládanie termostatom

Termostat umiestnený na ovládacom paneli reguluje teplotu mrazničky.

Poloha „Min“ – chladná

Poloha „Max“ – najchladnejšia

Kompresor pobeží nepretržite.

Teplotu ovplyvňuje:

- izbová teplota;
- ako často dvierka otvárate;
- množstva uskladnených potravín;
- umiestnenie spotrebiča.

Aby ste zvolili správnu teplotu mrazničky, zväžte všetky tieto faktory.



Zabezpečte, aby sa deti nehrali s prístrojom.



Nepoužívajte čistiace prostriedky, drsné čistiace prášky, vysoko parfumované čistiace prostriedky, vosky ani prostriedky obsahujúce alkohol.

Uvedenie spotrebiča do prevádzky

1. Nechajte spotrebič po jeho inštalácii asi 2 hodiny stáť.
2. Spotrebič zapojte do zásuvky a zapnite zdroj energie.
3. Otočte termostat na vami požadované nastavenie. Pre bežnú prevádzku je zvyčajne vhodné nastavenie MEDIUM (Stredné nastavenie) (MED pozrite termostat).
4. Nechajte spotrebič asi 4 hodiny zapnutý, aby dosiahol vami nastavenú teplotu, skôr ako doň uložíte potraviny.

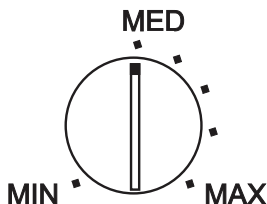

Inštalácia

Nastavenie spotrebiča

Spotrebič nenechávajte v miestnosti, v ktorej teplota v noci klesá pod 16 °C, najmä v zime, pretože je určený na použitie pri izbových teplotách v rozmedzí +16 °C až +32 °C. Pri nižších teplotách spotrebič nemusí fungovať, čím sa skráti životnosť uložených potravín.

Spotrebič nestavajte blízko sporákov alebo radiátorov alebo na priame slnko, zbytočne by ste tak zaťažili jeho funkcie. V prípade jeho umiestnenia vedľa zdroja tepla alebo chladničky urobte aspoň nasledujúce opatrenia.

Zvoľte dobre vetrané miesto a okolo spotrebiča nechajte min. 10 cm voľného priestoru. Spotrebič postavte na pevný povrch. Aby ste tak predišli vibráciám a nadmernému huku. Vyrovnajte mrazničku pomocou predných nôžok.

TENTO SPOTREBIČ NESTAVAJTE DO NADMERNE CHLADNÝCH ALEBO VLHKÝCH MIESTNOSTÍ, NAPR. GARÁŽE ALEBO PIVNICE A POD.

PRED JEHO ZAPOJENÍM DO ZÁSUVKY A UVEDENÍM DO PREVÁDZKY VYČKAJTE 2 AŽ 3 HODINY. CHLADIACE MÉDIUM SA NAJSKÔR MUSÍ USTÁLIŤ.

DO MRAZNIČKY NEUKLADAJTE ŽIADNE POTRAVINY, SKÔR AKO 2 HODINY PO JEJ UVEDENÍ DO PREVÁDZKY.

ZA ŽIADNYCH OKOLNOSTÍ NESMIE BYŤ POŠKODENÝ CHLADIACI OBVOD.

TENTO SPOTREBIČ JE URČENÝ IBA NA DOMÁCE POUŽITIE, AKÉKOL'VEK INÉ POUŽITIE BUDE MAŤ ZA NÁSLEDOK NEPLATNOSŤ ZÁRUKY A MÔŽE BYŤ NEBEZPEČNÉ

V prípade likvidácie starej mrazničky so zámkom/západkou na dverkách túto zámku demontujte, aby sa vnútri počas hry omylom nezavreli deti.

Odporúčame kontaktovať váš miestny úrad, kde vám oznámia správny a bezpečný spôsob likvidácie.

Všetky obaly zlikvidujte šetrne k životnému prostrediu.

Vaša mraznička je vhodná na dlhodobé skladovanie komerčne mrazených potravín a je možné ju použiť aj na mrazenie a skladovanie čerstvých potravín.

V prípade výpadku elektrickej energie neotvárajte dverka. Ak dôjde k prerušeniu dodávky elektrickej energie na menej než 12 hodín, potraviny by to nemalo nijako ovplyvniť. V prípade dlhodobiejšieho výpadku by ste mali potraviny skontrolovať a buď okamžite spotrebovať, alebo spracovať a opäť zmraziť.

Hluk vnútri kompresora

Mraznička môže vydávať nezvyčajné zvuky, ktoré sa tvoria vnútri kompresora. Ide o normálny jav, keď kompresor pracuje. Ak však sú zvuky nezvyčajné, prestaňte spotrebič používať a kontaktujte autorizovaný servis.

Bublanie, prúdenie

Tieto zvuky sú vydávané cirkuláciou chladiaceho média v chladiacom systéme. Nejde o poruchu a nijako to neovplyvní chod vašej mrazničky.

Bzučanie, vrčanie alebo pulzovanie

Toto je zvuk chodu kompresora, ktorý zaisťuje prúdenie chladiaceho média v systéme.

Nakupovanie mrazených potravín

Vaša mraznička je 4-hviezdičková.

Pri nákupe mrazených potravín si skontrolujte pokyny na skladovanie uvedené na ich obaloch. Mrazené potraviny budete môcť skladovať tak dlho, ako je uvedené pre 4-hviezdičkové spotrebiče. To je zvyčajne dátum uvedený ako „Spotrebujte do“ na prednej časti obalu.

- Starostlivo vyberajte obal
Skontrolujte obal mrazených potravín a uistite sa, že je v dobrom stave.

Mrazenie čerstvých potravín

Potraviny, ktoré chcete zmraziť, rozdeľte do menších porcií, ľahšie ich zmrazíte a následne i rozmrazíte. Potraviny zabaľte do potravinovej polyetylénovej alebo hliníkovej fólie, pokiaľ možno vzduchotesnej. Poznamenajte si na obal dátum zmrazenia a uložte do zásuvky mrazničky. Pri zmrazení potravín nie je potrebné meniť nastavenie termostatu.

Varovanie:

Rozmrazené potraviny nikdy opakovane nezmrazujte, ak ste ich predtým tepelne neupravili a tak nezničili škodlivé baktérie. Nikdy opakovane nezmrazujte morské plody.

Tipy:

- Používajte iba kvalitné potraviny a manipulujte s nimi čo najmenej. Potraviny zmrazte v malých porciách, zmraznú rýchlejšie, rozmrazíte ich rýchlejšie a umožňujú vám spracovať iba požadované množstvo.
- Najskôr odhadnite množstvo potravín, ktoré chcete zmraziť. Pomocou termostatu nastavte nižšiu teplotu mrazničky (asi -30 °C), potraviny sa tak zmrazia rýchlejšie a zachovajú svoje nutričné hodnoty. Používajte túto možnosť ale šetrne, aby ste šetrili energiu.

Rozmrazovanie zmrazených potravín

- Pri izbovej teplote
 1. Potraviny voľne priklopte.
 2. Rozmrazujte pri izbovej teplote. Nezabudnite, že teplo podporuje množenie baktérií.
 3. Pred varením vždy skontrolujte, či v potravinách nie sú žiadne kryštáliky ľadu, najmä pri mäse. Tieto kryštáliky znamenajú, že potraviny nie sú celkom rozmrazené. Počas varenia budú mať teda nižšiu teplotu. Nižšia teplota počas varenia nemusí zničiť prítomné baktérie.
 4. Po rozmrazení potraviny čo najrýchlejšie spracujte.

- **Rozmrazovanie mrazenej zeleniny**

Pri niektorých potravinách nie je rozmrazenie pred ich spracovaním nutné. Zeleninu a cestoviny je možné vložiť priamo do vriacej vody alebo pary. Mrazené omáčky a polievky môžete vložiť priamo do panvice a rozmrazovať ich postupným ohrievaním.

- **Rozmrazovanie mrazených potravín v rúre**

Mikrovlnné rúry a niektoré bežné rúry majú funkciu rozmrazovania. Aby nedošlo k množeniu baktérií, použite túto možnosť iba pre potraviny, ktoré následne ihneď spracujete.

Dlhodobé vyradenie z prevádzky

Ak mrazničku nebudete dlhší čas používať, vykonajte nasledujúce:

- odpojte spotrebič od zdroja energie jeho vytiahnutím zo zásuvky;
- vnútro vyčistite a vysušte, ako je uvedené v časti o čistení spotrebiča;
- nechajte dvierka otvorené, aby sa vnútri netvoril nepríjemný zápach;
- v prípade krátkodobého výpadku elektrického prúdu nechajte dvierka zatvorené, príležitostne skontrolujte obsah spotrebiča.

Výpadok prúdu

- Ak ide o prerušenie dodávky elektrického prúdu na kratšie než 12 hodín, nechajte dvierka zatvorené. Zmrazené potraviny by v takom prípade nemali byť nijako ovplyvnené.
- Môžete urobiť dodatočné opatrenia a zakryť spotrebič dvomi alebo tromi hrubými prikrývkami.
- V prípade dlhodobiejšieho prerušenia dodávky elektrického prúdu sa pokúste premiestniť potraviny do iného spotrebiča alebo do chladu, ak je to možné.
- V prípade výpadku dlhšom než 12 hodín skontrolujte obsah mrazničky.
- Ak sa potraviny nerozmrazili, tepelne ich spracujte a opäť zmrazte alebo ich okamžite spotrebujte. Rozmrazené potraviny nikdy opakovane nemrazte.

Čistenie a údržba

Pred čistením alebo údržbou musíte spotrebič odpojiť od zdroja energie vyťahnutím zástrčky zo zásuvky, nikdy neodpájajte ťahaním za napájaci kábel. Zástrčku vyťahnite zo zásuvky uchopením za zástrčku.

- Odporúčame čistiť vnútro i vonkajší plášť spotrebiča teplou vodou s trochu jedlej sódy. Použite 1 lyžičku na 1,2 litra vody.
- Nepoužívajte čistiace prostriedky, drsné čistiace prášky, vysoko parfumované čistiace prostriedky, vosky ani čistiace výrobky obsahujúce bieliadlá alebo alkohol.
- Vonkajší plášť spotrebiča umyte teplou mydlovou vodou.
- **NEPOUŽÍVAJTE** žiadne abrazívne čističe. Na spodnej strane spotrebiča sú ostré hrany, preto dávajte pri čistení pozor.
- Raz alebo dvakrát ročne odstráňte prach zo zadnej časti spotrebiča kefou alebo vysávačom, pretože hromadenie prachu ovplyvňuje chod spotrebiča a spôsobuje nadmernú spotrebu energie.

Varovanie:

Nesmiete žiadnym spôsobom poškodiť chladiaci obvod.

Odmrazovanie mrazničky

- Mrazničku je nutné pravidelne odmrazovať (ak je ľad hrubší než 3 mm).
- Termostat nastavte na „MIN“ a odpojte ju od zdroja energie.
- Uchopte priamo zástrčku. Zástrčku neodpájajte od zásuvky ťahaním za kábel.
- Vyberte všetky zmrazené potraviny a zabaľte ich do hrubých prikrývok, aby ste ich uchovali v chlade alebo ich uložte do inej mrazničky.
- Nechajte otvorené dvierka mrazničky a pod prednú lištu vložte vhodnú nádobu, ktorá zachytí vodu z roztápajúceho sa ľadu.
- Po úplnom odmravení mrazničky ju vnútri vyčistite (pozrite kapitolu o čistení a údržbe). Potom dvierka zavrite a pripojte spotrebič k zdroju energie, nastavte termostat na vami požadovanú teplotu (zvyčajne „MED“).
- Nechajte mrazničku približne 2 hodiny v chode, skôr ako do nej uložíte mrazené potraviny späť.

Tipy a triky na použitie

- Pravidelne spotrebič čistite a odmrazujte (pozrite „Odmrazovanie“).
- Pri šaláte, kapuste, petržlenovej vňati a karfirole neodstraňujte koreňovú časť.
- Surové mäso a hydinu voľne zabaľte do potravinovej polyetylénovej alebo hliníkovej fólie. Predídete tak ich vysušaniu.
- Ryby a drobký zabaľte do polyetylénových vrecúšok.
- Občas skontrolujte obsah mrazničky.
- Skladujte komerčne pripravené potraviny podľa pokynov uvedených na ich obaloch.
- Vždy si vyberajte vysokokvalitné čerstvé potraviny a pred ich zmrazením skontrolujte, či sú čisté.
- Všetky potraviny zabaľte do hliníkovej fólie alebo potravinových polyetylénových vrecúšok a uistite sa, že obal neobsahuje vzduch.
- Nezakrývajte police žiadnymi ochrannými materiálmi, ktoré by mohli brániť v cirkulácii vzduchu.

- Neskladujte v mrazničke žiadne jedovaté ani inak nebezpečné zmesi. Je určená iba na mrazenie požívateľných potravín.
- Nekonzumujte potraviny zmrazené príliš dlho.
- Nenechávajte dvierka otvorené príliš dlho, pretože by prevádzka spotrebiča bola ekonomicky náročnejšia a tvorila by sa v ňom nadmerná námraza.
- Nepoužívajte na odstraňovanie ľadu žiadne ostré predmety, ako sú nože alebo vidličky.
- Nepoužívajte na odmrazovanie sušiče vlasov ani iné elektrické zariadenia, ak nie sú výslovne odporúčané výrobcom.
- Neukladajte do spotrebiča horúce pokrmy. Nechajte ich najskôr vychladnúť.
- Neukladajte do mrazničky nápoje vo fľašiach alebo plechovky obsahujúce sýtené nápoje, pretože by mohli prasknúť.
- Nepodávajte deťom zmrzlinu a ľad priamo z mrazničky. Nízka teplota by mohla spôsobiť omrzliny perí.
- Neskladujte rozmrazené potraviny. Tie by ste mali spotrebovať do 24 hodín alebo tepelne upraviť a až potom opäť zmraziť.

Predchádzanie drobným poruchám

Skôr ako zavoláte do servisu, prečítajte si nasledujúcu tabuľku možných problémov a riešení. Môžete tak ušetriť váš čas i peniaze. Tabuľka obsahuje bežné problémy, okrem problémov spôsobených defektmi v spracovaní alebo materiáli mrazničky. Ak problém pretrváva, vypnite prístroj a nepoužívajte ho. Kontaktujte najbližší autorizovaný servis. V žiadnom prípade sa nepokúšajte prístroj opravovať sami. V prístroji nie sú žiadne diely, ktoré by mohol užívateľ opraviť sám.

Problém	Riešenie
Mraznička nefunguje.	Skontrolujte, či je zástrčka riadne zasunutá do zásuvky. Skontrolujte, či zástrčka funguje tým, že do nej zapojíte iné zariadenie. Ak toto zariadenie funguje, skontrolujte poistku v zástrčke mrazničky.
Mraznička je za chodu veľmi hlučná.	Skontrolujte, či je mraznička vyrovnaná a nie je v kontakte s iným zariadením alebo kuchynským nábytkom.
Mraznička dostatočne nechladí.	Ak ste mrazničku otvárali príliš často alebo bola ponechaná chvíľu otvorená, bude trvať dlhší čas, než mraznička dosiahne nastavenú teplotu. Skontrolujte, či nebol obmedzený pohyb vzduchu za mrazničkou v dôsledku nedostatočnej medzery.

Nasledujúce vlastnosti by nemali byť posudzované ako problém:

Jemný hluk spôsobovaný chladiacim médiom pretekajúcim rúrkami.
Prevádzka kompresora pri vysokej teplote.

Servis

Opavy a údržbu spotrebiča by mal vykonávať kvalifikovaný servisný technik.

Technické údaje

Model HFZ-136S/U

Celkový objem netto	77 l
Energetická trieda.....	A
Spotreba energie	169 kWh/ročne
Klimatická trieda	N
Nastavovanie termostatu.....	Ručné
Odmrazovanie	Ručné
Mraziaca kapacita/24 hod.....	4 kg
Max. dĺžka skladovania pri výpadku energie	12 hod
Vybavenie	4 priehľadné zásuvky
Otočné dvierka	
2 predné nastaviteľné nôžky	
Farba	biela
Chladiace médium.....	R-600A
Max. hlučnosť	45 dB
Dĺžka kábla/vr. zástrčky	1 m
Rozmery (v × š × h) (cm).....	85 × 55 × 58
Hmotnosť netto/brutto.....	34/37 kg
Napätie/frekvencia.....	220 – 240 V ~ 50 Hz

Model HFN 136

Celkový objem netto	85 l
Energetická trieda.....	A
Spotreba energie	169 kWh/ročne
Klimatická trieda	N
Nastavovanie termostatu.....	Ručné
Odmrazovanie	Ručné
Mraziaca kapacita/24 hod.....	4 kg
Max. dĺžka skladovania pri výpadku energie	12 hod
Vybavenie	4 priehľadné zásuvky
Otočné dvierka	
2 predné nastaviteľné nôžky	
Farba	biela
Chladiace médium.....	R-600A
Max. hlučnosť	42 dB
Dĺžka kábla/vr. zástrčky	1 m
Rozmery (v × š × h) (cm).....	85 × 55 × 58
Hmotnosť netto/brutto.....	34/37 kg
Napätie/frekvencia.....	220 – 240 V ~ 50 Hz

POKYNY A INFORMÁCIE O ZAOBCHÁDZANÍ S POUŽITÝM OBALOM

Použitý obalový materiál odložte na miesto určené obcou na ukladanie odpadu.



LIKVIDÁCIA POUŽITÝCH ELEKTRICKÝCH A ELEKTRONICKÝCH ZARIADENÍ

Tento symbol na produktoch alebo v sprievodných dokumentoch znamená, že použité elektrické a elektronické výrobky nesmú byť pridané do bežného komunálneho odpadu. Pre správnu likvidáciu, obnovu a recykláciu odovzdajte tieto výrobky na určené zberné miesta. Alternatívne v niektorých krajinách Európskej únie alebo v iných európskych krajinách môžete vrátiť svoje výrobky miestnemu predajcovi pri kúpe ekvivalentného nového produktu. Správnu likvidáciu tohto produktu pomôžete zachovať cenné prírodné zdroje a napomáhate prevencii potenciálnych negatívnych dopadov na životné prostredie a ľudské zdravie, čo by mohli byť dôsledky nesprávnej likvidácie odpadov. Ďalšie podrobnosti si vyžiadajte od miestneho úradu alebo najbližšieho zberného miesta. Pri nesprávnej likvidácii tohto druhu odpadu môžu byť v súlade s národnými predpismi udelené pokuty.

Pre podnikové subjekty v krajinách Európskej únie

Ak chcete likvidovať elektrické a elektronické zariadenia, vyžiadajte si potrebné informácie od svojho predajcu alebo dodávateľa.

Likvidácia v ostatných krajinách mimo Európskej únie

Tento symbol je platný v Európskej únii. Ak chcete tento výrobok zlikvidovať, vyžiadajte si potrebné informácie o správnom spôsobe likvidácie od miestnych úradov alebo od svojho predajcu.



Tento výrobok spĺňa všetky základné požiadavky smerníc EÚ, ktoré sa naň vzťahujú.

Zmeny v texte, dizajne a technických špecifikáciách sa môžu meniť bez predchádzajúceho upozornenia a vyhradzuje sa právo na ich zmenu.

