

DESIGN + ENGINEERING
GROHE GERMANY

99.074.131/ÄM 233577/08.15

www.grohe.com

Pure

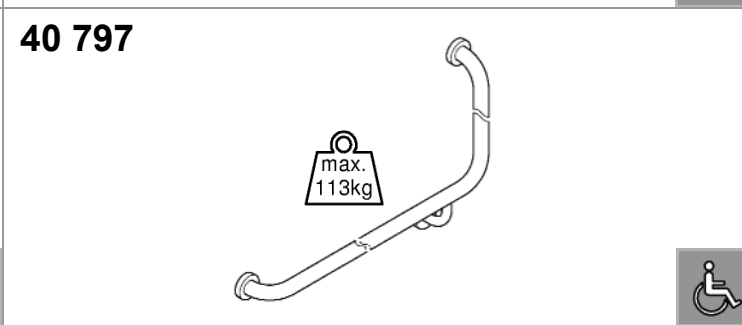
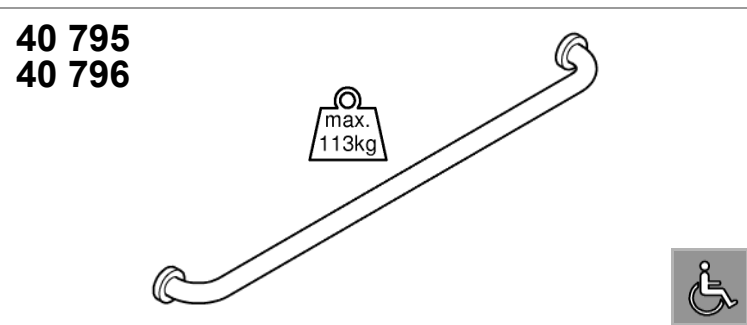
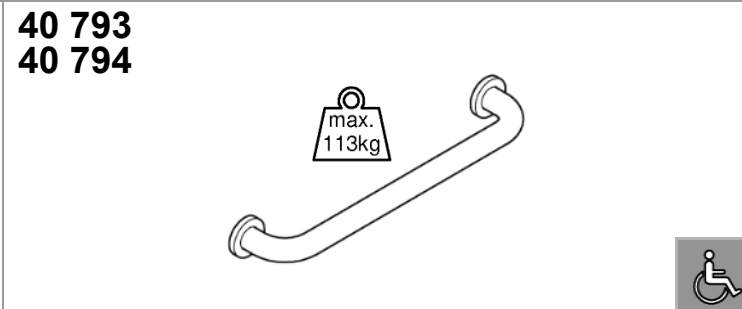
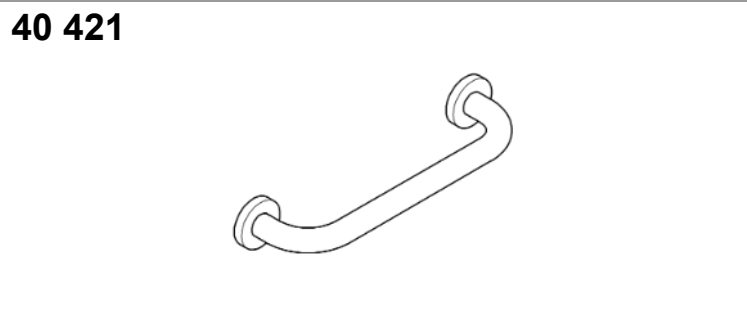

D
Zur bedarfsgerechten Befestigung von Einrichtungs-, Halte-, Stütz- und Liftgeräten ist das Befestigungsmaterial keine Haftung übernommen werden.
Aufgrund der hohen Gewichtsbelastung der Behindertengriffe und der unterschiedlichen Wandstärken sind die Befestigungsmaterialien in den Ländern jeweils gültigen Installationsrichtlinien sind einzuhalten.

Dieses muss bauseits entsprechend der örtlichen Gegebenheiten besorgt werden. Die in den Ländern jeweils gültigen Installationsrichtlinien sind einzuhalten.

GB
For appropriate fastening of installation, holding, support, and lifting devices, the manufacturer does not accept liability for the fastening material. Due to the high weight load on the grab bars and the different wall thicknesses, the fastening material must be selected according to the applicable installation codes in each country.

These must be supplied on-site by the customer and according to local regulations. The applicable installation codes in each country must be observed.

F
Afin d'assurer une fixation adéquate des dispositifs d'aide à l'appui, à la tenue, au soutien et à l'élévation, le fabricant ne peut être tenu responsable de la fixation. En raison des fortes charges auxquelles sont soumises les barres d'appui pouvant être utilisées dans des sanitaires, aucune garantie ne peut être donnée. Un matériel adéquat doit être sélectionné en fonction de la situation de l'installation. Respecter les directives d'installation en vigueur dans votre pays.

E
Para fijar el mobiliario y los mecanismos de sujeción, apoyo y elevación, el fabricante no puede proporcionar ninguna garantía para las piezas de fijación. A causa del peso que deben soportar los asideros para discapacitados, no podemos proporcionar ninguna garantía para las piezas de fijación.

Estas se deben preparar especialmente en función de las condiciones de instalación. Deben respetarse las directrices de instalación válidas en cada país.

I
Per un fissaggio adeguato dei dispositivi di allestimento, di supporto, di tenuta e di elevazione, il produttore non può essere ritenuto responsabile. A causa dell'elevato rapporto spinta-peso delle maniglie per disabili, non possiamo garantire l'uso del materiale di fissaggio fornito. Quest'ultimo deve essere messo a disposizione sul campo in base alle disposizioni di installazione valide nel Paese in questione. Osservare le disposizioni di installazione valide nel Paese in questione.

NL
Voor de op de behoeften afgestemde bevestiging van inrichtings-, houd-, steun- en liftgeräten is de draagkracht te hebben. Op grond van de hoge gewichtsbelasting van de handgrepen voor gehandicapten kan de fabrikant aansprakelijkheid voor het meegeleverde bevestigingsmateriaal niet aanvaarden. Dit moet ter plekke overeenkomstig de plaatselijke omstandigheden worden vastgesteld. De in de landen geldende installatierichtlijnen dienen te worden nagevolgd.

S
För en lämplig fastsättning av håll-, stöd- och lyft-utrustningen måste tillräckligt starkt fästmaterial användas. På grund av den höga belastningen som utökas på handikapphandtag kan ingen garanti ges för det bifogade fästmaterialet.

Lämpligt fästmaterial måste tillhandahållas baserande på de lokala förhållanden. Observera ytterligare installationsanvisningar i din region.

DK
For at sikre den passende befæstigelse af holde-, støtte- og løfteudrustning, kan producenten ikke påtage sig ansvar for det medføjede fastgørelsesmateriale. På grund af den høje belastning som støttegreb udsættes for og de forskellige vægtykkelser, skal passende fastgørelsesmateriale vælges. De i de forskellige lande gældende installationsanvisninger skal følges.

Passende materialer skal udvælges på grund af de konkrete forhold og lokale forskelle. Installationen skal udføres iht. det pågældende lands direktiver.

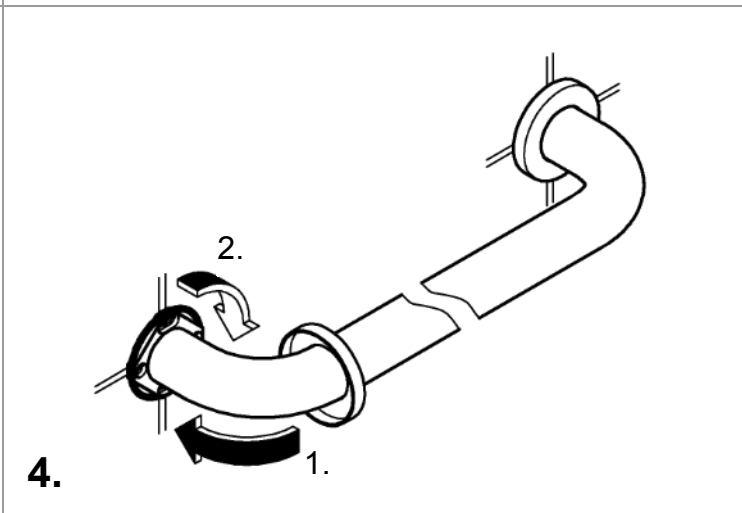
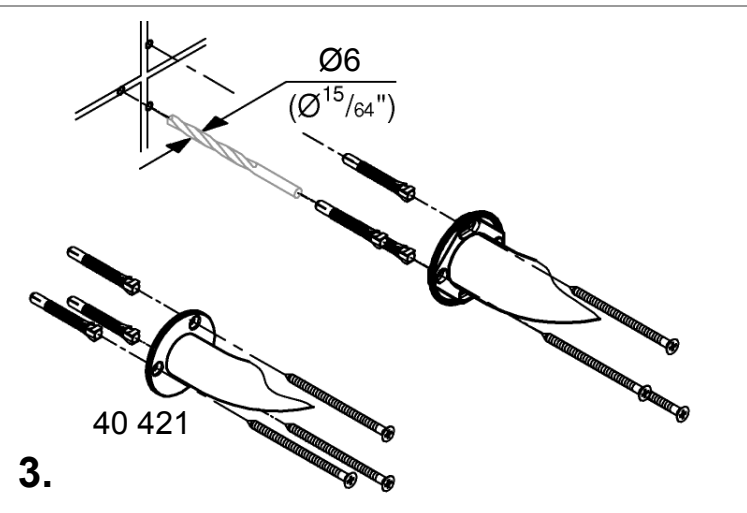
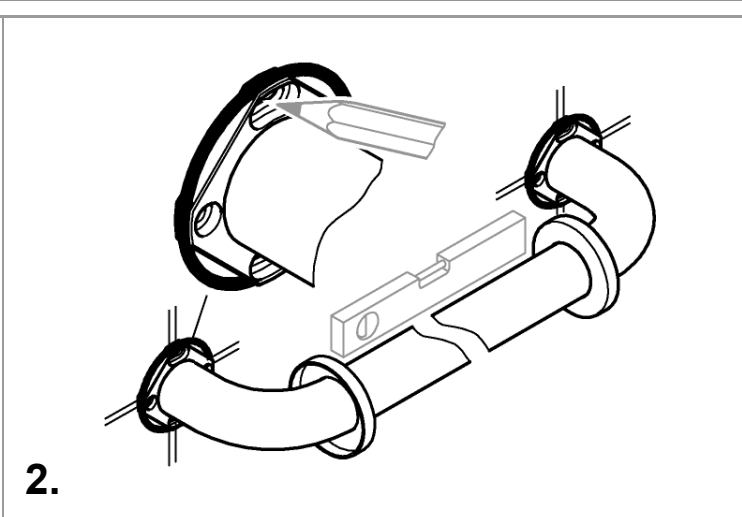
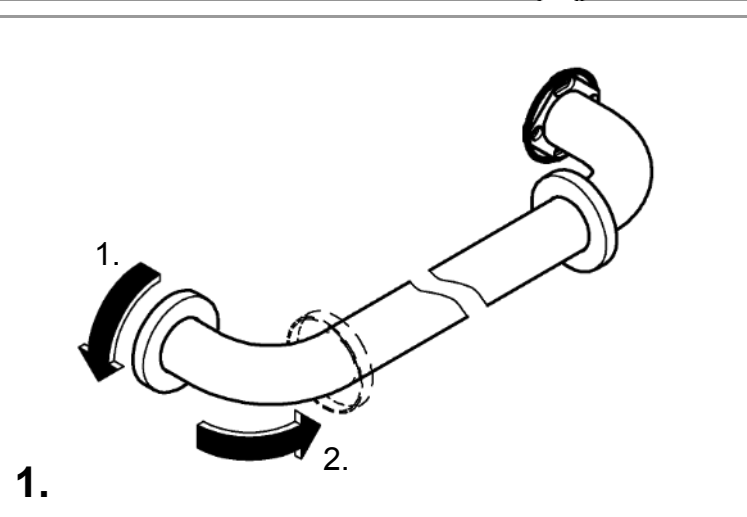

N
For behovstilpasset festing av innrednings-, holder-, støtte- og løfteutstyr må vegger og tak ha en tilstrekkelig bæreeevne. På grunn av den høye vektbelastningen på håndtakene til funksjonshemmede og de ulike veggmaterialene i sanitærrom påtar vi oss ikke noe ansvar for de medfølgende festemidlene.
Disse må tilpasses til forholdene på stedet. De gjeldende installasjonsforskriftene i de aktuelle landene må overholdes.

FIN
Sisustus-, kiinnitys-, tuki- ja nostolaitteiden asianmukaista kiinnitystä varten seinien ja katon kantavuuden tulee olla riittävä. Mukana toimitetusta kiinnitysmateriaalista ei voida liikuntaesteisten tukikahvoille aiheutuvan suuren painokuormituksen ja saniteettitilojen erilaisten seinämateriaalien vuoksi ottaa vastuuta.
Tuote tulee asettaa paikallisten olosuhteiden mukaan käytettäväksi paikan päällä. Kussakin maassa voimassa olevia asennusohjeita on noudatettava.

PL
W celu trwałego zamocowania elementów wyposażenia, uchwytów, podpór i podnośników ściany i sufity muszą mieć odpowiednią nośność. Ze względu na wysokie obciążenia uchwytów dla niepełnosprawnych oraz różnych materiałów ściennych w pomieszczeniach sanitarnych nie możemy ponosić odpowiedzialności za dostarczony materiał mocujący.
Należy go przygotować na miejscu z uwzględnieniem warunków lokalnych. Przestrzegać wytycznych instalacyjnych obowiązujących w poszczególnych krajach.

UAE
لضمان التثبيت الملائم لأجهزة التركيب، والإمساك، والسند، والرفع، يجب أن يكون للجدران والأسقف قدرة تحمل كافية. نظرًا للحمل العالي على قضبان الإمساك واستخدام مواد جدران مختلفة في الغرف الصحية، لن نتحمل المسؤولية القانونية عن لوازم التثبيت المزوِّدة. يجب تزويدها في الموقع بمعرفة العميل ووفقًا للشروط المحلية. يجب الالتزام بقوانين التركيب السارية في كل دولة.

GR
Για την ορθή στερέωση διατάξεων εξοπλισμού, συγκράτησης, στήριξης και ανύψωσης βάσει των εκάστοτε αναγκών, οι τοίχοι και οι οροφές πρέπει να έχουν επαρκή αντοχή. Λόγω της υψηλής επιβάρυνσης των λαβών για άτομα με ειδικές ανάγκες και των διάφορων επιτοίχων υλικών σε χώρους υγιεινής δεν είναι δυνατή η ανάληψη ευθύνης για τα συνοδευτικά εξαρτήματα στερέωσης. Αυτά πρέπει να προετοιμάζονται στο χώρο της εγκατάστασης σύμφωνα με τις συνθήκες του χώρου. Τηρείτε τις οδηγίες εγκατάστασης που ισχύουν στην εκάστοτε χώρα.

CZ
Pro požadované upevnění výstroje a záchytných, podpůrných a zdvihacích přípravků musí mít stěny a stropy dostatečnou únosnost. Vzhledem k vysokému hmotnostnímu zatížení madel pro postižené a různým materiálům stěn v sanitárních prostorech nemůžeme ručit za dodaný upevňovací materiál.
Tento musí být zajištěn způsobem odpovídajícím místním podmínkám. Musí být dodržovány směrnice pro instalaci platné v příslušných zemích.

H
A berendezések, valamint a tartó-, támasztó- és emelőszerkezetek megfelelő rögzítéséhez a falaknak és a fedeleknek megfelelő teherbírásúaknak kell lenniük. A mozgáskorlátozottak számára kialakított fogantyúk nagy terhelése, valamint a szaniterhelyiségek falainak különböző anyaga miatt a mellékelt rögzítőanyagokért nem vállalható felelősség. A rögzítőanyagokat a helyi sajátosságoknak megfelelően kell felszerelni. Be kell tartani az adott országban érvényben lévő szerelési irányelveket.

P
Para a correta fixação de dispositivos de ajuste, retenção, apoio e elevação, as paredes e tetos devem possuir uma capacidade de carga suficiente. Devido à elevada carga de peso exercida pelos apoios para pessoas com deficiência e aos diferentes materiais de parede em instalações sanitárias, não é possível assumir qualquer responsabilidade pelo material de fixação fornecido.
Este deve ser preparado no local, de acordo com as condições locais. Devem ser cumpridas as diretivas de instalação em vigor nos respetivo país.

TR
Ekipman, tutucu, destek ve kaldırma tertibatlarının gerektiği şekilde tespit edilebilmesi için duvarlar ve tavanlar yeterli taşıma kapasitesine sahip olmalıdır. Engelli tutamakları çok fazla ağırlığa maruz kaldığından ve banyolarda farklı duvar malzemeleri kullanıldığından, ürünlle birlikte verilen tespit malzemesi ile ilgili hiçbir sorumluluk üstlenilmez.
Bu, yerel özelliklere uygun olarak müşteri tarafından sağlanmalıdır. Ülkelerde geçerli olan montaj talimatlarına uyulmalıdır.

SK
Pre požadované upevnenie výstroja a záchytných, podporných a zdvihacích prípravkov musia mať steny a stropy dostatočnú únosnosť. Vzhľadom na vysoké hmotnostné zaťaženie držadiel pre postihnutých a rôznym materiálom stien v sanitárnych priestoroch nemôžeme ručiť za dodaný upevňovací materiál.
Tento sa musí zaisťiť spôsobom zodpovedajúcim miestnym podmienkam. Musia byť dodržané inštalačné predpisy platné v príslušnej krajine.

SLO
Za primerno pritrditev naprav za nastavljanje, držanje, podporo in dvigovanje naprav za invalidne in različnih stenskih materialov zaradi visoke obremenitve ročajev za invalide in različnih stenskih materialov ne bomo prevzeli odgovornosti.
Ta material je potrebno v skladu z lokalnimi pogoji pripraviti na lokaciji uporabe.
Upoštevatí je treba smernice za namestitév, ki veljajo v posamezni državi.

HR
Da bi se omogućilo pričvršćivanje naprava za namještanje, pridržavanje nosivost zidova i stropova. Zbog visokog težinskog opterećenja ručki za invalide i različitih zidnih i stropnih materijala ne možemo preuzeti odgovornost za njihovu primjenu. Njega treba pripremiti na mjestu ugradnje ovisno o lokalnim uvjetima. Treba se pridržavati smjernica o postavljanju koje se primjenjuju u odabiranim zemljama.

BG
За правилното закрепване на регулиращите, фиксиращите, подпърни и носещи елементи на санитарни помещения, не можем да приемем отговорност за приложението на крепежните материали. Поради високото тегловно натоварване на ръкохватките за хората с увечия, не можем да приемем отговорност за приложението на крепежните материали. Това трябва да бъде предоставено на място от страна на строителя. Да се спазват съответните действащи национални разпоредби за монтаж.

EST
Seinad ja laed peavad olema piisava kandevõimega, et sisustus-, hooldus- ja sanitaartehnikat kindlalt kinnitada. Invaliidide käepidemetele langeva suure koormuse ja sanitaarrumides kasutatavate erinevate seinematerjalide tõttu ei võeta me vastutust nende kasutamise eest. Nende paigutamine tuleb teha kohalike eeskirjade ja nõuete kohaselt.
See peab olema tagatud kohapealseid olusid arvestades.
Tuleb järgida konkreetses riigis kehtivaid paigaldusnõudeid.

LV
Lai atbilstoši nostiprinātu uzstādīšanas, turēšanas, balsta un celšanas nolūkiem, ir jānodrošina, lai sienas un stropi būtu pietiekami stipri, lai varētu droši uzstādīt un turēt iekārtas. Tā kā invalīdiem paredzētie rokturi ir pakļauti lielai slodzei un sanitārās telpās tiek izmantoti dažādi sienas materiāli, mēs nevaram pieņemt atbildību par iekārtu uzstādīšanu un turēšanu. Šīs iekārtas jāuzstāda saskaņā ar vietējiem noteikumiem.
Tas ir jānodrošina uzstādīšanas vietā atbilstoši vietējiem apstākļiem. Ievērojiet valstī spēkā esošos uzstādīšanas noteikumus.

LT
Kad įrenginiai, laikymo, atramos ir kėlimo mechanizmai būtų tinkamai pritvirtinti, būtina užtikrinti sienų ir lubų pakankamą tvirtumą. Kadangi invalidams skirtose rankose naudojami įvairūs sienų medžiagai, mes negalime priimti atsakomybės už įrenginių montavimą. Šios įrenginiai turi būti montuojami pagal vietinius reikalavimus.
Montuojant turi būti atsižvelgiama į realias vietas sąlygas.
Turi būti laikomasi atitinkamų šalyje galiojančių įrengimo reikalavimų.

RO
Pentru fixarea adecvată a echipamentelor de ajustare, asamblare, sprijinire și ridicare, pereții și tavanurile trebuie să aibă o capacitate de încărcare suficientă. Din cauza greutății ridicate aplicate pe suporturile pentru invalizi și a diferitelor materiale de pereți utilizate în instalațiile sanitare, nu putem să acceptăm responsabilitate pentru materialul de fixare livrat.
Acesta trebuie furnizat de client în conformitate cu condițiile locale. Trebuie respectate directivele naționale de instalare în vigoare.

CN
为正确地紧固安装件，以及固定、支撑和提吊设备，墙壁和天花板必须具有足够的承载能力。由于安全抓杆上存在很高的承重负荷，且卫生间中的墙壁材质各不相同，我们不承担安装件安装后的任何责任。
固定装置必须由客户根据现场情况自行确定并提供。请务必遵循各国家 / 地区适用的安装规定。

UA
Для необхідного кріплення регулюючих, стопорних, опорних і підйомних елементів санітарних приміщень, необхідно забезпечити достатню міцність стін і стropів. Через велику вагову навантаження на ручки для інвалідів і різних матеріалів стін санітарних приміщень ми не можемо прийняти відповідальність за встановлення та експлуатацію обладнання. Обладнання має бути встановлено відповідно до місцевих вимог.
Ї повинен узяти на себе замовник згідно з місцевими умовами. Дотримуйтеся монтажних директив, що діють у відповідних країнах.

RUS
Для необходимого крепления регулировочных, стопорных, опорных и подъемных элементов санитарных помещений, необходимо обеспечить достаточную несущую способность. Из-за большой весовой нагрузки на ручки для инвалидов и различных материалов стен санитарных помещений мы не можем принять ответственность за установку и эксплуатацию оборудования. Оборудование должно быть установлено в соответствии с местными условиями.
Ее должен взять на себя заказчик согласно местным условиям. Соблюдайте действующие в соответствующих странах монтажные инструкции.