

INSTRUKCJA SZAFKA NA BUTY ZEFIR

1. Przeznaczenie Szafki

Szafka na buty wykonana z płyty MDF jest przeznaczona do użytku wewnętrznego. Nie nadaje się do stosowania na zewnątrz, w pomieszczeniach o wysokiej wilgotności (np. łazienkach) ani w miejscach narażonych na bezpośrednie działanie wody.

2. Sposób Użytkowania

Przechowuj buty wewnątrz szafki, dbając o to, aby nie były mokre lub zabrudzone błotem.

Nie przeciążaj półek – upewnij się, że waga przechowywanego obuwia nie przekracza dopuszczalnego limitu obciążenia.

Otwieraj i zamykaj frontowe klapy delikatnie, aby uniknąć uszkodzeń zawiasów.

3. Konserwacja i Czyszczenie

Do czyszczenia używaj miękkiej, lekko wilgotnej szmatki. Po przetarciu natychmiast wycieraj do sucha.

Unikaj stosowania agresywnych detergentów, środków czyszczących na bazie alkoholu oraz ostrych gąbek, które mogą uszkodzić powierzchnię płyty MDF.

W razie potrzeby możesz zastosować środki do pielęgnacji mebli drewnopodobnych.

4. Ostrzeżenia i Zalecenia

Nie wystawiaj szafki na działanie wilgoci. Płyta MDF może napęcznieć i ulec uszkodzeniu.

Nie stawiaj szafki na nierównym podłożu, aby uniknąć deformacji konstrukcji.

Nie kładź na szafce ciężkich przedmiotów, ponieważ może to prowadzić do odkształcenia powierzchni.

Nie używaj na zewnątrz. Produkt przeznaczony jest wyłącznie do użytkowania w pomieszczeniach zamkniętych.

Elementy opakowania (w tym karton, foliowe torby itd.) nie są zabawką, należy trzymać je poza zasięgiem dzieci, w przeciwnym wypadku istnieje ryzyko uduszenia lub poważnego uszczerbku na zdrowiu. Produkt nie jest zabawką, małe elementy mogą zostać połknięte przez dziecko - grozi uduszeniem. Produkt powinien być używany pod nadzorem osoby dorosłej.

Producent:

GRUPA-MG Miłkołaj Gockowiak

Ciele ul. Niedźwiedzia 11,

86-005 Białe Błota

Wyprodukowano w ChRL

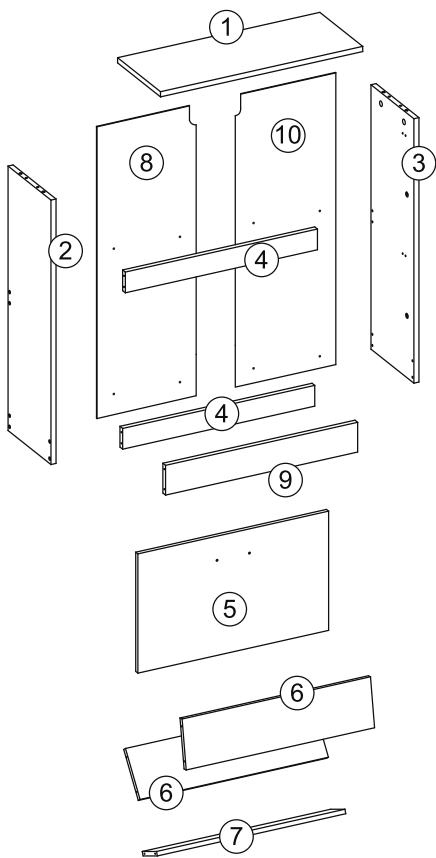

×2

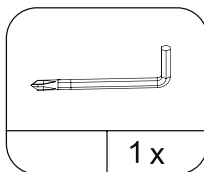
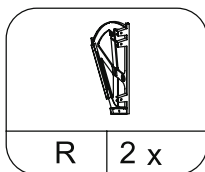
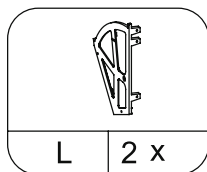
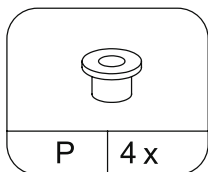
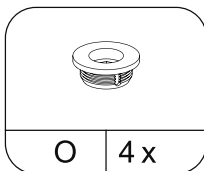
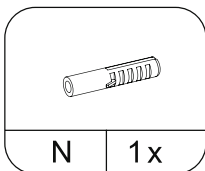
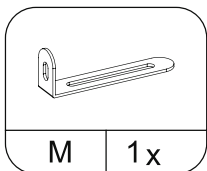
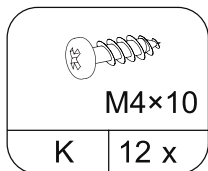
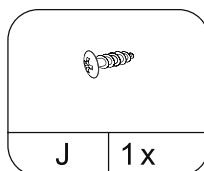
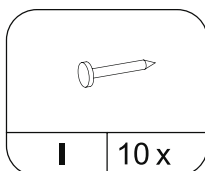
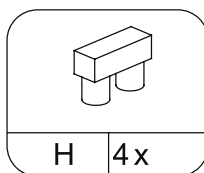
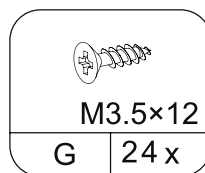
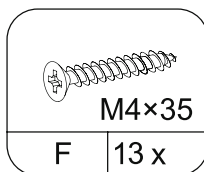
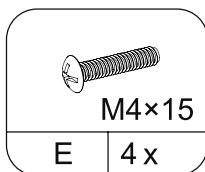
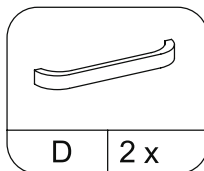
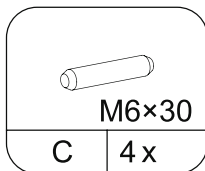
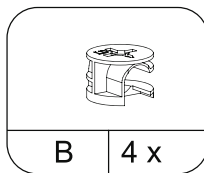
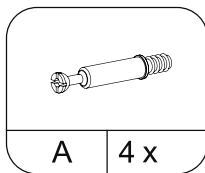

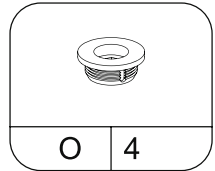
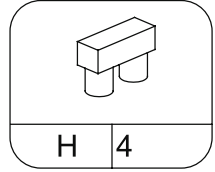
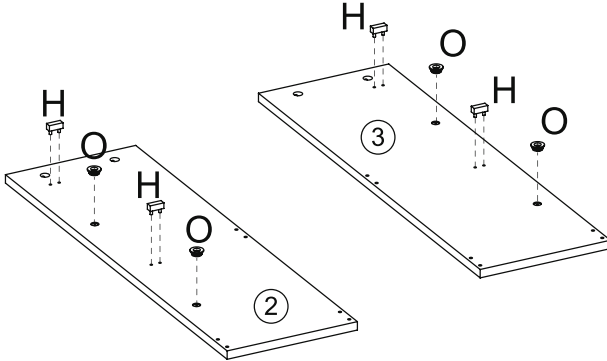
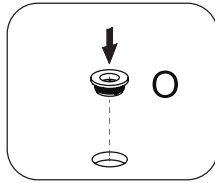
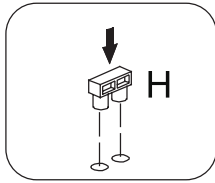

1

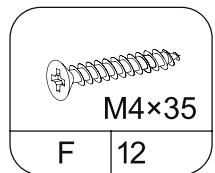
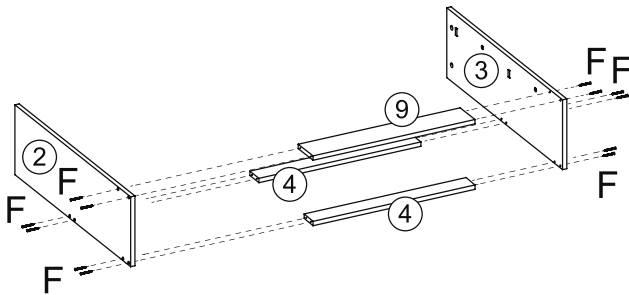

2

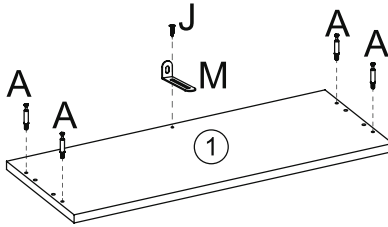
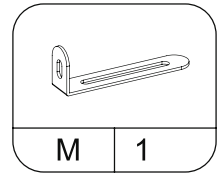
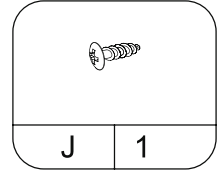
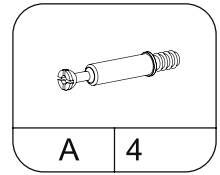
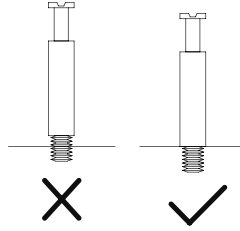
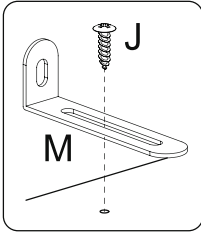

3

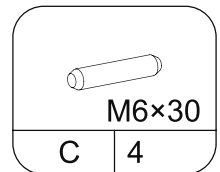
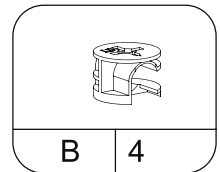
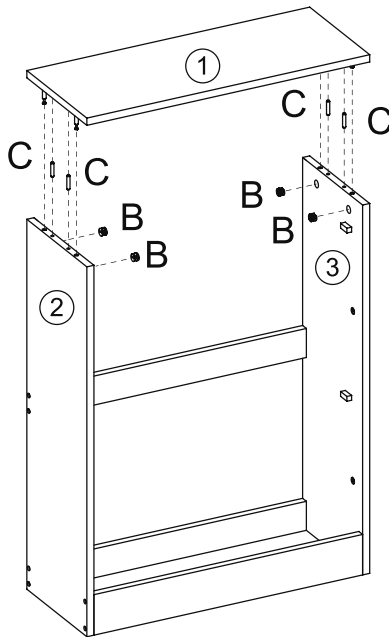

4

5

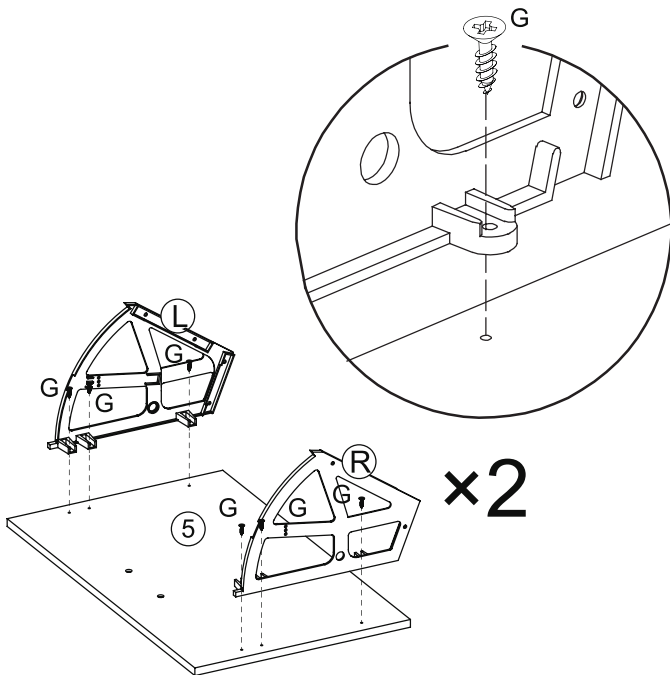

x2

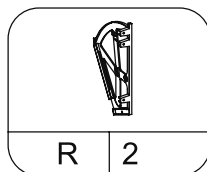
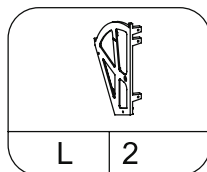
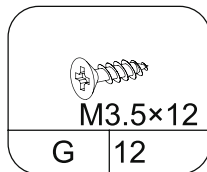

6

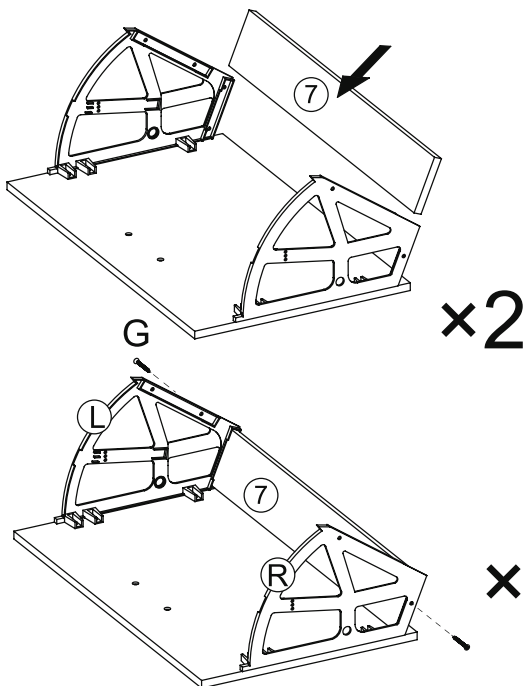

x2

x2

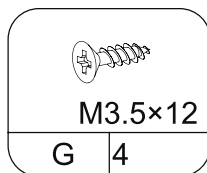

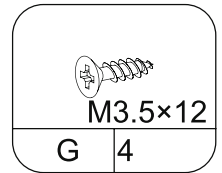
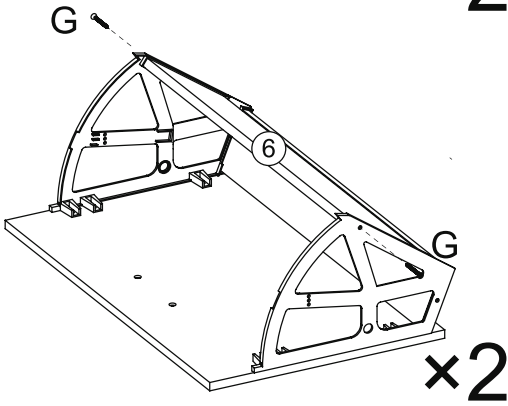
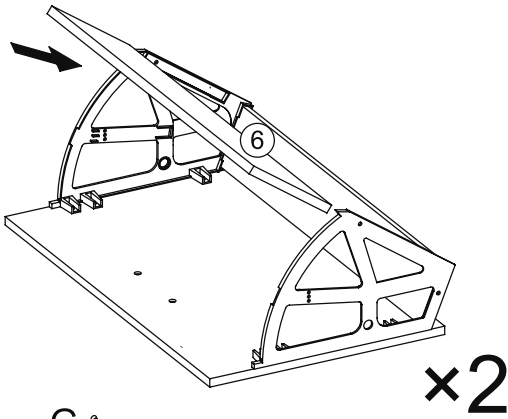

7

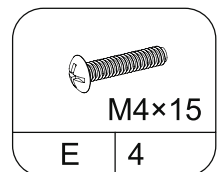
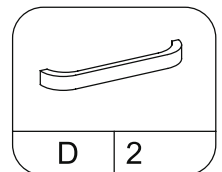
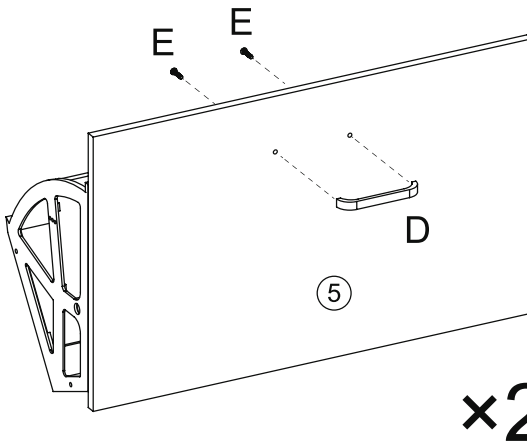

8

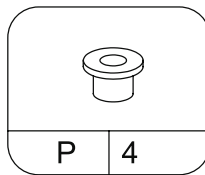
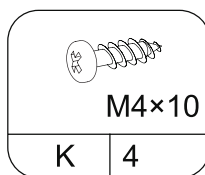
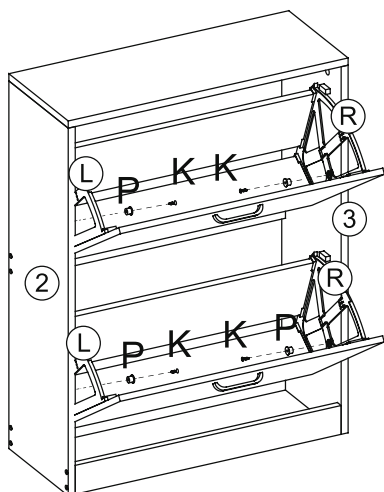
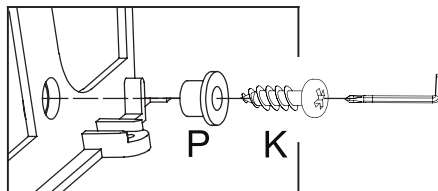
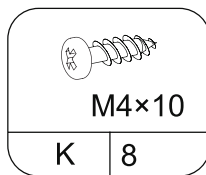
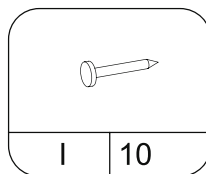
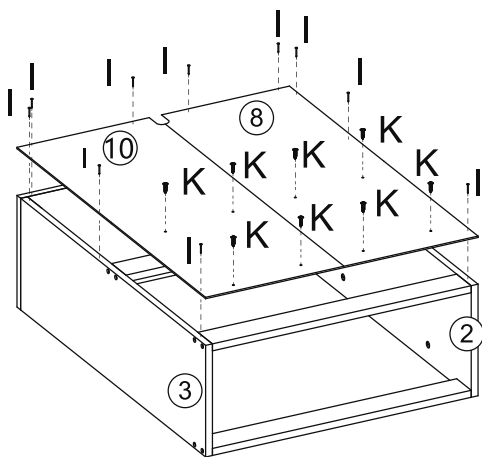

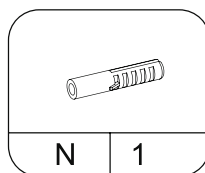
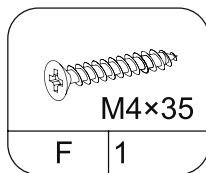
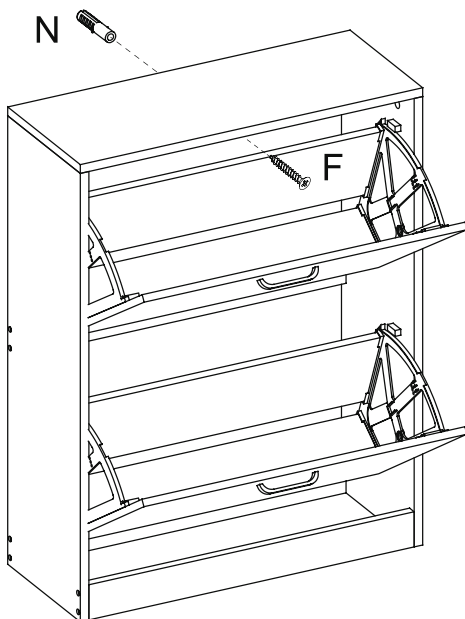
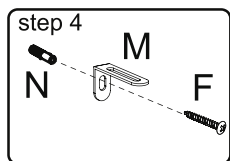
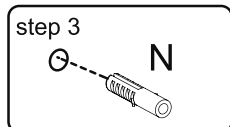
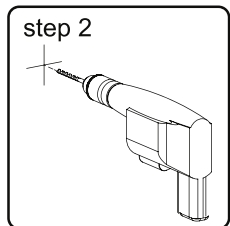
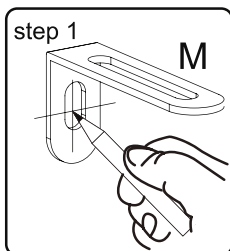

PL UWAGA Na skutek przewrócenia się mebla może dojść do poważnych lub śmiertelnych obrażeń. Aby temu zapobiec, należy używać dołączonych mocowań do ściany. Użyj wkrętów i kołków odpowiednich do danego rodzaju ścian. W razie wątpliwości należy zasięgnąć porady profesjonalisty.

EN WARNING The furniture may cause serious or fatal injuries if it tips over. To prevent this, use the included wall mounts. Use screws and anchors appropriate for the type of wall. If in doubt, consult a professional.

CZ UPOZORNĚNÍ Při převrnutí nábytku může dojít k vážnému nebo smrtelnému zranění. Aby se tomu předešlo, použijte přiložené montážní prvky ke zdi. Použijte šrouby a hmoždinky vhodné pro daný typ zdi. V případě pochybností se poraďte s odborníkem.

FR AVERTISSEMENT En cas de basculement du meuble, des blessures graves ou mortelles peuvent survenir. Pour éviter cela, utilisez les fixations murales fournies. Utilisez des vis et des chevilles appropriées pour le type de mur. En cas de doute, consultez un professionnel.

DE WARNUNG Das Möbelstück kann bei Umkippen schwere oder tödliche Verletzungen verursachen. Um dies zu verhindern, verwenden Sie die mitgelieferten Wandbefestigungen. Verwenden Sie Schrauben und Dübel, die für die jeweilige Wandart geeignet sind. Bei Zweifeln ziehen Sie einen Fachmann zurate.

SK UPOZORNENIE V prípade prevrnutia nábytku môže dôjsť k vážnym alebo smrteľným zraneniam. Aby ste tomu predišli, použite priložené upevnenia na stenu. Použite skrutky a hmoždinky vhodné pre daný typ steny. V prípade pochybností sa obráťte na odborníka.

HU FIGYELEM A bútordarab felborulása súlyos vagy halálos sérüléseket okozhat. Ennek elkerülése érdekében használja a mellékelt falra rögzítőket. Használjon a fal típusához megfelelő csavarokat és dübeleket. Kérdés esetén forduljon szakemberhez.

RU ВНИМАНИЕ При опрокидывании мебели могут возникнуть серьезные или смертельные травмы. Чтобы этого избежать, используйте прилагаемые крепления для стены. Используйте винты и дюбели, подходящие для данного типа стены. В случае сомнений проконсультируйтесь с профессионалом.

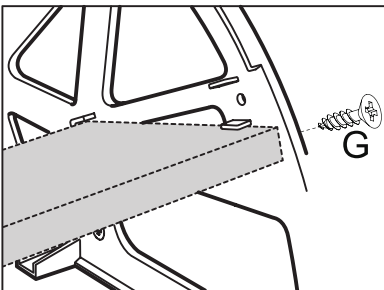
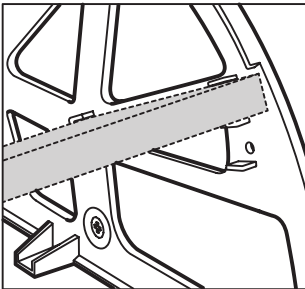
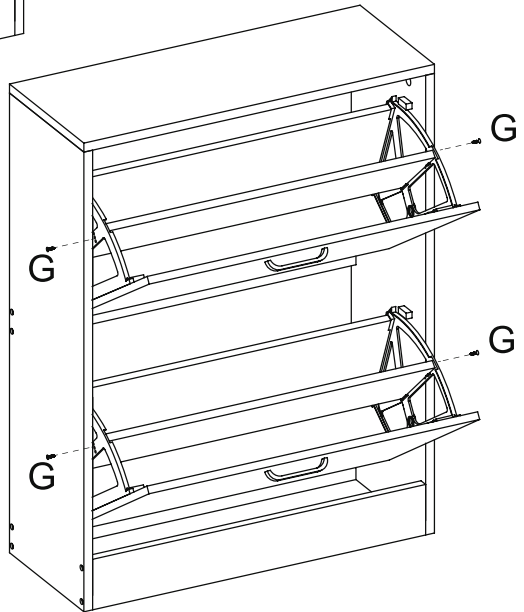
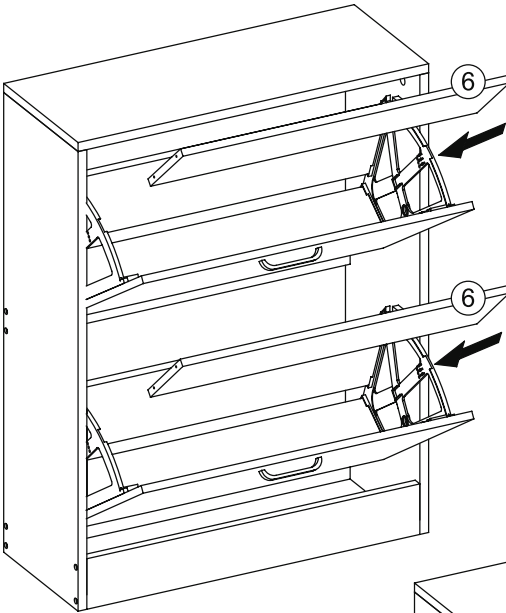

M3.5×12

G

4