

# Saturn®

**ST-FP8087**

**WYCISKARKA**



**Drodzy kupujący!**  
**Gratulujemy Państwu zakupu urządzenia marki SATURN. Jesteśmy pewni, że nasze produkty będą efektywnymi i niezawodnymi pomocnikami w Państwa gospodarstwie domowym. Nie należy używać urządzenia po nagłej zmianie temperatury otoczenia. Uruchomienie urządzenia po nagłej zmianie temperatury (na przykład po wniesieniu urządzenia z mrozu do ciepłego pomieszczenia) może doprowadzić do kondensacji wilgoci wewnątrz urządzenia i spowodować jego uszkodzenie. Pracę z urządzeniem można rozpocząć nie wcześniej niż po 1,5 godziny od dostarczenia go do pomieszczenia.**

Przeczytaj niniejszą instrukcję obsługi i zachowaj ją na przyszłość.

### **Cechy produktu**

1. Produkt służy do pozyskiwania soku z warzyw i owoców, takich jak jabłka, marchewki, ogórki, pomarańcze itp.
2. Do oddzielania soku od miąższu;
3. Przezroczysta nasadka do wyciskania soku, pojemniki na sok i miążgę o dużej pojemności;
4. Zdejmowana, łatwa do czyszczenia nasadka;
5. Wysoka wydajność.

### **ZASADY BEZPIECZEŃSTWA**

1. Upewnij się, że napięcie gniazdka sieciowego jest takie same, jak wskazane na urządzeniu.
2. Zawsze odłączaj urządzenie od prądu, kiedy go nie używasz oraz przed czyszczeniem.
3. Nie próbuj samodzielnie naprawiać urządzenia. Zwróć się do autoryzowanego serwisu.

4. Urządzeniem nie można sterować za pomocą zewnętrznego timera bądź pilota.
5. Nie zanurzaj urządzenia w wodzie ani innym płynie. Korpus można przetrzeć wilgotną ściereczką.
6. Nie wkładaj palców ani żadnych przedmiotów do otworu na owoce aby uniknąć urazu bądź uszkodzenia urządzenia.
7. Używaj wyłącznie oryginalnych akcesoriów.
8. Po zakończeniu pracy wyłącz urządzenie i zczekaj, aż wszystkie jego części się zatrzymają.
9. Pilnuj, aby dzieci nie bawiły się urządzeniem. Przechowuj urządzenie poza ich zasięgiem.
10. Urządzenie nie jest przeznaczone do użytku przez dzieci oraz osoby o ograniczonych zdolnościach fizycznych, umysłowych lub poznawczych, jak również przez osoby bez niezbędnego doświadczenia i wiedzy o urządzeniach elektrycznych, za wyjątkiem przypadków, kiedy zostały one przeszkolone lub pod nadzorem osoby odpowiedzialnej za ich bezpieczeństwo.
11. Urządzenie jest przeznaczone wyłącznie do użytku domowego. Nie do użytku komercyjnego. Nie używaj poza pomieszczeniem.
12. Nie zostawiaj włączonego urządzenia bez nadzoru.
13. Nie wkładaj do urządzenia produktów twardych (np. orzechy), włóknistych (np. trzcina cukrowa), Owoców o małej zawartości wody (np. banany) oraz produktów niespożywczych.
14. Przechowuj urządzenie w suchym, zacienionym miejscu.

## Opis głównych części

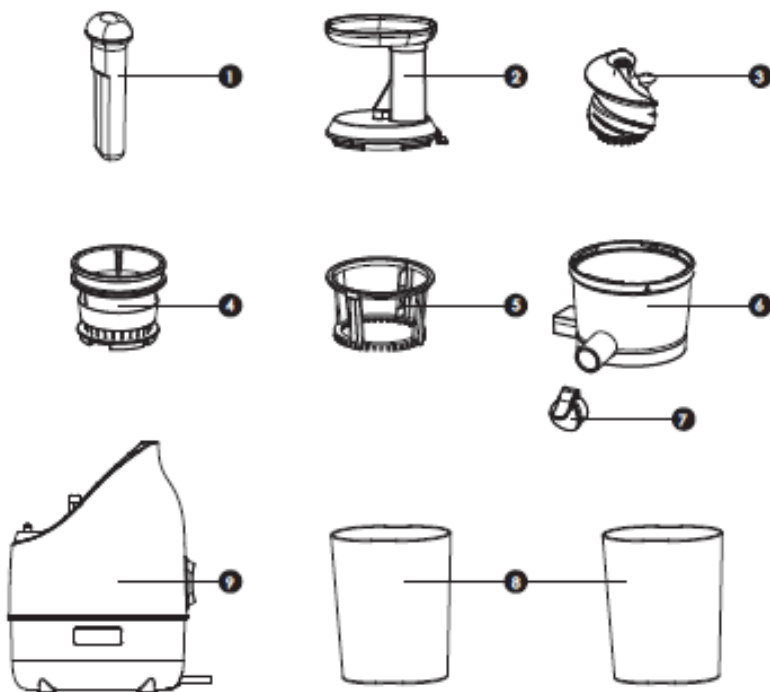

1. Przepychacz
2. Pokrywa
3. Śruba
4. Cylinder sitowy
5. Przesiewacz
6. Cylinder podający
7. Ujście soku
8. Pojemniki na sok i miazgę
9. Korpus

### Pierwsze użycie

I. Wyjmij wszystkie części z opakowania.

II. Zanurz wszystkie zdejmowane części i akcesoria w ciepłej wodzie, następnie osusz. Nie zanurzaj w wodzie korpusu!

III. Przed zmontowaniem urządzenia upewnij się, że nie jest ono podłączone do prądu.

IV. Po zakończeniu pracy wyłącz urządzenie i zaczekaj, aż wszystkie jego części się zatrzymają.

V. Przed użyciem zmontuj urządzenie w następujący sposób:

1. Wyjmij cylinder podający i dopasuj go zgodnie z Rys. 1;
2. Włóż cylinder sitowy w przesiewacz (Rys. 2);

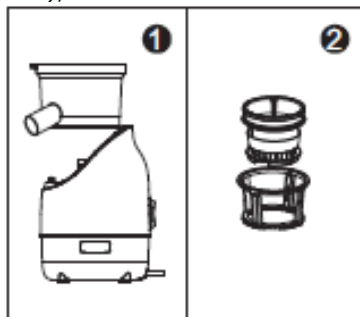

3. Włóż przesiewacz z cylindrem sitowym do cylindra podającego (Rys. 3);

4. Umieść w środku śrubę zgodnie z Rys. 4;

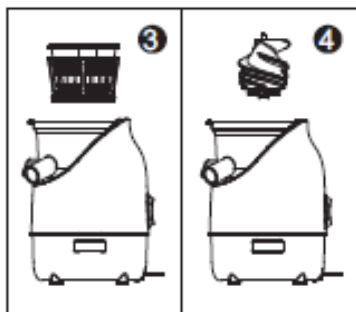

5. Włóż przepychacz do otworu w pokrywie. (Rys. 5);  
6. Umieść pokrywę na korpusie (Rys. 6);

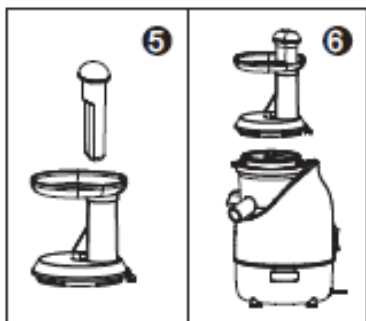

7. Przekręć zgodnie z ruchem wskazówek zegara aby docisnąć, przeciwnie do ruchu wskazówek zegara aby poluzować (Rys. 7);

8. Opcjonalnie: zamontuj ujęcie soku (Rys. 8).

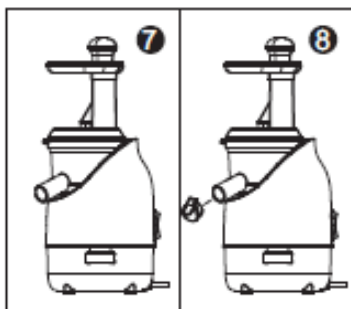

## Sposób użycia

1. Zmontuj urządzenie i podłącz je do prądu.

2. Pokrój owoce/warzywa na kawałki.

### UWAGA:

A) Nie zaleca się pozyskiwania soku z owoców o niskiej zawartości wody (banany, morele itp.);

B) z twardych ziaren i orzechów;

C) Należy usunąć pestki, a w ananasach rdzeń.

D) Nie przetwarzaj włóknistych owoców/warzyw (np. trzciny cukrowej).

3. Wciśnij „START”.

4. Włóż owoc do otworu podającego, przepchnij przepychaczem.

5. Poziom soku w zbiorniku nie powinien przekraczać poziomu „max”.

6. Jeśli mechanizm się zablokuje, zatrzymaj urządzenie, odłącz je od prądu i oczyść z miazgi.

7. Proces wyciskania soku nie powinien przekraczać 20 minut. Po tym czasie, przed następnym cyklem wyciskania, należy odczekać aż urządzenie ochłodzi się.

8. Jeśli w urządzeniu znajdzie się zbyt dużo produktów naraz, wciśnij „REVERSAL”, śruba zacznie pracować w odwrotnym kierunku.

9. Po zakończeniu pracy wciśnij „STOP” i zaczekaj, aż wszystkie części się zatrzymają. Odłącz urządzenie od prądu, oczyść wszystkie części i osusz.

## Czyszczenie

1. Odłącz urządzenie od prądu, oczyść wszystkie części.



2. Osusz urządzenie ściereczką, schowaj do pudełka i przechowuj w bezpiecznym miejscu.

5. Przed oczyszczeniem cylindra podającego zdejmij silikonową osłonkę i załóż ją ponownie po czyszczeniu.

**Uwaga:** Zachowaj ostrożność podczas czyszczenia przesiewacza.

## Najczęstsze problemy i rozwiązanie

Problem	Rozwiązanie
Urządzenie nie działa.	Sprawdź czy urządzenie jest poprawnie zmontowane i podłączone do prądu.
Urządzenie nie wyciska soku, brak suchej miazgi.	Upewnij się, że silikonowa osłonka jest poprawnie założona na podstawie cylindra podającego. Produkty powinny być rozmrożone przed przetwarzaniem.
Pojawiają się rysy.	
Urządzenie wyłącza się podczas pracy.	Zbyt dużo produktów / nie usunięto pestek. Wciśnij STOP na 3-5s, następnie wciśnij REVERSAL przez 3-5s aby uwolnić śrubę. Wciśnij START/SHIFTING. Jeśli urządzenie w dalszym ciągu nie działa, odłącz je od prądu i oczyść wszystkie części przed ponownym użyciem.
Hałas podczas pracy.	Proces wyciskania generuje hałas. Jest to normalne.

Okres użytkowania – 4 lata.

## DANE TECHNICZNE

Moc:	200 W
Napięcie znamionowe:	220-240 V
Częstotliwość znam.: :	50 Hz
Prąd znamionowy:	0.9 A
Waga netto:	3.32 kg
Waga całkowita:	4.19 kg

## ZESTAW

WYCISKARKA	1
INSTRUKCJA OBSŁUGI Z KARTĄ GWARANCYJNĄ	1
OPAKOWANIE	1

## UTYLIZACJA

Możesz pomóc w ochronie środowiska!



Uprzejmie prosimy o przestrzeganie miejscowych przepisów: Przekazania zepsute urządzenia elektryczne do odpowiednich centrów utylizacji odpadów.

Producent zastrzega sobie prawo do wprowadzania zmian dotyczących charakterystyk technicznych i wyglądu wyrobów.

## Informacja o postępowaniu ze użytym sprzętem elektrycznym i elektronicznym

W związku z obowiązkami informacyjnym wynikającym z wprowadzenia ustawy o użytych sprzęcie elektrycznym i elektronicznym, informujemy że:

1. Zużyty sprzęt elektryczny i elektroniczny nie może być umieszczony z innymi odpadami.

2. Zużyty sprzęt należy przekazać do punktu zbierania użytego sprzętu elektrycznego lub sprzedawcy, przy zakupie nowego sprzętu tego samego rodzaju.

3. Umieszczony obok symbol kosza oznacza, iż zużyty sprzęt zostanie poddany procesowi przetwarzania lub odzysku, co zapewnia ochronę zdrowia ludzi oraz ochronę środowiska.

4. Za nie przekazanie użytego sprzętu punktom zbierania lub umieszczenie go łącznie z innymi odpadami grozi kara grzywny (Ustawa z dnia 29.07.2005 o użytych sprzęcie elektrycznym i elektronicznym). To urządzenie oznakowane jest specjalnym symbolem odzysku. Po okresie użytkowania trzeba je zwrócić do odpowiedniego punktu zbiórki i nie wolno umieszczać go razem z nieposortowanymi odpadami. Takie działania przyniosą korzyści dla środowiska. Informacji o adresach punktów zbiórki użytego sprzętu elektrycznego i elektronicznego udzielają jednostki samorządu terytorialnego. Producent zastrzega sobie prawo do wprowadzania zmian

dotyczących charakterystyk technicznych i wyglądu wyrobów.

# Saturn®

Warunki gwarancji

Produkt objęty jest 24-miesięczną gwarancją, począwszy od daty zakupu przez klienta wyłącznie na terytorium Rzeczypospolitej Polskiej.

1. Reklamowany towar powinien spełniać podstawowe normy higieny
2. Reklamowany towar nie może wykazywać jakichkolwiek uszkodzeń mechanicznych, chemicznych, transportowych, śladów niewłaściwego przechowywania lub montażu.
3. Reklamowany towar nie może być uszkodzony z przyczyn niewłaściwej eksploatacji (niezgodnej z instrukcją obsługi)
4. Reklamowany towar nie może mieć żadnych śladów wskazujących na próbę samodzielnego naprawiania produktu. Gwarancja nie obejmuje uszkodzeń wynikłych na skutek użytkowania niezgodnego z przeznaczeniem sprzętu (jeżeli dotyczy sprzętu przeznaczonego do eksploatacji w warunkach gospodarstwa domowego lub podobnego), wadliwego przechowywania, wadliwego podłączenia do instalacji.
5. Wymiana/Naprawa odbywa się na podstawie paragonu zakupu towaru oraz uzupełnionej karty gwarancyjnej.
6. Każdy reklamowany artykuł musi posiadać oryginalne, nieuszkodzone opakowanie, umożliwiające jego odpowiednią ochronę podczas transportu przez firmę kurierską. Dopuszczalne jest zastosowanie opakowania zastępczego, jednak musi ono gwarantować odpowiednią ochronę przed uszkodzeniami mechanicznymi podczas transportu.
7. Ujawnione w okresie gwarancyjnym wady fabryczne usuwane będą bezpłatnie w terminie do 14 dni, a w przypadkach szczególnych w okresie do

21 dni licząc od daty dostarczenia urządzenia do Serwisu Gwaranta.

8. Usługami gwarancyjnymi nie są objęte czynności związane z konserwacją, czyszczeniem i regulacjami opisanymi w instrukcji obsługi lub instrukcji montażowej.

Produkt nie podlega gwarancji, jeżeli:

1. Usterka wynika ze zwykłego zużycia
2. Usterka była widoczna podczas zakupu
3. Produkt był używany niezgodnie z instrukcją obsługi.
4. Użytkownik nie może udowodnić legalnego zakupu produktu na terytorium Rzeczypospolitej Polskiej (brak paragonu lub faktury zakupu, nieczytelny dokument).
5. Uszkodzony lub zmieniony numer seryjny urządzenia
6. Uszkodzenie z przyczyn działania siły wyższej

Gwarancją nie są objęte części zużyte w trakcie eksploatacji (na przykład filtry, żarówki, pokrycia ceramiczne i teflonowe, uszczelki).

Serwis gwarancyjny wykonuje Ogólnopolska Sieć Serwisowa Arconet Sp. z o.o.

Lista serwisów jest dostępna na stronie: [www.arconet.pl](http://www.arconet.pl)

Reklamacje można też zgłaszać

- pisemnie na adres [infolinia@arconet.pl](mailto:infolinia@arconet.pl)

- lub telefonicznie pod numerem 801 44 33 22 albo z telefonów komórkowych +48 221005965

Infolinia jest czynna OD PONIEDZIAŁKU DO PIĄTKU W GODZ. 8.00-17.00

Karta gwarancyjna			
Wyrób:			
Nr.fab:			
Data sprzedaży:			
Pieczętka sklepu			Pieczętka sprzedawcy

Data zgłoszenia	Opis naprawy	Data wykonania	Podpis i pieczętka montera