

HYUNDAI

VC 938
VC 938BL



GENUINE PRODUCT OF
HYUNDAI CORPORATION

NÁVOD K POUŽITÍ / NÁVOD NA POUŽITIE INSTRUKCJA OBSŁUGI / INSTRUCTION MANUAL HASZNÁLATÍ ÚTMUTATÓ / BEDIENUNGSANLEITUNG

Tyčový a ruční vysavač 2 v 1 / Tyčový a ručný vysávač 2 v 1 /
Odkurzacz pionowy i ręczny 2 w 1 / Stick and handheld vacuum cleaner 2 in 1 /
Álló és kézi porszívó 2 az 1 / Hand- und Akkustaubsauger 2 in 1

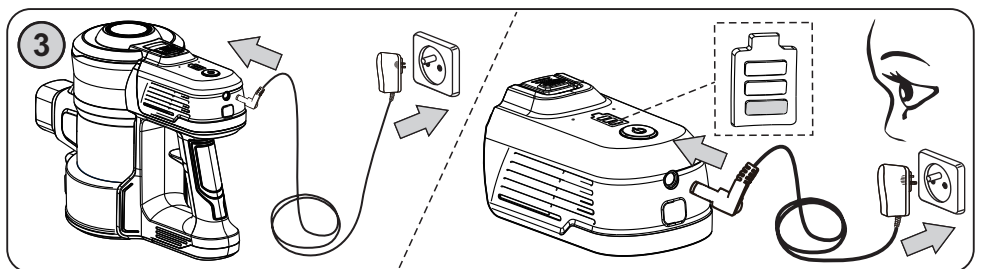
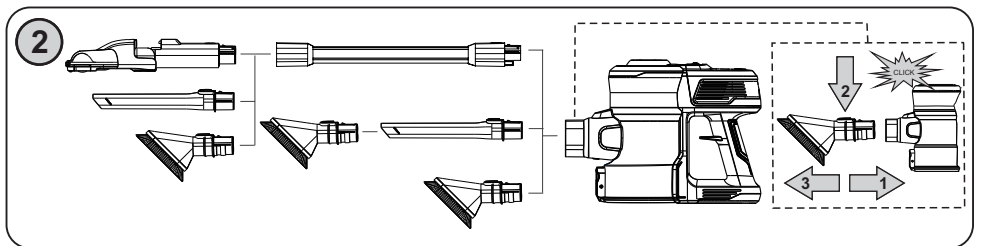
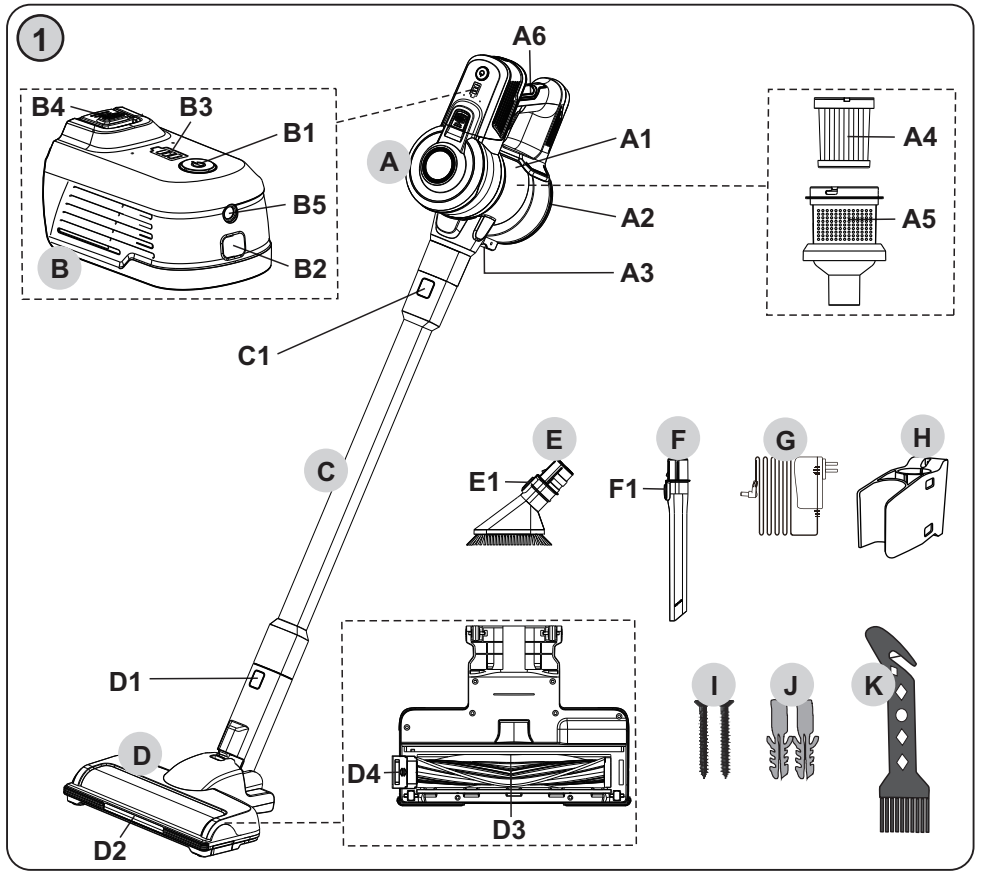

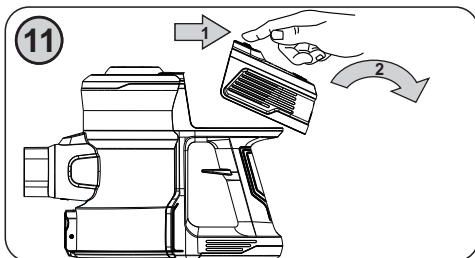
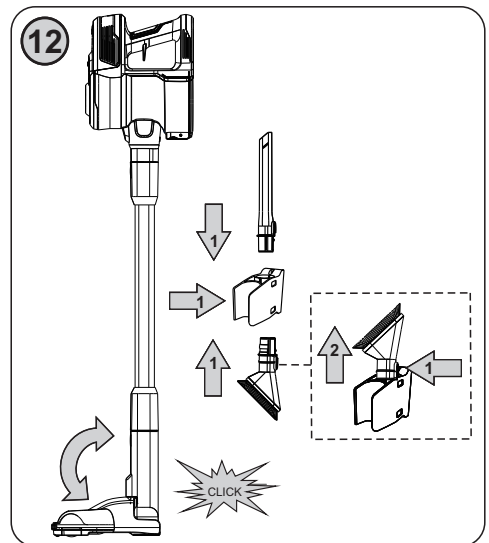
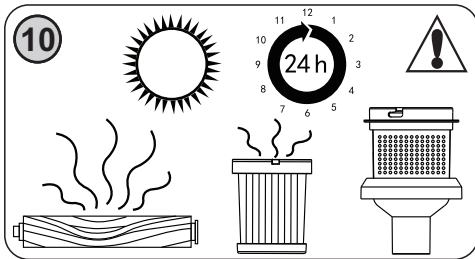
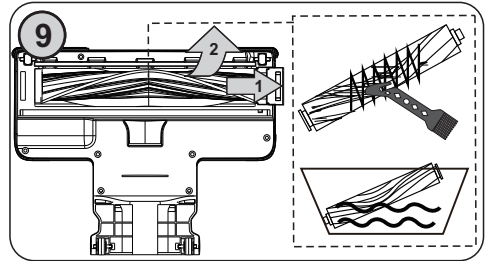
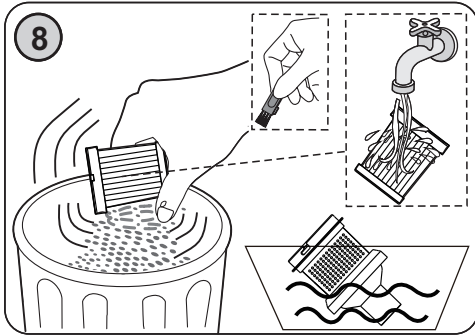
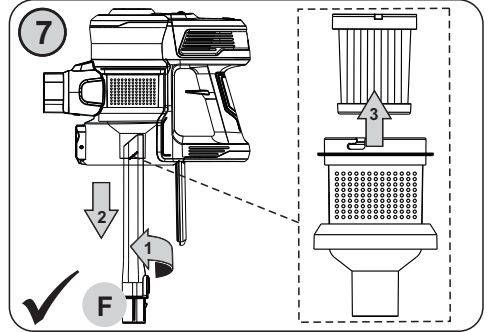
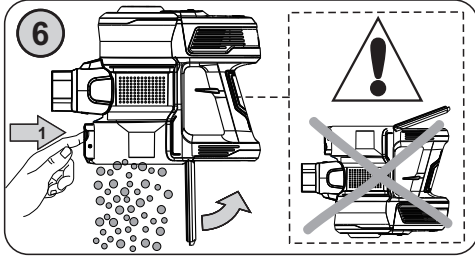
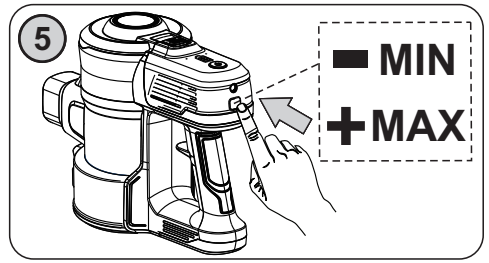
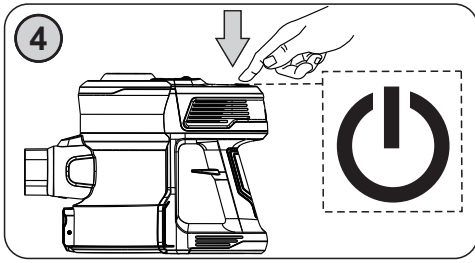

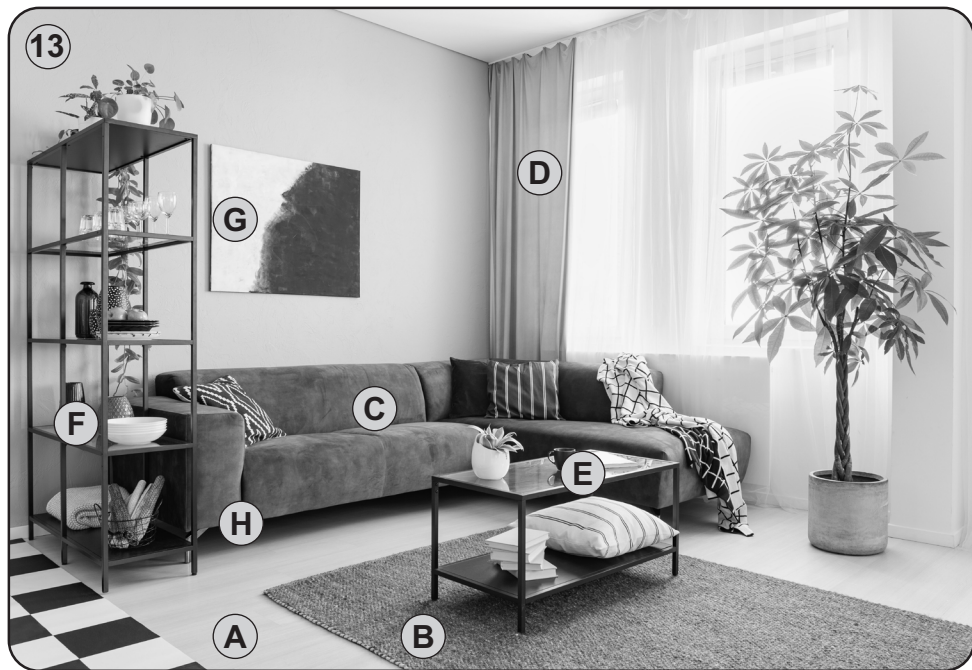

	D C	(A) (B)
	E	(E) (F) (G)
	F	(H)

CZ Obrázky jsou pouze ilustrační; dodané příslušenství a vysavač se mohou mírně lišit.
 SK Obrázky sú len ilustračné; dodané príslušenstvo a vysávač sa môžu mierne líšiť.
 PL Ilustracje są tylko poglądowe, załączone akcesoria i odkurzacz mogą się różnić.
 EN The pictures are only illustrative, the supplied accessory and cleaner may differ.
 HU A képek csak illusztrációk; a tartozékok és a porszívó kis mértékben eltérhetnek.
 DE Die Bilder dienen nur zur Veranschaulichung; das mitgelieferte Zubehör und der Staubsauger können sich leicht unterscheiden.

CZ	
I. BEZPEČNOSTNÍ UPOZORNĚNÍ	6
II. VYBAVENÍ A PŘÍSLUŠENSTVÍ VYSAVAČE (obr. 1)	8
III. PŘÍPRAVA VYSAVAČE	9
IV. POUŽITÍ VYSAVAČE (obr. 4 - 5)	10
V. ČISTĚNÍ A ÚDRŽBA (obr. 6 - 10)	10
VI. SKLADOVÁNÍ	12
VII. TECHNICKÁ DATA	12
VIII. EKOLOGIE	13
SK	
I. BEZPEČNOSTNÉ UPOZORNENIA	14
II. VYBAVENIE A PŘÍSLUŠENSTVO VYSÁVAČA (obr. 1)	16
III. PŘÍPRAVA VYSÁVAČA	16
IV. POUŽITIE VYSÁVAČA (obr. 4 - 5)	18
V. ČISTENIE A ÚDRŽBA (obr. 6 - 10)	18
VI. SKLADOVANIE	20
VII. TECHNICKÉ ÚDAJE	20
VIII. EKOLÓGIA	21
PL	
I. OSTRZEŻENIA DOTYCZĄCE BEZPIECZEŃSTWA	22
II. WYPOSAŻENIE I AKCESORIA ODKURZĄCYCH (rys. 1)	24
III. PRZYGOTOWANIE ODKURZACZA	24
IV. ZASTOSOWANIE ODKURZACZA (rys. 4 - 5)	25
V. CZYSZCZENIE I KONSERWACJA (rys. 6 - 10)	25
VI. DANE TECHNICZNE	27
VII. EKOLOGIA	28
EN	
I. SAFETY WARNING	29
II. EQUIPMENT AND ACCESSORIES (Fig. 1)	31
III. VACUUM CLEANER PREPARATION	31
IV. USE OF VACUUM CLEANER (Fig. 4 - 5)	32
V. CLEANING AND MAINTENANCE (Fig. 6 - 10)	32
VI. TECHNICAL DATA	34
VII. ENVIRONMENTAL PROTECTION	35
HU	
I. BIZTONSÁGI ELŐÍRÁSOK	36
II. TERMÉKLEÍRÁS (1. ábra)	38
III. A PORSZÍVÓ ELŐKÉSZÍTÉSE	38
IV. A PORSZÍVÓ HASZNÁLATA (4. - 5. ábrák)	39
V. TISZTÍTÁS ÉS KARBANTARTÁS (6. - 10. ábrák)	39
VI. MŰSZAKI ADATOK	41
VII. ÖKOLÓGIA	42
DE	
I. SICHERHEITSHINWEISE UND WARNUNGEN	43
II. AUSSTATTUNG UND ZUBEHÖR DES STAUBSAUGERS (Abb. 1)	45
III. INBETRIEBNAHME DES STAUBSAUGERS	46
IV. VERWENDUNG DES STAUBSAUGERS (Abb. 4, 5)	47
V. REINIGUNG UND WARTUNG (Abb. 6 - 10)	47
VI. TECHNISCHE DATEN	49
VII. UMWELTSCHUTZ	50

Vážený zákazník, děkujeme Vám za zakoupení našeho produktu. Před uvedením tohoto přístroje do provozu si velmi pozorně přečtěte návod k obsluze a tento návod spolu se pokladním dokladem a podle možnosti i s obalem a vnitřním obsahem obalu dobře uschovejte.

I. BEZPEČNOSTNÍ UPOZORNĚNÍ



OBCENÁ USTANOVENÍ:

- Instrukce v návodu považujte za součást spotřebiče a postupte je jakémukoliv dalšímu uživateli spotřebiče.
- Zkontrolujte, zda údaj na typovém štítku odpovídá napětí ve Vaší elektrické zásuvce. Vidlici adaptéru je nutné připojit pouze do zásuvky elektrické instalace, která odpovídá příslušným normám.
- Tento spotřebič mohou používat děti ve věku 8 let a starší a osoby se sníženými fyzickými, smyslovými či mentálními schopnostmi nebo nedostatkem zkušeností a znalostí, pokud jsou pod dozorem nebo byly poučeny o používání spotřebiče bezpečným způsobem a rozumí případným nebezpečím. Děti si se spotřebičem nesmějí hrát. Čištění a údržbu prováděnou uživatelem nesmějí provádět děti, pokud nejsou starší 8 let a pod dozorem. Děti mladší 8 let se musí držet mimo dosah spotřebiče a jeho přívodu.
- Abyste předešli úrazu, nevkládejte ruce/prsty do rotačního kartáče.
- Nikdy spotřebič nepoužívejte, pokud má poškozený adaptér, pokud nepracuje správně, upadl na zem a poškodil se. V takových případech zanechte spotřebič do odborného servisu k prověření jeho bezpečnosti a správné funkce.
- **Spotřebič, jeho kabel ani zástrčku nikdy neponořujte do vody (ani částečně). Zároveň zabraňte jejich polití.**
- **Spotřebič nenechávejte v chodu bez dozoru!**
- Při nabíjení akumulátoru je síťový adaptér teplý, což je naprosto normální stav.
- Nedobíjejte akumulátor, ze kterého uniká elektrolyt.
- Při vyjímání akumulátoru musí být spotřebič odpojen od nabíjecího adaptéru.
- Kontakty akumulátoru nebo síťového adaptéru nespojujte! Pokud akumulátor nepoužíváte, držte jej z dosahu kovových předmětů, jako jsou kancelářské sponky, mince, klíče, hřebíky, šroubky nebo další drobné kovové předměty, které mohou způsobit zkratování svorek akumulátoru. Vzájemné zkratování svorek akumulátoru může způsobit popáleniny nebo požár.
- Akumulátor neodhazujte do ohně. Hrozí nebezpečí výbuchu!
- Aby se zajistila bezpečnost a správná funkčnost přístroje, používejte jen originální náhradní díly a výrobcem schválené příslušenství.
- Tento spotřebič včetně jeho příslušenství používejte pouze pro účel, pro který je určen tak, jak je popsáno v tomto návodu. Spotřebič nikdy nepoužívejte pro žádný jiný účel.
- Případné texty v cizím jazyce a obrázky uvedené na obalech, nebo výrobku, jsou přeloženy a vysvětleny na konci této jazykové mutace.
- Výrobce neodpovídá za škody způsobené nesprávným používáním spotřebiče a příslušenství a není odpovědný za spotřebič v případě nedodržení výše uvedených bezpečnostních upozornění. Za nesprávné používání spotřebiče se mj.

považuje nedodržování pravidelné výměny či údržby veškerých filtrů podle pokynů v kapitole V. a rovněž tak použití neoriginálních filtrů, v důsledku jejichž vlastností došlo k poruše či poškození vysavače.

POUŽÍVÁNÍ SPOTŘEBIČE:

- Spotřebič je určen pouze pro použití v domácnostech a pro podobné účely (v obchodech, kancelářích a podobných pracovištích, v hotelích, motelech a jiných obytných prostředích, v podnicích zajišťujících nocleh se snídaní)! Není určen pro komerční použití!
- Při manipulaci s vysavačem se vyvarujte kontaktu (např. **volným oděvem, vlasy, prsty, bižutérií, náramky** atd.) s rotujícím kartáčem.
- Zabraňte rotujícímu kartáči v pohybu přes napájecí kabely nebo jiné přístroje či kabely, protože to může vést ke vzniku nebezpečných situací.
- Podlahovou hubici s rotačním kartáčem nenechávejte zapnutou na jednom místě příliš dlouho! Mohlo by dojít k poškození vysávaného povrchu!
- Podlahová hubice s rotačním kartáčem není určena k vysávání nečistot z koberců s vysokým vlasem!
- Před vysáváním vysoce leštěných podlah (např.: dřevo, linoleum, vinyl, parkety, plovoucí podlaha apod.) nejprve zkontrolujte, zda je spodní strana podlahové hubice a její kartáč zbaven cizích předmětů, které by mohly způsobit stopy.
- **Nepoužívejte nikdy vysavač ani nechtejte adaptér s mokřýma rukama či nohama!**
- **Nikdy nevysávejte bez správně založeného filtračního systému a mikrofiltrů.**
- Při nabíjení akumulátoru a po použití vysavač vždy vypněte.
- Nabíjení akumulátoru provádějte při běžné pokojové teplotě. Nevystavujte akumulátor teplotám vyšším než 50 °C. Předcházíte tak poškození akumulátoru.
- Pokud dojde k ucpání otvorů/součástí pro průchod vzduchu (např. příslušenství), vysavač vypněte a příčinu ucpání zcela odstraňte.
- Nevysávejte mokré nebo vlhké podlahové krytiny, nepoužívejte vysavač na venkovní prostory! Při proniknutí vlhkosti do agregátu vzniká nebezpečí jeho poškození a vyřazení z provozu. Na tento druh závady se nevztahuje nárok na opravu.
- Nevysávejte vodu, tekutiny nebo agresivní kapaliny!
- Nevysávejte ostré předměty (např. **sklo, střepy**), horké, hořlavé, výbušné předměty (např. **popel, hořící zbytky cigaret, benzín, ředidla a aerosolové výpary**), ale ani maziva (např. **tuky, oleje**), žíravé prostředky (např. **kyseliny, rozpouštědla**). Vysátím těchto předmětů může dojít k poškození filtrů, popř. vysavače.
- Při vysávání velice jemného prachu se mohou zanést póry filtrů. Tím se zmenší průchodnost vzduchu a sací výkon slábne. Je proto třeba v takovémto případě filtry vyčistit, i když ještě nádoba není plná. Vysavač nepoužívejte k vysávání nečistot produkovaných při/po stavebních úpravách, jako je **sádrokartonový prach, jemný písek, cement, stavební prach, části omítky** apod. Při proniknutí těchto nečistot / sypkých stavebních hmot / sypkých stavebních materiálů do agregátu vzniká nebezpečí jeho poškození a vyřazení z provozu. Na tento druh závady se nevztahuje nárok na opravu.
- **Spotřebič nesmí být používán v prostředí s nebezpečím požáru nebo výbuchu** (prostory kde jsou skladovány chemikálie, paliva, oleje, plyny, barvy a další hořlavé, případně těkavé, látky).
- **VAROVÁNÍ:** Při nesprávném používání přístroje, které není v souladu s návodem k obsluze, existuje riziko poranění.

PŘÍSLUŠENSTVÍ A SESTAVENÍ SPOTŘEBIČE:

- **Sací otvor vysavače nebo příslušenství nepřikládejte k očím ani uším a nezasouvejte je do žádných tělesných otvorů!**
- Vysavač a příslušenství instalujte v dostatečné vzdálenosti od hořlavých předmětů (např. **záclony, závěsy, dřevo atd.**), tepelných zdrojů (např. **kamna, sporák atd.**) a vlhkých povrchů (např. **dřezy, umyvadla atd.**).

SÍŤOVÝ ADAPTÉR:

- Pokud je propojovací přívod od adaptéru poškozen, musí být adaptér vyměněn za nový, protože neobsahuje žádné opravitelné části.
- Jestliže je adaptér tohoto spotřebiče poškozen, musí být opraven výrobcem, jeho servisním technikem nebo podobně kvalifikovanou osobou, aby se tak zabránilo vzniku nebezpečné situace.
- **UPOZORNĚNÍ:** Pro dobíjení akumulátoru používejte pouze síťový adaptér dodaný s tímto přístrojem.
- Spotřebič musí být napájen pouze bezpečným malým napětím odpovídajícím značení spotřebiče.
- Síťový adaptér používejte pouze v místnosti.
- Síťový adaptér dodaný se spotřebičem je určený pouze pro tento spotřebič, nepoužívejte jej pro jiné účely.
- Nízkonapěťový výstupní kabel adaptéru nesmí být poškozen ostrými nebo horkými předměty, otevřeným plamenem, nesmí se ponořit do vody ani ohýbat přes ostré hrany.
- Zabraňte tomu, aby nízkonapěťový výstupní kabel adaptéru volně visel přes hranu pracovní desky, kde by na něho mohly dosáhnout děti.
- V případě potřeby použití prodlužovacího přívodu je nutné, aby nebyl poškozen a vyhovoval platným normám.
- Pravidelně kontrolujte stav napájecího přívodu adaptéru.

II. VYBAVENÍ A PŘÍSLUŠENSTVÍ VYSAVAČE (obr. 1)

A – vysavač

- A1 – nádoba na prach
- A2 – odklopné dno
- A3 – tlačítko aretace odklopného dna
- A4 – vstupní HEPA filtr
- A5 – separátor
- A6 – držadlo

B – akumulátor

- B1 – tlačítko **ZAP./VYP.** 
- B2 – tlačítko pro nastavení úrovně sacího výkonu (MIN / MAX)
- B3 – světelná signalizace provozu a nabíjení
- B4 – tlačítko aretace akumulátoru
- B5 – nabíjecí konektor

C – sací trubka

- C1 – tlačítko aretace

D – podlahová hubice s rotačním kartáčem

- D1 – tlačítko aretace hubice
- D2 – LED diody pro osvětlení prostoru před vysavačem
- D3 – vyjímatelný kartáč
- D4 – aretace kartáče

E – kartáček

- E1 – tlačítko aretace

F – dlouhá štěrbinová hubice

- F1 – tlačítko aretace

G – síťový adaptér

H – plastový úchyt na zeď

I – vruty

J – hmoždinky

K – nástroj na čištění

III. PŘÍPRAVA VYSAVAČE

Odstraňte veškerý obalový materiál, vyjměte vysavač a příslušenství. Z vysavače odstraňte všechny případné adhezivní fólie, samolepky nebo papír.

SESTAVENÍ VYSAVAČE

Při sestavování vysavače postupujte podle obr. 2. Dle požadovaného použití zvolte vhodné příslušenství (C, D, E, F), (obr. 13). Při demontáži postupujte opačným způsobem.

NABÍJENÍ AKUMULÁTORU

Vysavač před nabíjením vypněte, aby nedošlo k nechtěnému spuštění ihned po odpojení adaptéru! Připojte adaptér **G** do nabíjecího konektoru **B5** a poté k el. síť (obr. 3). **Před prvním použitím je nutné akumulátor nabíjet min. 5 hod. Poté je standardní doba nabíjení cca 4,5 hod.** Stav a průběh nabíjení je indikován na světelné signalizaci **B3**.

Světelná signalizace provozu a nabíjení (B3)	
Blikání posledního segmentu B3 modře	Vybitý akumulátor (vysavač se následně vypne)
Zhasnou LED diody D2	Elektronická ochrana rotačního kartáče (zablokování rotačního kartáče - kartáč se přestane točit a pohon vysavače stále pracuje dál)
Postupné přibývání modře svítících segmentů B3	Akumulátor se nabíjí
Trvalé svícení segmentů B3 modře	Akumulátor je nabitý / signalizace provozu (jednotlivé segmenty během provozu při vybití akumulátoru postupně zhasínají)

Upozornění

- Vysavač dejte nabít ihned, jak sací výkon zeslábne.
- Po skončení náročné práce nebo v horkém prostředí může být akumulátor příliš horký pro nabíjení. Nechejte akumulátor před nabíjením vychladnout.
- Pro zajištění delší životnosti akumulátorové baterie, doporučujeme 4x za rok baterii používáním spotřebiče zcela vybit a poté plně nabít.

PROVOZNÍ ČASY

Nastavený výkon	Doba provozu *
MIN	cca 30 minut
MAX	cca 15 minut

* **Poznámka:** Uvedené doby provozu vychází z interního testování společnosti ETA a platí pouze pro nový a plně nabitý akumulátor. V závislosti na stáří a opotřebení akumulátoru doba provozu klesá.

UPEVNĚNÍ PLASTOVÉHO ÚCHYTU NA ZĚď

Pomocí přiloženého **I, J** nebo jiného vhodného spojovacího materiálu připevněte plastový úchyt **H** ke zdi.

Upozornění

- Dejte pozor na to, aby se v místě kotvení plastového úchytu ke zdi nenacházela pod omítkou elektrická, telefonní, vodovodní instalace apod.
- Dbejte na to, aby el. zásuvka byla dostatečně blízko k připevněné plastovému úchytu.

IV. POUŽITÍ VYSAVAČE (obr. 4, 5)

OVLÁDÁNÍ

Tlačítko **B1** - zapnutí / vypnutí vysavače

- stisknutím a držením dojde k zapnutí vysavače
- uvolněním tlačítka dojde k vypnutí vysavače

Tlačítko **B2** - pro nastavení úrovně sacího výkonu

- krátkým stisknutím zvýšíte / snížíte úroveň sacího výkonu

Sací výkon vhodně přizpůsobte podle vysávaného povrchu. Pro rámcovou představu uvádíme následující doporučení:

- MIN = Nízký sací výkon - jemné tkaniny (např. záclony a závěsy).
- + MAX = Vysoký sací výkon - koberce a tvrdé podlahy.

Poznámka: Vysavač se vždy zapíná na shodný sací výkon ve které byl vypnut.

Upozornění

Podlahová hubice **D** disponují elektronickou ochranou v případě zablokování rotačního kartáče. Dojde-li při používání k zablokování rotačního kartáče, tak se řiďte následujícími radami.

- Pokud dojde k zablokování rotačního kartáče podlahové hubice **D**, tak zhasnou LED diody **D2** a rotační kartáč se přestane točit. Motor vysavače stále pracuje dále. Vypněte vysavač a odstraňte příčinu zablokování a poté můžete opět vysavač znovu zapnout.

V. ČIŠTĚNÍ A ÚDRŽBA (obr. 6, 7, 8, 9, 10)

NÁDOBA NA PRACH (A1)

Zjistíte-li snížení sacího výkonu vysavače, přesvědčte se, zda není nádoba na prach plná a v případě potřeby ji vyprázdněte (postupujte podle obr. 6). Vysavač **A** umístěte nad odpadkový koš a stiskněte tlačítko **A3**, tím se dno **A2** odklopí a nečistoty vysypte do běžného domácího odpadu. Dno přiklopte zpět tak, aby se řádně zajistilo opačným způsobem. Z hygienických důvodů doporučujeme provádět vyprazdňování nádoby mimo obytný prostor. Nádobu očistěte a její části vlhkým hadříkem. Před opětovným použitím nechte vše důkladně vyschnout.

Upozornění

- Při vyjímání filtračního systému (tj. separátoru **A5**, HEPA filtru **A4**) a následného čištění nádoby **A1** je nutné dodržovat svislou pozici vysavače dnem dolů. Vysavač nikdy neotáčet dnem vzhůru!
- Nikdy nádobu **A1** neoplachujte pod tekoucí vodou a ani ji do vody neponořujte.
- Z hygienického hlediska doporučujeme vyprázdnovat nádobu a čistit filtr po každém použití.
- Maximálního sacího účinku bude vždy dosaženo s čistým HEPA filtrem a prázdnou prachovou nádobou.
- Po každém vyprázdnění prachové nádoby doporučujeme vyčistit HEPA filtr.
- Při vysávání velice jemného prachu se mohou zanést póry HEPA filtru. Tím se zmenší průchodnost vzduchu a sací výkon slábne. Je proto třeba v takovémto případě HEPA filtr vyčistit, i když ještě nádoba není plná.

HEPA filtr (obr. 8, 10)

HEPA filtr **A4** jemně vyklepejte nebo vyfoukejte (doporučujeme tento úkon provádět mimo obytný prostor). Případně použijte k očištění nástroj na čištění **K**. Při silném znečištění můžete HEPA filtr opláchnout pod tekoucí vlažnou vodou (tj. držte a současně nakloňte filtr tak, aby „znečištěná“ skládaná část směřovala nahoru, voda tekla souběžně se záhyby a vymyla prach uvnitř záhybů). Otočte filtr o 180° a nechejte vodu protékat záhyby v opačném směru). Pokračujte v otáčení a vymývání, dokud filtr není čistý. **NÁSLEDNĚ FILTR NECHTE DOKONALE OSCHNOUT.** Po oschnutí vložte opačným způsobem HEPA filtr zpět do nádoby.

Separátor A5 (obr. 8, 10)

Opláchněte pod tekoucí vodou. **Před opětovným použitím nechte důkladně vyschnout.**

Upozornění

- K čištění filtru nepoužívejte žádné agresivní prací nebo čisticí prostředky ani horkou vodu.
- Pro zachování filtračních parametrů HEPA filtru doporučujeme čištění suchou cestou.
- Pokud se rozhodnete HEPA filtr umýt vodou, sniží se jeho filtrační schopnosti. Maximální počet umytí filtru je 3x. Poté je nutné zakoupit nový.
- HEPA filtr doporučujeme měnit 2x za rok. Náhradní filtr (obj. č. HYUHF938) zakoupíte v síti prodejen elektro.
- Filtr není určen pro mytí v myčce nádobí.
- Zanedbání čištění a případně výměny filtru může vést k poruše vysavače!
- Dbejte na to, aby dosedací plochy a těsnící prvky byly čisté a funkční.

Povrch vysavače **A** ošetřujte měkkým vlhkým hadříkem, nepoužívejte drsné a agresivní čisticí prostředky! Spotřebič skladujte řádně očištěný na suchém, bezprašném místě mimo dosah dětí a nesvéprávných osob.

Příslušenství E, F

Po každém vysávání zkontrolujte vizuálně, zda se na kartáčích nebo sběračích nezachytily nečistoty a odstraňte je.

Podlahová hubice s rotačním kartáčem D

Odstraňte nečistoty (zejména vlasy, zvířecí chlupy apod.), které se zachytily na kartáči. Pro snadnější vyčištění můžete kartáč vyjmout (obr. 9). Prostor vyčistěte pomocí nástroje nástroje na čištění **K** (nebo jiným vhodným např. pinzetou). Nyní lze kartáč jednoduše vyčistit (lze jej umývat pod tekoucí vodou). Po provedení údržby nechejte kartáč řádně vyschnout a vložte jej opačným způsobem do hubice a zajistěte.

Upozornění

Neumývejte podlahovou hubici **D** pod tekoucí vodou a neponořujte je do vody, mohlo by dojít k poškození motoru pro pohon kartáče.

Údržbu rozsáhlejšího charakteru nebo údržbu, která vyžaduje zásah do vnitřních částí spotřebiče, musí provést odborný servis! Nedodržením pokynů výrobce zaniká právo na opravu!

Informace k reklamaci a opravě výrobků naleznete na stránkách www.hyundai-electronics.cz/servis-eu

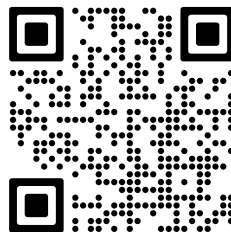

VI. SKLADOVÁNÍ

Ukládejte vysavač vždy na suchém místě, v dostatečné vzdálenosti od tepelných zdrojů (např. krb, kamna, vyhřívací těleso). Složený tyčový vysavač neukládejte na nerovný povrch! Vysavač musí být v případě potřeby postaven na rovném povrchu, kde nehrozí jeho převrhnutí. Pro skladování složeného vysavače a příslušenství E, F slouží plastový uchyty na zeď H (obr. 12).

VII. TECHNICKÁ DATA

Napětí (V) / Příkon (W)	uvedeny na typovém štítku spotřebiče
Spotřebič třídy ochrany	III.
Akumulátor	21,6 V Li-Ion
Hmotnost (kg)	cca 1,2
Rozměry cca (D x H x V) (mm) (ruční vysavač)	285 x 117 x 215
Rozměry cca (D x H x V) (mm) (tyčový vysavač)	250 x 220 x 1140
Příkon ve vypnutém stavu je	0,00 W
Deklarovaná hladina akustického výkonu je	78 dB(A) re 1pW

Napájecí adaptér	
Název výrobce nebo ochranná známka, obchodní registrační číslo a adresa	Hyundai
Identifikační značka modelu	RKGSDC2650500
Vstupní napětí	100-240 V (~ AC)
Vstupní frekvence	50/60 Hz
Výstupní napětí	26,5 V ( DC)
Výstupní proud	0,5 A
Výstupní výkon	15,5 W
Průměrná účinnost v aktivním režimu	86,72 %
Účinnost při malém zatížení (10 %)	74,14 %
Spotřeba energie ve stavu bez zátěže	< 0,30 W
Spotřebič třídy ochrany	II.

Změna technické specifikace a obsahu případného příslušenství dle modelu výrobku vyhrazena výrobcem.

Výměnu součástí, které vyžadují zásah do elektrické části spotřebiče, musí provést odborný servis! Nedodržením pokynů výrobce zaniká právo na opravu!

Kapacita baterie výrobku se postupně snižuje. Ke snížení kapacity baterie dochází při obvyklém užívání spotřebiče a považuje se za opotřebení spotřebiče. Snížení kapacity baterie není vadou spotřebiče.

VIII. LEGISLATIVA A EKOLOGIE



VAROVÁNÍ: NEVYSTAVUJTE SPOTŘEBIČ DEŠTI NEBO VLHKOSTI ABYSTE PŘEDEŠLI VZNIKU POŽÁRU NEBO ÚRAZU ELEKTRICKÝM PROUDEM. VŽDY SPOTŘEBIČ VYPNĚTE ZE ZÁSUVKY KDYŽ JEJ NEPOUŽÍVÁTE NEBO PŘED OPRAVOU. V PŘÍSTROJI NEJSOU ŽÁDNÉ ČÁSTI OPRAVITELNÉ SPOTŘEBITELEM. VŽDY SE OBRACEJTE NA KVALIFIKOVANÝ AUTORIZOVANÝ SERVIS. PŘÍSTROJ JE POD NEBEZPEČNÝM NAPĚTÍM.

Likvidace starého elektrozařízení a použitých baterií a akumulátorů (Vztahuje se na Evropskou unii a evropské země se systémy odděleného sběru)



Tento symbol na výrobku, jeho příslušenství nebo na jeho obalu označuje, že s výrobkem nesmí být nakládáno jako s domácím odpadem. Po ukončení životnosti odevzdejte prosím výrobek nebo baterii (pokud je přiložena) v příslušném místě zpětného odběru, kde bude provedena recyklace tohoto elektrozařízení a baterií. V Evropské unii a v ostatních evropských zemích existují místa zpětného odběru vysloužilého elektrozařízení.

Tím, že zajistíte správnou likvidaci výrobku, můžete předejít možným negativním následkům pro životní prostředí a lidské zdraví, které se mohou v opačném případě projevit jako důsledek nesprávné manipulace s tímto výrobkem nebo baterií či akumulátorem. Recyklace materiálů přispívá k ochraně přírodních zdrojů. Z tohoto důvodu prosím nevyhazujte vysloužilé elektrozařízení a baterie/akumulátory do domovního odpadu.

Vyjmutí akumulátoru

Akumulátor vyjměte podle instrukcí v obr. 11. Náhradní akumulátor (obj. č. HYUBP938) zakoupíte v síti prodejen prodejen elektro.

UPOZORNĚNÍ A SYMBOLY POUŽITÉ NA SPOTŘEBIČI, OBALECH NEBO V NÁVODU:

HOUSEHOLD USE ONLY – Pouze pro použití v domácnosti. DO NOT IMMERSE IN WATER OR OTHER LIQUIDS – Neponořovat do vody nebo jiných tekutin.



TO AVOID DANGER OF SUFFOCATION, KEEP THIS PLASTIC BAG AWAY FROM BABIES AND CHILDREN. DO NOT USE THIS BAG IN CRIBS, BEDS, CARRIAGES OR PLAYPENS. THIS BAG IS NOT A TOY. – Nebezpečí udušení. Nepoužívejte tento sáček v kolébkách, postýlkách, kočárcích nebo dětských ohrádkách. PE sáček odkládejte mimo dosah dětí. Sáček není na hraní.

Sáček odkládejte mimo dosah dětí. Sáček není na hraní.

Symbol  znamená UPOZORNĚNÍ.



- Čtete návod k obsluze

 - Odnímatelná napájecí jednotka



odemčeno



uzamčeno

Vážený zákazník, ďakujeme Vám za zakúpenie nášho produktu. Pred uvedením tohto prístroja do prevádzky, si veľmi pozorne prečítajte návod na obsluhu a tento návod spolu so dokladom o predaji a podľa možnosti aj s obalom a vnútorným vybavením obalu dobre uschovajte.

I. BEZPEČNOSTNÉ UPOZORNENIA

VŠEOBECNÉ USTANOVENIA:

- Inštrukcie v návode považujte za súčasť spotrebiča a postúpte ich akémukoľvek ďalšiemu užívateľovi spotrebiča.
- Skontrolujte, či údaj na typovom štítku zodpovedá napätiu vo vašej elektrickej zásuvke. Vidlicu adaptéra treba pripojiť do správne zapojenej a uzemnenej zásuvky podľa STN!
- Tento spotrebič môžu používať deti vo veku 8 rokov a staršie a osoby so zníženými fyzickými alebo mentálnymi schopnosťami alebo nedostatkom skúseností a znalostí, pokiaľ sú pod dozorom alebo boli poučené o používanie tohto spotrebiča bezpečným spôsobom a rozumie prípadným nebezpečenstvom. Deti si so spotrebičom nesmú hrať. Čistenie a údržbu vykonávanú užívateľom nesmú vykonávať deti bez dozoru. Deti mladšie ako 8 rokov sa musia držať mimo dosah spotrebiča a jeho prívodu.
- Ruky/prsty nezasúvajte do otáčajúcej sa rotačnej kefy, aby ste predišli zraneniam.
- Spotrebič v žiadnom prípade nepoužívajte, ak ma poškodený adaptér alebo vidlicu, ak nepracuje správne alebo spadol na zem a poškodil sa. V takýchto prípadoch spotrebič odnesť do špecializovaného servisu, aby preverili jeho bezpečnosť a správnu funkciu.
- **Spotrebič, jeho kábel ani zástrčku nikdy neponárajte do vody (ani čiastočne). Zároveň zabráňte ich poliatí!**
- **Výrobok nenechávajte v chode bez dozoru!**
- Pri dobíjaní akumulátora sa sieťový adaptér zahrieva, je to normálny stav.
- Nedobíjajte akumulátor, z ktorého uniká elektrolyt.
- Pri vyberaní akumulátora musí byť spotrebič odpojený od napájacieho adaptéra.
- Kontakty akumulátora alebo nabíjačky nespájajte! Ak akumulátor nepoužívate, držte ho z dosahu kovových predmetov, ako sú kancelárske sponky, mince, kľúče, klince, skrutky alebo ďalšie drobné kovové predmety, ktoré môžu spôsobiť skratovanie svoriek akumulátora. Vzájomne skratovanie svoriek akumulátora môže spôsobiť popáleniny alebo požiar.
- Akumulátor neodhadzujte do ohňa. Hrozí nebezpečenstvo výbuchu!
- Aby sa zaistila bezpečnosť prístroja a správna funkčnosť spotrebiča, používajte iba originálne náhradné diely a výrobcom schválené príslušenstvo.
- Tento spotrebič vrátane príslušenstva používajte iba na účel, na ktorý je určený tak, ako je popísané v tomto návode. Spotrebič nikdy nepoužívajte na žiadny iný účel.
- Výrobca nezodpovedá za škody spôsobené nesprávnym používaním spotrebiča a príslušenstva a nie je zodpovedný za spotrebič v prípade nedodržania vyššie uvedených bezpečnostných upozornení. Za nesprávne používanie spotrebiča sa medzi iným považuje nedodržanie pravidelnej výmeny alebo údržby všetkých filtrov podľa pokynov v kapitole V. a rovnako tak použitie neoriginálnych filtrov, kedy v dôsledku ich

vlastností došlo k poruche alebo poškodeniu vysávača.

- Prípadné texty v cudzom jazyku a obrázky uvedené na obaloch, alebo výrobku, sú preložené a vysvetlené na konci tejto jazykovej mutácie.

POUŽÍVANIE SPOTREBIČA:

- Výrobok je určený len pre použitie v domácnostiach a pre podobné účely (v obchodoch, kanceláriách a podobných pracoviskách, v hoteloch, moteloch a iných obytných prostrediach, v podnikoch zaisťujúcich nocľah s raňajkami)! Nie je určený pre komerčné použitie!
- Pri manipulácii s vysávačom sa vyvarujte kontaktu (napr. **voľného odevu, vlasov, prstov bižutérie, náramku**, atď.) s rotujúcou kefou.
- Podlahovú hubicu s rotačnou kefou nenechávajte zapnutú na jednom mieste príliš dlho! Mohlo by dôjsť k poškodeniu vysávaného povrchu!
- Podlahová hubica s rotačnou kefou nie je určená na vysávanie nečistôt z kobercov s vysokým vlasom!
- Zabráňte rotujúce kefe v pohybe cez napájacie káble alebo iné prístroje či káble, pretože to môže viesť k vzniku nebezpečných situácií
- Pred vysávaním vysoko leštených tvrdých podláh (napr.: **drevo, linoleum, vinyl, parkety, plávajúca podlaha** a pod.) najprv skontrolujte, či na spodnej strane podlahovej hubice a jej kefy nie sú cudzie predmety, ktoré by mohli spôsobiť stopy.
- **Nikdy nepoužívajte vysávač ani nechytajte adaptér s mokrymi rukami či nohami!**
- **Nikdy nevysávajte bez správne založeného filtračného systému a mikrofiltrov!**
- Pri nabíjaní akumulátora a po použití vysávača vždy vypnite.
- Akumulátor dobíjajte pri izbovej teplote. Nevystavujte akumulátor teplotám vyšším ako 50 °C. Predchádzate tak poškodeniu akumulátora.
- Pokiaľ dôjde k upchaniu otvorov na priechod vzduchu (napr. príslušenstva), vysávač vypnite a odstráňte prípadné viditeľné prekážky brániace prúdu vzduchu.
- Nevysávajte mokré alebo vlhké podlahové krytiny, nepoužívajte vysávač na vonkajši priestory! Pri preniknutí vlhkosti do agregátu vzniká nebezpečenstvo jeho poškodenia a vyradenia z prevádzky. Na tento druh poruchy sa nevzťahuje nárok na opravu.
- Nevysávajte vodu, tekutiny alebo agresívne kvapaliny!
- Nevysávajte ostré predmety (napr. **sklo, črepy**), horúce, horľavé, výbušné predmety (napr. **popol, horiace zvyšky cigariet, benzín, riedidlá**), ale ani mazivá (napr. **tuhy, oleje**) a žieravé prostriedky (napr. **kyseliny, rozpúšťadlá**). Vysatím týchto predmetov môže dôjsť k poškodeniu filtrov, popr. vysávača.
- Pri vysávaní veľmi jemného prachu sa môžu upchať póry filtrov. Tým sa zmenší priechodnosť vzduchu a nasávací výkon slabne. V takom prípade je treba filtre očistiť aj keď nádoba nie je celkom plnená. Vysávač nepoužívajte k vysávaní nečistot produkovaných pri/ po stavebných úpravách, jako je **sádrokartonový prach, jemný piesek, cement, stavební prach, časti omítky** apod. Pri proniknutí týchto nečistot / sypkých stavebných hmôt / sypkých stavebných materiálov do agregátu vzniká nebezpečí jeho poškodení a vyrazení z provozu. Na tento druh závady se nevztahuje nárok na opravu.
- **Spotřebič nesmie byť používaný v prostredí s nebezpečenstvom požiaru alebo výbuchu** (priestory kde sú skladované chemikálie, palivá, oleje, plyny, farby a ďalšie horľavé, prípadne prchavé, látky).
- **VAROVANIE:** Pri nesprávnom používaní prístroja, ktoré nie je v súlade s návodom na obsluhu, existuje riziko poranenia.

PRÍSLUŠENSTVO A ZOSTAVENIE SPOTREBIČA:

- Nasávaciu hubicu alebo koniec sacieho otvoru alebo neprikladajte k očiam ani ušiam a nezasúvajte ich do žiadnych telesných otvorov!
- Vysávač a príslušenstvo inštalujte na miesto v dostatočnej vzdialenosti od horľavých predmetov (napr. **záclon, závesov či dreva**), tepelných zdrojov (napr. **kachlí, el./ plynového sporáka, variča**) alebo vlhkých povrchov (ako sú **výlevky, umývadlá**).

SIEŤOVÝ ADAPTÉR:

- Ak je adaptér tohto spotrebiča poškodený, musí byť opravený výrobcom, jeho servisným technikom alebo podobne kvalifikovanou osobou, aby sa tak zabránilo vzniku nebezpečnej situácie.
- **UPOZORNENIE:** Pre dobíjanie akumulátora používajte iba sieťový adaptér dodaný s týmto prístrojom.
- Spotrebič musí byť napájaný iba bezpečným malým napätím odpovedajúcim značeniu spotrebiča.
- Sieťový adaptér používajte len v miestnosti.
- Sieťový adaptér dodaný so spotrebičom je určený len pre tento spotrebič, nepoužívajte ho na iné účely.
- Nízkonapäťový výstupný prívod adaptéra nesmie byť poškodený ostrými alebo horúcimi predmetmi, otvoreným plameňom, nesmie byť ponáraný do vody ani sa ohýbať cez ostré hrany.
- V prípade potreby použitia predlžovacieho prívodu je nutné, aby nebol poškodený a vyhovoval platným normám.
- Napájací prívod adaptéra pravidelne kontrolujte.

II. VYBAVENIE A PRÍSLUŠENSTVO VYSÁVAČA (obr. 1)

A – vysávač

- A1 – nádoba na prach
- A2 – odklopné dno
- A3 – tlačidlo aretácie odklopného dna
- A4 – vstupný HEPA filter
- A5 – separátor
- A6 – rukoväť

B – akumulátor

- B1 – tlačidlo **ZAP/VYP** 
- B2 – tlačidlo na nastavenie úrovne sacieho výkonu (MIN / MAX)
- B3 – svetelná signalizácia prevádzky a nabíjanie
- B4 – tlačidlo aretácie akumulátora
- B5 – nabíjací konektor

C – sacie trubice

- C1 – tlačidlo aretácie

D – podlahová hubica s rotačným kartáčom

- D1 – tlačidlo aretácie hubice
- D2 – LED diódy pre osvetlenie priestoru pred vysávačom
- D3 – vyberateľná kefa
- D4 – aretácia kefy

E – kefa

- E1 – tlačidlo aretácie

F – dlhá štrbinová hubica

- F1 – tlačidlo aretácie

G – sieťový adaptér

H – plastový úchyt na stenu

I – skrutky

J – hmoždinky

K – nástroj na čistenie

III. PRÍPRAVA VYSÁVAČA

Odstráňte všetok obalový materiál, vyberte vysávač a príslušenstvo. Z vysávača odstráňte všetky prípadné adhézne fólie, nálepky alebo papier.

ZOSTAVENIE VYSÁVAČA

Pri zostavovaní vysávača postupujte podľa obr. 2. Podľa požadovaného použitia zvolte vhodné príslušenstvo (C, D, E, F), (obr. 13). Pri demontáži postupujte opačným spôsobom.

NABÍJANIE AKUMULÁTORA

Vypnite vysávač pred nabíjaním, aby nedošlo k nechcenému spusteniu ihneď po odpojení adaptéra! Pripojte adaptér **G** do nabíjacieho konektora **B5** a potom k el. sieti (obr. 3). **Pred prvým použitím je nutne akumulátor nabíjať min. 5 h. Potom je štandardný nabíjací čas cca 4,5 h.** Stav a priebeh procesu nabíjania je indikovaný svetelnou signalizáciou zariadenia na **B3**.

Svetelná signalizácia prevádzky a nabíjanie (B3)	
Blikanie posledného segmentu B3 na modro	Vybitý akumulátor (vysávač sa následne vypne)
LED diódy D2 zhasnú	Elektronická ochrana rotačnej kefy (zablokovanie rotačnej kefy - kefa sa prestane točiť a pohon vysávača stále pracuje ďalej)
Postupné pribúdanie na modro svietiacich segmentov B3	Akumulátor sa nabíja
Trvalé svieti segmenty B3 na modro	Akumulátor je nabitý / signalizácia prevádzky (jednotlivé segmenty počas prevádzky pri vybíjaní akumulátora postupne zhasínajú)

Upozornenie

- Vysávač nechajte nabíť ihneď, ako začne slabnúť sací výkon
- Na konci náročnej práce alebo v horúcom prostredí môže byť akumulátor príliš horúca na nabíjanie. Pred nabíjaním nechajte akumulátor vychladnúť.
- Každé 3 mesiace vybite batérie pravidelným používaním vysávača (bez pripojeného kabeľu k el. sieti). Potom nechajte vysávač opäť celkom nabíť.

PREVÁDZKOVÉ ČASY

Nastavený výkon	Doba prevádzky *
MIN	asi 30 minút
MAX	asi 15 minút

* **Poznámka:** Uvedené doby prevádzky vychádzajú z interného testovania spoločnosti Hyundai a platia iba pre nový a plne nabitý akumulátor. V závislosti na starobe a opotrebení akumulátora doba prevádzky klesá.

UPEVNENIE PLASTOVÉHO ÚCHYTU NA STENU

Pomocou priloženého **I, J** alebo iného vhodného spojovacieho materiálu pripevnite plastový úchyt **H** na stenu.

Upozornenie

- Dbajte na to, aby el. zásuvka bola dostatočne blízko k pripevnenému plastovému úchytu.
- Dajte pozor na to, aby sa v mieste kotvenia plastového úchytu na stenu nenachádzala pod omietkou elektrická, telefónna, vodovodná inštalácia a pod.

IV. POUŽITIE VYSÁVAČA (obr. 4, 5)

OVLÁDANIE

Tlačidlo **B1** - zapnutie / vypnutie vysávača

- stlačením a držaním dôjde k zapnutiu vysávača
- uvoľnením tlačidla dôjde k vypnutiu vysávača

Tlačidlo (B2) na nastavenie úrovne sacieho výkonu

- krátkym stlačením zvýšite/znížite úroveň sacieho výkonu.

Sací výkon prispôsobujte pocitovo podľa vysávaného povrchu. Pre rámcovú predstavu uvádzame nasledovné odporúčania:

- MIN = Nízky sací výkon - jemné tkaniny (napr. záclony a závesy),
- + MAX = Vysoký sací výkon - koberce a tvrdé podlahy.

Poznámka: Vysávač je vždy zapnutý pri rovnakom sacom výkone, pri ktorom bol vypnutý.

Upozornenie

Podlahová hubica D disponujú elektronickou ochranou v prípade zablokovania rotačnej kefy. Ak dôjde pri používaní k zablokovaniu rotačnej kefy, tak sa riadte nasledujúcimi radami.

- Ak dôjde k zablokovaniu rotačnej kefy podlahovej hubice D, tak zhasnú LED diódy **D2** a rotačná kefa sa prestane točiť. Motor vysávača stále pracuje ďalej. Vypnite vysávač a odstráňte príčinu zablokovania a potom môžete opäť vysávač znovu zapnúť.

V. ČISTENIE A ÚDRŽBA (obr. 6, 7, 8, 9, 10)

NÁDOBA NA PRACH (A1)

Ak zistíte nižší sací výkon vysávača, presvedčte sa, či nádoba nie je plná a v prípade potreby ju vyprázdňte (postupujte podľa obr. 6). Vysávač **A** umiestnite nad odpadkový kôš a stisnite tlačidlo **A3**, tým sa dno odklopí a nečistoty vysypte do bežného domáceho odpadu. Dno priklopte naspäť tak, aby sa riadne zaistilo opačným spôsobom. Z hygienických dôvodov odporúčame vyprázdňovať nádoby mimo obytného priestoru. Prachovú nádobu a jej časti očistite vlhkou handričkou. Pred opätovným použitím nechajte všetko dôkladne vyschnúť

Upozornenie

- Pri odstraňovaní filtračného systému (t. j. separátora **A5**, HEPA filtra **A4**) a následnom čistení nádoby **A4** sa musí zachovať zvislá poloha vysávača so spodnou časťou vysávača dole. Nikdy neotáčajte vysávač hore dnom!
- Nikdy nádobu **A1** neoplachujte pod tečúcou vodou a ani ju do vody neponárajte.
- Z hygienického hľadiska odporúčame vyprázdňovať nádobu a čistiť filter po každom použití.
- Maximálny sací účinok sa dosiahne vždy čistým filtrom HEPA a prázdnu nádobou na prach.
- Po každom vyprázdnení prachovej nádoby doporučujeme čistiť filter HEPA.
- Pri vysávaní veľmi jemného prachu môžu byť zanesené póry filtra HEPA. Tým sa znižuje prietok vzduchu a sací výkon klesá. Preto by mal byť filter HEPA v takomto prípade vyčistený, aj keď nádoba nie je plná.

HEPA filter (obr. 8, 10)

Výstupný HEPA filter **A4** jemne vyklepte alebo vyfúkajte (odporúčame tento úkon prevádzať mimo obytný priestor). Prípadne použite na jeho vyčistenie nástroj na čistenie **K**. Pri silnom znečistení môžete HEPA filter opláchnuť pod tečúcou vlažnou vodou.

Filter držte tak, aby bola strana so záhybmi vo vzpriamenej polohe a voda stekala rovnobežne so záhybmi. Filter držte pod takým uhlom, aby voda zmyla nečistoty zachytené v záhyboch.

Otočte filter o 180° a nechajte vodu stekať pozdĺž záhybov v opačnom smere. Tento postup opakujte, až kým filter nebude čistý. **NÁSLEDNE FILTER NECHAJTE DOKONALE VYSCHNÚŤ.** Po oschnutí vložte opačným spôsobom HEPA filter späť do nádoby.

Upozornenie

- Na čistenie HEPA filtru nepoužívajte žiadne agresívne pracie alebo čistiace prostriedky ani horúcu vodu.
- Pre zachovanie filtračných parametrov HEPA filtru odporúčame čistenie suchou cestou.
- **Pokiaľ sa rozhodnete HEPA filter umyť vodou, zníži sa jeho filtračné schopnosti.** Maximálny počet umytí filtra je 3x. Potom je potrebné zakúpiť nový.
- HEPA filter odporúčame meniť 2x za rok. Náhradný filter zakúpite v sieti predajní elektro obj. č. HYUHF938.
- Filter HEPA nie je určený na umývanie v umývačke riadu.
- Neschopnosť vyčistiť a prípadne vymeniť filter HEPA môže viesť k poruche vysávača!
- Dbajte na to, aby dosadacie plochy a tesniace prvky boli čisté a funkčné.

Separátor A5 (obr. 8, 10)

Opláchnite pod tečúcou vodou. **Pred opätovným použitím ho nechajte dôkladne vyschnúť.**

Povrch vysávača ošetrte mäkkou vlhkou handričkou. Nepoužívajte drsné a agresívne čistiace prostriedky!

Príslušenstvo E, F

Po každom vysávaní skontrolujte, či sa na zberačoch nezachytili nečistoty. Ak sa tak stalo, odstráňte ich.

Podlahová hubica s rotačnou kefou D

Odstráňte nečistoty (najmä vlasy, zvieracie chlpy a pod.), ktoré sa zachytili na kefe. Pre ľahšie vyčistenie môžete kefu vybrať (obr. 9). Teraz je možné priestor vyčistiť a nečistoty odstrániť pomocou nástroja **K** (alebo iným vhodným, napr. pinzety). Kefu je možno jednoducho vyčistiť (je možné ju umývať pod tečúcou vodou). Po vykonaní údržby nechajte kefu riadne vyschnúť a vložte ho opačným spôsobom do hubice zaistite

Upozornenie

Neumývajte podlahovú hubicu **D** pod tečúcou vodou a neponárajte ju do vody, mohlo by dôjsť k poškodeniu motorku pre pohon kefy.

Údržbu rozsiahlejšieho charakteru alebo údržbu, ktorá vyžaduje zásah do vnútorných častí spotrebiča, musí vykonať iba špecializovaný servis! Nedodržaním pokynov výrobcu zaniká právo na opravu!

Informácie k reklamácií a oprave výrobkov nájdete na stránkach www.hyundai-electronics.cz/servis-eu

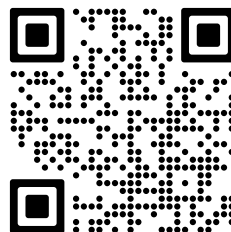

VI. SKLADOVANIE

Ukladajte vysávač vždy na suchom mieste, v dostatočnej vzdialenosti od tepelných zdrojov (napr. **krb, kachle, vyhrievacie teleso**). Zložený tyčový vysávač neukladajte na nerovný povrch! Vysávač musí byť v prípade potreby postavený na rovnom povrchu, kde nehrozí jeho prevrhnutie. Pre skladovanie vysávača a príslušenstva **E, F** slúži plastový úchyt na stenu **H** (obr. 12).

VII. TECHNICKÉ ÚDAJE

Napätie (V) / Príkion (W)	uvedené na typovom štítku spotrebiča
Spotrebič ochrannej triedy	III.
Akumulátor	21,6 V Li-Ion
Hmotnosť (kg)	cca 1,2
Rozmery (D x H x V), (mm) (ručný vysávač)	285 x 117 x 215
Rozmery (D x H x V), (mm) (tyčový vysávač)	250 x 220 x 1140
Príkion vo vypnutom stave je	0,00 W

Deklarovaná hodnota emisie hluku tohto spotrebiča je 78 dB, čo predstavuje hladinu „A“ akustického výkonu vzhľadom na referenčný akustický výkon 1 pW.

Napájací adaptér	
Názov výrobcu alebo ochranná známka, obchodné registračné číslo a adresa	Hyundai
Identifikačná značka modelu	RKGSDC2650500
Vstupné napätie	100-240 V (~ AC)
Vstupná frekvencia	50/60 Hz
Výstupné napätie	26,5 V ( DC)
Výstupný prúd	0,5 A
Výstupný výkon	15,5 W
Priemerná účinnosť v aktívnom režime	86,72 %
Účinnosť pri malom zaťažení (10 %)	74,14 %
Spotreba energie v stave bez záťaže	< 0,30 W
Spotrebič triedy ochrany	II.

Zmena technickej špecifikácie a obsahu prípadného príslušenstva podľa modelu výrobku je vyhradená výrobcom.

Údržbu rozsiahlejšieho charakteru alebo údržbu, ktorá vyžaduje zásah do vnútorných častí spotrebiča, musí vykonať iba špecializovaný servis!

Nedodržaním pokynov výrobcu zaniká pravo na opravu!

Kapacita batérie výrobku sa postupne znižuje. K zníženiu kapacity batérie dochádza pri obvyklom užívaní spotrebiča a považuje sa za bežné opotrebovanie spotrebiča. Zníženie kapacity batérie nie je vadou spotrebiča, ale prirodzenou vlastnosťou batérie.

VIII. LEGISLATÍVA A EKOLÓGIA



VAROVANIE: NEVYSTAVUJTE SPOTREBIČ DAŽĎU ALEBO VLHKOSTI, ABY STE PREDIŠLI VZNIKU POŽIARU ALEBO ÚRAZU ELEKTRICKÝM PRÚDOM. PRED OPRAVOU ALEBO VŽDY, KEĎ SPOTREBIČ NEPOUŽÍVATE, VYPNITE HO ZO ZÁSUVKY. V PRÍSTROJI NIESÚ ŽIADNE ČASTI OPRAVITEĽNÉ SPOTREBITEĽOM. VŽDY SA OBRACAJTE NA KVALIFIKOVANÝ AUTORIZOVANÝ SERVIS. SPOTREBIČ JE POD NEBEZPEČNÝM NAPÄTÍM.

Likvidácia starých elektrických a prístrojov (vťahuje sa na Európsku úniu a európske krajiny so systémami oddeleného zberu).



Tento symbol na výrobku alebo obale znamená, že s výrobkom po ukončení jeho životnosti nemôže byť nakladané ako s bežným odpadom z domácnosti. Musí sa odovzdať do príslušnej zberne na recykláciu elektrických a elektronických zariadení. Zaručením správnej likvidácie tohto výrobku pomôžete pri predchádzaní potenciálnych negatívnych dopadov na životné prostredie a na zdravie človeka, ktoré by mohli byť zapríčinené nevhodným zaobchádzaním s odpadmi z tohto výrobku.

Recyklovaním materiálov pomôžete zachovať prírodné zdroje. Podrobnejšie informácie o recyklácii tohto výrobku vám na požiadanie poskytne miestny úrad, služba likvidácie komunálneho odpadu alebo predajňa, v ktorej ste si tento výrobok zakúpili.

Vybratie batérie

Akumulátor vyberte podľa inštrukcií v obr. 11. Náhradný akumulátor zakúpite v sieti predajní elektro obj. č. HYUBP938.

UPOZORNENIA A SYMBOLY POUŽITÉ NA SPOTREBIČI, OBALOCH ALEBO V NÁVODE:

HOUSEHOLD USE ONLY — Len na použitie v domácnosti. DO NOT IMMERSE IN WATER OR OTHER LIQUIDS — Neponárať do vody alebo iných tekutín.



TO AVOID DANGER OF SUFFOCATION, KEEP THIS PLASTIC BAG AWAY FROM BABIES AND CHILDREN. DO NOT USE THIS BAG IN CRIBS, BEDS, CARRIAGES OR PLAYPENS. THIS BAG IS NOT A TOY. — Nebezpečenstvo udusenía. Nepoužívajte toto

vrecúško v kolískach, postieľkach, kočíkoch alebo detských ohrádkach. PE vrecko odkladajte mimo dosahu detí. Vrecko nie je na hranie.

Symbol  znamená UPOZORNENIE.



- Čítajte návod na obsluhu



- Odnímateľná napájacia jednotka



Odomknuté



Uzamknuté

Szanowni Państwo, dziękujemy za zakup naszego produktu. Przed rozpoczęciem użytkowania, należy uważnie przeczytać wszystkie instrukcje i zachować je na przyszłość. Dotyczy to także dowodu zakupu oraz – jeśli to możliwe – wszystkich części oryginalnego opakowania.

I. OSTRZEŻENIA DOTYCZĄCE BEZPIECZEŃSTWA

POSTANOWIENIA OGÓLNE

- Wskazówki zawarte w instrukcji obsługi należy przekazać innemu użytkownikowi urządzenia.
- Sprawdź, czy dane dotyczące napięcia podane na tabliczce odpowiadają napięciu w sieci elektrycznej. Wtyczkę przewodu zasilania należy podłączyć do prawidłowo uziemionego gniazdka!
- Z urządzenia mogą korzystać dzieci powyżej 8 roku życia, oraz osoby z ograniczonymi zdolnościami fizycznymi lub umysłowymi, a także nieposiadające wiedzy lub doświadczenia w użytkowaniu tego typu urządzeń pod warunkiem, że będą one nadzorowane lub zostaną poinstruowane na temat bezpiecznego korzystania z tego urządzenia oraz zagrożeń wiążących się z jego używaniem. Bawienie się urządzeniem jest zabronione dzieciom. Czyszczenie i konserwacja bez nadzoru dorosłych jest dzieciom zabroniona. Dzieci do lat 8 muszą trzymać się z dala od urządzenia i jego przewodu.
- Aby uniknąć obrażeń, nie należy wkładać rąk/palców do szczotki obrotowej.
- Nigdy nie używaj urządzenia, jeśli ma uszkodzony adapter, jeśli nie działa prawidłowo, spadło na ziemię i uległo uszkodzeniu. W takich przypadkach zanieś urządzenie do specjalistycznego serwisu, aby sprawdzić jego bezpieczeństwo i prawidłowe działanie.
- Urządzenie musi być zasilane tylko bezpiecznym małym napięciem odpowiadającym oznaczeniu urządzenia.
- **Zrządzenia, przewodu ani wtyczki nigdy nie zanurzaj w wodzie (nawet częściowo). Należy również unikać ich zalania!**
- **Produktu nie pozostawiaj włączonego bez dozoru!**
- Przy wyjmowaniu akumulatora urządzenie musi być odłączone od zasilacza ładującego.
- Akumulatora nie wolno wrzucać do ognia. Niebezpieczeństwo wybuchu!
- W celu zapewnienia bezpieczeństwa i prawidłowego funkcjonowania urządzenia, należy używać wyłącznie oryginalnych części zamiennych i akcesoriów zatwierdzonych przez producenta.
- Producent nie odpowiada za szkody spowodowane przez niepoprawne używanie urządzenia i akcesoriów i nie jest odpowiedzialny za urządzenia w przypadku nieprzestrzegania wyżej przedstawionych ostrzeżeń bezpieczeństwa. Za nieprawidłowe użytkowanie urządzenia jest między innymi uważane nieprzestrzeganie regularnej wymiany lub konserwacji wszelkich filtrów, jak opisano w rozdziale **V**, jak również stosowanie nieoryginalnych filtrów, gdzie ze względu na ich własności, doszło do usterki lub uszkodzenia odkurzacza.
- Nie ładuj akumulatora, z którego wycieka elektrolit.
- Nigdy nie używaj urządzenia do innych celów niż te, do których jest przeznaczony oraz w sposób opisany w niniejszej instrukcji. Nigdy nie używaj urządzenia do żadnych innych celów.

UŻYWANIE URZĄDZENIA

- Produkt przeznaczony jest do stosowania w gospodarstwach domowych i podobnych miejscach (sklepy, biura i podobne miejsca pracy, hotele, motele i inne środowiska mieszkalne, w firmach świadczących usługi noclegowe ze śniadaniem)! Nie jest przeznaczone do użytku komercyjnego!
- Podczas obsługi z odkurzaczem, należy unikać kontaktu (np. **luźne ubranie, włosy, palce, biżuteria, bransolety**, itp.) z szczotką obrotową.
- Dyszy podłogowej ze szczotką obrotową nie należy pozostawiać w jednym miejscu zbyt długo! Może to spowodować uszkodzenie odkurzonej powierzchni!
- Końcówka podłogowa z szczotką obrotową nie jest przeznaczona do zbierania zanieczyszczeń z dywanów z wysokim włosiem!
- **Nigdy nie należy używać odkurzacza lub dotykać zasilacza mokrymi rękami lub nogami!**
- Podczas ładowania akumulatora i po użyciu, należy zawsze odkurzacza wyłączyć.
- Nie odkurzaj mokrej lub wilgotnej wykładziny, nie używaj odkurzacza na zewnątrz! Przy przeniknięciu wilgoci do agregatu powstaje niebezpieczeństwo jego uszkodzenia i wycofanie z eksploatacji.
- Nie odkurzać wody, cieczy lub płynów agresywnych!
- Nie odkurzaj przedmiotów ostrych np. **odłamków szkła, stłuczek**, przedmiotów gorących, palnych, wybuchowych (np. **popiołu, palących się niedopałków papierosów, benzyny, rozpuszczalników a opary aerozoli**), ale ani smarów np. **tłuszczu, olejów**, środków żrących (np. **kwasów, rozpuszczalników**). Przy odkurzaniu takich przedmiotów może dojść do uszkodzenia worka na kurz, jak i odkurzacza.
- Podczas odkurzania bardzo drobnego pyłu mogą zostać zablokowane pory mikrofiltrów. Ograniczy się przepustowość powietrza i siła ssania słabnie. Konieczne jest zatem w tym przypadku wyczyścić filtry pyłowe lub wymienić lub opróżnić pojemnik na odpad nawet, jeśli nie jest jeszcze pełny. Nie wolno używać odkurzacza do zbierania zanieczyszczeń wytwarzanych podczas prac budowlanych / po pracach budowlanych, takich jak **pył z płyt gipsowo – kartonowych, drobny piasek, cement, pył budowlany, części tynku** itp. Podczas przenikania tych zanieczyszczeń / materiałów budowlanych luzem/ sypkich materiałów budowlanych do agregatu, istnieje ryzyko uszkodzenia i zakończenie użytkowania.

AKCESORIA I MONTAŻ URZĄDZENIA:

- Odkurzacza i akcesoria należy zainstalować z dala od łatwopalnych przedmiotów (takich jak **zastony, draperie, drewno, itp.**), źródeł ciepła (np. **piec, kuchenka itp.**) i mokrych powierzchni (np. **zlewozmywaków, umywalkę itp.**).

ZASILACZ:

- Jeśli adapter tego urządzenia jest uszkodzony, musi zostać wymieniony przez producenta, jego serwisanta lub podobnie wykwalifikowaną osobę, aby uniknąć niebezpiecznej sytuacji.
- **OSTRZEŻENIE:** Aby naładować akumulator, należy używać tylko zasilacza sieciowego dostarczonego z tym urządzeniem.
- Zasilacza należy używać tylko w pomieszczeniu.
- Zasilacz sieciowy dostarczany wraz z urządzeniem jest przeznaczony tylko do tego urządzenia, nie należy go używać do innych celów.
- Dopilnuj, aby kabel zasilający nie został uszkodzony przez ostre lub gorące przedmioty i ogień. Nie powinien być zanurzany w wodzie lub załamywać się na ostrych krawędziach.

II. WYPOSAŻENIE I AKCESORIA ODKURZYCZY (rys. 1)

A – odkurzacz

- A1 – zbiornik na kurz
- A2 – składane dno
- A3 – przycisk blokowania składanego dna
- A4 – wlotowy filtr HEPA
- A5 – separator
- A6 – uchwyt

B – akumulator

- B1 – przycisk **ON/OFF** 
- B2 – przycisk do nastawienia siły ssania (MIN / MAX)
- B3 – sygnalizacja świetlna pracy i ładowanie
- B4 – przycisk blokowania akumulatora
- B5 – złącze ładowania

C – rura ssąca

- C1 – przycisk blokowania

D – końcówka podłogowa ze szczotką rotacyjną

- D1 – przycisk blokowania końcówki
- D2 – diody LED do oświetlenia obszaru przed odkurzaczem
- D3 – wyjmowana szczotka
- D4 – blokada szczotki

E – szczotka

- E1 – przycisk blokowania

F – długa końcówka szczelinowa

- F1 – przycisk blokowania

G – zasilacz

H – plastikowy uchwyt ścienny

I – śruby

J – kołki

K – narzędzie do czyszczenia

III. PRZYGOTOWANIE ODKURZACZA

Usuń materiał pakowy, wyjmij odkurzacz i akcesoria. Z urządzenia usuń wszystkie folie adhezyjne, naklejki lub papier.

MONTAŻ ODKURZACZE

Podczas montażu odkurzacza postępuj wg rysunku 2. W zależności od użycia wybierz odpowiednie komponenty (C, D, E, F), (rysunku 13).

ŁADOWANIE AKUMULATORA

Przed ładowaniem wyłącz odkurzacz! Podłącz adapter **G** do złącza ładowania **B5**, a następnie do prądu (rys. 3). **Przed pierwszym użyciem akumulator należy ładować min. 5 godzin. Potem standardowy czas ładowania wynosi ok. 4,5 godzin.**

Stan i przebieg ładowania są wskazywane na sygnalizacji świetlnej **B3**.

Sygnalizacja świetlna pracy i ładowanie (B3)	
Miganie ostatniego segmentu B3 niebiesko	Rozładowany akumulator (następnie odkurzacz wyłączy się)
Zgasną LED diody D2	Elektroniczna ochrona szczotki rotacyjnej (zablokowanie szczotki rotacyjnej - szczotka przestanie się obracać a napęd odkurzacza pracuje dalej)
Stopniowe przybywanie niebiesko świecących segmentów B3	Akumulator się ładuje.
Stałe świeci na niebiesko segmentów B3	Akumulator naładowany / sygnalizacja pracy (poszczególne segmenty podczas pracy i rozładowywania akumulatora stopniowo gasną)

Ostrzeżenie

- Odkurzacz naładuj jak tylko moc ssania słabnie.
- Po skończeniu ciężkiej pracy lub w gorącym środowisku akumulator może być zbyt gorący do ładowania. Przed ładowaniem akumulator musi ostygnąć.
- Aby przedłużyć żywotność akumulatora, zalecamy 4 razy w roku używając urządzenia akumulator całkowicie rozładować, a następnie w pełni naładować.

CZAS PRACY

Nastawiona moc	Czas pracy *
MIN	Ok. 30 minut
MAX	Ok. 15 minut

* **Uwaga:** Podane czasy pracy opierają się na wynikach własnych testów firmy ETA i dotyczą tylko nowego i w pełni naładowanego akumulatora. W zależności od wieku i zużycia akumulatora czas pracy skraca się.

ZAMOCOWANIE PLASTIKOWEGO UCHWYTU NA ŚCIANĘ

Przymocować plastikowy uchwyt **H** do ściany za pomocą dołączonego materiału łączącego **I, J** lub innego odpowiedniego materiału łączącego.

Ostrzeżenie

- Należy zadbać, aby gniazdko znajdowało się wystarczająco blisko plastikowego uchwytu.
- **Należy uważać, aby w miejscu zakotwiczenia plastikowego łącznika do ściany nie była pod tynkiem instalacja elektryczna, telefoniczna, wodociągowa itp.**

IV. ZASTOSOWANIE ODKURZACZA (rys. 4, 5)**STEROWANIE**

Przycisk **B1** - włączenie / wyłączenie odkurzacza

- naciśnięcie i przytrzymanie spowoduje włączenie odkurzacza
- zwolnienie przycisku spowoduje wyłączenie odkurzacza

Przycisk B2 do nastawienia siły ssania

- krótkim naciśnięciem zwiększa/zmniejsza się siłę ssania
- MIN mode = niska,
- + MAX mode = wysoka.

Ostrzeżenie

Nasada podłogowa **D** posiadają ochronę elektroniczną w razie zablokowania szczotki rotacyjnej. Jeżeli podczas używania dojdzie do zablokowania szczotki rotacyjnej, należy się kierować poniższymi radami.

- Jeżeli dojdzie do zablokowania szczotki rotacyjnej nasady podłogowej **D**, zgasną LED **D2** i szczotka rotacyjna przestanie się obracać. Silnik odkurzacza pracuje nadal. Wyłączyć odkurzacz i usunąć przyczynę zablokowania a następnie można ponownie włączyć odkurzacz.

V. CZYSZCZENIE I KONSERWACJA (rys. 6, 7, 8, 9, 10)**OPRÓŻNIANIE POJEMNIKA NA KURZ (A1)**

Jeśli zauważysz zmniejszenie mocy ssania, upewnij się, że pojemnik nie jest pełen kurzu

i opróżnij w razie potrzeby (postępuj wg rys. 6).
Odkurzacz **A** umieść nad kosz na śmieci i naciśnij **A3**, otworzy się dno, i zanieczyszczenia wysypią na normalnych odpadów domowych. Dno z powrotem zamknij tak, aby zabezpieczyć odpowiednio pojemnik i umieścić go postępując odwrotnie. Ze względów higienicznych zaleca się opróżnić pojemnik na zewnątrz. Pojemnik na kurz oczyścić wilgotną szmatką. Przed ponownym użyciem, pozostawić do całkowitego wyschnięcia.

Ostrzeżenie

- Wyjmując system filtracyjny (tj. separator **A5**, filtr HEPA **A4**) a następnie czyszcząc pojemnik **A1** trzeba utrzymywać poziomą pozycję odkurzacza dnem w dół i nigdy nie obracać odkurzacza do góry dnem.
- Nigdy nie płukać pojemnika **A1** pod bieżącą wodą i nie zanurzać go w wodzie.
- Z punktu widzenia higienicznego zalecamy opróżnianie pojemnika i czyszczenie filtrów po każdym użyciu.
- Maksymalny efekt ssania zawsze będzie osiągnięty za pomocą czystego filtra HEPA i pustego pojemnika na kurz.
- Po każdym opróżnieniu pojemnika na kurz zalecamy wyczyścić filtr HEPA.
- Przy odkurzaniu bardzo drobnego kurzu pory filtra HEPA mogą się zatkać. Zmniejsza się przepływ powietrza i maleje ssanie. Dlatego w takim przypadku filtr HEPA powinien być czyszczony, nawet jeśli pojemnik nie jest pełny.

Filtr HEPA (rys. 8, 10)

HEPA filtr wylotowy **A4** delikatnie wyklep lub przedmucha. Ewentualnie użyć do oczyszczenia narzędzia do czyszczenia **K**. Jeśli zanieczyszczenie jest silnie filtr HEPA można spłukać pod bieżącą letnią wodą. Trzymaj filtr pofałdowaną stroną skierowaną w górę w taki sposób, aby woda spływała wzdłuż pofałdowań. Trzymaj filtr pod takim kątem, aby wyczyścić brud zalegający wewnątrz pofałdowań. Obróć filtr o 180° w taki sposób, aby woda spływała wzdłuż pofałdowań w przeciwnym kierunku. Kontynuuj tę czynność aż do wyczyszczenia filtra. **Po wysuszeniu** należy HEPA filtry umieścić z powrotem do separatora i do pojemnika.

Ostrzeżenie

- **Jeśli zdecydujesz się filtr HEPA przemyć wodą, zmniejszą jego możliwości filtrowania.** Maksymalna liczba umycia filtra wynosi trzy. Następnie konieczne jest kupić nowy.
- Filtr HEPA powinien zostać wymieniany 2 razy w roku. Następnie konieczne jest kupić nowy HYUHF938.
- Filtr HEPA nie jest przeznaczony do mycia w zmywarce.
- Zaniedbanie czyszczenia filtra HEPA ewentualnie jego wymiany może doprowadzić do awarii odkurzacza!

Powierzchnię odkurzacza **A** myj delikatną wilgotną szmatką, nie używaj szorstkich i agresywnych środków czyszczących!

Aksesoria E, F

Po każdym odkurzeniu skontroluj wizualnie, czy na szczotkach lub zbierakach nie przychwyciły się nieczystości. Jeżeli tak należy je usunąć.

Dysza podłogowa ze szczotką obrotową D

Usunąć zanieczyszczenia (zwłaszcza włosy, sierść zwierząt itp.), które pozostały na szczotce. Wyczyścić główną szczotkę narzędziem do czyszczenia **K** (lub odpowiednim innym). Aby ułatwić czyszczenie, wyjąć szczotkę (rys. 9).

Ostrzeżenie

Nigdy nie płucać dyszy pod bieżącą wodą i nie zanurzać go w wodzie. W dyszy podłogowej **D** znajdują się części elektroniczne do napędu szczotki i mogą zostać uszkodzone.

Wymiana elementów, które wymagają ingerencji do części elektrycznej urządzenia może wykonać wyłącznie specjalistyczny serwis! Nie przestrzeganie wskazówek producenta powoduje utratę prawa do napraw!

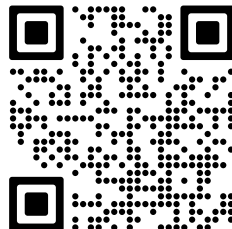

Informacje dotyczące reklamacji i napraw produktów można znaleźć na stronie www.hyundai-electronics.cz/servis-eu

Przechowywanie (rys. 12)

Urządzenie należy przechowywać prawidłowo oczyszczone w miejscu suchym, wolnym od kurzu i poza zasięgiem dzieci i osób niekompetentnych. Złożony odkurzacz nie może być postawiony na nierówną powierzchnię! Odkurzacz musi zostać postawiony na płaskiej. Jedno z akcesoriów (szczotka **E** i długa końcówka szczelinowa **F**) włóż do uchwytu **H**.

VI. DANE TECHNICZNE

Napięcie (V): podano na tabliczce znamionowej urządzenia

Pobór mocy (W): podano na tabliczce znamionowej urządzenia

Klasa izolacyjna III. Pobór mocy gdy sprzęt jest wyłączony wynosi 0,00 W

Akumulator 21,6 V Li-Ion Poziom hałas 78 dB(A) re 1pW

Masa (kg) ok 1,2

Wymiary produktu (mm) (odkurzacz ręczny) 285 x 117 x 215

Wymiary produktu (mm) (odkurzacz pionowy) 250 x 220 x 1140

Adapter zasilania

Nazwa producenta lub znak towarowy, handlowy numer rejestracyjny i adres	Hyundai
Znak identyfikacyjny modelu	RKGSDC2650500
Napięcie wejściowe	100-240 V (~ AC)
Częstotliwość wejściowa	50/60 Hz
Napięcie wyjściowe	26,5 V ( DC)
Prąd wyjściowy	0,5 A
Moc wyjściowa	15,5 W
Sprawność średnia w trybie aktywnym	86,72 %
Sprawność przy niskim obciążeniu (10 %)	74,14 %
Zużycie energii w stanie bez obciążenia	< 0,30 W
Urządzenie klasy ochrony	II.

Zmiana specyfikacji technicznych i akcesoriów w zależności od modelu produktu jest zastrzeżona przez producenta.

Wymiana elementów, które wymagają ingerencji do elektrycznej części urządzenia może wykonać wyłącznie specjalistyczny serwis!

Nieprzestrzeganie wskazówek producenta powoduje utratę prawa do napraw gwarancyjnych!

Pojemność akumulatora produktu stopniowo maleje. Zmniejszenie pojemności akumulatora występuje podczas normalnego użytkowania urządzenia i jest uważane za zużycie urządzenia. Zmniejszenie pojemności akumulatora nie stanowi wady urządzenia.

VII. PRAWODAWSTWO I EKOLOGIA



OSTRZEŻENIE: ABY UNIKAĆ NIEBEZPIECZEŃSTWA POŻARU LUB PORAŻENIA PRĄDEM ELEKTRYCZNYM, NIE WOLNO WYSTAWIAĆ SPRZĘTU NA DZIAŁANIE DESZCZU BĄDŹ WILGOCI. URZĄDZENIE ODBIORCZE ZAWSZE WYŁĄCZYĆ Z GNIAZDKA, KIEDY NIE JEST UŻYWANE LUB PRZED NAPRAWĄ. W URZĄDZENIU NIE MA ŻADNYCH CZĘŚCI, KTÓRE BY MÓGŁ ODBIORCASAMODZIELNIE NAPRAWIAĆ. NAPRAWĘ SPRZĘTU NALEŻY ZLECIĆ ODPOWIEDNIO PRZYGOTOWANEMU SERWISU AUTORYZACYJNEMU. URZĄDZENIE ZNAJDUJE SIĘ POD NIEBEZPIECZNYM NAPIĘCIEM.

Utylizacja zużytego sprzętu(stosowane w krajach Unii Europejskiej i w pozostałych krajach europejskich stosujących systemy zbiórki).



Ten symbol na produkcie lub jego opakowaniu oznacza, że produkt nie może być traktowany jako odpad komunalny, lecz powinno się go dostarczyć do odpowiedniego punktu zbiórki sprzętu elektrycznego i elektronicznego, w celu recyklingu. Odpowiednie zadysponowanie zużytego produktu zapobiega potencjalnym negatywnym wpływom na środowisko oraz zdrowie ludzi, jakie mogłyby wystąpić w przypadku niewłaściwego zagospodarowania odpadów. Recykling materiałów pomaga chronić środowisko naturalne. W celu uzyskania bardziej szczegółowych informacji na temat recyklingu tego produktu, należy skontaktować się z lokalną jednostką samorządu terytorialnego, ze służbami zagospodarowywania odpadów lub ze sklepem, w którym zakupiony został ten produkt.

Wyjęcie akumulatora



Wyjąć akumulator zgodnie z instrukcjami na rys. 11. Następnie konieczne jest kupić nowy akumulator HYUBP938.

OSTRZEŻENIA I SYMBOLE UŻYTE NA URZĄDZENIACH, OPAKOWANIACH LUB W INSTRUKCJI:

HOUSEHOLD USE ONLY – Tylko do zastosowania w gospodarstwie domowym. DO NOT IMMERSE IN WATER OR OTHER LIQUIDS – Nie zanurzać do wody lub innych cieczy.



TO AVOID DANGER OF SUFFOCATION, KEEP THIS PLASTIC BAG AWAY FROM BABIES AND CHILDREN. DO NOT USE THIS BAG IN CRIBS, BEDS, CARRIAGES OR PLAYPENS. THIS BAG IS NOT A TOY. – Niebezpieczeństwo uduszenia. Tego worka nie należy używać w kołyskach, łóżeczkach, wózkach lub kojcach dziecięcych. Torebkę z PE położyć w miejscu będącym poza zasięgiem dzieci. Torebka nie służy do zabawy!

Symbol  oznacza OSTRZEŻENIE.  - Zapoznaj się z instrukcją obsługi

 - Zdejmowana jednostka zasilająca

 Odblokowany

 Zablokowany

Dear customer, thank you for purchasing our product. Please read the operating instructions carefully before putting the appliance into operation and keep these instructions including the warranty, the receipt and, if possible, the box with the internal packing.

I. SAFETY WARNING



GENERAL PROVISIONS:

- Consider the instructions for use as a part of the appliance and pass them on to any other user of the appliance.
- Check whether the data on the type label corresponds with the voltage in your socket. The power cord plug may only be connected to the electrical socket complying with the applicable standards.
- This appliance may only be used by children aged 8 years or older, and persons with reduced physical, sensory or mental capabilities or lack of experience and knowledge if they have been given supervision or instruction concerning use of the appliance in a safe way and understand the hazards involved. Children shall not play with the appliance. Cleaning and user maintenance shall not be made by children without supervision. Children younger than 8 years must be kept out of reach of the appliance and its power cord.
- If a vacuum cleaner can be equipped with a hand-held accessory with rotating parts a warning has to be given concerning entrapment.
- Never use the appliance if its adaptor or plug is damaged, if it does not work properly, if it fell down and was damaged. In this case take the appliance to a special service to check its safety and proper function.
- **Never immerse the appliance, its cable or plug in water or other liquids (even partially). Also, prevent them from getting wet!**
- **Never leave the product unattended when in operation!**
- Do not charge the battery if electrolyte is leaking from it.
- The appliance must be disconnected from the power adapter when removing the battery.
- Do not throw the battery into fire. There is a risk of explosion!
- In order to ensure safety and proper function of the appliance, use only original spare parts and accessories approved by the manufacturer.
- Only use this appliance for the purpose it was designed for, as specified in this manual. Never use the appliance for any other purpose.
- The manufacturer is not responsible for damage caused by improper use of the appliance and the accessories and its for the appliance does not apply in situations when the safety warnings above are not complied with. Failure to replace or maintain all filters regularly according to the instructions in Chapter V. and also using non-original filters, the properties of which resulted in failure or damage of the vacuum cleaner, is also understood to be improper use of the appliance.

USE OF THE APPLIANCE:

- The product is intended for home use and similar (in shops, offices and similar

- workplaces, in hotels, motels and other residential environments, in facilities providing accommodation with breakfast). It is not intended for commercial use!
- Avoid contact with the rotating brush when handling the vacuum cleaner (e.g. **with loose clothes, hair, fingers, jewellery, bracelets** etc.).
 - Do not leave the floor nozzle with the rotation brush on in one place for too long! It could cause damage to the surface vacuumed!
 - The floor nozzle with the rotation brush is not intended for vacuuming impurities from carpets with high pile.
 - Before vacuuming highly polished floors, such as wood linoleum, vinyl, parquet flooring, floating floor and similar) first check that the underside of the floor tool and its brushes are free from foreign objects that could cause marking.
 - **Never use the vacuum cleaner nor touch the adaptor with wet hands or feet!**
 - Always switch off the vacuum cleaner when charging the battery and after the vacuum cleaner was used.
 - Do not vacuum wet or moist floor coverings, do not use the vacuum cleaner for outdoor areas! When moisture gets into the aggregate, there is a risk of its damage and disabling it.
 - Do not vacuum water, liquid or aggressive liquid!
 - Do not vacuum sharp objects (e.g. **glass, shatter**), hot, flammable, explosive items (e.g. **ash, hot cigarette butts, gasoline, thinners and aerosol vapours**) or greases (e.g. **fats, oils**), caustic agents (e.g. **acids, solvents**). Vacuuming these objects may lead to damage of the dust filters or the vacuum cleaner.
 - Pores of the micro filters may be clogged when vacuuming very fine dust. Thus, air permeability will be reduced and the suction performance will drop. In this case, micro-filters have to be cleaned before the container is full. Do not use the vacuum cleaner to vacuum dirt produced during/after construction such as **plasterboard dust, fine sand, cement, dust from construction, parts of plaster** etc. If this dirt / loose construction materials / loose construction materials into the aggregate, it poses a danger of damage.

ACCESSORIES AND ASSEMBLY OF THE APPLIANCE:

- Install the vacuum cleaner and the appliance within sufficient distance from flammable objects (e.g. **curtains, drapes, wood, etc.**), heat sources (e.g. **oven, stove, etc.**) and wet surfaces (e.g. **sinks, wash-basins etc.**).

ADAPTER:

- If the adaptor of the appliance is corrupted, it has to be replaced by the manufacturer, its service technician or a similarly qualified person so as to prevent dangerous situations.
- **WARNING:** To charge the battery, use only the network adapter supplied with this appliance.
- To power the appliance, only apply safe small voltage in accordance with the type plate.
- The adaptor supplied with this appliance is intended for this appliance only, do not use it for other purposes.
- Use the charger in a room only.
- The power cord must not be damaged with sharp or hot objects, open fire, it must not be sunk into water or bent over sharp edges.

II. EQUIPMENT AND ACCESSORIES (Fig. 1)

A – vacuum cleaner

- A1 – dust container
- A2 – hinged bottom
- A3 – hinged bottom locking button
- A4 – HEPA filter
- A5 – separator
- A6 – handle

B – battery

- B1 – ON/OFF button 
- B2 – button Adjustment of suction power (MIN / ECO / MAX)
- B3 – operation signal lights and charging lights
- B4 – battery locking button
- B5 – charging connector

C – suction tube

- C1 – locking buttons

D – floor nozzle with rotation brush

- D1 – floor nozzle lock button
- D2 – LEDs illuminating the space in front of the vacuum cleaner
- D3 – removable brush
- D4 – brush lock

E – brush

- E1 – locking buttons

F – long crevice nozzle

- F1 – locking buttons

G – adaptor

H – plastic wall bracket

I – screws

J – wall plugs

K – Cleaning tool

III. VACUUM CLEANER PREPARATION

Remove all packing material, take out the vacuum cleaner and the accessories. Remove all possible adhesion foils, stick-on labels or paper from the appliance.

VACUUM CLEANER ASSEMBLY

When assembling the vacuum cleaner, follow the procedure indicated in Fig. 2. Choose appropriate accessories as required (**C**, **D**, **E**, **F**), (Fig. 13).

CHARGING THE ACCUMULATOR

Turn the vacuum cleaner off prior to charging! Connect the adaptor **G** to the charging connector **B5** and plug it to the mains (Fig. 3). **The accumulator has to be charged at least for 5 hours prior to the first use.** After that, the standard charging time is approx. 4.5 hours.

The status and progress of charging is indicated by indicator **B3**.

Operation signal lights and charging lights (B3)	
Flashing blue (the last segment B3)	Battery discharged (the device will switch off)
LEDs D2 go off	Rotation brush electronic protection (rotation brush locked – rotation stopped, the drive continues running)
Increasing number of blue flashing segments B3	Accumulator is charging
Blue light segments B3 on continuously	Accumulator is charged / indication of operation (individual segments turn off during operation, as the battery discharges)

Warning

– Let the vacuum cleaner recharge as soon as its suction performance is weaker.

- When using the vacuum cleaner for an extended period of time or in a hot environment, the accumulator might be too hot for charging. Let the accumulator cool down prior to charging.
- For ensuring longer life of the battery we recommend full discharge and then full recharge of the battery four times a year.

MOUNTING THE PLASTIC BRACKET TO THE WALL

Mount the plastic bracket **H** to the wall using the fastener included **I, J** or a similar fastener provided by you.

Caution

- Make sure that the el. socket is close to the mounted plastic bracket.
- **Make sure that no electricity, telephone or water lines etc. are routed under the plaster near the area where the plastic bracket is mounted to the wall.**

IV. USE OF VACUUM CLEANER (Fig. 4, 5)

CONTROL

B1 button - vacuum cleaner ON / OFF switch

Button B2 - suction power adjustment

- press short the button to increase/reduce the suction power.
- MIN = low mode,
- + MAX = high mode.

OPERATING TIMES

Set power	Running Time *
MIN	Approx. 30 minutes
MAX	Approx. 15 minutes
* Note: The stated operating times are based on ETA's internal testing and only apply to a new and fully charged battery. Depending on the age and wear of the battery, the operating time decreases.	

Caution

Floor nozzle **D** have electronic protection against rotation brush blocking. If the rotation brush has been blocked during operation, observe the following instructions.

- If the floor nozzle rotation brush **D** has been blocked, LEDs **D2** go off and the brush stops rotating. Switch off the device and remove the cause, then the device can be switched on again.

V. CLEANING AND MAINTENANCE (Fig. 6, 7, 8, 9, 10)

DUST CONTAINER (A1)

If you find out that the suction performance of the vacuum cleaner **A** is reduced, make sure that the dust container is not full and if necessary, empty it (follow the procedure indicated in Fig. 6). Put the container above a dust bin and press button **A3**; thus you will lift off bottom and throw the dust in common municipal waste. Snap the bottom shut to secure it in the opposite direction. Clean the dust container with a wet cloth. Allow all the parts to dry out properly before re-use.

Caution

- When removing the filter system (i.e. separator **A5**, HEPA filter **A4**) and subsequent cleaning of the container **A1**, it is necessary to keep the vacuum cleaner upright and never turn the vacuum cleaner upside down.
- Never rinse the container **A1** under running water and never immerse it in water.
- For hygienic purposes we recommend that you empty the container and clean the filter after each use.
- The maximum suction effect can only be achieved with a clean HEPA filter and an empty dust container.
- We recommend cleaning the HEPA filter each time when the dust container is emptied.
- When vacuuming very fine dust, the HEPA filter pores may become clogged, which reduces air permeability and the suction performance. In this case, it is required to clean the HEPA filter even when the tank is not full.

HEPA filter (Fig. 8, 10)

Shake out the input HEPA filter **A4** gently, or blow it out. Alternatively, use cleaning tool **K** to clean it. If the HEPA filter is very dirty, you can rinse it under running lukewarm water. Hold the filter in such a way that the pleated side points upwards and the water flows parallel to the pleats. Hold the filter at an angle so that the water washes away the dirt inside the pleats. Turn the filter 180° and let the water flow along the pleats in the opposite direction. Continue this process until the filter is clean. **After drying**, insert the HEPA filter back to the container in the opposite way.

Caution

- ***If you clean the HEPA filter with water, its filtration properties will deteriorate.*** The filter cannot be washed more than three times. After that, a new filter needs to be purchased.
- We recommend that you replace the HEPA filter twice a year. After that, a new filter needs to be purchased HYUHF938.
- The HEPA filter is not suitable for washing in the dishwasher.
- Failure to clean or replace the HEPA filter as required may cause a defect of the vacuum cleaner!

Separator (Fig. 8, 10)

Rinse the separator **A5** under running water. **Allow the parts to dry out properly before their re-use.**

Treat surface of the appliance **A** with a soft and damp cloth, do not use coarse and aggressive detergents!

Accessories E, F

After any vacuuming, it is recommended to check visually the brushes or collectors for possible impurities. If there are some impurities, remove them.

Floor nozzle with rotary brush D

Remove any dirt (especially hair, animal hairs, etc.) stuck to the brush with the cleaning tool **K** (or other suitable). To make cleaning easier, the brush can be removed (Fig. 9). Now you may easily clean the brush (rinse it in running water). After wash the roller brush, please dry the shaft at end of brush (milky plastic location) with damp cloth to avoid rusting. After the

maintenance, apply a reverse procedure to install the brush in the nozzle and secure it.

Caution

Do not water the floor nozzle **D** in running water directly, it will damage motor and PCB.

Storage (Fig. 12)

Store the appliance thoroughly clean on a dry, dustless place out of reach of children and persons sui juris. Do not put the assembled rod vacuum cleaner on an uneven surface! The cleaner must be placed on a flat surface where there is no danger of knocking over. Insert one of the accessories (small brush **E**, long crevice nozzle **F**) into wall bracket **H**.

More extensive maintenance or maintenance requiring intervention in the inner parts of the appliance must be carried out by professional service! Failure to comply with the instructions of the manufacturer will lead to expiration of the right to repair!

The information regarding warranty and product repairs you can find on the website www.hyundai-electronics.cz/servis-eu

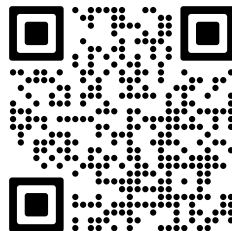

VI. TECHNICAL DATA

Voltage (V) / Input (W) specified on the type label of the appliance
Protection class of the appliance III.
Accumulator 21.6 V Li-Ion
Weight (kg) approx. 1.2
Size of the product (mm) (hand vacuum cleaner) 285 x 117 x 215
Size of the product (mm) (stick vacuum cleaner) 250 x 220 x 1140
Input in off mode is 0.00 W
Acoustic noise level of 78 dB(A) re 1pW

Charging adapter	
Manufacturer's name or trademark, business registration number and address	Hyundai
Model identifier	RKGSDC2650500
Input voltage	100-240 V (~ AC)
Input frequency	50/60 Hz
Output voltage	26.5 V (⎓ DC)
Output current	0.5 A
Output power	15.5 W
Average efficiency in active mode	86.72 %
Low load efficiency (10%)	74.14 %
Power consumption without load	< 0.30 W
Appliance protection class	II.

The manufacturer reserves the right to change the technical specifications and accessories for the respective models.

Replacement of parts that require intervention in the electric part of the appliance must be carried out by a specialized service! Failure to comply with the instructions of the manufacturer will lead to expiration of the right to guarantee repair!

The capacity of the product battery decreases over time. Decreasing of battery capacity occurs during normal use of the appliance and is considered usual wear and tear of the appliance. Decreasing battery capacity is not a defect of the appliance.

VII. LEGISLATIVE & ECOLOGY



WARNING: DO NOT USE THIS PRODUCT NEAR WATER, IN WET AREAS TO AVOID FIRE OR INJURY OF ELECTRIC CURRENT. ALWAYS TURN OFF THE PRODUCT WHEN YOU DON'T USE IT OR BEFORE A REVISION. THERE AREN'T ANY PARTS IN THIS APPLIANCE WHICH ARE REPARABLE BY CONSUMER. ALWAYS APPEAL TO A QUALIFIED AUTHORIZED SERVICE. THE PRODUCT IS UNDER A DANGEROUS TENTION.

Disposal of old Electrical & Electronic Equipment (Applicable in the European Union and other European countries with separate collection systems).



This symbol on the product or on its packaging indicates that this product shall not be treated as household waste. Instead it shall be handed over to the applicable collection point for the recycling of electrical and electronic equipment. By ensuring this product is disposed of correctly, you will help prevent potential negative consequences for the environment and human health, which could otherwise be caused by inappropriate waste handling of this product. The recycling of materials will help to conserve natural resources. For more detailed information about recycling of this product, please contact your local Civic Office, your household waste disposal service or the shop where you purchased the product.

Removing the accumulator

To remove the battery, follow the instructions indicated in Fig. 11. After that, a new accumulator needs to be purchased HYUBP938.

WARNINGS AND SYMBOLS USED ON THE APPLIANCE, PACKAGING OR IN THE INSTRUCTIONS MANUAL:

HOUSEHOLD USE ONLY; DO NOT IMMERSE IN WATER OR OTHER LIQUIDS;



TO AVOID DANGER OF SUFFOCATION, KEEP THIS PLASTIC BAG AWAY FROM BABIES AND CHILDREN. DO NOT USE THIS BAG IN CRIBS, BEDS, CARRIAGES OR PLAYPENS. THIS BAG IS NOT A TOY.

The  symbol indicates a WARNING.



- Please read the instructions manual

 - Removable power supply unit



Unlocked



Locked

Köszönjük, hogy termékünket választotta. A készülék használata előtt nagyon figyelmesen olvassa el ezt a használati útmutatót, és lehetőség szerint a pénztári bizonylattal, csomagolással és a csomagolás belső részeivel együtt gondosan őrizze meg.

I. BIZTONSÁGI ELŐÍRÁSOK

ÁLTALÁNOS MEGÁLLAPÍTÁSOK:

- Az útmutató utasításait tekintse a készülék tartozékaként és juttassa el azt a készülék bármilyen további felhasználójának.
- Ellenőrizze, hogy a típustáblán levő feszültségérték megegyezik-e az Ön elektromos dugaszolóaljzatában levő feszültséggel. A csatlakozóvezeték villásdugóját csak a szabvány szerint helyesen bekötött és földelt dugaszolóaljzatba szabad becsatlakoztatni!
- Ezt a terméket 8 éves korú és idősebb gyermekek, továbbá csökkent fizikai és mentális képességű vagy nem elegendő tapasztalattal és ismeretekkel rendelkező személyek is használhatják, amennyiben felügyelet alatt állnak vagy a készülék biztonságos használatára vonatkozóan megfelelő módon kioktatták őket és megértik az esetleges veszélyhelyzetek értelmezését. A gyermekek nem játszhatnak a készülékkel. A felhasználó által történő tisztítást és karbantartást gyermekek nem végezhetik, ha nincsenek legalább 8 évesek és csak felügyelet mellett. 8 évnél fiatalabb gyermekek csak a készülék és csatlakozó vezetéke hatósugarán kívül tartózkodhatnak.
- Porszívózás közben a sérülések elkerülése érdekében ne nyúljon az elektromos szívófej forgókeféi közé!
- Soha ne használja a készüléket, ha annak adaptere megsérült, ha nem működik megfelelően, földre esett és megkárosodott. Ilyen esetekben vigye el a készüléket egy szakszervízbe, hogy ott ellenőrizzék annak biztonságát és helyes működését.
- **A készüléket, a kábelét és a csatlakozót soha ne merítse vízbe (még részlegesen sem). Ügyeljen arra is, hogy ezek ne legyenek leöntve!**
- **Ne hagyja a bekapcsolt készüléket felügyelet nélkül!**
- Ne töltsön olyan akkumulátort, amelyből szívárog az elektrolit.
- Az akkumulátor eltávolításánál ki kell húzni a tápkábelt a töltőadapterből.
- Az akkumulátort ne dobja tűzbe. Robbanásveszélyes!
- A készülék biztonságtechnikája és helyes működése céljából csak eredeti és a gyártócég által jóváhagyott tartalékalkatrészeket használjon.
- A készüléket csak arra célra használja, amire szánva van, és ahogy a használati útmutatóban le van írva. A készüléket soha se használja más célra.
- Gyártócég nem felel a készülék és tartozékai helytelen használatából eredő károkért és nem felelős a készülék a fenti biztonsági figyelmeztetések be nem tartása esetén. A készülék helytelen használatának tekintjük többek között a szűrők rendszeres cseréje vagy karbantartása elhanyagolását a V. fejezetekben közölt utasítások alapján és ugyanúgy nem eredeti szűrők használatát, amely következtében üzemzavar jelentkezett vagy a porszívó megkárosodott.

A KÉSZÜLÉK HASZNÁLATA:

- A termék otthoni és hasonló (üzletekben, irodákban és más hasonló munkahelyeken, szállodákban, motelekben és más hasonló helyiségekben, „bed and breakfast” típusú szállodákban) használatra szánt! Nem kereskedelmi használatra!
- A porszívó kezelésekor legyen óvatos és kerülje a forgó kefével történő érintkezést (pl. **szabadon lengő ruházat, haj, ujjak, bizsuk, karkötők** stb.).
- A forgókefés padló szívófejet ne hagyja egy helyen túl hosszú ideig bekapcsolt állapotban működni! Megkárosodhat a porszívózott felületi rész!
- A forgó kefével ellátott padlószívófej nem használható hosszúszállú szőnyegek porszívózására!
- Ne használja a porszívót és ne érintse meg annak adapterét ha nedves a keze vagy a lába!
- **Ne porszívózzon megfelelően behelyezett szűrőrendszer és mikroszűrők nélkül.**
- A porszívót mindig kapcsolja ki, amikor az akkumulátor töltés alatt áll, valamint használat után.
- Ne porszívózzon nedves vagy vizes padlóburkolatot, ne használja a porszívót külső térben! A készülékbe történő nedvességbejutáskor annak megsérülése és üzemzavara veszélye léphet fel.
- Ne porszívózzon vizet, folyadékokat, vagy agresszív szereket!
- Ne porszívózzon éles tárgyakat (pl. **üveget, cserépdarabokat**), forró, éghető, robbanásveszélyes anyagokat (pl. **hamut, égő cigarettavégeket, benzint, hígítókat, aeroszol gőzöket**), de kenőanyagokat (pl. **zsírokat, olajokat**) és maró hatású anyagokat (pl. **savakat, hígítókat**) sem. Ezen anyagok felszívásakor a szűrő anyaga megsérülhet, ill. a porszívó megkárosodása következhet be.
- Nagyon finom porok szívásakor eltömődhetnek a mikroszűrők pórusai. Ezzel csökken a levegő áramlása és csökken a szívóteljesítmény. Ekkor ki kell tisztítani a mikroszűrőket, akkor is, ha az edény még nem telt meg. Ne használja a porszívót építési munkák közben / után, törmelék porszívózására, mint például **gipszkarton por, finom homok, cement, építési por, vakolat**, stb. Abban az esetben, ha ilyen jellegű szennyeződések / építőanyagok / stb. kerülnek bele az egységbe károsodás, vagy hibás működés léphet fel.

TARTOZÉKOK ÉS A FOGYASZTÓ ÖSSZEÁLLÍTÁSA:

- A porszívót és tartozékait helyezze el az éghető anyagoktól (pl. **függönyöktől, kárpittól, fatárgyaktól** stb.), hőforrásoktól (pl. **kályha, tűzhely** stb.) és nedves felületektől (pl. **mosogatók, mosdók** stb.) megfelelő távolságbán.

HÁLÓZATI ADAPTER:

- Ha ezen készülék adaptere megsérül, akkor az esetleges veszélyes helyzet elkerülése érdekében azt a gyártó, annak szerviztechnikusa vagy hasonlóan képzett személye útján ki kell cserélni.
- **FIGYELMEZTETÉS:** Az akkumulátor töltéséhez csak a készülékhez mellékelt hálózati adaptert használja.
- A készülék csak a típuscímkén feltüntetett biztonságos törpefeszültségről üzemeltethető.
- A hálózati töltőt csak helyiségben használja.
- A csomaghoz tartozó hálózati adaptert kizárólag ezen készülék töltésére használja, ne használja más célra!

– A csatlakozóvezetékét nem szabad éles, vagy forró tárgyakkal, nyílt lánggal megromláni, nem szabad azt vízbe meríteni sem éles peremeken át hajlítani.

II. TERMÉKLEÍRÁS (1. ábra)

A – porszívó

- A1 – portartó edény
- A2 – lehajtható fenék
- A3 – lehajtható fenék retesz
- A4 – belépési HEPA szűrő
- A5 – szeparátor
- A6 – tartófogantyú

B – akkumulátor

- B1 – a **ON/OFF** nyomógomb 
- B2 – gomb a szívóteljesítmény szintjének beállításához (MIN / MAX)
- B3 – az üzemelés és töltés fényjelzései
- B4 – akkumulátor retesz
- B5 – töltő aljzat

C – szívócső

- C1 – toldalék retesz

D – padló szívófej forgó kefével

- D1 – szívófej rögzítő nyomógomb
- D2 – LED diódák a porszívó előtti tér megvilágítására
- D3 – kivehető kefe
- D4 – kefe rögzítő

E – kefe

- E1 – toldalék retesz

F – hosszú résszívófej

- F1 – toldalék retesz

G – hálózati adapter

H – műanyag fali tartó

I – csavarok

J – tiplik

K – tisztító szerszám

III. A PORSZÍVÓ ELŐKÉSZÍTÉSE

Távolítsa el a csomagolóanyagokat, vegye ki a porszívót és tartozékait.

Távolítson el a készülékről minden esetleges tapadó fóliát, címkét vagy papírt.

A PORSZÍVÓ ÖSSZEÁLLÍTÁSA

A porszívó összeállításakor az 2. ábra alapján járjon el. A kívánt alkalmazás szerint válassza ki a megfelelő tartozékokat (C, D, E, F), (13. ábra).

AZ AKKUMULÁTOR FELTÖLTÉSE

A porszívót feltöltés előtt kapcsolja ki! Csatlakoztassa az adaptert a **B5** jelű töltőcsatlakozóhoz, majd az el. hálózathoz (3. ábra). **Első üzembevétel előtt az akkumulátort min. 5 óráig kell feltölteni. Ezt követően a standard feltöltési időtartam kb. 4 óra.**

A töltési folyamat állapotát és lefolyását az **B3** fényjelzés mutatja.

Az üzemelés és töltés fényjelzései (B3)	
Az utolsó szegmens B3 kék színnel villog	Lemerült akkumulátor (a porszívó utána kikapcsol)
A D2 dióda LED-jei kialszanak	A forgókefe elektronikus védelme (a forgókefe blokkolása - a kefe leáll és a porszívó meghajtása tovább működik)
A kéken világító szegmensek B3 számának fokozatos növekedése	Az akkumulátor feltöltődik
Tartós kék színű világítás B3	Az akkumulátor feltöltött / az üzemelés kijelzése (az egyes szegmensek fokozatosan kialszanak működés közben, amikor az akkumulátor kezd lemerülni)

Figyelmeztetés

- A porszívót azonnal tölts fel, amint gyöngül a szívóteljesítmény.
- Erős igénybevételű munkavégzést követően vagy túlzottan meleg hőmérsékletű környezetben történő üzemeléskor az akkumulátor túlmelegedhet. Hagyja ekkor az akkumulátort feltöltése előtt lehűlni.
- Az akkumulátortelep élettartama növelése biztosítására, javasoljuk évente 4x az elemeket a készülék használata útján teljesen kisütni, majd ismét teljes kapacitásukra feltölteni.

MŰKÖDÉSI IDŐK

Állítsa be a teljesítményt	Nyitvatartási idő *
MIN	Kb. 30 perc
MAX	Kb. 15 perc

* **Megjegyzés:** A megadott üzemidők az ETA belső tesztjein alapulnak, és csak új és teljesen feltöltött akkumulátorokra vonatkoznak. Az akkumulátor életkorától és elhasználtságától függően az üzemidő csökken.

A MŰANYAG FALI TARTÓ RÖGZÍTÉSE

A mellékelt tiplikkal **H** és csavarokkal **I**, vagy más megfelelő kötőanyaggal a **J** fali tartót szerelje a falra.

Figyelmeztetés

- A műanyag fali tartót egy fali aljzathoz közel szerelje fel.
- **Ügyeljen arra, hogy a szerelés helye alatt a falban ne legyen elektromos, gáz- vagy vízvezeték.**

IV. A PORSZÍVÓ HASZNÁLATA (4., 5. ábrak)**KEZELÉS**

A **B1** jelű nyomógomb - a porszívó be- és kikapcsolása

- nyomja be és tartsa benyomva a gombot a porszívó használatához
- a gomb elengedése után a porszívó kikapcsol

Gombok a szívási teljesítményszint B2 beállításához

- röviden nyomja meg a szívóteljesítmény növeléséhez/csökkentéséhez.
- MIN = alacsony,
- + MAX = magas.

Figyelmeztetés

A **D** padlófűvóka elektronikus védelemmel rendelkezik a forgókefe eltömődése esetén. Ha a forgókefe használat közben eltömődik, kövesse az alábbi tanácsokat.

- Ha a **D** padlófűvóka forgókefeje elakad, a **D2** dióda LED-jei kialszanak, a forgókefe leáll, és a forgókefe abbahagyja a forgást. A porszívó motorja folyamatosan tovább működik. Kapcsolja ki a porszívót, és távolítsa el a dugulás okát, majd kapcsolja be újra a porszívót.

V. TISZTÍTÁS ÉS KARBANTARTÁS (6., 7., 8., 9., 10. ábrak)**A PORTARTÓ EDÉNY (A1)**

Ha a szívóteljesítmény csökkenését észleli, akkor először győződjön meg arról, hogy a portartó edény megtelt, szükség esetén ürítse azt ki (jelű ábra szerint járjon el. 6).

Helyezze az porszívóból **A** a hulladékgyűjtő kosár fölé és nyomja meg a **A3** jelű nyomógombot, ekkor a jelű fenék kibillen és a hulladékokat kiürítheti a normál háztartási hulladékba. A feneket hajtsa vissza úgy, hogy az rendben zárjon. Egészségügyi okokból az edény kiürítését lakóterén kívül javasoljuk elvégezni. A portartó edény nedves ruhadarabbal tisztítsa meg. Ismételt alkalmazásuk előtt hagyja mindegyiket tökéletesen megszáradni.

Figyelmeztetés

- **A szűrőrendszer (azaz szeparátor **A5**, HEPA szűrő **A4**) eltávolításánál és az **A1** tartály tisztításánál tartsa a porszívót függőleges pozícióban az aljával lefelé. Soha ne fordítsa a porszívót aljával felfelé.**
- **A **A1** tartályt nem szabad folyóvíz alatt, vagy vízbe mártva elmosni.**
- Maximális szívóhatást mindenkor csak tiszta HEPA szűrővel és üres portartállyal érhet el.
- A portartály minden egyes kiürítése után ajánljuk a HEPA szűrőt is kitisztítani.
- Nagyon finom por porszívózásakor a HEPA szűrő pórusai eltömődhetnek. Ez csökkenti az áthaladó levegő mennyiségét és egyben csökken a szívóhatás is. Ezért olyan esetben is ki kell tisztítani a HEPA szűrőt, amikor annak portartálya még nem telt meg.

HEPA szűrő (8. - 10. ábrák)

A kilépési **A4** jelű HEPA szűrőt enyhén rázza ki vagy fújja ki. Ha szükséges, használja a tisztító eszközt **K**. Erősen szennyezett HEPA szűrőt le lehet öblíteni folyó langyos vízzel. Ismételt alkalmazásuk előtt hagyja valamennyit tökéletesen megszáradni. Forró, lassan folyó csapvíz alatt öblítse le a HEPA szűrő redőzött felét. A szűrőt redőzött felével felfelé tartsa úgy, hogy a víz a redőkkel párhuzamosan folyjon, olyan szögben, hogy kimossa a redők közü a szennyeződést. 180°-kal forgassa el a szűrőt, és engedjen rá vizet az ellenkező irányból is. Folytassa, amíg a szűrő teljesen tiszta nem lesz. **UTÁNA HAGYJA A SZÜRŐT HELYESEN KISZÁRADNI.** Száradás után a kazettát fordított módon helyezze vissza a edény.

Figyelmeztetés

- **Amennyiben a HEPA szűrőt vízzel határozza lemosni, akkor annak szűrőképessége **lecsökken.**** A szűrő mosása maximális ismétlése: 3x. Ezután új szűrőt kell vásárolni.
- A HEPA szűrőt tanácsosnak tartjuk évenként 2x kicserélni. Ezután új szűrőt kell vásárolni HYUHF938.
- A HEPA szűrő nem mosható edénymosogató gépben.
- A HEPA szűrő tisztítása és annak esetleges cseréje elhanyagolása a porszívó meghibásodását válthatja ki!

A szeparátort (8. - 10. ábrák)

A szeparátort **A5** folyó víz alatt mossa el. **Ismételt alkalmazásuk előtt hagyja valamennyit tökéletesen megszáradni.**

Tartozékok E, F

Minden porszívózás után szemrevételezéssel ellenőrizze, hogy a keféken vagy a gyűjtőfejeken nem maradt-e szennyeződés. Ha igen, akkor ezeket a szennyeződéseket távolítsa el.

Padlószívófej forgó kefével D

Távolítsa el a szennyeződéseket (különösen hajszálatokat, az állati szőrzetet stb.), amelyek a keféhez tapadtak az **K** tisztítószerszámmal (vagy más megfelelő eszközzel)! A könnyebb

tisztítás érdekében vegye ki a kefét (9. ábra). A engedje tartó szívótömlő tartója. A területet egy megfelelő eszköz (pl. csipesz) segítségével tisztítsa meg (11. ábra). Majd tisztítsa meg azt (folyó víz alatt mosható)! Tisztítás után fordított sorrendben helyezze vissza a kefét a szívófejbe és rögzítse megfelelően!

A porszívó **A** felületét puha, nedves ruhadarabbal törölje le, ne használjon karcos és agresszív tisztítószeret!

Azoknak az alkatrészeknek a cseréjét, amelyeknél a készülék elektromos részeibe történő beavatkozás szükséges, csak szakszervíz végezheti!

A garanciával és a termékjavítással kapcsolatos információkat a www.hyundai-electronics.cz/servis-eu weboldalon találja.

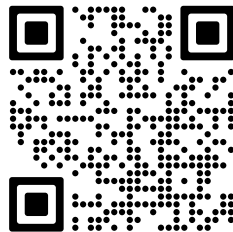

Tárolás (12. ábra)

Az összeállított álló porszívót ne helyezze egyenletlen felületre! Szükség esetén állítsa a porszívót egyenletes felületre, ahol nem borulhat fel. A tartozékok egyikét (a **E** kefe, a **F** hosszú résszívófej) helyezze a **H** a fali tartó.

VI. MŰSZAKI ADATOK

Feszültség (V) / Teljesítményfelvétel (W)

A készülék érintésvédelmi osztálya

Akkumulátor

Tömeg cca (kg)

Termék méretei (mm) (kézi porszívó): 285 x 117 x 215, (rúd porszívó): 250 x 220 x 1140

Teljesítményfelvétel kikapcsolt állapotban 0,00 W Akusztikus zajszint szintje 78 dB(A) re 1pW

a készülék típusának címkéjén látható
III.

21,6 V Li-Ion

1,2

Töltő adapter	
A gyártó megnevezése vagy védjegye, a cég nyilvántartási száma és címe	Hyundai
A modell azonosító jele	RKGSDC2650500
Bemeneti feszültség	100-240 V (~ AC)
Bemeneti frekvencia	50/60 Hz
Kimeneti feszültség	26,5 V ( DC)
Kimeneti áramerősség	0,5 A
Kimeneti teljesítmény	15,5 W
Átlagos hatékonyság aktív módban	86,72 %
Hatékonyság alacsony terhelésnél (10 %)	74,14 %
Energiafogyasztás terhelésmentes állapotban	< 0,30 W
A készülék környezetvédelmi osztálya	II.

A technikai specifikációk és modell szerinti esetleges tartozékok változtatásának jogát a gyártó fenntartja! Az olyan alkatrész cseréjét, ami során be kell avatkozni a készülék elektromos részébe, csak szakszervíz végezheti el!

A gyártói utasítások be nem tartása a garanciális javítások lehetősége megszűnését vonja maga után!

A termék akkumulátorának kapacitása fokozatosan csökken. Az akkumulátor kapacitása a készülék normál használata során csökken, és a készülék elhasználódásának minősül. Az akkumulátor kapacitásának csökkenése nem minősül a készülék meghibásodásának.

VII. JOGALKOTÁS ÉS ÖKOLÓGIA



FIGYELEM: TŰZ VAGY ÁRAMÜTÉS ELKERÜLÉSE ÉRDEKÉBEN NE TEGYE KI A KÉSZÜLÉKET ESŐ VAGY NEDVESSÉG HATÁSÁNAK. HASZNÁLATON KÍVÜL VAGY JAVÍTÁS ELŐTT MINDIG HÚZZA KI A KÉSZÜLÉKET AZ ELEKTROMOS HÁLÓZATBÓL. A KÉSZÜLÉK NEM TARTALMAZ A FELHASZNÁLÓ ÁLTAL JAVÍTHATÓ ALKATRÉSZEKET. MINDIG FORDULJON SZAKSZERVIZHEZ. A KÉSZÜLÉK VESZÉLYES FESZÜLTÉG ALATT VAN.

Feleslegessé vált elektromos és elektronikus készülékek hulladékként való eltávolítása (Használható az Európai Unió és egyéb európai országok szelektív hulladékgyűjtési rendszereiben).



Ez a szimbólum a készüléken, vagy annak csomagolásán azt jelzi, hogy a terméket ne kezelje háztartási hulladékként! Kérjük, hogy az elektromos és elektronikai hulladék gyűjtésére kijelölt gyűjtőhelyen adja le! A feleslegessé vált termék helyes kezelésével segít megelőzni a környezet és az emberi egészség károsodását, mely bekövetkezhetne, ha nem követi a hulladékkezelés helyes módját. Az anyagok újrahasznosítása segít a természeti erőforrások megőrzésében. A termék újrahasznosítása érdekében, valamint további információért forduljon a hozzátartozó hivatalhoz, vagy a lakhelyén lévő hulladékokkal foglalkozó szolgáltatóhoz, illetve ahhoz az üzlethez, ahol a terméket megvásárolta!

Az akkumulátor eltávolítása

Az akkumulátor eltávolítását az 11. ábra utasításai szerint hajtsa végre. Ezután új akkumulátor kell vásárolni HYUBP938.

A KÉSZÜLÉKEN, ANNAK CSOMAGOLÁSÁN VAGY ÚTMUTATÓJÁBAN TALÁLHATÓ FIGYELMEZTETÉSEK ÉS SZIMBÓLUMOK:

HOUSEHOLD USE ONLY – Kizárólag háztartási használatra alkalmas. DO NOT IMMERSE IN WATER OR OTHER LIQUIDS – Ne merítse vízbe vagy más folyadékba.



TO AVOID DANGER OF SUFFOCATION, KEEP THIS PLASTIC BAG AWAY FROM BABIES AND CHILDREN. DO NOT USE THIS BAG IN CRIBS, BEDS, CARRIAGES OR PLAYPENS. THIS BAG IS NOT A TOY. – Fulladásveszély. Tartsa a PE zacskót gyermekektől elzárt helyen. A zacskó nem játékszer. Ne használja ezt a zacskót bölcsőkben, kiságakban, babakocsikban, vagy gyerek járókákban.

A zacskó nem játékszer. Ne használja ezt a zacskót bölcsőkben, kiságakban, babakocsikban, vagy gyerek járókákban.

Az  szimbólum FIGYELMEZTETÉST jelent.  - Olvassa el a használati utasítást

 - Leválasztható töltő egység

 kioldva

 bezárva

Lieber Kunde, wir danken Ihnen dafür, dass Sie unseren Bodenstaubsauger gekauft haben. Bevor Sie das Gerät in Betrieb nehmen, lesen Sie bitte sorgfältig die Bedienungsanleitung. Sie gibt Ihnen wichtige Hinweise für Ihre Sicherheit, den Gebrauch und die Wartung des Staubsaugers. Bitte bewahren Sie die Bedienungsanleitung, den Kaufbeleg und, wenn möglich, auch die Verpackung auf.

I. SICHERHEITSHINWEISE UND WARNUNGEN

- Betrachten Sie die Bedienungsanleitung als Bestandteil des Hand- und Akkustaubsaugers und leiten Sie diese an jeden nachfolgenden Benutzer des Gerätes weiter.
- Dieses Gerät kann von Kindern ab dem Alter von 8 Jahren und von Menschen mit verminderten körperlichen, sensorischen oder geistigen Fähigkeiten oder mit Mangel an Erfahrung und Wissen bedient werden, sofern sie während der Gerätebenutzung beaufsichtigt werden oder unterwiesen wurden, wie das Gerät in einer sicheren Weise zu nutzen ist und wenn sie die möglichen Gefahren verstehen. Kinder dürfen nicht mit dem Gerät spielen. Die Reinigung und Wartung des Gerätes darf von unbeaufsichtigten Kindern nicht durchgeführt werden. Kinder unter 8 Jahren müssen von dem Gerät und den Anschlussleitung (Ladegerät) ferngehalten werden.
- Um Gefährdungen zu vermeiden, ist eine beschädigte Anschlussleitung durch den Hersteller, von dessen Servicewerkstatt oder von einer ähnlich qualifizierten Person zu ersetzen.
- Schalten Sie den Hand- und Akkustaubsauger immer aus, wenn Störungen auftreten, wenn das Zubehör gewechselt werden soll, bei Wartungs- und Pflegearbeiten und nach dem Gebrauch.
- Trennen Sie die Ladestation vom Stromnetz, wenn Sie das Gerät über einen längeren Zeitraum (mehrere Tage) nicht benutzen.
- Arbeiten Sie mit der Elektrobürste, dann fassen Sie nicht in die laufende Bürstenwalze – es herrscht Verletzungsgefahr! Vermeiden Sie den Kontakt (z.B. mit loser Kleidung, Haaren, Fingern, Schmuckgegenständen, Armbändern usw.).
- Benutzen Sie nie den Hand- und Akkustaubsauger, wenn er nicht richtig arbeitet, auf den Boden gefallen, beschädigt oder ins Wasser gefallen ist. Bringen Sie das Gerät in solchen Fällen in eine autorisierte Servicewerkstatt, um dort seine Sicherheit und die ordnungsgemäße Funktion überprüfen zu lassen.
- Tauchen Sie das Gerät, das Kabel oder den Stecker niemals in Wasser (auch nicht teilweise). Vermeiden Sie generell, dass die genannten Teile mit Wasser in Berührung kommen.
- Den Staubsauger niemals ohne ordnungsgemäß eingesetztes Filtersystem benutzen.
- Der Hand- und Akkustaubsauger ist für die Verwendung im Haushalt oder für ähnliche Bedingungen bestimmt. Eine gewerbliche Nutzung ist nicht vorgesehen!
- Den Staubsauger nie ins Wasser tauchen (auch nicht teilweise)!

- Schalten Sie den Staubsauger nicht ein, solange er sich in der Ladestation befindet und aufgeladen wird.
- Schalten Sie das Gerät für die Entleerung oder für Wartungsarbeiten immer zuerst aus und trennen Sie es vom Stromnetz (auch bei Arbeiten am Zubehör).
- Den Staubsauger nicht unbeaufsichtigt laufen lassen!
- Wenn das Gerät bei niedrigen Temperaturen gelagert wurde, akklimatisieren Sie es zuerst, dadurch bleibt die mechanische Festigkeit der Kunststoffteile erhalten.
- Legen Sie auf dem Gerät keine Gegenstände ab.
- Düsen oder Zubehör von Mund, Nase, Augen und Ohren fernhalten.
- Saugen Sie nie ohne richtig eingesetztes Filtersystem und Microfilter.
- Achtung! Der im Gerät eingesetzte Akku ist fest verbaut. Während des normalen Betriebes wird der Akku nicht herausgenommen. Bei defektem Akku wenden Sie sich an eine vom Hersteller autorisierte Fachwerkstatt, den Hersteller oder Ihren Fachhändler (siehe Absatz VII. Umweltschutz).
- Nehmen Sie das Laden des Akkus bei üblicher Zimmertemperatur vor. Setzen Sie den Akkustaubsauger keiner höheren Temperaturen als 50 °C aus. Sie verhindern somit eine Beschädigung des Akkus.
- Laden Sie keinen Akkustaubsauger aus dem Elektrolyten austreten.
- Ein Entweichen von Elektrolyten aus dem Akkustaubsauger wird durch Überbelastung des Staubsaugers bzw. bei extrem hohen Temperaturen verursacht. Wenn Sie sich mit Elektrolyten bespritzen, waschen Sie die Stelle mit Wasser und Seife ab und spülen es anschließend mit Zitronensaft oder Essig nach. Bei Kontakt mit den Augen spülen Sie das verletzte Auge mehreren Minuten mit reinem Wasser aus und suchen sofort ärztliche Hilfe auf.
- Achtung! Verbinden Sie nicht die Kontakte des Akkustaubsaugers! Wenn Sie den Akkustaubsauger nicht benutzen, halten Sie ihn außer Reichweite von Metallgegenständen, wie z.B. Büroklammern, Münzen, Schlüsseln, Nägeln, Schrauben und generell allen kleinen Metallgegenständen, die eine Kurzschließung der Ladekontakte des Akkus (Rückseite des Akkustaubsaugers) verursachen könnten. Eine gegenseitige Kurzschließung der Ladekontakte des Akkus kann Verbrennungen bzw. einen Brand verursachen.
- Werfen Sie den Akkustaubsauger nicht ins Feuer. Es droht Explosionsgefahr!
- In Ein- und Austrittsöffnungen des Hand- und Akkustaubsaugers keine Finger oder andere Gegenstände stecken.
- Sollte es zu einer Verstopfung der Ansaugöffnung (Zubehör) kommen, schalten Sie den Staubsauger aus und beheben Sie die Ursache der Verstopfung.
- Installieren bzw. lagern Sie die Ladestation, den Staubsauger und das Zubehör in ausreichender Entfernung von brennbaren Gegenständen (z.B. Gardinen, Vorhängen, Holz usw.), Wärmequellen (z.B. Ofen, Küchenherd usw.) sowie feuchten Oberflächen (z.B. Spülbecken, Waschbecken usw.).
- Keine nassen oder feuchten Böden absaugen und Staubsauger nicht im Außenbereich benutzen! Beim Eindringen von Feuchtigkeit in den Hand- und Akkustaubsauger besteht die Gefahr einer Beschädigung und Außerbetriebsetzung.
- Saugen Sie kein Wasser, keine Flüssigkeiten oder aggressive Flüssigkeiten auf!
- Beim Reinigen von einigen Teppicharten, Bezugsstoffen usw. können elektrostatische Entladungen auftreten. Elektrostatische Entladungen sind nicht gesundheitsschädlich.
- Keine scharfen (z. B. Glas oder andere Scherben), heißen, brennbaren, explosiven (z. B. Asche, brennende Zigarettenstummel, Benzin, Lösungsmittel und Aerosoldämpfe) Stoffe, Schmiermittel (z. B. Fette, Öle), ätzenden Mittel (z. B. Säure, Lösungsmittel) aufsaugen. Dies führt zu Schäden an den Filtern und am Hand- und Akkustaubsauger.

- Beim Saugen von sehr feinem Staub werden die Poren des Filtersystems schneller verstopft. Dadurch verringert sich der Luftstrom und die Saugkraft lässt nach. Reinigen Sie die Filter (Grobschmutzfilter, HEPA-Filter und Motorschutzfilter) oder ersetzen Sie diese gegebenenfalls. Es ist auch notwendig, den Staubbehälter zu entleeren, auch wenn er noch nicht vollständig gefüllt ist. Verwenden Sie das Gerät nicht zum Absaugen von Partikeln, die während oder nach Bauarbeiten erzeugt wurden, z. B. Trockenbaustaub, feiner Sand, Zement, Baustaub, Gips usw. Beim Eindringen dieser Stoffe in den Staubsauger kann es zur Beschädigung und Außerbetriebsetzung des Gerätes kommen.
- Der Staubsauger ist nicht geeignet für das Absaugen von Substanzen, die der menschlichen Gesundheit Schaden zufügen können.
- Das Gerät darf nicht in feuchter, nasser Umgebung und nicht in Umgebungen mit dem Risiko eines Feuers oder einer Explosion eingesetzt werden (Bereiche, in denen Chemikalien, Kraftstoffe, Öle, Gase, Farben und andere brennbare oder flüchtige Substanzen gelagert sind).
- Schützen Sie den Staubsauger vor Witterungseinflüssen wie Regen, Frost, direkter Sonneneinstrahlung etc. Dieses Gerät ist nicht für den Gebrauch im Außenbereich bestimmt.
- Die Anschlussleitung darf nicht durch scharfe oder heiße Gegenstände oder durch Feuer beschädigt werden. Tauchen Sie die Anschlussleitung nicht ins Wasser und ziehen Sie sie nicht über scharfe Kanten.
- Überprüfen Sie regelmäßig die Anschlussleitung der Ladestation.
- Um die Sicherheit und den ordnungsgemäßen Betrieb zu gewährleisten, verwenden Sie nur Original-Ersatzteile und das vom Hersteller zugelassene Zubehör.
- **WARNHINWEIS:** Bei unsachgemäßem Gebrauch des Hand- und Akkustaubsaugers besteht Verletzungsgefahr. Benutzen Sie das Gerät für keinen anderen Zweck als es in dieser Bedienungsanleitung beschrieben wurde.
- Der Hersteller übernimmt keine Haftung für Schäden, die durch unsachgemäßen Gebrauch entstanden sind. Unter unsachgemäßem Gebrauch des Gerätes versteht man unter anderem auch den unregelmäßigen Austausch oder Wartung aller Filter, wie in Kapiteln V. beschrieben, sowie die Verwendung von nicht originalen Filtern, durch deren Eigenschaften es zu Störungen oder zu Beschädigungen des Staubsaugers kommen kann.

II. AUSSTATTUNG UND ZUBEHÖR DES STAUBSAUGERS (Abb. 1)

A – Staubsauger

- A1 – Filterbox
- A2 – Aufklappbarer Boden
- A3 – Taste Arretierung des aufklappbaren Bodens
- A4 – Eingangs-HEPA-filter
- A5 – Separator
- A6 – Griff

B – Akku

- B1 – Taste EIN/AUS 
- B2 – Taste - Einstellung der Saugleistung (MIN / MAX)
- B3 – Lichtsignal für Betrieb und Ladung
- B4 – Taste Akku-Arretierung
- B5 – Ladestecker

C – Saugrohr

- C1 – Tasten Arretierung

D – Bodendüse mit Rotationsbürste

- D1 – Taste Düsenarretierung
- D2 – LED-Dioden zur Beleuchtung des Raumes vor dem Staubsauger
- D3 – herausnehmbare Bürste
- D4 – Bürstenarretierung

E – Bürste

- E1 – Tasten Arretierung

F – Lange Fugendüse

- F1 – Tasten Arretierung

G – Netzadapter

H – Kunststoffhalterung für die Wand

I – Holzschrauben

J – Dübel

K – Reinigungsteil

III. INBETRIEBNAHME DES STAUBSAUGERS

Entfernen Sie das gesamte Verpackungsmaterial, nehmen Sie den Staubsauger und das Zubehör heraus. Entfernen Sie alle Klebefolien, Aufkleber oder Papier vom Staubsauger.

ZUSAMMENSETZEN DES STAUBSAUGERS

Gehen Sie beim Zusammenbau des Staubsaugers wie in Abb. 2 gezeigt vor. Wählen Sie das entsprechende Zubehör (**C, D, E, F**), (Abb. 13) je nach gewünschter Anwendung aus. Bei der Demontage in umgekehrter Weise vorgehen.

AKKU-LADUNG

Der Staubsauger ist vor vor der Ladung! Schließen Sie den Adapter **G** an den Ladestecker **B5** und danach ans elektrische Netz an (Abb. 3). **Vor der Erstbenutzung ist der Akku mind. 5 Stunden zu laden. Danach ist die Ladestandardzeit ca. 4,5 Stunden.** Zustand und Verlauf der Ladung werden auf der Lichtanzeige **B3** angezeigt.

Lichtsignal für Betrieb und Ladung (A3)	
Blaues Blinken des letzten Segments B3	Akku entladen (der Staubsauger schaltet sich aus)
Gehen die LEDs D2 aus	Elektronischer Schutz der Rotationsbürste (Rotationsbürste blockiert – die Bürste hört auf zu drehen, der Antrieb läuft weiter)
Wachsende Anzahl der blauen Segmente B3	Akku wird geladen
Dauerhaftes blaues Segmente B3	Akku ist geladen / Signal Betriebssignal (während der Akku-Entladung beim Betrieb gehen die Segmente nacheinander aus)

Hinweise

- Der Staubsauger ist sofort zu laden, nachdem der Akku entleert wurde.
- Nach dem Ende einer anstrengenden Arbeit oder in einem heißen Umfeld kann der Akku zum Laden zu heiß sein. Lassen Sie den Akku vor der Ladung auskühlen.
- Zur Sicherstellung einer längeren Lebensdauer der Akku-Batterie empfehlen wir, die Batterie 4x im Jahr durch den Gerätegebrauch vollkommen zu entladen und danach voll zu laden.

BETRIEBSZEITEN

Eingestellte Leistung	Betriebszeit *
MIN	Ca. 30 Minuten
MAX	Ca. 15 Minuten

* **Bemerkung:** Die angegebenen Betriebszeiten basieren auf den internen Tests von ETA und gelten nur für einen, neuen und voll aufgeladenen Akku. Je nach Alter und Verschleiß des Akkus verringert sich die Betriebszeit.

BEFESTIGUNG DER KUNSTSTOFFHALTERUNG FÜR DIE WAND

Die Kunststoffhalterung **H** befestigen Sie an der Wand mit Hilfe des beigelegten **I, J** oder eines anderen geeigneten Verbindungsmaterials.

Hinweise

- Achten Sie darauf, dass die Kunststoffhalterung in der Nähe einer elektrischen Steckdose befestigt wird.
- Achten Sie darauf, dass sich an der Stelle für die Bohrung der Halterung an der Wand keine elektrischen Leitungen, Wasserleitungen o.ä. unter dem Putz befinden.

IV. VERWENDUNG DES STAUBSAUGERS (Abb. 4, 5)**BEDIENFELD**

Taste **B1**- Ein- / Ausschalten des Staubsaugers

- Durch Drücken und Halten kommt es zur Einschaltung des Staubsaugers.
- Durch Lösen der Taste kommt es zur Ausschaltung des Staubsaugers.

Taste B2 – Einstellung der Saugleistung

- durch kurze Betätigung die Saugleistung erhöhen/herabsetzen
- MIN-Mode = niedrige Leistung
- + MAX-Mode = hohe Leistung

Hinweise

Bodendüse **D** haben einen elektronischen Schutz für den Fall, dass die Rotationsbürste blockiert ist. Wenn die Rotationsbürste beim Betrieb des Staubsaugers blockiert ist, folgende Hinweise beachten.

- Wenn die Rotationsbürste der Bodendüse **D** blockiert ist, gehen die LEDs **D2** aus und die Rotationsbürste hört auf sich zu drehen. Der Motor läuft weiter. Das Gerät ausschalten und die Ursache der Blockierung beseitigen. Dann kann man das Gerät wieder einschalten.

V. REINIGUNG UND WARTUNG (Abb. 6, 7, 8, 9, 10)**Staubbehälter A1 (Abb. 6)**

Platzieren Sie den Staubsauger über den Abfallkorb und drücken Sie die Taste **A3**, dadurch klappt der Boden auf und Sie können den Staub in dem Haushaltsabfall auswerfen. Der Boden ist so zurückzuklappen, dass dieser in der umgekehrten Weise gesichert wird. Aus hygienischen Gründen empfehlen wir, die Behälterentleerung außerhalb des Wohnraumes durchzuführen. Reinigen Sie den Behälter und seine Teile mit einem feuchten Tuch. Lassen Sie alles vor der Wiederverwendung gründlich trocknen.

Hinweise

- Beim Entfernen des Filtersystems (d.h. des Separators **A5**, des HEPA-Filters **A4**) und der anschließenden Reinigung des Behälters **A1** muss der Staubsauger in aufrechter Position mit dem Boden nach unten gehalten werden und darf niemals mit dem Boden nach oben gedreht werden.
- Box **A1** nie unter fließendem Wasser spülen sowie nicht ins Wasser eintauchen.
- Aus hygienischen Gründen empfehlen wir, den Behälter nach jedem Gebrauch zu entleeren und den Filter zu reinigen.
- Die maximale Saugwirkung wird immer mit einem sauberem Filter und einem leeren Staubbehälter erreicht.

- Wir empfehlen, den HEPA-Filter nach jeder Entleerung des Staubbehälters zu reinigen.
- Beim Saugen von sehr feinem Staub können die Poren des HEPA-Filters verstopft werden. Dadurch verringert sich der Luftdurchsatz und die Saugleistung nimmt ab. Es ist daher notwendig, den Filter in diesem Fall zu reinigen, auch wenn der Behälter noch nicht voll ist

HEPA Filter (Abb. 8, 10)

Der HEPA-Filter **A4** ist ein wenig auszuklopfen oder auszublasen (wir empfehlen, diese Handlung außerhalb des Wohnraumes durchzuführen). Alternativ verwenden Sie zur Reinigung das Reinigungswerkzeug **K**. Im Falle einer starken Verschmutzung können Sie den HEPA-Filter unter fließendem lauwarmem Wasser abspülen (d.h. halten und zugleich kippen Sie den Filter so, dass der „verschmutzte“ gefaltete Teil nach oben zeigt, das Wasser zugleich parallellaufend laufend mit den Falten fließt und Staub in den Falten ausspült). Drehen Sie den Filter um 180° und lassen Sie das Wasser durch die Falten in der Gegenrichtung fließen). Setzen Sie in der Drehung und Ausspülen, bis der Filter nicht sauber ist. Lassen Sie danach den Filter vollkommen austrocknen. **Nach dem Trocknen legen** Sie den HEPA-Filter in der umgekehrten Weise zurück.

Hinweise

- Verwenden Sie zur Reinigung des HEPA-Filters und der Filter keine aggressiven Wasch- oder Reinigungsmittel oder heißes Wasser.
- Zur Aufrechterhaltung der Filtrationsparameter des HEPA-Filters wird eine Trockenreinigung empfohlen.
- Der Hepa-Filter kann maximal 3 Mal gewaschen werden. Danach ist ein neuer Filter zu kaufen HYUHF938.
- Wir empfehlen, den HEPA-Filter 2 Mal pro Jahr zu wechseln. Ersetzen Sie andere Filter, wenn sie nicht mehr richtig gereinigt werden können oder beschädigt sind.
- Der HEPA-Filter und die Filter sind nicht zur Verwendung in der Spülmaschine bestimmt.
- Die Vernachlässigung der Reinigung oder des Austauschs der Filter kann zum Ausfall des Staubsaugers führen!
- Stellen Sie sicher, dass die Sitzflächen und Dichtungselemente sauber und funktionsfähig sind

Separator A5 (Abb. 8, 10)

Im Falle einer starken Verschmutzung können Sie den Separator unter fließendem lauwarmem Wasser abspülen. Nach dem Trocknen legen Sie den Separator in der umgekehrten Weise zurück in den Behälter ein.

Zubehör E, F

Prüfen Sie nach jedem Staubsaugen die Bürsten oder Auffangbehälter visuell auf Schmutz und entfernen Sie diesen.

Die Oberflächen des Staubsaugers **A** und des Adapters **G** sind mit einem feuchten Tuch zu behandeln, verwenden Sie keine rauen und aggressiven Reinigungsmittel!

Fußbodendüse mit Rotationsbürste D

Beseitigen Sie den Schmutz (vor allem Haare, Tierhaare usw.), der an der Bürste hängen bleibt mit dem Teil **K** (oder mit einem anderen geeigneten Teil).

Zur einfacheren Reinigung kann man die Bürste herausnehmen (Abb. 9).

Hinweise

Die Düse mit Rotationsbürste nie unter fließendem Wasser spülen sowie nicht ins Wasser

eintauchen. Es sind elektronische Teile für den Bürstenantrieb in der Bodendüse mit Rotationsbürste enthalten, die beschädigt werden könnten.

Wartungsarbeiten mit umfangreicheren Charakter bzw. Arbeiten, die einen Eingriff in das Geräteinnere erfordern, muss ein Fachservice ausführen!

Informationen zu Produktreklamationen und Reparaturen finden Sie unter www.hyundai-electronics.cz/servis-eu

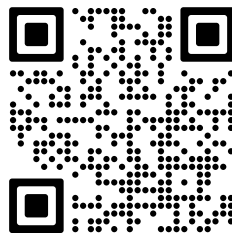

VI. TECHNISCHE DATEN

Spannung (V)	angegeben auf dem Typenschild des Gerätes
Leistungsaufnahme (W)	angegeben auf dem Typenschild des Gerätes
Gerät der Schutzklasse	III.
Akkumulator	21,6 V Li-Ion
Gewicht (kg)	cca 1,2
Abmessungen ca. (L x T x H) (mm) (Handsauger)	285 x 117 x 215
Abmessungen ca. (L x T x H) (mm) (Staubsauger)	250 x 220 x 1140
Leistungsaufnahme im Standbymodus	0,00 W
Geräuschpegel ist 78 dB(A) re 1 pW	

Netzteil	
Name des Herstellers oder Schutzmarke, Handelsregisternummer und Adresse	Hyundai
Identifikationsmarke des Modells	RKGSDC2650500
Eingangsspannung	100-240 V (~ AC)
Eingangsfrequenz	50/60 Hz
Ausgangsspannung	26,5 V ( DC)
Ausgangsstrom	0,5 A
Ausgangsleistung	15,5 W
Durchschnittliche Wirksamkeit im aktiven Modus	86,72 %
Wirksamkeit bei niedriger Belastung (10 %)	74,14 %
Energieverbrauch im Zustand ohne Last	< 0,30 W
Gerät Schutzklasse	II.

Änderungen der technischen Daten und des Inhalts des Zubehörs, je nach Produktmodell, sind dem Hersteller vorbehalten.

Der Austausch von Teilen, die einen Eingriff in den elektrischen Teil des Geräts erfordern, muss von einem professionellen Service durchgeführt werden! Werden die Anweisungen des Herstellers nicht befolgt, erlischt der Anspruch auf eine Garantiereparatur!

Die Batteriekapazität des Produkts nimmt allmählich ab. Die Verringerung der Batteriekapazität erfolgt bei normalem Gebrauch des Geräts und wird als Abnutzung des Geräts betrachtet. Eine Verringerung der Batteriekapazität ist kein Gerätedefekt.

VII. UMWELTSCHUTZ



WARNUNG: SETZEN SIE DAS GERÄT KEINEM REGEN ODER FEUCHTIGKEIT AUS, UM EINEN BRAND ODER STROMSCHLAG ZU VERMEIDEN. ZIEHEN SIE DEN STROMSTECKER IMMER AUS DER STECKDOSE, WENN SIE DAS GERÄT NICHT BENUTZEN ODER REPARIEREN WOLLEN. DAS GERÄT ENTHÄLT KEINE REPARATURFÄHIGEN TEILE.

Entsorgung von Elektroaltgeräten, Altbatterien und Altakkumulatoren



Dieses Symbol auf dem Produkt, seinem Zubehör oder seiner Verpackung weist darauf hin, dass das Produkt nicht als Hausmüll behandelt werden darf. Bringen Sie das Produkt oder den Akku (falls enthalten) am Ende seiner Nutzungsdauer zu einer entsprechenden Rücknahmestelle für das Recycling dieser Elektrogeräte und Akkus. In der Europäischen Union und anderen europäischen Ländern gibt es  Sammelstellen für Elektro-Altgeräte. Indem Sie sicherstellen, dass das Produkt ordnungsgemäß entsorgt wird, können Sie mögliche negative Folgen für die Umwelt und die menschliche Gesundheit vermeiden, die sich aus einer unsachgemäßen Handhabung des Produkts oder der Batterie bzw. des Akkus ergeben können. Das Recycling von Materialien trägt zur Erhaltung der natürlichen Ressourcen bei. Bitte entsorgen Sie daher ausgediente Elektrogeräte und Batterien/Akkus nicht im Hausmüll

Akkuherausnahme

Der Akku ist laut den Anweisungen auf Abb. 11 herauszunehmen. Danach ist ein neuer Akku zu kaufen HYUBP938.

WARNHINWEISE UND SYMBOLE, DIE AUF DEM GERÄT, DER VERPACKUNG ODER IN DER ANLEITUNG VERWENDET WERDEN:

HOUSEHOLD USE ONLY – Nur für die Verwendung im Haushalt. DO NOT IMMERSE IN WATER OR OTHER LIQUIDS – Nicht in Wasser oder andere Flüssigkeiten tauchen.



TO AVOID DANGER OF SUFFOCATION, KEEP THIS PLASTIC BAG AWAY FROM BABIES AND CHILDREN. DO NOT USE THIS BAG IN CRIBS, BEDS, CARRIAGES OR PLAYPENS. THIS BAG IS NOT A TOY. – Erstickungsgefahr. Verwenden Sie diesen Beutel nicht

in Wiegen, Kinderbetten, Kinderwagen oder Kindergittern. Legen Sie den PE-Beutel außerhalb der Reichweite von Kindern ab. Der Beutel ist kein Spielzeug.



VORSICHT



- Lesen Sie die Bedienungsanleitung



- Abnehmbarer Netzteil



Entriegelt



Verriegelt

Service: Omega electric GmbH, Servicezentrale, Industriering 2, D- 04626 Schmölln
Bei Fragen zu Reparaturen oder Ersatzteilbestellungen wenden Sie sich bitte an unser
deutsches Service Center: Tel.: **034491/58860**, Fax: 034491/5886189,
E-Mail: **info@eta-hausgeraete.de** .

HYUNDAI

Licensed by HYUNDAI Corporation Holdings, Korea
Producer: ETA a.s., náměstí Práce 2523, 760 01 Zlín, CZ



GENUINE PRODUCT OF
HYUNDAI CORPORATION