

Camry



CR 4118

(GB) user manual
(F) mode d'emploi
(P) manual de serviço
(LV) lietošanas instrukcija
(RO) Instrucțiunea de deservire
(HU) felhasználói kézikönyv
(MK) Упатство за корисникот
(PL) instrukcja obsługi

(D) bedienungsanweisung
(E) manual de uso
(LT) naudojimo instrukcija
(EST) kasutusjuhend
(BIH) upute za uporabu
(FI) käyttöopas
(CZ) návod k obsluze

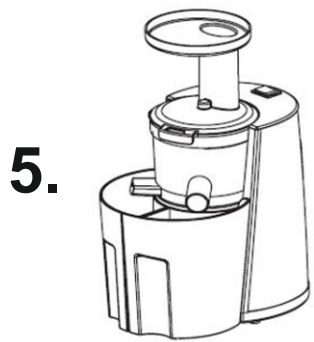
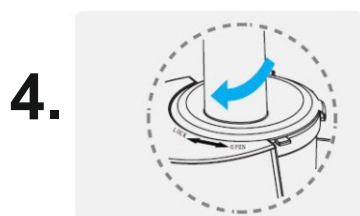
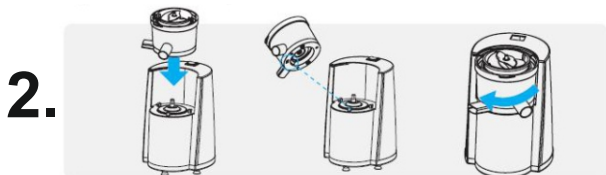
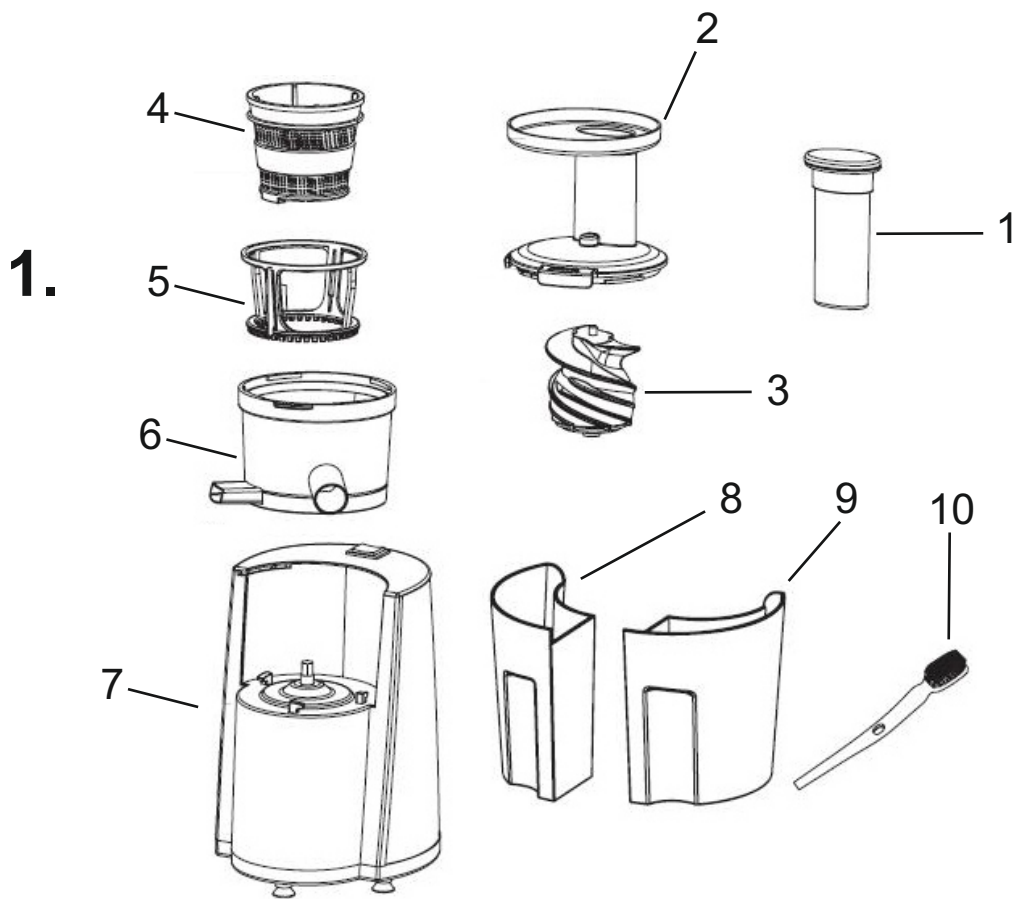

**SAFETY CONDITIONS. IMPORTANT INSTRUCTIONS ON SAFETY OF USE
PLEASE READ CAREFULLY AND KEEP FOR FUTURE REFERENCE**

The warranty conditions are different, if the device is used for commercial purpose.

1. Before using the product please read carefully and always comply with the following instructions. The manufacturer is not responsible for any damages due to any misuse.
2. The product is only to be used indoors. Do not use the product for any purpose that is not compatible with its application.
3. The applicable voltage is 230V ~50Hz. For safety reasons it is not appropriate to connect multiple devices to one power outlet.
4. Please be cautious when using around children. Do not let the children to play with the product. Do not let children or people who do not know the device to use it without supervision.
5. **WARNING:** This device may be used by children over 8 years of age and persons with reduced physical, sensory or mental capabilities, or persons without experience or knowledge of the device, only under the supervision of a person responsible for their safety, or if they were instructed on the safe use of the device and are aware of the dangers associated with its operation. Children should not play with the device. Cleaning and maintenance of the device should not be carried out by children, unless they are over 8 years of age and these activities are carried out under supervision.
6. After you are finished using the product always remember to gently remove the plug from the power outlet holding the outlet with your hand. Never pull the power cable!!!
7. Never leave the product connected to the power source without supervision. Even when use is interrupted for a short time, turn it off from the network, unplug the power.
8. Never put the power cable, the plug or the whole device into the water. Never expose the product to the atmospheric conditions such as direct sun light or rain, etc.. Never use the product in humid conditions.
9. Periodically check the power cable condition. If the power cable is damaged the product should be turned to a professional service location to be replaced in order to avoid hazardous situations.
10. Never use the product with a damaged power cable or if it was dropped or damaged in any other way or if it does not work properly. Do not try to repair the defected product yourself because it can lead to electric shock. Always turn the damaged device to a professional service location in order to repair it. All the repairs can be done only by authorized service professionals. The repair that was done incorrectly can cause hazardous situations for the user.
11. Never put the product on or close to the hot or warm surfaces or the kitchen appliances like the electric oven or gas burner.
12. Never use the product close to combustibles.
13. Do not let cord hang over edge of counter.
14. Do not immerse the motor unit in water.
15. Before you turn on the appliance, make sure that all parts have been installed properly.
16. Use only the accessories provided by the manufacturer.
17. Do not put your hands or any objects into the feed hole (1.2) when the appliance is in operation. For this purpose, use only the pusher (1.1).
18. Put fruit into the feed hole when the appliance is in operation. The feed hole must not be filled with fruit or vegetables during a standstill.
19. Be careful not to overload the juice extractor. Do not use too much force when pushing

the products through the feed (1.2).

20. If the appliance is not used or you want to clean it, always disconnect it from the mains and disconnect the feeder cable from the juice extractor.
21. Do not dismantle the appliance if it is connected to a power socket.
22. Do not use abrasive cleaning sponges or caustic cleaning agents for cleaning the appliance.
23. The appliance may not be operated for more than 20 minutes without a break.
24. Do not put any hard material, large seeds, ice or frozen products into the feed hole of the juice extractor.
25. It is recommended to dismantle the juice extractor and thoroughly wash parts (1.1) to (1.6) immediately after use.

DEVICE DESCRIPTION (Figure 1)

- | | |
|--------------------|--------------------|
| 1. Pusher | 2. Feed |
| 3. Worm | 4. Mesh filter |
| 5. Rotary drivers | 6. Bowl |
| 7. Body | 8. Pulp container |
| 9. Juice container | 10. Cleaning brush |

ASSEMBLING THE APPLIANCE

1. Wash those parts of the appliance that are going to have a direct contact with the fruit and juice.
2. Place the worm (1.3) inside the mesh filter (1.4). Rotate the worm, pressing it slightly down the mesh filter. The worm will fit into its place. Then, place them in part (1.5). Make sure that the rubber drivers are properly secured in place.
3. Place the 3 joined above-mentioned parts in the bowl (1.6). Rotate parts (1.3), (1.4) and (1.5), pressing them slightly down to make them fit in the right place.
4. Place the parts assembled in this way in the base of the appliance (1.7), in accordance with Figure 2. Place the feed (1.2) on the top and attach it to the juice extractor by turning it clockwise (Figure 4).
5. Place the pulp and juice containers under the holes (Figure 5).

USE

1. Place the juice extractor on a smooth, flat and stable surface. Make sure that the appliance is turned off (the "0" position) before inserting the plug into the socket.
2. Wash the fruit or vegetables that you want to use. If they do not fit into the feed, (2) cut them into smaller pieces.
3. Start the juice extractor by setting the switch on the cover to "ON".
The juice extractor should not be operated without any products in the feed longer than for 30 seconds.
4. If the juice extractor gets blocked during operation as a result of too much product between the worm and the mesh filter, turn off the appliance by setting the switch to "0". Then, set the switch to the "R" position to start reverse rotation. If this does not help to unblock the juice extractor, unplug the device from the power supply, remove parts (1.2) to (1.6) and clean them manually.
5. When you have finished extracting the juice, turn off the appliance by setting the switch to the '0' position and unplug it from the socket.

CLEANING AND MAINTENANCE

1. For easier cleaning, rinse removable parts under running water immediately after every washing. After rinsing, leave the parts to dry.
2. After dismantling, all removable parts can be cleaned in warm water with dishwashing liquid.
3. The stainless steel mesh filter (1.4) must be rinsed in warm water with a little dishwashing liquid not later than 10 minutes after the end of operation.
4. Do not immerse the mesh filter (1.4) in bleaching preparations.
5. The mesh filter (1.4) is a part that can be easily damaged. Always handle it carefully.
6. Use the included cleaning brush (1.10) to thoroughly clean the mesh filter (1.4).
7. In the lower part of the bowl there is a rubber plug. It can be gently removed in order to facilitate the washing of the rectangular pulp outlet. After washing, the rubber plug should be replaced in the bowl outlet.
8. Wipe the body (1.7), which contains the juice extractor motor, with a soft cloth.
9. Juice may cause discolouration of plastic parts. Wash plastic parts immediately after you have used the juice extractor.
10. All metal parts should be thoroughly washed and dried.

NOTE: Never immerse the motor unit in water, nor rinse under the tap.

TECHNICAL DATA

- Supply voltage: 220-240V ~ 50Hz
- Maximum power: 150W
- Maximum operating time: 20-minutes' operation - 60-minutes' break



To protect your environment: please separate carton boxes and plastic bags and dispose them in corresponding waste bins. Used appliance should be delivered to the dedicated collecting points due to hazardous components, which may affect the environment. Do not dispose this appliance in the common waste bin.

ALLGEMEINE SICHERHEITSVORSCHRIFTEN

LESEN SIE AUFMERKSAM WICHTIGE ANWEISUNGEN BEZÜGLICH DER SICHERHEIT DER BENUTZUNG BEWAHREN SIE DIESE FÜR DIE ZUKUNFT AUF

Bei Verwendung des Gerätes zu gewerblichen Zwecken werden die Garantiebedingungen geändert.

1. Vor dem ersten Gebrauch, die Bedienungsanleitung lesen und die dort angegebenen Hinweise beachten. Der Produzent trägt keine Verantwortung für Schäden, die aufgrund von bestimmungswidriger Nutzung oder unsachgemäßer Bedienung entstanden sind.
2. Das Gerät ausschließlich an die Steckdose 230 V - 50 Hz anschließen. Es darf nicht zu anderen, bestimmungswidrigen Zwecken benutzt werden.
3. Wegen Vorsichtsmaßnahmen, sollten keine weiteren Geräte an den gleichen Stromkreis angeschlossen werden.
4. Falls sich Kinder in der Nähe befinden, sollte bei der Nutzung des Gerätes spezielle Vorsicht bewahrt werden. Dieses Gerät ist nicht zum Spielen für Kinder, sowie für Erwachsene, die sich mit der Bedienungsanleitung nicht vertraut gemacht haben, geeignet.
5. **WARNHINWEIS:** Dieses Gerät kann von Kindern im Alter von über 8 Jahren sowie von Personen von einer beschränkten körperlichen, sensorischen, psychischen Fähigkeit oder von Personen, die keine Erfahrung oder kein Kenntnisse von dem Gerät haben, nur dann genutzt werden, wenn die Nutzung unter Aufsicht einer Person, welche die Verantwortung für deren Sicherheit trägt, stattfindet oder diesen Personen Ratschläge bezüglich der sicheren Benutzung des Geräts erteilt wurden und sie sich den mit seiner Benutzung verbundenen Gefahren bewusst sind. Kinder dürfen nicht mit dem Gerät spielen. Die Reinigung und die Unterhaltung des Geräts dürfen nicht von Kindern durchgeführt werden, es sei denn, dass diese Kinder im Alter von über 8 Jahren sind und diese Tätigkeiten unter Aufsicht durchgeführt werden.
6. Nach der Benutzung, den Stecker aus der Steckdose ziehen und dabei die Steckdose mit der Hand festhalten. NIEMALS am Kabel ziehen.
7. Das Gerät nicht unbeaufsichtigt an der Steckdose angeschlossen lassen.
8. Das Kabel, die Buchse, sowie das ganze Gerät nicht in Wasser oder andere Flüssigkeiten tauchen. Das Gerät vor Regen, Sonne usw. und vor Feuchtigkeit (z.B. im Badezimmer oder Campingwagen) schützen.
9. Regelmäßig das Kabel prüfen. Falls das Kabel beschädigt ist, sollte es in einem spezialisierten Service ausgetauscht werden, um ev. Gefährdung zu vermeiden. Das Gerät vor Regen, Sonne usw. und vor Feuchtigkeit (z.B. im Badezimmer oder Campingwagen) schützen.
10. Falls das Kabel oder ein anderer Teil des Gerätes beschädigt oder das Gerät fallen gelassen wurde oder nicht ordnungsgemäß arbeitet, sollte es nicht benutzt werden. Das Gerät darf nicht durch unbefugte Personen repariert werden, da die Gefahr eines Stromstoßes besteht. Ein beschädigtes Gerät in einem spezialisierten Service zur Kontrolle oder Reparatur abgeben. Jegliche Reparaturen dürfen nur durch einen spezialisierten Service vorgenommen werden. Eine nicht korrekt ausgeführte Reparatur kann das Leben des Benutzers gefährden.
11. Das Gerät auf eine kühle, gerade Fläche, entfernt von wärmeausstrahlenden Geräten, wie: Elektroherd, Gasherd, usw. stellen.
12. Das Gerät nicht in der Nähe von leicht entzündlichen Materialien benutzen.
13. Lassen Sie das Gerät oder den Adapter nicht unbeaufsichtigt, wenn es an das Stromnetz angeschlossen ist.
14. Es wird empfohlen, für zusätzlichen Schutz den Fehlerstromschutzschalter (RCD), dessen Bemessungsdifferenzstrom 30 mA nicht übersteigt, zu installieren. In diesem

- Bereich wenden Sie sich an einen Fachelektriker.
15. Den Antriebsteil ist unbedingt trocken zu halten.
 16. Vor der Inbetriebnahme des Gerätes vergewissern Sie sich, dass alle Teile korrekt montiert wurden.
 17. Verwenden Sie ausschließlich den vom Hersteller gelieferten Zubehör.
 18. Während der Arbeit des Gerätes in die Öffnung der Aufnahme (1.2) weder Hände noch irgendwelche Gegenstände hineinlegen. Dazu ist ausschließlich der Stößel zu nutzen (1.1).
 19. Die Früchte sind in die Öffnung der Aufnahme während der Arbeit des Geräts zu geben, während des Stillstandes darf die Öffnung mit Früchten oder Gemüse nicht gefüllt werden.
 20. Den Entsafter nicht überfüllen, beim Schieben der Produkte durch die Aufnahme (1.2) nicht zu viel Kraft aufwenden.
 21. Das Gerät immer vom Strom abtrennen, wenn das Gerät nicht gebraucht oder gereinigt wird, das Versorgungskabel aus der Steckdose herausziehen.
 22. Wenn das Gerät mit der Steckdose verbunden ist, das Gerät nicht auseinanderlegen.
 23. Für die Reinigung keine scheuernden Bürsten oder scharfe Reinigungsmittel verwenden.
 24. Ohne Pause darf das Gerät nicht länger als 20 Minuten arbeiten.
 25. In die Aufnahme des Entsafters keine harten Materialien, große Samen, Eis oder tiefgefrorene Produkte hineinlegen.
 26. Direkt nach der Verwendung empfiehlt sich die Demontage des Entsafters und genaue Reinigung der Bestandteile on (1.1) bis (1.6).

BESCHREIBUNG DES GERÄTES (Bild 1)

- | | |
|--------------------------|--------------------------|
| 1. Stößel | 2. Aufnahme |
| 3. Schnecke | 4. Sieb |
| 5. Drehmitnehmer | 6. Schüssel |
| 7. Gehäuse | 8. Behälter für den Pulp |
| 9. Behälter für den Saft | 10. Reinigungsbürste |

GERÄT ZUSAMMENBAUEN

1. Die Elemente des Gerätes waschen, welche direkten Kontakt mit Früchten und Saft haben werden.
2. Die Schnecke (1.3) im Inneren des Siebs (1.4) platzieren – die Schnecke drehen und gleichzeitig die Schnecke leicht nach unten des Siebs drücken, bis die Schnecke sich in der korrekten Position eingeklemmt hat. Danach alles in dem Element (1.5) montieren. Prüfen Sie, ob die Mitnehmer aus Gummi korrekt in entsprechenden Stellen montiert wurden.
3. Die 3 obigen zusammengebauten Elemente in der Schüssel (1.6) platzieren – die Elemente (1.3), (1.4) und (1.5) drehen und gleichzeitig leicht nach unten drücken, bis sie sich in der korrekten Position eingeklemmt haben.
4. Die zusammengebauten Elemente in dem Unterbau des Gerätes (1.7) gemäß Bild 2 platzieren. Oben ist die Aufnahme (1.2) zu platzieren, indem Sie sie nach dem Uhrzeigersinn (Bild 4) aufdrehen.
5. Behälter für den Pulp und Saft unter die Öffnungen stellen (Bild 5).

GEBRAUCH

1. Den Entsafter auf glatte, ebene und stabile Fläche stellen. Bevor Sie den Stecker in die Steckdose legen, vergewissern Sie sich, dass das Gerät ausgeschaltet ist (Position „0“).
2. Früchte oder Gemüse waschen. Falls diese in die Aufnahme (2) nicht passen, schneiden Sie diese in kleinere Stücke.
3. Den Entsafter in Betrieb nehmen, indem Sie auf dem Gehäuse die Position „ON“ mit Hilfe des Schalters wählen. Der Entsafter darf ohne Produkte nicht länger als 30 Sekunden arbeiten.
4. Falls sich der Entsafter während der Arbeit aufgrund zu hoher Menge an Produkten zwischen der Schnecke und dem Sieb verstopft, schalten Sie das Gerät aus, indem Sie den Schalter in die Position „0“ stellen. Anschließend stellen Sie den Schalter in die Position „R“, um die Drehung nach Rückwärts in Betrieb zu nehmen. Falls diese Handlung nicht hilft, trennen Sie das Gerät von der Stromzufuhr ab, demontieren Sie die Elemente von (1.2) bis (1.6) und reinigen Sie diese mit der Hand.
5. Nach Abschluss des Auspressens schalten Sie das Gerät ab, indem Sie den Schalter in die Position „0“ stellen. Das Kabel aus der Steckdose ziehen.

REINIGUNG UND WARTUNG

1. Für leichteres Reinigen – direkt nach jedem Gebrauch die abbaubaren Elemente unter fließendem Wasser abspülen. Nach dem Abspülen die Elemente trocknen lassen.
2. Nach der Demontage, dürfen alle abbaubaren Elemente im warmen Wasser mit Spülmittel gewaschen werden.
3. Sieb aus rostfreiem Stahl (1.4) ist spätestens innerhalb von 10 Minuten nach Abschluss der Arbeit im warmen Wasser mit etwas Spülmittel abzuspuhlen.
4. Sieb (1.4) nicht in bleichende Mittel eintauchen.
5. Sieb (1.4) ist ein Element, welches leicht beschädigt werden kann, deshalb immer mit Sorgfalt behandeln.
6. Um das Sieb (1.4) genauer zu waschen, die mitgelieferte Reinigungsbürste (1.10) verwenden.
7. Im weiteren Teil der Schüssel befindet sich ein Gummistopfer. Diesen leicht herausnehmen, um das eckige Kanal zur Abführung

- von Fruchtfleisch zu waschen. Nach dem Waschvorgang den Gummistopfer wieder in dem Kanal der Schüssel platzieren.
- Das Gehäuse (1.7), in welchem sich der Motor des Entsafters befindet, mit weichem Tuch abwischen.
 - Elemente aus Kunststoff können sich aufgrund der Säfte verfärben. Sie sollten direkt nach Abschluss der Arbeit mit dem Entsafter gewaschen werden.
 - Alle Elemente aus Metall sollten sorgfältig gereinigt und getrocknet werden.
- ACHTUNG:** den Motorteil nie weder in Wasser eintauchen, noch unter fließendem Wasser abspülen.

TECHNISCHE ANGABEN

Versorgungsspannung: 220-240V

Maximale Leistung: 150W

Maximale Arbeitszeit: 20 Minuten, danach 60 Minuten Pause



Den Pappkarton im Altpapier entsorgen. Polyäthylenbeutel (PE) in dem Behälter für Kunststoff entsorgen. Das abgenutzte Gerät zum Recycling zu einer offiziellen Sammelstelle bringen, da es gefährliche Substanzen enthält, die die Umwelt gefährden können. Das Gerät sollte in einer Form abgegeben werden, die eine weitere Nutzung unmöglich macht. Wenn es Batterien enthält, sollten diese rausgenommen und separat an einer Sammelstelle abgegeben werden. Das Gerät darf nicht in den Hausmüll rausgeworfen werden!!!

FRANÇAIS

CONSIGNES DE SECURITE.

INSTRUCTIONS IMPORTANTES CONCERNANT LA SECURITE D'UTILISATION. LISEZ-LES ATTENTIVEMENT ET CONSERVEZ-LES POUR L'AVENIR

En cas d'utilisation dans des fins commerciaux, les conditions de garantie changent.

- Lisez ce mode d'emploi avant la première utilisation et suivez les conseils d'utilisation. Le fabricant n'est pas responsable des dégâts occasionnés par toute utilisation pour laquelle l'appareil n'est pas destiné ou en cas d'usage non conforme aux règles d'utilisation.
- L'appareil est destiné à un usage domestique. Ne pas l'utiliser à d'autres fins que celles pour lesquelles il a été prévu.
- L'appareil se branche uniquement à une prise 230 V ~ 50 Hz. Afin d'augmenter la sécurité de l'utilisation, il ne faut pas brancher plusieurs appareils électriques sur le même circuit électrique.
- Lors de l'utilisation de l'appareil, il faut être particulièrement prudent s'il y a des enfants à proximité. Ne pas laisser les enfants jouer avec l'appareil. N'autoriser l'utilisation de l'appareil ni aux enfants ni aux personnes ne connaissant pas ce produit.
- AVERTISSEMENT :** Cet appareil peut être utilisé par les enfants de plus de 8 ans et par des personnes dont les capacités physiques, sensorielles ou mentales sont réduites ou encore des personnes n'ayant pas d'expérience ou de connaissance de cet appareil, seulement si cela s'effectue sous la surveillance d'une personne responsable de la sécurité, ou que ceux-ci ont reçu des instructions concernant une utilisation sûre de l'appareil et qu'ils sont conscients des risques inhérents à son utilisation. Les enfants de moins de 8 ans ne doivent pas jouer avec l'appareil. Le nettoyage et l'entretien de l'appareil ne doivent pas être effectués par les enfants sauf s'ils ont plus de 8 ans et que ces manipulations sont surveillées.
- Après chaque utilisation, débrancher la fiche d'alimentation de la prise de courant, en maintenant la prise avec la main. Ne pas tirer sur le cordon d'alimentation.
- Ne pas laisser l'appareil branché à la prise sans surveillance.
- Ne pas tremper le cordon, la fiche ou l'appareil entier dans l'eau ou dans tout autre liquide. Ne pas exposer l'appareil à des conditions atmosphériques (pluie, soleil etc.). Ne pas l'utiliser non plus dans des conditions d'humidité élevée (salle de bain, mobile-homes humides).
- Vérifier périodiquement l'état du cordon d'alimentation. Si le cordon d'alimentation est endommagé, il devra être changé par un service de réparation spécialisé afin d'éviter le danger.
- Ne pas utiliser l'appareil si le cordon d'alimentation est endommagé, si l'appareil est tombé ou qu'il a été endommagé de quelque autre manière ou au cas où il ne fonctionne

pas correctement. Ne pas réparer l'appareil soi-même car cela présente un risque d'électrocution. Un appareil endommagé doit être remis chez un professionnel pour vérification ou réparation. Toute réparation doit être effectuée par un service de réparation agréé. Une réparation mal effectuée peut constituer un danger non négligeable pour l'utilisateur.

11. L'appareil doit être posé sur une surface fraîche, stable et lisse, loin des appareils électroménagers dégageant de la chaleur (cuisinière électrique, brûleur à gaz etc.).
12. Ne pas utiliser l'appareil à proximité de matériaux inflammables.
13. Le cordon d'alimentation ne peut pas dépasser les bords de la table ou toucher des surfaces très chaudes.
14. Il est interdit de laisser l'appareil ou l'alimenteur branché à la prise de courant sans surveillance.
15. Afin d'assurer une protection supplémentaire, il est conseillé d'installer dans le réseau électrique un appareil à courant différentiel nominal ne dépassant pas 30 mA. Pour cela il faut contacter un électricien spécialisé.
16. Ne pas mouiller le bloc-moteur.
17. Avant d'utiliser l'appareil, assurez-vous que toutes les pièces sont montées correctement.
18. Utilisez uniquement les accessoires fournis par le fabricant.
19. Lorsque l'appareil est en marche, ne mettez ni vos mains ni d'autres objets dans le chargeur (1.2). Utilisez uniquement le poussoir prévu à cet effet (1.1).
20. Insérez les fruits dans le chargeur lorsque l'appareil est allumé. Ne remplissez pas le chargeur avec fruits ou légumes lors de l'arrêt.
21. Ne pas surcharger le presse-agrumes, ne pas utiliser trop de force pour pousser les produits à travers le chargeur (1.2).
22. Toujours débrancher l'appareil et le cordon d'alimentation lorsque l'appareil n'est pas utilisé, ou quand vous voulez le nettoyer.
23. Ne pas démonter le presse-fruits lorsqu'il est alimenté par une source de courant.
24. Ne pas utiliser de produits abrasifs ni de produits corrosifs.
25. Cet appareil ne peut fonctionner que pendant 20 minutes sans interruption.
26. Ne pas mettre d'objets durs, de grosses graines, de glace ni des produits surgelés.
27. Il est recommandé de démonter et de nettoyer les composants du presse-fruits (de 1.1 à 1.6) immédiatement après l'utilisation.

DESCRIPTION DE L'APPAREIL (fig.1)

- | | |
|-------------------------|-------------------------|
| 1. Poussoir | 6. Cuvette |
| 2. Chargeur | 7. Corps |
| 3. Vis | 8. Conteneur à pulpe |
| 4. Filtre | 9. Conteneur à jus |
| 5. Palettes de rotation | 10. Brosse de nettoyage |

MONTAGE

1. Laver les pièces qui seront en contact direct avec les fruits et le jus.
2. Placer la vis (1.3) à l'intérieur du filtre (1.4). Tourner la vis tout en appuyant légèrement sur le filtre jusqu'à ce que la vis se retrouve au bon endroit. Ensuite, mettre l'ensemble (1.5). Vérifier si les palettes en caoutchouc sont bien fixées au corps.
3. Mettre les trois éléments ensemble dans la cuvette (1.6) - tourner les éléments (1.3), (1.4) et (1.5), en appuyant légèrement jusqu'à ce qu'ils se trouvent au bon endroit.
4. Mettre l'ensemble dans la base de l'appareil (1.7) comme sur la figure 2. Placer le chargeur au-dessus (1.2) et l'attacher à l'ensemble en tournant dans le sens de rotation (Fig. 4).
5. Placer les conteneurs à pulpe et à jus dans les trous (Fig. 5).

UTILISATION

1. Mettre l'appareil sur une surface lisse, plane et stable. Avant d'insérer la fiche dans le contact, assurez-vous que l'appareil est éteint (position "0").
2. Laver les fruits et les légumes que vous souhaitez utiliser. S'ils ne rentrent pas dans le chargeur (2), coupez-les en petits morceaux.
3. Allumer l'appareil en mettant le bouton en position "ON". L'appareil ne doit être utilisé sans aucun produit que pendant 30 secondes.

4. Dans le cas de blocage entre la vis et le filtre, provoqué par la surcharge, éteindre l'appareil en mettant l'interrupteur en position "0". Puis mettre l'interrupteur en position "R" pour lancer le mode de rotation inverse. Si cela n'aide pas non plus, débrancher l'appareil de l'alimentation électrique, retirer les éléments de 1.2 à 1.6 et les nettoyer manuellement.
5. Éteindre l'appareil après l'utilisation en mettant l'interrupteur en "0" et débrancher la fiche de la prise d'alimentation.

NETTOYAGE ET ENTRETIEN

1. Pour faciliter le nettoyage, rincer les pièces amovibles à l'eau courante, immédiatement après chaque utilisation. Après le lavage, les faire sécher.
2. Après le démontage, toutes les parties amovibles peuvent être lavées à l'eau chaude avec du liquide vaisselle.
3. Rincer le filtre en acier inoxydable (1.4) à l'eau tiède avec un peu de liquide vaisselle, au plus tard 10 minutes après l'utilisation.
4. Ne pas plonger le filtre (1.4) dans les produits de blanchiment.
5. Le filtre (1.4) est un élément facilement endommageable, il faut le traiter avec douceur.
7. Afin de bien nettoyer le filtre (1.4), utiliser la brosse de nettoyage (1.10).
8. Retirer le bouchon en caoutchouc de la cuvette pour nettoyer facilement le canal rectangulaire d'évacuation du pulpe. Après le nettoyage, remettre le bouchon en caoutchouc dans la cuvette.
9. Le corps (1.7) avec le moteur doit être essuyé avec un chiffon doux.
10. Le jus de fruits peut provoquer le changement de couleur des pièces en plastique. Lavez-les immédiatement après l'utilisation du presse-fruits.
11. Toutes les pièces métalliques doivent être soigneusement lavées et séchées.

ATTENTION : Ne plongez pas le bloc moteur dans l'eau ni dans d'autres liquides, et ne le rincez pas sous le robinet.

SPÉCIFICATIONS

Tension : 220-240V ~50Hz

Puissance max: 150W

Durée maximum : 20 minutes de travail - 60 minutes de pause



Respect de l'environnement. Nous vous prions de bien vouloir trier les emballages en carton ainsi que les sachets plastiques (en polyéthylène). L'appareil usagé ne doit pas être jeté à la poubelle mais remis au point de collecte prévu à cet effet car il contient des éléments pouvant être nocifs pour l'environnement. L'appareil électrique doit être remis de manière à limiter au maximum une éventuelle utilisation ultérieure. Si l'appareil contient des piles, il faut les retirer et les remettre à un autre point de collecte.

Ne pas jeter l'appareil dans une poubelle de déchets ménagers !!!

ESPAÑOL

CONDICIONES GENERALES DE SEGURIDAD

INSTRUCCIONES IMPORTANTES DE SEGURIDAD PARA EL USUARIO

POR FAVOR LEA ATENTAMENTE Y GUARDELAS PARA CONSULTAR EN EL FUTURO
Si usa el aparato con fines comerciales, las condiciones de la garantía cambiarán.

1. Antes de usar el equipo, lee las instrucciones del manual de uso y sigue las indicaciones que figuran en él. El fabricante no es responsable de los daños causados por el uso indebido del equipo o su manejo inadecuado.
2. El equipo sirve única y exclusivamente para el uso doméstico. No lo uses para otros fines que los indicados.
3. El dispositivo debe estar conectado únicamente a la toma de 230 V ~ 50 Hz. Para aumentar la seguridad del uso, no se recomienda conectar varios equipos electrónicos a un mismo circuito.
4. Hay que actuar con especial precaución durante el uso del equipo, si los niños están a su alcance. No dejar que los niños jueguen con el equipo ni que los niños o personas no familiarizadas usen el equipo.
5. **ADVERTENCIA:** Este dispositivo puede ser utilizado por niños mayores de 8 años y personas con capacidades físicas, sensoriales o mentales limitadas, sin experiencia y conocimiento, si lo hacen bajo la supervisión de una persona responsable de su seguridad y que tenga información sobre el uso seguro del dispositivo y sea consciente de los peligros asociados con su uso. Los niños no deben jugar con el dispositivo. La limpieza y el mantenimiento no deben ser realizados por los niños, a menos que sean mayores de 8 años y lo hagan bajo supervisión.
6. Siempre, después de cada uso, saca la clavija de la toma de corriente sujetando la toma con la mano. **NO tires del cable de alimentación.**
7. No dejes el equipo encendido a la toma de corriente sin supervisión.
8. No sumerjas el cable, la clavija ni el equipo entero en el agua ni otro líquido. No lo expongas a los efectos de las condiciones atmosféricas (lluvia, sol, etc.) ni tampoco los uses en condiciones de alta humedad (cuartos de baño, casas de camping).

9. Controla periódicamente el estado del cable de alimentación. Si el cable de alimentación está dañado, debería ser reemplazado por un taller especializado para evitar el peligro.
10. No use el equipo con el cable de alimentación dañado o si el equipo se ha caído o dañado de cualquier otra forma o no funciona correctamente. No repares el equipo sin ayuda, porque hay riesgo de parálisis. El equipo dañado debe ser llevado a un taller de reparaciones adecuado para comprobar su funcionamiento o reparar los daños. Todas las reparaciones se pueden realizar únicamente en los talleres de reparaciones autorizados. La reparación realizada incorrectamente puede causar un grave peligro para el usuario.
11. Coloca el equipo en una superficie fría, estable y plana, lejos de los equipos de cocina que se calientan, como cocina eléctrica, cocina de gas etc.
12. No uses el equipo cerca de los materiales inflamables.
13. El cable de alimentación no puede estar colgando del borde de la mesa o tocar las superficies calientes.
14. No deje sin supervisión el aparato encendido ni el cargador conectado a la red de alimentación.
15. Para asegurar más protección, se recomienda instalar en el circuito eléctrico un Diferencial (RCD) con la corriente diferencial no superior a 30 mA. En este caso hay que recurrir al especialista eléctrico.
16. Antes de poner el equipo asegúrese de que todas las partes estén instaladas correctamente.
17. Use solo los accesorios suministrados por el fabricante.
18. Durante el trabajo del equipo no meta las manos ni otros objetos en el agujero del alimentador (1.2). Para ello se debe usar solo el empujador (1.1).
19. La fruta debe meterse en el agujero del alimentador durante el trabajo del equipo, no se puede rellenar el agujero del alimentador con fruta o verdura cuando el equipo está parado.
20. Tenga cuidado para que no se sobrecargue el exprimidor, no use fuerza excesiva para empujar los productos por el alimentador (1.2).
21. Siempre desconecte el equipo de la red y desconecte el cable de alimentación del equipo si no está usándose o quiere efectuar su limpieza.
22. No desmonte el exprimidor si está conectado a la toma de corriente.
23. Para la limpieza no use productos de lavado abrasivos ni agentes agresivos.
24. El equipo no puede trabajar más de 20 minutos sin parar.
25. No meta en el alimentador del exprimidor materiales duros, semillas grandes, hielo o productos congelados.
26. Una vez usado el exprimidor se recomienda desmontarlo y lavar detalladamente sus elementos desde (1.1) hasta (1.6).

DESCRIPCIÓN DEL EQUIPO (fig. 1)

- | | |
|---------------------------|-----------------------------|
| 1. Empujador | 6. Cubeta |
| 2. Alimentador | 7. Cuerpo |
| 3. Sinfín | 8. Recipiente para la pulpa |
| 4. Tamiz | 9. Recipiente para el zumo |
| 5. Recogedores giratorios | 10. Cepillo para limpiar |

MONTAJE DEL EQUIPO

1. Lave las partes del equipo que estarán en contacto directo con frutas y zumo.
2. Coloque el sinfín (1.3) dentro del tamiz (1.4), gire el sinfín y al mismo tiempo presione ligeramente el tamiz hacia abajo (1.5). Compruebe si los recogedores de caucho están bien fijados en su sitio.
3. Los 3 elementos unidos deben colocarse en la cubeta (1.6) – gire los elementos (1.3), (1.4) y (1.5) y al mismo tiempo presione ligeramente hacia abajo hasta que encajen en lugares correspondientes.
4. Coloque los elementos así unidos en el soporte del equipo (1.7) de acuerdo con la figura 2. Encima coloque el alimentador (1.2) y sujételo al armazón girándolo en sentido horario (fig. 4).
5. Coloque los recipientes para la pulpa y zumo debajo de los agujeros (fig. 5).

USO

1. Coloque el exprimidor en una superficie lisa, plana y estable. Antes de enchufar asegúrese de que el equipo esté desconectado (posición "0").
2. Lave frutas o verduras que piensa usar. Si no caben en el alimentador (2) córtelas en trozos menores.
3. Conecte el exprimidor colocando el selector en la tapa en la posición "ON". El exprimidor no debe trabajar más de 30 segundos sin productos en el alimentador.
4. Si el exprimidor se bloquea durante el trabajo debido a un exceso de productos entre el sinfín y el tamiz, proceda a desconectar el equipo colocando el selector en la posición "0". Luego coloque el selector en la posición "R" para arrancar giros al revés. Si esto no ayuda a desbloquear, proceda a desconectar el equipo de la corriente, desmontar los elementos de (1.2) a (1.6) y limpiarlos a mano.
5. Una vez terminado el proceso desconecte el equipo colocando el selector en la posición "0" y saque el enchufe de la toma.

LIMPIEZA Y MANTENIMIENTO

1. Para facilitar la limpieza, inmediatamente después de cada uso lave las partes sacadas con el agua corriente. Una vez lavados deja los elementos a que se sequen.
2. Una vez desmontadas, todas las partes retirables pueden lavarse en agua tibia con detergente.
3. El tamiz de acero inoxidable (1.4) debe lavarse dentro de aprox. 10 minutos, como máximo, tras terminar el trabajo, en el agua tibia con detergente.
4. No sumerja el tamiz (1.4) en lejía.
5. El tamiz (1.4) es un elemento que fácilmente puede deteriorarse – trátelo siempre con cuidado.
7. Para lavar el tamiz (1.4) más a fondo use el cepillo para limpiar adjunto (1.10).
8. En una parte de la cubeta se encuentra un tapón de caucho. Se lo puede sacar con delicadeza para facilitar la limpieza del canal rectangular para descargar la pulpa. Una vez terminada la limpieza, el tapón de caucho debe volver a colocarse en el canal de la cubeta.
9. El cuerpo (1.7) en el que se encuentra el motor del exprimidor debe pasarse con un trapo blando.
10. Los elementos de plástico pueden cambiar de color debido a los zumos. Lávelos inmediatamente tras terminar el trabajo con el exprimidor.
11. Todas las partes metálicas deben lavarse bien y secarse.

NOTA: Jamás sumerja la parte con motor en el agua ni lave debajo del grifo.

DATOS TÉCNICOS

Tensión de alimentación: 220-240V~50Hz

Potencia máx.: 150W

Tiempo máx. de trabajo: 20 min. de trabajo – 60 min. de pausa



Preocupación por el medio ambiente. Por favor, lleva las cajas de cartón a un sitio de reciclaje. Las bolsas de polietileno se deben tirar al cubo de la basura amarillo (para envases). El equipo gastado debe ser entregado en el punto de almacenamiento adecuado, porque las piezas que constituyen el equipo pueden suponer un peligro para el medio ambiente. Debes entregar el equipo. Hay que devolver el equipo eléctrico con el fin de evitar su reutilización. Si en el equipo se encuentran pilas, hay que sacarlas y entregar por separado, en un punto de almacenamiento adecuado. No tires el equipo al contenedor para residuos urbanos!!

PORTUGUÊS

CONDIÇÕES GERAIS DE SEGURANÇA

AS INSTRUÇÕES IMPORTANTES RELATIVAS À SEGURANÇA DE UTILIZAÇÃO DEVEM SER LIDAS COM ATENÇÃO E GUARDADAS PARA A POSTERIOR UTILIZAÇÃO. Em caso da sua utilização para os fins comerciais, as condições de garantia são sujeitas às alterações.

1. Antes de começar a utilização do dispositivo deve-se ler o manual de serviço e as instruções nele incluídas. O fabricante não é responsável pelos danos causados pela utilização não conforme a sua aplicação ou pelo manejo inadequado do mesmo.
2. O dispositivo serve somente para uso doméstico. Não utilizar para outros fins, não conformes a sua aplicação.
3. O dispositivo deve-se ligar exclusivamente à tomada de 230 V ~ 50 Hz. Para aumentar a segurança de utilização, a um circuito de corrente não se devem ligar vários dispositivos elétricos ao mesmo tempo.
4. Devem-se tomar precauções especiais durante a utilização do dispositivo quando há crianças nas proximidades. Não se deve permitir brincar às crianças com o dispositivo. Não se deve permitir utilizar o dispositivo às crianças e pessoas não familiarizadas com o dispositivo.
5. **ADVERTÊNCIA:** O presente dispositivo pode ser utilizado pelas crianças com idade superior a 8 anos e pelas pessoas com capacidade física ou psíquica limitadas ou pelas pessoas que não foram instruídas com as regras de utilização, desde que tal utilização se realize sob vigilância de pessoa responsável pela segurança ou desde que estas pessoas tenham sido instruídas sobre as regras de utilização do aparelho e advertidas

sobre o perigo relacionado com tal utilização. As crianças não devem brincar com o presente aparelho. A limpeza e conservação do aparelho não devem ser realizadas por crianças, a não ser que cumpram 8 anos de idade e desde que efetuadas sob vigilância de adultos.

6. Sempre depois de finalizar o uso, tirar o pino de tomada da tomada de alimentação agarrando com a mão a tomada de alimentação. NÃO tirar para si o cabo de alimentação.
7. Não deixar sem supervisão o dispositivo ligado à tomada.
8. Não submergir o cabo, pino de tomada nem todo o dispositivo em água ou outro líquido. Não expôr o dispositivo à ação das condições atmosféricas (chuva, sol, etc.) nem utilizar em condições de umidade aumentada (banheiros, casas de camping úmidas).
9. Verificar periodicamente o estado de cabo de alimentação. Se o cabo de alimentação está deteriorado, então deve ser substituído por uma oficina de reparos especializada para evitar o perigo.
10. Não utilizar o dispositivo com o cabo de alimentação deteriorado ou se foi deixado cair ou foi deteriorado de qualquer outra maneira ou funciona de maneira incorreta. Não o dispositivo por conta própria porque existe perigo de choque eléctrico.
O dispositivo deteriorado deve-se levar ao ponto de serviço técnico adequado para levar a cabo a verificação ou reparação. Todo tipo de reparações podem ser levadas a cabo somente pelos pontos de serviço técnico autorizados. A reparação realizada de maneira incorreta pode ser causa de grave perigo para o usuário.
11. O dispositivo deve-se colocar numa superfície fria, estável, plana, longe de aparelhos de cozinha que se esquentam como: cozinha eléctrica, queimador a gas, etc.
12. Não utilizar o dispositivo perto de materiais inflamáveis.
13. O cabo de alimentação não pode pender da borda da mesa ou tocar superfícies quentes
14. É vedado deixar o moinho ou a sua fonte de alimentação ligados sem a supervisão.
15. Para garantir a proteção adicional, recomenda-se instalar no circuito eléctrico um disjuntor diferencial (RCD) destinado à corrente nominal inferior a 30 mA. Neste âmbito é recomendável perguntar um electricista.
16. Não molhar a caixa de motor.
17. Antes de ligar o equipamento, certifique-se de que todas as partes estejam bem instaladas.
18. Utilize apenas os acessórios fornecidos pelo fabricante.
19. Durante o trabalho do equipamento não introduza as mãos nem outros objetos na abertura do fornecedor (1.2). Para isso deve ser utilizado apenas o empurrador (1.1).
20. As frutas devem ser introduzidas na abertura do fornecedor durante o trabalho do equipamento, não se pode encher a abertura do fornecedor com frutas ou verduras com o equipamento detido.
21. Tenha cuidado para não sobrecarregar o espremedor, não utilize força excessiva para empurrar os produtos pelo fornecedor (1.2).
22. Desligue sempre o equipamento da rede e desligue o fio de alimentação do equipamento se não está a ser utilizado ou deseja efetuar a limpeza.
23. Não desligue o espremedor se fica conectado à tomada de corrente.
24. Para a limpeza não utilize produtos de lavagem abrasivos nem agentes agressivos.
25. O equipamento não pode trabalhar mais de 20 minutos sem parar.
26. Não introduza no fornecedor do espremedor materiais duros, sementes grandes, gelo u produtos congelados.
27. Depois de utilizado o espremedor, é recomendável desmontá-lo e lavar bem os seus elementos de (1.1) até (1.6).

DESCRIÇÃO DO EQUIPAMENTO (des. 1)

- | | |
|-------------------------|----------------------------|
| 1. Empurrador | 6. Cuba |
| 2. Fornecedor | 7. Corpo |
| 3. Sem-fim | 8. Recipiente para a polpa |
| 4. Peneira | 9. Recipiente para o suco |
| 5. Coletores giratórios | 10. Escova para limpar |

MONTAGEM DO EQUIPAMENTO

1. Lave as partes do equipamento que vão estar em contato direto com frutas e suco.
2. Coloque o sem-fim (1.3) dentro da peneira (1.4), vire o sem-fim e ao mesmo tempo pressione ligeiramente a peneira para baixo (1.5). Verifique se os coletores de caucho estão bem fixos no seu local.
3. Os 3 elementos unidos devem ser colocados na cuba (1.6) – vire os elementos (1.3), (1.4) e (1.5) e ao mesmo tempo pressione ligeiramente para baixo até encaixarem nos locais correspondentes.
4. Coloque os elementos unidos assim no suporte do equipamento (1.7) de acordo com o desenho 2. Acima coloque o fornecedor (1.2) e prenda-o no corpo virando em sentido horário (des. 4).
5. Coloque os recipientes para a polpa e suco debaixo das aberturas (des. 5).

UTILIZAÇÃO

1. Coloque o espremedor em uma superfície lisa, plana e estável. Antes de ligar à corrente, certifique-se de que o equipamento esteja desligado (posição "0").
2. Lave as frutas ou verduras que deseja utilizar. Se não cabem no fornecedor (2) corte-as em troços mais pequenos.
3. Ligue o espremedor colocando o seletor na tampa em posição "ON". O espremedor não deve trabalhar mais de 30 segundos sem produtos no fornecedor.
4. Se o espremedor ficar bloqueado durante o trabalho devido a um excesso de produtos entre o sem-fim e a peneira, desligue o equipamento colocando o seletor em posição "0". Logo depois coloque o seletor em posição "R" para arrancar rotações ao contrário. Se isso não ajuda, desligue o equipamento da corrente, desmonte os elementos de (1.2) até (1.6) e limpe-os a mão.
5. Depois de terminado o processo, desligue o equipamento colocando o seletor em posição "0" e retire o plugue da tomada.

LIMPEZA E MANUTENÇÃO

1. Para tornar a limpeza mais fácil, imediatamente após cada utilização, lave as partes retiradas com a água corrente. Depois de lavados os elementos, deixe-os para se secarem.
2. Depois de desmontadas, todas as partes retiráveis podem ser lavadas em água morna com detergente.
3. A peneira de aço inoxidável (1.4) deve ser lavada em aprox. 10 minutos, como máximo, depois de terminado o trabalho, em água morna com detergente.
4. Não submerja a peneira (1.4) em lixívia.
5. A peneira (1.4) é um elemento que facilmente pode ser deteriorado – trate-a sempre com cuidado.
7. Para lavar a peneira (1.4) mais profundamente utilize a escova para limpar anexa (1.10).
8. Em uma parte da cuba fica uma rolha de caucho. Pode ser retirada delicadamente para tornar mais fácil a limpeza do cana retangular para descarregar a polpa. Após a limpeza, a rolha deve de ser colocada de novo no canal da cuba.
9. O corpo (1.7) em que fica o motor do espremedor deve ser limpo com um pano macio.
10. Os elementos em plástico podem mudar de cor devido aos sucos. Lave-os imediatamente depois de terminar o trabalho com espremedor.
11. Todas as partes metálicas devem ser bem lavadas e secas.

NOTA: Jamais submerja a parte com motor em água nem lave debaixo da torneira.

DADOS TÉCNICOS

Tensão de alimentação: 220-240V~50Hz

Potência máx.: 150W

Tempo máx. de trabalho: 20 min. de trabalho – 60 min. de repouso



Protecção do meio ambiente. Rogamos, os embalagens de cartão destinem-se para papéis velhos. Os sacos de polietileno (PE) devem-se colocar em contenedores para material plástico. O dispositivo usado deve-se levar a um ponto de armazenamento adequado porque os componentes perigosos que ficam dentro do dispositivo podem ser perigosos para o meio ambiente. O dispositivo elétrico deve-se entregar de modo que se reduza a sua nova utilização e uso. Se no dispositivo há pilhas, devem-se tirar e levar a um ponto de armazenamento em separado.

Não inocular o dispositivo em contenedores para resíduos municipais!!

LIETUVIŲ

BENDROSIOS SAUGOS SALYGOS. SVARBIAS SAUGAUS NAUDOJIMO INSTRUKCIJAS BŪTINA ATIDŽIAI PERSKAITYTI IR ISSAUGOTI ATEICIAI

1. Prieš pradėdant naudoti prietaisą būtina perskaityti naudojimo instrukciją ir vadovautis joje pateikiamais nurodymais. Gamintojas neatsako už žalą, padarytą naudojant prietaisą ne pagal jo paskirti ar netinkamai jį naudojant.
2. Prietaisas skirtas naudoti tik namų ūkyje. Nenaudoti kitiems tikslams, neatitinkantiems jo paskirties.
3. Prietaisą galima jungti tik į 230 V ~ 50 Hz. Naudojimo saugai padidinti į vieną srovės grandinę vienu metu nejungti kelių elektros prietaisų.
4. Būtina imtis ypatingo atsargumo naudojantis prietaisu, kai šalia yra vaikų. Neleisti

- vaikams žaisti su prietaisu. Neleisti vaikams ar prietaiso neišmanantiems asmenims juo naudotis.
5. SPĖJIMAS: Šis prietaisas gali būti naudojamas vyresnių nei 8 metų amžiaus vaikų ir ribotų fizinių, jutiminių ar psichinių gebėjimų ar asmenų, neturinčių patirties ar nemokančių naudotis, jeigu juos prižiūri už jų saugą atsakingas asmuo ar jiems buvo paaiškinta, kaip saugiai naudoti prietaisą ir jie suvokia su jo naudojimu susijusius pavojus. Neleisti vaikams žaisti su prietaisu. Neleisti prietaisą valyti ir prižiūrėti vaikams, nebent jie yra vyresni nei 8 metų amžiaus ir juos prižiūri.
 6. Visada, baigus naudotis, ištraukti kištuką iš maitinimo lizdo prilaikant lizdą ranka. NETRAUKTI už maitinimo laido.
 7. Nepalikti į lizdą įjungto prietaiso be priežiūros.
 8. Nenardinti laido, kištuko ar viso prietaiso į vandenį ar kitokį skystį. Nepalikti prietaiso, kad jį veiktu aplinkos veiksniai (lietus, saulė ir pan.), taip pat nenaudoti padidėjusios drėgmės sąlygomis (vonios kambaryuose, drėgnuose kempingo nameliuose).
 9. Periodiškai patikrinti maitinimo laido būklę. Pažeistas laidas turėtų būti pakeistas specializuotos taisyklos, kad būtų išvengta galimo pavojaus.
 10. Nenaudoti prietaiso, jeigu pažeistas maitinimo laidas ar prietaisas buvo numestas, kitaip sugadintas arba netinkamai veikia. Netaisyti prietaiso savarankiškai, nes gresia smūgis. Sugadintą prietaisą atiduoti atitinkamam servisui, kad patikrintų ar pataisytų. Bet kokius taisymus gali atlikti tik įgaliotieji servisai. Netinkamai atliktas taisymas gali kelti rimtą pavojų naudotojui.
 11. Prietaisą statyti ant vėsaus, stabilaus, lygaus paviršiaus, toliau nuo kaistančių virtuvės prietaisų: elektrinės viryklės, dujų degiklių ir pan.
 12. Nenaudoti prietaiso šalia degių medžiagų.
 13. Maitinimo laidas negali kabėti už stalo briaunos ar liestis su karštais paviršiais.
 14. Negalima drėkinti variklio dalies.
 15. Papildomai apsaugai užtikrinti rekomenduojama elektros tinkle įrengti srovės diferencinį prietaisą (RCD), kurio vardinė diferencinė srovė neviršija 30 mA. Šiuo atveju būtina kreiptis į kvalifikuotą elektriką.
 16. Prieš naudojant šį įrenginį, įsitikinkite, ar visos dalys teisingai sudėtos.
 17. Naudokite tik gamintojo pateiktus priedus.
 18. Įrenginio darbo metu nedėkite į tiektuvo angą (1.2) delnų, nei jokių kitų objektų. Tam naudokite tik stūmiklį (1.1).
 19. Vaisius reikia dėti į tiektuvo angą įrenginio darbo metu, negalima vaisiais arba daržovėmis užpildyti tiektuvo angos, kai įrenginys neveikia.
 20. Būkite atsargūs, neperkraukite sulčiaspaudės, nenaudokite didelės jėgos stumiant produktus per tiektuvą (1.2).
 21. Visada išjunkite įrenginį iš elektros ir atjunkite maitinimo laidą nuo įrenginio jeigu nėra jis naudojamas arba norite pradėti jį valyti.
 22. Neardykite sulčiaspaudės jeigu ji prijungta prie elektros.
 23. Nenaudokite aštrių valymo priemonių.
 24. Įrenginys negali dirbti ilgiau nei 20 minučių be pertraukos.
 25. Nedėkite į sulčiaspaudės tiektuvą jokių kietų medžiagų, didelių sėklų, ledo nei užšaldytų produktų.
 26. Tik pabaigus darbą rekomenduojama sulčiaspaudės demontuoti ir gerai išplauti elementus nuo (1.1) iki (1.6).

ĮRENGINIO APRAŠYMAS (pav. 1)

- | | |
|-------------------------|----------------------|
| 1. Stūmiklis | 2. Tiektuvas |
| 3. Sraigė | 4. Filtras |
| 5. Rotaciniai rinktuvai | 6. Dubuo |
| 7. Korpusas | 8. Indas masei |
| 9. Indas sultims | 10. Valymo šepetėlis |

IRENGINIO MONTAVIMAS

1. Išplaukite įrenginio elementus, kurie turės betarpišką kontaktą su vaisiais ir sultimis.
2. Įdėkite sraigę (1.3) į filtro vidų (1.4) – sukite sraigę ir tuo pačiu metu spauskite lengvai į filtro apačią, kol sraigė atsiras atitinkamoje vietoje. Po to įdėkite viską į elementą (1.5). Patikrinkite ar guminiai rinktuvai yra įmontuoti atitinkamoje vietoje.
3. Šiuos 3 elementus kartu įdėkite į dubenį (1.6) – sukite lementais (1.3), (1.4) ir (1.5) ir tuo pačiu metu spauskite lengvai žemyn, kol atsiras atitinkamoje vietoje.
4. Taip sujungtus elementus įdėkite į įrenginio pagrindą (1.7) pagal pav. nr. 2. Ant viršaus uždėkite tiektuvą (1.2) ir pritvirtinkite jį prie likusių elementų sukant laikrodžio rodyklų kryptimi (pav. 4).
5. Padėkite indus masei ir sultims prie angų (pav. 5).

NAUDOJIMAS

1. Pastatykite sulčiaspaudę ant lygaus, glotnaus ir stabilaus paviršiaus. Prieš įjungiant į elektrą įsitinkinkite ar įrenginys yra išjungtas (padėtis „0“).
2. Nuplaukite vaisius arba daržoves, kurias norėsite naudoti. Tuo atveju, kai netelpa jie į tiektuvą (2) supjaustykite į mažesnius gabaliukus.
3. Įjunkite sulčiaspaudę nustatant jungiklį į padėtį „ON“. Sulčiaspaudė negali dirbti be produktų tiekтуve ilgiau, kaip 30 sekundžių. Jeigu sulčiaspaudė užstrigęs darbo metu dėl per didelio produktų kiekio tarp sraigės ir filtro, reikia ją išjungti nustatant jungiklį į padėtį „0“. Po to, reikia nustatyti jungiklį į padėtį „R“, tam, kad pradėtų veikti atbuliniame režime. Jeigu tai nepadaeda, reikia išjungti iš elektros, sudemontuoti elementus nuo (1.2) iki (1.6) ir išvalyti rankiniu būdu.
5. Po spaudimo užbaigimo išjunkite įrenginį nustatant jungiklį į padėtį „0“ ir išjunkite iš elektros lizdo.

VALYMAS IR PRIEŽIŪRA

1. Lengvesniam valymui – iš kart po panaudojimo nuplaukite viską tekančiu vandeniu. Po nuplovimo palikite elementus džiūvimui.
 2. Po demontavimo, visi elementai gali būti išplauti šiltame vandenyje su plovikliu.
 3. Filtrą iš nerūdijančio plieno (1.4) reikia nuplauti, ne vėliau kaip 10 minučių nuo darbo užbaigimo, šiltame vandenyje su plovikliu.
 4. Nemerkite filtro (1.4) baliklyje.
 5. Filtras (1.4) tai elementas, kuris lengvai gali būti pažeistas, visada elkitės su juo atsargiai.
 6. Norint geriau išplauti filtrą (1.4) naudokite esantį komplekte šepetėlį (1.10).
 7. Tolimesneje dubenio dalyje yra guminis kamštis. Galima jį išimti, kad palengvinti stačiakampio masės kanalo plovimą. Guminį kamštį reikia po to vėl įdėti į jo vietą.
 8. Korpusą (1.7), kuriame yra sulčiaspaudės variklis, valykite minkštu skudurėliu.
 9. Plastmasiniai elementai nuo sulčių gali pakeisti spalvą. Plaukite juos po sulčiaspaudės darbo pabaigimo.
 10. Visi metaliniai elementai turi būti gerai išplauti ir išdžiovinti.
- PASTABA: niekada nemerkite elemento su varikliu vandenyje, neplaukite po tekančiu vandeniu.

SPECIFIKACIJA

Įtampa: 220-240V ~50Hz

Maksimali galia: 150W

Maksimalus darbo laikas: 20min darbo - 60 min pertraukos



Rūpinantis aplinka. Kartono pakuotes atiduoti į makulatūrą. Polietileno (PE) maišelius mesti į plastikui skirtą konteinerį. Susidėvėjusį prietaisą atiduoti į atitinkamą atliekų surinkimo vietą, nes prietaise esančios pavojingos medžiagos gali kelti grėsmę aplinkai. Elektrinį prietaisą atiduoti tokį, kad nebūtų galima jo pakartotinai naudoti ir panaudoti. Jeigu prietaise yra baterijos, būtina jas išimti ir atskirai atiduoti į atliekų surinkimo vietą. Nemesti prietaiso į buitinių atliekų konteinerį!

LATVIEŠU

VISPĀRĪGI DROŠĪBAS NOTEIKUMI. SVARĪGI DROŠAS IZMANTOŠANAS NORĀDĪJUMI. LŪDZU, UZMANĪGI IZLASIET UN SAGLABĀJIET

1. Pirms ierīces lietošanas, uzmanīgi izlasīt lietošanas instrukciju un rīkoties saskaņā ar tās norādījumiem. Ražotājs nenes atbildību par bojājumiem, kas radušies ierīces nepareizas vai citādi neatbilstošas lietošanas rezultātā.
2. Ierīce paredzēta lietošanai tikai mājās apstākļos. Neizmantot ierīci mērķiem, kas neatbilst instrukcijā norādītajiem.
3. Ierīci pieslēgt tikai 230V ~50Hz tīkla spriegumam. Ar mērķi palielināt lietošanas drošību, nepieslēgt elektropadeves tīklam vienlaicīgi vairākas elektriskās ierīces.
4. Ievērot īpašu piesardzību ierīces lietošanas laikā, ja tuvumā atrodas mazi bērni. Neļaut bērniem rotaļāties ar ierīci. Neļaut ierīci lietot bērniem vai ar tās lietošanu neiepažīstinātām personām.
5. BRĪDINĀJUMS: Šo ierīci nedrīkst izmantot bērni, kuri nav sasnieguši 8 gadu vecumu, personas ar ierobežotām fiziskām vai garīgām spējām vai personas, kurām nav pieredzes vai zināšanas darbā ar ierīci, ja vien ierīces izmantošana nenotiek atbildīgās personas uzraudzībā vai sekojot atbildīgās personas norādījumiem par drošu aprīkojuma ekspluatāciju, apzinoties draudus saistībā ar ierīces izmantošanu. Bērniem nevajadzētu rotaļāties ar ierīci. Ierīces tīrīšanu un uzglabāšanu nedrīkst veikt

bērni, kuri nav sasnieguši vismaz 8 gadu vecumu. Šīs darbības jāveic pieaugušo personu uzraudzībā.

6. Vienmēr atvienojiet strāvas vadu no elektropadeves tīkla pēc ierīces lietošanas beigām, kontaktlīdzdu pieturot ar roku. NERAUJIET aiz strāvas vada.
7. Neatstājiet ierīci pievienotu elektropadeves tīklam bez uzraudzības.
8. Neiegremdējiet strāvas vadu, kontaktdakšu kā arī pašu ierīci ūdenī vai arī jebkāda cita veida šķidrumā. Nepakļaujiet ierīci laika apstākļu iedarbībai (lietus, saule, utml.), kā arī nelietojiet ierīci pārmērīga mitruma apstākļos (vannasistabas, mitri kempinga namiņi).
9. Periodiski pārbaudiet strāvas vada stāvokli. Ja strāvas vads ir bojāts, tas ir jānomaina pret jaunu kvalificētā remontdarbu darbnīcā, lai izvairītos no nevēlamām sekām.
10. Papildu aizsardzībai, vannas istabas elektrības piegādes ķēdē ieteicams uzstādīt paliekošās strāvas iekārtu (RCD) ar nominālo strāvu, kas nepārsniedz 30 mA. Šajā sakarā, lūdzu, sazinieties ar kvalificētu elektriķi.
11. Nedrīkst samērcēt ierīces motoru.
12. Griešanas un rīvēšanas ieliktnu virsmas, kas paredzētas griešanai un rīvēšanai, ir ļoti asas. Ieliktnu uzstādīšanas, izņemšanas un tīrīšanas laikā jāievēro īpaša piesardzība, lai nesavainotos. Ieteicams pieskarties tikai ieliktnu plastmasas daļām.
13. Vienmēr izmantojiet stampiņu, lai virzītu ēdienu uz priekšu. Nekad neizmantojiet pirkstus vai cita veida priekšmetus.
14. Lai iegūtu vēlamo griešanas rezultātu un izvairītos no produkta iekļūšanas ieliktnu stiprinājuma vietās, izmantojiet cietus produktus.
15. Lai produktu ievietošana tvertnes kakliņā būtu vieglāka, sagrieziet tos mazākos gabaliņos.
16. Nelietojiet ierīci pārāk cietu vai sasaldētu produktu griešanai vai rīvēšanai. Neizmantojiet ierīci gaļas malšanai.
17. Neizmantojiet ierīci nepārtraukta darba režīmā ilgāk par 2 minūtēm. Pirms atkārtotas izmantošanas ļaujiet ierīcei atdzist 10 minūtes.

IERĪCES APRAKSTS (1. zīm.)

- | | |
|---|--|
| 1. Stampiņa | 2. Tvertnes kakliņš |
| 3. Ieslēgšanas slēdzis | 4. Ieliktnu stiprinājuma vieta |
| 5. Motora korpusa | 6. Ieliktnis rupjai griešanai (tumši zaļš) |
| 7. Ieliktnis smalkai griešanai (gaiši zaļš) | 8. Ieliktnis rupjai rīvēšanai (sarkans) |
| 9. Ieliktnis smalkai rīvēšanai (dzeltens) | 10. Ieliktnis kartupeļu griešanai (oranžs) |

IERĪCES LIETOŠANA

1. Pēc ierīces izpakošanas un aizsargfolijas noņemšanas, notīriet visus aksesuārus ar mīkstu sūkļi vai trauku mazgājamo līdzekli, rūpīgi noskalojiet ar siltu ūdeni un nosusiniet.
2. Izvēlieties ieliktni (6-10), kas atbilst paredzētajam darba režīmam.
- UZMANĪBU: Ievērojiet piesardzību, rīkojoties ar ierīces ieliktniem, jo to asmeņi ir ļoti asi. Ieliktnus vienmēr turiet aiz plastmasas daļas.
3. Pagriežot pa kreisi (2. zīm.), iestatīt stiprinājuma vietu (4) motora korpusā (5).
4. Ievietot izvēlēto ieliktni (6-10) stiprinājuma vietas priekšējā atverē (4), ievietojot to stiprinājumā ar šaurāko daļu un pagriežot ieliktni pa labi.
5. Zem ieliktnu stiprinājuma vietas (4), novietot platu trauku sarīvētajiem un sagrieztajiem produktiem.
6. Pieslēgt ierīci strāvas avotam.
7. Nospiegt slēdzi (3), lai ieslēgtu ierīci. Lai ierīce darbotos nepārtrauktā režīmā, slēdzi ir jātur nospiestu.
8. Produktus pa vienam ievietots tvertnes atverē (2) un virzīt uz priekšu ar stampiņas palīdzību (1). Lai stampiņa netiktu sabojāta, to ir jāvirza uz priekšu tā, kā tas ir parādīts 3. zīm.
9. Lai nomainītu ieliktnus, vispirms ir jāizslēdz ierīce un jāatvieno no strāvas avota. Pēc tam izņemt ieliktni, pagriežot pa kreisi un izvelkot no stiprinājuma vietas (4).

TĪRĪŠANA UN APKOPE

1. Pēc katras lietošanas reizes ierīce ir rūpīgi jāiztīra. Pavirša tīrīšana var radīt labvēlīgu augni veselībai kaitīgu mikroorganismu savairošanai.
2. Pirms motora korpusa tīrīšanas vienmēr atvienojiet ierīci no strāvas avota.
- UZMANĪBU: Nekad neiegremdējiet motora korpusu (5) ūdenī vai jebkādā citā šķidrumā.
3. Nepieciešamības gadījumā tīriet ierīci tikai no ārpuses, izmantojot mitru drāniņu.

4. leliktnus, stiprinājuma vietas un stampiņu mazgājiet ar siltu ūdeni un trauku mazgājamo līdzekli. Rūpīgi noskalojiet un nosusiniet.
5. Neizmantojiet abrazīvus tīrīšanas līdzekļus un asus sūkļus. Neizmantojiet šķīdinātājus.
6. Ja ierīces plastmasas daļas ir mainījušas krāsu tādu produktu dēļ kā burkāni, tīriet tās ar drāniņu, kas piesūcināta ar pārtikas eļļu, bet pēc tam tīriet kā parasti.

TEHNISKIE PARAMETRI

Strāvas spriegums: 220-240V ~50Hz
Jauda: 150W



Apkārtējās vides aizsardzība. Kartona iepakojumu, lūdzu, nododiet atsevišķi pārstrādei. Polietilēna maisinūs (PE) izmest plastmasas izstrādājumiem paredzētajos konteineros. Lietotās elektropreces nododiet attiecīgajos pieņemšanas punktos. Ierīcē satur bīstamas sastāvdaļas, kas var izraisīt draudus apkārtējai videi. Elektroierīce jānodod tā, lai ierobežotu tās atkārtotu izmantošanu. Ja ierīcē atrodas baterijas, izņemiet tās un nododiet pieņemšanas punktā atsevišķi. Produktu neizmest sadzīves atkritumu konteinerā!

EESTI

ÜLDISED OHUTUSJUHISED. LUGEGE SEADME KASUTUSOHUTUST PUUDUTAVAD JUHISED TÄHELEPANELIKULT LÄBI JA HOIDKE ALLES

Kui seadet kasutatakse ärilisel eesmärgil, muutuvad garantiitingimused.

1. Enne seadme kasutamist loe kasutusjuhend hoolikalt läbi ja järgi kõiki seal leiduvaid juhiseid. Tootja ei vastuta nende kahjustuste eest, mis tekivad seadme mitteotstarbekohase kasutamise ja ebaõige käsitsemise tagajärjel.
2. Seade on ettenähtud ainult koduseks kasutamiseks. Ära kasuta seadet mitteotstarbekohastel eesmärkidel.
3. Seade tuleb lülitada ainult 230V ~50Hz toitepessa. Selleks, et seadme kasutusohutus oleks suurem, ära lülita üheaegselt ühte voluringi mitut elektriseadet.
4. Seadme kasutamise ajal ole eriti ettevaatlik ja tähelepanelik siis, kui läheduses viibivad lapsed. Ära luba lastel mängida seadmega, samuti ära luba lastel ega isikutel, kes ei tunne seda seadet, et nad kasutaksid seda.
5. ETTEVAATUST: 8-aastased ja vanemad lapsed, füüsilise-, sensoorse- või vaimse puudega inimesed, samuti inimesed, kelle pole piisavalt koemusi ega teadmisi seadme kasutamiseks, võivad seadet kasutada vaid nende ohutuse eest vastutava isiku järelevalve all või juhul, kui neile on antud piisavad juhtnöörid seadme ohutuks kasutamiseks ja nad on teadlikud ohtudest, mis võivad seadme kasutamisega kaasneda. Ärge lubage lastel seadmega mängida. Ärge lubage lastel seadet puhastada ega hooldada, välja arvatud juhul, kui laps on 8-aastane või vanem ja tegutseb järelevalve all.
6. Pärast seadme kasutamist võta alati pistik pistikupesast välja, hoides sealjuures pistikupesast kinni. ÄRA tõmba kunagi toitejuhtmest.
7. Ära jäta pistikepessa sisselülitatud seadet ilma järelevalveta.
8. Ära pane kaablit, pistikut ega seadet vette või mingisse muuse vedelikku. Kaitse seadet ilmastikutingimuste (vihm, päike, jne) eest ning ära kasuta kõrgendatud niiskuse tingimustes (vannitoad, niisked kámpingumajad).
9. Kontrolli aeg-ajalt toitejuhtme seisundit. Juhul kui toitejuhe on vigastatud, siis peab ta väljavahetama selleks volitatud remonditöökojas, et vältida hädaohtlikku olukorda.
10. Ära kasuta vigastatud toitejuhtmega seadet, või kui seade kukkus maha või on mingil muul viisil vigastatud või töötab ebaõigelt. Ära paranda seadet ise, sest sa võid saada elektrilöögi. Vigastatud seade anna selleks volitatud remonditöökotta, et ta seal ära parandataks. Kõiki parandustöid võivad teostada ainult selleks volitatud remonditöökojad. Valesti teostatud seadme parandus võib tekitada tõsise ohtu ohtu korra seadme kasutajale.
11. Pärast kasutamist aseta seade jahedale, kindlale ja siledale pinnale ja vaata, et lähedal poleks soojusallikaid nagu: elektripliit, gaasipliit, jms.
12. Ära kasuta seadet kergestisüttivate materjalide läheduses.
13. Toitejuhe ei või rippuda üle laua ääre või puutada vastu kuuma pealispinda.
14. Ärge jätke sisselülitatud seadet ega laadijat pistikupesasse järelevalveta.

15. Ohutuse tagamiseks on lisameetmena soovitatav paigaldada elektrijuhtmestikule, kust vannituba toite saab, vahelduvvoolukaitse (RDC), mille nominaalne voolutugevus ei ületa 30 mA. Selles küsimuses pöörduge kvalifitseeritud elektriku poole.
16. Antes de poner el equipo asegúrese de que todas las partes estén instaladas correctamente.
17. Use solo los accesorios suministrados por el fabricante.
18. Durante el trabajo del equipo no meta las manos ni otros objetos en el agujero del alimentador (1.2). Para ello se debe usar solo el empujador (1.1).
19. La fruta debe meterse en el agujero del alimentador durante el trabajo del equipo, no se puede rellenar el agujero del alimentador con fruta o verdura cuando el equipo está parado.
20. Tenga cuidado para que no se sobrecargue el exprimidor, no use fuerza excesiva para empujar los productos por el alimentador (1.2).
21. Siempre desconecte el equipo de la red y desconecte el cable de alimentación del equipo si no está usándose o quiere efectuar su limpieza.
22. No desmonte el exprimidor si está conectado a la toma de corriente.
23. Para la limpieza no use productos de lavado abrasivos ni agentes agresivos.
24. El equipo no puede trabajar más de 20 minutos sin parar.
25. No meta en el alimentador del exprimidor materiales duros, semillas grandes, hielo o productos congelados.
26. Una vez usado el exprimidor se recomienda desmontarlo y lavar detalladamente sus elementos desde (1.1) hasta (1.6).

DESCRIPCIÓN DEL EQUIPO (fig. 1)

- | | |
|---------------------------|-----------------------------|
| 1. Empujador | 6. Cubeta |
| 2. Alimentador | 7. Cuerpo |
| 3. Sinfín | 8. Recipiente para la pulpa |
| 4. Tamiz | 9. Recipiente para el zumo |
| 5. Recogedores giratorios | 10. Cepillo para limpiar |

MONTAJE DEL EQUIPO

1. Lave las partes del equipo que estarán en contacto directo con frutas y zumo.
2. Coloque el sinfín (1.3) dentro del tamiz (1.4), gire el sinfín y al mismo tiempo presione ligeramente el tamiz hacia abajo (1.5). Compruebe si los recogedores de caucho están bien fijados en su sitio.
3. Los 3 elementos unidos deben colocarse en la cubeta (1.6) – gire los elementos (1.3), (1.4) y (1.5) y al mismo tiempo presione ligeramente hacia abajo hasta que encajen en lugares correspondientes.
4. Coloque los elementos así unidos en el soporte del equipo (1.7) de acuerdo con la figura 2. Encima coloque el alimentador (1.2) y sujételo al armazón girándolo en sentido horario (fig. 4).
5. Coloque los recipientes para la pulpa y zumo debajo de los agujeros (fig. 5).

USO

1. Coloque el exprimidor en una superficie lisa, plana y estable. Antes de enchufar asegúrese de que el equipo esté desconectado (posición "0").
2. Lave frutas o verduras que piensa usar. Si no caben en el alimentador (2) córtelas en trozos menores.
3. Conecte el exprimidor colocando el selector en la tapa en la posición "ON". El exprimidor no debe trabajar más de 30 segundos sin productos en el alimentador.
4. Si el exprimidor se bloquea durante el trabajo debido a un exceso de productos entre el sinfín y el tamiz, proceda a desconectar el equipo colocando el selector en la posición "0". Luego coloque el selector en la posición "R" para arrancar giros al revés. Si esto no ayuda a desbloquear, proceda a desconectar el equipo de la corriente, desmontar los elementos de (1.2) a (1.6) y limpiarlos a mano.
5. Una vez terminado el proceso desconecte el equipo colocando el selector en la posición "0" y saque el enchufe de la toma.

LIMPIEZA Y MANTENIMIENTO

1. Para facilitar la limpieza, inmediatamente después de cada uso lave las partes sacadas con el agua corriente. Una vez lavados deja los elementos a que se sequen.
2. Una vez desmontadas, todas las partes retirables pueden lavarse en agua tibia con detergente.
3. El tamiz de acero inoxidable (1.4) debe lavarse dentro de aprox. 10 minutos, como máximo, tras terminar el trabajo, en el agua tibia con detergente.
4. No sumerja el tamiz (1.4) en lejía.
5. El tamiz (1.4) es un elemento que fácilmente puede deteriorarse – trátelo siempre con cuidado.
6. Para lavar el tamiz (1.4) más a fondo use el cepillo para limpiar adjunto (1.10).
7. Para lavar el tamiz (1.4) más a fondo use el cepillo para limpiar adjunto (1.10).
8. En una parte de la cubeta se encuentra un tapón de caucho. Se lo puede sacar con delicadeza para facilitar la limpieza del canal rectangular para descargar la pulpa. Una vez terminada la limpieza, el tapón de caucho debe volver a colocarse en el canal de la

cubeta.

9. El cuerpo (1.7) en el que se encuentra el motor del exprimidor debe pasarse con un trapo blando.

10. Los elementos de plástico pueden cambiar de color debido a los zumos. Lávelos inmediatamente tras terminar el trabajo con el exprimidor.

11. Todas las partes metálicas deben lavarse bien y secarse.

NOTA: Jamás sumerja la parte con motor en el agua ni lave debajo del grifo.

DATOS TÉCNICOS

Tensión de alimentación: 220-240V~50Hz

Potencia máx.: 150W

Tiempo máx. de trabajo: 20 min. de trabajo – 60 min. de pausa



Hoolitse keskkonnakaitse eest..

Kartongist pakendid vii makulatuuri. Kilekotid (PE) viska kasutatud plastiku jaoks ettenähtud mahutitesse. Kasutatud seadmed vii selleks ettenähtud kogumispunktidesse, sest seadmes leiduvad ohtlikud elemendid võivad olla kahjulikud keskkonnale. Elektriseadmed tuleb anda nii ära, et seadet ei saaks enam uuesti kasutada. Kui seadmes on patareid, tuleb need välja võtta ja anda eraldi kogumispunkti. Seadet ei tohi visata olmejäätmete konteineritesse!!

ROMÂNĂ

CONDIȚII GENERALE DE SIGURANȚĂ. INSTRUCȚIUNI IMPORTANTE CU PRIVIRE LA ȘIGURANȚA DE UTILIZARE CITIȚI CU ATENȚIE ȘI PĂSTRAȚI-LE PENTRU VIITOR

1. Înainte de a începe utilizarea dispozitivului citiți manualul de instrucțiuni și urmați instrucțiunile conținute de acesta. Producătorul nu este responsabil pentru daunele cauzate de utilizarea dispozitivului care nu este în conformitate cu destinația sau deservirea incorectă a acestuia.
2. Dispozitivul este destinat numai pentru uz casnic. Nu folosiți acest dispozitiv în alte scopuri decât cele pentru care este destinat.
3. Trebuie să fiți foarte precauți în cazul folosirii dispozitivului în cazul în care în apropierea acestuia se află copii. Nu lăsați copii să se joace cu dispozitivul, nu permiteți copiilor și nici persoanelor care nu cunosc funcționarea dispozitivului să îl folosească.
4. **AVERTIZARE:** Acest echipament poate fi folosit de către copii care au depășit vârsta de 8 ani sau de către persoane care nu au experiență sau nu cunosc echipamentul, numai atunci când acesta este folosit sub supravegherea persoanelor care sunt responsabile de siguranța acestora sau au primit indicații cu privire la folosirea în siguranță a dispozitivului și sunt conștiente de pericolul care poate apare în urma folosirii acestui dispozitiv. Copiii nu ar trebui să se joace cu echipamentul. Curățarea și conservarea dispozitivului nu trebuie realizată de copii, în afara cazului în care aceștia au depășit vârsta de 8 ani și aceste activități sunt realizate sub supravegherea unei persoane adulte.
5. Întotdeauna după ce dispozitivul nu va mai fi folosit, scoateți fișa din priza de alimentare ținând priza cu mâna. **NU** trageți de cablul de alimentare.
6. Nu lăsați dispozitivul în priză fără supraveghere.
7. Nu scufundați cablul, fișa sau întregul dispozitiv în apă sau orice alt fel de substanțe lichide. Nu expuneți dispozitivul la acțiunea factorilor atmosferici (ploaie, soare, etc.) și nici nu îl folosiți în condiții de umiditate ridicată (băi, cabane umede).
8. Periodic verificați starea conductorului de alimentare. Dacă conductorul este deteriorat atunci acesta trebuie înlocuit de către un atelier de reparații specializat cu scopul de a evita pericolul.
9. Nu folosiți dispozitivul care are deteriorat conductorul de alimentare sau care a fost scăpat din mână sau deteriorat în orice alt fel sau nu funcționează corect. Nu reparați dispozitivul personal, deoarece acest lucru poate conduce la electrocutare. Dispozitivul care este stricat trebuie trimis la un punct de service corespunzător cu scopul ca acesta să fie verificat sau reparat. Toate reparațiile pot fi realizate numai de punctele de service autorizate. Reparația care nu este realizată corect poate reprezenta pericol pentru beneficiar.

10. Dispozitivul trebuie pus pe o suprafață rece, stabilă, egală, la distanță de dispozitivele din bucătărie care se încălzesc: aragaz electric, aragaz pe gaz, etc..
11. Nu folosiți dispozitivul în apropierea materialelor ușor inflamabile.
12. Cablul de alimentare nu poate să atârne în afara muchiei mesei și nici nu poate atinge suprafețe fierbini.
13. Înainte de a utiliza acest aparat asigurați-vă că toate piesele sunt instalate corect.
14. Folosiți numai accesoriile furnizate de către producător.
15. În timpul funcționării aparatului nu introduceți în gura de alimentare (1.2) mâinile sau alte obiecte. În acest scop utilizați numai împingătorul (1.1).
16. Fructele trebuie să fie introduse în gura de alimentare în timpul funcționării, nu se admite umplerea cu fructe sau legume a alimentatorului în stare de repaus.
17. Aveți grijă să nu suprasolicitați storcătorul de fructe și legume, nu folosiți prea multă forță pentru a împinge produsele prin alimentator (1.2).
18. Opriti întotdeauna aparatul și deconectați cablul de alimentare de la unitate atunci când nu este în uz sau doriți să procedați la curățarea acestuia.
19. Nu dezamblați storcătorul de fructe și legume dacă acesta este conectat la priza de curent.
20. Nu folosiți agenți de curățare abrazivi sau substanțe de curățare agresive.
21. Acest aparat nu poate funcționa mai mult de 20 de minute fără o întrerupere.
22. Nu introduceți în gura de alimentare a storcătorului de fructe și legume materiale dure, semințe mari, gheață sau produse congelate.
23. Imediat după utilizare se recomandă dezamblarea storcătorului de fructe și legume și spălarea minuțioasă a elementelor de la (1.1) până la (1.6).

DESCRIEREA APARATULUI (fig.1)

- | | |
|------------------------|---------------------------|
| 1. Împingător | 6. Vas |
| 2. Alimentator | 7. Corp |
| 3. Ax melcat | 8. Container pentru pulpă |
| 4. Sită | 9. Container pentru suc |
| 5. Antrenoare rotative | 10. Perie de curățat |

ASAMBLAREA APARATULUI

1. Spălați elementele care vor intra în contact direct cu fructele și sucul.
2. Introduceți axul melcat (1.3) înăuntrul sitei (1.4) – pivotați axul melcat în același timp apăsați ușor în josul sitei, până când axul melcat se va încadra la locul potrivit. Ulterior, ansamblul rezultat se introduce în elementul (1.5). Verificați dacă antrenoarele de cauciuc sunt fixate corespunzător la locurile potrivite.
3. Cele 3 elemente asamblate se introduc în vas (1.6) – pivotați elementele (1.3), (1.4) și (1.5) în același timp apăsați ușor până când se va încadra la locul potrivit.
4. Amplasați elementele asamblate în baza dispozitivului (1.7) conform desenului 2. Deasupra așezați alimentatorul (1.2) și fixați-l la aparat efectuând o rotație în sensul acelor de ceasornic (fig. 4).
5. Atașați containerele pentru pulpă și suc conform desenului (fig. 5).

UTILIZAREA

1. Amplasați storcătorul de fructe și legume pe o suprafață netedă, plană și stabilă. Înainte de a introduce ștecherul în contact asigurați-vă că aparatul este oprit (poziția „0”).
2. Spălați fructele și legumele pe care doriți să le folosiți. În cazul în care nu se potrivesc în gura de alimentare (2), se vor tăia în bucăți mai mici.
3. Porniți storcătorul de fructe și legume prin setarea butonului de pe capac în poziția „ON”. Storcătorul de fructe și legume nu trebuie să funcționeze în gol (fără produse în alimentator) mai mult de 30 secunde.
4. Dacă storcător de fructe și legume se blochează în timpul funcționării între axul melcat și sită ca urmare a cantității excesive de produs, se va opri aparatul prin trecerea în poziția „0”. Apoi, setați comutatorul în poziția „R” pentru a intra în regimul - rotație inversă. Dacă acest lucru nu ajută la deblocare, trebuie să deconectați aparatul de la sursa de alimentare, dezamblați elementele de la (1.2) până la (1.6) și curățați-le manual.
5. După finalizarea procesului de stoarcere opriti aparatul prin setarea comutatorului în poziția „0” și scoateți ștecherul din priza de curent.

CURĂȚAREA ȘI ÎNTREȚINEREA

1. Pentru o curățare mai ușoară - imediat după fiecare utilizare clătiți piesele detașabile sub un jet de apă. După spălare, lăsați elementele să se usuce complet.
2. După dezamblare toate piesele detașabile pot fi spălate în apă caldă cu adaos de lichid pentru vase.
3. Sita din oțel inoxidabil (1.4) se spală, în termen de cel mult 10 minute de la încetarea lucrului, în apă caldă cu un pic lichid pentru vase.
4. Nu scufundați sita (1.4) în substanțe de înălbire.

5. Sita (1.4) este o piesă, care poate fi ușor deteriorată, acesta întotdeauna trebuie tratat cu finețe.
 7. În scopul curățării mai minuțioase a sitei (1.4) utilizați peria de curățat inclusă în set (1.10).
 8. În partea inferioară a vasului se află un dop de cauciuc. Acesta poate fi îndepărtat ușor pentru a facilita curățarea canalului dreptunghiular de evacuare a pulpei. După curățare, dopul de cauciuc trebuie să fie pus înapoi în canalul vasului.
 9. Corpul (1.7) în care se află motorul storcătorului se va ștergeți cu o cârpă moale.
 10. Piesele din plastic se pot decolora de la sucuri. Spălați-le imediat după încheierea lucrului cu storcătorul de fructe și legume.
 11. Toate elementele metalice trebuie spălate și uscate complet.
- ATENȚIE:** Nu introduceți blocul motor în apă și nici nu îl clătiți la robinet.

SPECIFICAȚII TEHNICE

Tensiune alimentare: 220-240V ~50Hz

Putere max.: 150W

Durata max. de funcționare: 20 min. de lucru - 60 min. repaos



Din grija pentru mediul înconjurător. Ambalajele din carton vă rugăm să le transmiteți la centrele de maculatură. Sacii din polietilenă (PE) trebuie aruncați în recipientele pentru materialele plastice. Dispozitivul uzat trebuie transmis la punctul corespunzător de depozitare, deoarece componentele periculoase care se găsesc în dispozitiv pot fi foarte periculoase pentru mediul înconjurător. Dispozitivul electric trebuie transmis în așa fel încât să se limiteze utilizarea lui repetată. Dacă în dispozitiv se găsesc baterii acestea trebuie scoase și transmise către punctul de depozitare a acestora, separat.

BOSANSKI

OPŠTI USLOVI BEZBJEDNOSTI. VAŽNE UPUTE KOJE SE TIČU BEZBJEDNOSTI UPOTREBE. PROČITAJTE IH PAŽLJIVO I SAČUTOVAJTE KAKO BISTE IH KONSULTOVALI U BUDUĆNOSTI

1. Prije početka eksploatacije aparata treba pročitati uputstvo za upotrebu i postupati prema njegovim uputama. Proizvođač ne snosi odgovornost za štete koje su nastale uslijed nenamjenske upotrebe ili neodgovarajućeg rukovanja.
2. Aparat je namijenjen isključivo za kućnu upotrebu. Ne smije se koristiti u druge svrhe – koje nisu u skladu s njegovom namjenom.
3. Aparat treba priključiti isključivo u utičnicu sa uzemljenjem 230 V ~ 50Hz
U cilju povećanja bezbjednosti eksploatacije, u jedno strujno kolo se ne može istovremeno priključiti više električnih uređaja.
4. Treba obraćati posebnu pažnju tokom korištenja aparata, kad se u blizini nalaze djeca. Nemojte dopustiti djeci da se igraju aparatom. Nemojte dozvoljavati djeci niti osobama koje nisu upoznate sa aparatom da ga koriste.
5. **UPOZORENJE:** Ovaj uređaj mogu da koriste djeca starija od 8 godina i osobe sa ograničenim fizičkim, osjetilnim i mentalnim sposobnostima ili osobe neiskusne te neupoznate sa uređajem, ako se upotreba vrši pod nadzorom osobe odgovorne za njihovu bezbjednost ili ako su ove osobe dobile upute vezane za bezbjednu upotrebu uređaja i svjesne su opasnosti vezanih za upotrebu uređaja. Djeca se ne smiju igrati sa uređajem. Čišćenje i konzervacija uređaja ne smije se vršiti od strane djece, sem ako su starija od 8 godina i vrše ove radnje pod nadzorom odrasle osobe
6. Uvijek nakon upotrebe, izvadite utikač iz utičnice za napajanje, pridržavajući utičnicu rukom. **NEMOJTE** vući mrežni kabel.
7. Ne potapati kabel, utikač ili sav aparat u vodu ili bilo koju drugu tečnost. Ne izlagati djeinstvu atmosferskih prilika (kiša, sunce i dr.) i ne koristiti u uslovima povišene vlažnosti (kupać, „vlažne“ vikendice).
8. Periodično provjeravajte stanje kabela za napajanje. Ako je kabel za napajanje oštećen, treba biti promjenjen od strane specijalizovanog servisa sa ciljem sprječavanja opasnosti.
9. Nemojte koristiti aparat: kad je oštećen kabel za napajanje, nakon pada na tlo, kad je na bilo koji način oštećen, kad nepravilno radi. Nemojte samostalno popravljati aparat zbog opasnosti od udara struje. Oštećen aparat predajte odgovarajućem servisu da izvrši provjeru ili popravak. Sve popravke mogu vršiti isključivo ovlašteni servisi. Nepravilno izveden popravak može prouzročiti ozbiljnu opasnost za korisnika.
10. Aparat treba staviti na hladnu, stabilnu, ravnu površinu, daleko od zagrijanih kuhinjskih uređaja kao što su: štednjak, plinski plamenik i dr.

11. Nemojte koristiti aparat u blizini lako zapaljivih materijala.
12. Kabel za napajanje ne može visjeti preko ruba stola niti dodirivati vruće površine.
13. Aparat ili uređaj za napajanje ne smiju da budu priključeni na utičnicu bez nadzora.
14. Da se obezbijedi dodatna zaštita preporučujemo da u električnom krugu instalirate zaštitni uređaj diferencijalne struje (RCD) sa nominalnom diferencijalnom strujom, koja nije veća od 30 mA. U vezi sa tim treba se obratiti električaru-stručnjaku.
15. Prije nego uključiš uređaj, provjeri da li su svi elementi ispravno instalirani.
16. Koristi samo akcesorija dobavljena od proizvođača.
17. U toku rada uređaja ne stavljaš dlan u otvor grla (1.2), niti bilokojih predmeta. U tom cilju treba koristiti isključivo potiskivač (1.1).
18. Voće se stavlja u otvor grla u toku rada uređaja, ne može da se stavlja voće ili povrće za vrijeme mirovanja.
19. Pazi da ne pretovariš sokovnik, nemoj da koristiš veliku snagu prilikom stavljanja namirnica kroz grlo (1.2).
20. Uvijek isključuj uređaj iz mreže i isključi kabl za napajanje od uređaja ukoliko uređaj nije korišćen ili želiš da počistiš uređaj.
21. Nemoj da rasklapaš uređaj ukoliko je sokovnik uključen u gnjezdo za napajanje.
22. Nemoj da koristiš za čišćenje grubu krpu ili nagrizajuća sredstva za čišćenje.
23. Uređaj ne može raditi duže od 20 minuta neprekidno.
24. Ne stavljaš u otvor grla sokovnika bilokojih tvrdih materijala, velikih semjenki, leda ili zamrnutih proizvoda.
25. Odmah nakon završetka korišćenja preporučuje se demontažu sokovnika i tačno pranje elemenata od (1.1) do (1.6).

OPIS UREĐAJA (crt.1)

- | | |
|----------------------|-----------------------|
| 1. Potiskivač | 6. Činija |
| 2. Grlo | 7. Korpus |
| 3. pužasti emement | 8. Sud za pulpu |
| 4. Sito | 9. Rezervoar na sok |
| 5. okretni skupljači | 10. Četka za čišćenje |

SKLAPANJE UREĐAJA

1. Operi deo uređaja, koji će imati direktan kontakt sa voćemi povrćem i sokom.
2. Stavi pužasti element (1.3) unutar sita (1.4) – okretaj pužastim elementom i u isto vrijeme delikatno pritisakaj prema dole sita dok se element ne uklopi u dobro mjesto. Nakon toga čitav deo stavi u element (1.5). Provjeri da li su gumeni skupljači namješteni na dobrom mjestu.
3. Gornje 3 sklopljeni zajedno elementi stavi u činiju (1.6) – okretaj elementima (1.3), (1.4) i (1.5) i u isto vrijeme delikatno natiskaj prema dole, dok se ne uklope u određeno mjesto.
4. Sklopljeni tako elementi stavi na bazi uređaja (1.7) prema crtežu 2.
- Na gornjem delu stavi grlo (1.2) i pričvrsti ga uz cjelinu okretajućih ga prema pokretu kazaljka na satu (crt.4).
5. Stavi sud za pulpu i sok ispod otvora (crt.5).

RUKOVANJE

1. Stavi sokovnik na glatkoj, ravnoj i stabilnoj površini. Prije stavljanja utikača u gnjezdo da li je uređaj isključen (pozicija „0“).
2. Operi voće ili povrće, koje hoćeš da koristiš. U slučaju da se ne meste u grlu (2) usitni ih na manje komade.
3. Uključi sokovnik okretajućih prekidač na poklopcu u poziciju „ON“.
- Sokovnik ne treba da radi bez ikakvih namirnica u grlu ne duže od 30 sekunda.
4. Ukoliko se sokovnik blokira zbog preterane količine namirnica između pužastog elementa i sita, uređaj treba isključiti okretajućih prekidač u poziciju „0“. Nakon toga treba staviti prekidač u poziciju „R“ da bi se uključilo obrti u nazad. Ako to neće pomoći u deblokiranju, treba isključiti uređaj iz struje, demontirati elementi od (1.2) do (1.6) i pročistiti ih ručno.
5. Nakon završetka ceđenja isključi uređaj prebacujući prekidač u poziciju „0“ i izvadi utikač iz gnezda.

ČIŠĆENJE I KONSERVACIJA

1. Da bu čišćenje bilolakše, odmah nakon svakog korišćenja uređaja splakni vađene delove u tekućoj vodi. Nakon toga ostavi elemente da isahnju.
2. Nakon demontaže, sve pokretne elemente mogu biti prane u toploj vodi sa dodatkom deterđženta za pranje sudova.
3. Sito od nerđajućeg čelika (1.4) treba splaknuti, najkasnije 10 min. nakon završetka rada, u toploj vodi sa malom količinom deterđženta za pranje sudova.
4. Ne stavljaš sito (1.4) u sredstva za beljenje.
5. Sto (1.4) je element, može lako da se ošteti, uvijek rukuj sa njim pažljivo.
7. Da bi tačnije oprao sito (1.4) koristi proloženu u komplet četku za čišćenje (1,10).
8. U daljem deli činije nalazi se gumeni zapašać. Taj zapašać može da se pažljivo izvadi da bi lakše oprali pravougaoni kanal za odvođenje pulpe. Nakon završetka pranja, gumeni zapašać treba staviti opet u kanal činije.

9. Korpus (1.7), u kojem se nalazi motor sokovnika čisti kroz brisanje mekom krpom.
10. Plastični elementi mogu od sokova da se oboje. Peri ih odmah nakon završetka rada sokovnika.
11. Svi metalni elementi treba da budu tačno prati i sušeni.
NAPOMENA: Nikad ne stavljaj delove sa motorom u vodu, niti ne peri ih pod česmom.

TEHNIČKI PODACI

Napon napajanja: 220-240V ~50Hz

Maksimalna snaga: 150W

Maksimalno vrijeme rada: 20min rada - 60 minuta pauze



Brinući za okoliš..

Molimo Vas da kartonska pakovanja odnesete u otkup otpadnog papira. Polietilenske džakove (PE) bacajte u kontejner za plastiku. Iskorišćen uređaj treba odneti na odgovarajuću deponiju, jer opasni sastojci koji se u njemu nalaze, mogu biti opasni za okoliš. Električni uređaj treba odneti na način, koji ograničava njegovu ponovnu upotrebu i korišćenje. Ako se u uređaju nalaze baterije, treba ih izvaditi i odojveno predati na deponiju.

Uređaj se ne smije bacati u kontejner za komunalni otpad!!

MAGYAR

A BIZTONSÁGRA VONATKOZÓ FONTOS UTASÍTÁSOK OLVASSA EL FIGYELMESEN, ÉS ŐRIZZE MEG A KÉSŐBBIEKRE

1. A készülék használatbavétele előtt olvassa el a kezelési útmutatót, és járjon el az abban leírtak szerint. A gyártó nem vállal felelősséget a rendeltetéstől eltérő használatból vagy a nem megfelelő kezeléssel eredő esetleges károkért.
2. A berendezés kizárólag otthoni használatra készült. Ne használja, más, a rendeltetésétől eltérő célra.
3. A berendezést kizárólag 230 V ~ 50 Hz, földelt dugaszolóaljzatra szabad csatlakoztatni. A biztonság fokozása érdekében egy áramkörre nem szabad egy időben nagyon sok elektromos készüléket kötni.
4. Különösen óvatosan kell eljárni a készülék használatakor, ha a közelben gyerekek tartózkodnak. Nem szabad megengedni, hogy a gyerekek játszanak a készülékkel, sem pedig azt, hogy a berendezést nem ismerő személyek használják.
5. FIGYELMEZTETÉS: Jelen készüléket használhatják 8 évnél idősebb gyermekek, valamint fizikai, érzékelő vagy pszichikai képességeikben korlátozott személyek, vagy olyan valaki, aki nem ismeri a készüléket, nincs vele tapasztalata, feltéve, hogy ez a biztonságukért felelős személy felügyeletével történik, vagy kioktatták őket a készüléknek biztonságos használatára, és tudatában vannak a használatával járó veszélyeknek. A gyerekek nem játszhatnak a berendezéssel. A berendezést ne tisztítsák és ne tartsák karban gyerekek, esetleg csak akkor, ha 8 évnél idősebbek, és ezt felügyelettel teszik.
6. Használat után húzza ki a dugaszt a hálózati dugaszolóaljzathoz úgy, hogy kézzel tartja a dugaszolóaljzatot. NE húzza a hálózati kábelnél fogva.
7. Ne merítse a kábelt, a dugaszt vagy az egész készüléket vízbe vagy más folyadékba. Ne tegye ki a készüléket az időjárás hatásainak (eső, napsütés stb.), és ne használja megnövekedett páratartalmú körülmények között (fürdőszoba, nedves kempingházak).
8. Időként ellenőrizze a hálózati kábel állapotát. Ha a hálózati kábel sérült, akkor a veszély megszüntetése érdekében azt erre specializált javítóműhelyben ki kell cseréltetni.
9. Ne használja a készüléket sérült hálózati kábellel, vagy ha azt leejtették, vagy bármilyen más módon megsérült, illetve rosszul működik. Ne javítsa önállóan a készüléket, mivel ez áramütés veszélyével jár. A sérült berendezést adja be megfelelő szervizbe ellenőrzésre vagy javításra. Bármilyen javítást kizárólag erre jogosult szerviz végezhet. A helytelenül végzett javítás komoly veszélyt jelenthet a használó számára.
10. A készüléket hideg, stabil, lapos felületre kell állítani, messze olyan konyhai készülékektől, amelyek felmelegedhetnek: pl. mikrosütőtől, gáztűzhelytől stb.
11. Ne használja a készüléket gyúlékony anyagok közelében.
12. A hálózati kábel nem lóghat az asztal szélén túl, vagy nem érhet forró felülethez.
13. Nem szabad felügyelet nélkül hagyni a bekapcsolt készüléket vagy tápegységet.
14. Plusz védelem érdekében ajánlott az elektromos áramkörbe 30 mA-t nem meghaladó

névleges túláramra méretezett túláram-védőkapcsolót (RDC) kell beépíteni. Ezt villanszerelőre kell bízni.

15. Mielőtt bekapcsolja a készüléket ellenőrizze, hogy minden alkatrész helyesen lett-e beszerelve.

16. Csak a gyártó által biztosított tartozékokat használja.

17. A készülék működése közben az adagoló nyílásba (1.2) tilos kézzel vagy bármilyen tárggyal belenyúlni. Erre a célra kizárólag tömördat használjon. (1.1).

18. A gyümölcsöt az adagolóba a készülék működése közben kell rakni, nem szabad gyümölcsrel vagy zöldséggel megtölteni az adagolót állás közben.

19. Ügyeljen arra, hogy ne terhelje túl a gyümölcscentrifugát, ne használjon túl sok erőt a termékek tömítése során az adagolón keresztül (1.2).

20. Mindig kapcsolja le a készüléket a hálózatról és húzza ki a tápkábelt a készülékből, amennyiben nem használja vagy tisztítani szeretné.

21. Ne szerelje szét a centrifugát ha csatlakoztatva van az elektromos hálózathoz.

22. Ne használjon érdes szivacsot vagy agresszív tisztítószeret.

23. A készülék 20 percnél tovább nem dolgozhat szünet nélkül.

24. A gyümölcscentrifuga adagolójába ne rakjon semmilyen kemény anyagot, nagy magvakat, jeget vagy fagyasztott terméket.

25. Közvetlenül használat után ajánlott a gyümölcscentrifuga szétszerelése és az elemek alapos mosása (1.1) -től (1.6)-ig

KÉSZÜLÉK LEÍRÁSA (1.ábra)

- | | |
|-----------------|------------------|
| 1. Tömörúd | 6. Tál |
| 2. Adagoló | 7. Burkolat |
| 3. Csigá | 8. Péptartály |
| 4. Szűrő | 9. Lé tartály |
| 5. Forgó szedők | 10. Tisztítókefe |

KÉSZÜLÉK ÖSSZESZERELÉSE

1. Mossa meg azokat az elemeket, amelyek közvetlenül érintkezni fognak a gyümölcsrel és lével.

2. Helyezze be a csigát (1.3) a szűrő belsejébe (1.4) – forgassa a csigát és egyidejűleg finoman nyomja lefelé a szűrőhöz, amíg a csiga beilleszkedik a helyére. Ezután az egészet helyezze be az elembe (1.5). Ellenőrizze, hogy a gumi szedők megfelelően vannak felszerelve a helyükre.

3. A fenti három összekapcsolt elemet helyezze a tálba (1.6) – forgassa az (1.3), (1.4) és (1.5) elemeket és egyidejűleg finoman nyomja lefelé, amíg beilleszkednek a megfelelő helyre.

4. Az így összekapcsolt elemeket helyezze a készülék alapba (1.7) a 2.ábra szerint. A tetejére helyezze rá az adagolót (1.2) és rögzítse a készülékhez forgatva az óramutató járásával megegyező irányban (4.ábra).

5. A pép és lé tartályokat helyezze a kiömlőnyílások alá (5.ábra).

HASZNÁLAT

1. Helyezze a gyümölcscentrifugát sima, lapos és stabil felületre. A tápkábel hálózatra történő csatlakoztatása előtt ellenőrizze, hogy a készülék ki van-e kapcsolva „0”).

2. Mossa meg a gyümölcsöt vagy zöldséget. Abban az esetben, ha nem férnek bele az adagolóba (2), szeletelje kisebb darabokra.

3. Indítsa be a gyümölcscentrifugát a fedőn található állítógomb „ON” állásba helyezésével. A gyümölcscentrifuga üres adagolóval nem működhet 30 másodpercnél tovább.

4. Amennyiben munka közben a gyümölcscentrifuga leblokkol a túlzott mennyiségű terméktől a csiga és szűrő között, a készüléket ki kell kapcsolni a kapcsoló „0” állásba helyezésével.

Ezután a kapcsolót „R” állásba kell kapcsolni a fordított üzemmód bekapcsolása céljából. Ha ez nem szabadítja fel a blokádot, akkor a készüléket le kell kapcsolni a hálózatról, kiszerezni az elemeket az (1.2)-től az (1.6)-ig és kézzel megtisztítani azokat.

5. A préselés befejezése után kapcsolja ki a készüléket a kapcsoló „0” állásba helyezésével és a tápkábelt kapcsolja le a hálózatról.

TISZTÍTÁS ÉS KARBANTARTÁS

1. Könnyebb tisztítás érdekében – használat után azonnal a kiszertelt elemeket folyóvízzel öblítse le. Öblítés után hagyja megszáradni az elemeket.

2. Szétszerelés után, az összes eltávolított alkatrész elmosható meleg, mosogatószeres vízben.

3. A rozsdamentes acélből készült szűrőt (1.4) ki kell öblíteni a munka befejezése után legkésőbb kb.10 percen belül meleg, finom mosogatószeres vízben.

4. A szűrőt nem merítse (1.4) fehéritő szerekbe.

5. A szűrő (1.4) olyan elem, amely könnyen megsérülhet, mindig óvatosan kezelje.

7. A szűrő (1.4) alaposabb tisztítása érdekében használja a készlethez mellékelt tisztítókefét (1.10).

8. A tál távolabbi részében gumidugó található. A dugó finoman eltávolítható a gyümölcs pépet elvezető téglalap alakú cső könnyebb tisztítása érdekében. Tisztítás után a gumidugót vissza kell helyezni a tál csőjébe.

9. A burkolatot (1.7), amelyben a gyümölcscentrifuga motorja található puha ronggyal törölje át.

10. A műanyag alkatrészek a létől elszíneződhetnek. Mossa el azokat azonnal a munka befejezése után.

11. Minden fém alkatrészt alaposan meg kell mosni és szárítani.

FIGYELEM: Soha ne mérítse a motoregységet vízbe és ne öblítse folyóvíz alatt.

MŰSZAKI ADATOK

Feszültség: 220-240V ~50Hz

Max. teljesítmény: 150W

Maximális működési idő: 20 perc üzem - 60 perc szünet



A környezet védelme érdekében kérjük külön karton dobozok és műanyag zsákokat és dobja őket a megfelelő hulladék közé. Használt készüléket kell eljuttatni a kijelölt gyűjtőhelyekre miatt veszélyes elemek alkatrészeket, amelyek hatással lehetnek a környezetre. Ne dobja a készüléket a közös szemétkosárba.

SUOMI

KÄYTTÖTURVALLISUUSEHDOT

LUE HUOLELLISESTI JA SÄILYTÄ TULEVAA KÄYTTÖÄ VARTEN

1. Ennen laitteen käyttöönottoa lue tämä käyttöohje ja noudata sen määräyksiä. Valmistaja ei ole vastuussa väärinkäytöstä tai virheellisestä huollosta aiheutuvista vahingoista.
2. Laite on tarkoitettu ainoastaan kotitalouskäyttöön. Älä käytä laitetta käyttötarkoituksensa vastaisella tavalla.
3. Laite on kytkettävä ainoastaan maadoitettuun 230 V ~ 50 Hz pistorasiaan. Käyttöturvallisuuden parantamiseksi yhteen sähköpiiriin ei saa kytkeä samanaikaisesti useampia sähkölaitteita.
4. Toimi erittäin varovaisesti, mikäli laitteen käyttöaikana sen lähellä on lapsia. Älä anna lasten leikkiä laitteella; kiellä lapsia ja laitteeseen perehtymättömiä henkilöitä käyttämästä sitä.
5. **VAROITUS:** Laitetta saavat käyttää yli 8-vuotiaat lapset sekä liikuntarajoitteiset ja vajaamieliset tai laitteen käyttöön perehtymättömät henkilöt ainoastaan heidän turvallisuudestaan vastaavan henkilön valvonnassa tai mikäli he ovat saaneet opastusta laitteen turvallisesta käytöstä ja ovat tietoisia mahdollisista siihen liittyvistä käyttövaaroista. Lapset eivät saa leikkiä laitteella. Lapset eivät saa puhdistaa tai käsitellä laitetta, paitsi jos he ovat vähintään 8-vuotiaita ja tekevät sitä valvonnassa.
6. Aina käytön jälkeen irrota pistoke pitäen kädellä pistorasiasta. ÄLÄ vedä virtajohtosta.
7. Älä upota virtajohtoa, pistoketta tai koko laitetta veteen tai muihin nesteisiin. Älä altista laitetta säävaikutukselle (vesisade, aurinko, jne.). Älä käytä hyvin kosteissa tiloissa (kylpyhuone, kostea mökki).
8. Tarkista säännöllisesti johdon kunto. Jos virtajohto on vaurioitunut, se on korjattava valtuutetussa huoltoliikkeessä vaaratilanteiden välttämiseksi.
9. Älä käytä laitetta, mikäli sen virtajohto on vaurioitunut tai jos laite on pudonnut tai vaurioitunut muulla tavalla tai se ei toimi oikein. Älä korjaa laitetta omaehtoisesti sähköiskuvaaran vuoksi. Vie viallinen laite asianmukaiselle huoltoliikkeelle tarkastettavaksi ja korjattavaksi. Kaikkia korjauksia saa tehdä ainoastaan valtuutetussa huoltoliikkeessä. Virheellinen korjaus voi aiheuttaa käyttäjän vakavan loukkaantumiskehityksen.
10. Sijoita laite viileälle, tukevalle ja tasaiselle alustalle, pitäen turvaväliä lämmityslaitteista ja kodinkoneista, kuten sähköhellasta, kaasupolttimista jne.
11. Älä käytä laitetta tulenarkojen aineiden läheisyydessä.
12. Virtajohto on estettävä roikkumisesta pöydän reunan yli tai kuumien pintojen koskettamisesta.
13. Älä jätä laitetta tai virransyöttölaitetta pistorasiaan ilman valvontaa.
14. Lisäsuojauksen varmistamiseksi suositellaan asentamaan laitteen virtapiiriin vikavirtasuojajytkimen (RCD), jonka nimellisvirta on korkeintaan 30 mA. Tältä osin on otettava yhteyttä pätevään sähköasentajaan.
15. Ennen laitteen käynnistämistä tarkista, että kaikki osat on asennettu oikein.
16. Käytä ainoastaan valmistajan toimittamia lisälaitteita.

17. Älä laita laitteen käynnin aikana käsiä tai mitä tahansa esineitä syöttöaukkoon (1.2). Siihen tarkoitukseen tulee käyttää ainoastaan työntölaitetta (1.1)
18. Hedelmät tulee laittaa syöttöaukkoon laitteen käynnin aikana. Syöttölaitteen aukkoa ei saa täyttää hedelmillä tai vihanneksilla laitteen ollessa pysähdyksissä.
19. Varo ylikuormittamasta mehulinkoa, älä käytä liian suurta voimaa työntämään tuotteita syöttölaitteen (1.2) kautta.
20. Kytke laitteen virransyöttö aina pois päältä ja irrota virtajohto laitteesta, kun laitetta ei käytetä tai haluat puhdistaa sen.
21. Älä pura mehulinkoa, jos sen kaapeli on yhdistetty sähkörasiaan.
22. Älä käytä puhdistamiseen karkeita pesusieniä tai -kankaita ja syövyttäviä pesuaineita.
23. Laitetta ei saa käyttää tauotta pidempään kuin 20 minuuttia.
24. Älä laita mehulingon syöttölaitteeseen mitään kovia materiaaleja, suuria siemeniä, jäätä tai pakasteita.
25. Heti käytön jälkeen on suositeltavaa purkaa mehulinko ja pestä sen osat (1.1.) - (1.6.).

LAITTEEN KUVAUS (piir.1)

- | | |
|----------------------|--------------------|
| 1. Työntölaite | 6. Astia |
| 2. Syöttölaite | 7. Laitteen runko |
| 3. Kierukka | 8. Jäteastia |
| 4. Siivilä | 9. Mehuastia |
| 5. Pyörivät kerääjät | 10. Puhdistusharja |

LAITTEEN KOKOAMINEN

1. Pese laitteen osat, jotka ovat suorassa kosketuksessa hedelmien ja vihannesten kanssa.
2. Sijoita kierukka (1.3) siivilän (1.4) sisälle - kierrä kierukkaa painaen samalla kevyesti siivilää alaspäin kunnes kierukka istuu oikeaan paikkaan. Seuraavaksi kokonaisuus sijoitetaan osaan (1.5). Tarkista, että kumiset kerääjät on kiinnitetty oikein niille kuuluviin paikkoihin.
3. Edellä mainitut yhteen liitetyt 3 osaa sijoitetaan astiaan (1.6) - kierrä osia (1.3.), (1.4.) ja (1.5.) ja paina samanaikaisesti kevyesti alaspäin siihen asti kunnes ne ovat oikeassa paikassa.
4. Yhteen liitetyt osat sijoitetaan laitteen alustalle (1.7) piirustuksen 2 mukaisesti. Syöttölaite (1.2.) sijoitetaan laitteen päälle ja kiinnitetään laitteeseen myötöpäivään kiertämällä (piir. 4).
5. Aseta jäte- ja mehusäiliöt aukkojen alle (piir. 5).

KÄYTTÖ

1. Aseta mehulinko sileälle, tasaiselle ja vakaalle pinnalle. Ennen pistokkeen pistorasian työntämistä varmista, että laite on kytketty pois päältä (asento „0“).
2. Pese hedelmät tai vihannekset, joita haluat käyttää. Jos ne eivät mahdu syöttölaitteeseen (2), paloittele ne pienemmiksi.
3. Käynnistä mehulinko kääntämällä kannessa oleva kytkin asentoon „ON“. Mehulinko ei saa käydä ilman mitään tuotteita syöttölaitteessa kauemmin kuin 30 sekuntia.
4. Jos mehulinko jumittuu käynnin aikana kierukan ja siivilän välillä olevan liian suuren tuotemäärän vuoksi, laite tulee kytkeä pois päältä kääntämällä kytkin asentoon „0“. Seuraavaksi tulee asettaa kytkin asentoon „R“ siirron käynnistämiseksi taaksepäin. Jos se ei auta poistamaan laitteen jumitutumista, laitteen kaapeli tulee irrottaa sähkörasiasta, purkaa osat (1.2) - (1.6) ja puhdistaa ne käsin.
5. Mehun puristamisen jälkeen kytke laite pois päältä kääntämällä kytkin asentoon „0“ ja irrota pistoke sähkörasiasta.

PUHDISTAMINEN JA HUOLTO

1. Puhdistamisen helpottamiseksi huuhtelee irrotetut osat heti jokaisen käytön jälkeen juoksevalle vedellä. Laita elementit huuhtelun jälkeen kuivumaan.
2. Puhdistamisen jälkeen kaikki irrotetut osat voidaan pestä lämpimällä vedellä astianpesuainetta käyttäen.
3. Ruostumatonta terästä oleva siivilä (1.4.) tulee huuhdella viimeistään n. 10 minuutin kuluessa käytön päättymisestä lämpimällä vedellä hieman astianpesuainetta käyttäen.
4. Älä upota siivilää (1.4.) valkaisuaineisiin.
5. Siivilä (1.4.) on osa, joka voi vahingoittua helposti, käsittele sitä aina hellävaraisesti.
7. Pestäksesi siivilän (1.4.) tarkemmin käytä toimitukseen sisältyvää puhdistusharjaa (1.10.).
8. Astian jatko-osassa on kumikorppi. Se voidaan irrottaa hellävaraisesti massan suorakulmaisen poistokanavan pesun helpottamiseksi. Pesun jälkeen kumikorppi tulee laittaa takaisin astian kanavaan.
9. Pyyhi laiterunko (1.7.), jossa sijaitsee mehulingon moottori, pehmeällä kankaalla.
10. Muoviosien väri voi muuttua mehujen vaikutuksesta. Pese ne heti mehulingon käytön jälkeen.
11. Kaikki metalliosat tulee pestä tarkasti ja kuivata.

HUOMIO: Älä koskaan upota moottorin osia veteen tai huuhtelee niitä hanan alla.

TEKNISET TIEDOT

Syöttövirta: 220-240V ~50Hz

Maksimiteho: 150W

Maksimikäyttöaika: 20 minuutin käytön jälkeen 60 minuutin tauko



Suojellaksesi ympäristöäsi: hävitä pahvilaatikat ja muovipussit ja kierrätä ne niille tarkoitetuissa jäteastioissa. Käytetyt koneet tulee toimittaa niihin erioistuneisiin keräyspisteisiin ympäristölle vaarallisten aineiden takia. Älä hävitä laitteita sekajätteessä.

BEZPEČNOSTNÍ PODMÍNKY. DŮLEŽITÉ POKYNY TÝKAJÍCÍ SE POUŽITÍ A PROVOZU VÝROBKU. PODMÍNKY SI PROSÍM PŘEČTĚTE POZORNĚ A USCHOVEJTE JE PRO BUDOUCÍ POUŽITÍ.

Záruční podmínky neplatí, pokud je přístroj použit pro komerční účely nebo v rozporu s nvodem. Přístroj je určen pouze pro použití v domácnosti.

1. Před použitím výrobku si pečlivě přečtete návod a vždy postupujte v souladu s uvedenými pokyny. Výrobce ani distributor není odpovědný za případné škody vzniklé v důsledku neodborné manipulace nebo použití v rozporu s návodem.
2. Výrobek lze použít pouze v interiéru. Nepoužívejte tento výrobek pro jakýkoli účel, pro který není určen.
3. Pro napájení výrobku použijte připojení na napětí 230V ~ 50Hz. Z bezpečnostních důvodů není vhodné pro připojení více zařízení k jedné zásuvce.
4. Prosím, buďte opatrní při používání výrobku jsou-li v blízkosti dětí. Nedovolte dětem hrát si s výrobkem. Nikdy nenechávejte výrobek bez dohledu pohybují-li se u něj děti nebo lidé, kteří nevědí, jak výrobek používat.
5. **UPOZORNĚNÍ:** Tento výrobek mohou obsluhovat děti od 8 let věku a osoby se sníženými fyzickými, smyslovými nebo duševními schopnostmi, nebo osoby bez zkušeností a znalostí výrobku pouze pod dohledem osoby odpovědné za jejich bezpečnost a zdraví. Nebo pokud byli poučeni o bezpečném používání výrobku, jsou si vědomi nebezpečí, chápou způsob použití výrobku a jejich smyslové schopnosti jsou dostatečné pro pochopení i bezpečné používání výrobku.
- Čištění a údržba výrobku nesmí provádět děti. Děti od 8 let mohou čištění provádět pouze pod dohledem dospělé osoby, která je mentálně i fyzicky způsobilá na dítě dohlížet.
6. Po ukončení použití tohoto výrobku jej nejprve vypněte je-li opatřen vypínačem, pak vždy opatrně vytáhněte zástrčku ze zásuvky. Přitom přidržujte zásuvku volnou rukou. Nikdy netahejte pouze za přívodní kabel!
7. Nikdy nenechávejte výrobek připojen ke zdroji napájení bez dozoru. Dokonce i tehdy, je-li přerušena dodávka napětí byť i jen na krátkou dobu. Výrobek vypněte a odpojte z napájení podle bodu 6.
8. Nikdy nedávejte, neponořujte napájecí kabel, zástrčku nebo celý výrobek do vody. Nevystavujte výrobek atmosférickými extrémním podmínkám. Jako je přímé sluneční záření, dešť, sníh apod.. Nikdy nepoužívejte výrobek ve vlhkém prostředí.
9. Pravidelně kontrolujte stav napájecího kabelu. Pokud je napájecí kabel poškozen, opravu nebo výměnu svěřte autorizovanému servisu, aby se předešlo neodborné manipulaci a tím i nebezpečným situacím.
10. Nikdy nepoužívejte výrobek s poškozeným síťovým kabelem, nebo pokud výrobek upadl z výšky a předpokládáte, že je poškozen nebo pokud nefunguje správně. Opravu vždy svěřte odbornému autorizovanému servisu, abyste předešli úrazu elektrickým proudem. Poškozený výrobek vždy ihned vypněte. Provedení neodborné opravy může vést k úrazu uživatele a zániku záruky pro postup uživatele v rozporu s bezpečnostními pokyny.
11. Nikdy nepokládejte výrobek na nebo do blízkosti horkých povrchů nebo do kuchyňských spotřebičů, jako jsou elektrické nebo plynové trouby. Nikdy výrobek při provozu nezakryvejte, nic na něj nestavte.
12. Nikdy nepoužívejte výrobek v blízkosti hořlavin.
13. Nenechávejte kabel viset doů přes okraje podložky na které je výrobek položen.
14. Neponořujte motorovou jednotku výrobku do vody.
15. Než zařízení zapnete, ujistěte se, že jsou všechny části správně instalovány.
16. Používejte jen příslušenství dodané výrobcem.

17. Pokud je zařízení v provozu, nevkládejte do otvoru podavače (1.2) dlaně ani jakékoliv předměty. Používejte k tomu jen postrkovač (1.1).
18. Ovoce vkládejte do otvoru podavače, jen když je zařízení v činnosti, není možné naplnit otvor podavače ovocem nebo zeleninou, když je zařízení v klidu.
19. Dávejte pozor, abyste odšťavňovač nepřeplnili, k tlačení produktů přes podavač (1.2) nepoužívejte příliš velkou sílu.
20. Pokud není zařízení používáno, nebo ho chcete vyčistit, tak ho vždy vypojte ze sítě a odpojte od zařízení napájecí kabel.
21. Nerozebírejte odšťavňovač, pokud je zapojen do zásuvky.
22. K čištění nepoužívejte abrazivní čisticí prostředky ani žíravé látky.
23. Zařízení nemůže bez přestávky pracovat déle než 20 minut.
24. Do podavače odšťavňovače nevkládejte jakékoliv tvrdé materiály, velká semena, led ani mražené výrobky.
25. Hned po ukončení používání se doporučuje odšťavňovač rozložit a důkladně umýt součásti od (1.1) do (1.6).

POPIS ZAŘÍZENÍ (obr.1)

- | | |
|-------------------|-----------------------|
| 1. Postrkovač | 6. Mísa |
| 2. Podavač | 7. Korpus |
| 3. Šnek | 8. Nádoba na dužinu |
| 4. Sítko | 9. Nádoba na šťávu |
| 5. Rotační záchyt | 10. Kartáč na čištění |

SKLÁDÁNÍ ZAŘÍZENÍ

1. Umýte části zařízení, které budou v přímém kontaktu s ovocem a šťávou.
2. Umístěte šneka (1.3) uvnitř sítka (1.4) –otáčejte šnekem a zároveň lehce tlačte na dolní část sítka, až šnek zapadne na správné místo. Následně vše umístěte do části (1.5). Zkontrolujte, jestli jsou gumové záchyty správně připevněny na svých místech.
3. Dohromady spojené 3 výše uvedené součásti umístěte do mísy (1.6) – otáčejte částmi (1.3), (1.4) a (1.5) a zároveň jemně tlačte dolů, až zapadnou na správné místo.
4. Takto spojené součásti umístěte do podstavce zařízení (1.7) podle obrázku 2. Nahoru umístěte podavač (1.2) a otáčením ve směru hodinových ručiček (obr. 4) ho připevněte k celku.
5. Pošávejte pod otvory nádoby na šťávu a dužinu (obr. 5).

POUŽÍVÁNÍ

1. Postavte odšťavňovač na hladký, plochý a stabilní povrch. Před vložením zástrčky do zásuvky se ujistěte, že je zařízení vypnuto (poloha „0“).
2. Umýte ovoce nebo zeleninu, které chcete použít. Pokud by se nevěšly do podavače (2), nakrájejte je na menší kousky.
3. Spusťte odšťavňovač nastavením přepínače do polohy „ON“. Odšťavňovač nesmí pracovat s prázdným zásobníkem déle než 30sekund.
4. Pokud se během práce odšťavňovač zablokuje kvůli příliš velkému množství produktu mezi šnekem a sítkem, je nutné vypnout zařízení do polohy „0“. Následně přepínač nastavte do polohy „R“, čímž zpustíte otáčky v opačném směru. Pokud to nepomůže k odblokování, odpojte zařízení od proudu, demontujte části od (1.2) do (1.6) a očistěte je ručně.
5. Po ukončení vymačkávání vypněte zařízení nastavením přepínače do polohy „0“ a vytáhněte zástrčku ze zásuvky.

ČISTĚNÍ A UDRŽBA

1. Pro snadnější čištění – okamžitě po každém použití opláchněte vyjimané části pod tekoucí vodou. Po opláchnutí nechte součásti oschnout.
2. Po rozložení lze všechny vyjmuté části umýt v teplé vodě s přidavkem prostředku na mytí nádobí.
3. Síto z nerezavé oceli (1.4) opláchněte v teplé vodě s trochou přípravku na mytí nádobí nejpozději do cca 10 minut od ukončení práce.
4. Neponořujte sítko (1.4) do bělících prostředků.
5. Sítko (1.4) je součástí, která se může snadno poškodit, vždy s ním nakládejte jemně.
6. Pro důkladné umytí sítka (1.4) používejte kartáč na čištění (1.10), který je součástí balení.
7. V další části mísy se nachází gumová zátka. Lze ji jemně vytáhnout a usnadnit tak vyčištění obdélného kanálu odvádějícího dužinu.
8. V další části mísy se nachází gumová zátka. Lze ji jemně vytáhnout a usnadnit tak vyčištění obdélného kanálu odvádějícího dužinu.
9. Korpus (1.7), v němž se nachází motor odšťavňovače, otírejte měkkým hadříkem.
10. Plastové části se mohou od šťáv zbarvit. Myjte je ihned po ukončení práce s odšťavňovačem.
11. Všechny kovové části musí být důkladně omyty a osušeny.

POZOR: Nikdy neponořujte silikonové části do vody ani je neoplachujte pod tekoucí vodou.

TECHNICKÉ ÚDAJE

Napětí napájení: 220-240V ~50Hz

Výkon max: 150W

Max. délka provozu: 20min práce - 60 minut přestávka



Ochrana životního prostředí. Kartón odevzdejte do sběru. Polyetylénové sáčky (PE) vyhazujte do kontejneru na plasty. Vysloužilý přístroj odevzdejte do příslušného sběrného dvoru, protože některé části zařízení mohou představovat pro životní prostředí nebezpečí. Elektrický přístroj odevzdejte tak, aby se omezilo jeho opětovné používání. Pokud jsou v přístroji baterie, vyjměte je a odevzdejte do příslušného sběrného místa zvlášť. Přístroj nevyhazujte do popelnice ani kontejneru na směsný odpad!!

Услови на безбедност. ВАЖНО УПАТСТВО ЗА БЕЗБЕДНОСТ ПРИ УПОТРЕБА

Ве молиме внимателно прочитајте и чувајте го за идни потсетувања.

Условите на гаранција се различни, ако уредот се користи за комерцијални цели.

1. Пред употреба на уредот внимателно прочитајте ги и секогаш следете ги следните упатства. Производителот не е одговорен за оштетувања кои произлегуваат од неправилна употреба на уредот.

2. Уредот треба да се употребува само внатре. Не употребувајте го уредот за било какви цели кои не се компатибилни со неговата примена.

3. Напонот е 230V, ~50Hz со заземјување. Од безбедносни причини не треба да се приклучуваат повеќе уреди на еден извор на електрична енергија.

4. Бидете внимателни кога го употребувате уредот во близина на деца. Не им дозволувајте на децата да си играат со уредот. Не им дозволувајте на децата или луѓето кои не го познаваат уредот да го користат без надзор.

5. ПРЕДУПРЕДУВАЊЕ: Овој уред може да се користи од страна на деца над 8 години и лица со намалени физички, сензорни или ментални способности, или лица со недостаток на искуство и знаење, само доколку се под надзор на лице одговорно за нивната безбедност, или ако тие се обучени за безбедност при употреба на уредот и се свесни за опасностите поврзани со неговото работење. Децата не треба да си играат со уредот. Чистење и одржување на уредот не треба да се врши од страна на децата, освен ако тие се над 8 години и овие активности се вршат под надзор.

6. Откако ќе завршите со употреба на уредот, полека извадете го приклучникот од доводот на струја, притоа придржувајќи го штекерот со рака. Никогаш не влечете го кабелот!!!

7. Никогаш не оставајте го без надзор уредот поврзан со довод на струја. Дури и кога е употребата прекината за кратко време, исклучете го од струја, извадете го кабелот од штекер.

8. Никогаш не ставајте го кабелот, приклучникот или целиот уред во вода. Никогаш не изложувајте го уредот на атмосферски услови, како директна сончева светлина или дожд, итн. Никогаш не употребувајте го уредот во влажни услови.

9. Повремено проверувајте ја состојбата на електричниот кабел. Доколку тој е оштетен, однесете го уредот на овластен сервис за замена на кабелот со цел да се избегнат опасни ситуации.

10. Никогаш не употребувајте го уредот со оштетен кабел или ако ви паднал или бил оштетен на било каков начин или ако не работи правилно. Не обидувајте се сами да го поправате дефектниот производ бидејќи тоа може да доведе до електричен шок. Секогаш носете го таквиот уред на овластен сервис на поправка. Поправките можат да ги извршуваат единствено професионални лица од овластен сервис, бидејќи неправилните поправки можат да предизвикаат опасни ситуации за корисникот.

11. Никогаш не ставајте го уредот на или во близина на загреани или врели површини или кујнски уреди како електрични или плински шпорети.

12. Никогаш не користете го уредот во близина на запалливи материјали.

13. Не оставајте го кабелот да виси преку работ на работната површина.

14. Не го потопувајте моторот во вода.

15. Пред да го вклучите уредот, ве молиме проверете, дали сите делови се правилно инсталирани. 17. Користи ги исклучително акцесориите дадени од страна на продуцентот. 18. За време на работата на уредот ве молиме да не ја ставате раката во отворот за снабдување (1.2) и други какви и да се предмети. За оваа цел треба да се користи исклучително притискачот (1.1).

16. Овошјето треба да се става во отворот за снабдување за време на работа на уредот, не може отворот за снабдување да се полни со овошје и зеленчук кога уредот не работи.

17. Внимавајте да не го преполните соковникот, да не се користи премногу сила за време на притискањето на производите во отворот за снабдување (1.2).

18. Секогаш исклучувај го уредот од струјното напојување и исклучувај го кабелот од уредот во случај кога уредот е во мирување или кога сакате да започнете со неговото чистење.

19. Не го отварајте соковникот во случај кога е вклучен во штекерот.

20. Не употребувајте рапави крпи и корозивни материјали за чистење на соковникот.

21. Уредот не смее да работи подолго од 20 минути без пауза.

22. Не ставајте во отворот на соковникот какви и да било тврди предмети, големи семиња, лед и какви и да било други замрзнати производи.

23. Откако ќе завршите со работата се препорачува да се расклопи соковникот и детално да се исчистат сите негови елементи (1.1) до (1.6).

ОПИС НА УРЕДОТ:

- | | |
|-------------------------|----------------------|
| 1. Притискач | 6. Сад |
| 2. Отвор | 7. Тело |
| 3. Вентил | 8. Сад за пулпа |
| 4. Цедилка | 9. Сад за сок |
| 5. Ротирачки превземачи | 10. Четка за чистење |

СКЛОПУВАЊЕ НА УРЕДОТ

1. Измијте ги елементите на уредот, коишто ќе имаат директен контакт со овошјето и сокот.
2. Ставете го вентилот (1.3) во цедилката (1.4) – вртете го вентилот и истовремено притискајте го полека во цедилката, се додека вентилот не влезе во соодветното место. Потоа склопениот дел ставете го во елементот (1.5). Проверете дали гумениите превземачи се соодветно зацврстени на своите места.
3. Гореве наведените 3 склопени елементи да се наместат во садот (1.6) – вртете ги елементите (1.3), (1.4) и (1.5) и истовремено притискајте полека надолу, се додека елементите не влезат во соодветното место.
4. Ставете ги на тој начин склопените елементи во основата на уредот (1.7) согласно со цртежот 2. На врвот ставете го отворот за снабдување (1.2) и зацврстете го на целината вртејќи го во согласност со движењето на стрелките на часовникот (цртеж 5).
5. Ставете го садот за пулпата и сокот под отворот (цртеж 5).

КОРИСТЕЊЕ

1. Ставете го соковникот на мазна, равна и стабилна површина. Пред да го вклучите кабелот во штекер проверете, дали уредот е исклучен (позиција „O“).
2. Измијте го овошјето и зеленчукот, коишто сакате да ги искористите. Во случај кога не ги собира во садот ве молиме исечете ги на помали парчиња.
3. Вклучете го соковникот со притискање на копчето за вклучување на позиција „ON“. Соковникот не треба да работи без производи во садот подолго од 30 секунди.
4. Ако соковникот се блокира за време на работата како ефект од преголема количина на производи помеѓу вентилот и цедилката, треба да се исклучи уредот со поместување на копчето на позиција „O“. Потоа треба да се премести копчето за вклучување на позиција „R“ со цел да се вклучи функцијата за вртење наназад. Ако тоа не помогне да го одблокира уредот, треба уредот да се исклучи од струјното напојување, елементите од (1.2) до (1.6) треба да се демонтираат и да се исчистат рачно.

5. Откако ќе завршите со работа исклучете го уредот и поместете го копчето на позиција „0“ а потоа извадете го кабелот од штекерот.

ЧИСТЕЊЕ И ОДРЖУВАЊЕ

1. За полесно чистење – веднаш после секоја употреба исплакнете ги извадените делови со вода. Откако ќе бидат исплакнети деловите треба да се остават да се исушат.

2. Откако уредот ќе се демонтира, сите извадени делови можат да бидат измениени со топла вода со додаток на детергент за миеење на садови.

3. Цедилката, која што е изработена од челик, кој што не рѓосува (1.4) треба да се исплакне, во рок од 10 минути откако ќе се заврши работата на уредот, во топла вода со додавање на детергент за миеење на садови.

4. Не ја потопувајте цедилката (1.4) во детергенти за белеење.

5. Цедилката (1.4) е елемент, кој што може лесно да се оштети, секогаш треба да се биде внимателен и да се работи со неа деликатно.

6. За да цедилката биде темелно исчистена (1.4) треба да се користи четката, која што се наоѓа во опаковката на уредот (1.10).

7. Во останатиот дел од садот се наоѓа гумена затка. Може нежно да ја отстраните за да се олесни миеењето на правоаголниот канал, каде што се испушта пулпата. Откако ќе се заврши миеењето, гумената затка треба повторно да биде ставена во каналот на садот.

8. Телото (1.7) каде што се наоѓа моторот на соковникот треба да се брише со морка крпа.

9. Пластичните елементи може да ја сменат бојата од соковите. Треба да се мијат веднаш откако ќе се заврши работата на соковникот.

10. Сите метални делови треба да бидат темелно измениени и исушени.

ВНИМАНИЕ : Никогаш не го потопувајте моторот во вода и не плакнете го под чешма.

СПЕЦИФИКАЦИЈА:

Напон: 220 – 240 V – 50 Hz

Максимална моќ: 150 W

Максимално време на работа: 20 минути работа – 60 минути пауза



За да се заштитат вашата околина: ве молиме одделни кутии и пластични кеси и да располага со нив во соодветните канти за отпадоци. Користи апаратот треба да биде предаден на посветен собирање поени поради hazarssous компоненти, кои можат да влијаат на животната средина. Не фрлајте овој апарат во заедничката корпа за отпадоци.

KARTA GWARANCYJNA

WARUNKI GWARANCJI obowiązują na terenie Rzeczypospolitej Polskiej

Adler Sp. z o.o. ul. Ordon 2a 01-237 Warszawa zapewnia Użytkownika o dobrej jakości sprzętu, na który wydana jest niniejsza karta gwarancyjna i udziela 24 miesięcznej gwarancji, która liczy się od daty zakupu sprzętu. Usługi gwarancyjne świadczone są po okazaniu prawidłowo wypełnionej karty gwarancyjnej i dowodu zakupu (kopii paragonu lub faktury VAT). Wady lub uszkodzenia sprzętu ujawnione w okresie gwarancji usuwane będą bezpłatnie przez Serwis Centralny. W przypadku zakupu sprzętu przez przedsiębiorcę (faktura VAT) okres gwarancyjny wynosi 12 miesięcy. UWAGA: Sprzęt przeznaczony jest wyłącznie do użytku domowego. Naprawami gwarancyjnymi nie są objęte czynności związane z odkamienianiem, konserwacją, czyszczeniem urządzenia oraz części i akcesoria ulegające zużyciu przy normalnym użytkowaniu. Gwarancja nie obejmuje mechanicznych uszkodzeń sprzętu oraz wad i uszkodzeń wynikłych wskutek:

- niewłaściwego lub niezgodnego z instrukcją użytkowania, przechowywania i konserwacji;
- ingerencji nieautoryzowanego serwisu, samowolnych napraw, przeróbek i zmian konstrukcyjnych;
- użycia niewłaściwych materiałów eksploatacyjnych.
- uszkodzeń mechanicznych, termicznych, chemicznych i powstałych na skutek przepięcia w sieci.
- karta gwarancyjna jest nieważna bez daty zakupu, pieczęci sprzedającego i kopii dokumentu zakupu.
- gwarancją nie są objęte elementy eksploatacyjne i akcesoria w tym: elementy szklane (np. dzbanki, talerze), sznury przyłączeniowe, sieciowe, żarówki, baterie, nożyki i folie do urządzeń tnących, nasadki miksujące, trzepaki, mieszaki, ssawkoszczotki, rury, węże, kubki miksujące, głowice tnące i sita.

Reklamowany sprzęt jest dostarczany do Serwisu Centralnego przez Klienta w stanie kompletnym i odpowiednio zabezpieczony na czas transportu. Po dokonanej naprawie reklamowany sprzęt odbierany jest z Serwisu Centralnego przez Klienta.

Termin usunięcia wady może zostać wydłużony o czas potrzebny do importu niezbędnych części, nie dłuższy niż 30 dni roboczych. W każdym takim przypadku warsztat serwisowy powiadomi klienta o wydłużeniu terminu naprawy gwarancyjnej. W związku z koniecznością sprowadzenia części zamiennych i poinformuje o nowym terminie usunięcia wady.

W przypadku stwierdzenia usterki należy ją zgłosić w punkcie sprzedaży lub w Serwisie Centralnym, ul. Ordon 2A, 01-237 Warszawa, tel. 728-595-006 lub e-mail: serwis@adler.com.pl.

W zgłoszeniu proszę podać swój adres, nr telefonu i opis usterki. Do reklamacji konieczne jest dołączenie kopii dokumentu zakupu.

Gwarancja nie wyłącza ani nie ogranicza oraz nie zawiesza uprawnień kupującego wynikających z przepisów o rękojmi za wady rzeczy sprzedanej.

SERWIS CENTRALNY
01-237 Warszawa ul.Ordon 2A
tel. 728 - 595 - 006
serwis@adler.com.pl www.adler.com.pl

.....
(data sprzedaży)

.....
(pieczętka sklepu i podpis sprzedawcy)

adnotacje serwisu:



W trosce o środowisko..

Opakowania kartonowe prosimy przekazać na makulaturę. Worki polietylenowe (PE) wrzucać do pojemnika na plastik Zużyte urządzenie należy oddać do odpowiedniego punktu składowania, gdyż znajdujące się w urządzeniu niebezpieczne składniki mogą stanowić zagrożenie dla środowiska. Urządzenie elektryczne należy oddać tak aby ograniczyć jego ponowne użycie i wykorzystanie. Jeżeli w urządzeniu znajdują się baterie należy je wyjąć i oddać do punktu składowania osobno.

Urządzenia nie wyrzucać do pojemnika na odpady komunalne!!

**OGÓLNE WARUNKI BEZPIECZEŃSTWA
WAŻNE INSTRUKCJE DOTYCZĄCE BEZPIECZEŃSTWA UŻYTKOWANIA
PRZECZYTAJ UWAŻNIE I ZACHOWAJ NA PRZYSZŁOŚĆ**

1. Przed rozpoczęciem użytkowania urządzenia przeczytać instrukcję obsługi i postępować według wskazówek w niej zawartych. Producent nie odpowiada za szkody spowodowane użytkowaniem urządzenia niezgodnie z jego przeznaczeniem lub niewłaściwą jego obsługą.
2. Urządzenie służy wyłącznie do użytku domowego. Nie używać do innych celów, niezgodnych z jego przeznaczeniem.
3. Urządzenie należy podłączyć wyłącznie do gniazdka z uziemieniem 230 V ~ 50 Hz. W celu zwiększenia bezpieczeństwa użytkowania do jednego obwodu prądu nie należy równocześnie włączać wielu urządzeń elektrycznych.
4. Należy zachować szczególną ostrożność podczas korzystania z urządzenia, gdy w pobliżu przebywają dzieci. Nie należy dopuszczać dzieci do zabawy urządzeniem nie pozwól dzieciom ani osobom nie zaznajomionym z urządzeniem na jego użytkowanie.
5. **OSTRZEŻENIE:** Niniejszy sprzęt może być użytkowany przez dzieci powyżej 8 roku życia oraz osoby o ograniczonej zdolności fizycznej, czuciowej lub psychicznej, lub osoby nie mające doświadczenia lub znajomości sprzętu, jeśli odbywa się to pod nadzorem osoby odpowiadającej za ich bezpieczeństwo lub zostały im udzielone wskazówki na temat bezpiecznego użytkowania urządzenia i mają świadomość niebezpieczeństwa związanego z jego użytkowaniem. Dzieci nie powinny bawić się sprzętem. Czyszczenie i konserwacja urządzenia nie powinna być wykonywana przez dzieci, chyba że są powyżej 8 roku życia a czynności te są wykonywane pod nadzorem.
6. Zawsze po zakończeniu używania, wyjmij wtyczkę z gniazda zasilającego poprzez przytrzymanie gniazdka ręką. **NIE** ciągnąć za sznur sieciowy.
7. Nie zanurzać kabla, wtyczki oraz całego urządzenia w wodzie lub innej cieczy. Nie wystawiaj urządzenia na działanie warunków atmosferycznych (deszczu, słońca, etc.) ani nie używaj w warunkach podwyższonej wilgotności (łazienki, wilgotne domki kempingowe).
8. Okresowo sprawdzaj stan przewodu zasilającego. Jeżeli przewód zasilający jest uszkodzony, to powinien on być wymieniony przez specjalistyczny zakład naprawczy w celu uniknięcia zagrożenia.
9. Nie używaj urządzenia z uszkodzonym przewodem zasilającym lub jeśli zostało upuszczone lub uszkodzone w jakikolwiek inny sposób lub nieprawidłowo pracuje. Nie naprawiaj urządzenia samodzielnie, gdyż grozi to porażeniem. Uszkodzone urządzenie oddaj do właściwego punktu serwisowego w celu sprawdzenia lub dokonania naprawy. Wszelkich napraw mogą dokonywać wyłącznie uprawnione punkty serwisowe. Nieprawidłowo wykonana naprawa może spowodować poważne zagrożenie dla użytkownika.

10. Należy stawiać urządzenie na chłodnej stabilnej, równej powierzchni, z dala od nagrzewających się urządzeń kuchennych jak: kuchenka elektryczna, palnik gazowy, itp..
11. Nie korzystać z urządzenia w pobliżu materiałów łatwopalnych.
12. Przewód zasilania nie może zwisać poza krawędź stołu lub dotykać gorących powierzchni.
13. Nie wolno pozostawiać włączonego urządzenia ani zasilacza do gniazdka bez nadzoru.
14. Do zapewnienia dodatkowej ochrony, wskazane jest zainstalowanie w obwodzie elektrycznym, urządzenia różnicowoprądowego (RCD) o znamionowym prądzie różnicowym nie przekraczającym 30 mA. W tym zakresie należy zwrócić się do specjalisty elektryka.
15. Zanim włączysz urządzenie, upewnij się, czy wszystkie części są zainstalowane prawidłowo.
16. Korzystaj tylko z akcesoriów dostarczonych przez producenta.
17. Podczas pracy urządzenia nie wkładaj do otworu podajnika (1.2) dłoni, ani jakichkolwiek przedmiotów. W tym celu należy używać wyłącznie popychacza (1.1).
18. Owoce należy wkładać do otworu podajnika podczas pracy urządzenia, nie można wypełniać owocami lub warzywami otworu podajnika podczas postoju.
19. Uważaj by nie przeładować sokowirówki, nie używaj zbyt dużej siły do popychania produktów przez podajnik (1.2).
20. Zawsze wyłączaj urządzenie z sieci i odłączaj kabel zasilający od urządzenia jeżeli nie jest ono używane lub chcesz przystąpić do jego czyszczenia.
21. Nie rozbieraj sokowirówki jeśli jest ona podłączona do gniazdka zasilającego.
22. Nie używaj do czyszczenia szorstkich myjek ani żrących środków.
23. Urządzenie nie może pracować dłużej niż 20 minut bez przerwy.
24. Nie wkładaj do podajnika sokowirówki jakichkolwiek twardych materiałów, dużych nasion, lodu ani mrożonych produktów.
25. Zaraz po zakończeniu użytkowania zaleca się demontaż sokowirówki i dokładne umycie elementów od (1.1) do (1.6).

OPIS URZĄDZENIA (rys.1)

- | | |
|-----------------------|-----------------------------|
| 1. Popychacz | 6. Misa |
| 2. Podajnik | 7. Korpus |
| 3. Ślimak | 8. Pojemnik na pulpę |
| 4. Sitko | 9. Pojemnik na sok |
| 5. Obrotowe zabieraki | 10. Szczotka do czyszczenia |

SKŁADANIE URZĄDZENIA

1. Umyj części urządzenia, które będą miały bezpośredni kontakt z owocami i sokiem.
2. Umieść ślimaka (1.3) wewnątrz sitka (1.4) - obracaj ślimakiem i jednocześnie naciskaj lekko w dół sitka, aż ślimak wpasuje się w odpowiednie miejsce. Następnie całość umieść w elemencie (1.5). Sprawdź czy gumowe zabieraki są odpowiednio zamocowane na swoich miejscach.
3. Powyższe 3 złączone razem elementy umieść w misie (1.6) - obracaj elementami (1.3), (1.4) i (1.5) i jednocześnie naciskaj lekko w dół, aż wpasują się one w odpowiednie miejsce.
4. Umieść złączone tak elementy w podstawie urządzenia (1.7) zgodnie z rysunkiem 2. Na wierzchu umieść podajnik (1.2) i przymocuj

go do całości obracając go zgodnie z ruchem wskazówek zegara (rys.4).

5. Podstaw pojemniki na pulpę i sok pod otwory (rys.5).

UŻYTKOWANIE

1. Ustaw sokowirówkę na gładkiej, płaskiej i stabilnej powierzchni. Przed włożeniem wtyczki do kontaktu upewnij się, że urządzenie jest wyłączone (pozycja „0”).
2. Umyj owoce lub warzywa, które chcesz użyć. W wypadku gdyby nie mieściły się w podajniku (2) potnij je na mniejsze kawałki.
3. Uruchom sokowirówkę poprzez ustawienie przełącznika na pokrywie na pozycję „ON”. Sokowirówka nie powinna pracować bez żadnych produktów w podajniku nie dłużej niż 30 sekund.
4. Jeżeli sokowirówka zablokuje się podczas pracy wskutek zbyt dużej ilości produktów między ślimakiem a sitkiem, należy wyłączyć urządzenie przelączając włącznik na pozycję „0”. Następnie należy ustawić włącznik na pozycję „R” w celu uruchomienia obrotów w trybie wstecznym. Jeżeli to nie pomoże w odblokowaniu, należy wówczas odłączyć urządzenie od prądu, zdemontować elementy od (1.2) do (1.6) i oczyścić je ręcznie.
5. Po zakończeniu wyciskania wyłącz urządzenie ustawiając włącznik na pozycję „0” i odłącz wtyczkę z gniazda zasilającego.

CZYSZCZENIE I KONSERWACJA

1. Dla łatwiejszego czyszczenia - natychmiast po każdym użyciu spłukuj wyjmowane części pod bieżącą wodą. Po spłukaniu pozostaw elementy do wyschnięcia.
 2. Po zdemontowaniu, wszystkie wyjmowane części mogą być umyte w ciepłej wodzie z dodatkiem płynu do mycia naczyń.
 3. Siło ze stali nierdzewnej (1.4) należy opłukać, w ciągu najpóźniej ok. 10 minut od zakończenia pracy, w ciepłej wodzie z odrobiną płynu do mycia naczyń.
 4. Nie zanurzaj sitka (1.4) w środkach wybielających.
 5. Sitko (1.4) jest elementem, który łatwo może ulec uszkodzeniu, zawsze obchodź się z nim delikatnie.
 7. W celu dokładniejszego umycia sitka (1.4) używaj dołączonej do zestawu szczotki do czyszczenia (1.10).
 8. W dalszej części miski znajduje się gumowy korek. Można go delikatnie wyjąć aby ułatwić mycie prostokątnego kanału odprowadzającego miąższ. Po zakończeniu mycia, gumowy korek należy umieścić z powrotem w kanale miski.
 9. Korpus (1.7), w którym znajduje się silnik sokowirówki przecieraj miękką szmatką.
 10. Plastikowe elementy mogą ulec przebarwieniu od soków. Myj je zaraz po zakończeniu pracy z sokowirówką.
 11. Wszystkie metalowe części powinny być dokładnie umyte i wysuszone.
- UWAGA: Nigdy nie zanurzaj części silnikowej w wodzie, ani nie spłukuj pod kranem.

DANE TECHNICZNE

Napięcie zasilania: 220-240V ~50Hz

Moc max: 150W

Maks. czas pracy: 20min pracy - 60 minut przerwy

camry



CR 4902



CR 7901



CR 6603



CR 6670



CR 7306