



MS7PB63XAT

PL Instrukcja obsługi | Piekarnik



INSTALACJA



Witamy w świecie marki AEG! Dziękujemy za wybór naszego urządzenia.



Wskazówki dotyczące użytkowania, broszury, pomoc w rozwiązywaniu problemów oraz informacje dotyczące serwisu i napraw:
www.aeg.com/support

Producent zastrzega sobie możliwość wprowadzenia zmian bez wcześniejszego powiadomienia.

SPIS TREŚCI

1. INFORMACJE DOTYCZĄCE BEZPIECZEŃSTWA.....	3
2. INSTRUKCJE DOTYCZĄCE BEZPIECZEŃSTWA.....	5
3. OPIS PRODUKTU.....	9
4. PANEL STEROWANIA.....	9
5. PRZED PIERWSZYM UŻYCIEM.....	10
6. CODZIENNE UŻYTKOWANIE.....	10
7. DODATKOWE FUNKCJE.....	13
8. FUNKCJE ZEGARA.....	14
9. KORZYSTANIE Z AKCESORIÓW.....	15
10. WSKAZÓWKI I PORADY.....	15
11. PIELĘGNACJA I CZYSZCZENIE.....	17
12. ROZWIĄZYWANIE PROBLEMÓW.....	19
13. EFEKTYWNOŚĆ ENERGETYCZNA.....	21
14. OCHRONA ŚRODOWISKA.....	22

1. INFORMACJE DOTYCZĄCE BEZPIECZEŃSTWA

Przed przystąpieniem do instalacji i rozpoczęciem eksploatacji urządzenia należy uważnie zapoznać się z dołączoną instrukcją obsługi. Producent nie odpowiada za obrażenia ciała ani szkody spowodowane nieprawidłową instalacją lub eksploatacją produktu. Należy zachować instrukcję obsługi w bezpiecznym i łatwo dostępnym miejscu w celu wykorzystania w przyszłości.

1.1 Bezpieczeństwo dzieci i osób o ograniczonych zdolnościach ruchowych, sensorycznych lub umysłowych

- Urządzenie mogą obsługiwać dzieci po ukończeniu ósmego roku życia oraz osoby o ograniczonych zdolnościach fizycznych, sensorycznych lub umysłowych, a także

nieposiadające odpowiedniej wiedzy lub doświadczenia, jeśli będą one nadzorowane lub zostaną poinstruowane w zakresie bezpiecznego korzystania z urządzenia i będą świadome związanych z tym zagrożeń. Dzieci w wieku poniżej 8 lat i osoby o znacznym stopniu niepełnosprawności nie powinny zbliżać się urządzenia, jeśli nie znajdują się pod stałym nadzorem.

- Należy dopilnować, aby dzieci nie bawiły się tym urządzeniem .
- Przechowywać opakowanie w miejscu niedostępnym dla dzieci lub zutylizować je w odpowiedni sposób.
- **OSTRZEŻENIE:** Podczas działania urządzenia jego nieosłonięte elementy nagrzewają się do wysokiej temperatury. Dzieci i zwierzęta domowe nie powinny się zbliżać do pracującego lub stygnącego urządzenia.
- Jeśli urządzenie wyposażono w blokadę uruchomienia, zaleca się jej włączenie.
- Dzieci nie powinny zajmować się czyszczeniem ani konserwacją urządzenia bez odpowiedniego nadzoru.

1.2 Ogólne zasady bezpieczeństwa

- Urządzenie jest przeznaczone wyłącznie do stosowania w kuchni.
- Urządzenie przeznaczone jest do użytku domowego w pomieszczeniach zamkniętych.
- Urządzenie można użytkować w biurach, pokojach hotelowych, pokojach w pensjonatach, domach dla gości w gospodarstwach rolnych i innych podobnych miejscach, gdy intensywność użytkowania nie wykracza poza typowe użytkowanie w gospodarstwie domowym.
- Instalacji urządzenia i wymiany jego przewodu zasilającego może dokonać wyłącznie osoba o odpowiednich kwalifikacjach.
- Nie uruchamiać urządzenia przed zainstalowaniem go w zabudowie.

- Przed przystąpieniem do jakichkolwiek czynności konserwacyjnych należy odłączyć urządzenie od zasilania.
- Jeśli przewód zasilający jest uszkodzony, musi go wymienić producent, autoryzowane centrum serwisowe lub inna wykwalifikowana osoba, aby zapobiec ryzyku porażenia prądem.
- **OSTRZEŻENIE:** Przed przystąpieniem do wymiany żarówki należy upewnić się, że urządzenie jest wyłączone, aby uniknąć porażenia prądem elektrycznym.
- **OSTRZEŻENIE:** Podczas działania urządzenia jego nieosłonięte elementy nagrzewają się do wysokiej temperatury. Należy uważać, aby nie dotknąć grzałek ani powierzchni komory urządzenia.
- Do wyjmowania lub wkładania akcesoriów i naczyń należy zawsze używać rękawic kuchennych.
- Aby wymontować prowadnice blach, należy najpierw pociągnąć ich przednią część, a następnie odciągnąć tylną od ścianek bocznych. Zamontować prowadnice blach w odwrotnej kolejności.
- Do czyszczenia urządzenia nie wolno używać sprzętów czyszczących parą.
- Do czyszczenia szyb w drzwiach nie używać ściernych środków czyszczących ani ostrych, metalowych myjek, ponieważ mogą one porysować powierzchnię, co może skutkować pęknięciem szkła.
- Przed czyszczeniem pirolitycznym należy wyjąć z komory urządzenia wszystkie akcesoria i usunąć osady/rozlane ciecze.

2. INSTRUKCJE DOTYCZĄCE BEZPIECZEŃSTWA

2.1 Instalacja



OSTRZEŻENIE!

Urządzenie może zainstalować i podłączyć wyłącznie wykwalifikowana osoba.

- Usunąć wszystkie elementy opakowania.

- Nie instalować ani nie używać uszkodzonego urządzenia.
- Postępować zgodnie z instrukcją instalacji na naszej witrynie internetowej.
- Zachować ostrożność podczas przenoszenia urządzenia, ponieważ jest ono ciężkie. Należy zawsze stosować

- rękawice ochronne i mieć na stopach pełne obuwie.
- Nigdy nie ciągnąć urządzenia za uchwyt.
- Zainstalować urządzenie w odpowiednim i bezpiecznym miejscu, które spełnia wymagania instalacyjne.
- Zachować minimalne odstępstwa od innych urządzeń i mebli.
- Przed montażem należy upewnić się, że urządzenie jest wypoziomowane i że drzwi otwierają się bez żadnych przeszkód.
- Urządzenie wyposażono w elektryczny układ chłodzenia. Układ zasilany jest napięciem elektrycznym.

2.2 Podłączenie elektryczne

OSTRZEŻENIE!

Występuje zagrożenie pożarem i porażeniem prądem elektrycznym.

- Wszystkie połączenia elektryczne muszą być wykonane przez wykwalifikowanego elektryka.
- Urządzenie należy uziemić.
- Upewnić się, że parametry na tabliczce znamionowej odpowiadają parametrom znamionowym źródła zasilania.
- Używać wyłącznie prawidłowo zainstalowanego gniazdka z uziemionym stykiem ochronnym.
- Nie stosować rozgałęziaczy ani przedłużaczy.
- Należy uważać, aby nie uszkodzić wtyczki ani przewodu zasilającego. Jeśli kabel zasilający musi zostać wymieniony, musi to być wykonane przez nasz Autoryzowany Serwis.
- Przewody zasilające nie mogą dotykać ani przebiegać w pobliżu drzwi urządzenia lub wnętrza pod urządzeniem, zwłaszcza gdy urządzenie działa i drzwi są mocno rozgrzane.
- Osłona przed porażeniem przez części pod napięciem i części izolowane musi być zamocowana w taki sposób, aby nie można było jej usunąć bez użycia narzędzi.
- Podłączyć wtyczkę do gniazda elektrycznego dopiero po zakończeniu instalacji. Zadbać o to, aby po zainstalowaniu urządzenia możliwy był łatwy dostęp do wtyczki zasilającej.

- Jeśli gniazdko jest poluzowane, nie należy podłączać wtyczki przewodu zasilającego.
- Nie odłączać urządzenia, ciągnąc za przewód zasilający. Zawsze ciągnąć za wtyczkę.
- Konieczne jest zastosowanie odpowiednich wyłączników obrotu zasilania: wyłączniki automatyczne, bezpieczniki topikowe (typu wykręcane) – wyjmowane z oprawki), wyłączniki różnicowoprądowe oraz styczniki.
- Instalacja elektryczna musi być wyposażona w urządzenie odcinające zasilanie wszystkich biegunów. Urządzenie odcinające zasilanie musi zapewniać odległość izolacyjną rozłączonych biegunów co najmniej 3 mm.
- Przed podłączeniem wtyczki przewodu zasilającego do gniazda elektrycznego należy całkowicie zamknąć drzwi urządzenia.
- Urządzenie wyposażono w przewód zasilający oraz wtyczkę.

Rodzaje przewodów przeznaczonych do montażu lub wymiany w krajach europejskich:

H07 RN-F, H05 RN-F, H05 RRF, H05 VV-F, H05 V2V2-F (T90), H05 BB-F, H05Z1Z1-F

Przekrój przewodu zależy od łącznej mocy podanej na tabliczce znamionowej. Można również zapoznać się z tabelą:

Moc całkowita (W)	Przekrój przewodu (mm ²)
maksymalnie 1380	3x0.75
maksymalnie 2300	3x1
maksymalnie 3680	3x1.5

Przewód uziemiający (zielono-żółty) musi być o 2 cm dłuższy od brązowego przewodu fazowego i niebieskiego neutralnego

2.3 Sposób używania

OSTRZEŻENIE!

Zagrożenie odniesieniem obrażeń, oparzeniem, porażeniem prądem lub wybuchem.

- Nie zmieniać parametrów technicznych urządzenia.
- Upewnić się, że otwory wentylacyjne są drożne.
- Nie pozostawiać urządzenia bez nadzoru podczas pracy.
- Wyłączyć urządzenie po każdym użyciu.
- Zachować ostrożność podczas otwierania drzwi, gdy urządzenie pracuje. Może dojść do uwolnienia gorącego powietrza.
- Nie wolno obsługiwać urządzenia mokrymi rękami lub gdy ma ono kontakt z wodą.
- Nie naciskać na otworzone drzwi.
- Nie używać urządzenia jako powierzchni roboczej ani miejsca do przechowywania.
- Ostrożnie otworzyć drzwi urządzenia. Stosowanie składników zawierających alkohol może powodować zmieszanie alkoholu i powietrza.
- Podczas otwierania drzwi urządzenia nie wolno dopuszczać do kontaktu iskier lub otwartego płomienia z urządzeniem.
- Zawsze używać naczyń szklanych i słoików dopuszczonych do pasteryzowania.
- W pobliżu urządzenia ani na nim nie wolno umieszczać produktów łatwopalnych ani przedmiotów nasączonych łatwopalnymi produktami



OSTRZEŻENIE!

Zagrożenie uszkodzeniem urządzenia.

- Aby zapobiec uszkodzeniu lub odbarwieniu emalii:
 - nie stawiać naczyń ani innych przedmiotów bezpośrednio na dnie komory urządzenia.
 - Nie należy kłaść folii aluminiowej bezpośrednio na dnie komory urządzenia.
 - Nie wlewać wody bezpośrednio do gorącego urządzenia.
 - Nie należy pozostawiać wilgotnych naczyń ani potraw w urządzeniu po zakończeniu pieczenia.
 - Podczas wyjmowania lub instalowania akcesoriów należy zachować ostrożność.
- Odbarwienie emalii lub stali nierdzewnej nie ma wpływu na działanie urządzenia.
- Do pieczenia wilgotnych ciast użyć głębokiej blachy. Soki owocowe powodują trwałe plamy.

- Używać wyłącznie akcesoriów dostarczonych wraz z tym urządzeniem lub zalecanych przez producenta.
- Należy zawsze gotować z zamkniętymi drzwiami urządzenia.
- Jeśli urządzenie zainstalowano za ścianką meblową (np. za drzwiami szafki), nie wolno zamykać drzwi podczas pracy urządzenia. Połączenie wysokiej temperatury i wilgoci wewnątrz zamkniętego mebla może doprowadzić do uszkodzenia urządzenia, mebla lub podłogi. Nie zamykać drzwi szafki do czasu całkowitego ostygnięcia urządzenia.

2.4 Konserwacja i czyszczenie



OSTRZEŻENIE!

Zagrożenie odniesieniem obrażeń, pożarem lub uszkodzeniem urządzenia.

- Przed przystąpieniem do konserwacji należy wyłączyć urządzenie i wyjąć wtyczkę przewodu zasilającego z gniazdka sieciowego.
- Upewnić się, że urządzenie jest zimne. Występuje zagrożenie pęknięciem szyby urządzenia.
- Natychmiast wymienić szyby drzwi, gdy są uszkodzone. Należy skontaktować się z autoryzowanym centrum serwisowym.
- Drzwi urządzenia są ciężkie, dlatego należy zachować ostrożność podczas ich wyjmowania.
- Aby zapobiec uszkodzeniu powierzchni urządzenia, należy regularnie ją czyścić.
- Urządzenie należy czyścić wilgotną miękką szmatką. Stosować wyłącznie obojętne detergenty. Nie używać produktów ściernych, myjek do szorowania, rozpuszczalników ani metalowych przedmiotów.
- Stosując aerozol do piekarników, należy przestrzegać wskazówek dotyczących bezpieczeństwa umieszczonych na jego opakowaniu.

2.5 Czyszczenie pirolityczne

OSTRZEŻENIE!

W trybie pirolizy występuje zagrożenie odniesieniem obrażeń ciała/pożarem/wydzielaniem substancji chemicznych (oparów).

- Przed włączeniem funkcji czyszczenia pirolitycznego i wstępnym nagraniem piekarnika należy usunąć z jego komory:
 - wszelkie pozostałości żywności, rozlany olej lub tłuszcz.
 - wszystkie dające się wyjąć przedmioty (w tym półki, prowadnice boczne itp. dostarczone wraz z urządzeniem), w szczególności garnki, patelnie, tace, przybory kuchenne itp. z powłoką zapobiegającą przywieraniu.
- Należy uważnie przeczytać wszystkie instrukcje czyszczenia pirolitycznego.
- Gdy działa funkcja czyszczenia pirolitycznego, dzieci nie powinny zbliżyć się do urządzenia. Urządzenie staje się bardzo gorące i gorące powietrze jest uwalniane z otworów wentylacyjnych z przodu.
- Czyszczenie pirolityczne przebiega w wysokiej temperaturze i w tym czasie mogą się uwalniać opary z pozostałości potraw i materiałów budowlanych, dlatego zaleca się, aby:
 - podczas czyszczenia pirolitycznego i po nim zapewnić dobrą wentylację.
 - podczas i po nagrzeniu wstępnym zapewnić dobrą wentylację.
- Nie polewać wodą drzwi piekarnika ani nie nalewać na nie wody podczas czyszczenia pirolitycznego i po jego zakończeniu, aby nie uszkodzić szyb.
- Opary uwalniane podczas czyszczenia pirolitycznego lub wypalania resztek potraw klasyfikuje się jako nieszkodliwe dla ludzi, w tym dla dzieci lub osób z problemami zdrowotnymi.
- Podczas wstępnego nagrzewania i czyszczenia pirolitycznego nie dopuszczać, by zwierzęta domowe podchodziły do urządzenia. Małe zwierzęta domowe (zwłaszcza ptaki i gady) mogą być bardzo wrażliwe na zmiany temperatury i wydzielane opary.

- Powierzchnie zapobiegające przywieraniu garnków, patelni, tac, przyborów kuchennych itp. mogą uszkodzić się podczas czyszczenia pirolitycznego i mogą stanowić źródło szkodliwych oparów.

2.6 Oświetlenie wewnętrzne

OSTRZEŻENIE!

Zagrożenie porażeniem prądem.

- Informacja dotycząca oświetlenia w urządzeniu i elementów oświetleniowych sprzedawanych osobno jako części zamienne: Lampy te są przeznaczone do pracy w ekstremalnych warunkach panujących w urządzeniach gospodarstwa domowego, jak temperatura, drgania, wilgotność, lub są przeznaczone do sygnalizowania informacji o stanie pracy urządzenia. Nie są one przeznaczone do innych zastosowań i nie nadają się do oświetlania pomieszczeń domowych.
- W ten produkt wbudowano źródło światła o klasie efektywności energetycznej G.
- Należy używać wyłącznie żarówek o takich samych parametrach.

2.7 Serwis

- Aby naprawić urządzenie, należy skontaktować się z autoryzowanym centrum serwisowym.
- Należy stosować wyłącznie oryginalne części zamienne.

2.8 Utylizacja

OSTRZEŻENIE!

Zagrożenie odniesieniem obrażeń lub uduszeniem.

- Aby uzyskać informacje dotyczące prawidłowej utylizacji produktu, należy skontaktować się z lokalnymi władzami.
- Odłączyć urządzenie od zasilania.
- Odciąć przewód zasilający blisko urządzenia i oddać do utylizacji.

3. OPIS PRODUKTU

3.1 Ogólne informacje

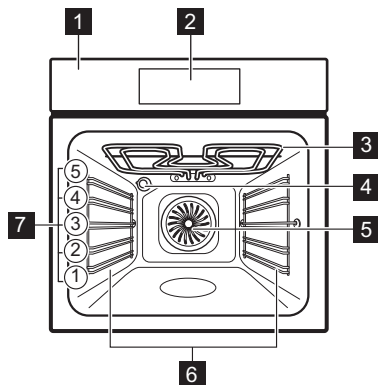

- 1 Panel sterowania
- 2 Wyświetlacz
- 3 Grzałka
- 4 Lampa
- 5 Wentylator
- 6 Prowadnice blach, wymowane
- 7 Poziomy umieszczania potraw

4. PANEL STEROWANIA

4.1 Widok panelu sterowania

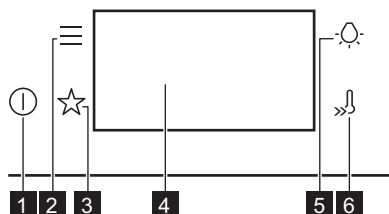

1 **Włączone / Wyłączone**
Nacisnąć i przytrzymać, aby włączyć lub wyłączyć urządzenie.

2 **Menu**
Wyświetla opcje urządzenia i funkcje ustawiania.

3 **Ulubione**
Wyświetlenie listy ulubionych ustawień.

4 **Wyświetlacz**
Pokazuje aktualne ustawienia urządzenia.

5 **Przełącznik oświetlenia**
Włączanie i wyłączanie oświetlenia.

Szybkie nagrzewanie

- 6** Włączanie i wyłączanie funkcji: Szybkie nagrzewanie.





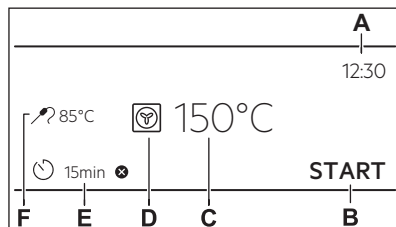

4.2 Wyświetlacz

Wyświetlacz z ustawionymi kluczowymi funkcjami.





- A. Aktualna godzina
- B. START / STOP
- C. Temperatura
- D. Funkcje pieczenia
- E. Timer
- F. Termosonda (tylko wybrane modele)

Wskaźniki na wyświetlaczu

	Potwierdzenie wyboru lub ustawienia.
	Powrót do poprzedniego poziomu menu.
	Anulowanie ostatniej czynności.
	Włączanie i wyłączanie opcji.
	Urządzenie jest zablokowane.
	Włączona jest funkcja alarmu dźwiękowego.
	Włączona jest funkcja alarmu dźwiękowego i zatrzymania pieczenia.

Wskaźniki na wyświetlaczu

	Tylko wyskakujące okienko jest aktywne.
	Funkcja Uruchomienie z opóźnieniem jest włączona.
	Anulowanie ustawienia.



Na wyświetlaczu pojawią się różne komunikaty. Po wyświetleniu okna komunikatu naciśnij wyświetlacz, aby kontynuować.

5. PRZED PIERWSZYM UŻYCIEM

OSTRZEŻENIE!

Patrz rozdział dotyczący bezpieczeństwa.



5.1 Pierwsze połączenie

Po podłączeniu urządzenia po raz pierwszy do zasilania na wyświetlaczu pojawi się wiadomość powitalna.

Należy ustawić: Język, Jasność wyświetlacza, Dźwięki przycisków, Głośność sygnału, Aktualna godzina.

5.2 Wstępne nagrzewanie i czyszczenie

Przed pierwszym użyciem urządzenia i kontaktem z żywnością należy wstępnie rozgrzać puste urządzenie. Urządzenie może emitować nieprzyjemny zapach i dym. Przewietrzyć pomieszczenie podczas wstępnego nagrzewania.

1. Wyjąć z urządzenia wszystkie akcesoria i wsporniki.
2. Ustawić funkcję . Ustawić maksymalną temperaturę. Patrz Codzienne użytkowanie. Pozostawić urządzenie włączone na 1godz.
3. Ustawić funkcję . Ustawić maksymalną temperaturę. Pozostawić włączone urządzenie na 15 min.
4. Ustawić funkcję . Ustawić maksymalną temperaturę. Pozostawić włączone urządzenie na 15 min.
5. Wyłączyć urządzenie i odczekać, aż ostygnie.
6. Urządzenie i akcesoria należy czyścić tylko ściereczką z mikrofibry, używając ciepłej wody z łagodnym detergentem.
7. Umieścić akcesoria i wyjmowane prowadnice blach z powrotem w pierwotnym położeniu.









6. CODZIENNE UŻYTKOWANIE

OSTRZEŻENIE!

Patrz rozdział dotyczący bezpieczeństwa.

6.1 Funkcje pieczenia

STANDARDOWE

	Grill Do grillowania cienkich porcji potraw i opiekania chleba.
	Turbo grill Do pieczenia dużych kawałków mięsa lub drobiu z kośćmi na jednym poziomie. Do pieczenia zapiekanek i przyrumieniania.
	Termoobieg Do pieczenia mięsa i ciast. Ustawić temperaturę niższą niż do pieczenia tradycyjnego, ponieważ wentylator równomiernie rozprowadza ciepło wewnątrz piekarnika.
	Potrawy mrożone Idealny do gotowych dań (np. frytek, krokietów lub sajonek).
	Górna/dolna grzałka Do pieczenia ciasta na jednym poziomie oraz do suszenia żywności.
	Funkcja Pizza Najlepszy do pieczenia pizzy i innych potraw, które trzeba bardziej nagrzewać od dołu.
	Grzałka dolna Funkcję tę należy wybrać po zakończeniu gotowania, aby w razie potrzeby przyrumienić potrawę od spodu. Użyć najniższej półki.
	Chleb Do pieczenia chleba.
	Wyrastanie ciasta Do przyspieszania wyrastania ciasta drożdżowego. Przykryć powierzchnię ciasta, aby zapobiec wyschnięciu.

SPECJALNE

	Pasteryzowanie Aby pasteryzować warzywa i owoce, należy umieścić słoiki na blasze do pieczenia ciasta wypełnionej wodą, używając zaopodopnionych słoików z zakrętką bagnetową lub zakrętkami śrubowymi tego samego rozmiaru. Użyć najniższej położonej półki.
---	---

 **Suszenie**
Do suszenia krojonych owoców, warzyw i grzybów. Aby umożliwić wydostanie się wilgotnego powietrza i lepsze wyschnięcie owoców, zaleca się podczas suszenia sporadyczne otwieranie drzwi piekarnika.

 **Podgrzewanie talerzy**
Do podgrzewania talerzy przed podaniem potraw.

 **Rozmrażanie**
Do rozmrażania żywności (warzyw i owoców). Czas rozmrażania zależy od ilości i wielkości zamrożonej żywności.

 **Zapiekanki**
Do potraw, jak lasagne lub zapiekanka ziemniaczana. Do pieczenia zapiekanek i przyrumieniania.

 **Termoobieg (niska temp.)**
Proces pieczenia w niskiej temperaturze. Idealnie nadaje się do przygotowywania delikatnych potraw (np. wołowiny, cielęciny lub jagnięciny). Aby uzyskać bogatszy smak i lepsze przyrumienienie, obsmażyć mięso przed włożeniem go do piekarnika.

 **Podtrzymywanie temp.**
Podtrzymywanie temperatury potraw. Należy pamiętać, że niektóre potrawy mogą nadal gotować się i wysychać w cieple. W razie potrzeby należy przykryć naczynia.

 **Termoobieg wilgotny**
Funkcja zapewnia oszczędność energii podczas pieczenia. Podczas korzystania z tej funkcji temperatura wewnątrz urządzenia może różnić się od ustawionej temperatury. Wykorzystywane jest ciepło resztkowe. Może nastąpić zmniejszenie mocy grzania. Aby uzyskać więcej informacji, patrz Codzienne użytkowanie, Uwagi dotyczące: Termoobieg wilgotny.

6.2 Uwagi dotyczące funkcji: Termoobieg wilgotny

Funkcji tej użyto w celu potwierdzenia zgodności z wymogami rozporządzeń w zakresie efektywności energetycznej i ekoprojektu (zgodnie z EU 65/2014 i EU 66/2014). Testy zgodnie z normą: IEC/EN 60350-1.

Drzwi piekarnika powinny być zamknięte podczas pieczenia, tak aby działanie funkcji nie było zakłócanie, a piekarnik działał z najwyższą możliwą wydajnością energetyczną.

Podczas korzystania z tej funkcji oświetlenie wyłącza się automatycznie po 30 sekundach.

Instrukcje dotyczące przygotowania potraw, patrz Wskazówki i porady, Termoobieg wilgotny. Ogólne zalecenia dotyczące oszczędzania energii można znaleźć wEfektywność energetyczna , Wskazówki dotyczące oszczędzania energii.

6.3 Ustawienie: Funkcje pieczenia

1. Włączyć urządzenie. Na wyświetlaczu pojawi się domyślna funkcja pieczenia i jej temperatura.
2. Nacisnąć symbol funkcji pieczenia,  aby przejść do podmenu.
3. Wybrać funkcję pieczenia i nacisnąć OK.
4. Ustawić temperaturę Nacisnąć przycisk OK.
5. Nacisnąć START .
6. STOP — nacisnąć, aby wyłączyć funkcję pieczenia.
7. Wyłączyć urządzenie.



Podczas działania niektórych funkcji pieczenia oświetlenie może wyłączyć się automatycznie przy temperaturze poniżej 80°C.

6.4 Menu

Nacisnąć , aby przejść do menu.

Pozycja menu	Opis
Gotowanie wspomagane	Wyświetlenie listy programów automatycznych.
Czyszczenie	Wyświetlenie listy programów czyszczenia.
Ulubione	Wyświetlenie listy ulubionych ustawień.
Opcje	Służy do konfiguracji urządzenia.
Ustawienia	Konfiguracja Służy do konfiguracji urządzenia.
	Serwis Pokazuje wersję oprogramowania i konfigurację.

Podmenu: Czyszczenie

Podmenu	Opis
Czyszczenie pirolityczne, Krótkie	Czas trwania: 1 h.
Czyszczenie pirolityczne, Normalne	Czas trwania: 1 h 30 min.
Czyszczenie pirolityczne, Intensyw.	Czas trwania: 2 h 30 min.

Podmenu: Opcje

Podmenu	Opis
Oświetlenie piekarnika	Włączanie i wyłączanie oświetlenia.
Blokada uruchomienia	Zapobiega przypadkowemu uruchomieniu urządzenia.
Szybkie nagrzewanie	Skraca czas nagrzewania. Opcja ta jest dostępna tylko dla niektórych funkcji pieczenia.
Przypomnienie o czyszczeniu	Włączanie i wyłączanie przypomnienia.
Styl cyfrowy zegara	Zmiana formatu wyświetlanego wskazania czasu.

Podmenu: Ustawienia

Konfiguracja

Podmenu	Opis
Język	Ustawia język urządzenia.
Jasność wyświetlacza	Ustawia jasność wyświetlacza.
Dźwięki przycisków	Włącza i wyłącza dźwięk pól dotykowych. Nie jest możliwe wyłączenie sygnalizacji dźwiękowej dla  .
Głośność sygnału	Ustawia głośność dźwięku przycisków i sygnałów.
Aktualna godzina	Ustawia aktualną godzinę i datę.

Serwis



Podmenu	Opis
Tryb demo	Kod aktywacji / dezaktywacji: 2468
Wersja oprogramowania	Informacje na temat wersji oprogramowania.
Zresetuj wszystkie ustawienia	Przywraca ustawienia fabryczne.

6.5 Ustawienie: Gotowanie wspomagane

Gotowanie wspomagane podmenu składa się z zestawu dodatkowych funkcji i programów przeznaczonych do dedykowanych potraw.

Dla każdej potrawy w tym podmenu podano odpowiednie ustawienie. Czas i temperaturę można regulować podczas pieczenia.

Do przygotowania niektórych potraw można również użyć funkcji Automatyka wag..



1. Włączyć urządzenie.
2. Nacisnąć .
3. Naciśnij . Wprowadź Gotowanie wspomagane.
4. Wybrać potrawę lub rodzaj produktu.
5. Umieścić potrawę w urządzeniu i naciśnij START.

Sprawdzić, czy potrawa jest gotowa po zakończeniu funkcji. W razie potrzeby wydłużyć czas pieczenia.

7. DODATKOWE FUNKCJE

7.1 Ulubione ☆

Można zapisać do 3 ulubionych ustawień, jak funkcja pieczenia i czas pieczenia.

1. Włączyć urządzenie.
 2. Wybrać preferowane ustawienie.
 3. Nacisnąć .
 4. Wybrać opcję: Ulubione / Zapisz aktualne ust..
 5. Nacisnąć +, aby dodać ustawienie do listy: Ulubione.
 6. Nacisnąć OK.
-  – nacisnąć, aby zresetować ustawienie.
-  – nacisnąć, aby anulować ustawienie.

7.2 Blokada panelu

Funkcja ta zapobiega przypadkowej zmianie funkcji urządzenia.

1. Włączyć urządzenie.
2. Ustawić funkcję pieczenia.
3. ☆, » — nacisnąć jednocześnie, aby włączyć funkcję.

☆, » - nacisnąć jednocześnie, aby wyłączyć funkcję.

7.3 Blokada uruchomienia

Zapobiega przypadkowemu uruchomieniu urządzenia.

1. Włączyć urządzenie.
2. Nacisnąć .
3. Wybrać Opcje / Blokada uruchomienia.
4. Naciskać litery kodu w kolejności alfabetycznej.
5. Wyłączyć urządzenie.

Blokada uruchomienia jest wł.

Dostęp do: Timer i lampy jest dostępny.



Drzwi są zablokowane, gdy urządzenie jest wyłączone.

Aby korzystać z urządzenia, należy nacisnąć litery kodu w kolejności alfabetycznej.

Aby wyłączyć tę funkcję, należy powtórzyć powyższe czynności.

7.4 Automatyczne wyłączenie

Ze względów bezpieczeństwa, jeśli funkcja pieczenia jest aktywna i nie zmieniono żadnych ustawień, urządzenie wyłączy się automatycznie po upływie określonego czasu.

 (°C)	 (godz)
30 - 115	12.5
120 - 195	8.5
200 - 245	5.5
250 - maksimum	3

Jeśli funkcja pieczenia ma być włączona na czas przekraczający czas automatycznego wyłączenia, ustawić ten czas trwania pieczenia. Patrz Funkcje zegara.

Funkcja samoczynnego wyłączenia nie działa z funkcjami: Oświetlenie piekarnika, Koniec.

7.5 Wentylator chłodzący

Podczas pracy urządzenia wentylator chłodzący włącza się automatycznie, aby utrzymać niską temperaturę powierzchni urządzenia. Po wyłączeniu urządzenia wentylator chłodzący może nadal pracować do momentu ostygnięcia urządzenia.

8. FUNKCJE ZEGARA

8.1 Opis funkcji zegara

Funkcja	Opis
Timer	Ustawianie czasu pieczenia. Wartość maksymalna to 23 godz 59 min. Można ustawić, co się stanie, gdy upłynie ustawiony czas, ustawiając jako preferowane: Zakończ działanie.
Zakończ działanie	Alarm dźwiękowy - gdy upłynie czas, rozlegnie się sygnał dźwiękowy. Funkcję tę można włączyć w dowolnej chwili – również, gdy urządzenie jest wyłączone. Alarm dźwiękowy i wyłączenie - gdy upłynie czas, rozlegnie się sygnał dźwiękowy i funkcja pieczenia wyłączy się. Tylko powiadomienie - po upływie czasu na wyświetlaczu pojawi się komunikat. Funkcję tę można włączyć w dowolnej chwili – również, gdy urządzenie jest wyłączone.
Uruchomienie z opóźnieniem	Opóźnienie rozpoczęcia i/lub zakończenia pieczenia.
Wydłużenie czasu	Aby wydłużyć czas pieczenia:
Stoper	Pokazuje, jak długo działa urządzenie. Wartość maksymalna to 23 godz 59 min. Funkcję tę można włączać i wyłączać. Funkcja ta nie ma wpływu na działanie urządzenia.



Niektóre funkcje zegara mogą być niedostępne w niektórych trybach gotowania.

8.2 Ustawienie: Aktualna godzina

1. Włączyć urządzenie.

2. Nacisnąć: Aktualna godzina.
3. Ustawić czas.
4. Nacisnąć przycisk OK.

8.3 Ustawienie: Timer

1. Wybrać funkcję pieczenia i ustawić temperaturę.
2. Nacisnąć
3. Ustawić czas.

Preferowane działanie Zakończ można wybrać naciskając ● ● ●.

4. Naciśnij OK. Powtarzaj tę czynność aż na wyświetlaczu pokaże się ekran główny. Po upływie 10% czasu pieczenia, jeśli potrawa nie wygląda jeszcze na gotową, można wydłużyć czas pieczenia. Można również zmienić funkcję pieczenia. Aby wydłużyć czas pieczenia, naciśnij +1min.

8.4 Ustawienie: Uruchomienie z opóźnieniem

1. Ustawić funkcję pieczenia i temperaturę.
2. Nacisnąć
3. Ustawić czas pieczenia.
4. Nacisnąć ● ● ●.
5. Nacisnąć: Uruchomienie z opóźnieniem.
6. Wybierz żadaną godzinę rozpoczęcia.
7. Naciśnij OK. Powtarzaj tę czynność aż na wyświetlaczu pokaże się ekran główny.

8.5 Ustawienie: Stoper

1. Nacisnąć
2. Nacisnąć ● ● ●.
3. Nacisnąć: Stoper.
4. Przesunąć lub nacisnąć , aby zobaczyć czas pieczenia na ekranie głównym.

5. Nacisnąć **OK**. Powtarzać tę czynność aż na wyświetlaczu pojawi się ekran główny.

8.6 Zmiana ustawień

Podczas pieczenia można w dowolnej chwili zmienić ustawienie czasu.

1. Nacisnąć .
2. Ustawić wartość dla timera.
3. Nacisnąć **OK**.

9. KORZYSTANIE Z AKCESORIÓW

OSTRZEŻENIE!

Patrz rozdział dotyczący bezpieczeństwa.

9.1 Wkładanie akcesoriów

Dostępne akcesoria w zależności od modelu. Zeskanuj kod QR, aby sprawdzić, jak używać akcesoriów dostarczonych z urządzeniem. Akcesoria opcjonalne można zamawiać oddzielnie. Więcej informacji można uzyskać u miejscowego dostawcy.



Niewielki występ na górze poprawia bezpieczeństwo i stanowi zabezpieczenie przed przechyleniem. Wgłębienia zapobiegają również przewróceniu. Krawędź wokół rusztu zapobiega zsuwaniu się z niego naczyń.

Włóż akcesorium (ruszt/ tacę) między prowadnice wspornika. Upewnij się, że ruszt

dotyka tyłu wnętrza piekarnika, a nóżki są skierowane w dół.

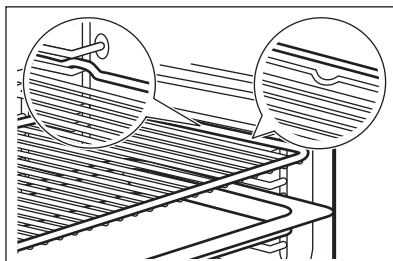

Jeśli blacha jest nachylona, należy ustawić ją z tyłu wnętrza piekarnika.

Jeśli na akcesorium jest napis, upewnij się, że jest on bezpośrednio widoczny.

Jeśli używasz tacy z otworami, umieść pod nią tacę/garnek, aby zebrać kapiące płyny.

10. WSKAZÓWKI I PORADY

10.1 Zalecenia dotyczące pieczenia

Temperatury i czasy gotowania podane w tabelach mają wyłącznie charakter orientacyjny. Zależą one od przepisów oraz jakości i ilości użytych składników.

Urządzenie może piec lub opiekać inaczej niż poprzednie urządzenie. W poniższych wskazówkach podano zalecane ustawienia temperatury, czasu pieczenia i poziomu piekarnika dla określonych rodzajów potraw.

Poziomy półek liczone są od dna piekarnika.

Jeśli brakuje ustawień dla specjalnego przepisu należy znaleźć ustawienia dla podobnej potrawy.

Wskazówki dotyczące oszczędzania energii, patrz Efektywność energetyczna.

Symbole użyte w tabelach:





Rodzaj potrawy



Funkcja pieczenia



Temperatura

	Aksesoria
	Poziom umieszczenia potraw
	Czas pieczenia (min)





10.2 Termoobieg wilgotny – zalecane akcesoria

Należy używać foremek do ciasta i pojemników w ciemnym kolorze o matowej powierzchni. Pochłaniają one lepiej ciepło niż naczynia w jasnym kolorze o błyszczącej powierzchni.

- **Blacha do pizzy** – ciemna, matowa, średnica 28cm
- **Naczynie do pieczenia** – ciemne, matowe, średnica 26cm
- **Ramekiny** - ceramiczne, średnica 8cm, wysokość 5 cm
- **Forma do tartyl** – ciemna, matowa, średnica 28cm

10.3 Termoobieg wilgotny

Aby uzyskać najlepsze efekty, należy przestrzegać zaleceń z poniższej tabeli.









	°C			
Słodkie bułki, 16 szt.	180	2	20 - 30	1)
Bułki, 9 szt.	180	2	30 - 40	1)
Pizza, mrożona, 0,35 kg	220	2	10 - 15	2)
Rolada biszkoptowa	170	2	25 - 35	1)
Brownie	175	3	25 - 30	1)
Suflet, 6 szt.	200	3	25 - 30	3)
Biszkoptowy spód tartyl	180	2	15 - 25	4)
Biszkopt królowej Wiktorii	170	2	40 - 50	5)
Gotowana ryba, 0,3 kg	180	3	20 - 25	1)
Cała ryba, 0,2 kg	180	3	25 - 35	1)
Filet rybny, 0,3 kg	180	3	25 - 30	6)
Mięso z wody 0,25 kg	200	3	35 - 45	1)

	°C			
Szaszлык, 0,5 kg	200	3	25 - 30	1)
Ciastka, 16 szt.	180	2	20 - 30	1)
Makaroniki, 24 szt.	180	2	25 - 35	1)
Babeczki, 12 szt.	170	2	30 - 40	1)
Ciasto pikantne, 20 szt.	180	2	25 - 30	1)
Krucze ciasteczka, 20 szt.	150	2	25 - 35	1)
Tartletki, 8 szt.	170	2	20 - 30	1)
Warzywa, z wody, 0,4 kg	180	3	35 - 45	1)
Omlet wegetariański	200	3	25 - 30	6)
Warzywa śródziemnomorskie, 0,7 kg	180	4	25 - 30	1)

- 1) Użyć blachę do pieczenia ciasta lub głęboką blachę
- 2) Użyć ruszt.
- 3) Umieścić sześć ceramicznych kokilek na ruszcie
- 4) Użyć formy do tartyl na ruszcie
- 5) Użyć naczynia do pieczenia na ruszcie
- 6) Użyć blachę do pieczenia pizzy na ruszcie

10.4 Informacja dla instytucji wykonujących testy

Testy zgodnie z normą IEC 60350-1.

		°C		
Małe ciastka, 20 sztuk na blasze				
	3	170	20 - 35	1)
	3	150 - 160	20 - 35	1)
	2 i 4	150 - 160	20 - 35	1)
Szarlotka, 2 foremki Ø20 cm				
	2	180	70 - 90	2)
	2	160	70 - 90	2)
Beztłuszczowy biszkopt, foremka do ciasta Ø 26 cm				

		°C		
	2	170	40 - 50	2) 3)
	2	160	40 - 50	2) 3)
	2 i 4	160	40 - 60	2) 3)
Krucho ciasteczka				
	3	140 - 150	20 - 40	1)

		°C		
	2 i 4	140 - 150	25 - 45	1)
	3	140 - 150	25 - 45	1)
Tosty				
	4	maks.	1 - 5	2) 3)

- 1) Sposób użytkowania Blacha do pieczenia ciasta.
- 2) Sposób użytkowania Ruszt.
- 3) Nagrzewać wstępnie urządzenie przez 10 minut.

11. PIELEGNACJA I CZYSZCZENIE

OSTRZEŻENIE!

Patrz rozdział dotyczący bezpieczeństwa.

11.1 Uwagi dotyczące czyszczenia

Środki czyszczące

- Prząd urządzenia należy czyścić tylko ściereczką z mikrofibry zwilżoną ciepłą wodą z łagodnym detergentem.
- Użyć roztworu czyszczącego, aby wyczyścić metalowe powierzchnie.
- Usunąć plamy za pomocą łagodnego detergentu.

Codzienne użytkowanie

- Czyścić wnętrze urządzenia po każdym użyciu. Nagromadzenie się tłuszczu lub innych zabrudzeń może skutkować pożarem.
- Wewnątrz urządzenia lub na szybach drzwi może skraplać się para wodna. Aby ograniczyć zjawisko skraplania się pary wodnej, należy uruchomić urządzenie na 10 minut przed rozpoczęciem pieczenia. Nie pozostawiać gotowych potraw w urządzeniu na dłużej niż 20 minut. Po każdym użyciu osuszyć wnętrze urządzenia wyłącznie ściereczką z mikrofibry.

Akcesoria

- Po każdym użyciu należy wyczyścić wszystkie akcesoria i pozostawić do

wyschnięcia. Do czyszczenia należy użyć tylko ściereczki zwilżonej ciepłą wodą z dodatkiem łagodnego detergentu. Nie myć akcesoriów w zmywarce.

- Do czyszczenia akcesoriów z powłoką zapobiegającą przywieraniu nie należy używać ściernych środków czyszczących ani przedmiotów o ostrych krawędziach.

11.2 Wyjmowanie wsporników

Wyjąć wsporniki, aby wyczyścić piekarnik.

1. Wyłączyć urządzenie i odczekać, aż ostygnie.
2. Odciągnąć przednią część prowadnic blach od bocznej ścianki.
3. Odciągnąć tylną część prowadnic blach od bocznej ścianki i wyjąć je w całości.

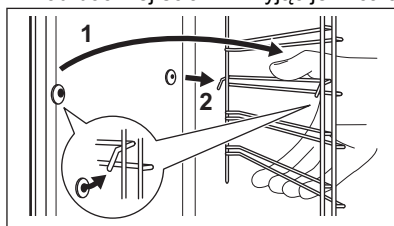

4. Z powrotem wstawić prowadnice blach w położeniu początkowym. Wykonać opisane czynności w odwrotnej kolejności.

Jeśli w zestawie są prowadnice teleskopowe, ich sworznie ustalające muszą być skierowane do przodu.

11.3 Czyszczenie pirolityczne

Służy do czyszczenia urządzenia i wypalania pozostałości.

⚠ OSTRZEŻENIE!

Występuje zagrożenie poparzeniem.

⚠ UWAGA!

Jeśli w tej samej szafce zainstalowano inne urządzenia, nie należy używać ich podczas działania tej funkcji. Może to doprowadzić do uszkodzenia piekarnika lub szafki.

Nie włączać tej funkcji, jeśli drzwi piekarnika nie są całkowicie zamknięte.

1. Upewnić się, że urządzenie jest zimne.
2. Wyjąć wszystkie akcesoria.
3. Umyć wewnątrz piekarnika i wewnętrzną szybę drzwi miękką ściereczką zwilżoną wodą z dodatkiem łagodnego detergentu.
4. Włączyć urządzenie.
5. Nacisnąć  / Czyszczenie.
6. Wybrać tryb czyszczenia.

Po rozpoczęciu czyszczenia drzwi piekarnika zostają zablokowane, a oświetlenie wyłącza się. Wentylator chłodzący pracuje z większą prędkością.

STOP - nacisnąć, aby przerwać procedurę czyszczenia przed jej zakończeniem.

Nie używać urządzenia do czasu aż z wyświetlacza zniknie symbol blokady drzwi.

7. Gdy czyszczenie się zakończy, wyłączyć urządzenie i odczekać, aż ostygnie.
8. Wytrzeć do czysta wewnątrz piekarnika miękką szmatką. Usunąć pozostałości z dna piekarnika.

11.4 Przypomnienie o czyszczeniu.

Po wyświetleniu przypomnienia zaleca się czyszczenie.

Użyć funkcji: Czyszczenie pirolityczne.

11.5 Zdejmowanie i zakładanie drzwi

Drzwi i wewnętrzne szyby piekarnika można wymontować do czyszczenia. Przed przystąpieniem do demontażu szyb należy

zapoznać się z instrukcją „Zdejmowanie i zakładanie drzwi”.

⚠ UWAGA!

Nie używać urządzenia bez szyb.

1. Całkowicie otworzyć drzwi i chwycić oba zawiasy.

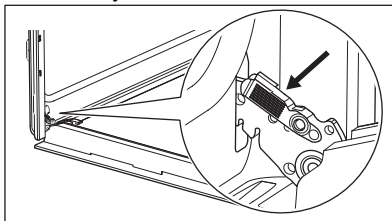

2. Podnieść i pociągnąć zatrzaski, aż słyszalne będzie kliknięcie.

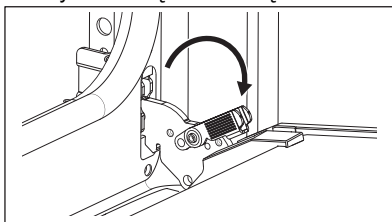

3. Przymknąć drzwi piekarnika, ustawiając je w pierwszej pozycji otworzenia. Następnie unosząc i pociągając drzwi do siebie, wyjąć je z mocowania.

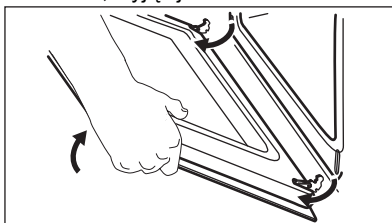

4. Położyć drzwi na stabilnej powierzchni przykrytej miękką tkaniną.
5. Chwycić listwę drzwi **A** za górną krawędź drzwi po obu stronach i nacisnąć do środka, aby zwolnić zatrzaski.

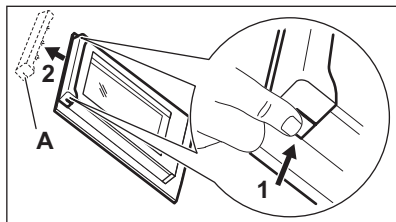

6. Pociągnąć listwę drzwi do przodu, aby ją zdjąć.
7. Przytrzymując pojedynczo szyby w górnej krawędzi, wyciągnąć je z prowadnicy. Upewnić się, że szyba całkowicie wysunie się z prowadnic.

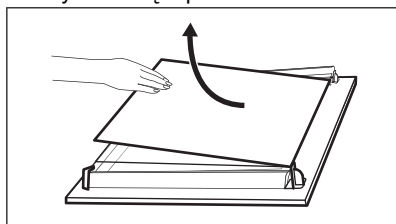

8. Umyć szyby wodą z płynem do mycia naczyń. Ostrożnie osuszyć szyby. Nie należy myć szyb w zmywarce.
9. Po wyczyszczeniu zamontować szyby i drzwi piekarnika. Umieścić szyby z powrotem we właściwej kolejności. Sprawdzić symbol / nadruk z boku szyby. Jeśli drzwi są zainstalowane prawidłowo, podczas zamykania zatrząsków słyszać kliknięcie.



Strefa drukowania **B** (jeśli występuje) musi być zwrócona w stronę wnętrza piekarnika.

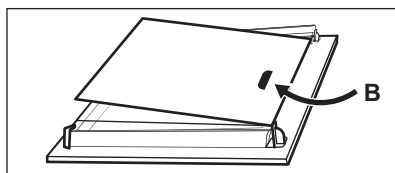

11.6 Wymiana żarówki

⚠ OSTRZEŻENIE!

Zagrożenie porażeniem prądem. Żarówka może być gorąca.

1. Wyłączyć urządzenie i odczekać, aż ostygnie.
2. Odłączyć urządzenie od zasilania.
3. Umieścić ściereczkę na dnie piekarnika.

⚠ UWAGA!

Należy zawsze trzymać lampę halogenową ściereczką, aby zapobiec spaleniu się pozostałości tłuszczu na lampie.

Tylne oświetlenie

1. Obrócić szklany klosz, aby go zdjąć.
2. Wyczyścić szklany klosz.
3. Wymienić żarówkę na nową, odporną na temperaturę 300°C.
4. Założyć szklany klosz.

12. ROZWIĄZYWANIE PROBLEMÓW

⚠ OSTRZEŻENIE!

Patrz rozdział dotyczący bezpieczeństwa.

12.1 Co zrobić, gdy...

Opis problemu	Przyczyna i rozwiązanie
Nie można włączyć i obsługiwać urządzenia.	Urządzenia nie podłączono do zasilania lub podłączono nieprawidłowo.
Urządzenie nie nagrzewa się.	Nie ustawiono aktualnego czasu. Aby ustawić zegar, patrz Funkcje zegara. Drzwi nie są prawidłowo zamknięte. Zadziałał bezpiecznik. Sprawdzić, czy problem związany jest z bezpiecznikiem. Jeśli problem wystąpi ponownie, należy skontaktować się z wykwalifikowanym elektrykiem. Blokada uruchomienia jest wł.
Nie działa oświetlenie.	Żarówka oświetlenia jest przepalona. Wymienić oświetlenie. Szczegóły, patrz Pielęgnacja i czyszczenie.

 Przerwa w zasilaniu zawsze powoduje przerwanie czyszczenia. Powtórzć czyszczenie, jeśli zostało przerwane na skutek przerwy w zasilaniu.

12.2 Kody błędów

Gdy wystąpi błąd oprogramowania, na wyświetlaczu pojawia się komunikat o błędzie. Wykaz problemów podano w poniższej tabeli. Jeśli jeden z powyższych komunikatów nadal pojawia się na wyświetlaczu, oznacza to, że mogło nastąpić wyłączenie jakiegoś uszkodzonego podzespołu. Wtedy należy skontaktować się ze sprzedawcą urządzenia lub autoryzowanym punktem serwisowym.

Kod i opis	Środek zaradczy
F102 - drzwi nie są całkowicie zamknięte lub blokada drzwi jest uszkodzona.	Zamknąć drzwi. Włączyć i wyłączyć urządzenie.
F240, F439 - pola dotykowe na wyświetlaczu nie działają prawidłowo.	Wyczyścić powierzchnię wyświetlacza. Upewnić się, że na polach dotykowych nie ma zabrudzeń.
F908 - układ elektroniczny urządzenia nie może nawiązać połączenia z panelem sterowania.	Włączyć i wyłączyć urządzenie.

12.3 Dane serwisowe

Jeżeli rozwiązanie problemu we własnym zakresie nie jest możliwe, należy skontaktować się ze sprzedawcą lub z autoryzowanym punktem serwisowym.

Dane niezbędne dla serwisu znajdują się na tabliczce znamionowej. Tabliczka znamionowa umieszczona jest na przedniej ramie urządzenia. Jest widoczna po otwarciu

drzwi. Nie usuwać tabliczki znamionowej z urządzenia.

Zalecamy zapisanie w tym miejscu danych:

Model (MOD.) :

Numer produktu (PNC)

Numer seryjny (S.N.)

13. EFEKTYWNOŚĆ ENERGETYCZNA

13.1 Karta informacyjna produktu i informacja o produkcji zgodnie z rozporządzeniem (UE) nr 65/2014 i rozporządzeniem (UE) nr 66/2014

Nazwa dostawcy	AEG
Dane identyfikacyjne modelu	MS7PB63XAT 949288113
Wskaźnik efektywności energetycznej	81.2
Klasa sprawności energetycznej	A+
Zużycie energii przy standardowym obciążeniu, tryb konwencjonalny	0.93 kWh/cykl
Zużycie energii przy standardowym obciążeniu, tryb wymuszonej wentylacji	0.69 kWh/cykl
Liczba komór	1
Źródła ciepła	Elektryczność
Pojemność	72 l
Rodzaj piekarnika	Piekarnik do zabudowy
Masa	31.5 kg

Urządzenie testowane zgodnie z: EN IEC 60350-1.

13.2 Wymagania informacyjne zgodnie z rozporządzeniem (UE) nr 2023/826

Zużycie energii elektrycznej w trybie czuwania	0,8 W
Maksymalny czas potrzebny na automatyczne przejście urządzenia do odpowiedniego trybu niskiego poboru mocy	20 min

Urządzenie testowane zgodnie z: EN 50564.

13.3 Wskazówki dotyczące oszczędzania energii

Poniższe wskazówki pokazują, jak oszczędzać energię podczas korzystania z urządzenia.

Upewnij się, że drzwi urządzenia są zamknięte podczas jego pracy. Nie otwieraj zbyt często drzwi podczas pieczenia. Dbaj, aby uszczelka drzwi była czysta i prawidłowo umieszczona.

Korzystanie z metalowych naczyń oraz ciemnych, nieodblaskowych foremek do ciasta i pojemników poprawia oszczędność energii.

Nie należy wstępnie nagrzewać urządzenia przed gotowaniem, o ile nie jest to wyraźnie zalecane.

Przygotowując kilka potraw, należy w miarę możliwości skracać przerwy między ich pieczeniem.

Pieczenie z termoobiegiem

Jeśli to możliwe, w celu oszczędzania energii należy korzystać z funkcji termoobiegu.

Ciepło resztkowe

Gdy czas pieczenia przekracza 30 min, należy zmniejszyć temperaturę urządzenia do minimum na 3-10 min przed zakończeniem pieczenia. Dzięki ciepłu resztkowemu wewnątrz urządzenia potrawy będą się nadal piec.

Używać ciepła resztkowego do podtrzymywania temperatury lub podgrzewania innych potraw.

Po wyłączeniu urządzenia na wyświetlaczu pojawia się informacja o ciepłe resztkowym lub temperaturze.

Jeśli włączony jest program z Czas trwania , a czas gotowania jest dłuższy niż 30 minut, w niektórych funkcjach urządzenia grzałki automatycznie wyłączają się wcześniej.

Podtrzymywanie temperatury potraw

Wybrać najniższe możliwe ustawienie temperatury, aby wykorzystać ciepło resztkowe i podtrzymać temperaturę potrawy. Na wyświetlaczu pojawi się wskaźnik ciepła resztkowego lub temperatura.

Pieczenie z wyłączonym oświetleniem

Wyłączyć oświetlenie podczas pieczenia. Oświetlenie należy włączać tylko wtedy, gdy jest potrzebne.

Termoobieg wilgotny

Funkcja zapewnia oszczędność energii podczas pieczenia.

Po użyciu tej funkcji lampa automatycznie wyłączy się po 30 sekundach. Możesz ponownie włączyć lampę, ale spowoduje to zmniejszenie oczekiwanych oszczędności energii.

14. OCHRONA ŚRODOWISKA

Segreguj materiały oznaczone symbolem . Umieść opakowanie w odpowiednich pojemnikach do recyklingu. Chronić środowisko i zdrowie ludzi poprzez recykling odpadów elektrycznych i elektronicznych. Nie wyrzucać urządzeń oznaczonych symbolem

 do odpadów komunalnych. Należy oddać produkt do miejscowego zakładu przetwarzania odpadów lub skontaktować się z miejscowym urzędem miasta.



aeg.com

701131866-A-152026



CE