

FR..... P. 1-10  
 DE..... P. 11-21  
 EN..... P. 22-31  
 NL..... P. 32-41  
 ES..... P. 42-52  
 PT..... P. 53-62  
 EL..... P. 63-72  
 IT..... P. 73-82  
 RU..... P. 83-93  
 UK..... P. 94-103  
 HU..... P. 104-112  
 CZ..... P. 113-121  
 SK..... P. 122-130  
 PL..... P. 131-140  
 RO..... P. 141-150

# KRUPS

XP345

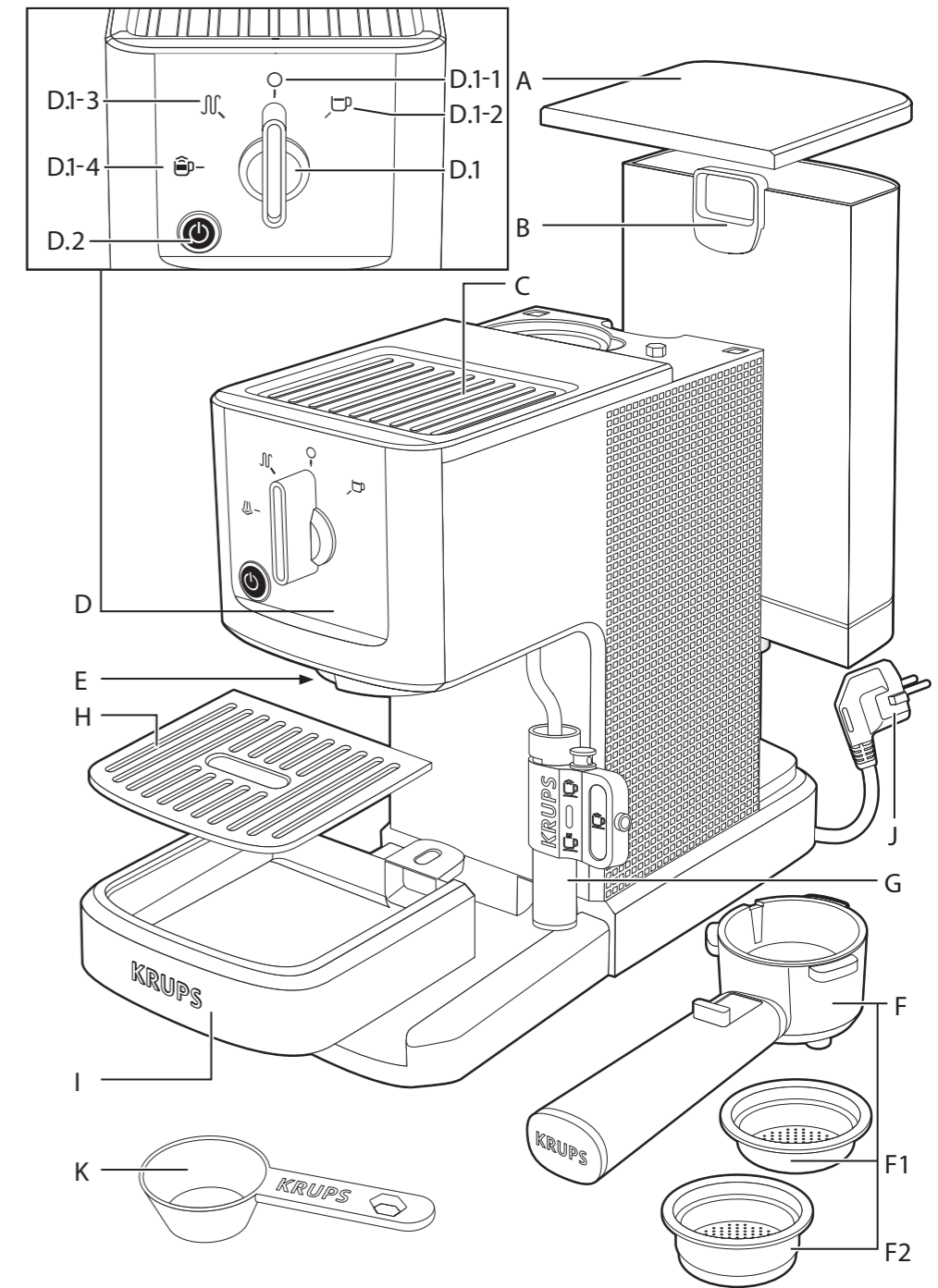

FR  
 DE  
 EN  
 NL  
 ES  
 PT  
 EL  
 IT  
 RU  
 UK  
 HU  
 CZ  
 SK  
 PL  
 RO

8020000373

www.krups.com

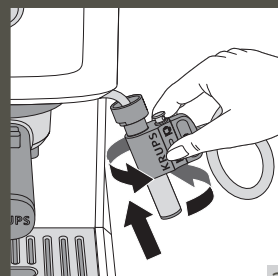
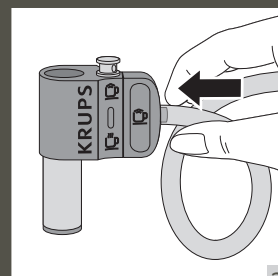
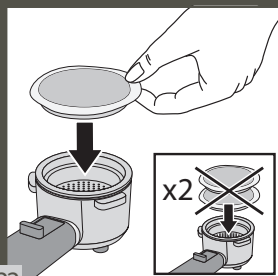
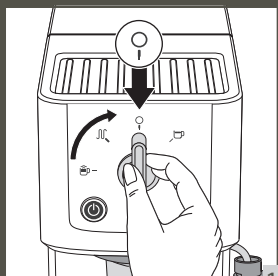
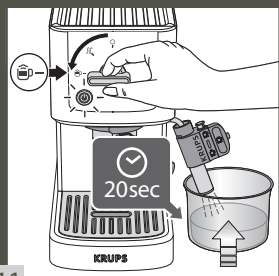
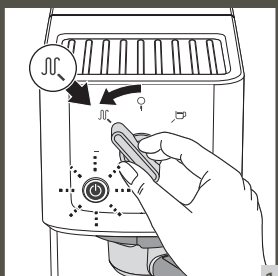
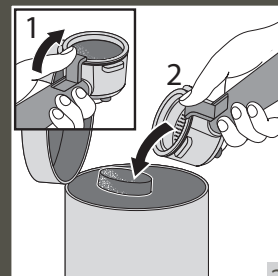
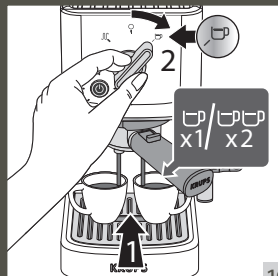
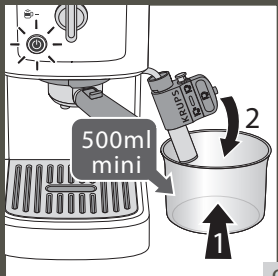
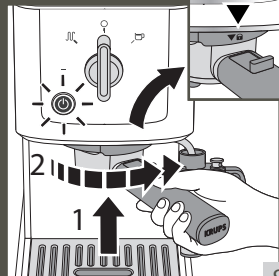
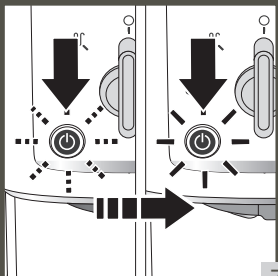
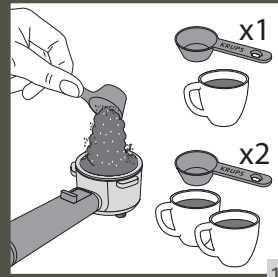
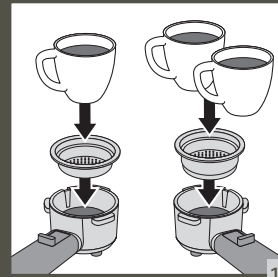
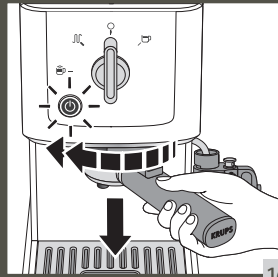
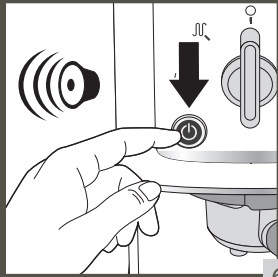
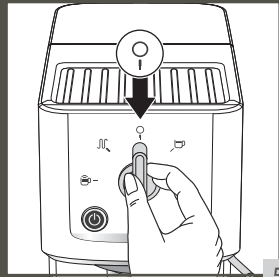
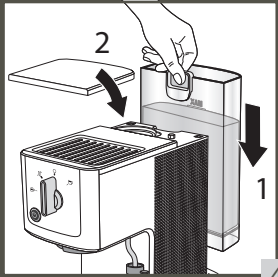
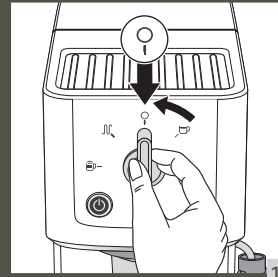
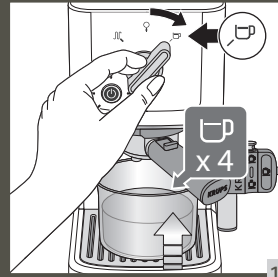
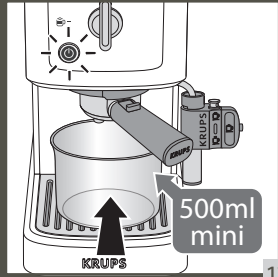
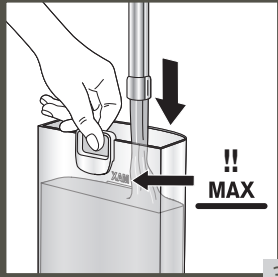
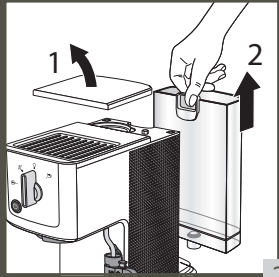
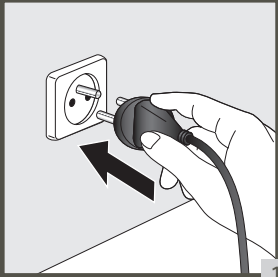

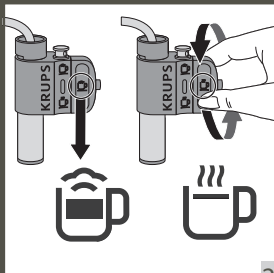

25

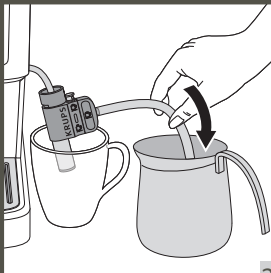

26

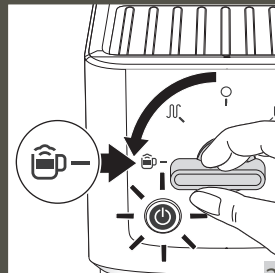

27

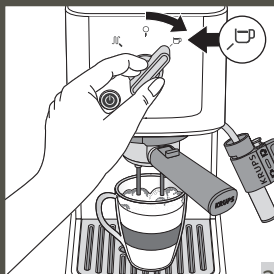

28

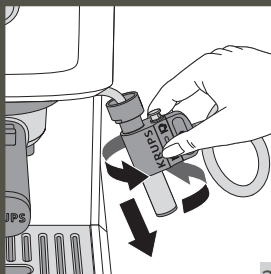

29

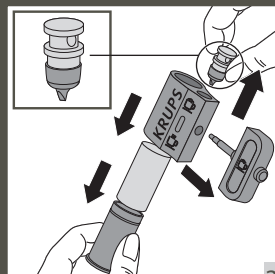

30

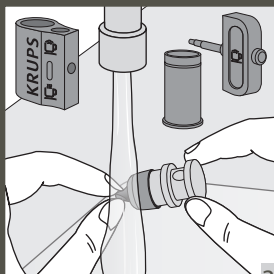

31

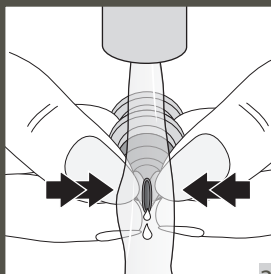

32

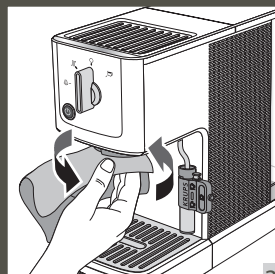

33

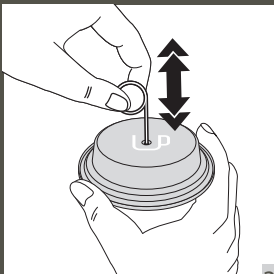

34

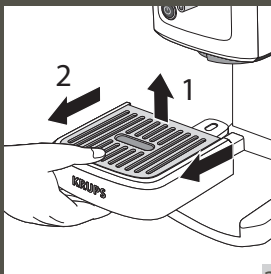

35

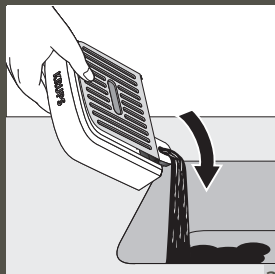

36

Nous vous remercions de votre confiance et de votre fidélité aux produits KRUPS. Vous venez d'acheter la cafetière espresso la plus compacte de notre gamme.



**AVERTISSEMENT: les consignes de sécurité font partie de l'appareil. Veuillez les lire attentivement avant d'utiliser votre nouvel appareil.**

## DESCRIPTION

- |   |                                      |
|---|--------------------------------------|
| <b>A</b> Couvercle du réservoir d'eau                         | <b>E</b> Emplacement du porte-filtre |
| <b>B</b> Réservoir d'eau amovible                             | <b>F</b> Porte-filtre                |
| <b>C</b> Plaque repose-tasses                                 | <b>F1</b> Filtre une tasse           |
| <b>D</b> Tableau de commande :                                | <b>F2</b> Filtre deux tasses         |
| <b>D1</b> Bouton de sélection (café ou vapeur)                | <b>G</b> Buse super cappuccino       |
| <b>D1-1</b> Position O/préchauffage espresso.                 | <b>H</b> Grille récolte-gouttes      |
| <b>D1-2</b> Préparation d'un espresso                         | <b>I</b> Plateau récolte-gouttes     |
| <b>D1-3</b> Préchauffage vapeur                               | <b>J</b> Cordon d'alimentation       |
| <b>D1-4</b> Préparation de la vapeur                          | <b>K</b> Cuillère mesure             |
| <b>D2</b> Bouton de mise en marche/arrêt avec voyant lumineux |                                      |

## CARACTERISTIQUES TECHNIQUES

- Pompe électromagnétique : 15 bars
- Porte-filtre
- 1 ou 2 tasses
- Compatible dosettes souples
- Fonction vapeur
- Arrêt automatique au bout de 5 minutes (protection de l'environnement)
- Réservoir amovible (capacité : 1 litre)
- Puissance : 1460 W
- Tension : 230 V - 50 Hz
- Dispositifs de sécurité contre les surchauffes
- Dimensions : H. 286 mm, L. 145 mm, P. 315 mm



### **IMPORTANT !**

**Tension d'utilisation : cet appareil est prévu pour fonctionner uniquement en courant alternatif 230 V.**

**Type d'utilisation : cet appareil est prévu pour une UTILISATION DOMESTIQUE SEULEMENT**

## CONSEILS PRATIQUES

Il est préférable d'utiliser du café fraîchement torréfié. Demandez conseil à votre torréfacteur. La fraîcheur du café n'est préservée que quelques semaines après la torréfaction. Un bon emballage peut améliorer et prolonger la conservation du café. Si vous n'êtes pas sûr de la qualité de l'emballage, choisissez un café récemment torréfié. Le café doit toujours être moulu juste avant d'être préparé.

## Quelle variété de café choisir ?

### ■ Pour un café riche en arômes

Préférez les cafés pur Arabica ou composés en majorité de cafés Arabica.

Les cafés de torréfaction artisanales sont à privilégier car ils offrent plus de complexité et de finesse dans les arômes. Pour varier les saveurs, essayez les cafés pures origines.

### ■ Pour un café corsé

Privilégiez les cafés mélangés à du Robusta – non spécifiés 100% Arabica – ou les cafés de torréfaction italienne ou spécifiés goût italien.

- Conservez la mouture au réfrigérateur, elle garde ainsi plus longtemps son arôme.
- Ne remplissez pas votre porte-filtre à ras, mais utilisez la cuillère mesure (1 cuillère pour une tasse de 50 ml, 2 cuillères pour 2 tasses de 50 ml). Enlevez l'excédent de mouture sur le pourtour du porte-filtre.
- Si vous n'utilisez pas l'appareil pendant plus de 5 jours, videz et rincez le réservoir d'eau.
- Avant d'enlever le réservoir pour le remplir ou pour le vider, veillez à toujours éteindre l'appareil.
- Veillez à toujours poser l'appareil sur une surface plane et stable.

## PREMIERE MISE EN SERVICE – ou après une longue période de non utilisation de votre Espresso.



**IMPORTANT: ne pas placer d'élément chaud sur l'appareil.**

## Rinçage et amorçage des circuits avant la première utilisation.

Avant d'utiliser votre machine à café, nettoyez tous les accessoires dans de l'eau savonneuse puis séchez-les.

Effectuez un rinçage en procédant de la manière suivante :

- Branchez votre machine (1).
- Retirez le couvercle (A) et enlevez le réservoir d'eau (B) (2).
- Remplissez le réservoir d'eau à température ambiante et replacez-le sur l'appareil en vous assurant qu'il est bien en place. Remettez le couvercle (3-4).
- Assurez-vous que le sélecteur (D1) soit sur la position O (D1-1) (5).
- Allumez l'appareil en appuyant sur le bouton marche/arrêt (D2). Un bref signal sonore se produit, ceci est tout à fait normal. Il correspond à la mise en/hors fonction de la pompe (6).
- Le voyant de température clignote puis reste fixe (7).
- Insérez le porte-filtre (F) (sans mouture) dans l'appareil : tournez-le vers la droite jusqu'en butée (8).
- Mettez un récipient d'un volume supérieur à ½ litre sous la buse super cappuccino (9).
- Tournez le sélecteur sur *Préchauffage vapeur* (D1-3) (10).
- Le bouton clignote puis reste fixe : vous pouvez alors tourner le sélecteur sur la position *Vapeur* (D1-4) pendant 20 secondes d'écoulement environ (11).
- Remettez le sélecteur sur la position O (D1-1) (12).

- Placez ensuite le récipient de ½ litre sous le porte filtre (13).
- Tournez le sélecteur sur la position *Espresso* (D-1-2) (14). Laissez s'écouler l'eau du réservoir, la valeur de 4 tasses espresso de 50 ml. Pour arrêter l'écoulement de l'eau, tournez le sélecteur sur la position O (15).
- Si l'eau ne s'écoule pas (amorçage pompe), répétez l'opération depuis le début.
- Laissez refroidir votre appareil et répétez cette opération 4 fois, veillez à ce que le réservoir ait la quantité suffisante d'eau.
- Laissez refroidir votre appareil entre chaque opération.
- Enlevez le réservoir, videz-le, rincez-le soigneusement et remettez-le dans l'appareil.



### **IMPORTANT !**

**Au bout de 5 minutes de non utilisation, votre appareil s'éteindra automatiquement dans un souci de protection de l'environnement.**



### **IMPORTANT !**

**Un signal sonore est émis à chaque mise en route et arrêt de l'appareil (appui sur le bouton de mise en marche/arrêt (D2), ceci est tout à fait normal. Il correspond à la mise en/hors fonction de la pompe.**

## PREPARATION DE L'ESPRESSO



### **IMPORTANT !**

**Si l'espresso est utilisé pour la première fois, l'appareil doit être nettoyé comme décrit au paragraphe « PREMIERE MISE EN SERVICE ».**



**IMPORTANT ! Afin d'éviter les projections d'eau chaude. Vérifier que le porte filtre est bien serré jusqu'à sa butée avant de faire couler le café. N'enlevez pas le porte filtre durant le passage d'eau car l'appareil est alors sous pression.**

### **Avec du café moulu**

Le type de mouture que vous choisissez déterminera la force et le goût de votre espresso : plus votre mouture est fine, plus vous obtiendrez un espresso corsé.

- Remplissez le réservoir d'eau à température ambiante et replacez-le sur l'appareil, en vous assurant qu'il soit bien en place (3-4).
- Branchez votre machine (1).
- Allumez l'appareil en appuyant sur le bouton marche/arrêt. Un bref signal sonore se produit, ceci est tout à fait normal. Il correspond à la mise en fonction de la pompe (6).
- Le voyant de température clignote pendant le préchauffage puis reste fixe (7). L'appareil est alors prêt pour utilisation.
- Déverrouillez le porte-filtre en le tournant vers la gauche (16).
- Placez le filtre pour 1 tasse ou le filtre pour 2 tasses dans le porte-filtre (17).
- A l'aide de la cuillère mesure mettez votre café moulu. (1 dose = 1 tasse, 2 doses = 2 tasses) dans le filtre (18).
- Enlevez l'excédent de mouture sur le bord du porte-filtre.
- Insérez le porte-filtre dans l'appareil en le serrant fort vers la droite jusqu'en butée (8).

- Mettez une ou deux tasses sur la grille du plateau récolte gouttes sous le porte-filtre (19).
- Tournez le sélecteur sur la position *espresso* (D1-2) (19).
- Après quelques instants, le café s'écoule.
- Lorsque la/les tasse(s) est/sont remplies, ramenez alors le sélecteur en position O (15).
- Enlevez la/les tasse(s).
- Déverrouillez le porte-filtre en le tournant vers la gauche. Retirez-le de l'appareil (16).
- Pour éjecter la mouture, retournez le porte filtre en maintenant le filtre avec la languette pour ne faire tomber que la mouture (20).
- Lavez le porte-filtre et le filtre à l'eau courante pour éliminer les restes de mouture (21).
- Pour un meilleur résultat, nous vous conseillons d'effectuer au préalable un préchauffage des accessoires (porte-filtre, filtre et tasse) en suivant les étapes ci-dessus sans mettre de mouture.
- Laissez refroidir votre appareil si vous avez fait 5 cafés consécutifs de 50 ml.

## Avec une dosette souple

Votre machine est compatible avec les dosettes souples (généralement 60 mm de diamètre). Ce type de dosettes n'étant pas spécifiquement conçu pour les machines espresso, vous obtiendrez un espresso moins corsé qu'avec votre café moulu.

- Remplissez le réservoir avec de l'eau à température ambiante et replacez-le sur l'appareil (3-4).
- Allumez l'appareil en appuyant sur le bouton marche/arrêt (6).
- Le voyant clignote pendant le préchauffage, puis reste fixe. L'appareil est alors prêt pour l'utilisation (7).
- Déverrouillez le porte-filtre en le tournant vers la gauche (16). Placez une dosette souple dans le porte-filtre une tasse. La dosette est prévue pour réaliser une tasse de café. L'utilisation de 2 dosettes l'une sur l'autre est déconseillée (22).
- Insérez le porte-filtre dans l'appareil en le serrant fort vers la droite jusqu'en butée (8).
- Pour préparer votre espresso, veuillez procéder comme pour la préparation d'un espresso avec du café moulu.
- Laissez refroidir votre appareil si vous avez fait 5 cafés consécutifs de 50 ml.

## FONCTION VAPEUR – Utilisation de la buse super cappuccino



**IMPORTANT ! Afin d'éviter les projections chaudes, vérifiez que la buse super cappuccino est bien positionnée avant de lancer la vapeur. N'enlevez pas la buse durant le passage du lait.**

Cette buse facilite la préparation de cappuccino ou de caffè latte (23). Cette pièce est composée d'une buse spéciale à deux positions (cappuccino ou latte) et d'un tube silicone. Raccordez ce tube à la buse comme représenté sur la figure 23.

**Remarque : Le tuyau ne doit pas être vrillé**

- Fixez fermement la buse sur le bras articulé avec un mouvement de rotation droite/gauche (24).
- Sélectionnez la position cappuccino ou caffè latte sur la buse spéciale (25).

- Placez une tasse sous la buse super cappuccino et versez du lait demi-écrémé dans un récipient (de 60 à 100 ml). Le lait doit être bien froid. Plongez le tube silicone (extrémité biseautée) dans le récipient (26). Nous déconseillons de plonger le tube dans une brique de lait.
- Pour produire la vapeur, tournez le sélecteur sur la position Préchauffage (D1-3) (10).
- Le voyant du bouton marche/arrêt clignote à nouveau puis reste fixe (7). L'appareil est alors prêt pour utilisation.
- Tournez le sélecteur sur la position vapeur (D1-4) (27).
- Une fois la mousse obtenue, tournez le sélecteur en position 0 (12) pour arrêter le cycle (nous conseillons d'arrêter le cycle avant que le récipient ne soit complètement vide). A ce moment, l'appareil refroidit automatiquement en lançant des cycles de pompage par intermittence. Une fois cette opération automatique terminée, vous pouvez lancer la préparation d'un café après avoir placé votre tasse de lait moussé sous le porte-filtre. Votre boisson est maintenant prête pour dégustation (28).



**Important : Pour éviter que du lait ne sèche à l'intérieur de la buse super cappuccino, celle-ci doit être nettoyée après chaque préparation. Pour cela, veuillez répéter la procédure de moussage de lait en remplaçant les 100ml de lait par 60ml d'eau, puis vous reporter au paragraphe suivant pour le nettoyage manuel.**

## Entretien et nettoyage de la buse super cappuccino

- Retirez la buse du bras articulé (29). Démontez-la et nettoyez les différentes pièces la composant à l'aide d'une petite brosse et avec un peu de liquide vaisselle. Veillez à bien nettoyer les pièces entourées sur la photo (30). Le trou sur la pièce métallique ne doit pas être bouché. L'extrémité plastique noire de la pièce métallique entourée sur la photo doit être pincée pour évacuer tout reste de lait qui serait logé à l'intérieur (31-32). Après nettoyage et séchage, vous pouvez remonter les différentes pièces de la buse.

# NETTOYAGE ET ENTRETIEN

## A. De l'appareil

- Débranchez la prise de courant avant chaque nettoyage et faites refroidir l'appareil.
- Nettoyez de temps à autre l'extérieur de l'appareil avec une éponge humide. Lavez régulièrement le réservoir, le plateau récolte-gouttes et sa grille et essuyez-les.
- Rincez régulièrement l'intérieur du réservoir.
- Lorsqu'une fine couche blanche opacifie votre réservoir, effectuez une opération de détartrage (cf paragraphe **DETARTRAGE**).
- N'utilisez pas de produits nettoyants à base d'alcool ou de solvant.
- Après avoir débranché l'appareil, nettoyez régulièrement la grille de passage d'eau chaude, ainsi que le joint d'étanchéité, à l'aide d'une éponge humide (33).
- Nettoyage uniquement à l'aide d'un chiffon humide sans produit détergent ou abrasif.

## B. Du porte-filtre

- A l'aide d'un chiffon humide, nettoyez régulièrement le logement du porte-filtre, afin de retirer d'éventuels résidus de café collés à cet endroit (33).
- Afin de prolonger la durée de vie du joint d'étanchéité de la tête de percolation, ne remettez pas le porte-filtre en place en cas d'inutilisation prolongée de la machine à café.



- Afin de retirer les éventuels dépôts qui pourraient obstruer la sortie de votre filtre 1 ou 2 tasses vous pouvez utiliser l'aiguille (34).

## C. Du plateau récolte-gouttes

Après chaque utilisation de l'appareil, il doit être vidé. Si plusieurs espressos sont préparés les uns après les autres, il convient de le vider régulièrement (35-36) (toutes les 5 tasses d'espresso environ). La présence d'eau est normale et n'est pas signe d'une fuite. Si nécessaire, nettoyez le plateau récolte-gouttes et sa grille avec de l'eau et un peu de produit vaisselle non agressif. Rincez et séchez.

## DETARTRAGE

Le détartrage régulier de votre appareil, comme indiqué dans les paragraphes A et B pour les fonctions café et vapeur, est le gage principal de sa durée de vie. La fréquence de détartrage doit être adaptée à la dureté de votre eau. Prenez conseil auprès de votre agence de distribution d'eau.

Pendant cette opération, ne placez pas votre appareil sur un plan de travail en marbre. Le détartrant pourrait l'altérer.

- Pour vous aider, voici ci-dessous un tableau indicatif des fréquences de détartrage en fonction de la dureté de l'eau et de l'utilisation de votre machine:

FREQUENCE DE DETARTRAGE			
Nb moyen de cafés par semaine	Eau douce (<19°th)	Eau calcaire (19-30°th)	Eau très calcaire (>30°th)
Moins de 7	1 fois par an	Tous les 8 mois	Tous les 6 mois
De 7 à 20	Tous les 4 mois	Tous les 3 mois	Tous les 2 mois
Plus de 20	Tous les 3 mois	Tous les 2 mois	Tous les mois

**En cas de doute, un détartrage tous les mois est conseillé.**

Aucune réparation de cafetière pour cause de :

- détartrage non effectué,
  - d'entartrage,
  - de passage au lave vaisselle des accessoires,
- ne sera couverte par la garantie.

## A. Détartrage du circuit café

- Débranchez l'appareil.
- Insérez le porte-filtre (sans mouture) dans l'appareil et verrouillez-le en tournant vers la droite jusqu'en butée (8).
- Placez un récipient d'un volume supérieur à ½ litre sous le porte-filtre (13).
- Vérifiez que le bouton sélecteur (D1) soit bien en position O (D1-1) (5).
- Remplissez le réservoir avec un mélange composé de trois volumes d'eau pour un volume de vinaigre ou d'acide citrique/sulfamique.
- Branchez l'appareil (1). Allumez l'appareil en appuyant sur le bouton marche/arrêt (6).
- Lorsque le voyant de température du bouton de mise en marche reste fixe, vous pouvez alors mettre le bouton de sélection (D1) en position *Espresso* (D1-2).
- Laissez s'écouler le mélange (1/4 du volume).

- Arrêtez l'appareil en appuyant sur le bouton marche/arrêt et en laissant le bouton de sélection (D1) en position *Espresso* (D1-2).
- Attendez 5 à 10 minutes, puis renouvelez l'opération 2 fois.
- Veillez à ne pas vider totalement le réservoir (en cas de désamorçage voir paragraphe : **PREMIÈRE MISE EN SERVICE**).
- Suivez maintenant les instructions de détartrage de la fonction vapeur.

## B. Détartrage du circuit vapeur

- Placez ensuite le récipient sous la buse super cappuccino (9).
- Tournez le bouton sélecteur (D1) sur la position *vapeur* (D1-4) (sans s'arrêter à la position *préchauffage* (D1-3).
- Allumez l'appareil en appuyant sur le bouton marche/arrêt (6).
- Laissez s'écouler le mélange par la buse jusqu'à l'apparition de la vapeur.
- Tournez le sélecteur sur la position O (D1-1) (12).
- A ce moment, l'appareil refroidit automatiquement en lançant 2 ou 3 cycles de pompage par intermittence. De l'eau chaude et/ou de la vapeur s'écoulent dans le plateau récolte gouttes.
- Attendez 2 à 4 minutes, puis renouvelez l'opération.
- Veuillez à ne pas vider totalement le réservoir (en cas de désamorçage voir paragraphe : **PREMIÈRE MISE EN SERVICE**).

## C. Rinçage



### **IMPORTANT !**

Après le détartrage, effectuez 2-3 opérations de rinçage avec de l'eau claire (sans mouture), comme décrit au paragraphe « **PREMIÈRE MISE EN SERVICE** ».

**N'oubliez pas de rincer la buse super cappuccino. L'appareil est détartré et à nouveau prêt à fonctionner.**

## GARANTIE

Votre appareil est garanti mais toute erreur de branchement, manipulation ou utilisation autres que celles décrites dans la notice annule la garantie.

Cet appareil est garanti dans le cadre d'un usage domestique, tout autre type d'utilisation annule la garantie.

Aucune réparation pour cause d'entartrage ne sera couverte par la garantie.

Pour tout problème d'après-vente ou de pièces détachées, consultez votre revendeur ou un centre service agréé.

## REPONSES AUX PROBLEMES EVENTUELS

PROBLÈMES	CAUSES POSSIBLES	SOLUTIONS
Le marc est très humide.	Vous n'avez pas mis suffisamment de mouture.	Mettez plus de café.
L'espresso coule trop lentement.	La mouture est trop fine, trop grasse ou farineuse.	Choisissez une mouture légèrement plus grosse.
	Le porte-filtre est sale.	Nettoyez votre porte-filtre selon les instructions du paragraphe <b>NETTOYAGE ET ENTRETIEN - B. Du porte-filtre.</b> Nettoyez également le filtre à café.
	La grille de passage de l'eau est encrassée.	Quand l'appareil est refroidi, nettoyez la grille du passage de l'eau avec une éponge humide.
	Votre machine est entartrée.	Détartrez votre machine conformément aux indications du mode d'emploi.
Un écoulement d'eau prolongé du porte-filtre après confection d'un espresso est visible.	Votre machine est en train de s'entartrer en raison d'une eau particulièrement calcaire.	Détartrez sans plus attendre votre machine conformément aux indications du mode d'emploi.
Présence de marc de café dans la tasse.	Le porte-filtre est encrassé.	Nettoyez le porte-filtre à l'eau chaude.
	La mouture est trop fine.	Utilisez une mouture légèrement plus grosse.
	Le joint de l'emplacement du porte-filtre est encrassé.	Nettoyez l'emplacement du porte-filtre et le joint avec une éponge humide.
L'espresso n'est pas mousseux.	La mouture est trop ancienne.	Utilisez une mouture fraîchement moulue.
	La mouture n'est pas adaptée à l'espresso.	Utilisez une mouture plus fine.
	Il y a trop peu de mouture dans le porte-filtre.	Rajoutez de la mouture.
Le réservoir d'eau fuit quand on le transporte.	Le clapet du fond du réservoir est sale ou défectueux.	Lavez le réservoir d'eau et faites fonctionner avec le doigt le clapet qui est au fond du réservoir.
	Le clapet est bloqué par du calcaire.	Détartrez votre machine conformément aux indications du mode d'emploi.

PROBLÈMES	CAUSES POSSIBLES	SOLUTIONS
Ecoulement d'eau sous l'appareil.	Il y a une fuite interne.	Vérifiez la bonne position du réservoir. Si le défaut persiste, n'utilisez pas l'appareil, adressez-vous à un centre de service agréé.
	Le plateau récolte-gouttes n'est pas correctement installé.	Vérifiez que le plateau récolte-gouttes est poussé au fond de l'appareil.
	Le plateau récolte-gouttes déborde.	Videz et rincez soigneusement le plateau récolte-gouttes, puis remplacez-le.
Les tasses sont remplies de manière inégale.	Le porte-filtre est encrassé.	Reportez-vous au paragraphe <b>NETTOYAGE ET ENTRETIEN</b> pour l'entretien de votre porte-filtre.
La pompe est anormalement bruyante.	Absence d'eau dans le réservoir.	Remplissez le réservoir d'eau et réamorçez la pompe (voir paragraphe : <b>PREMIÈRE MISE EN SERVICE</b> ). Evitez de vider complètement le réservoir.
L'espresso fuit sur les côtés du porte-filtre.	Le porte-filtre n'est pas placé correctement.	Mettez le porte-filtre en place et verrouillez-le (tournez de gauche à droite jusqu'en butée).
		Enlevez l'excédent de mouture qui empêche de verrouiller complètement le porte-filtre.
	Le bord du porte-filtre est encrassé par la mouture.	Enlevez l'excédent de mouture et nettoyez la grille de passage d'eau avec une éponge humide.
	La dosette souple est mal positionnée.	Vérifiez que votre dosette souple soit correctement insérée: le papier ne doit pas dépasser à l'extérieur du filtre.
Votre espresso a mauvais goût.	Après le détartrage, le rinçage n'a pas été effectué correctement.	Rincez l'appareil conformément au mode d'emploi et vérifiez la qualité du café.

PROBLÈMES	CAUSES POSSIBLES	SOLUTIONS
L'appareil ne fonctionne pas.	La pompe s'est désamorcée pour cause de manque d'eau.	Remplissez le réservoir d'eau et réamorçez la pompe (voir paragraphe : <b>PREMIÈRE MISE EN SERVICE</b> ). Evitez de vider complètement le réservoir.
	Le réservoir d'eau amovible est mal positionné.	Placez le réservoir d'eau correctement.
La buse super cappuccino ne fait pas ou peu de mousse.	La buse super cappuccino n'est pas correctement installée.	Vérifiez que l'accessoire est correctement monté sur l'appareil : l'enlever puis l'installer de nouveau sur le bras articulé par un mouvement ferme de rotation droite/gauche.
		Vérifiez que le tuyau souple n'est pas obstrué, vrillé et qu'il est bien emboîté dans l'accessoire pour éviter toute prise d'air.
	Le lait est trop chaud.	Utilisez du lait frais, pasteurisé ou UHT, récemment ouvert.
La buse super cappuccino n'aspire pas le lait.		Rincez et nettoyez l'accessoire (se référer au chapitre « Entretien et nettoyage »).

S'il n'est pas possible de déterminer la cause d'une panne, adressez-vous à un réparateur agréé. Ne démontez jamais l'appareil ! (en cas de démontage, la garantie pourra ne plus être assurée).

## PRODUIT ÉLECTRIQUE OU ÉLECTRONIQUE EN FIN DE VIE



- Participons à la protection de l'environnement !
- ⓘ Votre appareil contient de nombreux matériaux valorisables ou recyclables.
- Confiez celui-ci dans un point de collecte ou à défaut dans un centre de service agréé pour que son traitement soit effectué.

Wir danken Ihnen für Ihre Loyalität und Ihr Vertrauen in die Produkte von KRUPS. Sie haben die kompakteste Espressomaschine aus unserer Produktreihe erworben.



**ACHTUNG: bitte lesen Sie die Anweisungen und Sicherheitshinweise vor der Inbetriebnahme des Gerätes.**

## BESCHREIBUNG

- |  |                                |
|--|--------------------------------|
| <b>A</b> Wasserbehälterdeckel                | <b>E</b> Filterhalter-Aufnahme |
| <b>B</b> Entnehmbarer Wasserbehälter         | <b>F</b> Filterhalter          |
| <b>C</b> Tassenabstellgitter                 | <b>F1</b> 1-Tassen-Filter      |
| <b>D</b> Bedienfeld:                         | <b>F2</b> 2-Tassen-Filter      |
| <b>D1</b> Wählschalter (Kaffee oder Dampf)   | <b>G</b> Super-Cappuccino-Düse |
| <b>D1-1</b> Position O/Vorheizen Espresso    | <b>H</b> Abtropfgitter         |
| <b>D1-2</b> Zubereitung eines Espressos      | <b>I</b> Tropfenauffangschale  |
| <b>D1-3</b> Vorheizen Dampf                  | <b>J</b> Netzkabel             |
| <b>D1-4</b> Dampferzeugung                   | <b>K</b> Messlöffel            |
| <b>D2</b> Ein-/Aus-Taste mit Kontrollleuchte |                                |

## TECHNISCHE MERKMALE

- Elektromagnetische Pumpe: 15 bar
- Filterhalter
- 1 oder 2 Tassen
- Kompatible Kaffeepads
- Dampffunktion
- Automatische Ausschaltung nach 5 Minuten (Umweltschutz)
- Entnehmbarer Behälter (Kapazität: 1 Liter)
- Leistung: 1.460 W
- Spannung: 230 V - 50 Hz
- Überhitzungsschutz-Sicherheitsvorrichtung
- Abmessungen: H 286 mm, B 145 mm, T 315 mm



### WICHTIG!

**Spannung:** Dieses Gerät ist ausschließlich für den Betrieb mit Wechselstrom von 230 V vorgesehen.

**Anwendungsbereich:** Dieses Gerät ist **AUSSCHLIESSLICH** für den **HAUSGEBRAUCH** bestimmt.

## PRAKTISCHE TIPPS

Es empfiehlt sich, frisch gerösteten Kaffee zu verwenden. Fragen Sie Ihre Kaffeerösterei um Rat. Die Frische des Kaffees bleibt nach dem Rösten nur für einige Wochen erhalten. Eine gute Verpackung kann die Konservierung des Kaffees verbessern und verlängern. Falls Sie sich bezüglich der Qualität der Verpackung nicht sicher sind, wählen Sie einen Kaffee, der erst vor Kurzem geröstet wurde.

Der Kaffee darf erst kurz vor der Zubereitung gemahlen werden.

## Auswahl der Kaffeesorte

### ■ Für einen Kaffee voller Aroma

Wählen Sie vorzugsweise reine Arabica-Kaffees oder Kaffeesorten, die überwiegend aus Arabica-Kaffees bestehen.

Geben Sie handgerösteten Kaffees den Vorzug, denn sie bieten komplexere und feinere Aromen. Um den Geschmack zu variieren, probieren Sie reine Ursprungskaffees.

### ■ Für einen kräftigen Kaffee

Ziehen Sie Kaffeemischungen aus Robusta-Bohnen vor – nicht spezifiziert als 100 % Arabica – oder Kaffee mit der Bezeichnung „italienische Röstung“ oder „italienischer Kaffee“.

- Lagern Sie das Kaffeepulver im Kühlschrank. So bewahrt es länger sein Aroma.
- Füllen Sie Ihren Filterhalter nicht bis zum Rand, sondern benutzen Sie den Messlöffel (1 Löffel für eine Tasse à 50 ml, 2 Löffel für 2 Tassen à 50 ml). Entfernen Sie überschüssiges Kaffeepulver vom Rand des Filterhalters.
- Falls Sie das Gerät länger als 5 Tage nicht benutzen, leeren und spülen Sie den Wasserbehälter aus.
- Schalten Sie das Gerät bitte immer aus, bevor Sie den Behälter zum Auffüllen oder Entleeren entnehmen.
- Bitte stellen Sie das Gerät stets auf eine ebene und stabile Fläche.

## ERSTMALIGE INBETRIEBNAHME – oder nach längerer Nichtbenutzung der Espressomaschine



**WICHTIG: Stellen Sie keine heißen Elemente auf das Gerät.**

## Spülung und Vorbereitung des Systems vor dem ersten Gebrauch

Reinigen Sie das gesamte Zubehör mit Seifenwasser und trocknen Sie es ab, bevor Sie Ihre Kaffeemaschine in Betrieb nehmen.

Führen Sie auf folgende Weise eine Spülung durch:

- Verbinden Sie Ihr Gerät mit einer Steckdose (1).
- Nehmen Sie den Deckel (A) ab und entnehmen Sie den Wasserbehälter (B) (2).
- Befüllen Sie den Wasserbehälter mit Wasser von Raumtemperatur und stellen Sie ihn wieder auf das Gerät. Versichern Sie sich, dass der Behälter korrekt positioniert ist. Setzen Sie den Deckel wieder auf (3-4).
- Stellen Sie sicher, dass der Wählschalter (D1) auf die Position O gestellt ist (D1-1) (5).
- Schalten Sie das Gerät ein, indem Sie die Ein-/Aus-Taste drücken (D2). Das Gerät erzeugt ein kurzes akustisches Signal; dies ist völlig normal. Es signalisiert die Aktivierung/Deaktivierung der Pumpe (6).
- Die Temperaturkontrollleuchte blinkt und leuchtet anschließend stetig (7).
- Setzen Sie den Filterhalter (F) (ohne Pulver) in das Gerät ein: Drehen Sie ihn nach rechts, bis er einklinkt (8).
- Stellen Sie ein Gefäß mit einem Fassungsvermögen von mindestens ½ Liter unter die Dampfdüse (9).

- Stellen Sie den Wählschalter auf *Vorheizen Dampf* (D1-3) (10).
- Die Taste blinkt und leuchtet anschließend stetig: Sie können nun den Wählschalter für ungefähr 20 Sekunden auf die Position *Dampf* (D1-4) stellen während des Durchlaufens (11).
- Stellen Sie den Wählschalter auf die Position O (D1-1) zurück (12).
- Stellen Sie nun das Gefäß mit einem Fassungsvermögen von ½ Liter unter den Filterhalter (13).
- Stellen Sie den Wählschalter auf die Position *Espresso* (D-1-2) (14). Lassen Sie von dem Wasser im Behälter genug für 4 Tassen Espresso à 50 ml durchlaufen. Um das Durchlaufen des Wassers zu unterbrechen, drehen Sie den Wählschalter auf die Position O (15).
- Falls kein Wasser läuft (Inbetriebsetzen der Pumpe), wiederholen Sie den gesamten Vorgang.
- Lassen Sie Ihr Gerät abkühlen und wiederholen Sie diesen Vorgang viermal. Achten Sie bitte darauf, dass der Behälter ausreichend Wasser enthält.
- Lassen Sie Ihr Gerät zwischen den einzelnen Durchlaufzyklen abkühlen.
- Entnehmen Sie den Wasserbehälter, spülen Sie ihn gründlich aus und setzen Sie ihn wieder im Gerät ein.



**WICHTIG!**

**Wenn Ihr Gerät für 5 Minuten nicht in Gebrauch ist, schaltet es sich automatisch aus Gründen des Umweltschutzes ab.**



**WICHTIG!**

**Jedes Mal, wenn das Gerät eingeschaltet und ausgeschaltet wird (Drücken der Ein-/Aus-Taste (D2)), ertönt ein Signalton. Dies ist vollkommen normal. Er signalisiert die Aktivierung/Deaktivierung der Pumpe.**

## ZUBEREITUNG DES ESPRESSOS



**WICHTIG!**

**Wenn Sie die Espressomaschine zum ersten Mal benutzen, müssen Sie das Gerät wie im Abschnitt «ERSTMALIGE INBETRIEBNAHME» reinigen.**



**WICHTIG! Um heiße Wasserspritzer zu verhindern, prüfen Sie, ob der Filterhalter gut bis zu seinem Anschlag befestigt ist, bevor Sie Kaffee durchlaufen lassen. Entnehmen Sie den Filterhalter nicht, während das Wasser durchläuft, da das Gerät unter Druck steht.**

### Mit gemahlenem Kaffee

Die Art des Kaffeepulvers, das Sie auswählen, bestimmt die Stärke und den Geschmack Ihres Espressos: Je feiner Ihr Pulver ist, umso kräftigeren Espresso erhalten Sie.

- Füllen Sie den Wasserbehälter mit Wasser von Raumtemperatur und setzen Sie ihn wieder in das Gerät. Versichern Sie sich, dass der Behälter korrekt positioniert ist (3-4)
- Verbinden Sie Ihr Gerät mit einer Steckdose (1).
- Schalten Sie das Gerät ein, indem Sie die Ein-/Aus-Taste drücken. Das Gerät erzeugt ein kurzes akustisches Signal; dies ist vollkommen normal. Es signalisiert die Aktivierung der Pumpe (6).



- Die Temperaturkontrollleuchte blinkt während des Vorheizens und leuchtet anschließend stetig (7). Das Gerät ist nun einsatzbereit.
- Lösen Sie den Filterhalter, indem Sie ihn nach links drehen (16).
- Legen Sie den Filter für 1 Tasse oder den Filter für 2 Tassen in den Filterhalter (17).
- Geben Sie Ihr Kaffeepulver mit dem Messlöffel (1 Messlöffel = 1 Tasse, 2 Messlöffel = 2 Tassen) in den Filter (18).
- Entfernen Sie überschüssiges Pulver vom Rand des Filterhalters.
- Setzen Sie den Filterhalter ins Gerät ein und drehen Sie ihn so weit wie möglich nach rechts, bis er einklinkt (8).
- Stellen Sie eine oder zwei Tassen auf das Abtropfgitter unter den Filterhalter (19).
- Stellen Sie den Wählschalter auf die Position *Espresso* (D1-2) (19).
- Nach kurzer Zeit beginnt der Kaffee durchzulaufen.
- Wenn die Tasse(n) gefüllt ist/sind, stellen Sie den Wählschalter auf die Position *O* zurück (15).
- Entnehmen Sie die Tasse(n).
- Lösen Sie den Filterhalter, indem Sie ihn nach links drehen. Nehmen Sie ihn aus dem Gerät (16).
- Um das Pulver zu entleeren, drehen Sie den Filterhalter um und halten Sie den Filter mit der Lasche fest, damit nur das Pulver herausfällt (20).
- Spülen Sie den Filterhalter und den Filter unter laufendem Wasser, um die Reste des Pulvers zu beseitigen (21).
- Um ein optimales Ergebnis zu erzielen, empfiehlt es sich, das Zubehör vorzuwärmen (Filterhalter, Filter und Tasse), indem Sie den oben beschriebenen Schritten folgen, ohne Pulver einzufüllen.
- Lassen Sie Ihr Gerät abkühlen, wenn Sie 5 Kaffees à 50 ml in Folge zubereitet haben.

## Mit einem Kaffeepad

Ihr Gerät ist mit Kaffeepads kompatibel (im Allgemeinen mit einem Durchmesser von 60 mm). Diese Art von Pads sind nicht speziell für Espressomaschinen entwickelt und Sie erhalten einen weniger kräftigen Espresso als mit Ihrem Kaffeepulver.

- Befüllen Sie den Behälter mit Wasser von Raumtemperatur und setzen Sie ihn wieder ins Gerät (3-4).
- Schalten Sie das Gerät ein, indem Sie die Ein-/Aus-Taste drücken (6).
- Die Kontrollleuchte blinkt während des Vorheizens und leuchtet anschließend stetig (6). Das Gerät ist nun einsatzbereit (7).
- Lösen Sie den Filterhalter, indem Sie ihn nach links drehen (16). Legen Sie einen Kaffeepad in den 1-Tassen-Filter. Der Pad ist zum Zubereiten einer Tasse Kaffee vorgesehen. Es wird davon abgeraten, 2 Pads übereinander zu verwenden (22).
- Setzen Sie den Filterhalter ins Gerät ein und drehen Sie ihn so weit wie möglich nach rechts, bis er einklinkt (8).
- Fahren Sie für die Zubereitung Ihres Espressos genauso fort wie für die Zubereitung eines Espressos mit gemahlenem Kaffee.
- Lassen Sie Ihr Gerät abkühlen, wenn Sie 5 Kaffees à 50 ml in Folge zubereitet haben.

## DAMPFFUNKTION – Benutzung der Super-Cappuccino-Düse



**WICHTIG! Um heiße Spritzer zu vermeiden, vergewissern Sie sich, dass die Super-Cappuccino-Düse korrekt angebracht ist, bevor Sie den Dampf auslösen. Entfernen Sie die Düse nicht, während die Milch durchläuft.**

Diese Düse erleichtert die Zubereitung von Cappuccino oder Café Latte (23). Dieses Element besteht aus einer Spezialdüse mit zwei Einstellungen (Cappuccino oder Latte) und einem Silikonschlauch. Schließen Sie diesen Schlauch an der Düse an, wie in Abbildung 23 gezeigt.

**Anmerkung: Der Schlauch darf nicht verdreht sein.**

- Befestigen Sie die Düse mit einer Rechts-/Links-Drehbewegung am Gelenkarm (24).
- Wählen Sie die Einstellung Cappuccino oder Café Latte an der Spezialdüse (25).
- Stellen Sie eine Tasse unter die Super-Cappuccino-Düse und gießen Sie teilentrahmte Milch in ein Gefäß (60 bis 100 ml). Die Milch muss kalt sein. Tauchen Sie den Silikonschlauch (abgeschrägtes Ende) in das Gefäß (26). Tauchen Sie den Schlauch bitte nicht in einen Milchkarton.
- Um Dampf zu erzeugen, stellen Sie den Wahlschalter auf die Einstellung Vorheizen (D1-3) (10).
- Die Kontrollleuchte des Ein-/Ausschalters blinkt erneut und leuchtet anschließend kontinuierlich (7). Das Gerät ist nun einsatzbereit.
- Stellen Sie den Wahlschalter auf die Dampfeinstellung (D1-4) (27).
- Sobald der Schaum erzeugt wurde, drehen Sie den Wahlschalter auf 0 (12), um den Vorgang zu beenden. (Es empfiehlt sich, den Vorgang zu beenden, bevor das Gefäß komplett geleert ist). Jetzt kühlt sich das Gerät automatisch ab, indem es phasenweise Pumpvorgänge auslöst. Sobald dieser Vorgang automatisch beendet wurde, können Sie Kaffee zubereiten, nachdem Sie Ihre Tasse mit Milchschaum unter den Filterhalter gestellt haben. Sie können nun Ihr Getränk genießen (28).



**Wichtig: Um zu vermeiden, dass die Milch an der Innenseite der Super-Cappuccino-Düse antrocknet, muss diese nach jeder Zubereitung gereinigt werden. Wiederholen Sie hierzu bitte den Aufschäumvorgang und ersetzen Sie die Milch mit 60 ml Wasser. Lesen Sie bitte dann den folgenden Abschnitt, um die Düse manuell zu reinigen.**

### Pflege und Reinigung der Super-Cappuccino-Düse

- Entfernen Sie die Düse vom Gelenkarm (29). Zerlegen Sie die Düse und reinigen Sie die verschiedenen Elemente mithilfe einer kleinen Bürste und etwas Geschirrspülmittel. Bitte reinigen Sie die Teile gründlich, die in Abbildung umrandet sind (30). Die Öffnung am Metallstück darf nicht verstopft sein. Das schwarze Kunststoffende des Metallstückes, das auf der Abbildung umrandet ist, muss zusammengepresst werden, um alle Milchreste daraus zu entfernen (31-32). Nach dem Reinigen und Abtrocknen können Sie die verschiedenen Teile der Düse wieder zusammensetzen.

## A. Gerät

- Ziehen Sie vor jeder Reinigung den Netzstecker und lassen Sie das Gerät abkühlen.
- Säubern Sie von Zeit zu Zeit das Außengehäuse des Gerätes mit einem feuchten Schwamm. Waschen Sie regelmäßig den Wasserbehälter, die Tropfenauffangschale und ihr Gitter und trocknen Sie die Teile ab.
- Spülen Sie regelmäßig das Innere des Wasserbehälters.
- Wenn sich eine dünne, weiße Schicht auf Ihrem Wasserbehälter gebildet hat, entkalken Sie das Gerät (siehe Abschnitt **ENTKALKEN**).
- Verwenden Sie keine Reinigungsprodukte auf Alkoholbasis oder Lösungsmittel.
- Nachdem Sie den Netzstecker des Gerätes gezogen haben, reinigen Sie regelmäßig das Heißwasserdurchlaufgitter sowie die Dichtung mithilfe eines feuchten Schwamms (33).
- Benutzen Sie zur Reinigung nur ein feuchtes Tuch ohne Reinigungs- oder Scheuermittel.

## B. Filterhalter

- Reinigen Sie regelmäßig mit einem feuchten Tuch die Aufnahme des Filterhalters, um eventuelle Kaffeereste zu entfernen, die an dieser Stelle kleben (33).
- Um die Lebensdauer der Dichtung des Brühkopfes zu verlängern, setzen Sie den Filterhalter nicht in das Gerät ein, wenn die Kaffeemaschine über längere Zeit nicht benutzt wird.
- Um mögliche Ablagerungen zu entfernen, die die Öffnung Ihres 1- oder 2-Tassen-Filters verstopfen könnten, benutzen Sie die Nadel (34).

## C. Tropfenauffangschale

Nach jeder Benutzung des Gerätes muss die Tropfenauffangschale geleert werden. Falls mehrere Espressos - einer nach dem anderen - zubereitet werden, ist es angebracht, die Schale regelmäßig zu leeren (35-36) (nach etwa jeweils 5 Tassen Espresso). Es ist normal, dass sich Wasser in der Schale ansammelt. Dies ist kein Hinweis auf eine undichte Stelle. Reinigen Sie die Tropfenauffangschale und ihr Gitter gegebenenfalls mit Wasser und etwas mildem Spülmittel. Schale abspülen und abtrocknen.

# ENTKALKEN

Das regelmäßige Entkalken Ihres Gerätes, wie in den Abschnitten A und B für die Kaffee- und Dampffunktionen beschrieben, trägt wesentlich zur Lebensdauer des Gerätes bei. Wie häufig Sie Ihr Gerät entkalken sollten, hängt von der Härte Ihres Wassers ab. Lassen Sie sich von Ihrem Wasserwerk beraten.

Stellen Sie während dieses Vorgangs Ihr Gerät nicht auf eine Arbeitsfläche aus Marmor. Das Entkalkungsmittel könnte sie beschädigen.

- Zur Orientierungshilfe finden Sie im Folgenden eine Tabelle zur Häufigkeit des Entkalkens auf Grundlage der Härte Ihres Wassers und des Gebrauchs Ihrer Maschine:

HÄUFIGKEIT DER ENTKALKUNG			
Durchschnittliche Anzahl an Kaffees pro Woche	Weiches Wasser (<19°dH)	Kalkhaltiges Wasser (19-30°dH)	Sehr kalkhaltiges Wasser (>30°dH)
Weniger als 7	1-mal pro Jahr	Alle 8 Monate	Alle 6 Monate
7 bis 20	Alle 4 Monate	Alle 3 Monate	Alle 2 Monate
Mehr als 20	Alle 3 Monate	Alle 2 Monate	Jeden Monat

**Im Zweifelsfall wird empfohlen, jeden Monat zu entkalken.**

Jede Reparatur der Kaffeemaschine aus einem der folgenden Gründe:

- Maschine wurde nicht entkalkt,
- Verkalkung,
- Zubehör wurde in der Geschirrspülmaschine abgewaschen, wird nicht von der Garantie abgedeckt.

## A. Entkalkung des Kaffeesystems

- Ziehen Sie den Netzstecker des Gerätes.
- Installieren Sie den Filterhalter (ohne Kaffeepulver) im Gerät und drehen Sie ihn zum Befestigen nach rechts, bis er einklinkt (8).
- Stellen Sie ein Gefäß mit einem Fassungsvermögen von mindestens ½ Liter unter den Filterhalter (13).
- Stellen Sie sicher, dass der Wählschalter (D1) richtig auf die Position O (D1-1) gestellt ist (5).
- Füllen Sie den Wasserbehälter mit einer Mischung aus drei Teilen Wasser und einem Teil Essig oder Zitronensäure/Sulfaminsäure.
- Verbinden Sie das Gerät mit einer Steckdose (1). Schalten Sie das Gerät durch Drücken der Ein-/Aus-Taste ein (6).
- Wenn die Temperaturkontrollleuchte der Ein-Taste aufhört zu blinken, können Sie den Wählschalter (D1) auf die Position *Espresso* (D1-2) stellen.
- Lassen Sie die Mischung durchlaufen (1/4 des Volumens).
- Schalten Sie das Gerät durch Drücken der Ein-/Aus-Taste aus und lassen Sie den Wählschalter (D1) auf der Position *Espresso* (D1-2).
- Warten Sie 5 bis 10 Minuten, wiederholen Sie dann den Vorgang noch zweimal.
- Lassen Sie den Wasserbehälter bitte nicht komplett leer pumpen (falls er komplett geleert ist, siehe Abschnitt: **ERSTMALIGE INBETRIEBNAHME**).
- Folgen Sie nun den Anleitungen zur Entkalkung der Dampfdüse.

## B. Entkalken des Dampfsystems

- Stellen Sie das Gefäß unter die Dampfdüse (9).
- Stellen Sie den Wählschalter (D1) auf die Position *Dampf* (D1-4) (ohne auf der Position *Vorheizen* (D1-3) stehen zu bleiben).
- Schalten Sie das Gerät ein, indem Sie die Ein-/Aus-Taste drücken (6).
- Lassen Sie die Mischung durch die Düse laufen, bis Dampf entsteht
- Stellen Sie den Wählschalter auf die Position O (D1-1) (12).
- Das Gerät kühlt sich nun automatisch ab und führt mit Unterbrechungen 2 oder 3 Pump-Zyklen durch. Heißes Wasser und/oder der Dampf laufen in die Tropfenauffangschale.

- Warten Sie 2 bis 4 Minuten, wiederholen Sie dann den Vorgang.
- Lassen Sie den Wasserbehälter bitte nicht komplett leer pumpen (falls er komplett leer ist, siehe Abschnitt: **ERSTMALIGE INBETRIEBNAHME**).

## C. Spülen



### WICHTIG!

Lassen Sie nach dem Entkalken zwei- bis dreimal klares Wasser (ohne Kaffeepulver einzufüllen) wie im Abschnitt «**ERSTMALIGE INBETRIEBNAHME**» beschrieben durch das Gerät laufen.

Denken Sie daran, die Dampfdüse durchzuspülen. Das Gerät ist nun entkalkt und wieder einsatzbereit.

## GARANTIE

Ihr Gerät ist mit einer Garantie versehen, doch sie erlischt bei falschem Anschließen an den Netzstrom, bei fehlerhafter Bedienung oder wenn das Gerät zu einem anderen Zweck als in der Bedienungsanleitung beschrieben gebraucht wird.

Dieses Gerät ist für den Privatgebrauch im Haushalt mit einer Garantie versehen. Jede andere Form des Gebrauchs führt zum Erlöschen der Garantie.

Reparaturen, die aufgrund von Verkalkung notwendig sind, werden nicht von der Garantie abgedeckt.

Bei allen nach dem Kauf auftretenden Problemen oder für Ersatzteile wenden Sie sich bitte an Ihr Fachgeschäft oder ein zugelassenes Kundendienstzentrum.

## BEHEBUNG EVENTUELLER PROBLEME

PROBLEME	MÖGLICHE URSACHEN	LÖSUNGEN
Der Kaffeesatz ist sehr feucht.	Sie haben nicht ausreichend Kaffeepulver eingefüllt.	Füllen Sie mehr Kaffeepulver ein.
Der Espresso läuft zu langsam durch.	Das Kaffeepulver ist zu fein, zu ölig oder zu stärkehaltig.	Wählen Sie ein etwas gröberes Pulver.
	Der Filterhalter ist verschmutzt.	Reinigen Sie Ihren Filterhalter der Anleitung im Abschnitt <b>REINIGUNG UND PFLEGE - B. Filterhalter</b> gemäß. Reinigen Sie außerdem den Kaffeefilter.
	Das Wasserdurchlaufgitter ist verschmutzt.	Wenn das Gerät abgekühlt ist, reinigen Sie das Wasserdurchlaufgitter mit einem feuchten Schwamm.
	Ihre Maschine ist verkalkt.	Entkalken Sie Ihre Maschine den Hinweisen in der Bedienungsanleitung gemäß.

PROBLEME	MÖGLICHE URSACHEN	LÖSUNGEN
Nach der Zubereitung eines Espressos scheint das Wasser langsamer durch den Filterhalter zu laufen.	In Ihrer Maschine bilden sich Kalkablagerungen aufgrund von besonders hartem Wasser.	Entkalken Sie Ihre Maschine unverzüglich gemäß den Anleitungen in der Gebrauchsanweisung.
Kaffeesatz in der Tasse.	Der Filterhalter ist verschmutzt.	Reinigen Sie den Filterhalter mit heißem Wasser.
	Das Pulver ist zu fein.	Verwenden Sie etwas gröberes Pulver.
	Die Dichtung der Aufnahme des Filterhalters ist verschmutzt.	Reinigen Sie die Filterhalter-Aufnahme und die Dichtung mit einem feuchten Schwamm.
Der Espresso hat keine Schaumschicht.	Das Pulver ist zu alt.	Verwenden Sie ein frisch gemahlenes Kaffeepulver.
	Das Kaffeepulver ist nicht für Espresso geeignet.	Verwenden Sie ein feineres Pulver.
	Es ist zu wenig Pulver im Filterhalter.	Füllen Sie mehr Pulver ein.
Der Wasserbehälter leckt beim Transport.	Das Ventil im Boden des Behälters ist verschmutzt oder defekt.	Waschen Sie den Wasserbehälter und betätigen Sie das Ventil im Boden des Behälters mit dem Finger.
	Das Ventil ist durch Kalkbildung verstopft.	Entkalken Sie Ihre Maschine den Hinweisen in der Bedienungsanleitung gemäß.
Wasser läuft unten aus dem Gerät heraus.	Es ist eine undichte Stelle vorhanden.	Stellen Sie sicher, dass der Wasserbehälter korrekt positioniert ist. Falls das Problem weiter besteht, stellen Sie den Gebrauch des Gerätes ein und wenden Sie sich an eine autorisierte Fachwerkstatt.
	Die Tropfenauffangschale ist nicht korrekt installiert.	Vergewissern Sie sich, dass die Tropfenauffangschale in das Unterteil des Gerätes geschoben ist.
	Die Tropfenauffangschale läuft über.	Entleeren und spülen Sie die Tropfenauffangschale gründlich aus, schieben Sie sie dann wieder an ihren Platz.
Die Tassen werden nicht gleichmäßig gefüllt.	Der Filterhalter ist verschmutzt.	Lesen Sie den Abschnitt <b>REINIGUNG UND PFLEGE</b> für Hinweise zur Pflege Ihres Filterhalters.

PROBLEME	MÖGLICHE URSACHEN	LÖSUNGEN
Die Pumpe ist ungewöhnlich laut.	Kein Wasser im Behälter.	Befüllen Sie den Wasserbehälter und setzen Sie die Pumpe wieder in Betrieb (siehe Abschnitt: <b>ERSTMALIGE INBETRIEBNAHME</b> ). Vermeiden Sie, den Wasserbehälter vollständig leer zu pumpen.
Aus den Seiten des Filterhalters läuft Espresso.	Der Filterhalter ist nicht korrekt eingesetzt.	Installieren Sie den Filterhalter an seinem Platz und drehen Sie ihn fest (drehen Sie von links nach rechts, bis er einklinkt).  Entfernen Sie überschüssiges Kaffeepulver, das den Filterhalter am Einrasten hindert.
	Der Rand des Filterhalters ist mit Pulver verschmutzt.	Entfernen Sie das überschüssige Pulver und reinigen Sie das Wasserdurchlaufgitter mit einem feuchten Schwamm.
	Der Kaffeepad ist nicht korrekt positioniert.	Prüfen Sie, ob Ihr Kaffeepad korrekt eingelegt ist: Das Papier darf nicht über die Außenseite des Filters ragen.
Ihr Espresso schmeckt nicht gut.	Nach dem Entkalken wurde das Gerät nicht korrekt gespült.	Spülen Sie das Gerät der Bedienungsanleitung gemäß durch und prüfen Sie die Qualität des Kaffees.
Das Gerät funktioniert nicht.	Die Pumpe funktioniert nicht, weil zu wenig Wasser im Wasserbehälter ist.	Befüllen Sie den Wasserbehälter und setzen Sie die Pumpe wieder in Betrieb (siehe Abschnitt: <b>ERSTMALIGE INBETRIEBNAHME</b> ). Vermeiden Sie, den Wasserbehälter vollständig leer zu pumpen.
	Der entnehmbare Wasserbehälter ist nicht korrekt positioniert.	Setzen Sie den Wasserbehälter korrekt ein.

PROBLEME	MÖGLICHE URSACHEN	LÖSUNGEN
Die Super-Cappuccino-Düse erzeugt wenig oder gar keinen Schaum.	Die Super-Cappuccino-Düse ist nicht richtig installiert.	Stellen Sie sicher, dass das Zubehör korrekt am Gerät befestigt ist: Entfernen Sie es und installieren Sie es dann erneut auf dem Gelenkarm mit einer festen Rechts-/Links-Drehbewegung.
		Prüfen Sie, ob der Schlauch verstopft oder verdreht ist und ob er gut im Zubehöerteil befestigt ist, damit keine Luft ins System gelangen kann.
	Die Milch ist zu heiß.	Verwenden Sie frische, pasteurisierte oder H-Milch, die erst vor Kurzem geöffnet wurde.
Die Super-Cappuccino-Düse saugt keine Milch auf.		Spülen und reinigen Sie das Zubehöerteil (siehe Abschnitt „Pflege und Reinigung“).

Falls es nicht möglich ist, die Ursache des Defekts zu ermitteln, wenden Sie sich an eine Fachwerkstatt. Nehmen Sie das Gerät niemals auseinander! (Wenn das Gerät auseinandergenommen wurde, kann die Garantie nicht mehr gewährleistet werden).

## ELEKTRISCHE ODER ELEKTRONISCHE ALTGERÄTE



Wir leisten einen Beitrag zum Umweltschutz!



Unser Gerät enthält zahlreiche wiederverwertbare oder recycelbare Materialien.



Bringen Sie es zu einer Sammelstelle Ihrer Stadt oder Gemeinde.



Thank you for your confidence in and loyalty to KRUPS products. You have just purchased the most compact espresso machine in our range.



**CAUTION: the safety precautions are part of the appliance. Read them carefully before using your new appliance for the first time.**

## DESCRIPTION

- |  |                                  |
|--|----------------------------------|
| <b>A</b> Water compartment lid               | <b>E</b> Filter holder mount     |
| <b>B</b> Removable water tank                | <b>F</b> Filter holder           |
| <b>C</b> Cup tray                            | <b>F1</b> Filter one cup         |
| <b>D</b> Control panel:                      | <b>F2</b> Filter two cups        |
| <b>D1</b> Selector knob (coffee or steam)    | <b>G</b> Super cappuccino nozzle |
| <b>D1-1</b> O Position/preheating espresso   | <b>H</b> Drip grid               |
| <b>D1-2</b> Preparing an espresso            | <b>I</b> Drip tray               |
| <b>D1-3</b> Preheating steam                 | <b>J</b> Power cord              |
| <b>D1-4</b> Preparing steam                  | <b>K</b> Measuring spoon         |
| <b>D2</b> On/Off button with indicator light |                                  |

## TECHNICAL SPECIFICATIONS

- Electromagnetic pump: 15 bars
- Filter holder
- 1 or 2 cups
- Soft pod compatible
- Steam function
- Automatic shut-off after 5 minutes (environmental protection)
- Removable water tank (capacity: 1 litre)
- Power: 1460 W
- Voltage: 230 V - 50 Hz
- Safety devices to protect against overheating
- Dimensions: H. 286 mm, L. 145 mm, D. 315 mm



### **IMPORTANT!**

**Voltage: this appliance is designed to function on 230V alternating current only.**

**Type of use: this appliance is designed for DOMESTIC USE ONLY**

## PRACTICAL TIPS

It is preferable to use freshly roasted coffee. The freshness of coffee is only preserved for a few weeks after roasting. Good packaging may improve and preserve the coffee for longer. If you are not sure about the quality of the packaging, choose a recently roasted coffee.

The coffee must always be ground just before being prepared.

### **What type of coffee should i choose?**

- For a coffee rich in aroma

Choose pure Arabica coffee or those made from a majority of Arabica coffee.

Artisan roasted coffees are the best as they offer more complex and refined aromas. To vary the flavours, try pure origin coffees.

■ For a full-bodied coffee

Choose Robusta blended coffees - not specified 100% Arabica - Italian roasted coffees, or those specified as Italian.

- Keep ground coffee in the fridge to maintain its flavour for longer.
- Do not fill your filter holder to the top, but use the measuring scoop (1 scoop for a 50ml cup, 2 scoops for two 50ml cups). Remove excess coffee from the rim of the filter holder.
- If you do not use the appliance for longer than 5 days, empty and rinse the water tank.
- Before removing the tank to fill or empty it, always ensure that the appliance is switched off.
- Always place the appliance on a flat, stable, heat & water resistant work surface.

## USING FOR THE FIRST TIME - or after long periods of not using your Espresso maker.



**IMPORTANT:** do not place any hot objects on top of the appliance.

### Rinsing and preparing the system before first use.

Before using your coffee machine, clean all the accessories in soapy water and then dry. Rinse the system following the procedure below:

- Plug your machine in (1).
- Open the lid (A) and remove the water tank (B) (2).
- Fill the tank with water at room temperature and place it back on the appliance, ensuring that it is positioned correctly. Close the lid (3-4).
- Ensure that the selector knob (D1) is in the O position (D1-1) (5).
- Switch on the appliance by pressing the on/off button (D2). A short beep will sound, this is completely normal. This corresponds to the switching on/off of the pump (6).
- The temperature light flashes and then remains on (7).
- Insert the filter holder (F) (without coffee) into the appliance: turn it to the right as far as it will go (8).
- Place a container with a volume greater than 1/2 litre under the steam wand (9).
- Turn the selector knob to *Steam preheat* (D1-3) (10).
- The button flashes and then remains on: you can now turn the selector knob to the *Steam* position (D1-4) for approximately 20 seconds (11).
- Turn the selector knob to the O position (D1-1) (12).
- Then place a 1/2 litre container under the filter holder (13).
- Turn the selection button to the *Espresso* position (D1-2) (14). Allow water to flow from the tank, equivalent to four 50ml espresso cups. To stop the water flowing through, turn the selector knob to the O position (15).
- If the water doesn't flow through (pump initiation) repeat the procedure from the beginning without the filter holder.
- Leave to cool and repeat this procedure four times making sure that the tank contains enough water.

- Leave your appliance to cool between each operation.
- Remove the tank, empty, rinse carefully and place back in the appliance.



**IMPORTANT!**

After five minutes of non-use, your appliance will switch off automatically in order to help protect the environment.



**IMPORTANT!**

A beep will sound each time the appliance is switched on or off (when pressing the on/off button (D2)). This is completely normal. This corresponds to the switching on/off of the pump (4).

## PREPARING ESPRESSO



**IMPORTANT!**

If the espresso machine is being used for the first time, the appliance must be cleaned as described in the paragraph "USING FOR THE FIRST TIME".



**IMPORTANT!** To prevent hot water splashes, check that the filter holder has been tightened until it stops prior to starting coffee brewing. Do not remove the filter holder while water flows through the appliance, as the appliance is under pressure.

### With ground coffee

The type of ground coffee you choose will determine the strength and flavour of your espresso: the finer the coffee, the more intense the espresso.

- Fill the tank with water at room temperature and place it back on the appliance, ensuring that it is positioned correctly (3-4).
- Plug your machine in (1).
- Switch on the appliance by pressing the on/off button. A short beep will sound, this is completely normal. This corresponds to the switching on of the pump (6).
- The temperature light flashes while it is heating up and then remains on (7). The appliance is now ready to use.
- Unlock the filter holder by turning it to the left (16).
- Add the filter for 1 cup or the filter for 2 cups to the filter holder (17).
- Using the measuring spoon, add your ground coffee. (1 scoop = 1 cup, 2 scoops = 2 cups) to the filter (18).
- Remove excess coffee from the rim of the filter holder.
- Insert the filter holder into the appliance, pushing it firmly to the right as far as it will go (8).
- Place one or two cups on the drip tray grid under the filter holder (19).
- Turn the selector knob to the *espresso* position (D1-2) (19).
- After a few moments, the coffee will flow through.
- When the cup(s) is/are full, return the selector knob to the O position (15).
- Remove the cup(s).
- Unlock the filter holder by turning it to the left. Remove it from the appliance (16).
- To discard the grounds, turn the filter holder over while holding the filter in place using the tab to allow just the coffee grounds to fall out (20).

- Wash the filter holder and filter under running water to remove any remaining grounds (21).
- For best results, we recommend that you preheat the accessories in advance (filter holder, filter and cup) following the steps below without adding coffee.
- Leave your appliance to cool if you have made five 50ml coffees consecutively.

## With a soft pod

Your machine is compatible with soft pods (generally 60mm in diameter). Given that this type of pod is not specifically designed for espresso machines, you will obtain a less intense coffee than with ground coffee.

- Fill the water tank with water at room temperature and place it back on the appliance (3-4).
- Switch on the appliance by pressing the on/off button (6).
- The light flashes while it is preheating and then remains on. The appliance is now ready to use (7).
- Unlock the filter holder by turning it to the left (16). Place a soft pod in the one cup filter (F1). Pods are designed to make one cup of coffee. Using two pods on top of each other is not recommended (22).
- Insert the filter holder into the appliance, pushing it firmly to the right as far as it will go (8).
- To prepare your espresso, follow the procedure for preparing an espresso with ground coffee.
- Leave your appliance to cool if you have made five coffees consecutively.

## STEAM FEATURE – Using the Super Cappuccino Nozzle



**IMPORTANT! To prevent hot splashes, check that the super cappuccino nozzle is in the correct position before releasing steam. Do not remove the nozzle during the flow of milk.**

This nozzle makes it easier to prepare cappuccinos and cafe lattes (23). This piece is comprised of a special two-position nozzle (cappuccino or latte) and a silicone tube. Connect this tube to the nozzle, as illustrated in figure 23.

### **Please note: The hose must not be twisted**

- Tightly fasten the nozzle to the swivel arm with a twist from right to left (24).
- Select either the cappuccino or cafe latte position on the special nozzle (25)
- Place a cup under the super cappuccino nozzle and pour some semi-skimmed milk in a container (60 to 100 ml). The milk must be fresh and cold. Plunge the silicone tube (bevelled end) in the container (26). We advise against plunging the tube directly into a carton of milk.
- To produce steam, turn the selector knob to the Pre-heat position (D1-3) (10).
- The on/off indicator blinks again, and then stays lit (7). The appliance is then ready for use.
- Turn the selector knob to the steam position (D1-4) (27).
- Once you have made enough frothed milk, turn the selector knob to position 0 (12) to stop the cycle (we recommend stopping the cycle before the container is completely empty). At this time, the appliance automatically cools itself off by intermittently initiating pumping cycles. Once this automatic operation is completed, you can start preparing a coffee after you have placed your cup of frothed milk under the filter holder. Your drink is now ready to be enjoyed (28).



**Important:** To prevent milk from drying inside the super cappuccino nozzle, the nozzle must be cleaned after each use. To do so, please repeat the milk frothing process but instead replace 100 ml of milk with 60 ml of water, and then refer to the next paragraph for manual cleaning.

## Maintaining and Cleaning the Super Cappuccino Nozzle

- Remove the nozzle from the swivel arm (29). Disassemble it and clean its various parts using a little brush and some washing-up liquid. Make sure that you thoroughly clean the parts circled on the photo (30). The hole on the metal part must not be plugged. The black plastic end of the metal part circled on the photo must be squeezed to expel any milk remaining inside (31-32). After cleaning and drying, you can re-assemble the various parts of the nozzle.

## CLEANING AND SERVICING

### A. The appliance

- Unplug the appliance from the power socket each time you clean it, and leave to cool.
- Clean the outside of the appliance from time to time with a damp sponge. Clean and dry the tank, drip tray and grid regularly.
- Rinse the inside of the tank regularly.
- When a fine white layer clouds your tank, follow the descaling process (see paragraph **DESCALING**).
- Do not use alcohol-based cleaning products or solvents.
- After you have unplugged the appliance, regularly clean the grid through which the water passes, as well as the watertight seal, using a damp sponge (33).
- Clean using only a damp cloth without any detergent or scourer.

### B. The filter holder

- Using a damp cloth, clean the filter holder mount regularly in order to remove possible coffee residues stuck to the surface (33).
- In order to prolong the useful life of the watertight seal on the brewing head, do not put the filter holder back in place if the coffee machine has not been used for extended periods.
- To remove any deposits that could block the flow of your 1 or 2 cup filter, you may use the needle (34).

### C. The drip tray

This must be emptied each time the appliance is used. If several espressos are prepared consecutively, it is recommended that you empty it regularly (35-36) (approximately every five cups). The presence of water is normal and is not a sign of leakage. If necessary, clean the drip tray and the grid with water and a small amount of mild washing up liquid. Rinse and dry.

# DESCALING



## IMPORTANT!

Warning! Do not clean any parts of this appliance in a dishwasher.

Regularly descaling your appliance, as described in paragraphs A and B for coffee and steam function, is the main factor in prolonging its useful life. The frequency with which you descale the appliance is related to the hardness of your water. Get advice from your water supplier.

During this procedure, do not place your appliance on a marble work surface. The descaler might alter it.

■ To help you, below is a table indicating the frequency with which you should descale the appliance depending on the hardness of the water used in the machine:

DESCALING FREQUENCY			
Average number of coffees per week	Soft water (<19°f)	Hard water (19-30°f)	Very hard water (30-30°f)
Fewer than 7	Once a year	Every 8 months	Every 6 months
From 7 - 20	Every 4 months	Every 3 months	Every 2 months
More than 20	Every 3 months	Every 2 months	Every month

**If in doubt, monthly descaling is recommended.**

No repairs on the coffee machine in the case of:

- no descaling carried out,
  - limescale build-up,
  - accessories cleaned in a dishwasher,
- will be covered by the guarantee.

## A. Descaling the system

- Unplug the appliance.
- Insert the filter holder (without coffee) into the appliance and lock it in place, turning it to the right as far as it will go (8).
- Place a container with a volume greater than 1/2 litre under the filter holder (13).
- Ensure that the selector knob (D1) is in the O position (D1-1) (5).
- Fill the tank with a mixture of three parts water to one part vinegar or citric/sulfamic acid.
- Plug the appliance in (1). Switch on the appliance by pressing the on/off button (6).
- When the temperature light on the on/off button remains on, you can then move the selector knob (D1) to the *Espresso* position (D1-2).
- Allow 1/4 of the mixture (250ml) to run through.
- Switch the appliance off by pressing the on/off button and leaving the selector knob (D1) in the *Espresso* position (D1-2).
- Wait 5 to 10 minutes, then repeat the procedure twice.
- Ensure that you do not empty the tank completely (in the case of deactivation, see paragraph: **USING FOR THE FIRST TIME**).
- Now follow the descaling instructions for the steam function.

## B. Descaling the steam system

- Place a container under the steam wand (9).
- Turn the selector knob (D1) directly to the steam nozzle (D1-4) (without switching on the preheat function) (D1-3).
- Switch on the appliance by pressing the on/off button (6).
- Leave the mixture to flow through the steam nozzle until steam appears.
- Turn the selector knob to the 0 position (D1-1) (12).
- At this time the appliance will cool automatically, starting two to three pump cycles intermittently. Hot water and/or steam will flow into the drip tray.
- Wait 2 to 4 minutes, then repeat the procedure.
- Ensure that you do not empty the tank completely (in the case of deactivation, see paragraph: **USING FOR THE FIRST TIME**).

## C. Rinsing



### **IMPORTANT!**

**After descaling, rinse two or three times with clean water (without coffee), as described in the paragraph on " USING FOR THE FIRST TIME".**

**Do not forget to rinse the steam nozzle. The appliance has been descaled and is ready to use again.**

## **GUARANTEE**

This appliance carries a manufacturer's 2 year guarantee. This product has been designed for domestic use only. Any commercial use, inappropriate use or failure to comply with the instructions, the manufacturer accepts no responsibility and the guarantee will not apply.

Any repairs that have to be carried out due to a build-up of limescale shall not be covered by the guarantee.

For any after-sales problem or for spare parts, please contact an approved service centre.

## SOLUTIONS TO POSSIBLE PROBLEMS

PROBLEMS	POSSIBLE CAUSES	SOLUTIONS
The grounds are very damp.	You haven't added enough ground coffee.	Add more coffee.
The espresso flows through too slowly.	The ground coffee is too fine, too greasy or floury.	Choose a slightly more granular coffee.
	The filter holder is dirty.	Clean the filter holder according to the instructions in paragraph <b>CLEANING AND SERVICING - B. The filter holder</b> . Clean also the filter.
	The grid through which the water passes is clogged.	When the appliance has cooled, clean the grid with a damp sponge.
	Your appliance has a build-up of limescale.	Descale your machine according to the instructions in the user manual.
The user sees prolonged water flow from the filter holder after making an espresso.	Scale build-up is occurring on your machine because of particularly hard water.	Immediately descale your machine as per the directions for use.
Presence of coffee grounds in the cup.	The filter holder is clogged.	Clean the filter holder with hot water.
	The coffee is too fine.	Use a slightly more granular coffee.
	The hinge on which the filter holder is mounted is clogged.	Clean the filter holder mount and hinge with a damp sponge.
No crema on the espresso.	The coffee is too old.	Use freshly ground coffee.
	The coffee is not suitable for espresso.	Use finer ground coffee.
	There is too little coffee in the filter.	Add ground coffee.
The water tank leaks when carried.	The valve at the bottom of the tank is dirty or defective.	Clean the water tank and open the valve at the bottom of the tank with a finger.
	The valve is blocked by limescale.	Descale your machine according to the instructions in the user manual.



PROBLEMS	POSSIBLE CAUSES	SOLUTIONS
Water is leaking under the appliance.	There's an internal leak.	Check that the tank is fitted correctly. If the leak continues, do not use the appliance, contact an approved service centre.
	The drip tray has not been fitted correctly.	Check that the drip tray is pushed to the back of the appliance.
	The drip tray is overflowing.	Empty and carefully rinse the drip tray and replace.
The cups have been filled unequally.	The filter holder is clogged.	Please refer to the paragraph on <b>CLEANING AND SERVICING</b> for servicing your filter holder.
The pump is abnormally hot.	There is no water in the tank.	Fill the tank with water and re-initiate the pump (see paragraph: <b>USING FOR THE FIRST TIME</b> ). Avoid emptying the tank completely.
The espresso leaks over the edges of the filter.	The filter holder is not positioned correctly.	Put the filter holder in place and lock it (turning it from left to right as far as it will go).
		Remove excessive coffee grounds that prevent the filter holder to be locked.
	The rim of the filter holder is encrusted with coffee grounds.	Remove excessive coffee grounds and clean the grid through which water passes with a damp sponge.
	The soft pod is positioned incorrectly.	Check that the soft pod has been inserted correctly: the paper must not protrude out of the filter.
Your espresso tastes bad.	The appliance was not rinsed correctly after descaling.	Rinse the appliance according to the instructions and check the quality of the coffee.

PROBLEMS	POSSIBLE CAUSES	SOLUTIONS
The appliance doesn't work.	The pump has been deactivated due to a lack of water.	Fill the tank with water and re-initiate the pump (see paragraph: <b>USING FOR THE FIRST TIME</b> ). Avoid emptying the tank completely.
	The removable water tank has been fitted incorrectly.	Position the water tank correctly.
The super cappuccino nozzle produces little or no froth.	The super cappuccino nozzle is not properly installed.	Check that the accessory has been properly mounted on the appliance: remove it and then install it again on the swivel arm by means of a firm twist from right to left.
		Check that the flexible hose is not obstructed or twisted and that it fits properly into the accessory to prevent any air intake.
	The milk is too warm.	Use a small jug. Use very fresh, very cold milk. Follow the milk frothing instructions (paragraph on <b>STEAM FUNCTION</b> ).
The super cappuccino nozzle does not suck up any milk.		Rinse and clean the accessory (please refer to the chapter on «Maintenance and Cleaning»).

If it is not possible to identify the cause of a malfunction, please contact an approved service centre. Never disassemble the appliance. (if the appliance has been disassembled, the guarantee may no longer be valid).

## ELECTRIC OR ELECTRONIC PRODUCT AT END OF LIFE



■ We participate in the protection of the environment!



- Your appliance contains a number of materials that can be reused or recycled.
- Take it to a collection point or an approved service centre so that it can be dealt with appropriately.

Bedankt voor het vertrouwen dat u in onze KRUPS producten stelt. U heeft zojuist de meest compacte espressomachine van ons assortiment gekocht.



**GEVAAR: de veiligheidsvoorschriften worden bij de machine geleverd. Lees deze voorschriften aandachtig door voordat u uw nieuwe machine voor het eerst gebruikt.**

## BESCHRIJVING

- |   |   |
|---|---|
| <b>A</b> Deksel van waterreservoir            | <b>E</b> Bevestigingsruimte voor filterhouder |
| <b>B</b> Afneembaar waterreservoir            | <b>F</b> Filterhouder                         |
| <b>C</b> Kopjeshouder                         | <b>F1</b> Filter voor één kopje               |
| <b>D</b> Bedieningspaneel:                    | <b>F2</b> Filter voor twee kopjes             |
| <b>D1</b> Keuzeknop (koffie of stoom)         | <b>G</b> Super cappuccino stoompijpe          |
| <b>D1-1</b> O positie/Espresso voorverwarmen. | <b>H</b> Lekrooster                           |
| <b>D1-2</b> Een espresso zetten               | <b>I</b> Lekbak                               |
| <b>D1-3</b> Stoom voorverwarmen               | <b>J</b> Snoer                                |
| <b>D1-4</b> Stoom produceren                  | <b>K</b> Doseerlepel                          |
| <b>D2</b> Aan/uit-knop met controlelampje     |   |

## TECHNISCHE GEGEVENS

- Elektromagnetische pomp 15 bar
- Filterhouder
- 1 of 2 kopjes
- Geschikt voor koffiepaden
- Stoomfunctie
- Automatische uitschakeling na 5 minuten (bescherming van het milieu)
- Afneembaar reservoir (inhoud: 1 liter)
- Vermogen: 1460 W
- Spanning: 230 V - 50 Hz
- Beveiliging tegen oververhitting
- Afmetingen: H. 286 mm, B.145 mm, D. 315 mm



### **BELANGRIJK!**

**Voedingsspanning: dit apparaat kan alleen werken met wisselstroom van 230 V.**

**Gebruikstype: dit apparaat is ALLEEN GESCHIKT VOOR HUISHOUELIJK GEBRUIK.**

## PRAKTISCH ADVIES

Het is aanbevolen om vers gebrande koffie te gebruiken. Vraag uw koffiebrander om advies. De versheid van koffie wordt na het branden gedurende slechts enkele weken behouden. Een goede verpakking kan voor een langere en betere bewaring van de koffie zorgen. Als u niet zeker bent over de kwaliteit van de verpakking, kies een koffie die onlangs werd gebrand.

Maak de koffie altijd net voordat u deze zult gebruiken.

## Welke koffiesoort gebruiken?

### ■ Voor een aromarijke koffie

Kies voor zuivere Arabica koffie of een koffiesoort die voor het overgrote deel uit Arabica koffiebonen is samengesteld.

Het is aanbevolen om koffie te gebruiken die artisaanaal is gebrand, deze biedt een complexer en fijner aroma. Voor een andere smaak, probeer koffie van pure origine.

### ■ Voor een sterke koffie

Geef de voorkeur aan Robusta koffie - niet gespecificeerd 100% Arabica- of koffie met Italiaanse branding of met een specifieke Italiaanse smaak.

- Bewaar het maalsel in de koelkast voor een langer behoud van het aroma.
- Vul uw filterhouder niet tot aan de rand, maar gebruik de doseerlepel (1 lepel voor een kopje van 50 ml, 2 lepels voor 2 kopjes van 50 ml). Verwijder eventueel maalsel van de rand van de filterhouder.
- Als u het apparaat gedurende langer dan 5 dagen niet zult gebruiken, leeg en spoel het waterreservoir.
- Voordat u het reservoir afhaalt om te vullen of te legen, schakel altijd het apparaat uit.
- Plaats het apparaat altijd op een stabiel en vlak oppervlak.

## INGEBRUIKNAME - of na een lange periode van niet gebruik van uw espressomachine.



**BELANGRIJK: plaats geen warm voorwerp op het apparaat.**

## De circuits voor ingebruikname spoelen en gebruiksklaar maken.

Voordat u uw espressomachine gebruikt, maak alle accessoires in zeepwater schoon, en spoel en droog vervolgens.

Spoel de machine op de volgende manier:

- Steek de stekker in het stopcontact (1).
- Verwijder het deksel (A) en haal het waterreservoir (B) af (2).
- Vul het reservoir met water op kamertemperatuur en plaats het op de juiste positie terug op het apparaat. Plaats het deksel terug (3-4).
- Zorg dat de regelaar (D1) op de positie O is ingesteld (D1-1)(5).
- Schakel het apparaat in door op de aan/uit-knop (D2) te drukken. U hoort een kort geluidssignaal, dit is normaal. Dit komt overeen met het in-/uitschakelen van de pomp (6).
- Het temperatuurcontrolelampje knippert en brandt vervolgens continu (7).
- Installeer de filterhouder (F) (zonder gemalen koffie) in het apparaat door deze volledig naar rechts te draaien (8).
- Plaats een houder met een inhoud groter dan 1/2 liter onder de stoomtuit (9).
- Draai de regelaar naar de positie *Stoom voorverwarmen* (D1-3) (10).
- De knop knippert en brandt vervolgens continu: draai de regelaar gedurende circa 20 seconden naar de positie *Stoom* (D1-4) (11).
- Draai de regelaar terug naar de positie O (D1-1) (12).

- Plaats vervolgens de houder van 1/2 liter onder de filterhouder (13).
- Draai de regelaar naar de positie *Espresso* (D1-2) (14). Laat de hoeveelheid van circa 4 kopjes van 50 ml uit het waterreservoir stromen. Om de waterstroom te stoppen, draai de regelaar naar de positie O (15).
- Als het water niet stroomt (pomp gebruiksklaar maken), herhaal de procedure vanaf het begin.
- Laat uw apparaat afkoelen en herhaal deze procedure 4 keer, zorg dat er zich voldoende water in het reservoir bevindt.
- Laat uw apparaat tussen elke procedure afkoelen.
- Verwijder het reservoir, leeg, spoel grondig en plaats vervolgens opnieuw in het apparaat terug.

**BELANGRIJK!**

**Uw apparaat wordt na 5 minuten van inactiviteit automatisch uitgeschakeld om het milieu te beschermen.**

**BELANGRIJK!**

**U hoort bij elke in-/uitschakeling van het apparaat een geluidssignaal (druk op de aan/uit-knop (D2)), dit is normaal. Dit komt overeen met het in-/uitschakelen van de pomp.**

## DE ESPRESSOMACHINE VOORBEREIDEN

**BELANGRIJK!**

**Als de espressomachine voor de eerste keer wordt gebruikt, maak deze schoon zoals beschreven in de rubriek "INGEBRUIKNAME".**



**BELANGRIJK! Om gespat van warm water te voorkomen, controleer of de filterhouder stevig op de rand is vastgemaakt voordat u koffiezet. Verwijder de filterhouder niet tijdens het doorstromen van het water, het apparaat staat onder druk.**

### Met gemalen koffie

Het gekozen soort maalsel bepaalt de sterkte en smaak van uw espresso: hoe fijner het maalsel, hoe sterker de espresso.

- Vul het reservoir met water op kamertemperatuur en plaats het op de juiste positie terug op het apparaat (3-4).
- Steek de stekker in het stopcontact (1).
- Schakel het apparaat in door op de aan/uit-knop te drukken. U hoort een kort geluidssignaal, dit is normaal. Dit komt overeen met het inschakelen van de pomp (6).
- Het temperatuurcontrolelampje knippert tijdens het voorverwarmen en brandt vervolgens continu (7). Het apparaat is nu klaar voor gebruik.
- Maak de filterhouder los door deze naar links te draaien (16).
- Plaats de filter voor 1 kopje of de filter voor 2 kopjes in de filterhouder (17).
- Vul de filter met gemalen koffie met behulp van de doseerlepel. (1 dosis = 1 kopje, 2 dosissen = 2 kopjes) in de filter (18).
- Verwijder eventueel maalsel van de rand van de filterhouder.
- Installeer de filterhouder in het apparaat door deze volledig naar rechts te draaien (8).

- Plaats een of twee kopjes op het lekrooster onder de filterhouder (19).
- Draai de regelaar naar de positie *espresso* (D1-2) (19).
- De koffie stroomt na een korte periode.
- Eenmaal het/de kopje(s) vol is/zijn, stel de regelaar opnieuw op de positie O in (15).
- Haal het/de kopje(s) af.
- Maak de filterhouder los door deze naar links te draaien. Haal deze van het apparaat af (16).
- Om het maassel weg te gooien, draai de filterhouder om terwijl u de filter bij het lipje vasthoudt zodat enkel het maassel er uit valt (20).
- Was de filterhouder en filter met stromend water om alle maasselresten te verwijderen (21).
- Voor het beste resultaat bevelen we aan de accessoires voor te verwarmen (filterhouder, filter en kopje), alvorens gemalen koffie in te doen. Voer hiervoor onderstaande stappen uit.
- Laat uw apparaat afkoelen als u 5 opeenvolgende kopjes van 50 ml hebt gezet.

## Met een koffiepads

Uw machine is geschikt voor gebruik met koffiepads (over het algemeen 60 mm in diameter) Dit type van koffiepads is niet specifiek ontworpen voor espressomachines, u zult een minder sterke koffie krijgen in vergelijking met gemalen koffie.

- Vul het reservoir met water op kamertemperatuur en plaats het reservoir op het apparaat (3-4).
- Schakel het apparaat in door op de aan/uit-knop (6) te drukken.
- Het controlelampje knippert tijdens het voorverwarmen en brandt vervolgens continu. Het apparaat is nu klaar voor gebruik (7).
- Maak de filterhouder los door deze naar links te draaien (16). Plaats een koffiepads in de filterhouder voor één kopje. De koffiepads is geschikt voor het zetten van één kopje koffie. Het gebruik van 2 koffiepads boven elkaar wordt afgeraden (22).
- Installeer de filterhouder in het apparaat door deze volledig naar rechts te draaien (8).
- Om uw espresso te zetten, voer dezelfde procedure uit als het zetten van een espresso met gemalen koffie.
- Laat uw apparaat afkoelen als u 5 opeenvolgende kopjes van 50 ml hebt gezet.

## STOOMFUNCTIE – Het super cappuccino stoompijpe gebruiken



**BELANGRIJK!** Om gespat van warm water of stoom te voorkomen, zorg dat het super cappuccino stoompijpe zich op de juiste positie bevindt voordat u de stoomfunctie activeert. Verwijder het stoompijpe niet tijdens het doorstromen van de melk.

Dit stoompijpe zorgt voor een eenvoudige bereiding van een cappuccino of caffè latte (23). Dit deel bestaat een speciaal stoompijpe dat in twee posities (cappuccino of latte) instelbaar is en een silicone buis. Sluit deze buis op het stoompijpe aan zoals weergegeven in figuur 23.

### Opmerking: De slang mag niet lekken

- Maak het stoompijpe stevig aan de scharnierarm vast door een draaiende beweging van rechts naar links (24) uit te voeren.

- Selecteer de positie cappuccino of caffè latte op het speciale stoompijpje (25).
- Plaats een kopje onder het super cappuccino stoompijpje en vul het kopje met 60 tot 100 ml halfvolle melk. De melk moet goed koud zijn. Dompel de silicone buis (schuine uiteinde) in het kopje (26). Het is niet aanbevolen om de buis in een pak melk te dompelen.
- Om stoom te produceren, draai de regelaar naar de positie Voorverwarmen (D1-3) (10).
- Het controlelampje op de aan/uit-knop knippert nogmaals en brandt vervolgens continu (7). Het apparaat is nu klaar voor gebruik.
- Draai de regelaar naar de stoompositie (D1-4) (27).
- Eenmaal het gewenste schuim wordt verkregen, draai de regelaar naar de positie 0 (12) om de cyclus te stoppen (we bevelen aan om de cyclus te stoppen voordat het kopje volledig leeg is). Het apparaat wordt nu automatisch afgekoeld door afwisselende pompcycli te starten. Eenmaal deze automatische bewerking beëindigd is, kunt u een kopje koffie zetten door uw kopje met opgeschuimde melk onder de filterhouder te plaatsen. U kunt nu genieten van een heerlijk kopje koffie (28).



**BELANGRIJK:** Om te voorkomen dat de melk aan de binnenkant van het super cappuccino stoompijpje kleeft en droogt, reinig het na elk gebruik. Om dit te doen, herhaal de opschuimprocedure maar gebruik nu 100 ml water in plaats van 60 ml melk. Raadpleeg vervolgens de volgende paragraaf voor de handmatige reiniging.

## Het super cappuccino stoompijpje onderhouden en reinigen

- Trek de buis uit de scharnierarm (29). Haal de buis uit elkaar en reinig de verschillende delen met behulp van een kleine borstel en een beetje afwasmiddel. Reinig de delen die op de foto zijn gemarkeerd grondig (30). De opening op het metalen deel mag niet verstopt zijn. Het kunststof zwart uiteinde van het metalen deel dat op de foto is gemarkeerd moet worden dichtgeknepen om eventuele restanten van melk die zich binnenin bevinden af te voeren (31-32). Na het reinigen en drogen, zet de verschillende delen van de buis opnieuw in elkaar.

## REINIGING EN ONDERHOUD

### A. Apparaat

- Haal de stekker voor elke reiniging uit het stopcontact en laat het apparaat volledig afkoelen.
- Maak de buitenkant van het apparaat regelmatig schoon met een vochtige spons. Maak het reservoir, lekbak en lekrooster regelmatig schoon en veeg vervolgens af.
- Spoel regelmatig de binnenkant van het reservoir.
- Als u een dunne witte laag op uw reservoir waarneemt, ontkalk uw apparaat (zie de rubriek **ONTKALKING**).
- Gebruik geen schoonmaakmiddelen op basis van alcohol of oplosmiddelen.
- Na het uithalen van de stekker uit het stopcontact, maak het rooster voor warmwatertoevoer en de afdichting regelmatig schoon met een vochtige doek (33).
- Maak alleen schoon met een vochtige doek zonder schoonmaakmiddel.

## B. Filterhouder

- Maak het vak voor de filterhouder regelmatig schoon met een vochtige doek en verwijder eventuele koffieresten (33).
- Om de levensduur van de afdichting van de percolatorkop te verlengen, plaats de filterhouder niet op het apparaat als u het apparaat gedurende een lange periode niet zult gebruiken.
- Gebruik de naald (34) om eventuele resten te verwijderen die de uitlaat van uw filter voor 1 of 2 kopjes kunnen verstopen.

## C. Lekbak

Leeg de lekbak na elk gebruik. Als meerdere espresso's na elkaar worden gezet, leeg de lekbak regelmatig (31-32) (na telkens circa 5 kopjes espresso). De aanwezigheid van water is normaal en wijst niet op een lek. Indien nodig, maak de lekbak en het lekrooster schoon met water en een beetje afwasmiddel. Spoel en droog af.

## ONTKALKEN

Een regelmatige ontkalking van uw apparaat, zoals vermeld in de rubrieken A en B voor de koffie- en stoomfunctie, verlengt de levensduur van uw apparaat. De ontkalkingsfrequentie is afhankelijk van de hardheid van uw water. Voor meer informatie, neem contact op met uw waterleverancier.

Tijdens het ontkalken, plaats uw apparaat niet op een marmeren aanrecht. Het ontkalkingsmiddel kan het oppervlak beschadigen.

- Om u te helpen, zie hieronder een indicatieve tabel met de ontkalkingsfrequentie naar gelang de hardheid van het water en het gebruik van uw machine.

ONTKALKINGSFREQUENTIE			
Aantal koffiezetbeurten per week	Zacht water (<19°th)	Kalkhoudend water (19-30°th)	Hoog kalkhoudend water (>30°th)
Minder dan 7	1 keer per jaar	Elke 8 maanden	Elke 6 maanden
7 tot 20	Elke 4 maanden	Elke 3 maanden	Elke 2 maanden
Meer dan 20	Elke 3 maanden	Elke 2 maanden	Elke maand

**In geval van twijfel, ontkalk de machine elke maand.**

Geen enkele reparatie als gevolg van:

- niet uitgevoerde ontkalking,
- kalkaanslag,
- het wassen van accessoires in de vaatwasser, wordt door de garantie gedekt.

## A. Het koffiecircuit ontkalken

- Haal de stekker uit het stopcontact.
- Installeer de filterhouder (zonder gemalen koffie) in het apparaat door deze volledig naar rechts te draaien (8).
- Plaats een houder met een inhoud groter dan 1/2 liter onder de filterhouder (13).
- Zorg dat de regelaar (D1) op de positie O is ingesteld (D1-1)(5).



- Vul het reservoir met een mengsel van drie delen water op één deel azijn of citrus-/zwavelzuur.
- Steek de stekker in het stopcontact (1). Schakel het apparaat in door op de aan/uit-knop (6) te drukken.
- Wanneer het controlelampje op de aan/uit-knop continu brandt, stel de regelaar (D1) op de positie *Espresso* in (D1-2).
- Voer het mengsel af (1/4 van het volume).
- Schakel het apparaat uit door op de aan/uit-knop te drukken en houd de regelaar (D1) op de positie *Espresso* ingesteld (D1-2).
- Wacht 5 tot 10 minuten en herhaal de procedure vervolgens tweemaal.
- Leeg het reservoir niet volledig (in geval van uitschakeling, zie rubriek: **INGEBRUIKNAME**).
- Volg nu de aanwijzingen voor het ontkalken van het stoomcircuit.

## B. Het stoomcircuit ontkalken

- Plaats de houder onder de stoomtuit (9).
- Draai de regelaar (D1) naar de positie *stoom* (D1-4) (zonder te stoppen bij de positie *voorverwarmen* (D1-3).
- Schakel het apparaat in door op de aan/uit-knop (6) te drukken.
- Voer het mengsel via de tuit af totdat er stoom verschijnt.
- Draai de regelaar naar de positie O (D1-1) (12).
- Het apparaat wordt automatisch afgekoeld door 2 of 3 opeenvolgende pompcycli uit te voeren. Warm water en/of stoom stromen in de lekbak.
- Wacht 2 tot 4 minuten en herhaal de procedure.
- Leeg het reservoir niet volledig (in geval van uitschakeling, zie rubriek: **INGEBRUIKNAME**).

## C. Spoelen



### **BELANGRIJK!**

**Na het ontkalken, spoel 2-3 keer met schoon water (zonder maaisel), zoals beschreven in de rubriek "INGEBRUIKNAME".**

**Vergeet niet de stoomtuit te spoelen. Het apparaat is ontkalkt en opnieuw gebruiksklaar.**

## GARANTIE

Uw apparaat is gedekt door een garantie, maar elke verbinding, bediening of gebruik die niet in deze gebruiksaanwijzing is beschreven maakt de garantie ongeldig.

De garantie geldt alleen voor huishoudelijk gebruik. Elk ander gebruik maakt de garantie ongeldig.

Elke reparatie als gevolg van kalkaanslag wordt niet door de garantie gedekt.

Voor problemen of reserveonderdelen, neem contact op met uw handelaar of een bevoegd servicecentrum.

## PROBLEEMOPLOSSING

PROBLEMEN	MOGELIJKE OORZAKEN	OPLOSSINGEN
Het koffiedik is zeer vochtig.	U hebt onvoldoende gemalen koffie gebruikt.	Gebruik meer koffie.
Het water stroomt te langzaam door.	Het maassel is te fijn, te vet of melig.	Kies een iets dikker maassel.
	De filterhouder is vuil.	Maak de filterhouder schoon volgens de instructies vermeld in de rubriek <b>REINIGING EN ONDERHOUD - B. Filterhouder</b> . Maak tevens de koffiefilter schoon.
	Het rooster voor watertoevoer is vuil.	Eenmaal het apparaat is afgekoeld, maak het rooster voor watertoevoer schoon met een vochtige spons.
	Teveel kalkvorming in uw machine.	Ontkalk uw machine volgens de aanwijzingen in de gebruiksaanwijzing.
Er komt water uit de filterhouder nadat u een espresso hebt gezet.	Kalkvorming doet zich binnenin uw apparaat voor als gevolg van bijzonder hard water.	Ontkalk uw apparaat zo snel mogelijk volgens de instructies in deze gebruiksaanwijzing.
De aanwezigheid van koffiebezinksel in de kop.	De filterhouder is vuil.	Maak de filterhouder met warm water schoon.
	Het maassel is te fijn.	Gebruik een iets dikker maassel.
	De pakking in de bevestigingsruimte voor de filterhouder is vuil.	Maak de bevestigingsruimte en de pakking schoon met een vochtige spons.
De espresso schuimt niet.	Het maassel is te oud.	Gebruik vers gemalen koffie.
	Het maassel is niet geschikt voor het zetten van espresso.	Gebruik een fijner maassel.
	Er is te weinig maassel in de filterhouder.	Voeg maassel toe.
Het waterreservoir lekt bij het verplaatsen.	Het klepje onderaan het reservoir is vuil of defect.	Was het waterreservoir en stel het klepje onderaan het reservoir met uw vinger in werking.
	Het klepje is verstopt door het aanwezig kalk.	Ontkalk uw machine volgens de aanwijzingen in de gebruiksaanwijzing.

PROBLEMEN	MOGELIJKE OORZAKEN	OPLOSSINGEN
Water stroomt uit de onderkant van het apparaat.	Er is een intern lek.	Controleer of het reservoir juist is geplaatst. Als het defect niet is opgelost, stop met het gebruik van het apparaat en neem contact op met een bevoegd servicecentrum.
	De lekbak is niet juist geïnstalleerd.	Controleer of de lekbak volledig tegen de achterkant van het apparaat is geduwd.
	De lekbak loopt over.	Leeg en spoel de lekbak grondig en plaats vervolgens terug.
De kopjes zijn niet gelijkmatig gevuld.	De filterhouder is vuil.	Raadpleeg de rubriek <b>REINIGING EN ONDERHOUD</b> voor onderhoud van uw filterhouder.
De pomp maakt ongewoon veel lawaai.	Er is geen water in het reservoir.	Vul het waterreservoir en maak de pomp nogmaals gebruiksklaar (zie rubriek: <b>INGEBRUIKNAME</b> ). Vul het reservoir niet volledig.
Er stroomt koffie uit de zijkant van de filterhouder.	De filterhouder is niet juist geplaatst.	Installeer de filterhouder op zijn plaats en vergrendel (draai volledig naar rechts). Verwijder overtollig koffiebezinksel dat voorkomt dat de filterhouder kan vergrendeld worden.
	De rand van de filterhouder is bedekt met maaisel.	Verwijder het maaisel en maak het rooster voor watertoevoer schoon met een vochtige spons.
	De koffiepad is verkeerd geplaatst.	Controleer of de koffiepad juist is ingebracht: het papier mag de buitenkant van de filter niet overschrijden.
Uw espresso smaakt niet lekker.	De machine is na het ontkalken onvoldoende gespoeld.	Spoel het apparaat volgens de instructies in deze gebruiksaanwijzing en controleer de kwaliteit van de koffie.

PROBLEMEN	MOGELIJKE OORZAKEN	OPLOSSINGEN
Het apparaat werkt niet.	De pomp is buiten werking gesteld omdat er zich geen water in de machine bevindt.	Vul het waterreservoir en maak de pomp nogmaals gebruiksklaar (zie rubriek: <b>INGEBRUIKNAME</b> ). Vul het reservoir niet volledig.
	Het afneembaar waterreservoir is verkeerd geplaatst.	Plaats het waterreservoir op de juiste manier.
Het super cappuccino stoompijpje produceert weinig tot geen schuim.	Het super cappuccino stoompijpje is niet juist geïnstalleerd.	Controleer of het accessoire juist op het apparaat is vastgemaakt. Verwijder het stoompijpje en installeer vervolgens opnieuw op de scharnierarm door een stevige draaiende beweging van rechts naar links uit te voeren.
	De melk is te warm.	Controleer of de flexibele slang niet verstopt is of lekt, en zich stevig in het accessoire bevindt om elke invoer van lucht te voorkomen. Gebruik verse, gepasteuriseerde of UHT melk die recent werd geopend.
Het super cappuccino stoompijpje zuigt geen melk op.		Spoel en reinig het accessoire (raadpleeg het hoofdstuk "Onderhoud en reiniging").

Als het niet mogelijk is om de oorzaak van een defect te bepalen, neem contact op met een bekwaame reparateur. Haal het apparaat nooit zelf uit elkaar! (de garantie is niet langer geldig in geval van demontage).

## ELEKTRISCH OF ELEKTRONISCH PRODUCT AAN HET EINDE VAN ZIJN LEVENSDUUR



■ Draag bij tot de bescherming van het milieu!



Uw apparaat bevat vele waardevolle en recyclebare materialen.



Lever uw apparaat in bij een gepast inzamelpunt of, indien niet voorhanden, een bevoegd servicecentrum voor een juiste verwerking van het apparaat.

Le agradecemos la confianza depositada en nuestros productos y su fidelidad hacia la marca KRUPS. Acaba de adquirir la máquina de café expreso más compacta de nuestra gama.



**ATENCIÓN: las instrucciones de seguridad forman parte de la máquina. Léelas detenidamente antes de usar su nueva máquina por primera vez.**

## DESCRIPCIÓN

- |  |  |
|--|--|
| <b>A</b> Tapa del depósito de agua                               | <b>E</b> Alojamiento del portafiltro       |
| <b>B</b> Depósito colector de agua extraíble                     | <b>F</b> Portafiltro                       |
| <b>C</b> Estante para tazas                                      | <b>F1</b> Filtro para una taza             |
| <b>D</b> Panel de control:                                       | <b>F2</b> Filtro para dos tazas            |
| <b>D1</b> Selector (café o vapor)                                | <b>G</b> Boquilla para súper capuchinos    |
| <b>D1-1</b> Posición O / Pre calentamiento de la máquina de café | <b>H</b> Rejilla de la bandeja recogegotas |
| <b>D1-2</b> Preparación de café expreso                          | <b>I</b> Bandeja recogegotas               |
| <b>D1-3</b> Pre calentamiento del vapor                          | <b>J</b> Cable de alimentación eléctrica   |
| <b>D1-4</b> Dispensado de vapor                                  | <b>K</b> Cuchara de medición               |
| <b>D2</b> Botón de encendido / apagado con testigo indicador     |  |

## ESPECIFICACIONES TÉCNICAS

- Bomba electromagnética: 15 bares
- Portafiltro
- Para 1 o 2 tazas
- Compatible con bolsitas de café molido
- Función de vapor
- Apagado automático al cabo de 5 minutos de inactividad (ahorro de energía)
- Depósito de agua extraíble (capacidad: 1 l)
- Potencia: 1460 W
- Tensión: 230 V, 50 Hz
- Dispositivo de desconexión de seguridad del aparato en caso de sobrecalentamiento
- Dimensiones: 286 x 145 x 315 mm (alto x largo x fondo)



**¡IMPORTANTE!**

**Tensión de funcionamiento: este aparato ha sido diseñado para funcionar únicamente conectado a un suministro eléctrico de corriente alterna de una tensión de 230 V.**

**Uso previsto: este aparato ha sido diseñado ÚNICAMENTE PARA USO DOMÉSTICO**

## CONSEJOS PRÁCTICOS

Utilice preferentemente café recién tostado. Solicite asesoramiento a su proveedor de café. La frescura del café tan solo se mantiene durante unas semanas después de su tueste. Un embalaje o envase adecuado podrá mejorar y prolongar la conservación del

café. Si no está seguro de la calidad del embalaje o envase seleccionado, adquiera café recién tostado.

El café deberá molerse siempre justo antes de su preparación.

## ¿Qué tipo de café seleccionar?

■ Para disfrutar de un café rico en aromas:

Inclínese por la variedad de café arábigo (Arábica) o mezclas en las que predomine la variedad de café arábigo.

De preferencia, utilice cafés de tueste artesanal, ya que poseen un aroma más complejo y fino. Para obtener una variación de sabores, pruebe cafés puros originarios de sus respectivos países.

■ Para disfrutar de un café de sabor concentrado y fuerte:

Inclínese por las mezclas de café de la variedad Robusta (no especificados como 100% de café arábigo), o bien por cafés de tueste tipo italiano o especificados para el gusto italiano.

- Conserve el café molido en el frigorífico, ya que conservará durante más tiempo su aroma.
- No llene de café el portafiltro a ras; utilice la cuchara de medición (1 cucharada es suficiente para una taza de 50 ml y 2 cucharadas son suficiente para 2 tazas de 50 ml). Retire cualquier exceso de café molido presente en el borde del portafiltro.
- Si no piensa utilizar su aparato durante más de 5 días, vacíe y enjuague el depósito de agua.
- Antes de retirar el depósito de agua para llenarlo o vaciarlo, asegúrese siempre de apagar el aparato.
- Asegúrese siempre de colocar el aparato sobre una superficie plana y estable.

**PRIMERA PUESTA EN SERVICIO, o puesta en servicio tras no haber utilizado su máquina de café expreso durante un periodo prolongado.**



**¡IMPORTANTE! No coloque objetos calientes encima del aparato.**

## Enjuague y cebado de los circuitos antes de la utilización inicial de la máquina.

Antes de utilizar su máquina de café, lave todos accesorios en agua jabonosa, enjuáguelos y séquelos bien.

Enjuague el aparato procediendo como sigue:

- Enchufe el aparato a la red eléctrica (Fig. 1).
- Retire la tapa (A) y extraiga el depósito de agua (B) (Fig. 2).
- Llene el depósito de agua a temperatura ambiente y vuelva a instalarlo en el aparato asegurándose de que esté correctamente colocado en su sitio. Vuelva a cerrar la tapa (Fig. 3 y 4) con la mano.
- Asegúrese de que el selector (D1) esté en la posición O (D1-1) (Fig. 5).
- Encienda el aparato pulsando el botón de encendido / apagado (D2). Sonará un tono breve; se trata de un fenómeno normal sin importancia. De hecho, corresponde a la activación y desactivación de la bomba (Fig. 6).

- El testigo de temperatura parpadeará y, a continuación, permanecerá encendido (Fig. 7).
- Instale el portafiltro (F) (sin café molido) en el aparato y gírelo a fondo hacia la derecha con firmeza para bloquearlo (Fig. 8).
- Coloque un recipiente de una capacidad superior a ½ litro debajo de la tobera de salida de vapor (Fig. 9).
- Desplace el selector hasta la posición de *Pre calentamiento del vapor* (D1-3) (Fig. 10).
- El testigo parpadeará y, a continuación, permanecerá encendido; ahora podrá girar el selector hasta la posición de *Dispensado de vapor* (D1-4) y mantenerlo en dicha posición durante 20 segundos para que la máquina dispense vapor (Fig. 11).
- Vuelva a desplazar el selector hasta la posición O (D1-1) (Fig. 12).
- Coloque después el recipiente de ½ litro debajo del portafiltro (Fig. 13).
- Desplace el selector hasta la posición para *café expreso* (D1-2) (Fig. 14). Deje que se drene el agua del depósito hasta una cantidad equivalente a 4 tazas de café de 50 ml. Para dejar de dispensar agua, desplaza el selector hasta la posición O (Fig. 15).
- En caso de que no se dispense agua (aire en la bomba), repita la operación desde el principio.
- Espere a que el aparato se haya enfriado y repita dicha operación 4 veces, asegurándose de que el depósito tenga suficiente cantidad de agua.
- Deje que el aparato se enfríe entre cada operación.
- Retire el depósito de agua, enjuáguelo bien y vuelva a instalarlo en el aparato.



**¡IMPORTANTE!**

El aparato se apagará al cabo de 5 minutos de no utilizarse a fin de ahorrar energía.



**¡IMPORTANTE!**

Sonará un tono breve al encender y apagar el aparato [tras pulsado el botón de encendido / apagado (D2)]; se trata de un fenómeno normal sin importancia. De hecho, corresponde a la activación y desactivación de la bomba.

## PREPARACIÓN DE UN CAFÉ EXPRESO



**¡IMPORTANTE!**

Antes de utilizar por primera vez la función para café expreso, será necesario limpiar el aparato de la manera descrita en el apartado titulado "PRIMERA PUESTA EN SERVICIO".



**¡IMPORTANTE!** Para evitar salpicaduras de agua caliente, compruebe que el portafiltro esté encajado a fondo en su sitio antes de proceder a dispensar café. No retire el portafiltro mientras esté circulando agua por su interior, ya que el aparato estará presurizado.

### Utilizando café molido:

El tipo de café molido seleccionado determinará la intensidad y sabor de su café expreso; cuanto más fina sea el café molido, más fuerte será el café obtenido.

- Llene el depósito de agua a temperatura ambiente y vuelva a instalarlo en el aparato asegurándose de que esté correctamente colocado en su sitio (Fig. 3 y 4).
- Enchufe el aparato a la red eléctrica (Fig. 1).

- Encienda el aparato pulsando el botón de encendido / apagado. Sonará un tono breve; se trata de un fenómeno normal sin importancia. De hecho, corresponde a la activación de la bomba (Fig. 6).
- El testigo de temperatura parpadeará durante el proceso de calentamiento y, a continuación, permanecerá encendido (Fig. 7). Tras esto, el aparato estará listo para su utilización.
- Desbloquee y retire el brazo portafiltro, girándolo hacia la izquierda (Fig. 16).
- Según corresponda, coloque el filtro para 1 o 2 tazas en el portafiltro (Fig. 17).
- Añada el café molido utilizando la cuchara de medición (1 dosis = 1 taza, 2 dosis = 2 tazas) en el filtro (Fig. 18).
- Retire cualquier exceso de café molido presente en el borde del portafiltro.
- Instale el portafiltro en el aparato y gírelo a fondo hacia la derecha con firmeza para bloquearlo (Fig. 8).
- Coloque una o dos tazas sobre la rejilla de la bandeja recogegotas, situándolas justo debajo del portafiltro (Fig. 19).
- Desplace el selector hasta la posición para *café expreso* (D1-2) (Fig. 19).
- Al cabo de unos instantes, comenzará a dispensarse el café.
- Una vez que las tazas estén llenas, desplace el selector hasta la posición O (Fig. 15).
- Retire las tazas del aparato.
- Desbloquee y retire el brazo portafiltro, girándolo hacia la izquierda. Retírelo del aparato (Fig. 16).
- Para desechar las granzas del café, voltee el portafiltro manteniendo sujeto el filtro con la lengüeta prevista tal efecto a fin de que tan solo se caigan las granzas (Fig. 20).
- Enjuague el portafiltro y el filtro debajo del grifo para eliminar cualquier resto de granzas de café (Fig. 21).
- Para obtener los mejores resultados, le aconsejamos precalentar de antemano los accesorios (portafiltro, filtro y taza) procediendo según se indica a continuación y antes de añadir el café molido.
- Espere unos instantes a que el aparato se enfríe tras haber preparado 5 tazas de 50 ml de café seguidas.

## Utilizando una bolsita de café molido:

Su máquina de café podrá utilizarse con bolsitas de café molido (normalmente, de 60 mm de diámetro). Este tipo de bolsitas no está diseñado específicamente para máquinas de café expreso y, por lo tanto, el café expreso obtenido será menos fuerte que cuando se utiliza directamente café molido.

- Llene el depósito de agua a temperatura ambiente y vuelva a instalarlo en el aparato (Fig. 3 y 4).
- Encienda el aparato pulsando el botón de encendido / apagado (Fig. 6).
- El testigo parpadeará durante el proceso de calentamiento y, a continuación, permanecerá encendido. Tras esto, el aparato estará listo para su utilización (Fig. 7).
- Desbloquee y retire el brazo portafiltro, girándolo hacia la izquierda (Fig. 16). Coloque una bolsita de café molido en el filtro para una taza. La bolsita de café molido contiene únicamente suficiente café para preparar una taza. Se desaconseja utilizar simultáneamente 2 bolsitas apiladas una encima de la otra (Fig. 22).
- Instale el portafiltro en el aparato y gírelo a fondo hacia la derecha con firmeza para bloquearlo (Fig. 8).
- Para preparar su café espeso, proceda del mismo modo que si estuviera utilizando directamente café molido.



- Espere unos instantes a que el aparato se enfríe tras haber preparado 5 tazas de 50 ml de café seguidas.

## FUNCIÓN VAPOR: utilización de la boquilla para súper capuchinos



**¡IMPORTANTE!** Para evitar salpicaduras de agua caliente, compruebe que la boquilla para súper capuchinos esté correctamente posicionada antes de dispensar vapor. No retire la boquilla mientras esté circulando leche por su interior.

Esta boquilla facilita la preparación de capuchinos o cafés con leche (Fig. 23). Este elemento incorpora una boquilla especial de dos posiciones (capuchino o café con leche) y un macarrón de silicona. Conecte dicho macarrones a la boquilla de la manera indicada en la figura 23.

**Nota: procure que el macarrón no quede retorcido ni estrangulado.**

- Encaje firmemente la boquilla en el brazo articulado, girándola enérgicamente a derecha e izquierda (Fig. 24).
- En la boquilla especial, seleccione la posición para capuchino o café con leche (Fig. 25).
- Coloque una tasa debajo de la boquilla para súper capuchinos y vierta leche semidesnatada en un recipiente (entre 60 y 100 ml). La leche deberá estar bien fría. Sumerja el macarrón de silicona (extremo achaflanado) en el recipiente (Fig. 26). No recomendamos sumergir el macarrón en cartones de leche.
- Para generar vapor, desplace el selector hasta la posición de Pre calentamiento (D1-3) (Fig. 10).
- El testigo del botón de encendido/apagado volverá a parpadear y, a continuación, permanecerá iluminado (Fig. 7). Tras esto, el aparato estará listo para su utilización.
- Desplace el selector hasta la posición para dispensar vapor (D1-4) (Fig. 27).
- Una vez obtenida la espuma deseada, desplace el selector hasta la posición 0 (Fig. 12) para detener el ciclo (recomendamos detener el ciclo antes de que el recipiente esté totalmente vacío). En dicho momento, el aparato se enfriará automáticamente efectuando varios ciclos intermitentes de bombeo. Una vez finalizada dicha operación automática, podrá proceder a preparar un café colocando su taza de leche espumosa debajo del portafiltro. Tras esto, podrá disfrutar de su bebida ya preparada (Fig. 28).



**Importante:** Para evitar que no queden residuos de leche seca en el interior de la boquilla para súper capuchinos, asegúrese de limpiarla después de cada utilización. Para ello, deberá repetir el proceso de emulsión de la leche, sustituyendo los 100 ml de leche por 60 ml de agua y consultar el párrafo siguiente a fin de proceder a limpiar manualmente la boquilla.

## Mantenimiento y limpieza de la boquilla para súper capuchinos

- Retire la boquilla del brazo articulado. Desmonte y limpie los diferentes elementos que la componen utilizando un cepillo pequeño y una mínima cantidad de líquido lavavajillas. Asegúrese de limpiar bien los elementos indicados dentro de un círculo en la ilustración (Fig. 29). El orificio presente en el elemento metálico no deberá estar atascado. Deberá presionarse reiteradamente la punta de plástico negra del elemento metálico indicado dentro de un círculo en la ilustración a fin de eliminar cualquier resto de leche seca que pudiera haberse quedado trabada en su interior. Tras haberlos limpiado y secado, podrá volver a montar los diferentes elementos de la boquilla.

## LIMPIEZA Y MANTENIMIENTO

### A. Limpieza del aparato

- Desenchufe el aparato de la toma de corriente antes del proceder a su limpieza y espere a que se haya enfriado lo suficiente.
- Limpie de vez en cuando la superficie exterior del aparato utilizando una esponja húmeda. Limpie a intervalos periódicos el depósito de agua, la bandeja recogegotas y su rejilla y, a continuación, enjuáguelos bien.
- Limpie a intervalos periódicos el interior del depósito de agua.
- De observarse la formación de una capa blanca opaca en el interior del depósito, será necesario proceder a descalcificar el aparato (véase el apartado correspondiente a **DESCALCIFICACIÓN**).
- No utilice productos de limpieza a base de alcohol o disolventes.
- Tras haber desenchufado el aparato de la red eléctrica, limpie periódicamente la rejilla del dispensador de agua caliente así como su junta de estanqueidad utilizando una esponja húmeda (Fig. 33).
- Límpiela utilizando únicamente un paño húmedo sin producto detergente ni abrasivo.

### B. Limpieza del portafiltro

- Utilizando un paño húmedo, sin que periódicamente el alojamiento del portafiltro a fin de eliminar cualquier residuo de granzas de café que pueda haber quedado adherido en su interior (Fig. 33).
- A fin de prolongar la vida útil de la junta de estanqueidad y del cabezal de percolado. No vuelva a colocar el portafiltro en su sitio si no piensa utilizar su máquina de café durante un periodo prolongado.
- Podrá utilizar la aguja (34) suministrada para eliminar aquellos depósitos que pudieran llegar a obstruir la salida de su filtro dispensador para 1 o 2 tazas.

### C. Limpieza de la bandeja recogegotas

Después de cada utilización de la máquina, será necesario vaciar la bandeja recogegotas. Si se preparan varios cafés de forma consecutiva, será comience vaciar la bandeja a intervalos periódicos (Fig. 35 y 36) (aproximadamente tras cada 5 tazas de café preparadas). Es normal que se observe cierta acumulación de agua en la bandeja y no deberá interpretarse como un indicio de fuga. De ser necesario, limpie la bandeja recogegotas y su rejilla con agua y una pequeña cantidad de líquido lavavajillas suave. Enjuáguelas y séquelas bien.

## DESCALCIFICACIÓN

Llevar a cabo la descalcificación del aparato de la manera descrita en los apartados A y B para las funciones de dispensado de café y vapor es uno de los factores principales para garantizar su larga vida útil. La frecuencia con que debe efectuarse el proceso de descalcificación, dependerá de la dureza del agua abastecida en su zona. Infórmese al respecto a través de su empresa municipal de abastecimiento de agua.

Durante esta operación, procure no colocar el aparato sobre una encimera de mármol. El producto descalcificador podría afectar el acabado de la superficie de mármol.

■ A título orientativo, a continuación se incluye un cuadro que indica la frecuencia con que debe llevarse a cabo el proceso de descalcificación en función de la dureza del agua y de la asiduidad con que utilice su máquina.

FRECUENCIA DE DESCALCIFICACIÓN			
Promedio de cafés dispensados cada semana	Agua blanda (<19°TH)	Agua dura (de 19 a 30°TH)	Agua muy dura (>30°TH)
Menos de 7	1 vez al año	Cada 8 meses	Cada 6 meses
De 7 a 20	Cada 4 meses	Cada 3 meses	Cada 2 meses
Más de 20	Cada 3 meses	Cada 2 meses	Cada mes

**En caso de duda, se recomienda llevar a cabo el proceso de descalcificación cada mes.**

Ninguna reparación de la máquina de café debido a:

- Descalcificación no efectuada;
- Acumulaciones de cal;
- Lavado de los accesorios en el lavavajillas; estará cubierta por la garantía.

### A. Descalcificación del circuito de dispensado de café

- Desenchufe el aparato de la red eléctrica.
- Instale el portafiltro (sin café molido) en el aparato y gírelo a fondo hacia la derecha con firmeza para bloquearlo (Fig. 8).
- Coloque un recipiente de una capacidad superior a ½ litro debajo del portafiltro (Fig. 13).
- Asegúrese de que el selector (D1) esté en la posición O (D1-1) (Fig. 5).
- Llene el depósito con una solución a base de tres partes de agua por una parte de vinagre o ácido cítrico / sulfámico.
- Enchufe el aparato a la red eléctrica (Fig. 1). Encienda el aparato pulsando el botón de encendido / apagado (Fig. 6).
- Una vez que el testigo de temperatura del botón de encendido permanezca iluminado, podrá desplazar el selector (D1) hasta la posición de *Preparación de café expreso* (D1-2).
- Deje drenar la solución (1/4 del volumen total).
- Detenga el aparato usando el botón de encendido / apagado, pero deje el selector (D1) en la posición de *Preparación de café expreso* (D1-2).
- Espere entre 5 y 10 minutos, antes de volver a repetir 2 veces la misma operación.

- Procure evitar que el depósito de agua se vacíe totalmente (en caso de que vuelva a acumularse aire en la bomba, consulte el apartado **PRIMERA PUESTA EN SERVICIO**).
- A continuación, siga las instrucciones de descalcificación del circuito de generación de vapor.

## B. Descalcificación del circuito de generación de vapor

- Coloque un recipiente debajo de la tobera de salida de vapor (Fig. 9).
- Desplace el selector (D1) hasta la posición de *dispensado de vapor* (D1-4) (sin detenerse en la posición de *precalentamiento* (D1-3).
- Encienda el aparato pulsando el botón de encendido / apagado (Fig. 6).
- Deje que la solución se drene a través de la tobera hasta que empiece a generarse vapor.
- Desplace el selector hasta la posición O (D1-1) (Fig. 12).
- En dicho momento, el aparato se enfriará automáticamente efectuando 2 o 3 ciclos intermitentes de bombeo. Se drenará agua caliente y / o vapor en la bandeja recogegotas.
- Espere entre 2 y 4 minutos, antes de volver a repetir la misma operación.
- Procure evitar que el depósito de agua se vacíe totalmente (en caso de que vuelva a acumularse aire en la bomba, consulte el apartado **PRIMERA PUESTA EN SERVICIO**).

## C. Enjuague



### ¡IMPORTANTE!

Tras haber llevado a cabo el proceso de descalcificación, efectúe 2 o 3 ciclos de enjuague con agua clara (sin utilizar café molido) de la manera indicada en el apartado "PRIMERA PUESTA EN SERVICIO".

No se olvide de enjuagar la tobera de salida de vapor. Tras esta acción, la máquina estará descalcificada y lista para su utilización.

## GARANTÍA

Su aparato tiene acompañado de una garantía. No obstante, cualquier conexión a un suministro eléctrico inadecuado o cualquier utilización distinta a la descrita en el presente manual anulará la garantía.

El aparato está garantizado siempre y cuando se utilice en un entorno doméstico; cualquier otro tipo de utilización anulará la garantía.

Ninguna reparación como consecuencia de averías producidas por acumulaciones de cal estará cubierta por la garantía.

Para cualquier reparación posventa o solicitud de recambios, póngase en contacto con su distribuidor o centro de reparación autorizado.

## RESOLUCIÓN DE POSIBLES ANOMALÍAS

PROBLEMAS	CAUSAS POSIBLES	SOLUCIONES
Las granzas de café producidas están excesivamente húmedas.	No ha añadido suficiente cantidad de café molido.	Añada una mayor cantidad de café molido.
El café se dispensa con demasiada lentitud.	El tipo de café molido utilizado es demasiado fino, graso o harinoso.	Seleccione un tipo de café molido algo más basto.
	El portafiltro está sucio.	Limpié el portafiltro conforme a las instrucciones indicadas en el apartado <b>LIMPIEZA Y MANTENIMIENTO - B. Limpieza del portafiltro</b> . Limpie también el filtro para café.
	La rejilla del cabezal de percolado está obstruida.	Una vez que el aparato se haya enfriado, limpie la rejilla del cabezal de percolado con una esponja húmeda.
	Hay una excesiva acumulación de cal en la máquina.	Proceda a descalcificar su máquina conforme se indica en este manual de utilización.
Se observa un flujo de agua prolongado saliendo del portafiltro tras la preparación de un café expreso.	Su máquina se está descalcificando debido a que el agua utilizada es particularmente dura.	Proceda a descalcificar inmediatamente su máquina según se indica en el manual de utilización.
Polvo de café presente en la taza.	El portafiltro está obstruido.	Limpié el portafiltro con agua caliente.
	El tipo de café molido utilizado es demasiado fino.	Utilice un tipo de café molido algo más basto.
	La junta de estanqueidad del portafiltro está sucia.	Limpié el alojamiento del portafiltro y su junta utilizando una esponja húmeda.
El café dispensado es poco cremoso.	El café molido utilizado es demasiado viejo.	Utilice café molido recién tostado.
	El tipo de café molido utilizado no es adecuado para café expreso.	Utilice un tipo de café molido más fino.
	No hay suficiente cantidad de café molido en el portafiltro.	Añada una mayor cantidad de café molido.
El depósito de agua gotea tras haberlo retirado de la máquina.	La válvula situada en el fondo del depósito está sucia o defectuosa.	Limpié el depósito de agua y accione con el dedo la válvula situada en el fondo.
	La válvula está obstruida por acumulaciones de cal.	Proceda a descalcificar su máquina conforme se indica en este manual de utilización.

PROBLEMAS	CAUSAS POSIBLES	SOLUCIONES
Sale agua por debajo del aparato.	Hay una fuga interna.	Compruebe que el depósito de agua está correctamente instalado en su sitio. Si la anomalía persiste, no utilice el aparato y póngase en contacto con un centro de reparación autorizado.
	La bandeja recogegotas no está correctamente instalada en su sitio.	Compruebe que la bandeja recogegotas está empujada a fondo en el aparato.
	La bandeja recogegotas rebosa.	Vacíe y enjuague bien la bandeja recogegotas y vuelva a instalarla en su sitio.
Las tasas no se llenan por igual.	El portafiltro está obstruido.	Consulte el apartado <b>LIMPIEZA Y MANTENIMIENTO</b> a fin de llevar a cabo el mantenimiento del portafiltro.
La bomba hace más ruido de lo debido.	No hay agua en el depósito.	Llene el depósito de agua y vuelva a cebar la bomba (consulte el apartado <b>PRIMERA PUESTA EN SERVICIO</b> ). Procure evitar que el depósito se vacíe totalmente.
Se producen fugas de café por los laterales del portafiltro.	El portafiltro no está correctamente encajado en su sitio.	Coloque el portafiltro y bloquéelo firmemente en su sitio (girándolo a tope de izquierda a derecha). Retire el exceso de polvo de café que impide que se cierre el soporte del filtro.
	Hay restos de café molido en el borde del portafiltro.	Retire el exceso de café molido y limpie la rejilla del cabezal de percolado con una esponja húmeda.
	La bolsita de café molido no está correctamente colocada.	Compruebe que la bolsita de café molido esté correctamente insertada; el papel no deberá sobresalir del perímetro del filtro.
El café dispensado tiene mal sabor.	Tras haberla descalcificado, no se ha enjuagado correctamente la máquina.	Enjuague el aparato de la manera descrita en este manual de utilización y compruebe la calidad del café.

PROBLEMAS	CAUSAS POSIBLES	SOLUCIONES
El aparato no funciona.	Hay aire en la bomba debido a falta de agua.	Llene el depósito de agua y vuelva a cebar la bomba (consulte el apartado <b>PRIMERA PUESTA EN SERVICIO</b> ). Procure evitar que el depósito se vacíe totalmente.
	El depósito de agua extraíble no está correctamente instalado en su sitio.	Coloque correctamente el depósito de agua extraíble.
La boquilla para súper capuchinos no hace ninguna o muy poca espuma.	La boquilla para súper capuchinos no está correctamente instalada.	Compruebe que el accesorio esté correctamente instalado en el aparato. Retírelo y vuelva a instalarlo en el brazo articulado girándolo enérgicamente a derecha e izquierda.
		Compruebe que el manguito no esté obstruido ni retorcido y que esté bien encajado en el accesorio para evitar posibles tomas de aire.
	La leche está demasiado caliente.	Utilice leche fresca, pasteurizada o uperizada (UHT) cuyo envase se haya abierto recientemente.
La boquilla para súper capuchinos no aspira leche.		Enjuague y limpie bien el accesorio (consulte el apartado titulado «Mantenimiento y limpieza»)

Si tras consultar este cuadro, no consigue determinar la causa de la anomalía, diríjase a un centro de reparación autorizado. ¡Nunca intente desmontar el aparato! (en caso de que se observe indicios de intento de desmontaje, la garantía quedará anulada).

## DESECHO DE PRODUCTOS ELÉCTRICOS O ELECTRÓNICOS AL FINAL DE SU VIDA ÚTIL



■ ¡Juntos podemos contribuir a proteger el medio ambiente!



Su aparato incluye numerosos materiales valorizables o reciclables.



Llévelo a un punto de recogida selectiva o bien a un centro de reparación autorizado para que sea procesado como es debido.

Agradecemos a sua confiança e preferência pelos produtos da KRUPS. Acabou de adquirir a máquina de café espresso mais compacta da nossa gama.



**CUIDADO: as medidas de segurança fazem parte da máquina. Leia-as cuidadosamente antes de utilizar a sua nova máquina pela primeira vez.**

## DESCRIÇÃO

- |  |  |
|--|--|
| <b>A</b> Tampa do depósito de água                       | <b>E</b> Local do porta-filtros        |
| <b>B</b> Depósito de água amovível                       | <b>F</b> Porta-filtros                 |
| <b>C</b> Base para chávenas                              | <b>F1</b> Filtro para uma chávena      |
| <b>D</b> Painel de comando:                              | <b>F2</b> Filtro para duas chávenas    |
| <b>D1</b> Botão de selecção (café ou vapor)              | <b>G</b> Tubo super cappuccino         |
| <b>D1-1</b> Posição O/pré-aquecimento espresso           | <b>H</b> Grelha de recolha dos pingos  |
| <b>D1-2</b> Preparação de um café espresso               | <b>I</b> Bandeja de recolha dos pingos |
| <b>D1-3</b> Pré-aquecimento vapor                        | <b>J</b> Cabo de alimentação           |
| <b>D1-4</b> Preparação do vapor                          | <b>K</b> Colher doseadora              |
| <b>D2</b> Botão de ligar/desligar com indicador luminoso |  |

## CARACTERÍSTICAS TÉCNICAS

- Bomba electromagnética: 15 bars
- Porta-filtros
- 1 ou 2 chávenas
- Compatível com unidoses flexíveis
- Função vapor
- Paragem automática após 5 minutos (proteção do ambiente)
- Depósito amovível (capacidade: 1 litro)
- Potência: 1460 W
- Tensão: 230 V - 50 Hz
- Dispositivos de segurança contra sobreaquecimentos
- Dimensões: A. 286 mm, C. 145 mm, P. 315 mm



### IMPORTANTE!

**Tensão de utilização: Este aparelho foi concebido para funcionar apenas com corrente alterna de 230 V.**

**Tipo de utilização: Este aparelho foi concebido APENAS PARA UMA UTILIZAÇÃO DOMÉSTICA.**

## CONSELHOS PRÁTICOS

É preferível utilizar café fresco torrado. Aconselhe-se junto do seu fornecedor de café. A frescura do café só é preservada durante algumas semanas após a torrefacção. Um bom embalamento pode melhorar e prolongar a conservação do café. Se não estiver seguro acerca da qualidade da embalagem, escolha um café torrado recentemente. O café deve ser sempre moído mesmo antes de ser preparado.



## Que variedade de café escolher?

### ■ Para um café rico em aromas

Prefira os cafés puros Arábica ou compostos maioritariamente por cafés Arábica.

Os cafés de torrefação artesanais devem ser privilegiados, pois oferecem mais complexidade e delicadeza nos aromas. Para variar os sabores, experimente os cafés "pure origin".

### ■ Para um café encorpado

Privilegie os cafés misturados Robusta – não indicados como 100% Arábica – ou cafés de torrefação italiana ou indicados como tendo sabor italiano.

- Mantenha o café moído no frigorífico, para manter o seu aroma durante mais tempo.
- Não encha o seu porta-filtros até ao topo. Utilize a colher doseadora (1 colher para uma chávena de 50 ml, 2 colheres para 2 chávenas de 50 ml). Retire o excesso de café moído no contorno do porta-filtros.
- Se não utilizar o aparelho durante mais de 5 dias, esvazie e passe o depósito por água limpa.
- Antes de retirar o depósito para o encher ou esvaziar, desligue sempre o aparelho.
- Coloque sempre o aparelho numa superfície plana e estável.

## PRIMEIRA COLOCAÇÃO EM FUNCIONAMENTO - Ou após um longo período sem utilizar a sua máquina de café.



**IMPORTANTE:** Não coloque um elemento quente sobre o aparelho.

## Limpeza e enxaguamento dos circuitos antes da primeira utilização.

Antes de utilizar a sua máquina de café, limpe todos os acessórios com água e detergente para a loiça e depois seque-os cuidadosamente.

Proceda da seguinte forma:

- Ligue a máquina (1).
- Retire a tampa (A) e retire o depósito da água (B) (2).
- Encha o depósito de água à temperatura ambiente e volte a colocá-lo no aparelho, certificando-se de que fica correctamente colocado. Volte a colocar a tampa (3-4).
- Certifique-se de que o selector (D1) está na posição O (D1-1) (5).
- Ligue o aparelho, premindo o botão ligar/desligar (D2). Ouvirá um breve sinal sonoro. Isto é normal. Corresponde ao ligar/desligar da bomba (6).
- O indicador luminoso da temperatura pisca, depois permanece fixo (7).
- Insira o porta-filtros (F) (sem café moído) no aparelho, apertando bem para a direita (8).
- Coloque um recipiente com um volume superior a ½ litro por baixo do tubo do vapor (9).
- Rode o selector para o *Pré-aquecimento vapor* (D1-2) (10).
- O botão pisca, depois permanece ligado: Pode então rodar o selector para a posição *Vapor* (D1-4) durante cerca de 20 segundos a escorrer (11).
- Volte a colocar o selector na posição O (D1-1) (12).
- A seguir, coloque o recipiente de ½ litro por baixo do porta-filtros (13).

- Rode o selector para a posição *Espresso* (D1-2) (14). Deixe escorrer a água do depósito, correspondente a 4 chávenas de café espresso de 50 ml. Para parar a extração da água, rode o selector para a posição O (15).
- Se a água não escorrer (enxaguamento da bomba), repita a operação desde o início.
- Deixe arrefecer o aparelho e repita esta operação 4 vezes. Certifique-se de que o depósito tem uma quantidade suficiente de água.
- Deixe o seu aparelho arrefecer entre cada operação.
- Retire o depósito, esvazie-o, lave-o cuidadosamente e volte a colocá-lo no aparelho.



#### **IMPORTANTE!**

Passados 5 minutos sem ser utilizado, o seu aparelho desliga-se automaticamente, com o objectivo de proteger o ambiente.



#### **IMPORTANTE!**

É emitido um sinal sonoro cada vez que ligar e desligar o aparelho (premir o botão de ligar/desligar (D2)). Isto é normal. Corresponde ao ligar/desligar da bomba.

## PREPARAÇÃO DO CAFÉ ESPRESSO



#### **IMPORTANTE!**

Se a máquina for utilizada pela primeira vez, deve ser limpa conforme indicado no parágrafo "PRIMEIRA UTILIZAÇÃO".



**IMPORTANTE!** De modo a evitar projeções de água quente, certifique-se de que o porta-filtros está corretamente encaixado antes de proceder à extração do café. Não retire o porta-filtros durante a passagem de água, pois o aparelho está sob pressão.

### Com café moído

O tipo de café moído que escolher irá determinar a força e gosto do seu café espresso: Quanto mais fino estiver o café, mais o café espresso ficará encorpado.

- Encha o depósito de água à temperatura ambiente e volte a colocá-lo no aparelho, certificando-se de que fica correctamente colocado (3-4).
- Ligue a máquina (1).
- Ligue o aparelho, premindo o botão de ligar/desligar. Ouvirá um breve sinal sonoro. Isto é normal. Corresponde ao ligar da bomba (6).
- O indicador luminoso da temperatura pisca durante o pré-aquecimento, depois permanece ligado (7). O aparelho está então pronto a ser utilizado.
- Liberte o porta-filtros, rodando-o para a esquerda (16).
- Coloque o filtro para 1 chávena ou o filtro para 2 chávenas no porta-filtros (17).
- Com a colher doseadora, coloque o seu café moído. (1 dose = 1 chávena, 2 doses = 2 chávenas) no filtro (18).
- Retire o excesso de café moído no contorno do porta-filtros.
- Insira o porta-filtros no aparelho, apertando bem para a direita (8).

- Coloque uma ou duas chávenas na grelha da gaveta de recolha de pingos por baixo do porta-filtros (19).
- Rode o selector para a posição *Espresso* (D1-2) (19).
- Passados alguns segundos, o café começa a escorrer.
- Quando as chávenas estiverem cheias, coloque o selector na posição O (15).
- Retire as chávenas.
- Liberte o porta-filtros, rodando-o para a esquerda. Retire-o do aparelho (16).
- Para ejetar a borra do café moído, vire o porta-filtros, segurando o filtro com a lingueta, para que caia apenas a borra do café moído (20).
- Lave o porta-filtros e o filtro com água corrente, para eliminar os restos da borra (21).
- Para um melhor resultado, aconselhamos um pré-aquecimento dos acessórios (porta-filtros, filtro e chávena), seguindo os passos apresentados acima, sem inserir o café moído.
- Deixe o seu aparelho arrefecer, caso prepare 5 cafés consecutivos de 50 ml.

## COM UMA UNIDOSE FLEXÍVEL

A sua máquina é compatível com unidoses flexíveis (habitualmente, com 60 mm de diâmetro). Este tipo de unidoses não foi criado especificamente para as máquinas de café espresso. Irá obter um café menos encorpado do que com o café moído.

- Encha o depósito com água à temperatura ambiente e volte a colocá-lo no aparelho (3-4).
- Ligue o aparelho, premindo o botão de ligar/desligar (6).
- O indicador luminoso pisca durante o pré-aquecimento, depois permanece ligado. O aparelho está então pronto a ser utilizado (7).
- Liberte o porta-filtros, rodando-o para a esquerda (16). Coloque uma cápsula suave no porta-filtros para uma chávena. A unidose foi concebida para preparar apenas uma chávenade café. Não se aconselha a utilização de 2 unidoses uma em cima da outra (22).
- Insira o porta-filtros no aparelho, apertando bem para a direita (8).
- Para preparar o seu café espresso, proceda tal como para a preparação de um café espresso com café moído.
- Deixe o seu aparelho arrefecer, caso prepare 5 cafés consecutivos de 50 ml.

## FUNÇÃO VAPOR - Utilização do tubo super cappuccino



**IMPORTANTE! De modo a evitar projeções quentes, certifique-se de que o tubo super cappuccino está bem posicionado antes de ligar o vapor. Não retire o tubo durante a passagem do leite.**

Este tubo facilita a preparação de cappuccino ou de «caffè latte» (23). Esta peça é composta por um tubo especial com duas posições (cappuccino ou latte) e um tubo de silicone. Ligue o tubo de silicone ao tubo, conforme apresentado na Imagem 23.

**Observação: Não torça o tubo.**

- Fixe firmemente o tubo no braço articulado com um movimento de rotação para a direita/esquerda (24).
- Selecione a posição cappuccino ou caffè latte no tubo especial (25).

- Coloque uma chávena por baixo do tubo super cappuccino e deite leite meio-gordo para um recipiente (de 60 a 100 ml). O leite deve estar bem frio. Mergulhe o tubo de silicone (extremidade biselada) no recipiente (26). Aconselhamos a mergulhar o tubo numa embalagem de leite.
- Para produzir vapor, rode o seletor para a posição de pré-aquecimento (D1-3) (10).
- O indicador luminoso do botão de ligar/desligar pisca novamente, depois permanece fixo (7). O aparelho está então pronto a funcionar.
- Rode o seletor para a posição do vapor (D1-4) (27).
- Quando obtiver espuma, rode o seletor para a posição 0 (12) para terminar o ciclo (aconselhamos a terminar o ciclo antes de ficar com o recipiente completamente vazio). Nesta altura, o aparelho arrefece automaticamente, iniciando ciclos de bombeamento intermitentes. Quando esta operação automática terminar, pode iniciar a preparação de um café após ter colocado a sua chávena de leite com espuma por baixo do porta-filtros. A sua bebida está agora pronta para degustação (28).



**Importante:** Para evitar que o leite seque no interior do tubo super cappuccino, este deve ser limpo após cada preparação. Para isso, repita o procedimento de criação da espuma de leite, substituindo os 100ml de leite por 60ml de água, depois consulte o parágrafo seguinte para a limpeza manual.

## Limpeza e manutenção do tubo super cappuccino

- Retire o tubo do braço articulado (29). Desmonte-o e limpe as diferentes peças que o compõem com uma pequena escova e um pouco de detergente para a loiça. Limpe bem as peças circundadas na imagem (30). O orifício na peça metálica não deve ser tapado. A extremidade de plástico preta da peça metálica circundada na imagem deve ser apertada para evacuar o resto de leite que esteja no interior (31-32). Após a limpeza e secagem, pode voltar a montar as diferentes peças do tubo.

# LIMPEZA E MANUTENÇÃO

## A. Do aparelho

- Retire a ficha da tomada antes proceder a cada limpeza, e deixe arrefecer o aparelho.
- De vez em quando, limpe o exterior do aparelho com uma esponja húmida. Lave regularmente o depósito, gaveta de recolha de pingos e respetiva grelha. Depois seque-os.
- Passe regularmente o interior do depósito por água.
- Quando uma fina camada branca tornar o seu depósito opaco, efectue uma operação de descalcificação (consulte o parágrafo **DESCALCIFICAÇÃO**).
- Não utilize produtos de limpeza à base de álcool ou solventes.
- Após ter desligado o aparelho, lave regularmente a grelha de passagem de água quente, bem como a junta de impermeabilidade, com uma esponja húmida (33).
- Limpe apenas com um pano húmido sem detergentes nem produtos abrasivos.

## B. Do porta-filtros

- Com um pano húmido, limpe regularmente o local de colocação do porta-filtros, de modo a retirar eventuais resíduos de café (33).

- De modo a proteger a duração de vida da junta de impermeabilidade da cabeça de percolação, não coloque o porta-filtros no lugar se não utilizar a máquina de café durante um longo período de tempo.
- De modo a retirar eventuais depósitos que possam obstruir a saída do seu filtro para 1 ou 2 chávenas, pode utilizar a agulha (34).

## C. Da gaveta de recolha de pingos

Após cada utilização do aparelho, este deve ser esvaziado. Se preparar vários cafés expresso uns a seguir aos outros, convém esvaziar regularmente (35-36) (mais ou menos a cada 5 chávenas de café expresso). A presença de água é normal e não é um sinal de fugas. Se for necessário, lave a bandeja de recolha dos pingos e a grelha com água e um pouco de detergente para a loiça que não seja agressivo. Passe por água e deixe secar.

## DESCALCIFICAÇÃO

A descalcificação regular do seu aparelho, conforme indicado nos parágrafos A e B para as funções de café e vapor, é a principal garantia da sua duração de vida. A frequência de descalcificação deve ser adaptada à dureza da sua água. Aconselhe-se junto do seu distribuidor de água.

Durante esta operação, não coloque o seu aparelho em cima de uma bancada de trabalho em mármore. O produto anti-calcário pode alterá-la.

- Para o ajudar, apresentamos em baixo uma tabela indicativa das frequências de descalcificação de acordo com a dureza da água e a utilização da sua máquina:

FREQUÊNCIA DE DESCALCIFICAÇÃO			
Média de cafés por semana	Água suave (<19°th)	Água calcária (19-30°th)	Água muito calcária (>30°th)
Menos de 7	1 vez por ano	A cada 8 meses	A cada 6 meses
De 7 a 20	A cada 4 meses	A cada 3 meses	A cada 2 meses
Mais de 20	A cada 3 meses	A cada 2 meses	Todos os meses

**No caso de dúvida, proceda à descalcificação todos os meses.**

Nenhuma reparação da máquina de café devido a:

- Descalcificação não efectuada,
- Calcário,
- Colocação dos acessórios na máquina de lavar loiça, será abrangida pela garantia.

## A. Descalcificação do circuito do café

- Desligue o aparelho.
- Insira o porta-filtros (sem café moído) no aparelho, apertando bem para a direita (8).
- Coloque um recipiente com um volume superior a ½ litro por baixo do porta-filtros (13).
- Certifique-se de que o selector (D1) está na posição O (D1-1) (5).
- Encha o depósito com uma mistura de três volumes de água e um volume de vinagre ou ácido cítrico/sulfâmico.

- Ligue o aparelho (1) premindo o botão de ligar/desligar (6).
- Quando o indicador luminoso da temperatura do botão de ligar permanecer ligado, pode colocar o botão de selecção (D1) na posição *Espresso* (D1-2).
- Deixe a mistura escorrer (1/4 do volume).
- Pare o aparelho, premindo o botão de ligar/desligar e deixando o botão de selecção (D1) na posição *Espresso* (D1-2).
- Espere 5 a 10 minutos, depois repita a operação 2 vezes.
- Não esvazie completamente o depósito (no caso de falta de escorvagem, consulte o parágrafo: **PRIMEIRA COLOCAÇÃO EM FUNCIONAMENTO**).
- Agora, siga as instruções de descalcificação da função vapor.

## B. Descalcificação do circuito de vapor

- A seguir, coloque o recipiente por baixo do tubo de vapor (9).
- Rode o botão de selecção (D1) para a posição *Vapor* (D1-4) (sem parar na posição *Pré-aquecimento* (D1-3).
- Ligue o aparelho, premindo o botão de ligar/desligar (6).
- Deixe a mistura escorrer através do tubo, até ao aparecimento do vapor.
- Rode o selector para a posição O (D1-1) (12).
- Nesta altura, o aparelho arrefece rapidamente, iniciando 2 ou 3 ciclos de bombeamento intermitentes. A água quente e/ou o vapor escorrem para a gaveta de recolha de pingos.
- Espere 2 a 3 minutos, depois repita a operação.
- Não esvazie completamente o depósito (no caso de falta de escorvagem, consulte o parágrafo: **PRIMEIRA COLOCAÇÃO EM FUNCIONAMENTO**).

## C. Passagem por água



### **IMPORTANTE!**

Após a descalcificação, passe 2 a 3 vezes com água limpa (sem café moído), conforme descrito no parágrafo "**PRIMEIRA COLOCAÇÃO EM FUNCIONAMENTO**".

**Não se esqueça de passar o tubo do vapor por água. O calcário do aparelho foi eliminado e este está pronto a funcionar.**

## GARANTIA

O seu aparelho tem uma garantia, que será anulada no caso de erro de ligação, manuseamento ou utilização para além do descrito neste manual.

Este aparelho tem uma garantia no âmbito de uma utilização doméstica. Qualquer outro tipo de utilização anula a garantia.

Nenhuma reparação devido ao calcário será abrangida pela garantia.

Para qualquer problema pós-venda ou de peças sobresselentes, consulte o seu revendedor ou um Serviço de Assistência Técnica autorizado.

## RESPOSTAS A EVENTUAIS PROBLEMAS

PROBLEMAS	CAUSAS POSSÍVEIS	SOLUÇÕES
A borra está muito húmida.	Não colocou café moído suficiente.	Coloque mais café.
O café espresso escorre muito lentamente.	O café moído está demasiado moído, demasiado espesso ou farinhento.	Escolha um café moído ligeiramente mais grosso.
	O porta-filtros está sujo.	Limpe o seu porta-filtros de acordo com as instruções no parágrafo <b>LIMPEZA E MANUTENÇÃO - B. Do porta-filtros.</b> Limpe também o filtro do café.
	A grelha de passagem da água está suja.	Quando o aparelho arrefecer, limpe a grelha de passagem da água com uma esponja húmida.
	A sua máquina tem calcário.	Proceda à descalcificação da sua máquina de acordo com as indicações apresentadas no manual de utilização.
É visível um escorrer prolongado de água do porta-filtros após preparar um café espresso.	A sua máquina está a eliminar o calcário, devido a uma água com bastante calcário.	Proceda rapidamente à descalcificação da sua máquina, de acordo com as indicações no manual de utilização.
Presença de borras de café na chávena.	O porta-filtros está sujo.	Lave o porta-filtros com água quente.
	O café está demasiado moído.	Utilize um café moído ligeiramente mais grosso.
	A junta do local do porta-filtros está suja.	Limpe o local do porta-filtros e a junta com uma esponja húmida.
O café espresso não ficou com espuma.	O café é demasiado velho.	Utilize um café moído recentemente.
	O café moído não é o adaptado para café espresso.	Utilize um café moído mais fino.
	Há muito pouco café moído no porta-filtros.	Adicione café moído.

PROBLEMAS	CAUSAS POSSÍVEIS	SOLUÇÕES
O depósito da água deixa sair água quando o transportamos.	A válvula do fundo do depósito está suja ou defeituosa.	Lave o depósito de água e faça-o funcionar com o dedo na válvula que está no fundo do depósito.
	A válvula ficou bloqueada com calcário.	Proceda à descalcificação da sua máquina de acordo com as indicações apresentadas no manual de utilização.
A água escorre por baixo do aparelho.	Existe uma fuga interna.	Verifique se o depósito está na posição correcta. Se o defeito persistir, não utilize o aparelho. Dirija-se a um Serviço de Assistência Técnica autorizado.
	A gaveta de recolha de pingos não foi instalada correctamente.	Certifique-se de que a bandeja de recolha dos pingos foi premida contra o fundo do aparelho.
	A gaveta de recolha de pingos está a transbordar.	Esvazie e lave cuidadosamente a gaveta de recolha de pingos, depois volte a colocá-la.
As chávenas ficam cheias de modo desigual.	O porta-filtros está sujo.	Consulte o parágrafo <b>LIMPEZA E MANUTENÇÃO</b> para a manutenção do seu porta-filtros.
A bomba está a fazer um ruído anormal.	Ausência de água no depósito.	Encha o depósito da água e volte a escorvar a bomba (consulte o parágrafo: <b>PRIMEIRA COLOCAÇÃO EM FUNCIONAMENTO</b> ). Evite esvaziar completamente o depósito.
O café espresso sai pela parte lateral do porta-filtros.	O porta-filtros não foi colocado corretamente.	Coloque o porta-filtros no lugar e aperte bem (vire da esquerda para a direita até ao fim).
		Retire o excesso de café moído que impede o suporte do filtro de bloquear.
	A extremidade do porta-filtros está suja com café moído.	Retire o excesso de café moído e limpe a grelha de passagem da água com uma esponja húmida.
	A unidose flexível está mal colocada.	Certifique-se de que a unidose flexível fica inserida corretamente: O papel não deve passar para o exterior do filtro.



PROBLEMAS	CAUSAS POSSÍVEIS	SOLUÇÕES
O seu café espresso sabe mal.	Após a descalcificação, não lavou correctamente com água.	Limpe o aparelho de acordo com as instruções no manual e verifique a qualidade do café.
O aparelho não funciona.	Não houve enxaguamento da bomba devido à falta de água.	Encha o depósito de água e volte a escorvar a bomba (consulte o parágrafo: <b>PRIMEIRA COLOCAÇÃO EM FUNCIONAMENTO</b> ). Evite esvaziar completamente o depósito.
	O depósito de água amovível está mal colocado.	Coloque corretamente o depósito da água.
O tubo super cappuccino faz pouca ou nenhuma espuma.	O tubo super cappuccino não está instalado corretamente.	Certifique-se de que o acessório foi montado corretamente no aparelho: Retire-o e volte a instalá-lo no braço articulado com um movimento firme de rotação para a direita/esquerda.
		Certifique-se de que o tubo não está obstruído, torcido, e que está bem encaixado no acessório, para evitar qualquer entrada de ar.
	O leite está demasiado quente.	Utilize leite fresco, pasteurizado ou UHT aberto recentemente.
O tubo super cappuccino não aspira o leite.		Passar por água e limpe o acessório (consulte o capítulo «Limpeza e manutenção»).

Se não for possível determinar a causa de uma avaria, consulte um Serviço de Assistência Técnica autorizado. Nunca desmonte o aparelho! (no caso de desmontagem, pode perder o direito à garantia).

## PRODUTO ELÉCTRICO OU ELECTRÓNICO EM FIM DE VIDA



Proteção do ambiente em primeiro lugar!



O seu aparelho contém vários materiais valorizáveis ou recicláveis.



Entregue-o num ponto de recolha para possibilitar o seu tratamento.

Ευχαριστούμε για την εμπιστοσύνη και την πιστότητά σας στα προϊόντα KRUPS. Αγοράσατε την πιο μικρή μηχανή espresso της γκάμας μας.



**ΠΡΟΣΟΧΗ: τα μέτρα ασφαλείας αποτελούν μέρος της συσκευής. Διαβάστε τα προσεκτικά πριν χρησιμοποιήσετε τη νέα σας συσκευή για πρώτη φορά.**

## ΠΕΡΙΓΡΑΦΗ

- |   |  |
|---|--|
| <b>A</b> Καπάκι του δοχείου νερού               | <b>E</b> Θέση της θήκης φίλτρου            |
| <b>B</b> Αποσπώμενο δοχείο νερού                | <b>F</b> Θήκη φίλτρου                      |
| <b>C</b> Δίσκος εναπόθεσης φλιτζανιών           | <b>F1</b> Φίλτρο για ένα φλιτζάνι          |
| <b>D</b> Πίνακας ελέγχου:                       | <b>F2</b> Φίλτρο για δύο φλιτζάνια         |
| <b>D1</b> Κουμπί επιλογής (καφές ή ατμός)       | <b>G</b> Ακροφύσιο για το super καπουτσίνο |
| <b>D1-1</b> Θέση 0 / προθέρμανση espresso.      | <b>H</b> Σχάρα συλλογής υγρών              |
| <b>D1-2</b> Παρασκευή καφέ espresso             | <b>I</b> Δίσκος συλλογής υγρών             |
| <b>D1-3</b> Προθέρμανση ατμού                   | <b>J</b> Καλώδιο τροφοδοσίας               |
| <b>D1-4</b> Παρασκευή ατμού                     | <b>K</b> Δοσομετρικό κουτάλι               |
| <b>D2</b> Κουμπί λειτουργίας με φωτεινή ένδειξη |  |

## ΤΕΧΝΙΚΑ ΧΑΡΑΚΤΗΡΙΣΤΙΚΑ

- Ηλεκτρομαγνητική αντλία: 15 bar
- Θήκη φίλτρου
- 1 ή 2 φλιτζάνια
- Δέχεται "μαλακές δόσεις" (σακουλάκια)
- Λειτουργία ατμού
- Αυτόματη διακοπή σε 5 λεπτά (προστασία του περιβάλλοντος)
- Αποσπώμενο δοχείο (χωρητικότητα: 1 λίτρο)
- Ισχύς: 1460W
- Τάση: 230V - 50Hz
- Προστατευτικά ασφαλείας κατά της υπερθέρμανσης
- Διαστάσεις: Υ. 286 χλστ., Π. 145 χλστ., Β. 315 χλστ.



### ΣΗΜΑΝΤΙΚΟ !

**Τάση χρήσης: Αυτή η συσκευή έχει σχεδιαστεί για να λειτουργεί αποκλειστικά σε εναλλασσόμενο ρεύμα 230V.**

**Είδος χρήσης: Αυτή η συσκευή έχει σχεδιαστεί ΜΟΝΟ ΓΙΑ ΟΙΚΙΑΚΗ ΧΡΗΣΗ**

## ΠΡΑΚΤΙΚΕΣ ΣΥΜΒΟΥΛΕΣ

Συνιστάται να χρησιμοποιείτε καφέ πρόσφατα καβουρντισμένο. Ζητήστε τη συμβουλή του εμπόρου καφέ. Η φρεσκάδα του καφέ μπορεί να διατηρηθεί μόνο για μερικές εβδομάδες μετά από το καβούρντισμα. Η καλή συσκευασία μπορεί να βελτιώσει και να παρατείνει τη διατήρηση του καφέ. Αν δεν είστε σίγουροι για την ποιότητα της συσκευασίας, διαλέξτε καφέ πρόσφατα καβουρντισμένο.

Ο καφές πρέπει να αλέθεται πάντα μόλις πριν από την παρασκευή του espresso.

## Τι ποικιλία καφέ να διαλέξετε;

### ■ Για να έναν καφέ πλούσιο σε άρωμα

Προτιμάτε τον γνήσιο καφέ Arabica ή που αποτελούνται κυρίως από καφέ Arabica.

Ο χειροποίητα καβουρντισμένος καφές προτιμάται γιατί παρέχει μεγαλύτερη ποικιλία στη γεύση και φινέτσα στο άρωμα. Για να ποικίσετε τη γεύση, δοκιμάστε καφέδες γνήσιας προέλευσης.

### ■ Για έναν καφέ πικάντικο

Προτιμάτε μείγματα καφέ με Robusta – δηλ. που δεν αναφέρονται ως 100% Arabica – ή καφέ ιταλικού καβουρντισματος ή που αναφέρονται ως ιταλικής γεύσης.

- Διατηρείτε τον αλεσμένο καφέ στο ψυγείο, γιατί το άρωμά του κρατάει περισσότερο.
- Μη γεμίζετε τη θήκη φίλτρου μέχρι το χείλος, αλλά χρησιμοποιείτε το δοσομετρικό κουτάλι (1 κουτάλι για ένα φλιτζάνι 50 ml, 2 κουτάλια για να 2 φλιτζάνια 50 ml). Αφαιρείτε τα υπολείμματα του καφέ στην περιφέρεια της θήκης φίλτρου.
- Αν δεν χρησιμοποιήσετε τη συσκευή για περισσότερες από 5 ημέρες, αδειάστε και ξεπλύνετε το δοχείο νερού.
- Πριν να αφαιρέσετε το δοχείο για να το γεμίσετε ή να το αδειάσετε, φροντίζετε πάντα να σβήνετε τη συσκευή.
- Η συσκευή πρέπει να τοποθετείται πάντα πάνω σε επίπεδη και σταθερή επιφάνεια.

## ΠΡΩΤΗ ΧΡΗΣΗ – ή μετά από μεγάλο χρονικό διάστημα μη χρήσης της μηχανής σας espresso.



**ΣΗΜΑΝΤΙΚΟ:** Μην τοποθετήσετε κανένα ζεστό αντικείμενο στη συσκευή.

## Ξέπλυμα και εκκίνηση των κυκλωμάτων πριν από την πρώτη χρήση.

Πριν να χρησιμοποιήσετε την καφετιέρα σας, καθαρίστε όλα τα εξαρτήματα μέσα σε σαπουνόνερο, ξεπλύνετέ τα και στεγνώστε τα.

Το ξέπλυμα γίνεται ως εξής:

- Συνδέστε τη συσκευή σας στο ρεύμα (1).
- Αφαιρέστε το καπάκι (A) και μετά το δοχείο νερού (B) (2).
- Γεμίζετε το δοχείο νερού σε θερμοκρασία περιβάλλοντος και τοποθετείτε το πίσω στη συσκευή καλά στη θέση του. Ξαναβάλτε το καπάκι (3-4).
- Βεβαιωθείτε ότι ο επιλογέας (D1) είναι στη θέση O (D1-1) (5).
- Ανάψτε τη συσκευή πατώντας το κουμπί λειτουργίας (D2). Ακούγεται ένα σύντομο ηχητικό σήμα. Αυτό είναι απόλυτα φυσιολογικό. Οφείλεται στο ξεκίνημα της λειτουργίας της αντλίας (6).
- Η φωτεινή ένδειξη της θερμοκρασίας αναβοσβήνει, και μετά παραμένει μόνιμα αναμμένη (7).
- Βάλτε τη θήκη φίλτρου (F) (χωρίς καφέ) μέσα στη συσκευή και γυρίστε τη προς τα δεξιά μέχρι το στοπ (8).
- Βάλτε ένα δοχείο χωρητικότητας μεγαλύτερης από ½ λίτρο κάτω από το ακροφύσιο ατμού (9).
- Γυρίστε τον επιλογέα στο *Προθέρμανση ατμού* (D1-3) (10).
- Η φωτεινή ένδειξη του κουμπιού αναβοσβήνει, και μετά παραμένει μόνιμα αναμμένη. Μπορείτε τότε να γυρίσετε τον επιλογέα στη θέση *Ατμός* (D1-4) για 20 περίπου δευτερόλεπτα εκροής (11).

- Θέστε πάλι τον επιλογέα στη θέση O (D1-1) (12).
- Βάλτε ύστερα ένα δοχείο χωρητικότητας ½ λίτρου κάτω από τη θήκη φίλτρου (13).
- Γυρίστε τον επιλογέα στη θέση Espresso (D-1-2) (14). Αφήστε να τρέξει το νερό του δοχείου, για μια ποσότητα 4 φλιτζανιών espresso 50 ml. Για να σταματήσετε την εκροή του νερού, γυρίστε τον επιλογέα στη θέση O (15).
- Αν δεν τρέχει νερό (εκκίνηση αντλίας), επαναλάβετε τη διαδικασία από την αρχή.
- Αφήστε τη συσκευή σας να κρυώσει και επαναλάβετε αυτή τη διαδικασία 4 φορές, φροντίζοντας να υπάρχει επαρκής ποσότητα νερού στο δοχείο.
- Αφήνετε τη συσκευή σας να κρυώσει ανάμεσα σε κάθε διαδικασία.
- Αφαιρέστε το δοχείο, αδειάστε το, ξεπλύνετέ το προσεκτικά και ξαναβάλτε το πίσω στη συσκευή.



#### **ΣΗΜΑΝΤΙΚΟ !**

**Αν η συσκευή δεν χρησιμοποιηθεί για 5 λεπτά, σβήνει αυτόματα, για λόγους προστασίας του περιβάλλοντος.**



#### **ΣΗΜΑΝΤΙΚΟ !**

**Σε κάθε ξεκίνημα και σταμάτημα της λειτουργίας της συσκευής ακούγεται ένα ηχητικό σήμα (πάτημα του κουμπιού λειτουργίας (D2)). Αυτό είναι απόλυτα φυσιολογικό. Οφείλεται στο ξεκίνημα της λειτουργίας της αντλίας.**

## **ΠΑΡΑΣΚΕΥΗ ΤΟΥ ESPRESSO**



#### **ΣΗΜΑΝΤΙΚΟ !**

**Αν η μηχανή espresso πρόκειται να χρησιμοποιηθεί για πρώτη φορά, πρέπει να καθαριστεί όπως περιγράφεται στην ενότητα « ΠΡΩΤΗ ΧΡΗΣΗ ».**



**ΣΗΜΑΝΤΙΚΟ ! Προκειμένου να αποφύγετε να πεταχτεί έξω ζεστό νερό, ελέγχετε αν η θήκη φίλτρου είναι καλά σφιγμένη μέχρι το στοπ πριν να σερβίρετε καφέ. Μην αφαιρέσετε τη θήκη φίλτρου κατά τη διάρκεια της δόσου του νερού γιατί τη στιγμή εκείνη η συσκευή είναι υπό πίεση.**

### **Με καφέ αλεσμένο**

Το είδος άλεσης που θα διαλέξετε, θα καθορίσει την ένταση τη γεύση του espresso σας: όσο πιο λεπτή είναι η άλεση, τόσο πιο πικάντικος θα είναι ο espresso.

- Γεμίζετε το δοχείο νερού σε θερμοκρασία περιβάλλοντος και επανατοποθετείτε το στη συσκευή φροντίζοντας να είναι καλά στη θέση του (3-4).
- Συνδέστε τη συσκευή σας στο ρεύμα (1).
- Ανάψτε τη συσκευή πατώντας το κουμπί λειτουργίας. Ακούγεται ένα σύντομο ηχητικό σήμα. Αυτό είναι απόλυτα φυσιολογικό. Οφείλεται στη λειτουργία της αντλίας (6).
- Η φωτεινή ένδειξη της θερμοκρασίας αναβοσβήνει κατά τη διάρκεια της προθέρμανσης, και μετά παραμένει μόνιμα αναμμένη (7). Η συσκευή είναι τότε έτοιμη για χρήση.
- Απασφαλίστε τη θήκη φίλτρου γυρίζοντάς την προς τα αριστερά (16).
- Τοποθετήστε το φίλτρο για 1 φλιτζάνι ή το φίλτρο για 2 φλιτζάνια μέσα στη θήκη φίλτρου (17).
- Βάλτε μέσα τον καφέ σας με τη βοήθεια του δοσομετρικού κουταλιού. (1 δόση = 1 φλιτζάνι, 2 δόσεις = 2 φλιτζάνια) μέσα στο φίλτρο (18).
- Αφαιρείτε τα υπολείμματα του καφέ στην περιφέρεια της θήκης φίλτρου.

- Βάλτε τη θήκη φίλτρου μέσα στη συσκευή σφίγγοντάς τη δυνατά προς τα δεξιά μέχρι το στοπ (8).
- Βάλτε ένα ή δύο φλιτζάνια πάνω στη σχάρα του δίσκου συλλογής υγρών κάτω από τη θήκη φίλτρου (19).
- Γυρίστε τον επιλογέα στη θέση *Espresso* (D1-2) (19).
- Μετά από λίγο αρχίζει να τρέχει ο καφές.
- Όταν το φλιτζάνι (ή τα φλιτζάνια) γεμίσουν, επαναφέρετε τον επιλογέα στη θέση *O* (15).
- Πάρτε το φλιτζάνι (ή τα φλιτζάνια).
- Απασφαλίστε τη θήκη φίλτρου γυρίζοντάς την προς τα αριστερά. Αφαιρέστε την από τη συσκευή (16).
- Για να απορρίψετε τον καφέ, γυρίστε τη θήκη φίλτρου κρατώντας το φίλτρο με το γλωσσίδι ώστε να πέσει μόνο ο καφές (20).
- Πλύντε τη θήκη φίλτρου και το φίλτρο με νερό της βρύσης για να αφαιρέσετε τα υπολείμματα του καφέ (21).
- Για καλύτερο αποτέλεσμα, συνιστούμε προθερμάνετε από πριν τα εξαρτήματα (τη θήκη φίλτρου, φίλτρο και φλιτζάνι) σύμφωνα με την παραπάνω διαδικασία χωρίς να βάλετε καφέ.
- Αφήνετε τη συσκευή να κρυώσει αν έχετε κάνει 5 συνεχόμενες παρασκευές espresso 50 ml.

## Με "μαλακή δόση" (σακουλάκι)

Η συσκευή σας δέχεται "μαλακές δόσεις" (σακουλάκια) (γενικά διαμέτρου 60 χλστ.). Καθώς αυτό το είδος δόσεων καφέ δεν έχει σχεδιαστεί ειδικά για μηχανές espresso, ο espresso σας θα είναι λιγότερο πικάντικος από αυτόν με αλεσμένο καφέ.

- Γεμίστε το δοχείο με νερό σε θερμοκρασία περιβάλλοντος και επανατοποθετήστε το στη συσκευή (3-4).
- Ανάψτε τη συσκευή πατώντας το κουμπί λειτουργίας (6).
- Η φωτεινή ένδειξη αναβοσβήνει κατά τη διάρκεια της προθέρμανσης, και μετά παραμένει αναμμένη. Η συσκευή είναι τότε έτοιμη για χρήση (7).
- Απασφαλίστε τη θήκη φίλτρου γυρίζοντάς την προς τα αριστερά (16). Βάλτε ένα σακουλάκι μέσα στη θήκη φίλτρου. Η δόση προβλέπεται για την προετοιμασία ενός φλιτζανιού καφέ. Δεν συνιστάται η χρήση 2 δόσεων, η μια πάνω στην άλλη (22).
- Βάλτε τη θήκη φίλτρου μέσα στη συσκευή σφίγγοντάς τη δυνατά προς τα δεξιά μέχρι το στοπ (8).
- Η παρασκευή του espresso με αυτό τον τρόπο είναι ίδια με αυτή με καφέ αλεσμένο.
- Αφήνετε τη συσκευή να κρυώσει αν έχετε κάνει 5 συνεχόμενες παρασκευές espresso 50 ml.

## ΛΕΙΤΟΥΡΓΙΑ ΑΤΜΟΥ – Χρήση του ακροφυσίου του super καπουτσίνο



**ΣΗΜΑΝΤΙΚΟ ! Προκειμένου να αποφύγετε να πεταχτεί έξω ζεστό νερό, ελέγχετε αν το ακροφύσιο του super καπουτσίνο είναι καλά τοποθετημένο, πριν να ξεκινήσετε την παραγωγή ατμού. Μην αφαιρέσετε το ακροφύσιο κατά τη διάρκεια της διόδου του γάλακτος.**

Αυτό το ακροφύσιο διευκολύνει την ετοιμασία του καπουτσίνο ή του καφέ-γάλακτος (23). Αυτό το εξάρτημα αποτελείται από ένα ειδικό ακροφύσιο δύο θέσεων (καπουτσίνο ή γάλα) και έναν σωλήνα από σιλικόνη. Συνδέστε αυτόν τον σωλήνα στο ακροφύσιο, όπως φαίνεται στην εικόνα 23.

### **Σημείωση: Ο σωλήνας δεν πρέπει να είναι στριμμένο.**

- Στερεώστε σταθερά το ακροφύσιο πάνω στον αρθρωτό βραχίονα με μια κίνηση περιστροφής δεξιά/αριστερά (24).
- Επιλέξτε τη θέση καπουτσίνιο ή καφέ-γάλα πάνω στο ειδικό ακροφύσιο (25)
- Τοποθετήστε ένα φλιτζάνι κάτω από το ακροφύσιο του super καπουτσίνιο και ρίξτε ημιαποβουτυρωμένο γάλα μέσα σε ένα δοχείο (60 έως 100 ml). Το γάλα πρέπει να είναι κρύο. Βυθίστε τον σωλήνα από σιλικόνη (λοξό άκρο) μέσα στο δοχείο (26). Δεν συνιστούμε να βυθίσετε τον σωλήνα μέσα σε κουτί γάλακτος.
- Για να δημιουργήσετε ατμό, γυρίστε τον επιλογέα στη θέση Προθέρμανσης (D1-3) (10).
- Η φωτεινή ένδειξη του κουμπιού λειτουργίας αναβοσβήνει πάλι, και μετά παραμένει μόνιμα αναμμένη (7). Η συσκευή είναι τότε έτοιμη για χρήση.
- Γυρίστε τον επιλογέα στη θέση Ατμού (D1-4) (27).
- Όταν θα έχετε τον αφρό που θέλετε, γυρίστε τον επιλογέα στη θέση 0 (12) για να σταματήσετε τον κύκλο. (Σας συνιστούμε να σταματάτε τον κύκλο πριν να αδειάσει τελείως το δοχείο.) Τότε, η συσκευή κρύνει αυτόματα ξεκινώντας κύκλους άντλησης με διακοπές. Όταν τελειώσει αυτή η αυτόματη ενέργεια, μπορείτε να ξεκινήσετε την ετοιμασία του καφέ αφού τοποθετήσετε το φλιτζάνι σας με το αφρώδες γάλα κάτω από τη θύρα του φίλτρου. Το ρόφημά σας είναι τώρα έτοιμο για να το γευτείτε (28).



**Σημαντικό: Για να αποφύγετε να στεγνώσει το γάλα στο εσωτερικό του ακροφυσίου του super καπουτσίνιο, αυτό θα πρέπει να καθαρίζεται μετά από κάθε ετοιμασία. Για να το κάνετε αυτό, επαναλάβετε τη διαδικασία δημιουργίας αφρού του γάλακτος, αλλά χρησιμοποιήστε 60ml νερό αντί για γάλα, και μετά ανατρέξτε στην επόμενη παράγραφο για τον μη αυτόματο καθαρισμό.**

## **Συντήρηση και καθαρισμός του ακροφυσίου του super καπουτσίνιο**

- Αφαιρέστε το ακροφύσιο από τον αρθρωτό βραχίονα (29). Αποσυναρμολογήστε το και καθαρίστε τα διάφορα τμήματα που το αποτελούν με μια μικρή βούρτσα και λίγο υγρό πιάτων. Φροντίστε να καθαρίσετε καλά τα τμήματα που φαίνονται στην εικόνα (30). Η τρύπα πάνω στο μεταλλικό τμήμα δεν πρέπει να δεν είναι βουλωμένη. Πρέπει να πιάσετε το μαύρο πλαστικό άκρο του μεταλλικού τμήματος που φαίνεται στην εικόνα για να αδειάσετε κάθε υπολείμματα γάλακτος που βρίσκονται στο εσωτερικό (31-32). Μετά από τον καθαρισμό και το στέγνωμα, μπορείτε να επανασυναρμολογήσετε τα διάφορα τμήματα του ακροφυσίου.

## **ΚΑΘΑΡΙΣΜΟΣ ΚΑΙ ΣΥΝΤΗΡΗΣΗ**

### **A. Της συσκευής**

- Πριν από τον καθαρισμό, αποσυνδέετε τη συσκευή από το ρεύμα και αφήνετέ τη να κρύνει.
- Καθαρίζετε από καιρό σε καιρό το εξωτερικό της συσκευής με ένα υγρό σφουγγάρι. Πλένετε τακτικά το δοχείο, τον δίσκο συλλογής υγρών και τη σχάρα του, και σκουπίζετε τα.
- Ξεπλένετε τακτικά το εσωτερικό του δοχείου.
- Όταν στο δοχείο δημιουργείται μια θαμπάδα από ένα λεπτό άσπρο στρώμα, προβείτε σε μια διαδικασία αφαλάτωσης (βλ. ενότητα **ΑΦΑΛΑΤΩΣΗ**).
- Μη χρησιμοποιείτε προϊόντα καθαρισμού με βάση το οινόπνευμα ή διαλύτες.

- Καθαρίζετε τακτικά τη σχάρα διέλευσης του ζεστού νερού καθώς και το παρέμβυσμα στεγανότητας, με ένα υγρό σφουγγάρι (19). Η συσκευή πρέπει να είναι αποσυνδεδεμένη από το ρεύμα (26).
- Καθαρίζετε μόνο με ένα υγρό πανί, χωρίς απορρυπαντικό ή λειαντικό μέσο.

## Β. Της θήκης φίλτρου

- Καθαρίζετε τακτικά, με ένα υγρό πανί, τη θέση της θήκης φίλτρου για να αφαιρείτε τυχόν υπολείμματα του καφέ που έχουν κολλήσει σε εκείνο το μέρος (33).
- Για να παρατείνετε τη διάρκεια ζωής του παρεμβύσματος στεγανότητας της κεφαλής διήθησης, μην ξαναβάλετε τη θήκη φίλτρου στη θέση της αν δεν πρόκειται να χρησιμοποιήσετε την καφετιέρα σας για μεγάλο χρονικό διάστημα.
- Για να αφαιρέσετε τις τυχόν εναποθέσεις που μπορεί να εμποδίζουν την έξοδο του φίλτρου για 1 ή 2 φλιτζάνια, μπορείτε να χρησιμοποιήσετε τη βελόνα (34).

## Γ. Του δίσκου συλλογής υγρών

Πρέπει να αδειάζετε τη συσκευή μετά από κάθε χρήση. Αν ετοιμάζετε πολλά φλιτζάνια espresso το ένα μετά το άλλο, θα πρέπει να την αδειάζετε τακτικά (35-36) (κάθε 5 περίπου φλιτζάνια espresso). Η παρουσία νερού είναι φυσιολογική και δεν είναι ένδειξη διαρροής. Αν χρειάζεται, καθαρίζετε τον δίσκο συλλογής υγρών και τη σχάρα του με νερό και λίγο υγρό πιάτων, όχι δραστικό. Ξεπλένετε και στεγνώνετε.

## ΑΦΑΛΑΤΩΣΗ

Η τακτική αφαλάτωση της συσκευής σας, όπως περιγράφεται στις ενότητες Α και Β για τις λειτουργίες καφέ και ατμού, είναι η βασικότερη προϋπόθεση για την παράταση της διάρκειας ζωής της. Η συχνότητα της αφαλάτωσης εξαρτάται από τη σκληρότητα του νερού σας. Συμβουλευτείτε την εταιρεία ύδρευσης.

Κατά τη διάρκεια αυτής της διαδικασίας, μην τοποθετήσετε τη συσκευή σας πάνω σε μάρμαρο. Το προϊόν αφαλάτωσης μπορεί να το αλλοιώσει.

- Για να σας βοηθήσουμε, παραθέτουμε παρακάτω έναν ενδεικτικό πίνακα συχνότητας αφαλάτωσης σε συνάρτηση με τη σκληρότητα του νερού και τη χρήση της συσκευής σας:

ΣΥΧΝΟΤΗΤΑ ΑΦΑΛΑΤΩΣΗΣ			
Μέσος αρ. φλιτζανιών καφέ την εβδομάδα	Μαλακό νερό (<19°th)	Σκληρό νερό (19-30°th)	Πολύ σκληρό νερό (>30°th)
Λιγότερο από 7	1 φορά τον χρόνο	Κάθε 8 μήνες	Κάθε 6 μήνες
Από 7 έως 20	Κάθε 4 μήνες	Κάθε 3 μήνες	Κάθε 2 μήνες
Περισσότερο από 20	Κάθε 3 μήνες	Κάθε 2 μήνες	Κάθε μήνα

**Αν έχετε αμφιβολία, συνιστάται να κάνετε αφαλάτωση κάθε μήνα.**

Καμία επισκευή της καφετιέρας λόγω:

- μη πραγματοποιηθείσας αφαλάτωσης,
- δημιουργίας αλάτων,
- πλυσίματος των εξαρτημάτων στο πλυντήριο πιάτων, δεν καλύπτεται από την εγγύηση.

## A. Αφαλάτωση του κυκλώματος του καφέ

- Αποσυνδέστε τη συσκευή από το ρεύμα.
- Βάλτε τη θήκη φίλτρου (χωρίς καφέ) μέσα στη συσκευή και ασφαλίστε τη γυρίζοντάς την προς τα δεξιά μέχρι το στοπ (8).
- Βάλτε ένα δοχείο χωρητικότητας μεγαλύτερης από ½ λίτρο κάτω από τη θήκη φίλτρου (13).
- Βεβαιωθείτε ότι το κουμπί-επιλογέας (D1) είναι στη θέση O (D1-1) (5).
- Γεμίστε το δοχείο με μίγμα αποτελούμενο από τρία μέρη νερού για ένα μέρος ξυδιού ή κιτρικού/σουλφαμινικού οξέος.
- Συνδέστε τη συσκευή στο ρεύμα (1). Ανάψτε τη συσκευή πατώντας το κουμπί λειτουργίας (6).
- Όταν η φωτεινή ένδειξη της θερμοκρασίας του κουμπιού λειτουργίας ανάψει μόνιμα, μπορείτε να θέσετε το κουμπί επιλογής (D1) στη θέση *Espresso* (D1-2).
- Αφήστε να τρέξει το μίγμα (1/4 της όλης ποσότητας).
- Σταματήστε τη συσκευή πατώντας το κουμπί λειτουργίας και αφήνοντας το κουμπί επιλογής (D1) στη θέση *Espresso* (D1-2).
- Περιμένετε 5 με 10 λεπτά, και μετά επαναλάβετε τη διαδικασία 2 φορές.
- Φροντίστε να μην αδειάζει τελείως το δοχείο (σε περίπτωση διακοπής της λειτουργίας, δείτε την ενότητα: **ΠΡΩΤΗ ΘΕΣΗ ΣΕ ΛΕΙΤΟΥΡΓΙΑ**).
- Ακολουθήστε τώρα τις οδηγίες αφαλάτωσης του συστήματος ατμού.

## B. Αφαλάτωση του κυκλώματος ατμού

- Τοποθετήστε μετά το δοχείο κάτω από το ακροφύσιο ατμού (9).
- Γυρίστε το κουμπί-επιλογέα (D1) στη θέση *Ατμός* (D1-4) (χωρίς να σταματήσετε στη θέση *Προθέρμανση* (D1-3)).
- Ανάψτε τη συσκευή πατώντας το κουμπί λειτουργίας (6).
- Αφήστε να τρέξει το μίγμα από το ακροφύσιο μέχρι να εμφανιστεί ατμός.
- Γυρίστε τον επιλογέα στη θέση O (D1-1) (12).
- Τότε, η συσκευή κρυνώνει αυτόματα ξεκινώντας 2-3 κύκλους άντλησης με διακοπές. Τρέχει ζεστό νερό ή/και διοχετεύεται ατμός μέσα στον δίσκο συλλογής υγρών.
- Περιμένετε 2 με 4 λεπτά, και μετά επαναλάβετε τη διαδικασία.
- Φροντίστε να μην είναι τελείως άδειο το δοχείο (σε περίπτωση διακοπής της λειτουργίας, δείτε την ενότητα: **ΠΡΩΤΗ ΘΕΣΗ ΣΕ ΛΕΙΤΟΥΡΓΙΑ**).

## C. Ξέπλυμα



### ΣΗΜΑΝΤΙΚΟ !

Μετά από την αφαλάτωση, εκτελέστε 2-3 διαδικασίες ξεπλύματος με καθαρό νερό (χωρίς καφέ), όπως περιγράφεται στην ενότητα « ΠΡΩΤΗ ΘΕΣΗ ΣΕ ΛΕΙΤΟΥΡΓΙΑ ». Μην ξεχνάτε να ξεπλένετε το ακροφύσιο ατμού. Η συσκευή έχει αφαλατωθεί και είναι πάλι έτοιμη για χρήση.

## ΕΓΓΥΗΣΗ

Η συσκευή σας καλύπτεται από εγγύηση, αλλά οποιοδήποτε σφάλμα σύνδεσης, χειρισμού ή χρήσης άλλης από αυτής που περιγράφεται στις οδηγίες θα ακυρώσει την εγγύηση. Αυτή η συσκευή καλύπτεται από εγγύηση μέσα στα πλαίσια της οικιακής χρήσης. Οποιοδήποτε άλλο είδος χρήσης θα ακυρώσει την εγγύηση.

Καμία επισκευή λόγω δημιουργίας αλάτων δεν καλύπτεται από την εγγύηση.

Για οποιοδήποτε πρόβλημα που αφορά την εξυπηρέτηση πελατών ή ανταλλακτικά, συμβουλευτείτε το κατάστημα αγοράς του προϊόντος ή ένα εξουσιοδοτημένο κέντρο σέρβις.



## ΑΠΑΝΤΗΣΕΙΣ ΣΕ ΠΙΘΑΝΑ ΠΡΟΒΛΗΜΑΤΑ

ΠΡΟΒΛΗΜΑΤΑ	ΠΙΘΑΝΕΣ ΑΙΤΙΕΣ	ΛΥΣΕΙΣ
Το κατάλοιπο είναι πολύ υγρό.	Δεν έχετε βάλει αρκετό καφέ.	Βάλτε περισσότερο καφέ.
Ο καφές τρέχει πολύ αργά.	Ο καφές είναι πολύ λεπτός, πολύ λιπαρός ή αμυλώδης.	Διαλέξτε λίγο πιο χοντρή άλεση.
	Η θήκη φίλτρου είναι βρόμικη.	Καθαρίστε τη θήκη φίλτρου σύμφωνα με τις οδηγίες της ενότητας <b>ΚΑΘΑΡΙΣΜΟΣ ΚΑΙ ΣΥΝΤΗΡΗΣΗ - Β. Της θήκης φίλτρου</b> . Καθαρίστε επίσης το φίλτρο του καφέ.
	Η σχάρα διέλευσης του νερού είναι βρόμικη.	Όταν έχει κρυώσει η συσκευή, καθαρίστε τη σχάρα διέλευσης του νερού με ένα υγρό σφουγγάρι.
	Η συσκευή σας έχει πιάσει άλατα.	Αφαιρέστε τα άλατα από τη συσκευή σας ακολουθώντας τις οδηγίες χρήσης.
Παρουσιάζεται παρατεταμένη εκροή νερού από τη θήκη φίλτρου μετά από την παρασκευή του espresso.	Η συσκευή σας πιάνει πουρί εξαιτίας του ιδιαίτερα σκληρού νερού.	Αφαιρέστε το πουρί χωρίς να περιμένετε άλλο, σύμφωνα με τις οδηγίες χρήσης.
Πιθανόν να υπάρχει κατακάθι καφέ στο φλιτζάνι.	Η θήκη φίλτρου είναι βρόμικη.	Καθαρίστε τη θήκη φίλτρου με ζεστό νερό.
	Ο καφές είναι πολύ λεπτός.	Χρησιμοποιήστε λίγο πιο χοντρή άλεση.
	Το παρέμβυσμα στη θέση της θήκης φίλτρου είναι βρόμικο.	Καθαρίστε τη θέση της θήκης φίλτρου και το παρέμβυσμα με ένα υγρό σφουγγάρι.
Ο καφές δεν έχει αρκετό καϊμάκι.	Ο καφές είναι πολύ παλιός.	Χρησιμοποιείτε φρεσκοαλεσμένο καφέ.
	Η άλεση δεν είναι κατάλληλη για καφέ espresso.	Χρησιμοποιήστε λεπτότερο κόκκο.
	Υπάρχει πολύ λίγος καφές μέσα στη θήκη φίλτρου.	Προσθέστε καφέ.
Το δοχείο νερού παρουσιάζει διαρροή κατά τη μεταφορά.	Το κλαπέτο στο βάθος του δοχείου είναι βρόμικο ή ελαττωματικό.	Πλύντε το δοχείο νερού και λειτουργήστε με το δάχτυλο το κλαπέτο που βρίσκεται στο βάθος του δοχείου.
	Το κλαπέτο είναι φραγμένο από άλατα.	Αφαιρέστε τα άλατα από τη συσκευή σας ακολουθώντας τις οδηγίες χρήσης.

ΠΡΟΒΛΗΜΑΤΑ	ΠΙΘΑΝΕΣ ΑΙΤΙΕΣ	ΛΥΣΕΙΣ
Τρέχει νερό κάτω από τη συσκευή.	Υπάρχει εσωτερική διαρροή.	Ελέγξτε αν το δοχείο είναι καλά τοποθετημένο. Αν το πρόβλημα συνεχίζεται, μη χρησιμοποιήσετε τη συσκευή, επικοινωνήστε με ένα εξουσιοδοτημένο κέντρο σέρβις.
	Ο δίσκος συλλογής υγρών δεν είναι σωστά τοποθετημένος.	Ελέγξτε αν ο δίσκος συλλογής υγρών είναι σπρωγμένος στο βάθος της συσκευής.
	Ο δίσκος συλλογής υγρών ξεχειλίζει.	Αδειάστε και ξεπλύνετε προσεκτικά τον δίσκο συλλογής υγρών, και μετά επανατοποθετήστε τον.
Τα φλιτζάνια γεμίζονται ανομοιόμορφα.	Η θήκη φίλτρου είναι βρόμικη.	Ανατρέξτε στην ενότητα <b>ΚΑΘΑΡΙΣΜΟΣ ΚΑΙ ΣΥΝΤΗΡΗΣΗ</b> για τη συντήρηση της θήκης φίλτρου.
Η αντλία κάνει αφύσικο θόρυβο.	Δεν υπάρχει νερό μέσα στο δοχείο.	Γεμίστε το δοχείο νερού και επανεκκινήστε την αντλία (δείτε ενότητα: <b>ΠΡΩΤΗ ΘΕΣΗ ΣΕ ΛΕΙΤΟΥΡΓΙΑ</b> ). Αποφεύγετε να αδειάζετε τελείως το δοχείο.
Ο espresso τρέχει από τις πλευρές της θήκης φίλτρου.	Η θήκη φίλτρου δεν είναι τοποθετημένη σωστά.	Βάλτε τη θήκη φίλτρου στη θέση της και ασφαλίστε τη (γυρίστε την από αριστερά προς τα δεξιά μέχρι το στοπ). Απομακρύνετε υπολείμματα αλεσμένου καφέ που εμποδίζουν το κούμπωμα της συγκράτησης φίλτρου.
	Το άκρο της θήκης φίλτρου έχει βρομίσει από τον καφέ.	Αφαιρέστε τον περίσσιο καφέ και καθαρίστε τη σχάρα διέλευσης του νερού με ένα υγρό σφουγγάρι.
	Το σακουλάκι δεν έχει τοποθετηθεί σωστά.	Βεβαιωθείτε ότι το σακουλάκι έχει μπει σωστά: το χαρτί δεν πρέπει να ξεπερνά το εξωτερικό του φίλτρου.
Ο espresso σας έχει άσχημη γεύση.	Δεν έχει γίνει καλό ξέπλυμα μετά από την αφαλάτωση.	Ξεπλύνετε τη συσκευή σύμφωνα με τις οδηγίες χρήσης και ελέγξτε την ποιότητα του καφέ.

ΠΡΟΒΛΗΜΑΤΑ	ΠΙΘΑΝΕΣ ΑΙΤΙΕΣ	ΛΥΣΕΙΣ
Η συσκευή δεν λειτουργεί.	Η αντλία έχει σταματήσει να λειτουργεί λόγω έλλειψης νερού.	Γεμίστε το δοχείο νερού και επανεκκινήστε την αντλία (δείτε ενότητα: <b>ΠΡΩΤΗ ΘΕΣΗ ΣΕ ΛΕΙΤΟΥΡΓΙΑ</b> ). Αποφεύγετε να αδειάζετε τελείως το δοχείο.
	Το αποσπώμενο δοχείο νερού δεν είναι τοποθετημένο καλά.	Τοποθετήστε σωστά το δοχείο νερού.
Το ακροφύσιο του super καπουτσίνου δεν φτιάχνει αφρό ή φτιάχνει λίγο αφρό.	Το ακροφύσιο του super καπουτσίνου δεν έχει τοποθετηθεί σωστά.	Ελέγξτε αν το αξεσουάρ έχει τοποθετηθεί σωστά πάνω στη συσκευή: αφαιρέστε το και τοποθετήστε πάλι πάνω στον αρθρωτό βραχίονα με μια σταθερή κίνηση περιστροφής δεξιά/αριστερά.  Ελέγξτε μήπως ο εύκαμπτος σωλήνας είναι φραγμένος ή στριμμένος και αν είναι καλά συναρμολογημένος μέσα στο εξάρτημα έτσι ώστε να μην είναι δυνατή οποιαδήποτε εισαγωγή αέρα.
	Το γάλα είναι πολύ ζεστό.	Χρησιμοποιείτε γάλα φρέσκο, παστεριωμένο ή κατεργασμένο σε υπερυψηλή θερμοκρασία (UHT), και που έχει ανοιχτεί πρόσφατα.
Το ακροφύσιο του super καπουτσίνου δεν αναρροφά το γάλα.		Ξεπλύνετε και καθαρίστε το εξάρτημα (ανατρέξτε στο κεφάλαιο « Συντήρηση και Καθαρισμός »).

Αν δεν είναι δυνατόν να προσδιοριστεί η αιτία μιας βλάβης, επικοινωνήστε με ένα εξουσιοδοτημένο κέντρο σέρβις. Μην αποσυναρμολογήσετε ποτέ τη συσκευή! (σε περίπτωση αποσυναρμολόγησης, η εγγύηση μπορεί να μην είναι πλέον εξασφαλισμένη).

## ΗΛΕΚΤΡΙΚΑ Ή ΗΛΕΚΤΡΟΝΙΚΑ ΠΡΟΪΟΝΤΑ ΣΤΟ ΤΕΛΟΣ ΤΗΣ ΖΩΗΣ ΤΟΥΣ



■ Ας συμμετάσχουμε στην προστασία του περιβάλλοντος!



Η συσκευή σας περιέχει πολλά αξιοποιήσιμα ή ανακυκλώσιμα υλικά.



Απορρίψτε τη σε ειδικό σημείο συλλογής ή, ελλείψει τούτου, δώστε τη σε ένα εξουσιοδοτημένο κέντρο σέρβις όπου θα τη χειριστούν ανάλογα.

Grazie per aver riposto la vostra fiducia nei prodotti KRUPS. Questa macchina per caffè espresso è la più compatta della nostra gamma.



**ATTENZIONE: le precauzioni di sicurezza sono parte dell'apparecchio. Leggere attentamente le precauzioni di sicurezza prima di usare l'apparecchio per la prima volta.**

## DESCRIZIONE

- |  |                                  |
|--|----------------------------------|
| <b>A</b> Coperchio del serbatoio dell'acqua        | <b>E</b> Attacco del portafiltro |
| <b>B</b> Serbatoio dell'acqua removibile           | <b>F</b> Portafiltro             |
| <b>C</b> Vassoio porta tazze                       | <b>F1</b> Filtro per una tazza   |
| <b>D</b> Pannello di controllo:                    | <b>F2</b> Filtro due tazze       |
| <b>D1</b> Selettore (caffè o vapore)               | <b>G</b> Ugello super cappuccino |
| <b>D1-1</b> Posizione O/preriscaldamento espresso  | <b>H</b> Griglia raccogliocce    |
| <b>D1-2</b> Preparazione espresso                  | <b>I</b> Vassoio raccogliocce    |
| <b>D1-3</b> Preriscaldamento vapore                | <b>J</b> Cavo di alimentazione   |
| <b>D1-4</b> Preparazione vapore                    | <b>K</b> Cucchiaino dosatore     |
| <b>D2</b> Pulsante acceso/spento con spia luminosa |                                  |

## SPECIFICHE TECNICHE

- Pompa elettromagnetica: 15 bar
- Portafiltro
- 1 o 2 tazze
- Compatibile con cialde
- Funzione vapore
- Arresto automatico dopo 5 minuti (risparmio energetico)
- Serbatoio removibile (capacità: 1 litro)
- Potenza: 1460 W
- Alimentazione: 230 V - 50 Hz
- Dispositivi di sicurezza contro il surriscaldamento
- Dimensioni: H 286 mm, L 145 mm, P 315 mm



### **IMPORTANTE!**

**Alimentazione:** questo apparecchio è progettato per funzionare esclusivamente a corrente alternata 230 V.

**Destinazione d'uso:** questo apparecchio è destinato al SOLO USO DOMESTICO.

## SUGGERIMENTI PRATICI

Si consiglia di utilizzare caffè appena tostato. Chiedere consiglio a una torrefazione di fiducia. Il caffè mantiene la sua freschezza per poche settimane dopo la tostatura. Un buon imballaggio può migliorare e prolungare la conservazione del caffè. In caso di dubbi sulla qualità dell'imballaggio, selezionare un caffè tostato recentemente.

Il caffè deve sempre essere macinato prima di essere preparato.

## Quale varietà di caffè scegliere?

### ■ Per un caffè ricco di aromi

Preferire le miscele 100% Arabica o composte in maggioranza da caffè di varietà Arabica.

Privilegiare i caffè di torrefazione artigianale perché offrono maggiore complessità e finezza negli aromi. Per variare i sapori, provare i caffè mono origine.

### ■ Per un caffè corposo

Privilegiare la varietà Robusta (le confezioni di caffè che non riportano la dicitura “100% Arabica”) o i caffè di torrefazione italiana o denominati “gusto italiano”.

- Conservare il caffè macinato in frigorifero affinché mantenga l'aroma più a lungo.
- Non riempire il portafiltro completamente ma utilizzare il cucchiaino dosatore (1 cucchiaino per una tazza da 50 ml, 2 cucchiaini per 2 tazze da 50 ml). Rimuovere il caffè in eccesso dai bordi del portafiltro.
- Se non si utilizza l'apparecchio per più di 5 giorni, svuotare e risciacquare il serbatoio dell'acqua.
- Prima di estrarre il serbatoio per riempirlo o svuotarlo, spegnere sempre l'apparecchio.
- Posizionare sempre l'apparecchio su una superficie piana e stabile.

## PRIMO UTILIZZO - o dopo un periodo prolungato di inutilizzo della macchina



**IMPORTANTE:** non collocare elementi caldi sull'apparecchio.

## Risciacquo e avvio dei circuiti prima del primo utilizzo

Prima di utilizzare la macchina per caffè, pulire tutti gli accessori in acqua saponata, risciacquarli e asciugarli.

Effettuare il risciacquo come descritto di seguito.

- Collegare la macchina alla presa di corrente (1).
- Rimuovere il coperchio (A) ed estrarre il serbatoio dell'acqua (B) (2).
- Riempire il serbatoio con acqua a temperatura ambiente e riposizionarlo sull'apparecchio verificando che sia installato correttamente. Riposizionare il coperchio (3-4).
- Assicurarsi che il selettore (D1) sia in posizione O (D1-1) (5).
- Accendere l'apparecchio premendo il pulsante acceso/spento (D2). Verrà emesso un segnale sonoro. Ciò è normale e segnala l'adescamento/disinnesco della pompa (6).
- La spia della temperatura lampeggerà, quindi rimarrà fissa (7).
- Inserire il portafiltro (F) (senza caffè) nell'apparecchio, serrandolo con forza verso destra fino al suo blocco (8).
- Posizionare sotto l'ugello vapore (9) un recipiente di capacità superiore a ½ litro.
- Impostare il selettore in posizione *preriscaldamento vapore* (D1-3) (10).
- Il pulsante lampeggerà, quindi rimarrà fisso: sarà quindi possibile impostare il selettore in posizione *vapore* (D1-4) per 20 secondi circa di filtraggio (11).

- Riportare il selettore in posizione O (D1-1) (12).
- Posizionare quindi il recipiente da ½ litro sotto il portafiltro (13).
- Impostare il selettore in posizione *espresso* (D1-2) (14). Lasciar filtrare la quantità d'acqua corrispondente a 4 tazze di caffè da 50 ml. Per arrestare il filtraggio dell'acqua, impostare il selettore in posizione O (15).
- Se l'acqua non filtra (adescamento pompa), ripetere l'operazione dall'inizio.
- Attendere che l'apparecchio si raffreddi e ripetere questa operazione 4 volte, verificando che il serbatoio contenga una quantità di acqua sufficiente.
- Lasciare che l'apparecchio si raffreddi tra ogni operazione.
- Estrarre il recipiente, svuotarlo, risciacquarlo con cura e riposizionarlo nell'apparecchio.



#### **IMPORTANTE!**

Dopo 5 minuti di inutilizzo, l'apparecchio si spegnerà automaticamente per risparmiare energia.



#### **IMPORTANTE!**

All'avvio e allo spegnimento della macchina (ovvero a ogni pressione del pulsante acceso/spento D2), verrà emesso un segnale sonoro. Ciò è normale e segnala l'adescamento/disinnescamento della pompa (5).

## PREPARAZIONE DEL CAFFÈ ESPRESSO



#### **IMPORTANTE!**

Se la macchina è utilizzata per la prima volta, deve essere pulita come descritto nella sezione "PRIMO UTILIZZO".



**IMPORTANTE!** Per evitare schizzi di acqua calda, verificare che il portafiltro sia ben fissato prima di procedere all'erogazione del caffè. Non togliere mai il porta-filtro durante il passaggio dell'acqua, poiché l'apparecchio in quel momento è sotto pressione.

### Con caffè macinato

Il tipo di macinatura selezionata determinerà la robustezza e il gusto del caffè espresso: più è fine la macinatura, più è corposo il caffè.

- Riempire il serbatoio con acqua a temperatura ambiente e riposizionarlo sull'apparecchio verificando che sia installato correttamente (3-4).
- Collegare la macchina alla presa di corrente (1).
- Accendere l'apparecchio premendo il pulsante acceso/spento. Verrà emesso un segnale sonoro. Ciò è normale e segnala l'adescamento della pompa (6).
- Durante il preriscaldamento la spia della temperatura lampeggia. Quando rimane fissa (7) l'apparecchio è pronto all'uso.
- Sbloccare il portafiltro ruotandolo verso sinistra (16).
- Posizionare il filtro per 1 tazza o il filtro per 2 tazze nel portafiltro (17).
- Versare nel filtro il caffè macinato con il cucchiaino dosatore (1 dose = 1 tazza, 2 dosi = 2 tazze) (18).
- Rimuovere il caffè in eccesso dai bordi del portafiltro.
- Inserire il portafiltro nell'apparecchio, serrandolo con forza verso destra fino al suo blocco (8).

- Posizionare una o due tazze sulla griglia del vassoio raccogliogocce sotto il portafiltra (19).
- Impostare il selettore in posizione *espresso* (D1-2) (19).
- Dopo qualche istante, il caffè inizierà a filtrare.
- Quando la tazza o le tazze sono piene, riportare il selettore in posizione O (15).
- Rimuovere la tazza/le tazze.
- Sbloccare il portafiltra ruotandolo verso sinistra. Estrarlo dall'apparecchio (16).
- Per gettare il fondo di caffè, capovolgere il portafiltra tenendo il filtro con la linguetta per far cadere solo il caffè (20).
- Lavare il portafiltra e il filtro sotto acqua corrente per eliminare i residui di caffè (21).
- Per i migliori risultati, si consiglia di preriscaldare gli accessori (portafiltra, filtro e tazza) seguendo i passaggi precedenti ma senza utilizzare caffè.
- Se sono stati preparati 5 caffè da 50 ml consecutivamente, attendere che l'apparecchio si raffreddi.

## Con cialda

La macchina è compatibile con le cialde di 60 mm di diametro. Questo tipo di cialde non è destinato specificamente alle macchine per caffè espresso, pertanto il caffè ottenuto sarà meno robusto rispetto a quello preparato con il caffè macinato.

- Riempire il serbatoio dell'acqua con acqua a temperatura ambiente e riposizionarlo sull'apparecchio (3-4).
- Accendere l'apparecchio premendo il pulsante acceso/spento (6).
- Durante il preriscaldamento la spia della temperatura lampeggia. Quando rimane fissa l'apparecchio è pronto all'uso (7).
- Sbloccare il portafiltra ruotandolo verso sinistra (16). Posizionare una cialda nel portafiltra per una tazza. Una cialda corrisponde a una tazza di caffè. Si consiglia di non usare 2 cialde una sopra l'altra (22).
- Inserire il portafiltra nell'apparecchio, serrandolo con forza verso destra fino al suo blocco (8).
- Per preparare il caffè, procedere come per la preparazione del caffè con caffè macinato.
- Se sono stati preparati 5 caffè da 50 ml consecutivamente, attendere che l'apparecchio si raffreddi.

## FUNZIONE VAPORE – Utilizzo dell'ugello super cappuccino



**IMPORTANTE!** Per evitare schizzi di acqua calda, verificare che la base super cappuccino sia correttamente posizionata prima di avviare il vapore. Non rimuovere la base durante il passaggio del latte.

Questo ugello facilita la preparazione di cappuccini e caffelatte (23). L'accessorio è composto da un ugello speciale a due posizioni (cappuccino o caffelatte) e di un tubo in silicone. Collegare il tubo all'ugello come raffigurato in figura 23.

**Nota: il tubo non deve essere attorcigliato.**

- Fissare con decisione l'ugello sul braccio di supporto con un movimento rotatorio destra-sinistra (24).
- Selezionare la posizione cappuccino o caffelatte sull'ugello speciale (25)

- Collocare una tazza sotto l'ugello super cappuccino e versare del latte parzialmente scremato in un recipiente (da 60 a 100 ml). Il latte deve essere freddo. Inserire il tubo in silicone (estremità sagomata) nel recipiente (26). Si sconsiglia di inserire il tubo in un bricco di latte.
- Per erogare il vapore, ruotare il selettore sulla posizione Preriscaldamento (D1-3) (10).
- La spia del tasto avvio/arresto lampeggia di nuovo, poi rimane fissa (7). L'apparecchio è pronto per l'uso.
- Ruotare il selettore sulla posizione vapore (D1-4) (27).
- Una volta ottenuta la schiuma desiderata, ruotare il selettore in posizione 0 (12) per arrestare il ciclo (si consiglia di arrestare il ciclo prima che il recipiente sia completamente vuoto). A questo punto, l'apparecchio si raffredda automaticamente avviando cicli di pompaggio a intermittenza. Una volta terminata tale operazione automatica, è possibile avviare la preparazione del caffè dopo aver collocato la tazza di latte schiumato sotto il porta-filtro. La bevanda è pronta per il consumo (28).



**Importante: per evitare che il latte secchi nell'ugello super cappuccino, pulirlo dopo ogni preparazione. A tal fine, ripetere la procedura di erogazione della schiuma sostituendo il latte con 60 ml d'acqua, poi consultare il paragrafo seguente per la pulizia manuale dell'accessorio.**

## Manutenzione e pulizia della base super cappuccino

- Rimuovere l'ugello dal supporto (29). Smontarlo e pulire le diverse parti con l'aiuto di una spazzola piccola e un poco di detergente per piatti. Pulire con cura le parti indicate nell'immagine (30). Il foro sulla parte metallica non deve essere ostruito. L'estremità in plastica nera della parte metallica indicata nell'immagine deve essere premuta per eliminare qualsiasi residuo di latte al suo interno (31-32). Dopo aver lavato e pulito l'accessorio è possibile rimontare l'ugello sull'apparecchio.

## PULIZIA E MANUTENZIONE

### A. Dell'apparecchio

- Scollegare l'apparecchio dalla presa di corrente e lasciare che si raffreddi prima di pulirlo.
- Pulire di tanto in tanto l'esterno dell'apparecchio con una spugna umida. Lavare periodicamente il serbatoio, la griglia e il vassoio raccogliogocce e asciugarli.
- Risciacquare periodicamente l'interno del serbatoio.
- Se sul serbatoio si forma una leggera patina bianca, procedere alla decalcificazione (vedi sezione **DECALCIFICAZIONE**).
- Non utilizzare prodotti detergenti a base di alcol o solventi.
- Dopo aver scollegato l'apparecchio, pulire periodicamente la griglia di passaggio dell'acqua calda e la guarnizione con una spugna umida (33).
- Pulire esclusivamente con un panno umido senza detergenti o abrasivi.

### B. Del portafiltro

- Con un panno umido, pulire periodicamente l'attacco del portafiltro per rimuovere eventuali residui di caffè (33).
- Per prolungare la durata di vita della guarnizione della testa di filtraggio, non riposizionare il portafiltro in caso di inutilizzo prolungato della macchina per caffè.



- Per rimuovere i depositi che potrebbero ostruire l'uscita del filtro 1 o 2 tazze, è possibile usare l'apposito ago (34).

## C. Del vassoio raccogli gocce

Svuotare il vassoio raccogli gocce dopo ogni utilizzo dell'apparecchio. Se vengono preparati diversi caffè uno dopo l'altro, svuotarlo regolarmente (35-36) ogni 5 tazze di caffè circa. La presenza di acqua è normale e non è sintomo di perdite. Se necessario, pulire il vassoio raccogli gocce e la griglia con acqua e un po' di detersivo per piatti non aggressivo. Risciacquare e asciugare.

## DECALCIFICAZIONE

La decalcificazione periodica dell'apparecchio, come indicato nelle sezioni A e B per la funzione caffè e vapore, è il principale metodo per prolungarne la durata di vita. La frequenza della decalcificazione dipende dalla durezza dell'acqua locale. Informarsi presso l'ente di distribuzione dell'acqua locale.

Durante l'operazione, non posizionare l'apparecchio su un piano di lavoro in marmo perché l'anticalcare potrebbe danneggiarlo.

- Per comodità, di seguito è riportata una tabella indicativa della frequenza della decalcificazione in funzione della durezza dell'acqua e dell'utilizzo della macchina.

FREQUENZA DELLA DECALCIFICAZIONE			
N. medio di caffè a settimana	Acqua dolce (<19°th)	Acqua dura (19-30°th)	Acqua molto dura (>30°th)
Meno di 7	1 volta all'anno	Ogni 8 mesi	Ogni 6 mesi
Da 7 a 20	Ogni 4 mesi	Ogni 3 mesi	Ogni 2 mesi
Più di 20	Ogni 3 mesi	Ogni 2 mesi	Ogni mese

**In caso di dubbio, si consiglia una decalcificazione mensile.**

La riparazione della macchina per guasti dovuti a:

- mancata decalcificazione
  - presenza di calcare
  - lavaggio in lavastoviglie degli accessori
- non è coperta dalla garanzia.

## A. Decalcificazione del circuito caffè

- Scollegare l'apparecchio dalla presa di corrente.
- Inserire il portafiltro (senza caffè) nell'apparecchio e serrarlo ruotandolo verso destra fino al suo blocco (8).
- Posizionare sotto il portafiltro (13) un recipiente di capacità superiore a ½ litro.
- Assicurarsi che il selettore (D1) sia in posizione O (D1-1) (5).
- Riempire il serbatoio con una miscela composta da tre parti d'acqua per una parte di aceto o acido citrico/solfammico.
- Collegare l'apparecchio (1). Accendere l'apparecchio premendo il pulsante acceso/spento (6).
- Quando la spia del pulsante acceso/spento rimane fissa, è possibile impostare il selettore (D1) in posizione *espresso* (D1-2).
- Lasciar filtrare 1/4 della miscela.

- Arrestare l'apparecchio premendo il pulsante acceso/spento e lasciando il selettore (D1) in posizione *espresso* (D1-2).
- Attendere 5-10 minuti, quindi ripetere l'operazione 2 volte.
- Fare attenzione a non svuotare completamente il serbatoio (in caso di disinnescio della pompa, vedi sezione **PRIMO UTILIZZO**).
- Seguire quindi le istruzioni di decalcificazione della funzione vapore.

## B. Decalcificazione del circuito vapore

- Posizionare il recipiente sotto l'ugello vapore (9).
- Impostare il selettore (D1) in posizione *vapore* (D1-4) (senza fermarsi in posizione *preriscaldamento* D1-3).
- Accendere l'apparecchio premendo il pulsante acceso/spento (6).
- Lasciare filtrare la miscela attraverso l'ugello fino alla comparsa del vapore.
- Riportare il selettore in posizione O (D1-1) (12).
- L'apparecchio si raffredderà automaticamente avviando 2 o 3 cicli di pompaggio a intermittenza. Nel vassoio raccogliogocce gocciolerà acqua calda e/o vapore.
- Attendere 2-4 minuti, quindi ripetere l'operazione.
- Fare attenzione a non svuotare completamente il serbatoio (in caso di disinnescio della pompa, vedi sezione **PRIMO UTILIZZO**).

## C. Risciacquo



### **IMPORTANTE!**

**Dopo la decalcificazione, effettuare 2-3 cicli di risciacquo con acqua pulita (senza caffè macinato) come descritto alla sezione PRIMO UTILIZZO.**

**Non dimenticarsi di risciacquare l'ugello vapore. L'apparecchio è decalcificato e pronto per l'uso.**

## GARANZIA

Questo apparecchio è coperto da garanzia salvo guasti dovuti a collegamenti elettrici errati, manipolazione o utilizzo diversi da quelli descritti in queste istruzioni.

Questo apparecchio è coperto da garanzia nell'ambito di un utilizzo domestico. Ogni altro tipo di utilizzo rende nulla la garanzia.

Riparazioni dovute alla formazione di calcare non sono coperte dalla garanzia.

Per eventuali problemi post-vendita o per parti di ricambio, contattare il rivenditore o un centro di assistenza autorizzato.

## RISOLUZIONE DEI PROBLEMI

PROBLEMI	POSSIBILI CAUSE	SOLUZIONI
Il fondo di caffè è molto umido.	Non è stato usato abbastanza caffè macinato.	Usare una maggiore quantità di caffè macinato.
Il caffè filtra troppo lentamente.	Il caffè macinato è eccessivamente fine, oleoso o farinoso.	Selezionare un caffè macinato meno fine.
	Il portafiltro è sporco.	Pulire il portafiltro seguendo le istruzioni alla sezione <b>PULIZIA E MANUTENZIONE - B. Del portafiltro</b> . Pulire anche il filtro.
	La griglia di passaggio dell'acqua è incrostata.	Quando l'apparecchio si è raffreddato, pulire la griglia di passaggio dell'acqua con una spugna umida.
	La macchina è incrostata.	Decalcificare la macchina seguendo le istruzioni.
Dal porta-filtro fuoriesce un flusso d'acqua prolungato dopo aver preparato un caffè.	All'interno dell'apparecchio si stanno formando depositi di calcare a causa dell'acqua particolarmente dura.	Decalcificare l'apparecchio il prima possibile, seguendo le relative istruzioni nel manuale.
Presenza di caffè macinato nella tazza.	Il portafiltro è incrostato.	Pulire il portafiltro con acqua calda.
	Il caffè macinato è troppo fine.	Utilizzare un caffè macinato meno fine.
	La guarnizione del portafiltro è incrostata.	Pulire l'attacco del portafiltro e la guarnizione con una spugna umida.
Il caffè non è schiumoso.	Il caffè macinato è troppo vecchio.	Utilizzare un caffè recentemente macinato.
	Il tipo di caffè macinato non è adatto per la preparazione di caffè espresso.	Utilizzare un caffè macinato più fine.
	Nel portafiltro è presente una quantità insufficiente di caffè macinato.	Aggiungere del caffè macinato.
Il serbatoio dell'acqua perde durante il trasporto.	La valvola sul fondo del serbatoio è sporca o difettosa.	Lavare il serbatoio dell'acqua e mettere in funzione la valvola sul fondo del serbatoio con il dito.
	La valvola è ostruita dal calcare.	Decalcificare la macchina seguendo le istruzioni.

PROBLEMI	POSSIBILI CAUSE	SOLUZIONI
Perdite d'acqua sotto l'apparecchio.	Si tratta di una perdita interna.	Verificare che il serbatoio sia posizionato correttamente. Se la perdita persiste, non utilizzare l'apparecchio e contattare un centro di assistenza autorizzato.
	Il vassoio raccogliacqua non è installato correttamente.	Verificare che il vassoio raccogliacqua sia inserito fino in fondo.
	Il vassoio raccogliacqua è pieno.	Svuotare e risciacquare con cura il vassoio raccogliacqua, quindi riposizionarlo.
Le tazze vengono riempite in modo diseguale.	Il portafiltro è incrostato.	Fare riferimento alla sezione <b>PULIZIA E MANUTENZIONE</b> per la pulizia del portafiltro.
La pompa è eccessivamente calda.	Acqua nel serbatoio assente.	Riempire il serbatoio dell'acqua e adescare nuovamente la pompa (vedi sezione <b>PRIMO UTILIZZO</b> ). Evitare di svuotare completamente il serbatoio.
Il caffè perde dai lati del portafiltro.	Il portafiltro non è posizionato correttamente.	Posizionare correttamente il portafiltro e serrarlo ruotandolo da sinistra a destra fino al suo blocco. Rimuovere i residui di caffè in eccesso che impediscono la corretta chiusura del porta-filtro.
	Il bordo del portafiltro è incrostato di caffè.	Rimuovere il caffè in eccesso e pulire la griglia di passaggio dell'acqua con una spugna umida.
	La cialda non è posizionata in modo corretto.	Verificare che la cialda sia posizionata correttamente: la carta non deve oltrepassare l'esterno del filtro.
Il caffè ha un cattivo sapore.	Dopo la decalcificazione, non è stato effettuato un risciacquo corretto.	Risciacquare l'apparecchio conformemente alle istruzioni e verificare la qualità del caffè.

PROBLEMI	POSSIBILI CAUSE	SOLUZIONI
L'apparecchio non funziona.	La pompa si è disinnescata per assenza di acqua.	Riempire il serbatoio dell'acqua e adescare nuovamente la pompa (vedi sezione <b>PRIMO UTILIZZO</b> ). Evitare di svuotare completamente il serbatoio.
	Il serbatoio dell'acqua removibile non è posizionato in modo corretto.	Posizionare il serbatoio dell'acqua correttamente.
L'ugello super cappuccino produce poca schiuma o non produce schiuma.	L'ugello super cappuccino produce poca schiuma o non produce schiuma.	Verificare che l'accessorio sia montato correttamente s u l l ' a p p a r e c c h i o : rimuoverlo e reinserirlo sul braccio di supporto tramite un deciso movimento rotatorio destra-sinistra.
		Verificare che il tubo flessibile non sia ostruito o attorcigliato, e che sia ben inserito nell'accessorio per evitare perdite d'aria.
	Il latte è troppo caldo.	Utilizzare latte fresco pastorizzato o UHT aperto di recente.
L'ugello super cappuccino non aspira il latte.		Sciacquare e pulire l'accessorio (consultare il capitolo «Pulizia e manutenzione»).

Se non è possibile determinare da soli la causa di un guasto, rivolgersi da un tecnico autorizzato. Non smontare mai l'apparecchio! In caso di smontaggio, la garanzia sarà resa nulla.

## RIFIUTI DI APPARECCHIATURE ELETTRICHE O ELETTRONICHE



Contribuiamo alla salvaguardia dell'ambiente!



Questo apparecchio contiene numerosi materiali riutilizzabili o riciclabili.



Portarlo presso un punto di raccolta o, in sua mancanza, presso un centro di assistenza autorizzato affinché sia smaltito correttamente.

Благодарим вас за приобретение продукции фирмы KRUPS.



**ВНИМАНИЕ:** данная инструкция по безопасности является частью кофемашины. Внимательно ознакомьтесь с инструкцией перед первым использованием кофемашины.

## ОПИСАНИЕ

- |   |  |
|---|--|
| <b>A</b> Крышка резервуара для воды                       | <b>E</b> Место установки держателя фильтра     |
| <b>B</b> Съёмный резервуар для воды                       | <b>F</b> Держатель фильтра (рожок)             |
| <b>C</b> Подставка для чашек                              | <b>F1</b> Фильтр для приготовления одной чашки |
| <b>D</b> Панель управления:                               | <b>F2</b> Фильтр для приготовления двух чашек  |
| <b>D1</b> Переключатель (подача кофе/подача пара)         | <b>G</b> Насадка супер-капучино                |
| <b>D1-1</b> Положение О/предварительный нагрев кофемашины | <b>H</b> Решетка поддона                       |
| <b>D1-2</b> Приготовление эспрессо                        | <b>I</b> Поддон для сбора капель               |
| <b>D1-3</b> Предварительный нагрев для подачи пара        | <b>J</b> Шнур питания                          |
| <b>D1-4</b> Подача пара                                   | <b>K</b> Ложка-дозатор                         |
| <b>D2</b> Кнопка ВКЛ/ВЫКЛ со световым индикатором         |  |

## ТЕХНИЧЕСКИЕ ХАРАКТЕРИСТИКИ

- Электромагнитный насос: 15 бар
- Металлический фильтр
- Приготовление 1 или 2 чашек
- Допускается использование капсул (чалд)
- Функция подачи пара
- Автоматическое выключение через 5 минут простоя (экономия энергии)
- Съёмный резервуар (ёмкость: 1 литр)
- Мощность: 1460 Вт
- Напряжение: 230 В, 50 Гц
- Предохранитель для защиты от перегрева
- Размеры: В 286 мм, Д 145 мм, Ш 315 мм



### **ВАЖНО!**

**Бытовое напряжение:** прибор питается от переменного тока 230 В.

**Тип использования:** прибор предназначен **ТОЛЬКО ДЛЯ ДОМАШНЕГО ИСПОЛЬЗОВАНИЯ**

## ПРАКТИЧЕСКИЕ СОВЕТЫ

Рекомендуется использовать кофе свежей обжарки. Обращайтесь за дополнительной информацией к продавцу. Свежесть кофе сохраняется только в течение нескольких недель после обжарки. Рекомендуется использовать качественную упаковку для сохранения свежести кофе. Если вы не уверены в качестве используемой упаковки, выбирайте кофе свежей обжарки.

Кофе следует смолоть непосредственно перед приготовлением.

## Какой кофе выбрать?

### ■ Для приготовления ароматного напитка

Рекомендуется использовать 100% арабику или кофе с преимущественным содержанием зерен арабики.

Предпочтение отдается сортам кофе, обжарка которых производится непромышленным способом, так как это позволяет сохранить насыщенность и тонкость аромата. Используйте оригинальные сорта кофе без добавок, чтобы насладиться разнообразием вкусов.

### ■ Для приготовления крепкого напитка

Рекомендуется использовать купажи, включающие сорт «робуста» (не 100% арабика) или сорта кофе, обжарка которых производится по итальянской методике.

- Храните молотый кофе в холодильнике: это позволяет дольше сохранить аромат.
- Убедитесь, что фильтр заполнен кофе в достаточном количестве: используйте ложку-дозатор (1 ложка для приготовления чашки объемом 50 мл, 2 ложки для приготовления двух чашек объемом 50 мл). Удаляйте излишек молотого кофе с верхней части держателя фильтра.
- Если вы не используете прибор более 5 дней, слейте воду из резервуара и промойте его.
- Перед тем как снять резервуар для заполнения водой или слива воды всегда выключайте кофемашину.
- Устанавливайте кофемашину на ровную устойчивую поверхность.

**ПЕРЕД ПЕРВЫМ ИСПОЛЬЗОВАНИЕМ – или перед использованием после долгого перерыва в работе кофемашины Espresso.**



**ВАЖНО: не ставьте на устройство горячие элементы.**

## Перед первым использованием необходимо промыть все водные контуры кофемашины.

Перед использованием кофемашины вымойте все принадлежности водой с мылом и высушите их.

Промойте кофемашину следующим образом:

- Подключите кофемашину к сети (1).
- Снимите крышку (A), а затем — резервуар для воды (B) (2).
- Заполните резервуар водой комнатной температуры и установите его на место. Убедитесь, что резервуар установлен правильно. Установите крышку на место (3-4).
- Убедитесь, что переключатель (D1) находится в положении О (D1-1) (5).
- Включите кофемашину нажатием кнопки ВКЛ/ВЫКЛ (D2). Раздастся короткий звуковой сигнал, что свидетельствует о нормальной работе кофемашины. Звуковой сигнал оповещает о включении/выключении насоса (6).
- Световой индикатор температуры мигает, затем будет гореть непрерывно (7).
- Вставьте держатель фильтра (F) (без кофе) в кофемашину и затяните его вправо до упора (8).

- Установите под сопло подачи пара емкость объемом больше 1/2 литра (9).
- Поверните переключатель в положение *Предварительный нагрев для подачи пара* (D1-3) (10).
- Световой индикатор мигает, затем горит непрерывно: теперь вы можете установить переключатель в положение *Подача пара* (D1-4) примерно на 20 секунд (11).
- Поверните переключатель в положение О (D1-1) (12).
- Поместите емкость 1/2 литра под держатель фильтра (13).
- Поверните переключатель в положение *Эспрессо* (D-1-2) (14). Дайте стечь воде из резервуара (примерный объем — 4 чашки эспрессо по 50 мл). Чтобы остановить стекание воды, поверните переключатель в положение О (15).
- Если вода не течет (требуется повторный пуск насоса), повторите процедуру с самого начала.
- Дайте кофемашине остыть и повторите процедуру промывки 4 раза. Убедитесь, что резервуар заполнен достаточным количеством воды.
- Дайте кофемашине остыть после каждой промывки.
- Снимите резервуар, слейте воду, тщательно вымойте резервуар, установите его на место.



**ВАЖНО!**

Если вы не используете кофемашину в течение 5 минут, она автоматически выключается (с целью соблюдения мер охраны окружающей среды).



**ВАЖНО!**

При каждом включении и выключении кофемашины (нажатие на кнопку ВКЛ/ВЫКЛ (D2)) раздается звуковой сигнал, что свидетельствует о нормальной работе кофемашины. Звуковой сигнал оповещает о включении/выключении насоса.

## ПРИГОТОВЛЕНИЕ ЭСПРЕССО



**ВАЖНО!**

Перед первым приготовлением эспрессо необходимо промыть кофемашину, как описано в разделе «ПЕРЕД ПЕРВЫМ ИСПОЛЬЗОВАНИЕМ».



**ВАЖНО!** Во избежание разбрызгивания горячей воды, перед тем как запустить цикл приготовления кофе, убедитесь, что портафильтр закручен до упора. Не снимайте портафильтр в процессе прохождения воды, поскольку в этот момент устройство находится под давлением.

### Приготовление с использованием молотого кофе

Тип помолы определяет крепость и вкус кофе-эспрессо: чем тоньше помол, тем крепче напиток.

- Заполните резервуар водой комнатной температуры и установите его на место. Убедитесь, что резервуар установлен правильно (3–4).
- Подключите кофемашину к сети (1).
- Включите кофемашину нажатием кнопки ВКЛ/ВЫКЛ. Раздается короткий звуковой сигнал, что свидетельствует о нормальной работе кофемашины. Звуковой сигнал оповещает о включении насоса (6).



- Световой индикатор температуры мигает во время предварительного подогрева, а затем горит непрерывно (7). Кофемашина готова к использованию.
- Снимите держатель фильтра, повернув его влево (16).
- Установите в держатель фильтр для приготовления 1 чашки или фильтр для приготовления 2 чашек напитка (17).
- С помощью ложки-дозатора поместите молотый кофе (1 ложка = 1 чашка, 2 ложки = 2 чашки) в фильтр (18).
- Удалите излишек молотого кофе с краев держателя фильтра.
- Вставьте держатель фильтра в кофемашину и затяните его вправо до упора (8).
- Поместите одну или две чашки на решетку поддона для сбора капель под держателем фильтра (19).
- Поверните переключатель в положение «эспрессо» (D1-2) (19).
- Через несколько секунд начнется приготовление кофе.
- Когда чашки заполнятся, переведите переключатель в положение O (15).
- Снимите чашки с решетки поддона.
- Разблокируйте держатель фильтра, повернув его влево. Снимите держатель фильтра с кофемашины (16).
- Выбросьте кофейную гущу, опрокинув держатель фильтра. Удерживайте фильтр за язычок во избежание выпадения (20).
- Промойте держатель фильтра и фильтр проточной водой для удаления остатков гущи (21).
- Для достижения наилучшего результата рекомендуем предварительно подогреть все принадлежности (держатель фильтра, фильтр и чашки), следуя приведенной выше процедуре. Однако не следует заранее заполнять фильтр молотым кофе.
- После приготовления 5 чашек кофе объемом 50 мл подряд дайте кофемашине остыть.

## Приготовление с использованием кофе в капсулах (чалдах)

Допускается использование кофе в капсулах из фильтр-бумаги (диаметром 60 мм). Капсулы не предназначены непосредственно для использования в кофемашинах типа «эспрессо», поэтому кофе получится менее крепкий, чем при использовании молотого кофе.

- Заполните резервуар водой комнатной температуры и установите его на место. Убедитесь, что резервуар установлен правильно (3-4).
- Включите кофемашину нажатием кнопки ВКЛ/ВЫКЛ (6).
- Световой индикатор мигает во время предварительного нагрева, а затем горит непрерывно. Кофемашина готова к использованию (7).
- Снимите держатель фильтра, повернув его влево (16). Поместите капсулу с кофе в держатель (фильтр на 1 чашку). Для приготовления одной чашки рекомендуется использование одной капсулы. Не рекомендуется помещать 2 капсулы одну поверх другой для приготовления одной чашки (22).
- Вставьте держатель фильтра в кофемашину и затяните его вправо до упора (8).
- Для приготовления эспрессо следуйте процедуре, описанной выше (для приготовления с использованием молотого кофе).
- После приготовления 5 чашек кофе объемом 50 мл подряд дайте кофемашине остыть.

## ФУНКЦИЯ ПАР - Использование насадки супер-капучино



**ВАЖНО!** Во избежание разбрызгивания горячей воды, прежде чем запустить насадку супер-капучино, убедитесь в ее надлежащей установке. Не снимайте насадку в процессе прохождения молока.

Эта насадка облегчает процесс приготовления капучино или латте (23). Эта деталь состоит из специальной насадки, имеющей два положения (капучино или латте) и силиконовой трубки. Присоедините эту трубку к насадке, как показано на рисунке 23.

### **Примечание: шланг не должен быть перекручен**

- Крепко зафиксируйте насадку на шарнирном рычаге вращательным движением вправо/влево (24).
- Выберите позицию капучино или кофе латте на специальной насадке (25)
- Поставьте чашку под насадку супер-капучино и налейте в емкость (объемом от 60 до 100 мл) полуобезжиренное молоко. Молоко должно быть хорошо охлажденным. Погрузите силиконовую трубку (скошенным концом) в емкость (26). Мы не рекомендуем погружать трубку в пакет с молоком.
- Чтобы произвести пар, переведите переключатель в положение предварительного нагрева (D1-3) (10).
- Световой индикатор вкл/выкл снова мигнет, а затем будет гореть непрерывно (7). Устройство готово к использованию.
- Переведите переключатель в позицию «пар» (D1-4) (27).
- После получения пены, переведите переключатель в положение 0 (12), чтобы завершить цикл (мы советуем завершать цикл до полного опустошения емкости). В этот момент устройство автоматически охладится, периодически запуская циклы работы насоса. После автоматического завершения этой процедуры Вы можете запустить процесс приготовления кофе, поместив чашку со взбитым в пену молоком под портафильтр. Ваш напиток готов для дегустации (28).



**Важно:** Во избежание засыхания молока внутри насадки супер-капучино, ее следует очищать после каждого приготовления напитка. Для этого повторите процедуру вспенивания молока, заменив 100 мл молока на 60 мл воды, а затем обратитесь к следующему параграфу, чтобы получить указания по очистке вручную.

## Обслуживание и чистка насадки супер-капучино

- Снимите насадку с шарнирного рычага (29). Разберите ее и прочистите разные составные детали при помощи маленькой щеточки и небольшого количества жидкости для мытья посуды. Хорошо очистите детали, обведенные на фото (30). Отверстие на металлической детали не должно быть засорено. Следует зажать черный пластиковый конец металлической детали, обведенный на фото, чтобы удалить все находящиеся внутри остатки молока (31-32). После проведения чистки и высушивания, Вы можете вновь собрать детали насадки.

## А. Чистка кофемашины

- Перед чисткой отсоедините кофемашину от сети и дайте ей остыть.
- Периодически протирайте кофемашину снаружи влажной губкой. Регулярно мойте резервуар для воды, поддон для сбора капель и решетку. Вытирайте их насухо.
- Регулярно промывайте внутренний контур кофемашины.
- Если на резервуаре появился тонкий мутный слой белого цвета, очистите кофемашину от накипи (см.раздел **ОЧИСТКА ОТ НАКИПИ**).
- Не используйте чистящие средства, содержащие спирт или растворители.
- После выключения кофемашины всегда очищайте решетку, через которую проходит горячая вода, а также герметичное уплотнение при помощи влажной губки (33).
- Очищайте кофемашину только при помощи влажной тряпки без использования моющих или абразивных чистящих средств.

## В. Чистка держателя фильтра

- Во избежание высыхания остатков кофейной гущи регулярно очищайте место установки держателя фильтра при помощи влажной тряпки (33).
- Для увеличения срока службы герметичного уплотнения фильтрующей головки не устанавливайте держатель фильтра в кофемашину, если не планируете ее использовать продолжительное время.
- Чтобы удалить возможный осадок, который может закупорить выход фильтра на 1 или 2 чашки, Вы можете использовать иглу (34).

## С. Чистка поддона для сбора капель

После каждого использования кофемашины необходимо слить воду и остатки кофе из поддона. Если вы готовите подряд несколько чашек эспрессо, регулярно сливайте воду из поддона (35-36) (примерно после приготовления 5 чашек). Наличие воды в поддоне является нормой и не свидетельствует о протечке кофемашины. При необходимости мойте поддон и решетку поддона водой с использованием средства для мытья посуды без агрессивных компонентов. После этого ополосните и вытрите поддон и решетку.

## ОЧИСТКА ОТ НАКИПИ

Регулярная очистка кофемашины от накипи (согласно инструкциям разделов А и В — очистка контура подачи кофе и контура подачи пара) является залогом продолжительного срока службы изделия. Частота очистки от накипи зависит от жесткости воды. Сведения о жесткости воды можно получить у представителей компании, поставляющей воду.

Во время очистки от накипи не устанавливайте кофемашину на мраморные поверхности. Раствор для удаления накипи может повредить мраморные поверхности.

■ Ниже приведена справочная таблица периодичности очистки от накипи в зависимости от жесткости воды и частоты использования кофемашины:

ЧАСТОТА ОЧИСТКИ ОТ НАКИПИ			
Среднее количество чашек кофе в неделю	Мягкая вода (<19°Ж)	Кальцинированная вода (19-30°Ж)	Вода с повышенным содержанием кальция (>30°Ж)
Менее 7	1 раз в год	Каждые 8 месяцев	Каждые 6 месяцев
От 7 до 20	Каждые 4 месяца	Каждые 3 месяца	Каждые 2 месяца
Более 20	Каждые 3 месяца	Каждые 2 месяца	Каждый месяц

**В случае сомнений рекомендуется очищать кофемашину от накипи каждый месяц.**

Ремонт кофемашины по одной из следующих причин:

- не производилась очистка от накипи;
  - присутствуют отложения накипи;
  - детали кофемашины мыли в посудомоечной машине;
- не покрывается гарантией.

### А. Очистка от накипи контура подачи кофе

- Отключите кофемашину от сети.
- Вставьте держатель фильтра (без молотого кофе) в кофемашину и затяните его вправо до упора (8).
- Установите под держатель фильтра емкость больше 1/2 литра (13).
- Убедитесь, что переключатель (D1) находится в положении О (D1-1) (5).
- Заполните резервуар для воды смесью, состоящей из трех частей воды и одной части уксуса или лимонной/аминосulьфоновой кислоты.
- Включите кофемашину в сеть (1). Включите кофемашину нажатием на кнопку ВКЛ/ВЫКЛ (6).
- Когда световой индикатор кнопки ВКЛ/ВЫКЛ начинает гореть непрерывно, вы можете установить переключатель (D1) в положение *Эспрессо* (D1-2).
- Дайте смеси протечь через контур (1/4 от объема смеси).
- Отключите кофемашину нажатием на кнопку ВКЛ/ВЫКЛ, оставьте переключатель (D1) в положении *Эспрессо* (D1-2).
- Подождите 5-10 минут, затем повторите операцию 2 раза.
- Следите, за уровнем воды в резервуаре (при отключении см.раздел **ПЕРЕД ПЕРВЫМ ИСПОЛЬЗОВАНИЕМ**).
- Следуйте далее инструкциям по очистке от накипи контура подачи пара.

## В. Очистка от накипи контура подачи пара

- Поместите емкость под сопло подачи пара (9).
- Поверните переключатель (D1) в положение *Подача пара* (D1-4) (пропуская положение *Предварительный нагрев* (D1-3)).
- Включите кофемашину нажатием кнопки ВКЛ/ВЫКЛ (6).
- Дайте смести протечь через сопло до образования пара.
- Поверните переключатель в положение О (D1-1) (12).
- В это время кофемашина автоматически охлаждается (запускаются 2-3 прерывистых циклов работы насоса). Горячая вода и/или пар выходят в поддон для сбора капель.
- Подождите 2-4 минуты, затем повторите операцию.
- Следите, за уровнем воды в резервуаре (при отключении см.раздел **ПЕРЕД ПЕРВЫМ ИСПОЛЬЗОВАНИЕМ**).

## С. Промывка



### **ВАЖНО!**

После очистки кофемашины от накипи промойте ее 2-3 раза чистой водой (без добавления молотого кофе), как описано в разделе « **ПЕРЕД ПЕРВЫМ ИСПОЛЬЗОВАНИЕМ** ».

**Не забудьте также промыть сопло подачи пара. Кофемашина очищена от накипи и снова готова к работе.**

## ГАРАНТИЯ

Гарантия не распространяется на случаи неправильного включения прибора, неправильного обращения с ним или использования в целях, не соответствующих указанным в настоящей инструкции.

Кофемашина предназначена для бытового использования, в противном случае гарантия считается недействительной.

Гарантийный ремонт кофемашины по причине отложений накипи не производится.

По вопросам послепродажного обслуживания или для приобретения запасных частей обращайтесь к продавцу или в авторизованный сервисный центр.

## УСТРАНЕНИЕ ВОЗМОЖНЫХ НЕПОЛАДОК

НЕПОЛАДКА	ВОЗМОЖНАЯ ПРИЧИНА	РЕШЕНИЕ
Гуща в фильтре после приготовления содержит слишком много воды.	В фильтр засыпано недостаточное количество кофе.	Положите больше кофе.
Эспрессо течет слишком медленно.	Кофе слишком мелкого помола, слишком жирный или мучнистый.	Выберите кофе более крупного помола.
	Держатель фильтра грязный.	Очистите держатель фильтра согласно инструкциям раздела <b>ЧИСТКА И ТЕХОБСЛУЖИВАНИЕ — В. Чистка держателя фильтра.</b> Также очистите фильтр для кофе.
	Решетка, через которую проходит кофе, засорилась.	Дайте кофемашине остыть, вымойте решетку с помощью воды и губки.
	Отложения накипи в кофемашине.	Очистите кофемашину от накипи согласно указаниям в настоящей инструкции.
После приготовления эспрессо из отверстия фильтра выходит продолжительный поток воды.	В Вашей кофемашине начала образовываться накипь из-за очень жесткой воды.	Незамедительно удалите накипь в соответствии с рекомендациями, содержащимися в руководстве по эксплуатации.
Наличие кофейной гущи в чашке.	Засорен держатель фильтра.	Вымойте держатель фильтра горячей водой.
	Кофе слишком мелкого помола.	Выберите кофе более крупного помола.
	Уплотнение в месте установки держателя фильтра загрязнено.	Очистите место установки держателя фильтра и уплотнение влажной губкой.
Кофе «эспрессо» не пенистый.	Кофе не свежего помола.	Используйте кофе свежего помола.
	Помол не подходит для приготовления эспрессо.	Выберите кофе более мелкого помола.
	Недостаточное количество кофе в фильтре.	Добавьте кофе.
Резервуар для воды протекает при снятии.	Клапан в дне резервуара загрязнен или неисправен.	Промойте резервуар и проверьте работу клапана на дне резервуара пальцем.
	Клапан заблокирован отложениями накипи.	Очистите кофемашину от накипи согласно указаниям в настоящей инструкции.

НЕПОЛАДКА	ВОЗМОЖНАЯ ПРИЧИНА	РЕШЕНИЕ
Вода подтекает под кофемашину.	Внутренняя утечка.	Проверьте, правильно ли установлен резервуар. Если вода продолжает подтекать, не используйте кофемашину, обратитесь в авторизованный сервисный центр.
	Неправильно установлен поддон для сбора капель.	Убедитесь, что поддон для сбора капель задвинут в кофемашину.
	Поддон для сбора капель выступает.	Слейте воду из поддона, тщательно вымойте поддон и установите его на место.
Чашки заполняются неравномерно.	Засорен держатель фильтра.	Следуйте инструкциям раздела <b>ЧИСТКА И ТЕХОБСЛУЖИВАНИЕ</b> для техобслуживания держателя фильтра.
Насос шумит слишком сильно.	В резервуаре отсутствует вода.	Заполните резервуар водой и включите насос (см. раздел <b>ПЕРЕД ПЕРВЫМ ИСПОЛЬЗОВАНИЕМ</b> ). Следите, чтобы в резервуаре всегда была вода.
Кофе вытекает по бокам держателя фильтра.	Держатель фильтра установлен неправильно.	Установите держатель фильтра и затяните его (повернув слева направо до упора).
		Удалите остатки кофейной гущи, которые препятствуют фиксации держателя фильтра.
	Край держателя фильтра загрязнен молотым кофе.	Удалите молотый кофе с края держателя, очистите решетку, через которую проходит вода, влажной губкой.
	Капсула установлена неправильно.	Проверьте правильность установки капсулы в фильтре: бумага капсулы не должна выступать за края фильтра.
Кофе имеет неприятный привкус.	После очистки от накипи промывка проведена неправильно.	Промойте кофемашину согласно инструкции и проверьте качество кофе.

НЕПОЛАДКА	ВОЗМОЖНАЯ ПРИЧИНА	РЕШЕНИЕ
Кофемашина не включается	Насос не включается из-за отсутствия воды.	Заполните резервуар водой и включите насос (см. раздел <b>ПЕРЕД ПЕРВЫМ ИСПОЛЬЗОВАНИЕМ</b> ). Следите, чтобы в резервуаре всегда была вода.
	Съемный резервуар для воды установлен неправильно.	Установите резервуар для воды правильно.
Насадка супер-капучино не производит или производит мало пены.	Насадка супер-капучино неправильно установлена.	Убедитесь в надлежащем креплении аксессуара к устройству : снимите его, а затем снова установите на шарнирном рычаге вращательным движением вправо/влево.  Убедитесь, что гибкий шланг не засорен, не перекручен, и хорошо закреплен в аксессуаре, во избежание забора воздуха.
	Молоко слишком горячее.	Используйте свежее, пастеризованное или ультрапастеризованное, недавно открытое молоко.
Насадка супер-капучино не всасывает молоко		Промойте и очистите аксессуар (обратитесь к главе « Обслуживание и чистка »)

Если вы не можете обнаружить причину неисправности, обратитесь в авторизованный сервисный центр. Не пытайтесь разобрать кофемашину самостоятельно! (Если кофемашина была разобрана, гарантия аннулируется).

## УТИЛИЗАЦИЯ ЭЛЕКТРИЧЕСКИХ И ЭЛЕКТРОННЫХ ИЗДЕЛИЙ ПО ОКОНЧАНИИ СРОКА СЛУЖБЫ



■ Сохраним окружающую среду!

- ① Кофемашина содержит большое количество материалов, пригодных для переработки.
- Сдайте кофемашину в специализированный пункт приема или авторизованный сервисный центр для дальнейшей переработки.



Дякуємо за вашу довіру та відданість виробам марки KRUPS. Ви щойно придбали найкомпактнішу ріжкову кавоварку з нашого модельного ряду.



**Застереження: правила техніки безпеки невід'ємні від приладу. Уважно їх прочитайте перед першим користуванням новим приладом.**

## ОПИС

- |   |  |
|---|--|
| <b>A</b> Кришка резервуара для води                         | <b>D2</b> Кнопка вмикання/вимикання зі світловим індикатором |
| <b>B</b> Знімний резервуар для води                         | <b>E</b> Роз'єм для встановлення тримача фільтра             |
| <b>C</b> Підставка для чашок                                | <b>F</b> Тримач фільтра                                      |
| <b>D</b> Панель керування:                                  | <b>F1</b> Фільтр на одну чашку                               |
| <b>D1</b> Кнопка вибору (кави чи пари)                      | <b>F2</b> Фільтр на дві чашки                                |
| <b>D1-1</b> Положення О/попереднє нагрівання кавомашини     | <b>G</b> Супернасадка для капучино                           |
| <b>D1-2</b> Приготування еспресо                            | <b>H</b> Решітка краплезбірника                              |
| <b>D1-3</b> Попереднє нагрівання кавомашини для подачі пари | <b>I</b> Піддон каплезбірника                                |
| <b>D1-4</b> Подача пари                                     | <b>J</b> Шнур живлення                                       |
|   | <b>K</b> Мірна ложка   |

## ТЕХНІЧНІ ХАРАКТЕРИСТИКИ

- Електромагнітний насос: 15 бар
- Тримач фільтра
- Приготування 1 або 2 чашок
- Сумісність із таблетованою кавою
- Функція подачі пари
- Автовимикання через 5 хвилин (захист навколишнього середовища)
- Знімний резервуар (об'єм: 1 літр)
- Потужність: 1460 Вт
- Напруга: 230 В - 50 Гц
- Пристрій для захисту від перегрівання
- Розміри: В 286 мм Х Д 145 мм Х Ш 315 мм



### **ВАЖЛИВО!**

**Робоча напруга: цей прилад призначений для роботи виключно від мережі змінного струму напругою 230 В.**

**Тип використання: цей прилад призначений ВИКЛЮЧНО ДЛЯ ПОБУТОВОГО ВИКОРИСТАННЯ.**

## ПРАКТИЧНІ ПОРАДИ

Бажано використовувати свіжомелену каву. Запитайте поради у свого постачальника кави. Кава зберігає свій свіжий аромат лише впродовж декількох тижнів після помелу. Відповідне пакування допомагає покращити умови та збільшити строк зберігання кави. Якщо ви не впевнені у відповідній якості пакування, оберіть щойно змелену каву. Каву завжди необхідно молоти безпосередньо перед приготуванням.

## Який вид кави обрати?

■ Для приготування кави з насиченим ароматом:

Оберіть чисту арабіку або суміш з переважним вмістом арабіки.

Надавайте перевагу каві ручного помелу, оскільки вона зберігає усю багатогранність та витонченість аромату. Щоб поекспериментувати зі смаками, спробуйте оригінальні сорти кави без домішок.

■ Для приготування міцної кави:

Надавайте перевагу сумішам кави з робустою (на якій не вказано «100% арабіка») або каві італійського помелу (на якій зазначено «Італійська кава»).

- Зберігайте мелену каву в холодильнику. Це дозволить довше зберегти її аромат.
- При заповненні тримача фільтра кавою, використовуйте мірну ложку (1 ложка на чашку об'ємом 50 мл, 2 ложки на 2 чашки по 50 мл). Зніміть надлишок меленої кави навколо тримача фільтра.
- Якщо ви не використовували прилад більше 5 днів, вилийте воду з резервуара та залийте в нього свіжу воду.
- Перед зняттям резервуара для його заповнення або спорожнення обов'язково вимикайте прилад.
- Обов'язково встановіть прилад на рівну стійку поверхню.

## ПЕРШЕ ВИКОРИСТАННЯ – або використання ріжкової кавоварки після тривалого зберігання.



**ВАЖЛИВО.** Не ставте гарячі предмети на пристрій.

## Промивання усіх систем кавоварки перед першим використанням.

Перед використанням своєї кавоварки виконайте очищення усіх приладів у мильній воді, потім висушіть їх.

Виконайте промивання у наступний спосіб:

- Підключіть кавоварку до мережі (1).
- Зніміть кришку (A) та витягніть резервуар для води (B) (2).
- Наповніть резервуар водою кімнатної температури та встановіть його в прилад, перевіряючи правильність його розташування. Встановіть на місце кришку (3-4).
- Переконайтеся, що перемикач (D1) знаходиться у положенні 0 (D1-1) (5).
- Увімкніть прилад, натиснувши на кнопку вмикання/вимикання (D2). Лунає короткий звуковий сигнал, це нормальне явище. Він сповіщає про запуск/зупинку насоса (6).
- Індикатор температури блимає, потім починає горіти неперервно (7).
- Вставте тримач фільтра (F) (без меленої кави) в кавоварку, затягнувши його вправо до упору (8).
- Поставте під сопло подачі пари ємність об'ємом більше ½ літра (9).
- Переведіть перемикач у положення *попереднього нагрівання для подачі пари* (D1-3) (10).
- Світловий індикатор блимає, потім починає горіти неперервно. Ви можете перевести перемикач у положення подачі *пари* (D1-4) і залишити його у цьому положенні впродовж приблизно 20 секунд (11).
- Поверніть перемикач у положення 0 (D1-1) (12).

- Потім поставте під тримач фільтра ємність об'ємом ½ літра (13).
- Переведіть перемикач у положення приготування *еспресо* (D-1-2) (14). Дочекайтеся витікання з резервуару води об'ємом, який відповідає 4 чашкам еспресо ємністю 50 мл. Щоб зупинити витікання води переведіть перемикач у положення О (15).
- Якщо вода не витікає (необхідно повторно запустити насос), повторіть операцію з самого початку.
- Дочекайтеся охолодження приладу та повторіть операцію 4 рази, слідкуючи за тим, щоб в резервуарі була достатня кількість води.
- Після кожної операції необхідно дочекатися охолодження приладу.
- Витягніть резервуар, спорожніть його, ретельно промийте та встановіть назад у прилад.

**ВАЖЛИВО!**

Якщо прилад не використовується впродовж 5 хвилин, він автоматично вимикається (функція захисту навколишнього середовища).

**ВАЖЛИВО!**

При кожному вмиканні приладу (натисканні на кнопку вмикання/вимикання (D2)), лунає звуковий сигнал, це нормальне явище. Він відповідає запуску/зупинці насоса.

## ПРИГОТУВАННЯ ЕСПРЕСО

**ВАЖЛИВО!**

Перед першим використанням ріжкової кавоварки необхідно виконати її очищення відповідно до вказівок, зазначених у параграфі «ПЕРШЕ ВИКОРИСТАННЯ».



**ВАЖЛИВО!** Для запобігання бризкам гарячої води переконайтеся, що тримач фільтра затягнуто до упору, перш ніж готувати каву. Не знімайте тримач фільтра під час проходження води, тому що прилад перебуває під тиском.

### Приготування еспресо з використанням меленої кави

Від різновиду обраної меленої кави залежить міцність та смак вашого еспресо: чим дрібніший помол, тим міцніше еспресо ви зможете приготувати.

- Наповніть резервуар водою кімнатної температури та встановіть його в прилад, перевіривши правильність його розташування (3-4).
- Підключіть кавоварку до мережі (1).
- Увімкніть прилад, натиснувши на кнопку вмикання/вимикання. Лунає короткий звуковий сигнал, це нормальне явище. Він сповіщає про запуск насоса (6).
- Індикатор температури блимає під час попереднього нагрівання, потім починає горіти неперервно (7). Отже, прилад готовий до використання.
- Розблокуйте тримач фільтра, повернувши його вліво (16).
- Встановіть у тримач фільтра фільтр для приготування 1 або 2 чашок кави (17).
- За допомогою мірної ложки насипте відповідну кількість меленої кави (1 доза = 1 чашка, 2 дози = 2 чашки) у фільтр (18).
- Зніміть надлишок меленої кави з бортика тримача фільтра.
- Вставте тримач фільтра в кавоварку, затягнувши його вправо до упору (8).

- Поставте одну або дві чашки на решітку краплезбірника під тримачем фільтра (19).
- Переведіть перемикач у положення приготування *еспресо* (D1-2) (19).
- Через кілька секунд кава почне витікати.
- Після заповнення чашки(-ок) поверніть перемикач у положення O (15).
- Зніміть чашку(-и).
- Розблокуйте тримач фільтра, повернувши його вліво. Зніміть його з приладу (16).
- Для видалення кавової гущі переверніть тримач фільтра, утримуючи фільтр за допомогою язичка, щоб він не випав разом з кавою (20).
- Промийте тримач фільтра та фільтр під проточною водою для очищення від кавової гущі (21).
- Для отримання кращого результату рекомендуємо попередньо нагріти усі приладдя (тримач фільтра, фільтр та чашку), виконавши описані вище дії без додавання меленої кави.
- Після приготування 5 чашок об'ємом 50 мл поспіль зачекайте, доки прилад охолоне.

## Приготування еспресо з використанням таблетованої кави

Ваша кавоварка сумісна з таблетованою кавою (загалом, з таблетками діаметром 60 мм). Оскільки цей тип дозованого продукту не призначений безпосередньо для ріжкових кавоварок, то приготована кава буде менш міцною, ніж при використанні меленої кави.

- Наповніть резервуар водою кімнатної температури та встановіть його в прилад (3-4).
- Увімкніть прилад, натиснувши на кнопку вмикання/вимикання (6).
- Індикатор блимає під час попереднього нагрівання, потім починає горіти неперервно. Отже, прилад готовий до використання (7).
- Розблокуйте тримач фільтра, повернувши його вліво (16). Встановіть таблетку в тримач фільтра на одну чашку. Одна таблетка призначена для приготування однієї чашки кави. Використання двох таблеток одночасно заборонено (22).
- Вставте тримач фільтра в кавоварку, затягнувши його вправо до упору (8).
- Для приготування еспресо виконайте ті самі дії, що й для приготування меленої кави.
- Після приготування 5 чашок об'ємом 50 мл поспіль зачекайте, доки прилад охолоне.

## ФУНКЦІЯ ПАРИ – використання супернасадки для капучино



**ВАЖЛИВО!** Щоб уникнути гарячих бризок, переконайтеся, що супернасадку для капучино правильно розміщено, перш ніж запускати подачу пари. Не знімайте насадку під час проходження через неї молока.

Ця насадка полегшує приготування капучино або лате (23). Ця деталь складається зі спеціальної насадки з двома положеннями (капучино або лате) і силіконової трубки. Підключіть цю трубку до насадки, як показано на рисунку 23.

### Зауваження. Шланг не має бути перекрученим

- Щільно закріпіть насадку на шарнірному важелі міцним рухом обертання вправо/вліво (24).
- Виберіть положення для капучино або лате на спеціальній насадці (25)
- Поставте чашку під насадку для капучино і залийте напівзнежирене молоко в контейнер (від 60 до 100 мл). Молоко має бути холодним. Занурте силіконову трубку (скошений кінець) у контейнер (26). Ми не рекомендуємо занурювати трубку в пакет молока.

- Для вироблення пари поверніть перемикач у положення попереднього нагріву (D1-3) (10).
- Індикатор на кнопці вмикання/вимикання блимає, а потім починає світитися (7). Тепер прилад готовий до використання.
- Поверніть перемикач у положення подачі пари (D1-4) (27).
- Після того, як достатня кількість піни виїде, поверніть перемикач у положення 0 (12), щоб зупинити цикл (рекомендуємо зупинити цикл до повного спорожнення контейнера). У цей час пристрій автоматично охолоджується, запускаючи цикли роботи насоса. Після автоматичного завершення операції ви можете почати приготування кави, розмістивши чашку спіненого молока під тримачем фільтра. Ваш напій готовий для дегустації (28).



**ВАЖЛИВО! Щоб запобігти висиханню молока всередині супернасадки для капучино, її необхідно мити після кожного приготування. Для цього повторіть процес спінування молока, замінивши 100 мл молока на 60 мл води, потім перейдіть до наступного пункту для очищення вручну.**

## Технічне обслуговування та очищення супернасадки для капучино

- Зніміть насадку із шарнірного важеля (29). Розберіть її і очистьте різні її деталі за допомогою маленької щітки і невеликої кількості рідини для миття посуду. Добре очистьте деталі, зображені на фото (30). Отвір на металевій деталі не має бути засмічений. Чорний пластиковий кінець металеві частини, зображеної на фото, необхідно затиснути, щоб видалити рештки молока, що залишилися всередині (31-32). Після очищення та сушіння ви можете знову зібрати різні частини насадки докупи.

## ОЧИЩЕННЯ Й ОБСЛУГОВУВАННЯ

### А. Чищення приладу

- Перед кожним очищенням необхідно вимкнути вилку з мережі живлення та зачекати охолодження приладу.
- Час від часу вологою губкою протирайте зовнішню частину приладу. Регулярно мийте резервуар, піддон каплезбірника та його решітку. Після цього їх необхідно протирати.
- Регулярно промивайте резервуар зсередини.
- При утворенні на стінках резервуара тонкого білого шару виконайте операцію видалення накипу (див. параграф «**ВИДАЛЕННЯ НАКИПУ**»).
- Не використовуйте очищувальні засоби на основі спирту або розчинників.
- Після відключення приладу від мережі виконайте процедуру очищення решітки, через яку проходить гаряча вода, а також ущільнювача за допомогою вологої губки (33).
- Очищення необхідно виконувати вологою ганчіркою без використання миючих засобів або абразивних речовин.

### В. Чищення тримача фільтра

- За допомогою вологої ганчірки виконайте операцію періодичного очищення роз'єму для встановлення тримача фільтра щоб видалити залишки кави, які могли до нього пристати (33).

- Для збільшення строку служби ущільнювача фільтруючої голівки не встановлюйте тримач фільтра в кавоварку, якщо ви не плануєте її використовувати тривалий час.
- Для видалення відкладень, які можуть блокувати вихідний отвір фільтра для приготування 1 або 2 чашок, можна використовувати голку (34).

## С. Чищення піддона каплезбірника

Після кожного використання приладу його необхідно спорожнити. При неперервному приготуванні декількох чашок еспресо його час від часу необхідно спорожнити (35-36) (приблизно після приготувань 5 чашок еспресо). Наявність води в піддоні – нормальне явище, яке не є ознакою витоку води. У разі необхідності, виконайте очищення піддона каплезбірника та його решітки за допомогою води та невеликої кількості рідини для миття посуду. Промийте та просушіть.

## ВИДАЛЕННЯ НАКИПУ

Регулярне видалення накипу з приладу за описаною у параграфах А та В процедурою для систем подачі кави та пари є головною запорукою тривалого строку служби приладу. Періодичність видалення накипу повинна відповідати жорсткості води. Про рівень жорсткості води ви можете дізнатися на комунальному підприємстві, яке займається вашим водопостачанням.

Під час цієї операції не ставте прилад на мармурову робочу поверхню. Засіб для видалення накипу може її пошкодити.

- Нижче наведена довідкова таблиця для допомоги при визначенні періодичності видалення накипу в залежності від жорсткості води та інтенсивності використання кавоварки.

ПЕРІОДИЧНІСТЬ ВИДАЛЕННЯ НАКИПУ			
Середня кількість порцій кави на тиждень	М'яка вода (<19°th)	Жорстка вода (19-30°th)	Дуже жорстка вода (>30°th)
Менше 7	1 раз на рік	Кожні 8 місяців	Кожні 6 місяців
Від 7 до 20	Кожні 4 місяці	Кожні 3 місяці	Кожні 2 місяці
Більше 20	Кожні 3 місяці	Кожні 2 місяці	Щомісячно

**У разі виникнення будь-яких сумнівів рекомендовано проводити видалення накипу щомісяця.**

Ремонт кавоварки у випадку

- не проведення видалення накипу,
- відкладення накипу,
- миття приладдя у посудомийній машині не покривається гарантією.

## А. Видалення накипу з системи подачі кави

- Від'єднайте прилад від мережі.
- Вставте тримач фільтра (без меленої кави) в прилад і затягніть його, повернувши вправо до упору (8).
- Поставте під тримач фільтра ємність об'ємом більше ½ літра (13).
- Переконайтеся, що кнопка перемикача (D1) знаходиться у положенні О (D1-1) (5).

- Заповніть резервуар сумішшю, яка складається з трьох частин води та однієї частини оцту або лимонної/сульфамінової кислоти.
- Увімкніть прилад (1). Увімкніть прилад, натиснувши на кнопку вмикання/вимикання (6).
- Коли світловий індикатор кнопки увімкнення/вимкнення почне горіти неперервно ви можете перевести кнопку вибору (D1) у положення приготування *еспресо* (D1-2).
- Дочекайтеся витікання суміші (1/4 об'єму).
- Вимкніть прилад натисканням кнопки вмикання/вимикання та переведенням кнопки вибору (D1) у положення приготування *еспресо* (D1-2).
- Зачекайте 5-10 хвилин, потім повторіть операцію ще 2 рази.
- Не допускайте повного спорожнення резервуара (у випадку вимикання див. параграф «**ПЕРШЕ ВИКОРИСТАННЯ**»).
- Тепер виконайте вказівки щодо видалення накипу з системи подачі пари.

## В. Видалення накипу з системи подачі пари

- Поставте під сопло подачі пари ємність (9).
- Переведіть кнопку перемикача (D1) у положення подачі *пари* (D1-4) (пропускаючи положення *попереднє нагрівання* (D1-3)).
- Увімкніть прилад, натиснувши на кнопку вмикання/вимикання (6).
- Дочекайтеся витікання через сопло подачі пари суміші до появи пари.
- Переведіть перемикач у положення 0 (D1-1) (12).
- У цей момент прилад автоматично охолоджується завдяки періодичному вмиканню 2 або 3 циклів роботи насоса. У піддон каплезбірника витікають вода та пара.
- Зачекайте 2-4 хвилини, потім повторіть операцію.
- Не допускайте повного спорожнення резервуара (у випадку вимикання див. параграф «**ПЕРШЕ ВИКОРИСТАННЯ**»).

## С. Промивання



### ВАЖЛИВО!

Після видалення накипу виконайте 2-3 операції промивання чистою водою (без меленої кави) відповідно до параграфа «**ПЕРШЕ ВИКОРИСТАННЯ**».

Не забудьте промити сопло подачі пари у воді. З приладу видалено накип, і він знову готовий до використання.

## ГАРАНТІЯ

На ваш прилад надається гарантія. Однак будь-які неправильні дії з підключення, поводження або використання, які не відповідають інструкції з експлуатації, призводять до анулювання гарантії.

Гарантія на цей прилад надається у разі його побутового використання; будь-яке інше використання призводить до анулювання гарантії.

Гарантія не розповсюджується на ремонт внаслідок відкладення накипу.

З будь-яких питань стосовно післяпродажного обслуговування або запасних деталей звертайтеся до свого продавця або до офіційного сервісного центру.

## НЕСПРАВНОСТІ ТА СПОСОБИ ЇХ УСУНЕННЯ

НЕСПРАВНОСТІ	МОЖЛИВІ ПРИЧИНИ	СПОСОБИ УСУНЕННЯ
Дуже волога кавова гуща.	Ви поклали недостатньо меленої кави.	Покладіть більше кави.
Еспресо витікає занадто повільно.	Занадто дрібний, жирний або борошністий помел.	Оберіть дрібніший помел.
	Тримач фільтра брудний.	Виконайте очищення тримача фільтра відповідно до інструкцій, наведених у параграфі « <b>ОЧИЩЕННЯ Й ОБСЛУГОВУВАННЯ. В. Чищення тримача фільтра</b> ». Також виконайте очищення кавового фільтра.
	Решітка пропускання води забруднена.	Після охолодження приладу виконайте очищення решітки пропускання води за допомогою вологої губки.
	У кавоварці є накип.	Виконайте видалення накипу з кавоварки відповідно до вказівок, наведених в інструкції з експлуатації.
Помітний тривалий витік води з тримача фільтра після приготування еспресо.	У вашому пристрої накопичується накип через значну жорсткість води.	Видалити накип із пристрою без зволікання, як зазначено в інструкції.
Наявність кавової гущі в чашці.	Тримач фільтра забруднений.	Промийте тримач фільтра гарячою водою.
	Занадто дрібний помел.	Використовуйте крупніший помел.
	Ущільнювач роз'єму тримача фільтра забруднений.	Виконайте очищення роз'єму тримача фільтра та ущільнювача за допомогою вологої губки.
На еспресо немає пінки.	Застарий помел.	Використовуйте свіжомелену каву.
	Помол не підходить для приготування еспресо.	Використовуйте дрібніший помол.
	Занадто мала кількість меленої кави в тримачі фільтра.	Додайте більше меленої кави.



НЕСПРАВНОСТІ	МОЖЛИВІ ПРИЧИНИ	СПОСОБИ УСУНЕННЯ
Під час перенесення резервуар для води протікає.	Клапан на дні резервуара забруднений або несправний.	Промийте резервуар для води та за допомогою пальця перевірте роботу клапана на дні резервуара.
	Клапан заблоковано через накип.	Виконайте видалення накипу з кавоварки відповідно до вказівок інструкції з експлуатації.
Витікання води з-під приладу.	Наявність внутрішнього витоку.	Перевірте правильне положення резервуара. Якщо несправність виникне знову, не використовуйте прилад та зверніться до офіційного сервісного центру.
	Піддон каплезбірника встановлено неправильно.	Переконайтеся, що піддон каплезбірника вставлений у прилад належним чином.
	Піддон каплезбірника переповнений.	Спорожніть та ретельно промийте піддон каплезбірника, потім встановіть його на місце.
Чашки наповнюються нерівномірно.	Тримач фільтра забруднений.	Дивіться параграф <b>«ОЧИЩЕННЯ І ОБСЛУГОВУВАННЯ»</b> для очищення тримача фільтра.
Нехарактерний шум насоса.	Відсутність води у резервуарі.	Наповніть резервуар для води та виконайте повторне заповнення насоса (див. параграф <b>«ПЕРШЕ ВИКОРИСТАННЯ»</b> ). Не допускайте повного спорожнення резервуара.
Еспресо витікає з тримача фільтра (збоку).	Тримач фільтра встановлений неправильно.	Встановіть тримач фільтра на місце та заблокуйте його (поверніть його зліва направо до упору).
		Видаліть надлишок кавової гущі, який перешкоджає фіксації тримача фільтра.
	Бортник тримача фільтра забруднений меленою кавою.	Зніміть надлишок меленої кави та виконайте очищення решітки пропускання води за допомогою вологої губки.
	Таблетка з кавою розташована неправильно.	Переконайтеся, що таблетку з кавою розміщено правильно: папір не повинен виходити за межі зовнішньої частини фільтра.

НЕСПРАВНОСТІ	МОЖЛИВІ ПРИЧИНИ	СПОСОБИ УСУНЕННЯ
Ваш еспресо має поганий смак.	Промивання після видалення накипу не виконане належним чином.	Промийте прилад відповідно до інструкції з його експлуатації та перевірте якість кави.
Прилад не працює.	Насос вимикається через відсутність води.	Наповніть резервуар для води та виконайте повторне заповнення насоса (див. параграф « <b>ПЕРШЕ ВИКОРИСТАННЯ</b> »). Не допускайте повного спорожнення резервуара.
	Знімний резервуар для води встановлений неправильно.	Встановіть резервуар для води належним чином.
Супернасадка для капучино не створює піну або створює мало піни.	Супернасадку для капучино встановлено неправильно.	Переконайтеся, що аксесуар правильно прикріплено до приладу: зніміть і встановіть його знову на шарнірний важіль міцним рухом обертання вправо/вліво. Переконайтеся, що шланг не засмічено, не перекручено і він добре вмонтований в аксесуар, щоб уникнути потрапляння повітря.
	Молоко дуже гаряче.	Використовуйте свіже пастеризоване або стерилізоване молоко, відкрите недавно.
Супернасадка для капучино не втягує молоко.		Промийте і очистьте аксесуар (див. розділ «Догляд і очищення»)

Якщо причину несправності встановити неможливо, зверніться до офіційного сервісного центру. Розбирання приладу заборонене! (У разі розбирання гарантія анулюється.)

## ЗАВЕРШЕННЯ СТРОКУ ЕКСПЛУАТАЦІЇ ЕЛЕКТРИЧНОГО АБО ЕЛЕКТРОННОГО ПРИЛАДУ



Залучаймося до захисту навколишнього середовища!

- ① Ваш прилад містить велику кількість матеріалів, придатних до переробки та утилізації.
- ➊ Віднесіть його до пункту збору або, за його відсутності, до офіційного сервісного центру для відповідної подальшої переробки.

Köszönjük a KRUPS termékek iránt tanúsított bizalmát és hűségét. Ön most termékcsaládunk legkompaktabb eszpresszó kávéfőzőjét vásárolta meg.



**FIGYELEM: a biztonsági előírások a készülék részét képezik. Az új készülék első használata előtt figyelmesen olvassa el az előírásokat.**

## LEÍRÁS

- |   |                                  |
|---|----------------------------------|
| <b>A</b> A víztartály fedele                    | <b>E</b> A szűrőtartó helye      |
| <b>B</b> Kivehető víztartály                    | <b>F</b> Szűrőtartó              |
| <b>C</b> Csészetartó lap                        | <b>F1</b> Szűrő egy csészéhez    |
| <b>D</b> Kezelőtábla:                           | <b>F2</b> Szűrő két csészéhez    |
| <b>D1</b> Választógomb (kávé vagy gőz)          | <b>G</b> Super cappuccino fúvóka |
| <b>D1-1</b> O helyzet /eszpresszó előmelegítés. | <b>H</b> Cseppfogó rács          |
| <b>D1-2</b> Eszpresszó készítése                | <b>I</b> Cseppfogó tálca         |
| <b>D1-3</b> A gőz előmelegítése                 | <b>J</b> Tápkábel                |
| <b>D1-4</b> A gőz előkészítése                  | <b>K</b> Mérőkanál               |
| <b>D2</b> Be- / kikapcsoló gomb jelzőfényel     |                                  |

## MŰSZAKI ADATOK

- Elektromágneses szivattyú: 15 bar
- Szűrőtartó
- 1 vagy 2 csésze
- Kávépárnával kompatibilis
- Gőzölés funkció
- 5 perc után automatikusan kikapcsol (környezetvédelem)
- Kivehető tartály (úrtartalom: 1 liter)
- Teljesítmény: 1460 W
- Feszültség: 230 V - 50 Hz
- Túlmelegedés elleni védelem
- Méretek: Mag.: 286 mm, Szél.: 145 mm, Mély.: 315 mm



### FONTOS!

**Tápfeszültség: ez a készülék kizárólag 230 V váltóáramú feszültség alatt működik.**  
**A használat típusa: ez a készülék KIZÁRÓLAG HÁZTARTÁSI HASZNÁLATRA SZOLGÁL**

## PRAKTIKUS TANÁCSOK

A legjobb, ha frissen pörkölt kávé használ. Kérje a kávépörkölő tanácsát. Pörkölés után a kávé a frissességét csak néhány hétig őrzi meg. A megfelelő csomagolás javíthatja és meghosszabbíthatja a kávé eltarthatósági idejét. Ha nem biztos a csomagolás minőségében, válasszon frissen pörkölt kávé.

A kávé mindig közvetlenül az elkészítése előtt kell megőrölni.

## Milyen kávéfajtát válasszunk?

- Ha aromadús kávé szeretne

Inkább a tiszta Arabica kávé, vagy nagyobb Arabica arányú keveréket válasszon. Lehetőleg kézművesek által pörkölt kávé használjon, mert összetettebb és kifinomultabb aromájú kávé kínálnak. A változatos zamatokhoz próbálja ki a tiszta eredetű kávéfajtákat.

■ Ha erős kávé szeretne

Keresse a Robusta kávékeverékeket, a nem meghatározott 100%-os Arabica kávé, vagy az olasz pörkölésű, vagy olasz íz meghatározású kávékat.

- Az őrlémenyt tárolja hűtőszekrényben, tovább megőrzi az aromáját.
- Ne töltsen teljesen tele a szűrőtartót, inkább használja a mérőkanalat (1 mérőkanál egy 50 ml-es csészéhez, 2 mérőkanál két 50 ml-es csészéhez). Törölje le a fölösleges kávé a szűrőtartó körül.
- Ha 5 napnál tovább nem használja a készüléket, ürítse ki és öblítse el a víztartályt.
- Mielőtt feltöltéshez vagy kiürítéshez kiemeli a víztartályt, mindig kapcsolja ki a készüléket.
- Mindig sima és stabil helyre tegye a készüléket.

## ELSŐ BEKAPCSOLÁS – vagy miután a kávéfőző hosszabb időt töltött használaton kívül.



**FONTOS: ne tegyen meleg tárgyat a készülékre.**

### A rendszer átöblítése és előkészítése az első használat előtt.

Mielőtt a kávéfőzőt használja, tisztítsa meg a tartozékokat semleges mosószeres vízben, majd szárítsa meg őket.

Az öblítést a következő módon végezze:

- Dugja be a konnektorba a készüléket (1).
- Vegye le a fedelet (A) és emelje ki a víztartályt (B) (2).
- Töltsen fel a víztartályt szobahőmérsékletű vízzel és tegye vissza a készülékre. Ellenőrizze, hogy megfelelően a helyére került. Tegye vissza a fedelet (3-4).
- Győződjön meg róla, hogy a kapcsoló (D1) az O helyzetben legyen (D1-1) (5).
- Kapcsolja be a készüléket a be-/kikapcsoló gomb megnyomásával (D2). Rövid hang hallható, ez természetes jelenség. A szivattyú bekapcsolásakor és leállításakor keletkezik (6).
- A hőmérsékletjelző lámpa villog, majd folyamatosan világít (7).
- Tegye be a szűrőtartót (F) (őrlemény nélkül) a készülékbe. Forgassa el jobbra, ütközésig (8).
- A gőzkieresztő alá tegyen egy ½ liternél nagyobb űrtartalmú edényt (9).
- Forgassa el a kapcsolót *Gőz előmelegítés* (D1-3) (10) helyzetbe.
- A gomb villog, majd folyamatosan világít. A kapcsolót ekkor elforgathatja *Gőz* (D1-4) helyzetbe, és folyassa körülbelül 20 másodpercig (11).
- Állítsa vissza a kapcsolót O (D1-1) (12) helyzetbe.
- Eztán tegyen egy ½ literes edényt a szűrőtartó alá (13).
- Forgassa a kapcsolót *Eszpresszó* (D-1-2) (14) helyzetbe. Hagyon négy 50 ml-es presszócsészének megfelelő mennyiségű vizet kifolyni a tartályból. A vízfolyás megállításához forgassa a kapcsolót O (15) helyzetbe.
- Ha a víz nem folyik (szivattyú előkészítése), ismétlje meg a műveletet az elejétől.
- Hagyja lehűlni a készüléket és ismétlje meg a műveletet négyszer, közben ügyeljen rá, hogy a tartályban legyen megfelelő mennyiségű víz.
- Hagyja a készüléket lehűlni minden művelet után.
- Vegye le a tartályt, ürítse ki, öblítse el alaposan és tegye vissza a készülékbe.

**FONTOS!**

A készülék automatikusan kikapcsolódik, ha 5 percig nem használja, a környezet védelme érdekében.

**FONTOS!**

A készülék minden bekapcsolásakor és kikapcsolásakor (a be-kikapcsoló gomb megnyomása (D2), ez teljesen természetes dolog. A szivattyú bekapcsolásakor és leállításakor keletkezik.

## ESZPRESSZÓ KÉSZÍTÉSE



**FONTOS! A meleg víz kifröccsenésének megelőzése érdekében. Mielőtt a kávé engedí, ellenőrizze, hogy a szűrőtartó ütközésig be van-e szorítva. Ne vegye ki a szűrőtartót addig, amíg a víz folyik, mert a készülék nyomás alatt van.**

### Őrölt kávéval

A kiválasztott őrlemény típusa meghatározza az eszpresszó erejét és zamatát. Minél finomabb az őrlemény, annál erősebb eszpresszót kapunk.

- Töltse fel a víztartályt szobahőmérsékletű vízzel és tegye vissza a készülékre. Ellenőrizze, hogy megfelelően a helyére került (3-4).
- Dugja be a konnektorba a készüléket (1).
- Kapcsolja be a készüléket a be-/kikapcsoló gomb megnyomásával. Rövid hang hallható, ez természetes jelenség. A szivattyú bekapcsolásakor keletkezik (6).
- A hőmérsékletjelző lámpa villog a felfűtés alatt, utána folyamatosan ég (7). A készülék ekkor használatra kész.
- Balra forgatva lazítsa ki a szűrőtartót (16).
- Tegye bele a szűrőtartóba az 1 csészéhez vagy 2 csészéhez való szűrőt (17).
- A mérőkanál segítségével tegyen bele őrölt kávé. (1 adag = 1 csésze, 2 adag = 2 csésze) a szűrőbe (18).
- Távolítsa el a fölösleges mennyiségű őrleményt a szűrőtartó széléről.
- Tegye bele a készülékbe a szűrőtartót, erősen jobbra szorítva, ütközésig (8).
- Tegyen egy vagy két csészét a szűrőtartó alatti cseppfogó tálca rácsára (19).
- Fordítsa a kapcsolót *Eszpresszó* helyzetbe (D1-2) (19).
- Néhány másodperc múlva a kávé folyik.
- Amikor az egy vagy két csésze megtelt, állítsa a kapcsolót O helyzetbe (15).
- Vegye el a csészét.
- Balra forgatva lazítsa ki a szűrőtartót. Vegye ki a készülékből (16).
- A zacc kiürítéséhez fordítsa el a szűrőtartót és tartsa meg a nyelv segítségével, hogy csak a kávézacc hulljon ki belőle (20).
- Mossa el a szűrőtartót és a szűrőt folyó vízben, és távolítsa el a maradék kávézaccot (21).
- A jobb eredmény érdekében azt tanácsoljuk, hogy melegítse elő a tartozékokat (a szűrőtartót, szűrőt és csészét) a fenti lépéseket követve, kávé nélkül.
- Hagyja lehűlni a készüléket 5, egyenként 50 ml kávé készítése után.

### Kávépárnával

A készülék kompatibilis a kávépárnával (általában 60 mm átmérőjű). Mivel az ilyen típusú párnák nem kifejezetten eszpresszó kávéfőzőkhöz készültek, kevésbé erős kávé fog kapni, mint a darált kávéval.

- Töltse fel a tartályt szobahőmérsékletű vízzel, és tegye vissza a készülékre. Ellenőrizze, hogy megfelelően a helyére került (3-4).
- Kapcsolja be a készüléket a be-/kikapcsoló gomb megnyomásával (6).
- A lámpa villog a felfűtés alatt, utána folyamatosan ég. A készülék ekkor használatra kész (7).
- Balra forgatva lazítsa ki a szűrőtartót (16). Tegyen egy kávépárnát az egy csészéhez való szűrőtartóba. A párna egy csésze kávé készítésére szolgál. Nem tanácsos két, egymásra helyezett párnát használni (22).
- Tegye bele a készülékbe a szűrőtartót, erősen jobbra szorítva, ütközésig (8).
- Az eszpresszó elkészítéséhez ugyanazt kell tennie, mint az őrölt kávéval készülő eszpresszónál.
- Hagyja lehűlni a készüléket 5, egyenként 50 ml kávé készítése után.

## GŐZ FUNKCIÓ – A super cappuccino fúvóka használata



**FONTOS! A forró gőz kiáramlásának megelőzése érdekében a gőz elindítása előtt ellenőrizze, hogy a super cappuccino fúvóka megfelelő helyzetben van. Ne vegye le a fúvókát, amíg a tej folyik.**

Ez a fúvóka megkönnyíti a cappuccino vagy a caffè latte (23) készítését. Ez az alkatrész különleges, két helyzetű fúvókából (cappuccino vagy latte), és egy szilikon csőből áll. Csatlakoztassa ezt a csövet a fúvókához a 23. ábrán látható módon.

### **Megjegyzés: A csőnek nem szabad megcsavarodnia**

- Rögzítse erősen a fúvókát a csuklós karon egy határozott jobbra/balra forgató mozdulattal (24).
- Válassza ki a cappuccino vagy caffè latte helyzetet a speciális fúvókán (25)
- Tegyen egy csészét a super cappuccino fúvóka alá, majd öntsön félszíros tejet egy edénybe (60 - 100 ml). A tejnek hidegnek kell lennie. Merítse a szilikon csövet (ferdére vágott vége) az edénybe (26). Nem ajánljuk, hogy a csövet tejesdobozba mártssa.
- Gőz előállításához forgassa a kapcsolót Előmelegítés (D1-3) (10).
- A be-/kikapcsoló gomb lámpája ismét villog, majd folyamatosan világít (7). A készülék ekkor használatra kész.
- Forgassa a kapcsolót gőz helyzetbe (D1-4) (27).
- Miután a hab elkészült, forgassa a kapcsolót 0 (12) helyzetbe a folyamat leállításához (azt javasoljuk, hogy állítsa le a ciklust, mielőtt az edény teljesen kiürül). Ekkor a készülék automatikusan lehűl és szakaszosan szivattyúzásokat végez. Miután ez az automatikus művelet befejeződött, elkezdheti a kávéfőzést, miután a habos tejet tartalmazó csészét a szűrőtartó alá helyezte. Az ital elkészült és fogyasztható (28).



**FONTOS: Annak megelőzésére, hogy a tej beszáradjon a super cappuccino fúvóka belsejébe, minden használat után meg kell tisztítani. Ehhez ismételje meg a tej habosításával azonos műveletet, de a 100 ml tejet helyettesítse 60 ml vízzel, utána kézzel tisztítsa meg a következő fejezetben leírtak szerint.**

## A super cappuccino fúvóka karbantartása és tisztítása

- Vegye le a fúvókát a csuklós karról (29). Szerelje szét és tisztítsa meg a különböző alkotórészeit egy kis kefe és kevés mosogatószer segítségével. Különösen gondosan tisztítsa meg a fényképen bekarikázva látható alkatrészeket (30). A fém alkatrészen lévő lyuknak nem szabad eltömődnie. A fényképen bekarikázott fém alkatrész fekete műanyag végződést össze kell csípni, hogy eltávozzon belőle a belsejében maradt tej (31-32). Tisztítás és száradás után szerelje vissza a fúvóka különböző alkatrészeit.

## TISZTÍTÁS ÉS KARBANTARTÁS

### A. A készülék

- A készüléket minden tisztítás előtt húzza ki a konnektorból, és hagyja lehűlni.
- Időnként nedves szivaccsal tisztítsa meg a készülék külsejét. Rendszeresen mossa el a tartályt, a cseppfogó tálcát és a rácsot, és törölje el őket.
- Öblítse ki rendszeresen a tartály belsejét.
- Amikor egy vékony fehér réteg elhomályosítja a tartályt, vízkötlenítse (lásd a **VÍZKÖTLENÍTÉS** bekezdést).
- Ne használjon alkoholos vagy oldószeres termékeket.
- Miután kihúzta a konnektorból a készüléket, mindig tisztítsa meg a melegvíz-áteresztő rácsot és a tömitést egy nedves szivacs segítségével (33).
- Csak nedves törülruhával tisztítsa, mosószer vagy súrolószer nélkül.

### B. A szűrőtartó

- Egy nedves törülruha segítségével rendszeresen tisztítsa meg a szűrőtartó üregét, hogy eltávolítsa az esetleg hozzáragadt kávémaradványokat (33).
- A főzőfej tömitésének hosszabb élettartama érdekében ne tegye a helyére a szűrőtartót, ha hosszabb ideig nem használja a kávéfőzőt.
- Az esetleges lerakódásokat, amelyek eltömíthetik az 1 vagy 2 csészes szűrő nyílását, tű segítségével távolíthatja el (34).

### C. A cseppfogó tálca

A készülék minden használata után ki kell üríteni a tálcát. Ha több eszpresszót készít egymás után, rendszeresen ki kell üríteni (35-36) (körülbelül minden 5 csésze kávé után). A víz jelenléte természetes, nem szivárgásra utal. Ha szükséges, tisztítsa a cseppfogó tálcát és a rácsot vízzel és kevés enyhe mosogatószerrel. Öblítse át és szárítsa meg.

## VÍZKÖTLENÍTÉS

A készülék rendszeres vízkötlenítése, ahogyan az A és B bekezdésekben a kávéfőző és gőz funkciónál le van írva, élettartamának legfontosabb tényezője. A vízkötlenítés gyakoriságát a víz keménységének megfelelően kell meghatározni. Kérjen tanácsot az ivóvíz szolgáltatótól. Ez alatt a művelet alatt ne tegye a készüléket márvány munkaasztalra. A vízkőtávolító szer hatással lehet rá.

- Segítségképpen, az alábbi táblázatban látható tájékoztató jelleggel a vízkötlenítés gyakorisága, a víz keménységétől és a kávéfőző használatától függően:

VÍZKÖTLENÍTÉSI GYAKORISÁG			
A heti átlagos kávék száma	Lágy víz (<19° TH)	Kemény víz (19°-30° TH)	Nagyon kemény víz (>30° TH)
7-nél kevesebb	Évente egyszer	8 havonta	6 havonta
7-20	4 havonta	3 havonta	2 havonta
20-nál több	3 havonta	2 havonta	Havonta

### Ha kétségei vannak, célszerű havonta egy vízkötlenítést elvégezni.

A kávéfőző alábbi okokból következő meghibásodására:

- vízkötlenítés elmaradása,
  - vízkövesedés,
  - a tartozékok mosogatógépbe helyezése,
- nem vonatkozik a jótállás.

## A. A kávérendszer vízkötlenítése

- Húzza ki a készüléket a konnektorból.
- Tegye bele a készülékbe a szűrőtartót (kávé nélkül), erősen jobbra szorítva, ütközésig (8).
- Tegyen egy ½ liternél nagyobb úrtartalmú edényt a szűrőtartó alá (13).
- Ellenőrizze, hogy a kapcsoló (D1) O helyzetben legyen (D1-1) (5).
- Töltse fel a tartályt három rész víz, egy rész ecet vagy citromsav/szulfaminsav keverékével.
- Dugja be a készüléket (1). Kapcsolja be a készüléket a be-/kikapcsoló gomb megnyomásával (6).
- Amikor a be-/kikapcsoló gomb hőmérsékletjelző lámpája folyamatosan világít, a kapcsolót (D1) *Eszpresszó* helyzetbe állíthatja (D1-2).
- Hagyja folyni a keveréket (a mennyiség 1/4-e).
- Állítsa le a készüléket a be-/kikapcsoló gomb megnyomásával, és hagyja a kapcsolót (D1) *Eszpresszó* helyzetben (D1-2).
- Várjon 5 -10 percig, majd ismételje meg a műveletet kétszer.
- Ügyeljen arra, hogy ne ürítse ki teljesen a tartályt (ha teljesen kiürült, lásd az következő bekezdést: **A KÉSZÜLÉK ELSŐ HASZNÁLATA** bekezdést).
- Kövesse a gőzfunkció vízkötlenítésére vonatkozó útmutatásokat.

## B. A gőzrendszer vízkötlenítése

- Tegye ezután az edényt a gőzfúvóka alá (9)
- Forgassa a kapcsolót (D1) *gőz* (D1-4) helyzetbe (ne állítsa meg az *Előmelegítés* helyzetben (D1-3)).
- Kapcsolja be a készüléket a be-/kikapcsoló gomb megnyomásával (6).
- Hagyja, hogy a keverék kifolyjon a fúvókán, amíg a gőz meg nem jelenik.
- Forgassa a kapcsolót O helyzetbe (D1-1) (12).
- A készülék ekkor automatikusan lehűl és szakaszosan 2 vagy 3 szivattyúzást végez. A meleg víz és/vagy a gőz kifolyik a cseppfogó tálcába.
- Várjon 2-4 percig és ismételje meg a műveletet.
- Ügyeljen arra, hogy ne ürítse ki teljesen a tartályt (ha teljesen kiürült, lásd az következő bekezdést: **A KÉSZÜLÉK ELSŐ HASZNÁLATA** bekezdést).



## C. Öblítés



### FONTOS!

A vízkötlenítés után 2-3 alkalommal el kell öblíteni tiszta vízzel (kávé nélkül), „A KÉSZÜLÉK ELSŐ HASZNÁLATA” bekezdésben leírtak szerint.

Ne feledje előblíteni a gőzfűvókát. A készülék vízkötlenítése megtörtént és működésre kész.

## JÓTÁLLÁS

A készülékre jótállás vonatkozik, de az útmutatóban leírtaktól eltérő bármilyen hibás csatlakoztatás, kezelés, vagy használat érvényteleníti a garanciát.

A készülék jótállása háztartási használatra vonatkozik, minden más használat érvényteleníti a garanciát.

Vízkövesedés miatti javításokra nem vonatkozik a garancia.

Bármilyen garanciális vagy alkatrész igényével forduljon a viszonteladóhoz vagy szakszervizhez.

## VÁLASZOK AZ ESETLEGES

PROBLÉMÁKRA	LEHETSÉGES OKOK	MEGOLDÁSOK
A zacc nagyon nedves.	Nem tett bele elég kávé.	Tegyen bele több kávé.
Az eszpresszó túl lassan folyik.	A kávé túl finomra van őrölve, túl zsíros vagy lisztes.	Válasszon kissé nagyobb szemcséjű kávé.
	A szűrőtartó piszkos.	Tisztítsa meg a szűrőtartót a <b>TISZTÍTÁS ÉS KARBANTARTÁS - B. A szűrőtartó.</b> Tisztítsa meg a kávészűrőt is.
	A vízáteresztő rács elszennyeződött.	Amikor a készülék lehűlt, tisztítsa meg a vízáteresztő rácsot egy nedves szivaccsal.
	A kávéfőzőgép vízköves.	Vízkötlenítse a készüléket a használati útmutatóban leírtak szerint.
Az eszpresszó kávé elkészítése után látható, hogy a szűrőtartóból hosszasan folyik.	A készülék vízköves lesz a nagyon kemény víz következtében.	Haladéktalanul vízkötlenítse a készüléket a használati utasítás leírásainak megfelelően.
A darált kávé megjelenése a csészében.	A szűrőtartó elszennyeződött.	Tisztítsa meg a szűrőtartót meleg vízzel.
	A kávé túl finomra van őrölve.	Használjon kissé nagyobb szemcséjű kávé.
	A szűrőtartó helyén lévő tömítés elszennyeződött.	Tisztítsa meg a szűrőtartó helyét és a tömítést egy nedves szivaccsal.

PROBLÉMÁKRA	LEHETSÉGES OKOK	MEGOLDÁSOK
Az eszpresszó nem habos.	A kávé túl régi.	Használjon frissen darált kávé.
	A kávé nem megfelelő az eszpresszóhoz.	Használjon finomabb őrleményt.
	Túl kevés kávé van a szűrőtartóban.	Adjon hozzá több kávé.
A víztartály folyik szállítás közben.	A tartály alján lévő szelep elszennyeződött, vagy hibás.	Mossa el vízzel a tartályt és működtesse az ujjával a tartály alján lévő szelepet.
	A szelep elvízkövesedett.	Vízköltlenítse a készüléket a használati útmutatóban leírtak szerint.
Víz folyik a készülék alatt.	Belső szivárgás van.	Ellenőrizze a tartály megfelelő helyzetét. Ha a hiba továbbra is fennáll, ne használja a készüléket, forduljon egy szakszervizhez.
	A cseppfogó tálca nincs megfelelően a helyén.	Ellenőrizze, hogy a cseppfogó tálcát teljesen betolta-e a készülékbe.
	A cseppfogó tálca kifolyik.	Ürítse ki és öblítse ki alaposan a cseppfogó tálcát, majd tegye vissza.
A csészék nem egyformán telnek meg.	A szűrőtartó elszennyeződött.	Olvassa el a <b>TISZTÍTÁS ÉS KARBANTARTÁS</b> bekezdésben a szűrőtartó karbantartását.
A szivattyú rendellenesen zajos.	Nincs víz a tartályban.	Töltse fel a víztartályt és készítsen elő ismét a szivattyút (lásd: <b>ELSŐ HASZNÁLAT</b> bekezdés). Lehetőleg ne ürítse ki teljesen a tartályt.
Az eszpresszó a szűrőtartó oldalán szivárog.	A szűrőtartó nincs megfelelően a helyén.	Tegye helyére a szűrőtartót és rögzítse (erősen jobbra szorítva, ütközésig). Távolítsa el a felesleges darált kávé, hogy a szűrőtartó ne tömítődjön el.
	A szűrőtartó szélét a elszennyezték a kávészemcsék.	Távolítsa el a fölösleges kávé és tisztítsa meg a vízfolyó rácst nedves szivaccsal.
	A kávépárna rosszul van elhelyezve.	Ellenőrizze, hogy a kávépárnát megfelelően tette be. A papírnak nem szabad a szűrőn kívülre kerülnie.

PROBLÉMÁKRA	LEHETSÉGES OKOK	MEGOLDÁSOK
Az eszpresszónak rossz íze van.	Vízköztlenítés után nem végezte el megfelelően az öblítést.	A készüléket öblítse el a használati útmutatóban leírtak szerint, és ellenőrizze a kávé minőségét.
A készülék nem működik.	A szivattyú kiürült, mert nincs a tartályban víz.	Töltse fel a víztartályt és készítse elő ismét a szivattyút (lásd: <b>ELSŐ HASZNÁLAT</b> bekezdés). Lehetőleg ne ürítse ki teljesen a tartályt.
	A kivehető víztartály rosszul van elhelyezve.	Tegye a víztartályt a helyére.
A super cappuccino fúvóka egyáltalán nem, vagy csak kevés habot készít.	A super cappuccino fúvóka nincs megfelelően a helyén.	Ellenőrizze, hogy a tartozék megfelelően fel van szerelve a készülékre: vegye le, majd tegye vissza ismét a csuklós karra egy határozott jobbra/balra forgató mozdulattal.
		Ellenőrizze, hogy a tömlő nincs-e eltömődve illetve megcsavarodva, és megfelelően illeszkedik a tartozékhoz, hogy ne kerülhessen bele levegő.
	A tej túl meleg.	Használjon friss, pasztőrizált, vagy nem régen felbontott UHT tejet.
A super cappuccino fúvóka nem szívja a tejet.		Öblítse el és mossa el a tartozékot (lásd a „Karbantartás és tisztítás” fejezetben).

Ha nem lehet a hiba okát megállapítani, forduljon egy szakszervizhez. Soha ne szerelje szét a készüléket! (szétszerelés esetén előfordulhat, hogy elveszíti a garanciát).

## HULLADÉK ELEKTROMOS ÉS ELEKTRONIKUS TERMÉKEK



Vegyünk részt a környezet védelmében!



Készüléke számos értékes és újrahasznosítható anyagot tartalmaz.



Helyezze el egy hulladékgyűjtő ponton, vagy ha nincs, akkor egy szakszervizben, hogy elvégezzék a szétszerelését.

Děkujeme Vám za důvěru a věnost výrobkům KRUPS. Zakoupili jste si přístroj na přípravu espressa, který je nejkompaktnější z celého našeho sortimentu.



**POZOR: bezpečnostní pokyny jsou součástí přístroje. Přečtěte si je pozorně před prvním použitím vašeho nového přístroje.**

## POPIS

- |  |                                  |
|--|----------------------------------|
| <b>A</b> Víko zásobníku na vodu            | <b>E</b> Umístění držáku filtru  |
| <b>B</b> Odnímatelný zásobník na vodu      | <b>F</b> Držák filtru            |
| <b>C</b> Odkládací plocha na šálky         | <b>F1</b> Filtr pro jeden šálek  |
| <b>D</b> Ovládací panel:                   | <b>F2</b> Filtr pro dva šálky    |
| <b>D1</b> Volič funkcí (káva nebo pára)    | <b>G</b> Tryska super cappuccino |
| <b>D1-1</b> Poloha O / předehřátí espresso | <b>H</b> Odkapávací mřížka       |
| <b>D1-2</b> Příprava espressa              | <b>I</b> Odkapávací miska        |
| <b>D1-3</b> Předehřev páry                 | <b>J</b> Napájecí kabel          |
| <b>D1-4</b> Příprava páry                  | <b>K</b> Odměrka                 |
| <b>D2</b> Zapínač/vypínač s kontrolkou     |                                  |

## TECHNICKÉ VLASTNOSTI

- Elektromagnetické čerpadlo: 15 barů
- Držák filtru
- 1 nebo 2 šálky
- Lze používat s porcovanou kávou (pody)
- Funkce pára
- Automatické vypnutí po 5 minutách (ochrana životního prostředí)
- Odnímatelný zásobník (kapacita: 1 litr)
- Příkon: 1460 W
- Napětí: 230 V - 50 Hz
- Bezpečnostní zařízení proti přehřátí
- Rozměry: výška 286 mm, šířka 145 mm, hloubka 315 mm



### DŮLEŽITÉ!

**Provozní napětí: tento přístroj je určen pouze pro použití na střídavé napětí 230V.  
Typ použití: tento přístroj je určen POUZE PRO POUŽITÍ V DOMÁCNOSTI.**

## PRAKTICKÉ TIPY

Nejllepší je používat čerstvě praženou kávu. Zeptejte se ve své prodejně s kávou. Čerstvost kávy je zachována jen několik týdnů po pražení. Dobrý obal může zvýšit a prodloužit trvanlivost kávy. Pokud si nejste jisti kvalitou balení, vyberte kávu, která byla upražená teprve nedávno. Káva by měla být vždy umleta těsně před přípravou.

### Jaký druh kávy vybrat?

- Přejete-li si kávu s bohatou chutí:

Dejte přednost čisté kávě Arabica nebo směsi složené převážně z kávy Arabica.

Je lepší zvolit kávu praženou dle tradiční řemeslné receptury, protože její aroma je jemnější a

plnější. Chcete-li vyzkoušet jinou chuť, zkuste kávu pure origin.

■ Přejete-li si silnou kávu:

Upřednostněte kávové směsi s Robustou nebo italskou praženou kávu či specifikovanou kávu italské chuti.

- Uchovávejte umletou kávu v ledničce, udrží si tak déle aroma.
- Nenaplňujte držák filtru až po okraj, použijte odměrku (1 polévková lžice na šálek o objemu 50 ml, 2 polévkové lžice na 2 šálky o objemu 50 ml). Odstraňte nadbytečné množství mleté kávy po obvodu držáku filtru.
- Pokud nepoužíváte přístroj déle než 5 dní, vyprázdněte ho a vypláchněte zásobník na vodu.
- Chcete-li vyprázdnit nebo naplnit zásobník na vodu, vypněte přístroj.
- Přístroj vždy umístěte na rovný a stabilní povrch.

## PRVNÍ UVEDENÍ DO PROVOZU - nebo spuštění přístroje na espresso po dlouhé době nepoužívání.



**DŮLEŽITÉ: Nepokládejte horké předměty na zařízení.**

### Opláchnutí a příprava obvodů před prvním použitím.

Před použitím kávovaru umyjte veškeré příslušenství v mýdlové vodě, poté ho osušte.

Přístroj propláchněte následujícím způsobem:

- Zapojte přístroj (1).
- Sejměte víko (A) a vyjměte zásobník na vodu (B) (2).
- Naplňte zásobník vodou pokojové teploty a umístěte jej zpět na místo. Ujistěte se, že je zásobník řádně na svém místě. Nasadte zpět víko (3-4).
- Ujistěte se, že je volič funkcí (D1) v poloze O (D1-1) (5).
- Zapněte přístroj stisknutím tlačítka zapnuto / vypnuto (D2). Ozve se krátké pípnutí, což je zcela normální. Zvuk značí zapnutí / vypnutí funkce čerpadla (6).
- Indikátor teploty bliká a pak zůstane svítit (7).
- Držák filtru (F) (bez mleté kávy) vložte do přístroje: otočte jej ve směru hodinových ručiček doprava až na doraz (8).
- Pod parní trysku (9) vložte nádobu o objemu větším než ½ litru.
- Otočte voličem funkcí do polohy *Parní přehřev* (D1-3) (10).
- Tlačítko se rozbliká a pak zůstane svítit: můžete přepnout volič funkcí do polohy *Pára* (D1-4) na dobu cca 20 sekund (11).
- Otočte volič funkcí zpět do polohy O (D1-1) (12).
- Poté umístěte nádobu o objemu ½ litru pod držák filtru (13).
- Otočte volič funkcí do polohy *Espresso* (D1-2) (14). Nechte vytéct ze zásobníku vodu v množství odpovídajícím 4 šálkům espresa o objemu 50ml. Chcete-li zastavit průtok vody, otočte volič funkcí do polohy O (15).
- Pokud voda neteče (nastartování čerpadla), opakujte celý postup od začátku.
- Nechte přístroj vychladnout a 4x celý postup zopakujte. Dbejte na to, aby bylo v zásobníku dostatečné množství vody.
- Mezi jednotlivými úkony nechte přístroj vychladnout.
- Vyjměte zásobník, vyprázdněte jej, důkladně opláchněte a vložte zpět do přístroje.

**DŮLEŽITÉ!**

Nebudete-li přístroj používat více než 5 minut, automaticky se vypne kvůli ochraně životního prostředí.

**DŮLEŽITÉ!**

Při každém spuštění a zastavení přístroje se ozve zvukový signál (stiskněte tlačítko zapnutí / vypnutí (D2), je to zcela normální. Zvuk značí zapnutí / vypnutí funkce čerpadla.

## PŘÍPRAVA ESPRESA

**DŮLEŽITÉ!**

Pokud se přístroj na espresso používá poprvé, je třeba jej vyčistit, jak je popsáno v odstavci „PRVNÍ UVEDENÍ DO PROVOZU“.



**DŮLEŽITÉ!** Aby nedošlo k postříkání horkou vodou. Před spuštěním přípravy kávy zkontrolujte, zda je držák filtru dobře utažen až na doraz. Neodstraňujte držák filtru při průchodu vody, protože přístroj je pod tlakem.

### Použití mleté kávy

Síla a chuť espressa závisí na typu mleté kávy: čím je káva jemněji rozemletá, tím bude espresso silnější.

- Naplňte zásobník vodou pokojové teploty a umístěte jej zpět na místo. Ujistěte se, že je zásobník řádně na svém místě (3-4).
- Zapojte přístroj (1).
- Zapněte přístroj stisknutím tlačítka zapnuto / vypnuto. Ozve se krátké pípnutí, což je zcela normální. Zvuk značí zapnutí funkce čerpadla (6).
- Indikátor teploty bliká během predehřívání a pak zůstane svítit (7). Přístroj je připraven k použití.
- Držák filtru uvolněte otočením doleva (16).
- Umístěte filtr pro 1 šálek nebo 2 šálky do držáku filtru (17).
- Mletou kávu nasypete pomocí odměrky. (1 dávka = 1 šálek, 2 dávky = 2 šálky) do filtru (18).
- Odstraňte nadbytečné množství mleté kávy z okraje držáku filtru.
- Držák filtru vložte do přístroje silným otočením doprava až po zarážku (8).
- Vložte jeden nebo dva šálky na mřížku odkapávací misky pod držákem filtru (19).
- Otočte volič funkcí do polohy *Espresso* (D1-2) (19).
- Po několika okamžicích začne káva téct.
- Po naplnění šálku / šáleků přepněte volič funkcí do polohy O (15).
- Odejměte šálek (šálky).
- Držák filtru uvolněte otočením doleva. Vyjměte jej z přístroje (16).
- Chcete-li odstranit kávovou sedlinu, vyjměte držák filtru, přitom přidržujte jazýček filtru tak, aby nedošlo k vypadnutí kávové sedliny (20).
- Pod tekoucí vodou umyjte držák filtru a filtr - odstraníte tak zbytky mleté kávy (21).
- Pro dosažení nejlepších výsledků Vám nejprve doporučujeme nahřát příslušenství (držák filtru, filtr a šálek) dle níže uvedených kroků, aniž byste do držáku filtru nasypali mletou kávu.
- V případě, že připravíte 5 po sobě jdoucích 50 ml šáleků kávy, nechte přístroj vychladnout.

## Použití polštářků s porcovanou kávou

Přístroj může používat polštářky s porcovanou kávou (většinou o průměru 60 mm). Vzhledem k tomu, že tento typ polštářků není speciálně určen pro přístroje na espresso, bude výsledné espresso méně silné, než při použití mleté kávy.

- Naplňte zásobník vodou pokojové teploty a umístěte jej zpět na místo (3-4).
- Zapněte přístroj stisknutím tlačítka zapnuto / vypnuto (6).
- Indikátor teploty bliká během předehřívání a pak zůstane svítit. Přístroj je připraven k použití (7).
- Držák filtru uvolněte otočením doleva (16). Vložte porcovanou kávu do držáku filtru. Polštářek je určen na přípravu jednoho šálku kávy. Použití 2 polštářků na sobě se nedoporučuje (22).
- Držák filtru vložte do přístroje silným otočením doprava až po zarážku (8).
- Chcete-li si připravit espresso, postupujte stejně jako při přípravě espresa s mletou kávou.
- V případě, že připravíte 5 po sobě jdoucích 50 ml šálků kávy, nechte přístroj vychladnout.

## FUNKCE PÁRY - Používání trysky super cappuccino



**DŮLEŽITÉ!** Aby se zabránilo postříkání horkou vodou, zkontrolujte před spuštěním páry, zda je tryska super cappuccino správně umístěna. Při průchodu mléka neodstraňujte trysku.

Tato tryska umožňuje přípravu cappuccina nebo caffe latte (23). Tato část je vyrobena ze speciální trysky se dvěma polohami (cappuccino nebo latte) a silikonovou hadičkou. Připojte tuto hadičku na trysku, jak je znázorněno na obrázku 23.

**Poznámka: Hadička nesmí být zkroucená.**

- Pevně připojte trysku na kloubové rameno, které se může otáčet vpravo nebo vlevo (24).
- Vyberte polohu cappuccino nebo caffe latte na speciální trysce (25).
- Umístěte šálek pod trysku super cappuccino a nalijte polotučné mléko do menší nádoby (60 až 100 ml). Mléko musí být dobře vychlazené. Ponořte silikonovou hadičku (zkosený konec) do nádoby (26). Nedoporučujeme nořit hadičku do krabičky od mléka.
- Pro výrobu páry otočte přepínač do polohy Předehřev (D1-3) (10).
- Kontrolka hlavního vypínače znovu zabliká a pak zůstane svítit (7). Přístroj je pak připraven k použití.
- Otočte přepínač do polohy pro páru (D1-4) (27).
- Jakmile získáte pěnu, otočte přepínač do polohy 0 (12) pro ukončení cyklu (doporučujeme ukončit cyklus dříve, než zůstane nádoba zcela prázdná). V tomto momentu se přístroj automaticky ochlazuje přerušovanými čerpacími cykly. Po dokončení této automatické činnosti, můžete začít připravovat kávu umístěním šálku napěněného mléka pod držák filtru. Váš nápoj je nyní připraven k ochutnání (28).



**DŮLEŽITÉ!** Aby se zabránilo zaschnutí mléka uvnitř trysky super cappuccino, je třeba ji čistit po každé přípravě. Chcete-li to provést, zopakujte postup pro napěnění mléka s tím, že nahradíte 100 ml mléka 60 ml vody. Dále pak postupujte podle následujících odstavců pro ruční čištění.

## Údržba a čištění trysky super cappuccino

- Vyjmete trysku z kloubového ramena (29). Rozeberte a vyčistěte různé díly malým kartáčkem s malým množstvím prostředku na mytí nádobí. Dobře vyčistěte části označené na fotografii (30). Otvor na kovové části nesmí být ucpaný. Černé plastové zakončení kovové části označené na fotografii se musí stisknout pro odstranění zbývajícího mléka, které mohlo zůstat uvnitř (31-32). Po vyčištění a vysušení můžete znovu poskládat různé díly trysky.

## ČIŠTĚNÍ A ÚDRŽBA

### A. Příklad

- Před čištěním odpojte napájecí šňůru a nechte přístroj vychladnout.
- Vnější část přístroje občas vyčistěte vlhkou houbou. Pravidelně myjte nádrž, odkapávací misku a mřížku. Poté je otřete do sucha.
- Pravidelně proplachujte vnitřek zásobníku na vodu.
- Když se na stěnách zásobníku na vodu objeví tenká bílá vrstva, je třeba odstranit vodní kámen (viz odstavec **ODSTRANĚNÍ VODNÍHO KAMENE**).
- Nepoužívejte čisticí prostředky obsahující alkohol nebo rozpouštědlo.
- Po odpojení zařízení pravidelně čistěte vlhkou houbou těsnění a také mřížku, kterou prochází teplá voda (33).
- Čistěte pouze vlhkým hadříkem bez čisticího prostředku nebo abraziva.

### B. Držák filtru

- Pomocí vlhkého hadříku pravidelně čistěte prostor držáku filtru, aby se odstranily veškeré zbytky kávy, přilepené na tomto místě (33).
- Chcete-li prodloužit životnost těsnění filtrační hlavy, nevracejte držák filtru na místo v případě, že nebudete kávovar delší dobu používat.
- Pro odstranění všech usazenin, které by mohly zablokovat výstup filtru pro 1 nebo 2 šálky, můžete použít jehlu (34).

### C. Odkapávací miska

Po každém použití přístroje je třeba misku vyprázdnit. Pokud připravujete několik káv za sebou, je vhodné misku pravidelně vyprazdňovat (35-36) (přibližně po každých 5 šálkách). Přítomnost vody je normální a není známkou jejího úniku. Pokud je to nutné, očistěte odkapávací misku s mřížkou s pomocí vody a malého množství jemného přípravku na nádobí. Opláchněte a osušte.

## ODSTRANĚNÍ VODNÍHO KAMENE

Pravidelné odstraňování vodního kamene z přístroje dle odstavců A a B pro funkci káva a pára, je nejlepší způsob, jak zajistit dlouhou životnost přístroje. Frekvence odstraňování vodního kamene musí být přizpůsobena tvrdosti vody. Nechte si poradit od místního dodavatele vody. Během odstraňování vodního kamene neumísťujte přístroj na mramorovou desku. Prostředek proti vodnímu kameni by ji mohl poškodit.

- Niže uvádíme orientační tabulku s frekvencí odstraňování vodního kamene v závislosti na tvrdosti vody a používání přístroje:



FREKVENCE ODŠTRAŇOVÁNÍ VODNÍHO KAMENE			
Průměrný počet šálek kávy týdně	Měkká voda (<19°th)	Tvrdá voda (19-30°th)	Velmi tvrdá voda (>30°th)
Méně než 7	Jednou za rok	Jednou za 8 měsíců	Jednou za 6 měsíců
7 až 20	Jednou za 4 měsíce	Jednou za 3 měsíce	Jednou za 2 měsíce
Více než 20	Jednou za 3 měsíce	Jednou za 2 měsíce	Každý měsíc

### V případě pochybností se doporučuje přístroj odvápnovat každý měsíc.

Na opravy kávovaru v důsledku:

- nedostatečného odvápnování,
  - usazeného vodního kamene,
  - mytí příslušenství v myčce na nádobí,
- se nevztahuje záruka.

## A. Odstranění vodního kamene z okruhu kávy

- Odpojte přístroj.
- Nasadte držák filtru (F) (bez mleté kávy) do přístroje a zajistěte jej otočením doprava až k zarážce (8).
- Pod držák filtru (13) umístěte nádobu o objemu větším než ½ litru.
- Zkontrolujte, zda je volič funkcí (D1) v poloze O (D1-1) (5).
- Naplňte nádrž směsí ze tří dílů vody a jednoho dílu octa nebo kyseliny citrónové / sulfamové.
- Zapojte přístroj (1). Zapněte přístroj stisknutím tlačítka zapnuto / vypnuto (6).
- Jakmile zůstane indikátor teploty startovacího tlačítka rozsvícen, můžete přepnout volič funkcí (D1) do polohy *espresso* (D1-2).
- Nechte směs vytéct (1/4 objemu).
- Vypněte přístroj stisknutím tlačítka zapnuto / vypnuto a ponecháním voliče funkcí (D1) v poloze *espresso* (D1-2).
- Počkejte 5 až 10 minut, potom tento postup dvakrát zopakujte.
- Dbejte na to, abyste zásobník nevyprázdnili úplně (v případě vypnutí viz odstavec: **PRVNÍ UVEDENÍ DO PROVOZU**).
- Nyní postupujte podle pokynů pro odštraňování vodního kamene z okruhu páry.

## B. Odstranění vodního kamene z okruhu páry

- Umístěte nádobu pod parní trysku (9).
- Otočte volič funkcí (D1) do polohy *pára* (D1-4) (bez zastavení v poloze *předehřev* (D1-3)).
- Zapněte přístroj stisknutím tlačítka zapnuto / vypnuto (6).
- Směs se nechá protékat tryskou až do té chvíle, kdy se objeví pára.
- Otočte voličem funkcí zpět do polohy O (D1-1) (12).
- V tomto okamžiku se přístroj automaticky ochladí spuštěním dvou nebo tří přerušovaných cyklů čerpání vody. Teplá voda a / nebo pára proudí do odkapávací misky.
- Počkejte 2 až 4 minuty, potom tento postup zopakujte.
- Dbejte na to, abyste zásobník nevyprázdnili úplně (v případě vypnutí viz odstavec: **PRVNÍ UVEDENÍ DO PROVOZU**).

## C. Proplachování



### DŮLEŽITÉ!

Po odstranění vodního kamene přístroj propláchněte 2 až 3 krát čistou vodou (bez mleté kávy), jak je popsáno v odstavci „PRVNÍ UVEDENÍ DO PROVOZU“. Nezapomeňte opláchnout parní trysku. Přístroj je odvápněn a znovu připraven k provozu.

## ZÁRUKA

Na přístroj se vztahuje záruka, která však zaniká při jakémkoliv chybném připojení přístroje a při manipulaci nebo používání, které neodpovídají pokynům uvedeným v tomto návodu. Tento přístroj je určen výhradně k domácímu použití, při jakémkoliv jiném použití záruka zaniká.

Záruka se nevztahuje na opravy z důvodu zanesení vodním kamenem.

V případě, že se vyskytnou jakékoliv poprodejní problémy nebo problémy týkající se náhradních dílů, obraťte se na Vašeho prodejce nebo na autorizované servisní středisko.

## PŘÍPADNÉ PROBLÉMY A JEJICH ŘEŠENÍ

PROBLÉMY	MOŽNÉ PŘÍČINY	ŘEŠENÍ
Kávová sedlina je příliš vlhká.	Nevložili jste dostatečné množství mleté kávy.	Přidejte více kávy.
Espresso teče příliš pomalu.	Mletá káva je příliš jemná, příliš mastná nebo má moučnou strukturu.	Použijte kávu, která bude namletá hruběji.
	Držák filtru je znečištěn.	Vyčistěte držák filtru podle pokynů v odstavci <b>ČISTĚNÍ A ÚDRŽBA - B. Držák filtru</b> . Také vyčistěte filtr na kávu.
	Mřížka, přes kterou protéká voda, je znečištěná.	Po vychladnutí přístroje očistěte vlhkou houbou mřížku, přes kterou protéká voda.
	V přístroji je usazen vodní kámen.	Odvápněte přístroj dle pokynů v návodu.
Po přípravě espressa je viditelný prodloužený výtok vody z držáku filtru.	Váš přístroj odstraňuje vodní kámen z důvodu velmi tvrdé vody.	Odstraňte vodní kámen ze zařízení bez prodlení, jak je uvedeno v návodu.
Přítomnost kávové sedliny v šálku.	Držák filtru je znečištěn.	Vyčistěte držák filtru pomocí teplé vody.
	Káva je namletá příliš jemně.	Použijte kávu, která bude namletá hruběji.
	Ucpání těsnění v místě, kam patří držák filtru.	Vyčistěte toto místo a těsnění vlhkou houbou.

PROBLÉMY	MOŽNÉ PŘÍČINY	ŘEŠENÍ
Espresso nemá pěnu.	Mletá káva je příliš stará.	Použijte čerstvě namletou kávu.
	Mletá káva není vhodná pro espresso.	Používejte jemněji namletou kávu.
	V držáku filtru je příliš malé množství mleté kávy.	Přidejte mletou kávu.
Při přenášení vytéká ze zásobníku voda.	Klapka na dně zásobníku je znečištěná nebo poškozená.	Umyjte zásobník a prstem pohybujte klapkou na dně zásobníku.
	Klapka je zablokována vodním kamenem.	Odvápněte přístroj dle pokynů v návodu.
Pod přístrojem vytéká voda.	Únik vody z přístroje.	Zkontrolujte správnou polohu zásobníku na vodu. Pokud problém přetrvává, nepoužívejte přístroj a obraťte se na autorizované servisní středisko.
	Odkapávací miska není správně umístěna.	Zkontrolujte, zda je odkapávací miska správně umístěna ve spodní části přístroje.
	Odkapávací miska přetéká.	Vyprázdňte a vypláchněte odkapávací misku, poté ji vraťte na místo.
Šálky jsou naplněny nerovnoměrně.	Držák filtru je znečištěn.	Viz odstavec <b>ČIŠTĚNÍ A ÚDRŽBA</b> pro údržbu držáku filtru.
Čerpadlo je abnormálně hlučné.	V zásobníku není voda.	Naplňte zásobník vodou a zapněte čerpadlo (viz odstavec: <b>PRVNÍ UVEDENÍ DO PROVOZU</b> ). Nevyprazdňujte zásobník úplně.
Espresso vytéká po stranách držáku filtru.	Držák filtru není správně umístěn.	Nasadte držák filtru na místo a zajistěte jej (otočte jej doprava až na doraz). Odstraňte nadbytečnou kávovou sedlinu, která zabraňuje uzamknutí držáku filtru.
	Okraj držáku filtru je zanesen mletou kávou.	Odstraňte přebytečné množství mleté kávy a vlhkou houbou vyčistěte mřížku, kterou protéká voda.
	Porcovaná káva je špatně vložena do držáku filtru.	Ujistěte se, že je porcovaná káva správně vložena: papír by neměl přesahovat ven z filtru.

PROBLÉMY	MOŽNÉ PŘÍČINY	ŘEŠENÍ
Espresso má špatnou chuť.	Po odstranění vodního kamene nebyl přístroj řádně propláchnut.	Propláchněte přístroj podle pokynů uvedených v tomto návodu k použití a zkontrolujte kvalitu kávy.
Přístroj nefunguje.	Čerpadlo se vypnulo kvůli nedostatku vody.	Naplňte zásobník vodou a zapněte čerpadlo (viz odstavec: <b>PRVNÍ UVEDENÍ DO PROVOZU</b> ). Nevyprazdňujte zásobník úplně.
	Odnímatelný zásobník vody je špatně umístěn.	Umístěte zásobník vody správně.
Tryska super cappuccino nevytváří, nebo vytváří pouze málo pěny.	Tryska super cappuccino není správně nainstalována.	Ověřte, zda je příslušenství správně připojeno k přístroji: vyjměte a znovu nainstalujte na kloubové rameno pevným otáčením zleva doprava.
		Ujistěte se, že hadička není zablokována, zkroucená a dobře zapadá do příslušenství a nenasává vzduch.
	Mléko je příliš horké.	Používejte čerstvé mléko, pasterizované nebo UHT, které bylo nedávno otevřené.
Tryska super cappuccino nesaje mléko.		Opláchněte a vyčistěte příslušenství (viz také kapitola „Čištění a údržba“).

Pokud není možné zjistit příčinu poruchy, obraťte se na autorizovaný servis. Nikdy přístroj nerozebírejte! (v případě demontáže záruka zaniká).

## ELEKTRICKÉ NEBO ELEKTRONICKÉ ZAŘÍZENÍ PO UPLYNUTÍ ŽIVOTNOSTI



■ Chraňte životní prostředí!



Spotřebič obsahuje hodnotné nebo recyklovatelné materiály.



Odveďte ho do sběrného místa nebo do autorizovaného servisního střediska za účelem jeho likvidace.

Ďakujeme Vám za Vašu dôveru a Vašu vernosť výrobkom Krups. Práve ste si zakúpili najkompaktnejší prístroj na prípravu espressa v našom sortimente.



**Upozornenie: bezpečnostné pokyny sú súčasťou zariadenia. Pred prvým použitím Vášho nového zariadenia si ich pozorne prečítajte.**

## POPIS

- |   |   |
|---|---|
| <b>A</b> Kryt nádrže na vodu                    | <b>E</b> Miesto pre držiak filtra           |
| <b>B</b> Vyberateľná nádrž na vodu              | <b>F</b> Držiak filtra                      |
| <b>C</b> Panel na šálky                         | <b>F1</b> Filtrovacia vložka na jednu šálku |
| <b>D</b> Ovládací panel:                        | <b>F2</b> Filtrovacia vložka na dve šálky   |
| <b>D1</b> Prepínacie tlačidlo (káva alebo para) | <b>G</b> Tryska super cappuccino            |
| <b>D1-1</b> Poloha O / predohrev espressa.      | <b>H</b> Odkvapkávacía mriežka              |
| <b>D1-2</b> Príprava espressa                   | <b>I</b> Odkvapkávacía miska                |
| <b>D1-3</b> Parný predohrev                     | <b>J</b> Napájací kábel                     |
| <b>D1-4</b> Príprava pary                       | <b>K</b> Odmerka                            |
| <b>D2</b> Hlavný vypínač s kontrolkou           |   |

## TECHNICKÉ VLASTNOSTI

- Elektromagnetické čerpadlo: 15 barov
- Držiak filtra
- 1 alebo 2 šálky
- Kompatibilné elastické kapsule.
- Parná funkcia
- Automatické vypnutie po 5 minútach (ochrana životného prostredia)
- Vyberateľná nádrž na vodu (objem: 1 litera)
- Výkon: 1460 W
- Napájanie: 230 V - 50 Hz
- Bezpečnostné zariadenie proti prehriatiu
- Rozmery: V 286 mm, D 145 mm, H 315 mm



### DÔLEŽITÉ!

**Prevádzkové napätie: Toto zariadenie je určené iba pre použitie so striedavým prúdom 230 V.**

**Spôsob použitia: Tento prístroj je určený pre POUŽITIE LEN V DOMÁCNOSTI.**

## TIPY

Je najlepšie používať čerstvo upraženú kávu. Opýtajte sa svojho predajcu kávy. Čerstvosť kávy sa zachová len niekoľko týždňov po pražení. Dobrý obal môže zvýšiť a predĺžiť trvanlivosť kávy. Ak si nie ste istí kvalitou balíčka, vyberte si čerstvo upraženú kávu. Káva musí byť vždy zomletá tesne pred jej prípravou.

## Akú odrodu kávy vybrať?

- Káva s bohatou chuťou

Uprednostnite čistú Arabicu alebo zmes zloženú hlavne z kávy Arabica.

Dajte prednosť ručne upraženej kávy, pretože ponúka väčšiu zložitosť a jemnosť v arómach. Ak chcete zmeniť chute, skúste kávu čistého pôvodu (pure origin).

#### ■ Silné kávy

Uprednostnite zmes kávy Robusta - neurčenej 100% Arabicy - alebo taliansku praženú kávu prípadne kávu s typickou talianskou chuťou.

- Zomletú kávu uchovávajte v chladničke, udržuje si tak dlhšie svoju arómu.
- Nenapíňajte držiak filtra úplne doplna, ale použite odmerku (1 lyžička na 50 ml šálku, 2 lyžičky na 2 šálky 50 ml). Odstráňte nadbytočnú kávu z obvodu držiaka filtra.
- Ak nepoužívate prístroj dlhšie ako 5 dní, vyprázdnite a opláchnite nádrž na vodu.
- Pred vybratím nádrže pre naplnenie alebo vyliatie, vždy vypnite napájanie prístroja.
- Prístroj vždy umiestnite na rovnú a stabilnú plochu.

## PRVÉ UVEDENIE DO PREVÁDZKY - alebo po dlhšej dobe nepoužívania vášho espressa.



**DÔLEŽITÉ: Nekladte horúce predmety na zariadenie.**

### Opláchnutie a príprava obvodov pred prvým použitím.

Pred použitím kávovaru umyte všetko príslušenstvo v mydlovej vode, opláchnite a osušte.

Vypláchnutie vykonajte nasledujúcim spôsobom:

- Zapojte prístroj (1).
- Zložte veko (A) a vyberte nádrž na vodu (B) (2).
- Naplňte nádrž vodou s izbovou teplotou a vložte ju do prístroja. Skontrolujte, či je dobre umiestnená na svoje miesto. Nasadte kryt (3-4).
- Uistite sa, že prepínač (D1) je v polohe O (D1-1) (5).
- Zapnite prístroj stlačením hlavného vypínača (D2). Zaznie krátke pípnutie. Je to úplne normálne. Oznamuje sa tým zapnutie / vypnutie funkcie čerpadla (6).
- Kontrolka teploty bliká a potom zostane svietiť (7).
- Vložte držiak filtra (F) (bez zomletej kávy) do prístroja a pevne ho zatočte doprava až na doraz (8).
- Položte viac ako pollitrovú nádobu pod parnú trysku (9).
- Otočte prepínač do polohy *Parný predohrev* (D1-3) (10).
- Tlačidlo bliká a potom zostane svietiť: potom môžete prepnúť prepínač do polohy *Para* (D1-4) po dobu 20 sekúnd (11).
- Vráťte prepínač do polohy O (D1-1) (12).
- Potom podložte viac ako pollitrovú nádobu pod držiak filtra (13).
- Otočte prepínač do polohy *Espresso* (D1-2) (14). Nechajte vytečť zo zásobníka vodu primerane k 4 šálkam espressa o objeme 50ml. Ak chcete zastaviť vytekanie vody, otočte prepínač do polohy O (15).
- Ak voda netečie (prečerpávanie), zopakujte postup od začiatku.
- Nechajte vychladnúť prístroj a zopakujte tento postup 4 krát. Uistite sa, že v nádrži je dostatočné množstvo vody.
- Nechajte vychladnúť prístroj medzi jednotlivými postupmi.
- Vyberte nádrž, vyprázdnite ju, dôkladne opláchnite a vložte späť do prístroja.

**DÔLEŽITÉ!**

Po 5 minútach nepoužívania sa prístroj automaticky vypne za účelom ochrany životného prostredia.

**DÔLEŽITÉ!**

Pri každom zapnutí a vypnutí sa ozve pípnutie (stlačenie hlavného vypínača (D2)), je to úplne normálne. Oznamuje sa tým zapnutie / vypnutie funkcie čerpadla.

## PRÍPRAVA ESPRESSA

**DÔLEŽITÉ!**

Ak espresso používate prvýkrát, je potrebné zariadenie vyčistiť, ako je popísané v časti „PRVÉ UVEDENIE DO PREVÁDZKY“.



**DÔLEŽITÉ!** Aby nedošlo k postriekaniu horúcou vodou. Pred spustením prípravy kávy skontrolujte, či je držiak filtra utiahnutý až na doraz. Neodstraňujte držiak filtra, keď voda vyteká, pretože prístroj je pod tlakom.

### Použitie mletej kávy

Spôsob zomletia kávy, ktorý si vyberiete, určuje silu a chuť vášho espresa. Čím jemnejšie je káva zomletá, tým plnohodnotnejšie espresso získate.

- Naplňte nádrž vodou s izbovou teplotou a vložte ju do prístroja. Skontrolujte, či je dobre umiestnená na svoje miesto (3-4).
- Zapojte prístroj (1).
- Zapnite prístroj stlačením hlavného vypínača. Zaznie krátke pípnutie. Je to úplne normálne. Oznamuje sa tým zapnutie funkcie čerpadla (6).
- Kontrolka teploty bliká počas predhrievania a potom zostane svietiť (7). Prístroj je pripravený na použitie.
- Uvoľnite držiak filtra otočením doľava (16).
- Do držiaka filtra vložte filtračnú vložku pre 1 šálku alebo 2 šálky (17).
- Pomocou odmerky pridajte zomletú kávu. (1 dávka = 1 šálka, 2 dávky = 2 šálky) do filtra (18).
- Odstráňte nadbytočnú kávu z obvodu držiaka filtra.
- Vložte držiak filtra do prístroja a pevne ho zatočte doprava až na doraz (8).
- Umiestnite jednu alebo dve šálky na odkvapkávaci mriežku pod držiak filtra (19).
- Otočte prepínač do polohy *espresso* (D1-2) (19).
- Za chvíľu začne káva vytekať.
- Keď sa šálky naplnia, prepnite prepínač do polohy O (15).
- Vezmite šálky.
- Uvoľnite držiak filtra otočením doľava. Vyberte ho z prístroja.
- Ak chcete vyspať kávový odpad, pretočte držiak filtra, pridržavajte filter s jazýčkom, aby nevypadol spolu s odpadom (20).
- Pod tečúcou vodou umyte držiak filtra a odstráňte zvyšky kávy (21).
- Pre dosiahnutie najlepších výsledkov vám odporúčame najprv ohriať príslušenstvo (držiak filtra, filter a šálku) postupom podľa vyššie uvedených krokov, ale bez kávy.
- Nechajte vychladnúť prístroj, ak ste za sebou uvarili 5 káv (50 ml).

### Použitie kapsúl

Prístroj je kompatibilný s mäkkými kapsulami (obvykle s priemerom 60 mm). Tieto kapsule nie sú špeciálne navrhnuté pre espresso kávovary. Dostanete menej energické espresso ako pri mletej káve.

- Naplňte nádrž vodou s izbovou teplotou a vložte ju do prístroja (3-4).
- Zapnite prístroj stlačením hlavného vypínača (6).
- Kontrolka bliká počas predhrievania a potom zostane svietiť. Prístroj je pripravený na použitie (7).
- Uvoľnite držiak filtra otočením doľava (16). Umiestnite kapsulu do držiaku filtra. Kapsula je určená na prípravu jednej šálky kávy. Neodporúčame použitie 2 kapsúl naraz.
- Vložte držiak filtra do prístroja a pevne ho zatočte doprava až na doraz (8).
- Ak chcete pripraviť espresso, postupujte rovnako ako pri príprave espressa so zomletou kávou.
- Nechajte vychladnúť prístroj, ak ste za sebou uvarili 5 káv (50 ml).

## FUNKCIA PARY - Používanie trysky super cappuccino



**DÔLEŽITÉ!** Aby nedošlo k postriekaniu horúcou vodou, tak pred vypustením pary skontrolujte, či je tryska super cappuccino správne umiestnená. Neodstraňujte trysku, keď mlieko vyteká.

Táto tryska umožňuje prípravu cappuccina alebo caffe latte (23). Táto časť je vyrobená zo špeciálnej trysky s dvomi polohami (cappuccino alebo latte) a silikónovou hadičkou. Pripojte túto hadičku na trysku, ako je znázornené na obrázku 23.

**Poznámka: Hadička nesmie byť prekrútená.**

- Pevne pripojte trysku na kĺbové rameno, ktoré sa môže otáčať doprava alebo doľava (24).
- Vyberte polohu cappuccino alebo caffe latte na špeciálnej tryske (25).
- Umiestnite šálku pod trysku super cappuccino a nalejte polotučné mlieko do nejakej nádoby (60 až 100 ml). Mlieko musí byť dobre vychladené. Ponorte silikónovú hadičku (skosený koniec) do nádoby (26). Neodporúčame ponoriť hadičku do škatule od mlieka.
- Na výrobu pary otočte prepínač do polohy Predhrievanie (D1-3) (10).
- Kontrolka hlavného vypínača sa opäť rozblinká a potom zostane svietiť. (7). Prístroj je pripravený na použitie.
- Otočte prepínač do polohy pre paru (D1-4) (27).
- Keď sa vytvorí pena, otočte prepínač do polohy 0 (12) na ukončenie cyklu (odporúčame zastaviť cyklus skôr, ako sa nádoba úplne vyprázdni). V tomto okamihu sa prístroj automaticky ochladzuje spustením prerušovaných cyklov čerpania. Po skončení tejto automatickej činnosti môžete začať pripravovať kávu položením šálky napeneného mlieka pod držiak filtra. Váš nápoj je teraz pripravený na ochutnanie (28).



**Dôležité upozornenie:** Aby sa zabránilo zaschnutiu mlieka vo vnútri trysky super cappuccino, je potrebné ju vyčistiť po každej príprave. Ak tak chcete urobiť, zopakujte postup pre spenenie mlieka s tým, že namiesto 100 ml mlieka použijete 60 ml vody. Potom postupujte podľa nasledujúcich odsekov pre ručné čistenie.

## Údržba a čistenie trysky super cappuccino

- Vyberte kĺbové rameno trysky (29). Rozoberte a vyčistite rôzne časti malou kefkou s malou dávkou prostriedku na umývanie riadu. Uistite sa, že ste dobre vyčistili diely označené na fotografii (30). Otvor pre kovovú časť nesmie zostať upchatý. Čierny plastový výčnelok kovovej časti, ktorý je zakrúžkovaný na fotografii, sa musí stlačiť na odstránenie zvyšného mlieka, ktoré zostalo vo vnútri (31-32). Po vyčistení a vysušení môžete poskladať jednotlivé diely trysky.



# ČISTENIE A ÚDRŽBA

## A. Prístroj

- Pred čistením odpojte napájaciu zásuvku a nechajte prístroj vychladnúť.
- Vyčistite občas aj vonkajší povrch prístroja vlhkou hubkou. Pravidelne umývajte nádrž, odkvapkávacia misku, mriežku a poutierajte.
- Pravidelne umývajte vnútro nádrže.
- Ak tenká biela vrstva zakalí nádrž, vykonajte postup na odstránenie vodného kameňa (pozrite časť **ODSTRÁNENIE VODNÉHO KAMEŇA**).
- Nepoužívajte čistiace prostriedky obsahujúce alkohol alebo rozpúšťadlá.
- Po odpojení zariadenia pravidelne vyčistite vlhkou hubkou (33) mriežku a tesnenie, ktorými prechádza horúca voda.
- Čistite iba vlhkou handričkou bez čistiaceho prostriedku alebo abrazíva.

## B. Držiak filtra

- Vlhkou handričkou pravidelne čistite priestor uchytenia držiaka filtra, aby sa odstránili všetky prilepené zvyšky kávy (33) na tomto mieste.
- Ak chcete predĺžiť životnosť tesnenia varnej hlavy, nenasadzujte držiak filtra v prípade predĺženej nečinnosti kávovaru.
- Na odstránenie všetkých usadenín, ktoré by mohli zablokovať výstup filtra pre 1 alebo 2 šálky, môžete použiť ihlu (34).

## C. Odkvapkávacia miska

Po každom použití musí byť spotrebič vyprázdnený. Ak sa pripravuje niekoľko espresso káv za sebou, je potrebné prístroj pravidelne vyprázdňovať (35-36) (približne každých 5 šálok espressa). Prítomnosť vody je normálna a nie je známkou netesnosti. Ak je potrebné, vyčistite odkvapkávacia misku a mriežku vodou s jemným umývacím prostriedkom. Opláchnite a osušte.

## ODSTRÁNENIE VODNÉHO KAMEŇA

Pravidelné odstraňovanie vodného kameňa, ako je popísané v častiach A a B pre prípravu kávy a parnú funkciu, je základným predpokladom dlhjej životnosti zariadenia. Frekvencia odstraňovania vodného kameňa musí byť prispôbená tvrdosti vody. Nechajte si poradiť od miestneho distribútora vody.

Počas tohto postupu neumiestňujte prístroj na mramorovú dosku. Odstraňovač vodného kameňa by by ju mohol poškodiť.

- Ako pomôcka vám posluží nižšie uvedená orientačná tabuľka frekvencie odstraňovania vodného kameňa v závislosti na tvrdosti vody a používaní spotrebiča:

FREKVENCIA ODSTRÁNENIA VODNÉHO KAMEŇA			
Priemerný počet káv týždenne	Mäkká voda (<19° th)	Tvrdá voda (19-30° th)	Veľmi tvrdá voda (>30° th)
Menej ako 7	1 krát ročne	Raz za 8 mesiacov	Raz za 6 mesiacov
Od 7 do 20	Raz za 4 mesiace	Raz za 3 mesiace	Raz za 2 mesiace
Viac ako 20	Raz za 3 mesiace	Raz za 2 mesiace	Každý mesiac

**V prípade pochybností vám odporúčame vykonávať odvápnovanie každý mesiac.**

Na akékoľvek opravy kávovaru v dôsledku:

- nevykonania odvápnovania,
  - usadenia vodného kameňa,
  - umývania príslušenstva v umývačke riadu,
- sa nevzťahuje záruka.

## A. Odstránenie vodného kameňa z obvodov kávovaru

- Odpojte spotrebič.
- Vložte držiak filtra (bez zomletej kávy) do prístroja a pevne ho zatočte doprava až na doraz (8).
- Podložte viac ako pollitrovú nádobu pod držiak filtra (13).
- Uistite sa, že prepínač (D1) je naozaj v polohe O (D1-1) (5).
- Naplňte nádrž zmesou troch dielov vody a jedného dielu octu alebo kyseliny citrónovej/ amidosulfónovej.
- Pripojte spotrebič (1). Zapnite prístroj stlačením hlavného vypínača (6).
- Keď kontrolka teploty hlavného vypínača zostane svietiť, môžete prepnúť prepínač (D1) do polohy *Espresso* (D1-2).
- Nechajte vytiect' zmes (1/4 objemu).
- Zastavte prístroj stlačením hlavného vypínača a nechajte prepínač (D1) v polohe *Espresso* (D1-2).
- Počakajte 5 až 10 minút, potom zopakujte postup ešte dvakrát.
- Dbajte na to, aby ste celkom nevyprázdнили nádrž (v prípade vyprázdnenia pozrite časť: **PRVÉ UVEDENIE DO PREVÁDZKY**).
- Teraz postupujte podľa pokynov pre odstraňovanie vodného kameňa pre parnú funkciu.

## B. Odstránenie vodného kameňa z parného obvodu

- Umiestnite nádobu pod parnú trysku (9).
- Otočte prepínač (D1) do polohy *Para* (D1-4) (bez zastavenia v polohe *Predohrev* (D1-3)).
- Zapnite prístroj stlačením hlavného vypínača (6).
- Nechajte zmes pretekať tryskou až do príchodu pary.
- Otočte prepínač do polohy O (D1-1) (12).
- V tomto okamihu sa prístroj automaticky ochladzuje spustením dvoch alebo troch prerušovaných cyklov čerpania. Teplá voda a / alebo para vyteká do odkvapkávacej misky.
- Počakajte 2 až 4 minúty, potom zopakujte postup.
- Dbajte na to, aby ste celkom nevyprázdнили nádrž (v prípade vyprázdnenia pozrite časť: **PRVÉ UVEDENIE DO PREVÁDZKY**).

## C. Vyplachovanie



### DÔLEŽITÉ!

Po odstránení vodného kameňa vykonajte 2-3 krát opláchnutie čistou vodou (bez kávy), ako je popísané v časti „**PRVÉ UVEDENIE DO PREVÁDZKY**“.

Nezabudnite opláchnuť parnú trysku. Spotrebič je odvápnový a pripravený na prevádzku.

## ZÁRUKA

Na váš spotrebič sa vzťahuje záruka, ale akékoľvek chybné pripojenie, manipulácia alebo použitie, iné ako popísané v návode na obsluhu, vedie k zrušeniu záruky.

Na tento výrobok sa vzťahuje záruka v rámci domáceho použitia. Na akékoľvek iné použitie sa záruka nevzťahuje.

Záruka sa nevzťahuje na žiadne opravy z dôvodu zanesenia vodným kameňom.

Ak máte po kúpe spotrebiča akýkoľvek problém alebo potrebujete náhradné diely, obráťte sa na svojho predajcu alebo autorizované servisné stredisko.

## ODPOVEDE NA MOŽNÉ PROBLÉMY

PROBLÉMY	MOŽNÉ PRÍČINY	RIEŠENIA
Kávová usadenina je príliš vlhká.	Nedali ste dosť zomletej kávy.	Pridajte kávu.
Espresso tečie príliš pomaly.	Zomletá káva je príliš jemná, príliš masťná alebo múčna.	Vyberte mierne hrubšie zomletie.
	Držiak filtra je znečistený.	Vyčistite držiak filtra podľa pokynov v časti <b>ČISTENIE A ÚDRŽBA - B. Držiak filtra.</b> Tiež vyčistite filter na kávu.
	Prechodová mriežka vody je upchatá.	Keď sa prístroj ochladí, vyčistite prechodovú mriežku vlhkou hubkou.
	Váš prístroj je zanesený vodným kameňom.	Odvápnite prístroj podľa uvedeného návodu.
Po príprave espressa je viditeľný predĺžený výtok vody z držiaka filtra.	Váš prístroj odstraňuje vodný kameň kvôli veľmi tvrdej vode.	Odstáňte vodný kameň zo zariadenia bez omeškania, ako je uvedené v návode.
Prítomnosť kábovej usadeniny v šálke.	Držiak filtra je znečistený.	Vyčistite držiak filtra v horúcej vode.
	Káva je zomletá príliš jemne.	Vyberte mierne hrubšie zomletie.
	Miesto uchytienia držiaka filtra je znečistené.	Vyčistite uchytienie držiaka filtra a tesnenie vlhkou hubkou.
Espresso nemá penu.	Zomletá káva je príliš stará.	Použite čerstvo zomletú kávu.
	Zomletá káva nie je vhodná na espresso.	Použite jemnejšie zomletú kávu.
	Je príliš málo zomletej kávy v držiaku filtra.	Pridajte zomletú kávu.
Vodná nádrž netesní počas premiestňovania.	Ventil dna nádrže je znečistený alebo poškodený.	Umyte vodou a vyskúšajte prstom ventil na dne nádrže.
	Ventil je znečistený vodným kameňom.	Odvápnite prístroj podľa uvedeného návodu.

PROBLÉMY	MOŽNÉ PRÍČINY	RIEŠENIA
Únik vody pod prístrojom.	Netesnosť vo vnútri prístroja.	Skontrolujte správne umiestnenie nádrže. Ak problém pretrváva, nepoužívajte spotrebič a obráťte sa na autorizované servisné stredisko.
	Odkvapkávací miska nie je správne nainštalovaná.	Uistite sa, že odkvapkávací miska je správne umiestnená na spodnej strane prístroja.
	Odkvapkávací miska preteká.	Vyprázdnite a vypláchnite odkvapkávaciu misku a vráťte ju naspäť.
Šálky sa naplňajú nerovnomerne.	Držiak filtra je znečistený.	Pozrite si časť <b>ČISTENIE A ÚDRŽBA</b> pre údržbu držiaka filtra.
Čerpadlo je príliš hlučné.	Chýba voda v nádrži.	Naplňte nádrž na vodu a prepláchnite čerpadlo (viď kapitola: <b>PRVÉ UVEDENIE DO PREVÁDZKY</b> ). Zabráňte úplnému vyprázdneniu nádrže.
Espresso vyteká na bokoch držiaka filtra.	Držiak filtra nie je správne umiestnený.	Nasadte držiak filtra na jeho miesto a dotiahnite (otočte zľava doprava až na doraz). Odstráňte nadbytočnú kávovú usadeninu, ktorá zabraňuje uzamknutiu držiaka filtra.
	Okraj držiaka filtra je znečistený zomletou kávou.	Odstráňte prebytočnú kávu a vyčistite priechod vody vlhkou hubkou.
	Kapsula je nesprávne umiestnená.	Skontrolujte správne vloženie kapsule: papier nesmie presahovať z filtra.
Vaše espresso má zlú chuť.	Po odstránení vodného kameňa alebo správne vykonané opláchnutie.	Opláchnite spotrebič v súlade s pokynmi a skontrolujte kvalitu kávy.
Spotrebič nefunguje.	Čerpadlo sa vypne kvôli nedostatku vody.	Naplňte nádrž na vodu a prepláchnite čerpadlo (viď kapitola: <b>PRVÉ UVEDENIE DO PREVÁDZKY</b> ). Zabráňte úplnému vyprázdneniu nádrže.
	Vyberateľná nádrž na vodu je nesprávne umiestnená.	Správne umiestnite nádrž na vodu.

PROBLÉMY	MOŽNÉ PRÍČINY	RIEŠENIA
Tryska super cappuccino nevytvára, alebo vytvára len trochu peny.	Tryska super cappuccino nie je správne nainštalovaná.	Skontrolujte, či je príslušenstvo správne namontované na prístroj: vyberte ho a potom znova nainštalujte na kĺbové rameno pevným otáčavým pohybom vpravo alebo vľavo.
		Uistite sa, že hadička nie je upchaná, skrútená a je správne pripojená na príslušenstvo, aby nedochádzalo k nasávaniu vzduchu.
	Mlieko je príliš teplé.	Používajte čerstvé mlieko, pasteurizované alebo UHT, ktoré bolo nedávno otvorené.
Tryska super cappuccino nenasáva mlieko.		Opláchnite a vyčistite príslušenstvo (pozrite tiež kapitola „Čistenie a údržba“).

Ak nie je možné zistiť príčinu poruchy, obráťte sa na autorizovaný servis. Nikdy spotrebič nerozoberajte! (V prípade demontáže už záruka nebude platiť).

## ELEKTRICKÉ ALEBO ELEKTRONICKÉ VÝROBKY NA KONCI ŽIVOTNOSTI



Podieľajme sa na ochrane životného prostredia!



Váš spotrebič obsahuje hodnotné materiály, ktoré je možné recyklovať.



Odovzdajte ho na zberné miesto alebo v prípade poruchy do autorizovaného servisného strediska, ktoré zabezpečí jeho zlikvidovanie.

Dziękujemy za Państwa zaufanie i wierność produktom marki KRUPS. Właśnie zakupili Państwo najbardziej kompaktowy ekspres do kawy z całej naszej oferty modelowej.



**UWAGA! wskazówki dotyczące bezpieczeństwa dołączono do urządzenia. Przed pierwszym użyciem urządzenia należy uważnie je przeczytać.**

## OPIS

- |  |                                   |
|--|-----------------------------------|
| <b>A</b> Pokrywa zbiornika na wodę           | <b>E</b> Miejsce mocowania kolby  |
| <b>B</b> Wymowany zbiornik na wodę           | <b>F</b> Kolba                    |
| <b>C</b> Tacka do podrzewania filiżanek      | <b>F1</b> Sitko na 1 filiżankę    |
| <b>D</b> Panel sterowania:                   | <b>F2</b> Sitko na 2 filiżanki    |
| <b>D1</b> Przełącznik wyboru (kawa lub para) | <b>G</b> Dysza „super cappuccino” |
| <b>D1-1</b> Pozycja O/podgrzewanie espresso  | <b>H</b> Kratka ociekowa          |
| <b>D1-2</b> Przygotowywanie espresso         | <b>I</b> Tacka ociekowa           |
| <b>D1-3</b> Podgrzewanie pary                | <b>J</b> Przewód zasilający       |
| <b>D1-4</b> Przygotowywanie pary             | <b>K</b> Łyzeczka-miarka          |
| <b>D2</b> Podświetlany przycisk włącz/wyłącz |                                   |

## PARAMETRY TECHNICZNE

- Pompa elektromagnetyczna: 15 bar
- Kolba
- 1 lub 2 filiżanki
- Możliwość stosowania miękkich saszetek
- Funkcja pary
- Automatyczne wyłączenie po 5 minutach (ochrona środowiska)
- Wymowany zbiornik (pojemność: 1 litr)
- Moc: 1460 W
- Napięcie: 230 V - 50 Hz
- Zabezpieczenia przed przegrzaniem
- Wymiary: wys. 286 mm, dł. 145 mm, gł. 315 mm



### **WAŻNE!**

**Napięcie użytkownika: urządzenie powinno być zasilane wyłącznie prądem zmiennym 230 V.**

**Rodzaj użytkownika: urządzenie to jest przeznaczone WYŁĄCZNIE DO UŻYTKU DOMOWEGO.**

## WSKAZÓWKI PRAKTYCZNE

Najlepiej jest używać kawy świeżo palonej. O radę można zapytać swojego sprzedawcę kawy lub baristę. Kawa utrzymuje świeżość tylko przez kilka tygodni po paleniu. Dobre opakowanie jest w stanie wydłużyć czas przechowywania kawy. W razie wątpliwości odnośnie jakości opakowania lepiej jest wybrać kawę świeżo paloną.

Kawę powinno się zawsze mieć bezpośrednio przed parzeniem.

## Jaki rodzaj kawy wybrać?

### ■ Jeśli kawa ma być aromatyczna

Najlepiej wtedy zdecydować się na czystą arabikę lub mieszankę składającą się w większości z odmian arabiki.

Pierwszeństwo powinno się dawać kawom palonym w sposób nieprzemysłowy, ponieważ oferują one bardziej złożone i finezyjne aromaty. Aby urozmaicić smaki, można spróbować czystych kaw typu „pure origin” – o ściśle kontrolowanym kraju pochodzenia.

### ■ Jeśli kawa ma być mocna

Pierwszeństwo powinno się dawać mieszankom kaw typu robusta – tj. takich, które nie są oznaczone jako 100% arabika – lub kawom palonym na sposób włoski lub oznaczonym jak kawa o smaku włoskim.

- Zmieloną kawę należy przechowywać w lodówce, dzięki czemu dłużej zachowa ona swój aromat.
- Nie należy napełniać sitka po sam brzeg, należy używać łyżeczki-miarki (1 łyżeczka na 1 filiżankę 50 ml, 2 łyżeczki na 2 filiżanki 50 ml). Z krawędzi uchwytu na sitko należy usunąć nadmiar kawy.
- Jeśli urządzenie nie będzie używane przez dłużej niż 5 dni, należy opróżnić je i wypłukać zbiornik na wodę.
- Przed wyjęciem zbiornika w celu napełnienia lub opróżnienia go, urządzenie należy zawsze wyłączyć.
- Prosimy pilnować, aby urządzenie zawsze stało na płaskiej i stabilnej powierzchni.

## PIERWSZE URUCHOMIENIE – lub włączanie po długiej przerwie w używaniu ekspresu.



**WAŻNE: Nie należy kłaść na urządzeniu jakichkolwiek gorących przedmiotów.**

## Napełnianie wodą i płukanie obwodów przed pierwszym użyciem.

Przed użyciem ekspresu do kawy, wszystkie akcesoria należy umyć wodą z płynem do mycia naczyń, a potem wysuszyć.

Następnie należy przepłukać ekspres w następujący sposób:

- Podłączyć urządzenie do zasilania (1).
- Zdjąć pokrywę (A) i wyjąć zbiornik na wodę (B) (2).
- Napełnić zbiornik wodą o temperaturze pokojowej i precyzyjnie zainstalować go z powrotem w urządzeniu. Założyć z powrotem pokrywę (3-4).
- Sprawdzić, czy przełącznik (D1) jest ustawiony w pozycji O (D1-1) (5).
- Włączyć urządzenie przyciskiem włącz/wyłącz (D2). Rozlegnie się krótki sygnał dźwiękowy, jest to normalne. Sygnał ten oznacza włączenie/wyłączenie się pompy (6).
- Kontrolka temperatury miga, po czym zapala się na stałe (7).
- Przymocować do urządzenia kolbę (F) (bez kawy): w tym celu przekręcić wajchę do oporu w prawo (8).
- Ustawić naczynie o pojemności ponad ½ litra pod dyszą pary (9).
- Przekręcić przełącznik wyboru w pozycję *podgrzewanie pary* (D1-3) (10).

- Przycisk miga, a potem świeci się światłem ciągłym: można teraz przekręcić przełącznik w pozycję *para* (D1-4). Odczekać około 20 sekund (11).
- Przekręcić przełącznik z powrotem w pozycję O (D1-1) (12).
- Następnie podstawić naczynie o pojemności ½ litra pod kolbę (13).
- Przekręcić przełącznik w pozycję *espresso* (D-1-2) (14). Pozwolić, aby woda ze zbiornika przepłynęła się do naczynia w ilości 4 filiżanek do espresso po 50 ml. Aby zatrzymać przepływ wody, przekręcić przełącznik w pozycję O (15).
- Jeśli z urządzenia nie wypływa woda (zalewanie pompy), powtórzyć wszystkie czynności od początku.
- Pozwolić, aby urządzenie ostygło i powtórzyć operację 4 razy. Pilnować, aby w zbiorniku było dostatecznie dużo wody.
- Przed każdym użyciem należy odczekać, aż urządzenie ostygnie.
- Wyjąć zbiornik, wyłączyć z niego wodę, starannie go wypłukać i z powrotem założyć w urządzeniu.



### **WAŻNE!**

**W trosce o ochronę środowiska po 5 minutach nieużywania urządzenie wyłącza się automatycznie**



### **WAŻNE!**

**Przy każdym włączeniu i wyłączeniu urządzenia rozlega się sygnał dźwiękowy (wcisnięcie przycisku włącz/wyłącz (D2)), jest to normalne. Sygnał ten oznacza włączenie/wyłączenie się pompy.**

## PARZENIE KAWY ESPRESSO



### **WAŻNE!**

**Jeśli ekspres jest używany po raz pierwszy, urządzenie należy wyczyścić zgodnie z instrukcją podaną w części „PIERWSZE URUCHOMIENIE”.**



**WAŻNE! Aby uniknąć pryskania gorącej wody, przed rozpoczęciem przelewania kawy należy upewnić się, czy uchwyt na filtr jest dokręcony do oporu. Podczas przelewania wody nie należy zdejmować uchwytu na filtr, gdyż urządzenie jest wówczas pod ciśnieniem.**

## Z kawy mielonej

Moc i smak espresso zależą od sposobu zmielenia kawy: im kawa jest drobniej zmielona, tym mocniejsze będzie espresso.

- Napełnić zbiornik wodą o temperaturze pokojowej i precyzyjnie zainstalować go z powrotem w urządzeniu (3-4).
- Podłączyć urządzenie do zasilania (1).
- Włączyć urządzenie przyciskiem włącz/wyłącz. Rozlegnie się krótki sygnał dźwiękowy, jest to normalne. Sygnał ten oznacza włączenie się pompy (6).
- W czasie nagrzewania kontrolka temperatury będzie migać, po czym zapali się stałe (7). Urządzenie jest teraz gotowe do użycia.
- Aby wyjąć kolbę, należy przekręcić wajchę w lewo (16).
- Do kolby włożyć sitko na 1 filiżankę lub sitko na 2 filiżanki (17).
- Za pomocą łyżeczki-miarki, nasypać zmieloną kawę (1 miarka = 1 filiżanka, 2 miarki = 2 filiżanki) do sitka (18).



- Z brzegu uchwytu na sitko usunąć nadmiar kawy.
- Przymocować kolbę do urządzenia – przekręcić wajchę do oporu w prawo (8).
- Ustawić jedną lub dwie filiżanki na kratce tacki ociekowej pod kolbą (19).
- Przekręcić przełącznik wyboru w pozycję *espresso* (D1-2) (19).
- Po chwili zacznie spływać kawa.
- Gdy filiżanka/filiżanki napełni(ą) się, przestawić przełącznik w pozycję O (15).
- Usunąć filiżankę/filiżanki.
- Przekręcić wajchę w lewo, aby odblokować kolbę. Wyjąć ją z urządzenia (16).
- Aby wysypać fusy z kawy, odwrócić kolbę do góry nogami i przytrzymać sitko za krawędź, aby wypadły tylko same fusy, a nie sitko (20).
- Umyć kolbę pod bieżącą wodą, aby wypłukać resztki fusów (21).
- Aby uzyskać optymalny efekt, radzimy, aby przed zaparzeniem kawy podgrzać akcesoria (kolbę, sitko i filiżankę) przez wykonanie powyższych czynności bez nasypywania kawy.
- Jeśli jednorazowo zaparzonych zostało 5 filiżanek kawy po 50 ml, należy pozwolić, aby urządzenie ostygło.

## Z miękkiej saszetki

W ekspresie można stosować miękkie saszetki (na ogół o średnicy 60 mm). Ten rodzaj saszetek nie jest przeznaczony specjalnie do ekspresów do parzenia espresso, dlatego też otrzymane espresso będzie słabsze niż to zaparzone z kawy mielonej.

- Napełnić zbiornik wodą o temperaturze pokojowej i zainstalować go z powrotem w urządzeniu (3-4).
- Włączyć urządzenie przyciskiem włącz/wyłącz (6).
- W czasie nagrzewania kontrolka będzie migać, po czym zapali się na stałe. Urządzenie jest teraz gotowe do użycia (7).
- Aby wyjąć kolbę, należy przekręcić wajchę w lewo (16). Włożyć miękką saszetkę do uchwytu na sitko i podstawić pod ekspres filiżankę. Jedna saszetka służy do parzenia jednej filiżanki kawy. Odradza się używania 2 saszetek, jednej na drugiej (22).
- Przymocować kolbę do urządzenia – przekręcić wajchę do oporu w prawo (8).
- Aby przygotować espresso, postępować dalej tak samo jak w przypadku parzenia espresso z kawy mielonej.
- Jeśli jednorazowo zaparzonych zostało 5 filiżanek kawy po 50 ml, należy pozwolić, aby urządzenie ostygło.

## FUNKCJA PARY – Używanie dyszy „super cappuccino”



**WAŻNE!** Aby uniknąć pryskania gorącej wody, przed rozpoczęciem wytwarzania pary należy upewnić się, czy dysza „super cappuccino” jest ustawiona we właściwą stronę. Nie należy wyjmować dyszy w czasie przelewania mleka.

Ta dysza ułatwia przygotowywanie kawy cappuccino lub kawy latte (23). Element składa się ze specjalnej dyszy dwupozycyjnej (cappuccino lub latte) oraz silikonowej rurki. Rurkę należy podłączyć do dyszy tak jak pokazano na rysunku 23.

**Uwaga: Rurka nie powinna być poskręcana.**

- Mocno zamontować dyszę na ramieniu przegubowym: w tym celu należy kręcić dyszą w lewo/w prawo (24).
- Wybrać pozycję cappuccino lub kawa latte na specjalnej dyszy (25).

- Podstawić filiżankę pod dyszę super cappuccino i nalać do naczynia mleka półtłustego (od 60 do 100 ml). Mleko powinno być dobrze schłodzone. Zanurzyć rurkę silikonową (końcówką ściętą) w naczyniu (26). Odradza się zanurzania rurki bezpośrednio w kartonie z mlekiem.
- Aby wytworzyć parę, przekręcić przełącznik wyboru w pozycję podgrzewanie (D1-3) (10).
- Kontrolka przycisku włącz/wyłącz znów miga, po czym zapala się na stałe (7). Urządzenie jest teraz gotowe do użycia.
- Przekręcić przełącznik w pozycję para (D1-4) (27).
- Po uzyskaniu piany, przekręcić przełącznik w pozycję 0 (12), aby zatrzymać cykl (cykl zalecamy zatrzymać przed całkowitym opróżnieniem naczynia). Począwszy od tego momentu, urządzenie schładza się automatycznie uruchamiając przerywane cykle pompowania. Gdy powyższa operacja automatyczna zostanie zakończona, można przygotować kawę, po uprzednim podłożeniu filiżanki ze spienionym mlekiem pod uchwyt na filtr. Teraz napój jest już gotowy i można go skosztować (28).



**Ważne: Aby nie dopuścić do zaschnięcia mleka wewnątrz dyszy super cappuccino, po każdym użyciu dyszę tę należy umyć. W tym celu należy powtórzyć procedurę spieniania mleka z użyciem zamiast 100 ml mleka 60 ml wody. Następnie należy przejść do następnego fragmentu w celu przeprowadzenia czyszczenia ręcznego.**

## Konserwacja i czyszczenie dyszy „super cappuccino”

- Zdjąć dyszę z ramienia przegubowego (29). Zdemontować i umyć jej części składowe małą szczoteczką oraz niewielką ilością płynu do mycia naczyń. Dopilnować, aby starannie wyczyścić części obrysowane na zdjęciu (30). Otworu w części metalowej nie należy zatykać. Czarna plastikowa końcówka części metalowej obrysowanej na zdjęciu powinna zostać zaciśnięta, aby usunąć znajdujące się w środku resztki mleka (31-32). Po umyciu i wysuszeniu różne części dyszy można ponownie zamontować.

## CZYSZCZENIE I KONSERWACJA

### A. Urządzenie

- Przed każdym czyszczeniem należy wyjąć wtyczkę z gniazdka i ostudzić urządzenie.
- Od czasu do czasu należy przetrzeć urządzenie od zewnątrz wilgotną gąbką. Należy regularnie myć zbiornik na wodę i tackę ociekową z jej kratką oraz wycierać je.
- Wnętrze zbiornika należy regularnie płukać.
- Gdy na zbiorniku pojawi się cienka, powłoka białego osadu, należy przeprowadzić odkamienianie (patrz część **USUWANIE KAMIENIA**).
- Nie używać produktów czyszczących na bazie alkoholu lub rozpuszczalników.
- Po odłączeniu urządzenia od zasilania, należy regularnie czyścić wilgotną gąbką kratkę, przez którą przepływa gorąca woda oraz uszczelkę (33).
- Czyścić wyłącznie za pomocą wilgotnej szmatki, bez detergentów i produktów ścierających.

### B. Uchwyt na sitko.

- Gniazdo na uchwyt na sitko należy regularnie czyścić wilgotną szmatką, tak aby usunąć ewentualne resztki kawy przywierające w tym miejscu do ekspresu (33).

- Aby przedłużyć żywotność uszczelki głowicy zaparządzającej, nie należy zakładać uchwytu na sitko na miejsce w przypadku, gdy ekspres nie będzie przez dłuższy czas używany.
- Aby usunąć ewentualne osady, które mogą zatykać wyjście filtra na 1 lub 2 filizanki, można użyć igły (34).

## C. Tacka ociekowa

Po każdym użyciu urządzenia należy opróżnić tackę. Jeśli przygotowuje się kilka kaw espresso jedna po drugiej, tackę należy regularnie opróżniać (35-36)(mniej więcej co 5 filizanek espresso). Obecność wody jest normalnym zjawiskiem i nie oznacza nieszczelności. W razie potrzeby, tackę ociekową i jej kratkę można umyć wodą z odrobiną łagodnego płynu do mycia naczyń. Wypłukać i wysuszyć.

## USUWANIE KAMIENIA

Regularne odkamienianie urządzenia w sposób opisany w ustępach A (obwód parzenia kawy) i B (obwód pary) jest najważniejszym warunkiem i gwarancją długiego czasu użytkowania urządzenia. Częstotliwość odkamieniania musi być dostosowana do twardości wody. Zalecamy zasięgnąć rady w swoim przedsiębiorstwie wodociągów.

Podczas operacji odkamieniania nie należy stawiać urządzenia na marmurowym blacie. Odkamieniacz mógłby go uszkodzić.

- Dla ułatwienia w tabeli poniżej podano częstotliwości odkamieniania w zależności od twardości wody i intensywności używania urządzenia:

CZĘSTOTLIWOŚĆ ODKAMIENIANIA			
Średnia liczba kaw tygodniowo	Woda miękka (<19 <sup>th</sup> )	Woda twarda (19-30 <sup>th</sup> )	Woda bardzo twarda (>30 <sup>th</sup> )
Mniej niż 7	1 raz na rok	Co 8 miesięcy	Co 6 miesięcy
Od 7 do 20	Co 4 miesiące	Co 3 miesiące	Co 2 miesiące
Ponad 20	Co 3 miesiące	Co 2 miesiące	Co miesiąc

**W razie wątpliwości, zaleca się odkamieniać urządzenie raz na miesiąc.**

Naprawy usterek ekspresu spowodowane:

- brakiem odkamieniania
  - osadzeniem się kamienia
  - włożeniem akcesoriów do zmywarki
- nie są objęte gwarancją.

## A. Odkamienianie układu parzenia kawy

- Odłączyć urządzenie od zasilania.
- Przymocować do urządzenia kolbę (bez kawy) i zablokować go: w tym celu przekreślić wążkę do oporu w prawo (8).
- Podstawić naczynie o pojemności ponad ½ litra pod kolbę (13).
- Sprawdzić czy przełącznik wyboru (D1) jest ustawiony w pozycji O (D1-1) (5).
- Napęlnić zbiornik mieszanią trzech miarek wody i jednej miarki octu lub kwasu cytrynowego/sulfaminowego.
- Podłączyć urządzenie do zasilania (1). Włączyć urządzenie przyciskiem włącz/wyłącz (6).

- Gdy kontrolka temperatury na przycisku uruchomienia przestaje migać, można przełączyć przełącznik wyboru (D1) w pozycję *espresso* (D1-2).
- Przepuścić roztwór przez ekspres (1/4 objętości).
- Wyłączyć urządzenie przyciskiem włącz/wyłącz. Przełącznik wyboru (D1) pozostawić w pozycji *espresso* (D1-2).
- Odczekać 5-10 minut i 2 razy powtórzyć całą operację.
- Prosimy nie dopuszczać do całkowitego opróżnienia zbiornika (w przypadku usunięcia wody z ekspresu patrz część: **PIERWSZE URUCHOMIENIE**).
- Teraz należy wykonać instrukcje dotyczące odkamieniania układu wytwarzania pary.

## B. Odkamienianie układu wytwarzania pary

- Ustawić naczynie pod dyszą pary (9).
- Przekręcić przełącznik wyboru (D1) w pozycję *para* (D1-4) (nie zatrzymywać się w pozycji *podgrzewanie* (D1-3)).
- Włączyć urządzenie przyciskiem włącz/wyłącz (6).
- Przefiltrować roztwór przez dyszę aż do momentu pojawienia się pary.
- Przekręcić przełącznik w pozycję O (D1-1) (12).
- W tym momencie, urządzenie schładza się automatycznie przez włączenie 2 lub 3 przerywanych cykli pompowania. Do tacki ociekowej kapie gorąca woda i/lub para.
- Odczekać 2-4 minuty, a potem powtórzyć całą operację.
- Prosimy nie dopuszczać do całkowitego opróżnienia zbiornika (w przypadku usunięcia wody z ekspresu patrz część: **PIERWSZE URUCHOMIENIE**).

## C. Płukanie



### WAŻNE!

**Po usunięciu kamienia, wykonać 2-3 operacje płukania czystą wodą (bez kawy), zgodnie z zaleceniami opisanymi w części „PIERWSZE URUCHOMIENIE”. Pamiętaj, aby przepłukać dyszę pary. Urządzenie zostało odkamienione i jest ponownie gotowe do użytku.**

## GWARANCJA

Urządzenie jest objęte gwarancją, która może jednak zostać anulowana w przypadku nieprawidłowego podłączenia, manipulowaniu przy urządzeniu lub używania urządzenia w sposób niewłaściwy, tj. inny niż opisano w instrukcji.

Urządzenie podlega gwarancji pod warunkiem wykorzystywania go wyłącznie do użytku domowego. Wszelki inny sposób użytkowania powoduje unieważnienie gwarancji.

Gwarancja nie obejmuje naprawy usterek spowodowanych osadzeniem się kamienia.

W razie jakichkolwiek problemów po zakupieniu urządzenia lub w sprawie części zamiennych należy kontaktować się ze sprzedawcą lub autoryzowanym punktem serwisowym.

## ROZWIĄZYWANIE EWENTUALNYCH PROBLEMÓW

PROBLEMY	MOŻLIWE PRZYCZYNY	ROZWIĄZANIA
Zbyt wilgotne fusy.	Nie nasypało dostatecznie dużo zmielonej kawy.	Nasypać więcej kawy.
Espresso nalewa się zbyt wolno.	Kawa jest zbyt drobno zmielona, jest za tłusta lub zbyt mączasta.	Wybrać kawę zmieloną nieco grubiej.
	Zabrudzona kolba.	Wyczyścić kolbę zgodnie z instrukcjami podanymi w części <b>CZYSZCZENIE I KONSERWACJA - B. Kolba</b> . Wyczyścić też sitko do kawy.
	Zabrudzona kratka do przesączania wody.	Kiedy urządzenie ostygnie, wyczyścić kratkę do przesączania wody wilgotną gąbką.
	W urządzeniu osadził się kamień.	Przeprowadzić odkamienianie urządzenia zgodnie z zaleceniami podanymi w instrukcji obsługi.
Po nalaniu espresso widoczne jest przedłużające się cieknięcie wody z obudowy filtra.	W maszynie pojawia się kamień z powodu szczególnie twardej wody.	Należy bezzwłocznie przeprowadzić odkamienianie urządzenia zgodnie z zaleceniami podanymi w instrukcji obsługi.
Obecność fusów z kawy w filizance.	Zabrudzona kolba.	Umyć kolbę ciepłą wodą.
	Zbyt drobno zmielona kawa.	Użyć kawy zmielonej nieco grubiej.
	Zabrudzona uszczelka gniazda do mocowania kolby.	Gniazdo do mocowania kolby przetrzeć wilgotną gąbką.
Espresso nie ma pianki.	Zmielona kawa jest za stara.	Użyć świeżo zmielonej kawy.
	Grubość mielenia nieodpowiednia do espresso.	Użyć drobniej zmielonej kawy.
	W kolbie jest za mało kawy.	Dosypać kawy.
Zbiornik na wodę przecieka podczas przenoszenia.	Zabrudzony lub uszkodzony zawór na dnie zbiornika.	Umyć zbiornik na wodę. Zawór na dnie poruszyć kilkakrotnie palcem.
	Zawór jest zablokowany z powodu osadzenia się kamienia.	Przeprowadzić odkamienianie urządzenia zgodnie z zaleceniami podanymi w instrukcji obsługi.

PROBLEMY	MOŻLIWE PRZYCZYNY	ROZWIĄZANIA
Spod urządzenia wycieka woda.	Nieszczelność wewnętrzna.	Sprawdzić poprawność ustawienia zbiornika. Nie używać urządzenia, jeżeli problem nie ustąpi. Zwrócić się do autoryzowanego punktu serwisowego.
	Nieprawidłowo zainstalowana tacka ociekowa.	Sprawdzić, czy tacka ociekowa jest dosunięta do oporu w głębi urządzenia.
	Tacka ociekowa jest przepełniona.	Opróżnić i starannie wypłukać tackę ociekową. Założyć ją na miejsce.
Filizanki nie są równo napełnione.	Zabrudzona kolba.	Informacje o czyszczeniu uchwytu na sitko – patrz część <b>CZYSZCZENIE I KONSERWACJA</b> .
Pompa pracuje zbyt głośno.	Brak wody w zbiorniku.	Napełnić zbiornik wodą i ponownie zalać pompę (patrz część: <b>PIERWSZE URUCHOMIENIE</b> ). Unikać całkowitego opróżnienia zbiornika.
Ekspres przecieka po bokach uchwytu na sitko.	Niewłaściwie założona kolba.	Włożyć kolbę na miejsce i zablokować (przekręcić wajchę od lewej do prawej do oporu). Usunąć nadmierną ilość fusów z kawy, by uchwyt na filtr nie zatkał się.
	Brzeg kolby jest zabrudzony zmieloną kawą.	Usunąć nadmiar zmielonej kawy i wyczyścić kratkę do przesączania wody wilgotną gąbką.
	Źle włożona miękka saszetka.	Sprawdzić, czy miękka saszetka jest poprawnie włożona: papier nie może wystawać z sitka.
Espresso jest niesmaczne.	Po usunięciu kamienia, nie wykonano poprawnie płukania.	Przepłukać urządzenie zgodnie z zaleceniami instrukcji. Sprawdzić jakość kawy.
Urządzenie nie działa.	Z powodu braku wody pompa zassała powietrze.	Napełnić zbiornik wodą i ponownie zalać pompę (patrz część: <b>PIERWSZE URUCHOMIENIE</b> ). Unikać całkowitego opróżnienia zbiornika.
	Wyjmowany zbiornik na wodę jest źle włożony.	Poprawnie włożyć zbiornik na wodę.

PROBLEMY	MOŻLIWE PRZYCZYNY	ROZWIĄZANIA
Dysza „super cappuccino” nie wytwarza piany lub wytwarza jej mało.	Dysza „super cappuccino” nie jest prawidłowo zainstalowana.	Sprawdzić, czy przystawka jest poprawnie zamontowana w urządzeniu: należy ją zdemontować, a potem jeszcze raz zainstalować, silnym kręceniem w prawo/w lewo, na ramieniu przegubowym.  Sprawdzić, czy wężyk elastyczny nie jest zatkany lub skręcony i czy jest dobrze osadzony w przystawce, tak aby nie zasysał powietrza.
	Mleko jest za gorące.	Należy używać mleka świeżego, pasteryzowanego lub UHT, opakowanie powinno być niedawno otwarte.
Dysza „super cappuccino” nie zasysa mleka.		Wyplukać i umyć przystawkę (patrz rozdział „Czyszczenie i konserwacja”).

Jeżeli nie jest możliwe ustalenie przyczyn usterki, zwrócić się do autoryzowanego punktu serwisowego. Nigdy nie rozmontowywać urządzenia! (rozmontowanie powoduje utratę gwarancji).

## PRODUKT ELEKTRYCZNY LUB ELEKTRONICZNY – ZAKOŃCZENIE UŻYTKOWANIA



Włączmy się w ochronę środowiska!

- ① Urządzenie zawiera wiele materiałów nadających się do powtórnego wykorzystania lub recyklingu.
- ➔ W celu utylizacji prosimy więc oddać urządzenie do punktu zbiórki odpadów, a w przypadku jego braku – do autoryzowanego serwisu.

Vă mulțumim pentru încrederea acordată și fidelitatea față de produsele KRUPS. Ați achiziționat cel mai compact espresso din gama noastră.



**Atenție: măsurile de siguranță fac parte din aparat. Citiți-le cu atenție înainte de a utiliza acest produs nou pentru prima dată.**

## DESCRIERE

- |  |  |
|--|--|
| <b>A</b> Capac al rezervorului de apă                  | <b>E</b> leșire pentru montarea suportului de filtru |
| <b>B</b> Rezervor de apă detașabil                     | <b>F</b> Suport de filtru                            |
| <b>C</b> Suport pentru cești                           | <b>F1</b> Filtru pentru o ceașcă                     |
| <b>D</b> Panou de comandă:                             | <b>F2</b> Filtru pentru două cești                   |
| <b>D1</b> Buton de selectare (cafea sau abur)          | <b>G</b> Duză super cappuccino                       |
| <b>D1-1</b> Poziție O/preîncălzire espresso            | <b>H</b> Grilă                                       |
| <b>D1-2</b> Preparare espresso                         | <b>I</b> Tavă de colectare a picăturilor             |
| <b>D1-3</b> Preîncălzire abur                          | <b>J</b> Cablu de alimentare                         |
| <b>D1-4</b> Pregătire abur                             | <b>K</b> Lingură gradată                             |
| <b>D2</b> Buton de pornire/oprire cu indicator luminos |  |

## CARACTERISTICI TEHNICE

- Pompă electromagnetica : 15 bari
- Suport de filtru
- 1 sau 2 cești
- Compatibil cu capsule subțiri
- Funcție abur
- Oprire automată după 5 minute (protecția mediului)
- Rezervor detașabil (capacitate: 1 litri)
- Putere: 1460 W
- Tensiune: 230 V - 50 Hz
- Dispozitiv de siguranță împotriva supraîncălzirii
- Dimensiuni: H. 286 mm, L. 145 mm, P. 315 mm



### IMPORTANT !

**Tensiune de utilizare: acest aparat este prevăzut să funcționeze numai prin curent alternativ de 230V.**

**Tip de utilizare: acest aparat a fost conceput NUMAI PENTRU UTILIZARE CASNICĂ.**

## SFATURI PRACTICE

Este preferabilă utilizarea unei cafele proaspăt prăjită. Solicitați sfaturi comerciantului de cafea. În urma prăjirii, prospețimea cafelei durează doar câteva săptămâni. Un ambalaj bun poate prelungi durata de păstrare a cafelei. Dacă nu sunteți sigur(ă) de calitatea ambalajului, alegeți o cafea proaspăt prăjită.

Cafeaua trebuie întotdeauna măcinată exact înainte de a fi preparată.



## Ce varietate de cafea trebuie aleasă?

### ■ Pentru o cafea cu aromă bogată

Optați pentru cafelele de tip Arabica sau compuse în majoritate din cafele de tip Arabica. Cafelele prăjite artisanal sunt de preferat datorită aromelor mai complexe și fine. Pentru diversificarea savorilor, încercați cafelele pure de origine.

### ■ Pentru o cafea tare

Alegeți cafelele amestecate cu Robusta - nespicate ca fiind 100% Arabica – sau cafelele prăjite italiene ori specifice gusturilor italiene.

- Păstrați cafeaua măcinată în frigider, astfel ea își va păstra aroma mai mult timp.
- Nu umpleți suportul de filtru la maxim, ci utilizați lingura gradată (1 lingură pentru o ceașcă de 50ml, 2 linguri pentru 2 cești de 50ml). Îndepărtați excesul de cafea măcinată de pe muchia suportului de filtru.
- Dacă nu utilizați aparatul mai mult de 5 zile, goliți și clătiți rezervorul de apă.
- Înainte de a îndepărta rezervorul de apă pentru a-l reumple sau goli, asigurați-vă întotdeauna că aparatul este oprit.
- Amplasați întotdeauna aparatul pe o suprafață plană și stabilă.

## PRIMA PUNERE ÎN FUNCȚIUNE – sau după o perioadă lungă de neutilizare a espressorului dumneavoastră.



**IMPORTANT: nu amplasați obiecte calde pe aparat.**

## Clătirea și amorsarea sistemului înaintea primei utilizări.

Înainte de a utiliza aparatul pentru prima dată, curățați toate accesoriile în apă cu detergent, apoi uscați-le.

Efectuați clătirea urmând pașii următori:

- Racordați espressorul la o priză electrică (1).
- Dați la o parte capacul (A) și scoateți rezervorul de apă (B) (2).
- Umpleți rezervorul cu apă la temperatura camerei și puneți-l la loc în aparat asigurându-vă că este instalat corect. Repuneți capacul la loc (3-4).
- Asigurați-vă că selectorul (D1) este poziționat pe O (D1-1) (5).
- Porniți aparatul apăsând pe butonul pornire/oprire (D2). Aparatul va emite un semnal sonor scurt, acest lucru fiind absolut normal. Acest semnal indică punerea în funcțiune/oprirea pompei (6).
- Indicatorul de temperatură va clipi după care rămâne aprins continuu (7).
- Introduceți suportul de filtru (F) (fără cafea) și rotiți-l înspre dreapta până la opritor (8).
- Amplasați un recipient de peste ½ litri sub duza de abur (9).
- Poziționați selectorul pe *Preîncălzire abur* (D1-3) (10).
- Butonul va clipi după care va rămâne aprins: atunci veți putea poziționa selectorul pe *Abur* (D1-4) timp de aproximativ 20 de secunde (11).
- Repoziționați selectorul pe O (D1-1) (12).
- Amplasați apoi recipientul de ½ litri sub suportul de filtru (13).
- Poziționați selectorul pe *espresso* (D-1-2) (14). Lăsați să curgă din rezervor echivalentul a 4 cești de espresso de 50ml. Pentru a opri curgerea apei, repoziționați selectorul pe O (15).

- Dacă apa nu curge (amorsarea pompei), reluați operația de la început.
- Lăsați aparatul să se răcească și repetați această operație de 4 ori, asigurându-vă că rezervorul conține o cantitate suficientă de apă.
- Între fiecare operație, lăsați aparatul să se răcească.
- Scoateți rezervorul, goliți-l, clătiți-l bine și puneți-l la loc.



**IMPORTANT !**

După 5 minute de neutilizare, aparatul dumneavoastră se va opri automat pentru a proteja mediul.



**IMPORTANT !**

Aparatul va emite un semnal sonor la fiecare punere în funcțiune și atunci când este oprit (prin apăsarea butonului pornire/oprire (D2), lucru absolut normal. Acest semnal indică punerea în funcțiune/oprirea pompei.

## PREPARAREA CAFELEI ESPRESSO



**IMPORTANT !**

Dacă espressoorul este utilizat pentru prima dată, aparatul trebuie curățat urmând instrucțiunile din paragraful « PRIMA PUNERE ÎN FUNCȚIUNE».



**IMPORTANT !** Pentru evitarea împrăscărilor cu apă caldă. Asigurați-vă că suportul filtrului este bine strâns până la opritorul acestuia înainte de a demara prepararea cafelei. Nu îndepărtați suportul filtrului în timpul funcționării deoarece aparatul va fi sub presiune.

### Folosind cafea măcinată

Tipul de cafea măcinată pe care îl veți alege va determina tăria și gustul espressoului dumneavoastră: cu cât cafeaua este măcinată mai fin cu atât veți obține un espresso mai tare.

- Umpleți rezervorul cu apă la temperatura camerei și puneți-l la loc în aparat asigurându-vă că este instalat corect (3-4).
- Racordați espressoorul la o priză electrică (1).
- Porniți aparatul apăsând pe butonul pornire/oprire. Aparatul va emite un semnal sonor scurt, acest lucru fiind absolut normal. Acest semnal indică punerea în funcțiune a pompei (6).
- Indicatorul de temperatură va clipi în timpul preîncălzirii după care rămâne aprins continuu (7). Aparatul este atunci gata de utilizare.
- Deblocați suportul de filtru rotindu-l înspre stânga (16).
- Introduceți filtrul pentru 1 ceașcă sau filtrul pentru 2 cești în suportul de filtru (17).
- Cu ajutorul lingurii gradate, turnați cafeaua măcinată (1 doză = 1 ceașcă, 2 doze = 2 cești) în filtru (18).
- Îndepărtați excesul de cafea măcinată de pe muchia suportului de filtru.
- Introduceți suportul de filtru în aparat strângându-l bine înspre dreapta până la opritor (8).
- Amplasați una sau două cești pe grila tăvii de recuperare a picăturilor, sub suportul de filtru (19).
- Poziționați selectorul pe *espresso* (D1-2) (19).
- După câteva secunde, cafeaua va începe să curgă.
- După umplerea ceștii/ceștilor, re poziționați selectorul pe O (15).
- Îndepărtați ceașca/ceștile.

- Deblocați suportul de filtrul rotindu-l înspre stânga. Scoateți-l din aparat (16).
- Pentru evacuarea cafelei măcinată, răsturnați suportul de filtru ținând filtrul pentru a nu scoate doar cafeaua măcinată (20).
- Spălați suportul de filtru și filtrul cu apă de la robinet pentru eliminarea zațului (21).
- Pentru rezultate mai bune, vă sfătuim să încălziți în prealabil accesoriile (suportul de filtru, filtrul și ceașca) urmând etapele de mai sus fără a utiliza și cafeaua măcinată.
- Lăsați aparatul să se răcească dacă ați pregătit 5 cafele de 50ml consecutive.

## Folosind capsule

Aparatul dumneavoastră este compatibil cu capsulele subțiri (în general cu diametrul de 60mm). Acest tip de capsule nefiind conceput special pentru aparatele de făcut espresso, espressoul obținut cu capsule va fi mai slab decât cel pregătit cu cafea măcinată.

- Umpleți rezervorul cu apă la temperatura camerei și instalați-l pe aparat (3-4).
- Porniți aparatul apăsând pe butonul pornire/oprire (6).
- Indicatorul va clipi în timpul preîncălzirii după care rămâne aprins continuu. Aparatul este atunci gata de utilizare (7).
- Deblocați suportul de filtrul rotindu-l înspre stânga (16). Amplasați o capsulă în suportul de filtru pentru o ceașcă. Capsula este prevăzută cu o cantitate suficientă de cafea pentru prepararea unei cești de cafea. Nu se recomandă suprapunerea a 2 capsule (22).
- Introduceți suportul de filtru în aparat strângându-l bine înspre dreapta până la opritor (8).
- Pentru prepararea ceștii de espresso, urmați procedura pentru prepararea espressoului cu cafea măcinată.
- Lăsați aparatul să se răcească dacă ați pregătit 5 cafele de 50ml consecutive.

## FUNCȚIA DE ABURI – Utilizarea duzei super cappuccino



**IMPORTANT ! Pentru evitarea împrășcării calde, asigurați-vă că duza super cappuccino este poziționată corect înainte de eliberarea aburului. Nu îndepărtați duza în timpul funcționării.**

Această duză ajută la prepararea cappuccino-ului sau cafe latte (23). Accesoriul este compus dintr-o duză specială cu două poziții (cappuccino sau latte) și dintr-un tub de silikon. Conectați acest tub la duză precum în ilustrația din figura 23.

### Observație: Tubul nu trebuie răsucit

- Fixați cu fermitate duza pe brațul articulată printr-o mișcare de rotație dreapta/stânga (24).
- Selecționați poziția cappuccino sau cafea latte pe duza specială (25)
- Amplasați o ceașcă sub duza super cappuccino și turnați lapte parțial degresat într-un recipient (între 60 și 100 ml). Laptele trebuie să fie foarte rece. Scufundați tubul de silikon (extremitatea teșită) în recipient (26). Vă sfătuim să nu introduceți tubul într-o cutie de lapte.
- Pentru a produce aburi, rotiți selectorul în poziția Preîncălzire (D1-3) (10).
- Indicatorul luminos al întrerupătorului pornire/oprire va clipi din nou după care va rămâne aprins (7). În acest moment aparatul este gata de utilizare.
- Rotiți selectorul în poziția aburi (D1-4) (27).
- După obținerea spumei, rotiți selectorul în poziția 0 (12) pentru oprirea ciclului (vă sfătuim să opriți ciclul înainte de golirea completă a recipientului). În acest moment, aparatul se va răci automat demarând cicluri de pompare intermitente. După terminarea acestei operații automate, puteți începe să pregătiți o cafea după amplasarea ceștii cu lapte spumat sub suportul filtrului. Băutura dumneavoastră este acum gata de gustare (28).



**Important :** Pentru a se evita uscarea laptelui în interiorul duzei super cappuccino, aceasta trebuie curățată după fiecare preparare. În acest scop, vă rugăm repetați procedura de spumare a laptelui, înlocuind cei 100ml de lapte cu 60ml de apă, după care consultați paragraful următor privind curățarea manuală.

## Întreținerea și curățarea duzei super cappuccino

- Detașați duza de brațul articulat (29). Demontați-o și curățați-i diferitele componente cu ajutorul unei periuțe și cu un pic de detergent de vase. Vă rugăm curățați bine piesele încercuite din imagine (30). Gaura din piesa metalică nu trebuie astupată. Extremitatea din plastic negru a piesei metalice încercuite în poză trebuie strânsă/scuturată pentru evacuarea completă a laptelui rămas în interior (31-32). După curățare și uscare, puteți reasambla diferitele piese ale duzei.

## CURĂȚAREA ȘI ÎNTREȚINEREA

### A. A aparatului

- Scoateți aparatul din priză electrică înaintea fiecărei curățări și lăsați-l să se răcească.
- Curățați din când în când exteriorul aparatului cu un burete umed. Spălați periodic rezervorul, tava de picături și grila, apoi ștergeți-le.
- Clătiți periodic interiorul rezervorului.
- Când în interiorul rezervorului apare un strat fin, alb și opac, efectuați o operație de detartrare (consultați paragraful referitor la **DETARTRARE**).
- Nu utilizați produse de curățat pe bază de alcool sau de solvenți.
- După decuplarea aparatului de la rețeaua electrică, curățați periodic sita prin care trece apa, precum și garnitura de etanșeitate cu ajutorul unui burete umed (33).
- Curățați folosind numai o cârpă umedă, fără a utiliza produse pe bază de detergenți sau abrazive.

### B. A suportului de filtru

- Cu ajutorul unei cârpe umede, curățați periodic locul suportului de filtru, pentru îndepărtarea eventualelor reziduuri de cafea lipite în acest loc (33).
- Pentru a prelungi durata de viață a garniturii de etanșeitate și a capului de percolare, nu puneți la loc suportul de filtru în caz de neutilizare prelungită a aparatului de cafea.
- Pentru îndepărtarea eventualelor depuneri care ar putea obstrucționa orificiul de ieșire al filtrului dumneavoastră de 1 sau 2 cești, puteți utiliza acul (34).

### C. A tăvii colectoare

După fiecare utilizare a aparatului, tava colectoare trebuie golită. Dacă preparați mai multe cafele espresso unele după altele, se recomandă golirea periodică (35-36) (după aproximativ fiecare 5 cești de espresso). Prezența apei este normală și nu indică potențiale scurgeri. Dacă este nevoie, curățați tava colectoare și grila acesteia cu apă și cu un pic de detergent de vase. Clătiți și uscați.

## DETARTRAREA

Detartrarea periodică a aparatului, urmând indicațiile din paragrafele A și B pentru funcțiile cafea și abur este garanția principală a duratei sale de viață. Frecvența detartrării trebuie adaptată durezzații apei din zona dumneavoastră. Pentru sfaturi, consultați-vă firma distribuitoare de apă. În timpul acestei operații, nu amplasați aparatul pe o suprafață de lucru din marmură. Produsul de detartrat ar putea să o deterioreze.

- Pentru a vă ajuta, veți găsi mai jos un tabel indicativ al frecvențelor de detartrate în funcție de durezzația apei și de utilizarea aparatului dumneavoastră:

FRECVENȚA DE DETARTRARE			
Nr mediu de cafele pe săptămână	Apă cu un conținut scăzut de calcar (<19°th)	Apă calcaroasă (19-30°th)	Apă foarte calcaroasă (>30°th)
Mai puțin de 7	1 dată pe an	La fiecare 8 luni	La fiecare 6 luni
Între 7 și 20	La fiecare 4 luni	La fiecare 3 luni	La fiecare 2 luni
Peste 20	La fiecare 3 luni	La fiecare 2 luni	În fiecare lună

### În caz de dubii, se recomandă detartrarea în fiecare lună.

Nu vor fi acoperite de garanție reparațiile efectuate aparatului din cauza:

- neefectuării detartrării
- depunerilor calcaroase excesive
- spălării în mașina de spălat vase a accesoriilor

## A. Detartrarea circuitului de cafea

- Deconectați aparatul de la priză.
- Introduceți suportul de filtru (fără cafea) și rotiți-l înspre dreapta până la opritor (8).
- Amplasați un recipient de peste ½ litri sub suportul de filtru (13).
- Asigurați-vă că selectorul (D1) este poziționat pe O (D1-1) (5).
- Umpleți rezervorul cu un amestec compus din trei părți apă cu o parte oțet sau de acid citric/sulfamic.
- Conectați aparatul (1) la priză. Porniți aparatul apăsând pe butonul pornire/oprire (6).
- Când indicatorul de temperatură al butonului de pornire/oprire rămâne aprins, puteți poziționa selectorul (D1) pe Espresso (D1-2).
- Lăsați amestecul soluției să curgă (1/4 din volum).
- Opriți aparatul apăsând butonul de pornire/oprire și poziționând butonul de selectare (D1) pe Espresso (D1-2).
- Așteptați 5-10 minute, apoi reluați operația de încă 2 ori.
- Vă rugăm nu goliți complet rezervorul (în caz de dezamorsare, consultați paragraful: **PRIMA PUNERE ÎN FUNCȚIUNE**).
- Urmați acum instrucțiunile pentru detartrarea funcției de abur.

## B. Detartrarea circuitului de abur

- Amplasați apoi recipientul sub duza de abur (9).
- Poziționați butonul de selectare (D1) pe abur (D1-4) (fără a vă opri asupra poziției preîncălzire (D1-3)).

- Porniți aparatul apăsând pe butonul pornire/oprire (6).
- Lăsați soluția să curgă prin duză până la formarea aburului.
- Poziționați selectorul pe O (D1-1) (12).
- În acest moment, aparatul se va răci automat demarând 2 sau 3 cicluri de pompare intermitentă. Apă caldă și/sau abur vor curge în tava de colectare a picăturilor.
- Așteptați 2-4 minute, apoi reluați operația.
- Vă rugăm nu goliți complet rezervorul (în caz de dezamorsare, consultați paragraful: **PRIMA PUNERE ÎN FUNCȚIUNE**).

## C. Clătirea



### **IMPORTANT !**

**După detartrare, efectuați 2-3 operațiuni de clătire cu apă curată (fără cafea măcinată), precum în instrucțiunile din paragraful « PRIMA PUNERE ÎN FUNCȚIUNE ».**

**Nu uitați să clătiți duza de abur. Aparatul este detartrat și gata de reutilizare.**

## GARANȚIE

Aparatul dumneavoastră este acoperit de garanție, dar orice eroare de conectare electrică, de manevrare în afară de cele descrise în manualul de utilizare anulează garanția.

Acest aparat este garantat în cadrul unei utilizări domestice, orice alt tip de utilizare anulând garanția.

Nicio reparație din cauza depunerilor minerale excesive nu este acoperită de garanție.

Pentru orice problemă survenită după vânzare sau legată de piese de schimb, consultați punctul de vânzare al aparatului sau un centru de reparații autorizat.

## RĂSPUNSURI PENTRU EVENTUALE PROBLEME

PROBLEME	CAUZE POSIBILE	SOLUȚII
Zațul este foarte umed.	Nu ați pus suficientă cafea măcinată.	Adăugați mai multă cafea.
Espressoul este produs prea lent.	Cafeaua măcinată este prea fină, uleioasă sau prea făinoasă.	Alegeți o cafea măcinată cu o granulație mai mare.
	Suportul de filtru este murdar.	Curățați suportul de filtru urmând indicațiile din paragraful <b>CURĂȚAREA ȘI ÎNTREȚINEREA B - A suportului de filtru</b> . Curățați și filtrul de cafea.
	Sita este murdară.	După răcirea aparatului, curățați sita de trecere a apei cu un burete umed.
	Mașina are foarte multe depuneri minerale.	Detartrați aparatul conform indicațiilor din manualul de utilizare.
O scurgere îndelungată de apă din suportul de filtru după prepararea unui espresso este vizibilă.	Pe aparatul dumneavoastră se acumulează depuneri minerale datorită apei foarte calcaroasă.	Eliminați imediat depunerile minerale de pe aparatul dumneavoastră urmând instrucțiunile din manualul de utilizare.
Prezența cafelei răsnite în ceașcă.	Suportul de filtru este murdar.	Curățați suportul de filtru cu apă caldă.
	Cafeaua măcinată este prea fină.	Alegeți o cafea măcinată cu o granulație mai mare.
	Garnitura din locașul suportului de filtru este murdară.	Curățați locașul filtrului și garnitura cu un burete umed.
Espressoul nu este spumos.	Cafeaua măcinată este prea veche.	Utilizați o cafea proaspăt măcinată.
	Cafeaua măcinată nu este potrivită pentru espresso.	Alegeți o cafea măcinată mai fin.
	În suportul de filtru este prea puțină cafea măcinată.	Adăugați cafea măcinată.
Din rezervorul de apă se scurge apă în timpul transportului.	Clapeta de pe fundul rezervorului este fie murdară, fie defectă.	Spălați rezervorul de apă și manevrați cu degetul clapeta de pe fundul rezervorului.
	Clapeta este blocată din cauza calcarului.	Detartrați aparatul conform indicațiilor din manualul de utilizare.

PROBLEME	CAUZE POSIBILE	SOLUȚII
Scurgeri de apă pe sub aparat.	Există o scurgere internă.	Asigurați-vă că rezervorul este poziționat corect. Dacă problema persistă, nu mai utilizați aparatul, adresați-vă unui centru de reparații autorizat.
	Tava de colectare a picăturilor nu este instalată corect.	Asigurați-vă că tava de colectare a picăturilor este introdusă până în capătul aparatului.
	Apa din tava de colectare se revarsă.	Goliți și clătiți bine tava, apoi puneți-o la loc.
Ceștile sunt umplute inegal.	Suportul de filtru este murdar.	Consultați <b>paragraful CURĂȚAREA ȘI ÎNTREȚINEREA</b> pentru întreținerea suportului de filtru.
Pompa este anormal de zgomotoasă.	Rezervorul este gol.	Umpleți rezervorul cu apă și reamorsați pompa (consultați <b>paragraful: PRIMA PUNERE ÎN FUNCȚIUNE</b> ). Evitați golirea completă a rezervorului.
Cafeaua espresso se scurge peste marginile suportului de filtru.	Suportul de filtru nu este amplasat corect.	Introduceți suportul în locașul lui și blocați-l (roțiți-l de la stânga la dreapta până la capăt).
		Îndepărtați cantitatea excesivă de cafea rășnită care împiedică blocarea suportului de filtru.
	Marginea suportului de filtru este murdară cu cafea măcinată.	Îndepărtați depunerile de cafea măcinată și curățați sita cu un burete umed.
	Capsula este poziționată greșit.	Asigurați-vă că aceasta este introdusă corect: hârtia nu trebuie să depășească exteriorul filtrului.
Cafeaua espresso are un gust neplăcut.	După detartrare, clătirea nu a fost efectuată corect.	Clătiți aparatul conform manualului de utilizare și verificați calitatea cafelei.



PROBLEME	CAUZE POSIBILE	SOLUȚII
Aparatul nu funcționează.	Pompa a fost dezamorsată datorită lipsei de apă.	Umpleți rezervorul cu apă și reamorsați pompa (consultați paragraful: <b>PRIMA PUNERE ÎN FUNCȚIUNE</b> ). Evitați golirea completă a rezervorului.
	Rezervorul detașabil de apă este poziționat greșit.	Poziționați rezervorul corect.
Duza super cappuccino nu produce spumă sau produce o cantitate foarte mică.	Duza super cappuccino nu este instalată corect.	Asigurați-vă că accesoriul este montat corect pe aparat: îndepărtați-l, după care reinstalați-l pe brațul articulată printr-o mișcare fermă de rotație dreapta/stânga.
		Asigurați-vă că tubul suplu nu este înfundat, răsucit și că este bine introdus în accesoriu pentru a evita orice pătrundere a aerului.
	Laptele este prea cald.	Utilizați lapte proaspăt, pasteurizat sau UHT desfăcut recent.
Duza super cappuccino nu aspiră laptele.		Clătiți și curățați accesoriul (consultați capitolul «Întreținerea și curățarea »).

Dacă nu este posibil să determinați cauza unei pene, adresați-vă unui service autorizat. Nu demontați niciodată aparatul! (în caz de demontare, garanția nu va mai fi valabilă).

## PRODUS ELECTRIC SAU ELECTRONIC AJUNS LA SFÂRȘITUL DURATEI DE VIAȚĂ



Hai deți să participăm la protecția mediului!



Aparatul dumneavoastră conține numeroase metale care pot fi valorificate sau reutilizate.

Predați-l unui punct de colectare sau în lipsa acestuia unui centru de reparații autorizat pentru reciclarea acestuia.